

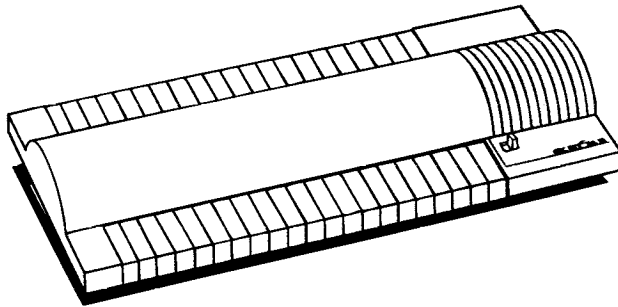

**OPERATING
INSTRUCTIONS
MODE D'EMPLOI**

GBC[®] DOCUSEAL[™] 120





WARNING: FOR YOUR PROTECTION DO NOT CONNECT THE GBC DOCUSEAL 120 TO ELECTRICAL POWER OR ATTEMPT TO OPERATE UNTIL YOU READ THESE INSTRUCTIONS COMPLETELY. KEEP THESE INSTRUCTIONS IN A CONVENIENT LOCATION FOR FUTURE REFERENCE. TO GUARD AGAINST INJURY, THE FOLLOWING BASIC SAFETY PRECAUTIONS MUST BE OBSERVED IN THE SET-UP AND USE OF THE GBC DOCUSEAL 120.

GENERAL SAFEGUARDS

- Use the Docuseal 120 only for its intended purpose of laminating documents.
- Do not place anything in the throat opening of the machine other than pouch carriers with appropriate pouches within.
- Place unit on a secure, stable work area to prevent the machine falling and possibly causing personal injury and damage to the unit.
- Turn unit off when not in use.

SET-UP

1. Connect power cord to appropriate power source.
2. Use the following chart to select the appropriate temperature setting for the pouch gauge thickness and material thickness you are laminating. Turn the temperature dial on the bottom of the laminator to your selected setting. When laminating thin paper with light ink coverage set the temperature dial at the low end of the range. Thick paper and heavy ink coverage require higher settings.



AVERTISSEMENT: POUR VOTRE PROTECTION, VEUILLEZ LIRE LES INSTRUCTIONS D'UTILISATION AVANT DE BRANCHER VOTRE DOCUSEAL 120 DE GBC DANS UNE PRISE ÉLECTRIQUE. CONSERVEZ TOUJOURS CE FEUILLET D'INSTRUCTIONS À PORTÉE DE LA MAIN. AFIN D'ÉVITER TOUTES BLESSURES, IL EST TRÈS IMPORTANT D'OBSERVER CERTAINES RÈGLES DE SÉCURITÉ TANT AU NIVEAU DE L'ASSEMBLAGE QUE DE L'UTILISATION.

MISES EN GARDE GÉNÉRALES

- Docuseal 120 doit être utilisé qu'à des fins de laminages.
- Ne mette que les porte-pochettes appropriés dans l'ouverture.
- Installez l'appareil dans un endroit sécuritaire et stable afin d'éviter toutes blessures en cas de chutes de celui-ci.
- Fermez toujours l'appareil lorsque non-utilisé.

MONTAGE

1. Branchez le fil de raccordement dans une prise appropriée.
2. Utilisez les indications suivantes afin de sélectionner la température appropriée à l'épaisseur des documents à laminier. Tournez l'indicateur de température désirée au bas de l'appareil. Lors de laminage sur papier à encre pâle sélectionnez l'indicateur de température au plus bas niveau. Et pour le papier épais et très encré sélectionnez au plus haut niveau.

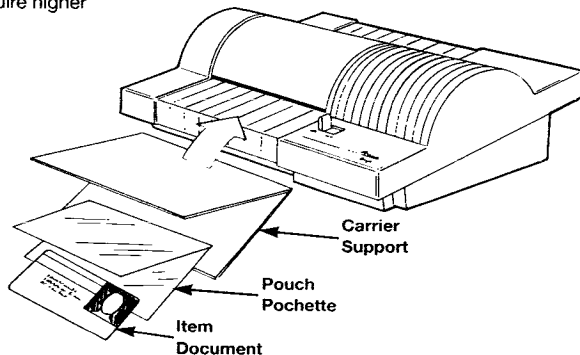

TEMPERATURE SETTING GUIDE

Film Gauge	Setting
3 Mil. Document	2.0-3.6
5 Mil. Document	2.2-4.2
7 Mil. ID	4.0-4.6
10 Mil. ID	4.4-4.8

Temperature settings will vary due to the finish, chemistry and heat absorption properties of the materials you are laminating. If the pouch is cloudy the first pass through the laminator, adjust the setting higher and run it through again. If warping occurs, reduce temperature. Run additional pieces at lower setting once the machine has cooled. Always allow sufficient time for the laminator to adjust to changes in temperature settings.

For best results, when laminating a continuous run of thick materials or paper with heavy ink coverage allow the laminator approximately 20 seconds between pouches for the system to re-energize.

OPERATION

1. In approximately four (4) minutes the system is ready to run. Switch the machine to "RUN".
2. Insert the pouch containing the item into a carrier which is provided with each carton of pouches. Position the sealed edge of the pouch against the inside folded edge of the carrier (see figure). Handle carriers carefully so they may be re-used.
3. Insert the folded edge of the carrier STRAIGHT into the front of the laminator until you feel the rollers grab the carrier.
4. Remove the carrier from the rear of the GBC DocuSeal 120 after it has stopped moving. Leave the pouch within the carrier for a few seconds to cool before removing it. Removing it too soon may distort the lamination.
5. When you are finished laminating for the day switch the machine to "OFF".

ELECTRICAL SAFEGUARDS

- The GBC DocuSeal 120 must be connected to a supply voltage corresponding to the electrical rating of the machine located on the serial number label.
- Unplug the GBC DocuSeal 120 before moving it, or when it is not in use for an extended period of time.

GUIDE DE SÉLECTION DE TEMPÉRATURE

Indicateur de Pellicule	Sélection
Document 3 mil.	2,0-3,6
Document 5 mil.	2,2-4,2
Document 7 mil.	4,0-4,6
Document 10 Mil.	4,4-4,8

Le sélection de température peut varier selon le fini du papier, la réaction chimique ou l'absorption de chaleur du document que vous avez à laminer. Si la pochette est brouillée lors du premier passage dans le laminateur, ajustez la sélection de température plus élevée et repassezle dans l'appareil. S'il-ce produit un gondolage, réduisez la température. Attendre quelques instants afin que l'appareil puisse se refroidir, et continuez. Allouez suffisamment de temps à l'appareil lors de changement de sélection de température pour qu'il puisse s'ajuster à la nouvelle température.

Pour de meilleurs résultats lorsque vous laminez plusieurs documents à la suite ou du papier très encre, allouez environ 45 secondes entre chaque pochettes afin que le système ré-active.

MODE D'EMPLOI

1. Lorsque vous branchez l'appareil, quatre (4) minutes plus tard, le système est prêt. Tournez le bouton "run."
2. Insérez le document recouvert de la pochette dans le support, celui-ci est fourni dans l'emballage des pochettes. Placez la côté scellé de la pochette contre le côté intérieur de la pliure du support (voir schéma). Prenez grand soin des supports, ils peuvent être réutilisés.
3. Insérez la pliure du support DROIT devant l'appareil jusqu'à ce que vous sentiez une pression du rouleau.
4. Retirez le support à l'arrière du Docuseal 120 de GBC lorsque celui-ci est arrêté. Laissez la pochette dans le support quelques secondes, le temps de refroidir, pour pas qu'il ne gondole.
5. Lorsque vous avez terminé de laminer, fermez l'appareil.

MISE EN GARDE ÉLECTRIQUE

- Le Docuseal 120 de GBC doit être branché sur le voltage adéquat inscrit sur l'étiquette du numéro de série.
- Débranchez toujours le Docuseal 120 de GBC avant de le déplacer ou même lorsqu'il n'est pas utilisé pour une

- Do not operate with a damaged power supply cord or plug, after it malfunctions, or after it has been damaged in any manner.
- Do not overload electrical outlets beyond their capacity as this can result in fire or electrical shock.
- Do not alter attachment plug. Plug is configured for the appropriate electrical supply.

SERVICE

- Do not attempt to service or repair the GBC DocuSeal 120 yourself. Unplug the unit and contact your dealer for any required repairs.

CLEANING

- Wipe exterior only with a damp cloth. Do not use detergents or solvents.

SPECIFICATIONS

DIMENSIONS:

3-1/2" (H) x 8-1/8" (D) x 17-1/4" (W)
8.8m (H) x 20.8m (D) x 43.5m (W)

WEIGHT: 4 lbs. (1.8 Kg)

ELECTRICAL:

NRTL in U.S. & Canada
115V, 60Hz, 4.5A
T.U.V. in Europe 220-240V, 50Hz, 2.5A

longue période de temps.

- Ne pas utiliser l'appareil lorsqu'il y a une défectuosité du fil de branchement ou tout autre bris.
- Ne jamais surcharger les circuits électriques, cela pourrait causer un feu ou même de électrochocs.
- Ne pas modifier le fil de branchement.

SERVICE

- Ne jamais essayé de réparer votre Docuseal 120 de GBC vous-même. Débranchez votre appareil et communiquez avec votre détaillant pour toutes demandes de service.

NETTOYAGE

- Nettoyez l'extérieur de l'appareil avec un chiffon humide, jamais de détergents.

DESCRIPTIONS

DIMENSIONS:

3-1/2" (H) x 8-1/8" (P) x 17-1/4" (L)
8,8m (H) x 20,8m (P) x 43,5m (L)

POIDS: 4 lbs. (1,8 Kg)

INFORMATIONS ÉLECTRIQUES:

NRTL aux États-Unis et au Canada
115V, 60Hz, 4,5A
T.U.V. en Europe 220-240V, 50Hz, 2,5A



General Binding Corporation
One GBC Plaza
Northbrook, Illinois 60062 U.S.A.

GBC Canada Inc.
49 Railside
Don Mills, Ontario, Canada M3A 1B3

6000061