

Super Audio CD Player

Operating Instructions _____ **US**

Mode d'emploi _____ **FR**



SCD-XE670

WARNING

To prevent fire or shock hazard, do not expose the unit to rain or moisture.

For the customers in the United States



This symbol is intended to alert the user to the presence of uninsulated "dangerous voltage" within the product's enclosure that may be of sufficient magnitude to constitute a risk of electric shock to persons.



This symbol is intended to alert the user to the presence of important operating and maintenance (servicing) instructions in the literature accompanying the appliance.

WARNING

This equipment has been tested and found to comply with the limits for a Class B digital device, pursuant to Part 15 of the FCC Rules. These limits are designed to provide reasonable protection against harmful interference in a residential installation. This equipment generates, uses, and can radiate radio frequency energy and, if not installed and used in accordance with the instructions, may cause harmful interference to radio communications. However, there is no guarantee that interference will not occur in a particular installation. If this equipment does cause harmful interference to radio or television reception, which can be determined by turning the equipment off and on, the user is encouraged to try to correct the interference by one or more of the following measures:

- Reorient or relocate the receiving antenna.
- Increase the separation between the equipment and receiver.
- Connect the equipment into an outlet on a circuit different from that to which the receiver is connected.
- Consult the dealer or an experienced radio/TV technician for help.

CAUTION

You are cautioned that any changes or modification not expressly approved in this manual could void your authority to operate this equipment.

This label is located on the LEFT exterior.



The use of optical instruments with this product will increase eye hazard.

As the laser beam used in this CD player is harmful to eyes, do not attempt to disassemble the cabinet. Refer servicing to qualified personnel only.

Owner's Record

The model and serial numbers are located at the rear of the unit.

Record the serial number in the space provided below. Refer to them whenever you call upon your Sony dealer regarding this product.

Model No. SCD-XE670

Serial No. _____

For the customers in Canada

This Class B digital apparatus complies with Canadian ICES-003.

CAUTION

TO PREVENT ELECTRIC SHOCK, DO NOT USE THIS POLARIZED AC PLUG WITH AN EXTENSION CORD, RECEPTACLE OR OTHER OUTLET UNLESS THE BLADES CAN BE FULLY INSERTED TO PREVENT BLADE EXPOSURE.

About This Manual

The instructions in this manual are for model SCD-XE670.

Conventions

- Instructions in this manual describe the controls on the player.
You can also use the controls on the remote if they have the same or similar names as those on the player.
- The following icons are used in this manual:



Indicates that you can do the task using the remote.



Indicates hints and tips for making the task easier.

Features

About the Super Audio CD

- Super Audio CD is a new high-quality audio disc standard where music is recorded in the DSD (Direct Stream Digital) format (conventional CDs are recorded in the PCM format). The DSD format, using a sampling frequency 64 times higher than that of a conventional CD, and with 1-bit quantization, achieves both a wide frequency range and a wide dynamic range across the audible frequency range, and so provides music reproduction extremely faithful to the original sound.
- The Super Audio CD has two types; a 2 channel stereo disc and a Multi-channel disc which holds up to 6 independent channels. The multi-channel characteristic of the Super Audio CD features a speaker allocation system basically similar to the 5.1 channel output of current AV systems.

Features of the player

This player is designed to play back 2-channel and multi-channel Super Audio CDs, and conventional CDs, and provides the following features:

- Mounted with a Discrete Dual Laser Optical Pickup, capable of reading a Super Audio CD or conventional CD depending on the exclusive wavelength.
- Quicker track access performance enabled by an advanced servo mechanism.
- A Multi-Channel Management function that allows you to adjust the multi-channel playback environment according to the allocation and size of your speakers.
- A Super Audio D/A Converter and Direct Digital Sync System, which allows higher-quality sound reproduction.

Others

- A Super Audio CD can mark up to 255 track numbers. This feature applies to SCD-XE670.
- The supplied remote is capable of controlling both the SCD-XE670 and a conventional Sony CD player.

Table of Contents

Parts Identification

Front Panel	4
Rear Panel	4
Remote Control	5

Getting Started

Checking the supplied accessories	6
Inserting Batteries Into the Remote	6
Hooking Up the System	6

Playing CDs

Compatible Disc Types	9
Playing a Disc	10
Using the Display	11
Locating a Specific Track	14
Locating a Particular Point in a Track	15
Playing Tracks Repeatedly	16
Playing Tracks in Random Order (Shuffle Play)	17
Creating Your Own Program (Program Play)	18
Listening to a Multi-channel Super Audio CD (Multi-channel management function)	19

Additional Information

Precautions	23
Notes on Discs	24
Troubleshooting	25
Specifications	25

Parts Identification

The items are arranged in alphabetical order.

Refer to the pages indicated in parentheses () for details.

Front Panel

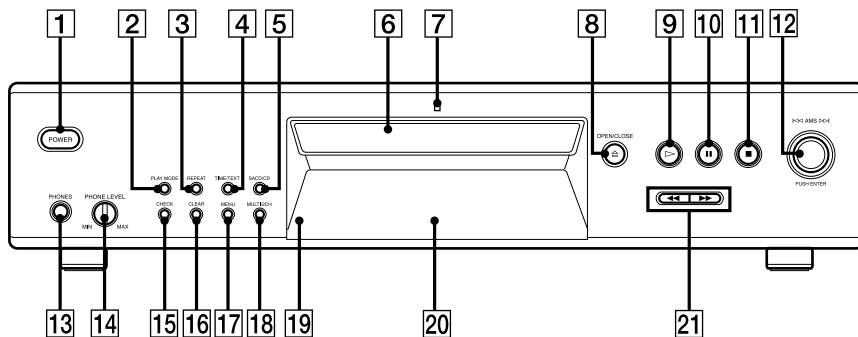

CHECK **15** (18)

CLEAR **16** (18)

Disc tray **6** (10)

Display **20** (11)

MENU **17** (10, 20)

MULTI/2CH **18** (9, 11)

Multi-Channel indicator **7**

PHONE LEVEL **14** (25)

PHONES jack **13**

PLAY MODE **2** (17, 18)

POWER **1** (10)

Remote sensor **19** (6)

REPEAT **3** (16)

SACD/CD **5** (9, 11)

TIME/TEXT **4** (11)

BUTTON DESCRIPTIONS

◀◀AMS▶▶ dial **12** (10, 11, 14, 15, 19, 20)

⏏ OPEN/CLOSE **8** (10, 18)

▶ **9** (10, 15, 16, 17, 18)

▢ **10** (11)

■ **11** (11, 16, 19)

◀◀▶▶ **21** (15)

Rear Panel

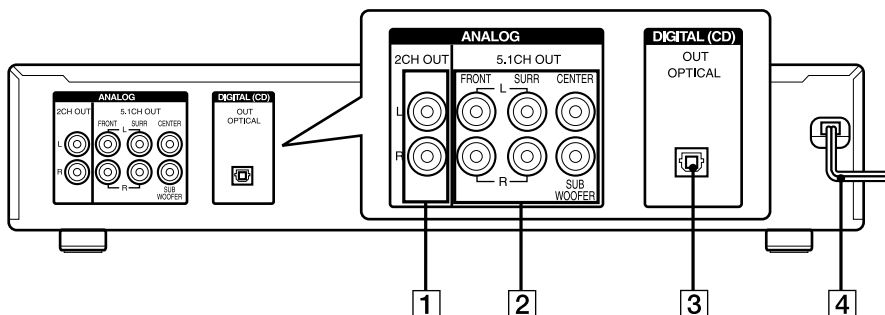

ANALOG 2CH OUT L/R jacks **1** (8)

ANALOG 5.1CH OUT jacks **2** (6)

DIGITAL (CD) OUT OPTICAL jack **3** (8)

Mains lead **4** (8)

Remote Control

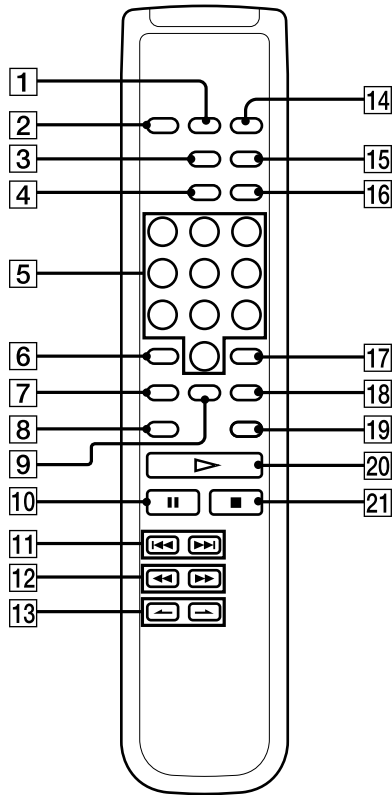

A↔B **8** (16)
 AMS **13** (14, 15, 17, 22)
 CHECK **9** (18)
 CLEAR **18** (18)
 CONTINUE **2** (17, 18)
 DISPLAY MODE **3** (12)
 ENTER **17** (22)
 INDEX **13** (15)

LEVEL ADJ **19** (22)
 MULTI/2CH **16** (9, 11)
 Number buttons **5** (14, 18)
 PROGRAM **14** (18)
 REPEAT **7** (16)
 SACD/CD **15** (9, 11)
 SHUFFLE **1** (17)
 TIME/TEXT **4** (11)

BUTTON DESCRIPTIONS

>10 **6** (14, 18)
 ▷ **20** (10, 15, 16, 17, 18)
 || **10** (11)
 ■ **21** (11, 16, 19)
 ◀▶ **12** (15)

Checking the supplied accessories

This player comes with the following items:

- Audio connecting cord
phono jack × 2 (Red and White) ↔ phono jack × 2 (Red and White) (2)
phono jack × 1 (Black) ↔ phono jack × 1 (Black) (2)
- Remote commander RM-SX700 (1)
- Size AA (R6) batteries (2)

Inserting Batteries Into the Remote

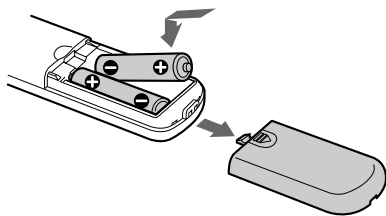

You can control the player using the supplied remote.

Insert two size AA (R6) batteries by matching the + and – on the batteries to the diagram inside the battery compartment.

Insert the negative (–) end first, then push in and down until the positive (+) end clicks into position.

When using the remote, point it at the remote sensor  on the player.

 When to replace the batteries

Under normal conditions, the batteries should last for about six months. When the remote no longer operates the player, replace both batteries with new ones.

Notes

- Do not leave the remote in an extremely hot or a humid place.
- Do not drop any foreign object into the remote casing, particularly when replacing the batteries.
- Do not use a new battery with an old one.
- Do not expose the remote sensor to direct sunlight or lighting apparatus. Doing so may cause a malfunction.
- If you do not intend to use the remote for an extended period of time, remove the batteries to avoid possible damage from battery leakage and corrosion.

Hooking Up the System

Connect the Super Audio CD player to an audio component. Be sure to turn off the power of all components before making connections and connect securely to prevent noise.

When you have an amplifier equipped with the 5.1CH input jacks (multi-channel amplifier, AV amplifier, etc.) and connect the player and the amplifier via ANALOG 5.1CH OUT jacks, you can play a multi-channel Super Audio CD and enjoy the multi-channel playback.

For normal playback, connect the player and an amplifier via ANALOG 2CH OUT jacks.

Connecting via ANALOG 5.1CH OUT jacks

Use audio connecting cords for this connection. Connect the ANALOG 5.1CH OUT jacks (FRONT L/R, SURR L/R, CENTER, SUBWOOFER) to the corresponding jacks of your amplifier. For FRONT or SURR connection, use the connecting cords (Red and White jacks) and be sure to match the color-coded pin to the appropriate jacks: white (left) to white and red (right) to red. For CENTER and SUB WOOFER connection, use the connecting cords (Black).

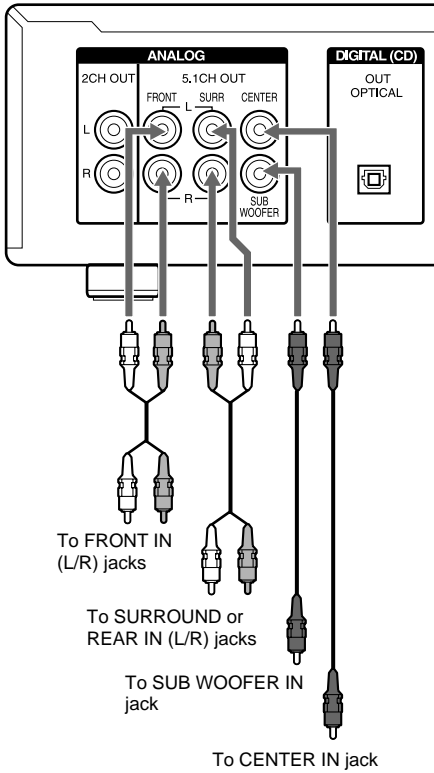

Notes

- When you make the Multi-channel connection, connect the ANALOG 2CH OUT jacks also using another audio connecting cord so that you can play a CD (or SACD) when you set the input selector of your amplifier to CD (or SACD) input .
- During playback of a conventional CD or a 2CH Super Audio CD, the same signal that is output from the ANALOG 2CH OUT jacks is also output from the ANALOG 5.1CH FRONT L/R jacks.
- During playback of a Multi-channel Super Audio CD, the same signal that is output from the ANALOG 5.1CH FRONT L/R jacks is also output from the ANALOG 2CH OUT jacks. (The down mixed signal of the Multi-channel signal is not played back.)
- There are some types of Super Audio CD disc, such as 5CH, 4CH, and 3CH. When you play these disc, the signal does not output from all the jacks of the ANALOG 5.1CH OUT. For details of the playback, see the cover or instructions of the Super Audio CD disc.

FRONT or SURR connection

Audio connecting cords (Red and White) (supplied)

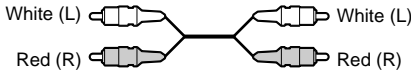

CENTER or SUB WOOFER connection

Audio connecting cords (Black) (supplied)



Hooking Up the System (continued)

Connecting via ANALOG 2CH OUT jacks

Use an audio connecting cords for this connection. Connect the ANALOG 2CH OUT L/R jacks to the CD (SACD) input jacks of your amplifier. Be sure to match the color-coded pin to the appropriate jacks: white (left) to white and red (right) to red.

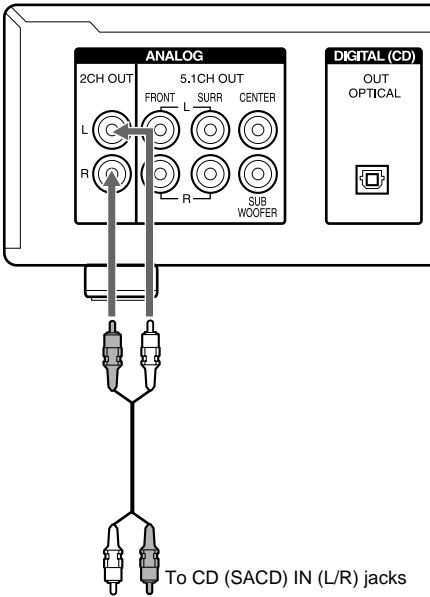

Audio connecting cords (Red and White) (not supplied*)

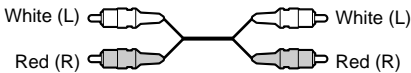

* If you do not make the ANALOG 5.1 CH connection (page 6), you can use the supplied audio connecting cable for the ANALOG 2CH connection.

Connecting via DIGITAL (CD) OUT OPTICAL connector

Use an optical digital cable for this connection. When connecting the optical digital cable to the DIGITAL (CD) OUT OPTICAL connector, take the cap off the connectors and push the cable plugs in until they click into place.

Be careful not to bend or twist the optical cable.

Optical digital cable (not supplied)



Note

Only the audio signals of conventional CDs can be output from the DIGITAL (CD) OUT OPTICAL connector. Those of the Super Audio CD cannot be output through the DIGITAL (CD) OUT OPTICAL connector.

Connecting the AC power cord

Connect the AC power cord to a wall outlet.

Compatible Disc Types

You can play the following discs with this player.

Depending on the type of disc to be played, select the appropriate indicator by pressing SACD/CD or MULTI/2CH (pages 11).

Classification by the layer configuration

Super Audio CD (single layer disc)

This disc consists of a single HD (high density) layer.

When you play this disc, the player is set to the Super Audio CD playback mode automatically.

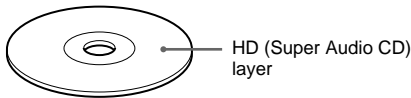

Super Audio CD (dual layer disc)

This disc consists of dual HD layers and is capable of extended play over long periods.

When you play this disc, the player is set to the Super Audio CD playback mode automatically.

Also, as the dual layer disc consists of dual HD layers on one side only, it is not necessary to turn the disc over.

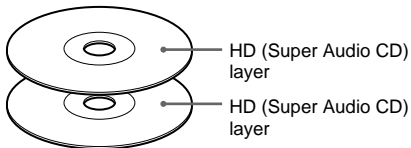

Conventional CD

This disc is the standard format.

When you play this disc, the player is set to the Conventional CD playback mode automatically.

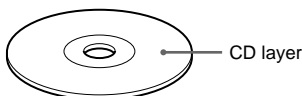

Super Audio CD + CD (Hybrid disc)

This disc consists of an HD layer and a CD layer. Press SACD/CD to select the layer you want to listen to. Also, as the dual layers are on one side, it is not necessary to turn the disc over. You can play the CD layer using a conventional CD player.

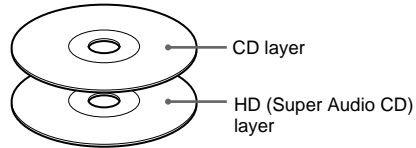

Classification by the channel configuration of the Super Audio CD

2 channel Super Audio CD

This disc consists of the 2 channel playback area.

When you play this disc, the player is set to the 2 channel playback mode automatically.

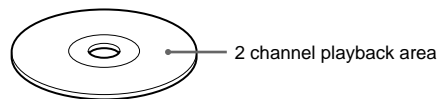

Multi-channel Super Audio CD

This disc consists of the multi-channel playback area.

When you play this disc, the player is set to the multi-channel playback mode automatically.



Compatible Disc Types (continued)

2 channel + Multi-channel Super Audio CD

This disc consists of the 2 channel playback area and the multi-channel playback area.

Press MULTI/2CH to select the playback area you want to listen to.

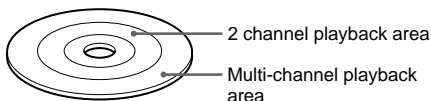

You can select the default playback area (2 channel playback or multi-channel playback area).

- 1 During stop mode, press **MENU**.
- 2 Turn **◀◀AMS▶▶** until **"M/2CH SELECT"** appears in the display.
- 3 Press **◀◀AMS▶▶**.
The current playback area appears.
- 4 Turn **◀◀AMS▶▶** to select desired playback area, then press **◀◀AMS▶▶**.

Incompatible Discs

This player cannot play the following discs. If you try to play them, the error message "TOC Error" or "No Disc" will appear or there will be no sound.

- CD-ROM
- DVD, etc.

Playing a Disc

The operations for normal play and the basic operations during play are explained below.

- 1 Turn on the amplifier. Turn down the volume level to the lowest.
- 2 Select the player position using the input selector on the amplifier.
- 3 Press **POWER** to turn on the player.
- 4 Press **⏏ OPEN/CLOSE** to open the disc tray, and place a disc on the tray.

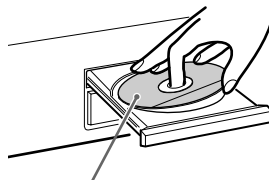

With the label side up

- 5 Press **SACD/CD** to select the SACD or CD.
Each time you press the button, the SACD or CD appears alternately in the display. Select the type of disc on the tray. For details, see page 9.
- 6 Press **▷**.
Playback starts from the first track. If you want to start playing from a specific track, turn **◀◀AMS▶▶** to select the track number before pressing **▷**.
- 7 Adjust the volume on the amplifier.

Basic operations during play

To	Press
Stop play	■
Pause play	▬▬
Resume play after pausing	▬▬ or ▷
Locate a succeeding track	Turn ◀◀AMS▶▶ clockwise
Locate the beginning of the current track or a preceding track	Turn ◀◀AMS▶▶ counterclockwise
Eject the disc	☰ OPEN/CLOSE

💡 If you turn on the player when a disc is already loaded

Playback starts automatically. If you connect a commercially available timer, you can set it to start playing the disc at any time you want.

💡 To select a layer you want to listen to when playing a hybrid disc (page 9)

After you stop play using ■, press SACD/CD repeatedly to light either the “SACD” or “CD.”

💡 To select a playback area you want to listen to when playing a 2 channel + Multi-channel Super Audio CD (page 10)

After you stop play using ■, press MULTI/2CH repeatedly to light either the “MULTI CH” or “2 CH.”

Note

During playback, increase the volume level gradually starting from the lowest level. The output from this unit may contain band width that are out of the normal listening range. This may cause damage to the speakers or ears.

Using the Display

The display window shows various information about the disc or track being played. This section describes the current disc information and information that appears for each play status.

Disc information when a disc is loaded

Depending on the disc that is currently loaded, the display shows as follows:

2 channel Super Audio CD

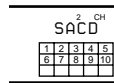

Multi-channel Super Audio CD

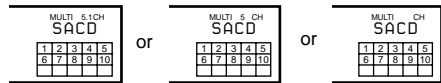

During playback a 5.1 channel Super Audio CD

During playback a 5 channel Super Audio CD

During playback other Super Audio CDs or during stop mode

Conventional CD

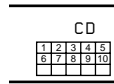

Displaying information while the player is stopped

Press TIME/TEXT.

The display shows the total number of tracks and total playing time.

Total number of tracks Total playing time



Using the Display (continued)

Displaying information while the player is playing

Press TIME/TEXT.

Each time you press the button, the current track number and its elapsed time or remaining time appears, or the total remaining time for the disc appears in the display.

When the player detects a Multi-channel Super Audio CD, the channel information appears before the default display appears.

Playing track number and elapsed playing time of the current track (default display)

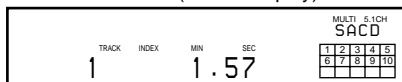

Press TIME/TEXT



Playing track number and remaining time of the current track

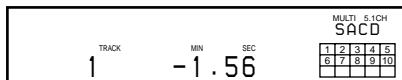

Press TIME/TEXT



Total remaining time on the disc



Press TIME/TEXT



Channel information (appears only when the player detects a Multi-channel Super Audio CD)

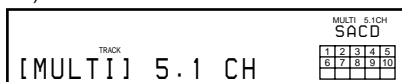

Turning off the information in the display

Each time you press DISPLAY MODE on the remote while playing a disc, the display turns off and on alternately.

Even when the display is turned off, the display turns on if you pause or stop play. When you resume play, the display turns off again.

Before you start playing, when you press DISPLAY MODE to turn off the display, "Display Off" appears, and when you press the button to turn on the display, "Display On" appears.

Displaying the information of a TEXT disc

TEXT discs contain information, such as the disc name or artist name, as well as the audio signals. This player can display the disc name, artist name, and current track name as TEXT information.

When the player detects a TEXT disc, "TEXT" appears in the display. If your TEXT disc has several languages, "TEXT" and "MULTI" appear in the display. When you want to check the information in another language, see "Displaying the information of a TEXT disc in other languages" on page 14.

Displaying the information of a TEXT disc in stop mode

Press TIME/TEXT.

Each time you press the button, the disc name or artist name appears in the display. When you select the artist name, "ART." appears in the display.

- Before you start playing

Disc title

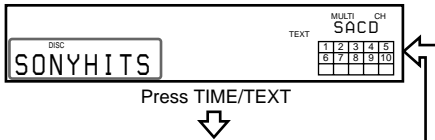

Artist name

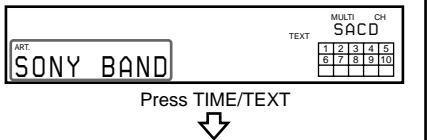

Total number of tracks and total playing time



Display information of a TEXT disc while playing a disc

The current track name appears. If the disc name has more than 15 characters, the first 14 characters will remain after the name scrolls by in the display.

When the player detects a Multi-channel Super Audio CD, the channel information appears before the playing time of the current track appears.

- While playing a disc

Track title

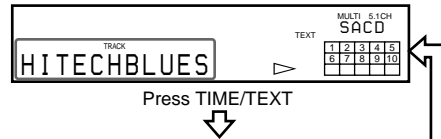

Channel information (appears only when the player detects a Multi-channel Super Audio CD)

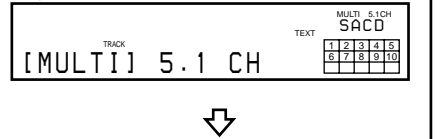

Playing time of the current track



Remaining time on the current track

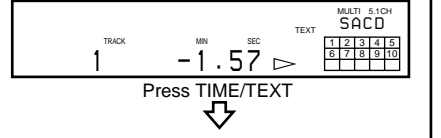

Remaining time on the disc

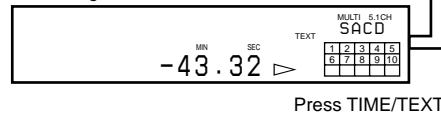

Playing discs

Using the Display (continued)

Notes

- The display may not show all the characters, depending on the disc.
- This player can display only the disc name, artist name, and track names from TEXT discs. Other information cannot be displayed.

Displaying the information of a TEXT disc in other languages

You can change the displayed language if the TEXT disc has multi language capacity. When the player detects such a TEXT disc, “TEXT” and “MULTI” appear in the display. Change the language according to the procedures below.

- 1 Press MENU in stop mode.**
- 2 Turn $\lll\text{AMS}\ggg$ until “LANGUAGE” appears in the display.**

- 3 Press $\lll\text{AMS}\ggg$.**

The current selected language (English, French, German, etc.) flashes.

If the player cannot display the language used in a TEXT disc, “Other Lang” appears in the display.

- 4 Turn $\lll\text{AMS}\ggg$ until the desired language appears in the display.**

- 5 Press $\lll\text{AMS}\ggg$.**

After a few seconds, the information appears in the selected language.

Locating a Specific Track

During stop or play mode, you can locate any track to be played.

To locate	You need to
The next or succeeding tracks	Turn $\lll\text{AMS}\ggg$ clockwise until you find the track. When using the remote, press \ggg repeatedly until you find the track.
The current or preceding tracks	Turn $\lll\text{AMS}\ggg$ counterclockwise until you find the track. When using the remote, press \lll repeatedly until you find the track.
A specific track directly	Turn $\lll\text{AMS}\ggg$ until you find the track number you want. When using the remote, press \lll or \ggg repeatedly until you find the track.

Locating a track directly by entering the track number

Press the number button(s) to enter the track number.

 To enter a track number over 11

- 1 Press >10.**

- 2 Enter the corresponding digits.**

To enter 0, press 10/0 instead.

Examples:

- To play track number 30, press >10, then 3 and 10/0.
- To play track number 100, press >10 twice, then 1, and 10/0 twice.

Locating a Particular Point in a Track

You can locate a particular point in a track during play or play pause.

Locating a point while monitoring the sound (Search)

Press and hold ◀◀/▶▶ during play.

You will hear intermittent playback as the disc goes forward or reverses.

When you reach the desired point, release the button.

Locating a point by observing the time indication (High-Speed Search)

Press and hold ◀◀/▶▶ during play pause.

You will not hear the playback sound.

🔔 When "Over!!" appears in the display
The disc has reached its end. Press ◀◀ or ▶▶ to go back.

Note

Tracks that are only a few seconds long may be too short for monitoring. In this case, the player may not search correctly.

Locating a point using the index function (Index Search)



Press INDEX▶ or INDEX◀ repeatedly in play or pause mode.

🔔 What is an INDEX?

Some SACD or CD are provided with an index marking system which divides tracks or discs into smaller segments. This is especially useful when you want to locate a certain point within a long track (in classical music for example). The index search function works only when you use a commercially available indexed discs (usually indicated on the label).

Locating a point by setting the start time (Time Search)

- 1 Press ◀◀/▶▶ (or turn ◀◀AMS▶▶) to select the desired track in stop mode.
- 2 Press and hold ◀◀/▶▶ to set the time to start play while looking at the display.

You can set the time from the beginning of the desired a track when you press ▶▶ at first, and set the time from the end of the desired track backward's when you press ◀◀ at first.

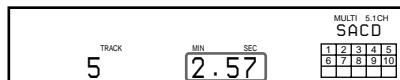

- 3 Press ▶.
- Play will start at the time search.

Playing Tracks Repeatedly

You can play an entire disc or portions thereof repeatedly. This function can be used with Shuffle Play to repeat all the tracks in random order (page 17), or with Program Play to repeat all the tracks in a program (page 18). You can also repeat a specific track or portion within a track.

Note

If you turn off the player or disconnect the mains lead, the player will store the last setting of repeat play (“Repeat All” or “Repeat 1”) and recall it the next time you turn on the player. However, the setting of the Repeat A-B Play will be cancelled if you turn off the player or disconnect the mains lead.

Repeating all the tracks on the disc (Repeat All Play)

Press REPEAT once, then press ▷.

“REPEAT” appears in the display and Repeat All Play starts.

The repeat play changes depending on the play mode you select.

When the play mode is	The player repeats
Normal play (page 10)	All the tracks in sequence
Shuffle Play (page 17)	All the tracks in random order
Program Play (page 18)	All the tracks in the program in sequence

To stop Repeat All Play

Press ■.

To resume normal play

Press REPEAT repeatedly until “REPEAT” goes off.

Repeating the current track (Repeat 1 Play)

While the track you want to repeat is being played, press REPEAT repeatedly until “REPEAT 1” appears in the display.

Repeat 1 Play starts.

To stop Repeat 1 Play

Press ■.

To resume normal play

Press REPEAT repeatedly until “REPEAT 1” goes off.

Repeating a specific portion within a track (Repeat A-B Play)

You can specify one portion within a track to be played repeatedly. Note that the portion that you specify must be within the boundaries of a single track.

1 While the player is playing, press A↔B at the starting point (point A) of the portion to be played repeatedly.
“REPEAT” appears and “A” flashes in the display.

2 Continue playing the track (or press ►► to locate the ending point (point B), then press A↔B.
“REPEAT A-B” appears and Repeat A-B Play starts.

To stop Repeat A-B Play and resume normal play

Press REPEAT or ■.

🔔 You can set a new starting point and ending point during Repeat A-B Play

You can change the current ending point to a new starting point, then specify a new ending point to repeat another portion right after the current portion.

1 During Repeat A-B Play, press **A↔B**.

The current ending point changes to the new starting point (point A).

“REPEAT” lights up and “A” flashes in the display.

2 Locate the new ending point (point B) and press **A↔B**.

“REPEAT A-B” lights up and the player starts to repeat the newly specified portion.

When you want to restart from the starting point A, press **▷** during **A↔B** repeat.

Playing Tracks in Random Order (Shuffle Play)

When you select Shuffle Play, the player plays all the tracks on the disc in random order.

1 Press SHUFFLE on the remote in stop mode.

When you operate on the player, press **PLAY MODE** repeatedly until “SHUFFLE” appears in the display.

2 Press ▷.

Shuffle Play starts.

“” appears while the player is “shuffling” the tracks. The player will stop after playing all the tracks once.

To resume normal play

Press **CONTINUE** on the remote.

When you operate on the player, press **PLAY MODE** repeatedly until “SHUFFLE” disappears from the display.

🔔 You can locate tracks during Shuffle Play

Press /▶▶I.

Press **▶▶I** to locate the next track or press **I◀◀** to locate the beginning of the current track. The player does not go back to tracks which have already been played.

Creating Your Own Program (Program Play)

You can pick out the tracks that you like and specify the playback order in a program containing up to 32 tracks (or 999 min. 59 sec. in total program time)

1 Press PROGRAM on the remote in stop mode.

“PROGRAM” appears in the display.

When you operate on the player, press PLAY MODE repeatedly until “PROGRAM” appears in the display.

2 Press the number buttons to enter the track number.

If you entered the wrong track number Press CLEAR to erase the track number and reenter the correct track number using the number buttons.

To select a track number over 11 Press >10 (page 14).

When you operate on the player, turn $\llcorner\llcorner\langle\langle\text{AMS}\rangle\rangle\triangleright\triangleright\lrcorner$ until the track you want appears and push $\llcorner\llcorner\langle\langle\text{AMS}\rangle\rangle\triangleright\triangleright\lrcorner$ to select the track.

3 Repeat step 2 to enter other tracks.

Each time you enter a track number, the total program time appears in the display.

4 Press \triangleright .

Program Play starts.

To resume normal play

Press CONTINUE on the remote.

When you operate on the player, press PLAY MODE repeatedly until “PROGRAM” disappears from the display.

 The program remains even after Program Play ends

Press \triangleright to play from the beginning of the program again.

The program remains even if you stop play.

Note

If you turn off the player, disconnect the mains lead, or press \triangle OPEN/CLOSE, the program will be erased.

Checking the contents of the program

Before you start playing or while the player is playing, press CHECK.

Each time you press the button, the track numbers will appear in the display in the programmed order.

When you press CHECK while the player is playing, the track number appears from the next track numbers of the current playing track number.

Changing the contents of the program

You can change the contents of the program in stop mode.

To	Do the following:
Erase a track	<ol style="list-style-type: none">1 Press CHECK repeatedly until the track number you want to erase appears.2 Press CLEAR.
Erase from the last track in the program	Press CLEAR. Each time you press the button, the last track of the program is erased.
Add a track to the end of the program	Press ◀◀/▶▶ on the remote to select the track you want to add, then press PROGRAM on the remote. When using the remote, press the number button of the track to be added. When you operate on the player, turn ◀◀AMS▶▶ until the track number you want to add appears, then push ◀◀AMS▶▶.
Erase all tracks	Hold down CLEAR or ■ (for about 2 seconds) until "Prog CLEAR" appears in the display.

Listening to a Multi-channel Super Audio CD (Multi-channel management function)

This player is equipped with a Multi-channel management function that sets the playback mode of the Super Audio CD by the DSD-DSP (built into the player) according to the layout or size of your speaker.

Example of the speaker layout

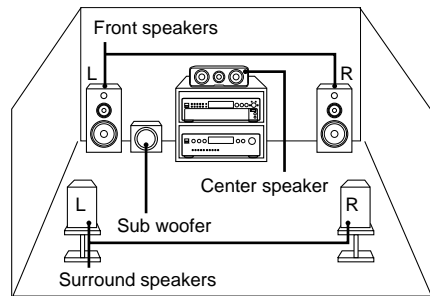

To set the Multi-channel management:

- 1 Select the appropriate preset playback mode (2 channel playback or Multi-channel playback).
- 2 Adjust the output level balance of each speaker (only when you select the Multi-channel playback mode).

Notes

- This features only work when you play the Super Audio CD.
- You may not be able to adjust the output level balance depending on the speaker layout mode that you selected.

Listening to a Multi-channel Super Audio CD (continued)

Selecting 2 channel playback mode

- 1 Press **MENU**.
- 2 Turn **◀◀AMS▶▶** until **"2CH SPK MODE"** appears in the display.
- 3 Press **◀◀AMS▶▶**.
The playback mode appears in the display.

Playback mode	Front speakers	Sub woofer
2CH Direct	Each signal outputs directly from front speakers. No signal outputs from the Sub woofer.	
2CH + SW	○	○

- 4 Turn **◀◀AMS▶▶** until desired mode appears in the display.

- 5 Press **◀◀AMS▶▶**.

Note

You cannot operate this function when the player is in the CD or Multi-channel playback mode. Operate this function when the player is in the 2 channel Super Audio CD playback mode, the disc tray is opened, or no discs are in the player.

Selecting Multi-channel playback mode

- 1 Press **MENU**.
- 2 Turn **◀◀AMS▶▶** until **"MCH SPK MODE"** appears in the display.

- 3 Press **◀◀AMS▶▶**.

The playback mode appears in the display.

Playback mode	Front speakers	Center speaker
MCH Direct	Each signal outputs directly from each speaker.	
5 – Large + SW	Large	Large
5 – Large	Large	Large
5 – Small + SW	Small	Small
FRT – Large +SW	Large	Small
FRT – Large	Large	Small
No – CNTR + SW	Large	—
No – CNTR	Large	—

Playback mode	Surround speakers	Sub woofer
MCH Direct	Each signal outputs directly from each speaker.	
5 – Large + SW	Large	○
5 – Large	Large	—
5 – Small + SW	Small	○
FRT – Large +SW	Small	○
FRT – Large	Small	—
No – CNTR + SW	Large	○
No – CNTR	Large	—

About "Large" or "Small" speaker

A "Large" speaker is a speaker that can reproduce bass frequencies plentifully. If you select "Small" for the surround speakers, the bass frequencies will come from the front speakers and/or sub woofer.

For normal use, select "MCH Direct" or set all the speakers to "Large" (ex. "5 - Large + SW," "5 - Large," etc.). If the sound is noisy or the Multi-channel playback is not effective while playing a Multi-channel Super Audio CD, change the settings of the speakers concerned to "Small."

4 Turn **◀◀AMS▶▶** until desired mode appears in the display.

5 Press **◀◀AMS▶▶**.

The output level balance setting display appears.

To set the output level balance, go to Step 4 in "Adjusting the output level balance on the front panel of the player" on page 21 or Step 2 in "Adjusting the output level from the remote" on page 22.

To return to the normal display, press MENU.

Notes

- The Multi-channel management function does not work when you select "MCH Direct" (you cannot set the output level balance of each speaker).
 - The front speaker setting is set to "Large" automatically when you set the Sub woofer to "—."
 - When you play a track that does not contain the LFE* signal, the signal for the Sub woofer does not output. Therefore, when you select "MCH Direct," "5 - Large + SW," or "No - CNTR + SW," no signal outputs from the Sub woofer. However, when you select "5 - Small + SW" or "FRT - Large + SW" (when you set the speaker setting to "Small"), the bass frequencies will come from the sub woofer.
- * Low Frequency Enhancement (described as ".1 CH")

Adjusting the output level balance of each speaker

You can adjust following items with the Multi-channel management function:

CNTR BALANCE

The relative output level balance between the front speakers (FRONT L/R) and the center speaker (CENTER)

SURR BALANCE

The relative output level balance between the front speakers (FRONT L/R) and the surround speakers (SURR L/R)

SW BALANCE

The relative output level balance between the front speakers (FRONT L/R) and the sub woofer (SUB WOOFER)

Note

Some adjustment may not work depending on the Multi-channel playback mode that you selected.

Adjusting the output level balance on the front panel of the player

You can adjust the output level balance of each speaker while listening during playback. You can also adjust while listening to the test tone during stop mode.

1 Press MENU.

2 Turn **◀◀AMS▶▶** until "LEVEL ADJUST" appears in the display.

3 Press **◀◀AMS▶▶**.

During playback, go to Step 6.

4 Turn **◀◀AMS▶▶** until "TONE ON" appears in the display.

5 Press **◀◀AMS▶▶**.

The test tone issues from the speakers in sequence with the speaker type appearing in the display.

Listening to a Multi-channel Super Audio CD (continued)

6 Turn **◀◀AMS▶▶** until the desired item appears in the display.

Select the item from “CNTR BALANCE,” “SURR BALANCE,” or “SW BALANCE.”

Note

When you set the Sub woofer to “—” in the Multi-channel playback mode (page 20), “SW BALANCE” does not appear. Similarly, “CNTR BALANCE” or “SURR BALANCE” does not appear when you set the corresponding speaker to “—.”

7 Press **◀◀AMS▶▶**.

The balance adjustment display appears. In stop mode, the test tone is output from the selected speaker.

Example: When you select “SURR BALANCE” during stop mode, the test tone is output from the front speakers and surround speakers.

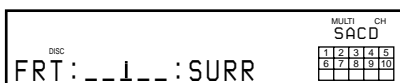

8 Turn **◀◀AMS▶▶** to adjust the output level.

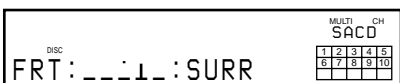

9 Press **◀◀AMS▶▶**.

The player status returns to Step 6. Repeat Step 6 through 9 for more adjustments.

10 Press **MENU** after you finish adjusting.

The display returns to the normal display.

Adjusting the output level from the remote 

You can adjust the output level of each speaker from the listening position by using the supplied remote.

1 Press **LEVEL ADJ** during playback or stop mode.

During playback, go to Step 4.

2 Press **◀◀/▶▶** repeatedly until “TONE ON” appears in the display.

3 Press **ENTER**.

The test tone issues from the speakers in sequence with the speaker type appearing in the display.

4 Press **◀◀/▶▶** repeatedly until the desired item appears in the display.

Select the item from “CNTR BALANCE,” “SURR BALANCE,” or “SW BALANCE.”

Note

When you set the Sub woofer to “—” in the Multi-channel playback mode (page 20), “SW BALANCE” does not appear. Similarly, “CNTR BALANCE” or “SURR BALANCE” does not appear when you set the corresponding speaker to “—.”

5 Press **ENTER**.

The balance adjustment display appears. In stop mode, the test tone is output from the selected speaker.

Example: When you select “SURR BALANCE” during stop mode, the test tone is output from the front speakers and surround speakers.

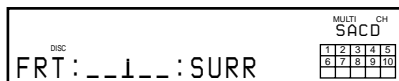

- 6 Press **◀◀/▶▶** repeatedly to adjust the output level.

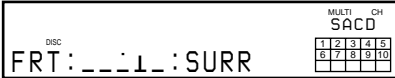

- 7 Press **ENTER**.

The player status returns to Step 4.
Repeat Step 4 through 7 for more adjustments.

- 8 Press **LEVEL ADJ** after you finish adjusting.

The display returns to the normal display.

Precautions

On safety

- Caution — The use of optical instruments with this product will increase eye hazard.
- Should any solid object or liquid fall into the cabinet, unplug the player and have it checked by qualified personnel before operating it any further.
- AC power cord must be changed only at the qualified service shop.
- The unit is not disconnected from the AC power source (mains) as long as it is connected to the wall outlet, even if the unit itself has been turned off.

On power sources

- Before operating the player, check that the operating voltage of the player is identical with your local power supply. The operating voltage is indicated on the nameplate at the rear of the player.
- The player is not disconnected from the mains as long as it is attached to the mains, even if the player itself has been turned off.
- If you are not going to use the player for a long time, be sure to disconnect the player from the mains. To disconnect the mains lead, grasp the plug itself; never pull the cord.

On placement

- Place the player in a location with adequate ventilation to prevent heat build-up in the player.
- Do not place the player on a soft surface such as a rug that might block the ventilation holes on the bottom.
- Do not place the player in a location near heat sources, or in a place subject to direct sunlight, excessive dust or mechanical shock.

On operation

- If the player is brought directly from a cold to a warm location, or is placed in a very damp room, moisture may condense on the lenses inside the player. Should this occur, the player may not operate properly. In this case, remove the disc and leave the player turned on for about an hour until the moisture evaporates.
- During power on, some noise may be heard while the disc is being loaded into the Super Audio CD player. This is not a malfunction.

Precautions (continued)

On adjusting the volume

- Do not turn up the volume too much while listening to a portion with very low level inputs or no audio signals. If you do, the speakers may be damaged when a peak level portion is played.

On inserting a disc

- You may hear a transmission or a mechanical sound from the player. This indicates that the player is automatically adjusting its internal mechanisms according to the inserted disc.

You may also hear the mechanical sound from the player when you insert a warped disc.

On cleaning

- Clean the cabinet, panel, and controls with a soft cloth slightly moistened with a mild detergent solution. Do not use any type of abrasive pad, scouring powder, or solvent such as alcohol or benzene.

On transportation

- Be sure to remove the disc on the tray.
- Be sure to close the disc tray.

If you have any questions or problems concerning your player, please consult your nearest Sony dealer.

Notes on Discs

On handling discs

- To keep the disc clean, handle the disc by its edge. Do not touch the surface.
- Do not stick paper or tape on the disc.



- Use only round-shaped discs. If you use a special shaped disc (e.g., star-shaped, heart-shaped, or square-shaped, etc.), the player may be damaged.
- Do not use a disc with a seal attached on such as on a used disc or rental disc.

On keeping discs

- Do not expose the disc to direct sunlight or heat sources such as hot air ducts.
- After playing, store the disc in its case. If you put it on top of another disc without the case, the disc may be damaged.

On placing discs on the disc tray

- Make sure the disc is positioned securely on the tray.
- If not, the player or the disc may be damaged.

On cleaning

- If the disc is dirty with fingerprints or dust, it may lessen the quality of the audio out.
- Before playing, clean the disc with a cleaning cloth. Wipe the disc from the centre out.



- Clean the disc with a soft cloth slightly moistened with water, and remove moisture with a dry cloth.
- Do not use solvents such as benzene, thinner, record cleaners, or anti-static spray.

Notes on CD-R/CD-RW playback

- Discs recorded on CD-R/CD-RW drives may not be played back because of scratches, dirt, recording condition, or the drive's characteristics. Besides, the discs, which are not yet finalized at the end of recording, cannot be played back.

Troubleshooting

If you experience any of the following difficulties while using the player, use this troubleshooting guide to help you remedy the problem. Should any problem persist, consult your nearest Sony dealer.

There is no sound.

- Check that the player is connected securely.
- Make sure you operate the amplifier correctly.
- When you use the headphones, adjust the volume with PHONE LEVEL.

There is no sound from the DIGITAL (CD) OUT OPTICAL connector.

- The audio signals of the super audio CD cannot be output from the DIGITAL (CD) OUT OPTICAL connector.

The disc does not play.

- There is no disc inside the player.
- The disc is placed upside down on the tray.
- Place the disc on the disc tray with the label side up.
- The disc is placed at an angle. Reload the disc.
- Clean the disc (see page 24).
- Moisture has condensed inside the player. Remove the disc and leave the player turned on for about an hour.
- There is an incompatible disc on the tray (see page 10).

The remote does not function.

- Remove any obstacles in the path of the remote and the player.
- Point the remote at the remote sensor on the player.
- If the batteries in the remote are weak, replace with new ones.

There is no sound from the SUB WOOFER jack.

- Select the playback mode so that the Sub woofer is set to "O" (page 20).
- When you play a track that does not contain the LFE signal, the signal outputs from the SUB WOOFER jack only when you select "5 - Small + SW" or "FRT - Large + SW" for the Multi-channel playback mode (page 21).

Specifications

When a super audio CD is played

Playing frequency range	2 Hz to 100 kHz
Frequency response	2 Hz to 50 kHz (-3 dB)
Dynamic range	103 dB or more
Total harmonic distortion rate	0.0020 % or less
Wow and flutter	Value of measurable limit (± 0.001 % W. PEAK) or less

When a CD is played

Frequency response	2 Hz to 20 kHz
Dynamic range	98 dB or more
Total harmonic distortion rate	0.0025 % or less
Wow and flutter	Value of measurable limit (± 0.001 % W. PEAK) or less

Output connector

	Jack type	Output level	Load impedance
ANALOG OUT	Phono jacks	2 Vrms (at 50 kilohms)	Over 10 kilohms
DIGITAL (CD) OUT OPTICAL *	Square optical output connector	-18 dBm	Wave length: 660 nm
PHONES	Stereo phone jack	10 mW	32 ohms

*Output only the audio signals of the CD

General

Laser:	Semiconductor laser (SACD: $\lambda = 650$ nm) (CD: $\lambda = 780$ nm) Emission duration: continuous
Power requirements	120 V AC, 60 Hz
Power consumption	26 W
Dimensions (w/h/d) (w/h/d)	430 × 95 × 285 mm (17 x 3 3/4 x 11 1/4 in.) incl. projecting parts
Mass (approx.)	3.9 kg (9 lbs 5 oz)

Supplied accessories

See page 6.

Design and specifications are subject to change without notice.

Pour les utilisateurs au Canada

Cet appareil numérique de la classe B est conforme à la norme NMB-003 du Canada.

ATTENTION

POUR PREVENIR LES CHOCS ELECTRIQUES, NE PAS UTILISER CETTE FICHE POLARISEE AVEC UN PROLONGATEUR, UNE PRISE DE COURANT OU UNE AUTRE SORTIE DE COURANT, SAUF SI LES LAMES PEUVENT ETRE INSEREES A FOND SANS EN LAISSER AUCUNE PARTIE A DECOUVERT.

A propos de ce mode d'emploi

Les instructions contenues dans le présent mode d'emploi concernent le modèle SCD-XE670.

Conventions

- Les instructions présentées dans ce mode d'emploi se réfèrent aux commandes situées sur le lecteur. Vous pouvez également utiliser les commandes de la télécommande si elles portent le même nom que celles du lecteur.
- Les icônes suivantes sont utilisées dans ce mode d'emploi :



Indique que vous pouvez effectuer cette opération avec la télécommande.



Indique une astuce ou un conseil qui simplifie l'opération.

À propos du Super Audio CD

- Le Super Audio CD représente la nouvelle génération de disques audio de qualité supérieure, dont le format d'enregistrement est le DSD (Direct Stream Digital) (les CD classiques utilisent le format PCM). Le format DSD, qui utilise une fréquence d'échantillonnage 64 fois supérieure à celle d'un CD classique et la quantification 1 bit, bénéficie d'une bande de fréquences et d'une plage dynamique sur la fréquence audible plus larges, ce qui lui permet de reproduire la musique avec une extrême fidélité par rapport au son original.
- Le Super Audio CD se présente soit sous la forme d'un disque stéréo bi-canal, soit sous la forme d'un disque multicanal pouvant contenir jusqu'à 6 canaux indépendants. Le Super Audio CD propose, grâce à sa caractéristique multicanal, un système de répartition des enceintes globalement similaire au canal 5.1 du système AV actuel.

Caractéristiques du lecteur

Ce lecteur est conçu pour lire les Super Audio CD bi-canal et multicanal ainsi que les CD classiques et offre les caractéristiques suivantes :

- mécanique à double optique capable de lire un Super Audio CD ou un CD classique, sur chaque longueur d'onde exclusive ;
- capacité d'accès plus rapide aux pistes grâce à un servomécanisme de pointe ;
- fonction de gestion multicanal permettant de régler l'environnement de lecture des différents canaux, en fonction de la répartition et de la taille de vos enceintes ;
- convertisseur N/A Super Audio et système sync numérique direct, qui offre une reproduction du son de meilleure qualité.

Divers

- Un Super Audio CD peut comporter jusqu'à 255 numéros de plages/index. Cette fonctionnalité s'applique au modèle SCD-XE670.
- La télécommande fournie est capable de commander le SCD-XE670 et un lecteur classique Sony.

Identification des pièces

Panneau avant	4
Panneau arrière	4
Télécommande	5

Préparation

Vérification des accessoires fournis	6
Insertion de piles dans la télécommande ...	6
Raccordement de composants audio	6

Lecture de disques

Types de disques compatibles	9
Lecture d'un disque	10
Utilisation de la fenêtre d'affichage	11
Localisation d'une plage spécifique	14
Localisation d'un passage déterminé sur une plage	15
Lecture de plages répétée	16
Lecture de plages dans un ordre quelconque (lecture aléatoire)	17
Création de votre propre programme musical (lecture programmée)	18
Lecture d'un Super Audio CD multicanal (fonction de gestion multicanal)	19

FR

Informations complémentaires

Précautions	23
Remarques sur les disques	24
Dépannage	25
Spécifications	25

Les éléments sont classés par ordre alphabétique.

Reportez-vous aux pages indiquées entre parenthèses () pour plus de détails.

Panneau avant

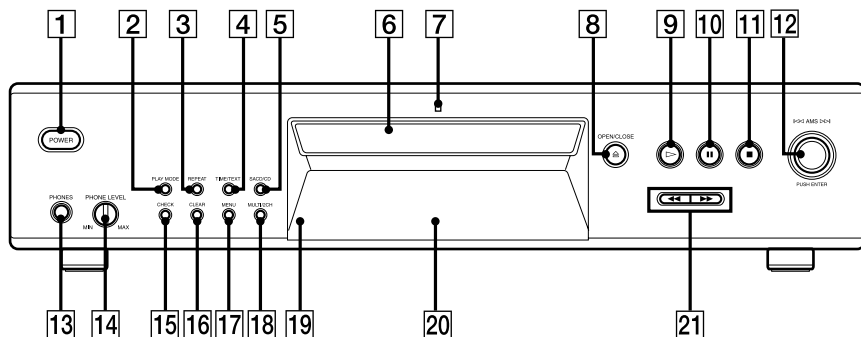

Capteur de la télécommande **19** (6)
 CHECK **15** (18)
 CLEAR **16** (18)
 Compartiment à disques **6** (10)
 Fenêtre d'affichage **20** (11)
 Indicateur multicanal **7**
 MENU **17** (10, 20)
 MULTI/2CH **18** (9, 11)

PLAY MODE **2** (17, 18)
 PHONE LEVEL **14** (25)
 POWER **1** (10)
 Prise PHONES **13**
 REPEAT **3** (16)
 SACD/CD **5** (9, 11)
 TIME/TEXT **4** (11)

DESCRIPTIONS DES TOUCHES

Molette **12** (10, 11, 14, 15, 19, 20)
 OPEN/CLOSE **8** (10, 18)
9 (10, 15, 16, 17, 18)
10 (11)
11 (11, 16, 19)
21 (15)

Panneau arrière

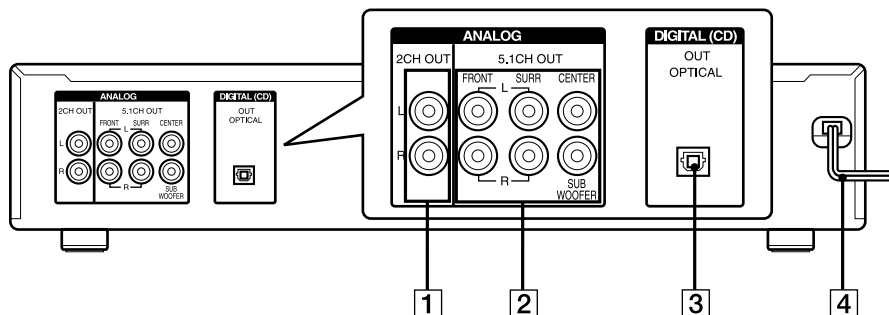

Câble secteur **4** (8)
 Prise DIGITAL (CD) OUT OPTICAL **3** (8)
 Prises ANALOG 2CH OUT L/R **1** (8)
 Prises ANALOG 5.1CH OUT **2** (6)

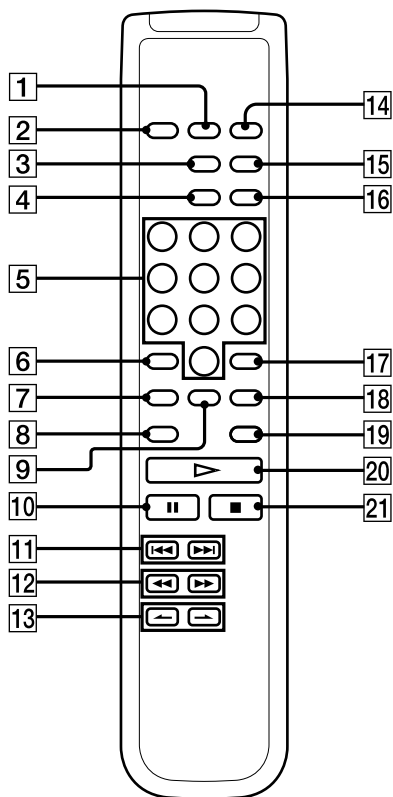

A↔B **8** (16)
 AMS **11** (14, 15, 17, 22)
 CHECK **9** (18)
 CLEAR **18** (18)
 CONTINUE **2** (17, 18)
 DISPLAY MODE **3** (12)
 ENTER **17** (22)
 INDEX **13** (15)

LEVEL ADJ **19** (22)
 MULTI/2CH **16** (9, 11)
 PROGRAM **14** (18)
 REPEAT **7** (16)
 SACD/CD **15** (9, 11)
 SHUFFLE **1** (17)
 TIME/TEXT **4** (11)
 Touches numériques **5** (14, 18)

DESCRIPTIONS DES TOUCHES

>10 **6** (14, 18)
 ▷ **20** (10, 15, 16, 17, 18)
 || **10** (11)
 ■ **21** (11, 16, 19)
 ◀▶ **12** (15)

Vérification des accessoires fournis

Ce lecteur est fourni avec les éléments suivants :

- Câble de connexion audio
prise phono × 2 (rouge et blanc) ↔ prise phono × 2 (rouge et blanc) (2)
prise phono × 1 (noir) ↔ prise phono × 1 (noir) (2)
- Télécommande RM-SX700 (1)
- Piles AA (R6) (2)

Insertion de piles dans la télécommande

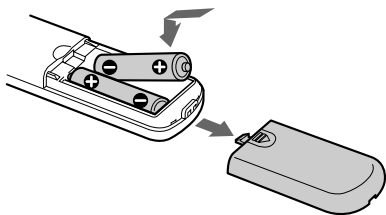

Vous pouvez commander le lecteur à l'aide de la télécommande fournie.

Insérez deux piles AA (R6) en faisant correspondre les signes + et – des piles avec le schéma situé à l'intérieur du compartiment.

Commencez par insérer le pôle négatif (–), puis appuyez sur la pile jusqu'à ce que le pôle positif (+) s'encliquette.

Lorsque vous utilisez la télécommande, dirigez-la vers le capteur  du lecteur.

 Quand faut-il remplacer les piles ?

Dans des conditions d'utilisation normales, les piles offrent une autonomie de fonctionnement d'environ six mois. Lorsque la télécommande n'agit plus sur le lecteur, remplacez les piles.

Remarques

- Ne laissez pas la télécommande à un endroit extrêmement chaud ou humide.
- Veillez à ce qu'aucun corps étranger ne pénètre à l'intérieur du boîtier de la télécommande, en particulier lorsque vous remplacez les piles.
- N'utilisez pas une pile usagée et une pile neuve en même temps.
- N'exposez pas le capteur de télécommande au rayonnement direct du soleil ou à des luminaires. Vous risquez sinon de provoquer un dysfonctionnement.
- Si vous prévoyez de ne pas utiliser la télécommande pendant une période prolongée, retirez-en les piles afin d'éviter tout dommage causé par une fuite des piles et la corrosion subséquente.

Raccordement de composants audio

Raccordez le lecteur Super Audio CD à un composant audio. Veillez à mettre tous les composants hors tension avant de procéder aux connexions et raccordez-les fermement de manière à éviter les bruits de souffle.

Si vous disposez d'un amplificateur équipé de prises d'entrée 5.1CH (amplificateur multicanal, amplificateur AV...), raccordez le lecteur à l'amplificateur via les prises ANALOG 5.1CH OUT pour pouvoir écouter votre Super Audio CD multicanal et apprécier la lecture sur plusieurs canaux.

Pour une lecture simple, raccordez le lecteur à l'amplificateur via les prises ANALOG 2CH OUT.

Raccordement via les prises ANALOG 5.1CH OUT

Utilisez les câbles de connexion audio. Raccordez les prises ANALOG 5.1CH OUT (FRONT L/R, SURR L/R, CENTER, SUBWOOFER) aux prises correspondantes de votre amplificateur. Pour le raccordement sur FRONT ou SURR, utilisez les câbles de connexion (prise rouge et prise blanche) en vérifiant la concordance de couleur entre la broche et la prise : le blanc (gauche) sur le blanc et le rouge (droite) sur le rouge. Pour le raccordement sur CENTER et SUB WOOFER, utilisez les câbles de connexion (noir).

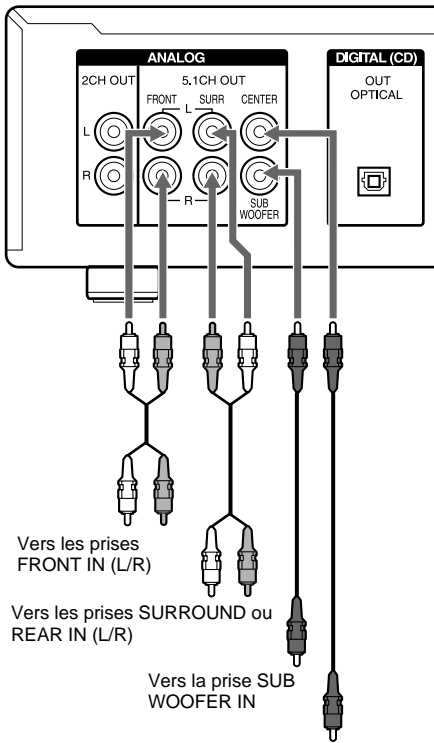

Vers les prises
FRONT IN (L/R)

Vers les prises SURROUND ou
REAR IN (L/R)

Vers la prise SUB
WOOFER IN

Vers la prise CENTER IN

Raccordement sur FRONT ou SURR

Câbles de connexion audio (rouge et blanc)
(fournis)

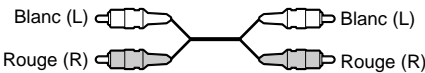

Raccordement sur CENTER ou SUB WOOFER

Câbles de connexion audio (noir) (fournis)



Remarques

- Pour la connexion multicanal, raccordez les prises ANALOG 2CH OUT en utilisant également le câble audio de façon à pouvoir lire un CD (ou un SACD), après avoir réglé le sélecteur de sources de votre amplificateur sur entrée CD (ou SACD).
- Lors de la lecture d'un CD classique ou d'un Super Audio CD bi-canal, le signal émis par les prises ANALOG 2CH OUT est également émis par les prises ANALOG 5.1CH FRONT L/R.
- Lors de la lecture d'un Super Audio CD multicanal, le signal émis par les prises ANALOG 5.1CH FRONT L/R est également émis par les prises ANALOG 2CH OUT. (Le signal de mixage aval du signal multicanal n'est pas reproduit.)
- Il existe des Super Audio CD à 5, 4 et 3 canaux. Lors de la lecture de l'un de ces disques, le signal n'est pas émis par la totalité des prises ANALOG 5.1CH OUT. Pour plus de détails, reportez-vous à la couverture ou aux instructions du Super Audio CD.

Raccordement de composants audio (suite)

Raccordement via les prises ANALOG 2CH OUT

Utilisez un câble de connexion audio pour effectuer ce raccordement. Raccordez les prises ANALOG 2CH OUT L/R aux prises d'entrée CD (SACD) de votre amplificateur. Branchez les broches sur les prises identifiées par le même code de couleur: le blanc (gauche) sur le blanc et le rouge (droite) sur le rouge.

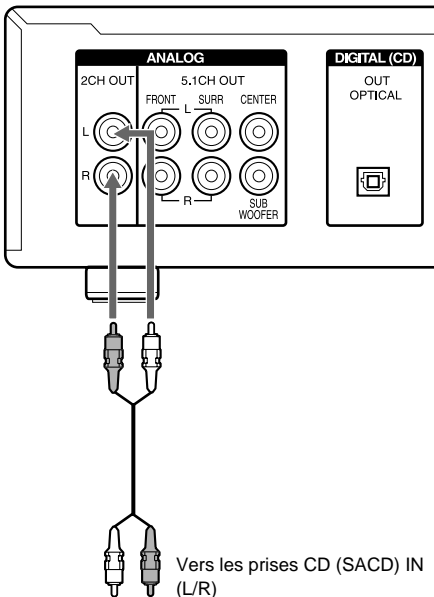

Câble de connexion audio (rouge et blanc) (non fourni*)

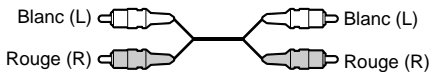

* Si vous ne raccordez pas les prises ANALOG 5.1 CH (page 6), vous pouvez utiliser le câble de connexion audio fourni pour raccorder les prises ANALOG 2CH.

Raccordement via le connecteur DIGITAL (CD) OUT OPTICAL

Utilisez un câble numérique optique pour ce raccordement. Lorsque vous branchez le câble numérique optique au connecteur DIGITAL (CD) OUT OPTICAL, retirez le capuchon des connecteurs et enfoncez les fiches du câble jusqu'à ce qu'elles s'encliquettent en position.

Prenez garde de ne pas plier ni torsader le câble optique.

Câble numérique optique (non fourni)



Remarque

Seuls les signaux audio des CD traditionnels peuvent être reproduits depuis le connecteur DIGITAL (CD) OUT OPTICAL. Les signaux de Super Audio CD ne peuvent pas être sortis via ces connecteurs.

Branchement du cordon d'alimentation

Branchez le cordon d'alimentation sur une prise murale.

Types de disques compatibles

Vous pouvez reproduire les types de disques suivants sur ce lecteur.

En fonction du disque à lire, sélectionnez l'indicateur correspondant en appuyant sur SACD/CD ou MULTI/2CH (page 11).

Classification par couche

Super Audio CD (disque à simple couche)

Ce disque est constitué d'une simple couche HD (haute densité).

Lorsque vous écoutez ce type de disque, le lecteur passe automatiquement en mode lecture Super Audio CD.

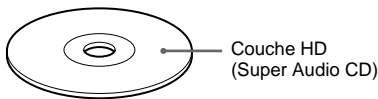

Super Audio CD (disque à double couche)

Ce disque est constitué d'une double couche HD et offre une lecture de longue durée.

Lorsque vous écoutez ce type de disque, le lecteur passe automatiquement en mode lecture Super Audio CD.

De même, comme un disque à double couche est constitué de deux couches HD sur une seule face, il n'est pas nécessaire de retourner le disque.

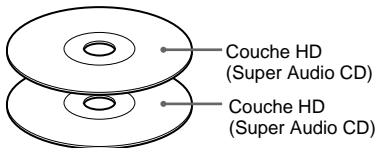

CD classique

Ce disque est au format standard.

Lorsque vous écoutez ce type de disque, le lecteur passe automatiquement en mode lecture CD classique.

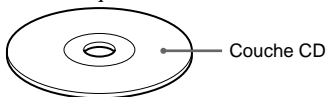

Super Audio CD + CD (hybride)

Ce disque est constitué d'une couche HD et d'une couche CD. Appuyez sur SACD/CD pour sélectionner la couche que vous voulez reproduire. De même, comme les deux couches se trouvent sur une seule face, il n'est pas nécessaire de retourner le disque. Vous pouvez reproduire la couche CD sur un lecteur CD classique.

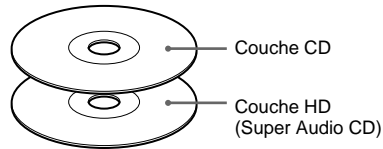

Classification par canal du Super Audio CD

Super Audio CD bi-canal

Ce disque possède une zone de lecture bi-canal.

Lorsque vous écoutez ce type de disque, le lecteur passe automatiquement en mode lecture bi-canal.

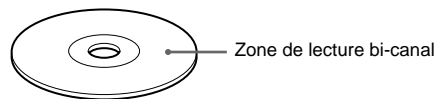

Super Audio CD multicanal

Ce disque possède une zone de lecture multicanal.

Lorsque vous écoutez ce type de disque, le lecteur passe automatiquement en mode lecture multicanal.



Types de disques compatibles (suite)

Super Audio CD bi-canal + multicanal
Ce disque possède une zone de lecture bi-canal ainsi qu'une zone de lecture multicanal.

Appuyez sur MULTI/2CH pour sélectionner la zone de lecture que vous souhaitez écouter.

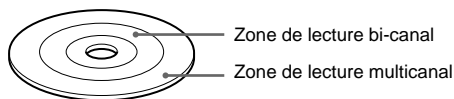

Vous pouvez sélectionner la zone de lecture par défaut (zone de lecture bi-canal ou multicanal).

- 1 Appuyez sur MENU lorsque votre lecteur est en mode arrêt.
- 2 Tournez la commande $\llcorner\llcorner\text{AMS}\llcorner\llcorner$ jusqu'à ce que "M/2CH SELECT" s'affiche.
- 3 Appuyez sur la commande $\llcorner\llcorner\text{AMS}\llcorner\llcorner$.
La zone de lecture actuellement programmée s'affiche.
- 4 Tournez la commande $\llcorner\llcorner\text{AMS}\llcorner\llcorner$ pour sélectionner la zone de lecture souhaitée, puis appuyez de nouveau sur $\llcorner\llcorner\text{AMS}\llcorner\llcorner$.

Disques incompatibles

Ce lecteur ne peut pas lire les disques suivants. Si vous essayez de les lire, le message "TOC Error" ou "No Disc" s'affichera ou aucun son ne sera reproduit.

- CD-ROM
- DVD, etc.

Lecture d'un disque

Les opérations de lecture normale et les opérations de base en cours de lecture sont expliquées ci-après.

- 1 Mettez l'amplificateur sous tension. Baissez le volume au maximum.
- 2 Sélectionnez la source à l'aide du sélecteur de source sur l'amplificateur.
- 3 Appuyez sur POWER pour mettre le lecteur sous tension.
- 4 Appuyez sur \triangle OPEN/CLOSE pour ouvrir le plateau de lecture et placez un disque.

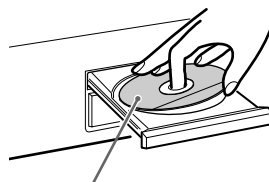

Etiquette vers le haut

- 5 Appuyez sur SACD/CD pour sélectionner SACD ou CD.
Chaque fois que vous appuyez sur cette touche, SACD ou CD s'affiche tour à tour. Sélectionnez le type de disque que vous avez placé sur le plateau. Pour plus de détails, voir page 9.
- 6 Appuyez sur \triangleright .
La lecture commence par la première plage. Si vous souhaitez commencer la lecture par une plage spécifique, tournez $\llcorner\llcorner\text{AMS}\llcorner\llcorner$ pour sélectionner le numéro de la plage choisie puis appuyez sur \triangleright .
- 7 Réglez le volume sur l'amplificateur.

Opérations de base en cours de lecture

Pour	Appuyez sur
Arrêter la lecture	■
Activer une pause de lecture	
Reprendre la lecture après une pause	ou ▷
Localiser l'une des plages	Tournez ◀◀AMS▶▶ dans le sens des aiguilles d'une montre
Localiser le début de la plage en cours ou de l'une des plages précédentes	Tournez ◀◀AMS▶▶ dans le sens inverse des aiguilles d'une montre
Ejecter le disque	☰ OPEN/CLOSE

🔊 Si vous mettez le lecteur sous tension alors qu'un disque se trouve déjà à l'intérieur

La lecture démarre automatiquement. Si vous raccordez un programmeur disponible dans le commerce, vous pouvez le régler pour démarrer la lecture du disque à l'heure de votre choix.

🔊 Pour sélectionner une couche que vous voulez écouter pendant la lecture d'un disque hybride (page 9)

Après avoir arrêté la lecture avec la touche ■, appuyez plusieurs fois de suite sur SACD/CD pour activer l'indicateur "SACD" ou "CD".

🔊 Pour sélectionner une zone de lecture pendant la lecture d'un Super Audio CD bi-canal + multicanal (page 10)

Après avoir arrêté la lecture à l'aide de la touche ■, appuyez plusieurs fois de suite sur MULTI/2CH pour activer l'indicateur "MULTI CH" ou "2 CH".

Remarque

En cours de lecture, augmentez progressivement le volume en partant du niveau le plus bas. La bande passante en sortie de cet appareil est supérieure à la plage d'écoute normale. Ceci peut provoquer un endommagement de vos haut-parleurs ou des blessures aux oreilles.

Utilisation de la fenêtre d'affichage

La fenêtre d'affichage affiche différentes informations relatives au disque ou à la plage en cours de lecture. Cette section décrit les informations relatives au disque et les informations qui apparaissent pour chaque statut de lecture.

Affichage des informations relatives au disque chargé

En fonction du disque chargé dans le lecteur, les informations suivantes s'affichent :

Super Audio CD bi-canal

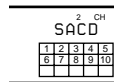

Super Audio CD multicanal

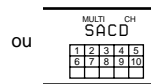
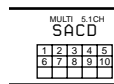

Pendant la lecture d'un Super Audio CD 5.1 canaux

Pendant la lecture d'un Super Audio CD 5 canaux

Pendant la lecture d'autres Super Audio CD ou en mode d'arrêt

CD classique

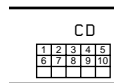

Affichage des informations lorsque le lecteur est à l'arrêt

Appuyez sur TIME/TEXT.

La fenêtre d'affichage indique le nombre total de plages, la durée totale de lecture.

Nombre total de plages Durée totale de lecture



suite page suivante

Utilisation de la fenêtre d'affichage (suite)

Affichage d'informations en cours de lecture

Appuyez sur TIME/TEXT.

Chaque fois que vous appuyez sur cette touche, le numéro de la plage en cours et sa durée écoulée ou encore la durée restante totale du disque apparaît dans la fenêtre d'affichage.

Lorsque le lecteur détecte un Super Audio CD multicanal, les informations relatives aux canaux s'affichent juste avant l'affichage par défaut.

Numéro de la plage en cours de lecture et durée de lecture écoulée de la plage en cours (affichage par défaut)

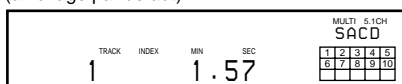

Appuyez sur TIME/TEXT



Numéro de la plage en cours de lecture et durée restante de la plage en cours



Appuyez sur TIME/TEXT



Durée restante totale du disque



Appuyez sur TIME/TEXT



Informations relatives aux canaux (Super Audio CD multicanal uniquement)

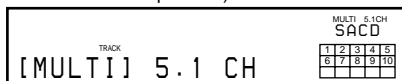

Désactivation des informations de la fenêtre d'affichage

Chaque fois que vous appuyez sur DISPLAY MODE sur la télécommande lors de la lecture d'un disque, l'affichage est tour à tour activé et désactivé.

Même lorsque l'affichage est désactivé, il est temporairement rétabli lors d'une pause ou d'un arrêt de la lecture. Lorsque vous reprenez la lecture, l'affichage est de nouveau désactivé.

Avant de commencer la lecture, lorsque vous appuyez sur DISPLAY MODE pour désactiver l'affichage, "Display Off" s'affiche. Lorsque vous appuyez sur le bouton pour activer l'affichage, "Display On" s'affiche.

Affichage des informations d'un disque TEXT

Les disques TEXT contiennent des informations telles que le titre du disque ou le nom de l'artiste en plus des signaux audio. Les informations TEXT affichées par ce lecteur sont le titre du disque, le nom de l'artiste et le titre de la plage en cours.

Lorsque le lecteur détecte la présence d'un disque TEXT, l'indication "TEXT" apparaît dans la fenêtre d'affichage. Si votre disque TEXT comporte plusieurs langues, les indications "TEXT" et "MULTI" apparaissent dans la fenêtre d'affichage. Pour visualiser les informations dans une autre langue, voir "Affichage des informations d'un disque TEXT dans d'autres langues" à la page 14.

Affichage des informations d'un disque TEXT en mode d'arrêt

Appuyez sur TIME/TEXT.

Chaque fois que vous appuyez sur cette touche, le titre du disque ou le nom de l'artiste apparaît dans la fenêtre d'affichage. Si vous sélectionnez le nom de l'artiste, l'indication "ART." apparaît dans la fenêtre d'affichage.

- Avant de commencer la lecture

Titre du disque



Appuyez sur TIME/TEXT



Nom de l'artiste

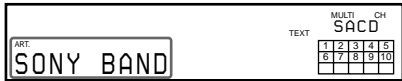

Appuyez sur TIME/TEXT



Nombre total de pages et durée totale



Appuyez sur TIME/TEXT

Affichage des informations d'un disque TEXT pendant la lecture d'un disque

Le numéro de la page en cours apparaît. Si le titre du disque comporte plus de 15 caractères, les 14 premiers caractères restent après que le titre a défilé dans la fenêtre d'affichage.

Lorsque le lecteur détecte un Super Audio CD multicanal, les informations relatives aux canaux s'affichent juste avant la durée de lecture de la piste en cours.

- Lors de la lecture d'un disque

Titre de la page



Appuyez sur TIME/TEXT



Informations relatives aux canaux (Super Audio CD multicanal uniquement)

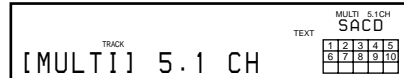

En cours de lecture de la page actuelle



Appuyez sur TIME/TEXT



Durée restante de la page actuelle



Appuyez sur TIME/TEXT



Durée restante du disque

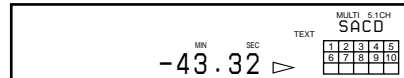

Appuyez sur TIME/TEXT

Lecture de disques

Utilisation de la fenêtre d'affichage (suite)

Remarques

- Suivant les disques, il se peut que la fenêtre d'affichage n'indique pas tous les caractères.
- Ce lecteur ne peut afficher que le titre du disque, le nom de l'artiste et les titres des plages des disques TEXT. Il ne peut afficher d'autres informations.

Affichage des informations d'un disque TEXT dans d'autres langues

Vous pouvez modifier la langue affichée, à condition que le disque TEXT dispose d'informations en plusieurs langues. Lorsque le lecteur détecte ce type de disque, "TEXT" et "MULTP" s'affichent. Changez la langue comme suit :

- 1 Appuyez sur MENU lorsque votre lecteur est en mode arrêt.**
- 2 Tournez la commande $\llcorner\llcorner\text{AMS}\triangleright\triangleright$ jusqu'à ce que "LANGUAGE" s'affiche.**
- 3 Appuyez sur la commande $\llcorner\llcorner\text{AMS}\triangleright\triangleright$.**

La langue actuellement sélectionnée (anglais, français, allemand, etc.) clignote.

Si votre lecteur ne peut pas afficher une des langues du disque TEXT, "Other Lang" s'affiche.
- 4 Tournez la commande $\llcorner\llcorner\text{AMS}\triangleright\triangleright$ jusqu'à ce que la langue souhaitée s'affiche.**
- 5 Appuyez sur la commande $\llcorner\llcorner\text{AMS}\triangleright\triangleright$.**

Après quelques secondes, les informations s'affichent dans la langue sélectionnée.

Localisation d'une plage spécifique

En mode d'arrêt ou de lecture, vous pouvez localiser une plage à reproduire.

our passer Vous devez

Aux plages suivantes ou précédentes

Tourner $\llcorner\llcorner\text{AMS}\triangleright\triangleright$ dans le sens des aiguilles d'une montre jusqu'à ce que vous ayez trouvé la plage désirée. Si vous utilisez la télécommande, appuyez plusieurs fois sur $\triangleright\triangleright$ jusqu'à ce que vous ayez trouvé la plage désirée.

À la plage actuelle ou aux plages précédentes

Tourner $\llcorner\llcorner\text{AMS}\triangleright\triangleright$ dans le sens inverse des aiguilles d'une montre jusqu'à ce que vous ayez trouvé la plage désirée. Si vous utilisez la télécommande, appuyez plusieurs fois sur $\llcorner\llcorner$ jusqu'à ce que vous ayez trouvé la plage désirée.

Directement à une plage spécifique

Tourner $\llcorner\llcorner\text{AMS}\triangleright\triangleright$ jusqu'à ce que vous ayez trouvé le numéro de la plage désirée. Si vous utilisez la télécommande, appuyez plusieurs fois sur $\llcorner\llcorner$ ou $\triangleright\triangleright$ jusqu'à ce que vous ayez trouvé la plage désirée.

Localisation d'une plage en introduisant directement son numéro

Introduisez le numéro de la plage à l'aide des touches numériques.

 Pour introduire un numéro supérieur à 11

- 1 Appuyez sur >10.**
- 2 Introduisez les chiffres correspondants.**

Pour introduire 0, appuyez sur 10/0.

Exemples :

- Pour reproduire la plage numéro 30, appuyez sur >10, puis sur 3 et sur 10/0.
- Pour reproduire la plage numéro 100, appuyez deux fois sur >10, puis sur 1, et deux fois sur 10/0.

Localisation d'un passage déterminé sur une plage

Vous pouvez localiser un passage déterminé sur une plage en cours de lecture ou de pause de lecture.

Localisation d'un passage tout en écoutant le son (recherche)

Maintenez les touches ◀◀/▶▶ enfoncées en cours de lecture.

Vous entendez le son de lecture par intermittences au fur et à mesure que le disque avance ou recule.

Relâchez la touche dès que vous êtes arrivé au passage voulu.

Localisation d'un passage tout en observant l'indication de la durée (recherche à grande vitesse)

Maintenez les touches ◀◀/▶▶ enfoncées pendant la pause.

Vous n'entendez pas le son de lecture.

🔊 Si l'indication "Over!!" apparaît dans la fenêtre d'affichage

Cela signifie que vous êtes arrivé à la fin du disque. Appuyez sur ◀◀◀ ou ◀◀ pour revenir en arrière.

Remarque

Les plages dont la durée n'excède pas quelques secondes peuvent être trop courtes pour être contrôlées. Dans ce cas, le lecteur risque de ne pas effectuer correctement la recherche.

Localisation d'un passage à l'aide de la fonction d'index (recherche d'index) 

Appuyez plusieurs fois de suite sur INDEX▶ ou INDEX◀ en mode de lecture ou de pause.

🔊 Qu'est-ce qu'un INDEX?

Certains SACD ou CD sont livrés avec un système de marquage d'index qui divise les plages ou les disques en sections plus petites. Cette fonctionnalité s'avère particulièrement utile lors que vous souhaitez localiser un point spécifique dans une plage longue (de musique classique par exemple). La fonction de recherche d'index ne fonctionne qu'avec les disques indexés disponibles dans le commerce (et portant généralement une mention vous l'indiquant).

Comment localiser un point en définissant une heure de départ (recherche temporelle)

1 En mode d'arrêt, appuyez sur ◀◀/▶▶ (ou tourner ◀◀AMS▶▶) pour sélectionner la plage désirée.

2 Maintenez les touches ◀◀/▶▶ enfoncées pour régler l'heure à laquelle doit débiter la lecture tout en regardant l'affichage.

Vous pouvez régler l'heure de lecture depuis le début du morceau désiré en appuyant sur ▶▶ ou depuis la fin du morceau désiré vers l'arrière en appuyant sur ◀◀.



3 Appuyez sur ▷.

La lecture commencera à la recherche temporelle.

Lecture de plages répétée

Vous pouvez reproduire de manière répétée un disque entier ou des passages d'un disque. Cette fonction peut être utilisée avec la fonction de lecture aléatoire pour répéter toutes les plages d'un disque dans un ordre quelconque (page 17) ou de lecture programmée pour reproduire toutes les plages d'un programme musical (page 18). Vous pouvez également répéter la lecture d'une plage spécifique ou d'un passage déterminé d'une plage.

Remarque

Lorsque vous mettez le lecteur hors tension ou que vous déconnectez le câble d'alimentation, le lecteur mémorise le dernier réglage de lecture répétée ("Repeat All" ou "Repeat 1") et rappelle ce réglage la prochaine fois que vous mettez le lecteur sous tension. Le réglage de lecture répétée A-B est cependant annulé si vous mettez le lecteur hors tension ou si vous débranchez le câble d'alimentation.

Répétition de toutes les plages du disque (lecture répétée complète)

Appuyez une fois sur REPEAT et appuyez ensuite sur .

L'indication "REPEAT" apparaît dans la fenêtre d'affichage et la lecture répétée du disque complet démarre.

La lecture répétée change suivant le mode de lecture que vous avez sélectionné.

Mode de lecture Le lecteur répète sélectionné

Lecture normale (page 10)	Toutes les plages successivement
Lecture aléatoire (page 17)	Toutes les plages dans un ordre quelconque
Lecture programmée (page 18)	Toutes les plages du programme successivement

Pour arrêter la lecture répétée complète

Appuyez sur .

our reprendre la lecture normale

Appuyez plusieurs fois de suite sur REPEAT jusqu'à ce que l'indication "REPEAT" disparaisse.

Répétition de la plage en cours (lecture répétée d'une plage unique)

Pendant la lecture de la plage que vous voulez répéter, appuyez plusieurs fois de suite sur REPEAT jusqu'à ce que l'indication "REPEAT 1" apparaisse dans la fenêtre d'affichage.

La lecture répétée de cette plage démarre.

Pour arrêter la lecture répétée d'une plage unique

Appuyez sur .

Pour reprendre la lecture normale Appuyez plusieurs fois de suite sur REPEAT jusqu'à ce que l'indication "REPEAT 1" disparaisse.

Répétition d'un passage déterminé d'une plage (lecture répétée A-B)

Vous pouvez spécifier un passage sur une plage dont vous voulez activer la lecture répétée. Le passage que vous spécifiez doit être compris entre le début et la fin d'une seule et même plage.

1 Pendant que le lecteur reproduit la plage en question, appuyez sur la touche A↔B au point de début (point A) du passage à reproduire de manière répétée.

L'indication "REPEAT" apparaît et "A" se met à clignoter dans la fenêtre d'affichage.

2 Poursuivez la lecture de la plage (ou appuyez sur  pour localiser le point de fin (point B) et appuyez ensuite sur A↔B.

L'indication "REPEAT A-B" apparaît et la lecture répétée A-B démarre.

Pour arrêter la lecture répétée A-B et reprendre la lecture normale Appuyez sur REPEAT ou .

🔊 Vous pouvez définir un nouveau point de début et un nouveau point de fin en cours de lecture répétée A-B

Vous pouvez transformer le point de fin en cours par un nouveau point de début et spécifier ensuite un nouveau point de fin de manière à répéter un autre passage juste après le passage en cours.

1 En cours de lecture répétée A-B, appuyez sur A↔B.

Le point de fin en cours devient le nouveau point de début (point A).

L'indication "REPEAT" s'allume et "A" se met à clignoter dans la fenêtre d'affichage.

2 Localisez le nouveau point de fin (point B) et appuyez sur A↔B.

L'indication "REPEAT A-B" s'allume et le lecteur démarre la lecture répétée du nouveau passage spécifié.

Lorsque vous souhaitez reprendre depuis le point de départ A, appuyez sur ▷ au cours d'une répétition A↔B.

Lecture de plages dans un ordre quelconque (lecture aléatoire)

Lorsque vous sélectionnez la lecture aléatoire, le lecteur reproduit toutes les plages du disque dans un ordre aléatoire.

1 Appuyez sur SHUFFLE de la télécommande en mode arrêt.

Lorsque vous utilisez le lecteur, appuyez plusieurs fois sur PLAY MODE jusqu'à ce que "SHUFFLE" s'affiche.

2 Appuyez sur ▷.

La lecture aléatoire démarre.

L'indication "LJ" apparaît pendant que le lecteur "mélange" les plages. Le lecteur s'arrête après avoir reproduit une fois toutes les plages.

Pour reprendre la lecture normale Appuyez sur CONTINUE de la télécommande.

Lorsque vous utilisez le lecteur, appuyez plusieurs fois sur PLAY MODE jusqu'à ce que "SHUFFLE" disparaisse de l'écran.

🔊 Vous pouvez localiser des plages en cours de lecture aléatoire

Appuyez sur ◀◀/▶▶.

Appuyez sur ▶▶ pour localiser la plage suivante ou sur ◀◀ pour localiser le début de la plage en cours. Le lecteur ne retourne pas à des titres qui ont déjà été joués.

Création de votre propre programme musical (lecture programmée)

Vous pouvez sélectionner les plages que vous préférez et spécifier leur ordre de lecture dans un programme musical pouvant contenir jusqu'à 32 plages (ou 999 min. 59 sec. de durée totale pour le programme)

1 Appuyez sur PROGRAM de la télécommande en mode arrêt.

L'indication "PROGRAM" apparaît dans la fenêtre d'affichage.

Lorsque vous utilisez le lecteur, appuyez plusieurs fois sur PLAY MODE jusqu'à ce que "PROGRAM" s'affiche.

2 Appuyez sur les touches numériques pour introduire le numéro d'une plage.

Si vous introduisez un mauvais numéro de plage

Appuyez sur CLEAR pour effacer ce numéro de plage et réintroduisez le bon numéro de plage à l'aide des touches numériques.

Pour sélectionner une plage portant un numéro supérieur à 11

Appuyez sur >10 (page 14).

Lorsque vous utilisez le lecteur, tournez $\lll\lll\text{AMS}\ggg\ggg$ jusqu'à ce que la piste souhaitée apparaisse, puis appuyez sur $\lll\lll\text{AMS}\ggg\ggg$ pour sélectionner la piste.

3 Répétez l'étape 2 pour introduire d'autres plages.

Chaque fois que vous introduisez un numéro de plage, la durée totale du programme apparaît dans la fenêtre d'affichage.

4 Appuyez sur \triangleright .

La lecture programmée démarre.

Pour reprendre la lecture normale Appuyez sur CONTINUE de la télécommande.

Lorsque vous utilisez le lecteur, appuyez plusieurs fois sur PLAY MODE jusqu'à ce que "PROGRAM" disparaisse de l'écran.

 Le programme reste en mémoire après la fin de la lecture programmée

Appuyez sur \triangleright pour recommencer la lecture programmée à partir du début. Le programme reste en mémoire si vous arrêtez la lecture.

Remarque

Si vous mettez le lecteur hors tension, si vous débranchez le câble d'alimentation ou si vous appuyez sur OPEN/CLOSE le programme musical est effacé.

Vérification du contenu du programme musical

Avant de démarrer la lecture ou pendant la lecture, appuyez sur CHECK.

Chaque fois que vous appuyez sur la touche, les numéros des plages s'afficheront selon leur ordre de programmation.

Si vous appuyez sur CHECK pendant que le lecteur est en cours de lecture, ce sont les numéros des plages suivant le numéro de plage affiché qui apparaissent.

Modification du contenu d'un programme musical

Vous pouvez changer le contenu d'un programme musical en mode d'arrêt.

Pour	Procédez comme suit:
Effacer une plage	<ol style="list-style-type: none">Appuyez plusieurs fois de suite sur CHECK jusqu'à ce que le numéro de la plage que vous voulez effacer apparaisse.Appuyez sur CLEAR.
Effacer à partir de la dernière plage du programme	Appuyez sur CLEAR. Chaque fois que vous appuyez sur cette touche, la dernière plage du programme est effacée.
Ajouter une plage à la fin du programme	Appuyez sur ◀◀/▶▶ pour sélectionner la plage que vous voulez ajouter et appuyez ensuite sur PROGRAM. Si vous utilisez la télécommande, appuyez sur la touche numérique correspondant à la plage à ajouter. Lorsque vous utilisez le lecteur, tournez ◀◀◀AMS▶▶▶ jusqu'à ce que le numéro correspondant à la piste que vous souhaitez ajouter apparaisse, puis appuyez sur ◀◀◀AMS▶▶▶.
Effacer toutes les plages	Appuyez sur CLEAR ou ■ (pendant 2 secondes environ) jusqu'à ce que "Prog CLEAR" s'affiche.

Lecture d'un Super Audio CD multicanal (fonction de gestion multicanal)

le lecteur dispose d'une fonction de gestion multicanal permettant de régler le mode lecture du Super Audio CD utilisant la technologie DSD-DSP (intégrée au lecteur), en fonction de la configuration ou de la taille de vos enceintes.

Exemple de configuration d'enceintes

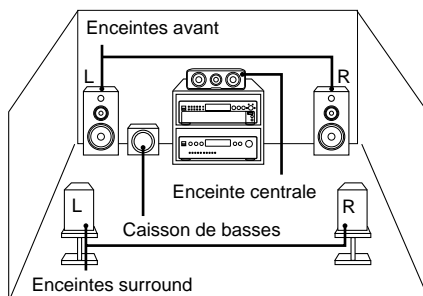

Lecture de disques

Pour régler la gestion multicanal :

- Sélectionnez le mode lecture à partir du mode de pré-réglage (lecture bi-canal ou multicanal).
- Réglez la balance du niveau de sortie de chaque enceinte (uniquement lorsque le mode de lecture multicanal est sélectionné).

Remarques

- Cette fonction est disponible uniquement avec le Super Audio CD.
- En fonction du mode de configuration sélectionné, vous ne pouvez pas régler la balance du niveau de sortie de vos enceintes.

Lecture d'un Super Audio CD multicanal (fonction de gestion multicanal) (suite)

Sélection du mode lecture bi-canal

- 1 Appuyez sur MENU.
- 2 Tournez la commande **⏪⏪AMS⏩⏩** jusqu'à ce que "2CH SPK MODE" s'affiche.
- 3 Appuyez sur la commande **⏪⏪AMS⏩⏩**.
Le mode lecture s'affiche.

Mode de configuration	Enceintes avant	Caisson de basses
2CH Direct	Chaque signal est diffusé directement par les enceintes avant. Aucun signal n'est émis par le caisson de basses.	
2CH + SW	○	○

- 4 Tournez la commande **⏪⏪AMS⏩⏩** jusqu'à ce que le mode souhaité s'affiche.
- 5 Appuyez sur la commande **⏪⏪AMS⏩⏩**.

Remarque

Cette fonction n'est pas disponible lorsque le lecteur est en mode CD ou multicanal. Pour pouvoir l'activer, réglez le lecteur en mode Super Audio CD bi-canal, ouvrez le plateau de lecture ou retirez le disque du lecteur.

Sélection du mode lecture multicanal

- 1 Appuyez sur MENU.
- 2 Tournez la commande **⏪⏪AMS⏩⏩** jusqu'à ce que "MCH SPK MODE" s'affiche.

- 3 Appuyez sur la commande **⏪⏪AMS⏩⏩**.

Le mode lecture s'affiche.

Mode de configuration	Enceintes avant	Enceinte centrale
MCH Direct	Chaque signal est diffusé directement par chaque enceinte.	
5 – Large + SW	Large	Large
5 – Large	Large	Large
5 – Small + SW	Small	Small
FRT – Large + SW	Large	Small
FRT – Large	Large	Small
No – CNTR + SW	Large	—
No – CNTR	Large	—

Mode de configuration	Enceintes surround	Caisson de basses
MCH Direct	Chaque signal est diffusé directement par chaque enceinte.	
5 – Large + SW	Large	○
5 – Large	Large	—
5 – Small + SW	Small	○
FRT – Large + SW	Small	○
FRT – Large	Small	—
No – CNTR + SW	Large	○
No – CNTR	Large	—

A propos des “Large (grandes)” et des “Small (petites)” enceintes

On entend par “Large” les enceintes capables de reproduire parfaitement les basses fréquences. Si vous sélectionnez “Small” pour les enceintes surround, les basses fréquences de ces enceintes sont reproduites par les enceintes avant et/ou le caisson de basses.

Pour une utilisation standard, sélectionnez “MCH Direct” ou réglez toutes les enceintes sur “Large” (exemple : “5 – Large + SW”, “5 – Large”, etc.). Si le son obtenu ou la lecture multicanal ne vous satisfont pas lors de l’écoute d’un Super Audio CD multicanal, réglez les enceintes concernées sur “Small”.

4 Tournez la commande **◀◀AMS▶▶** jusqu’à ce que le mode souhaité s’affiche.

5 Appuyez sur la commande **◀◀AMS▶▶**.

La balance du niveau de sortie par défaut s’affiche.

Pour régler la balance du niveau de sortie, passez directement à l’étape 4 de la section “Réglage de la balance du niveau de sortie sur le panneau avant du lecteur” de la page 21 ou à l’étape 2 de la section “Réglage du niveau de sortie à partir de la télécommande” de la page 22.

Pour revenir à l’affichage normal, appuyez sur MENU.

Remarques

- La fonction de gestion multicanal n’est pas disponible lorsque vous sélectionnez “MCH Direct” (vous ne pouvez pas régler la balance du niveau de sortie de chaque enceinte).
- L’enceinte avant est automatiquement réglée sur “Large” lorsque le caisson de basses est sur “—”.
- Lorsque vous écoutez une piste ne contenant pas le signal LFE*, le signal du caisson de basses n’est pas émis. Ainsi, lorsque vous sélectionnez “MCH Direct”, “5 – Large + SW” ou “No – CNTR + SW” aucun signal n’est émis par le caisson de basses. Toutefois, lorsque vous sélectionnez “5 – Small + SW” ou “FRT – Large + SW” (quand vous réglez l’enceinte sur “Small”), les basses fréquences proviennent du caisson de basses.

* LFE : Low Frequency Enhancement (amélioration des basses fréquences) (décrit comme “.1 CH”)

Réglage de la balance du niveau de sortie de chaque enceinte

La fonction de gestion multicanal vous permet de régler les éléments suivants :

CNTR BALANCE

Balance relative du niveau de sortie entre les enceintes avant (FRONT L/R) et l’enceinte centrale (CENTER)

SURR BALANCE

Balance relative du niveau de sortie entre les enceintes avant (FRONT L/R) et les enceintes surround (SURR L/R)

SW BALANCE

Balance relative du niveau de sortie entre les enceintes avant (FRONT L/R) et le caisson de basses (SUB WOOFER)

Remarque

Certains réglages ne sont pas disponibles, en fonction du mode lecture multicanal sélectionné.

Réglage de la balance du niveau de sortie sur le panneau avant du lecteur

Vous pouvez régler la balance de chacune de vos enceintes en mode lecture, à partir du son émis. Vous pouvez également la régler en mode arrêt, à partir du signal d’essai.

1 Appuyez sur MENU.

2 Tournez la commande **◀◀AMS▶▶** jusqu’à ce que “LEVEL ADJUST” s’affiche.

3 Appuyez sur la commande **◀◀AMS▶▶**.

Si vous effectuez le réglage en mode lecture, passez directement à l’étape 6.

4 Tournez la commande **◀◀AMS▶▶** jusqu’à ce que “TONE ON” s’affiche.

5 Appuyez sur la commande **◀◀AMS▶▶**.

Le signal d’essai est émis par chacune des enceintes, l’une après l’autre, et l’écran indique quelle enceinte émet actuellement le signal.

Lecture d'un Super Audio CD multicanal (fonction de gestion multicanal) (suite)

6 Tournez la commande **◀◀AMS▶▶** jusqu'à ce que l'élément souhaité s'affiche.

Sélectionnez l'élément "CNTR BALANCE", "SURR BALANCE" ou "SW BALANCE".

Remarque

Lorsque vous réglez le caisson de basses sur "—" en mode de configuration (page 20), "SW BALANCE" ne s'affiche pas. De même, lorsque vous réglez les enceintes centrale et surround sur "—", "CNTR BALANCE" et "SURR BALANCE" ne s'affichent pas.

7 Appuyez sur la commande **◀◀AMS▶▶**.

Le réglage de la balance apparaît.

En mode d'arrêt, l'enceinte sélectionnée émet le signal d'essai.

Exemple: Si vous sélectionnez "SURR BALANCE", le signal d'essai est audible sur les enceintes avant et les enceintes surround.

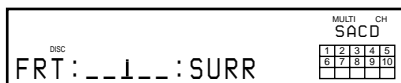

8 Tournez la commande **◀◀AMS▶▶** pour régler le niveau de sortie.

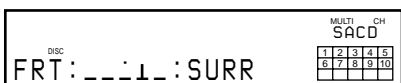

9 Appuyez sur la commande **◀◀AMS▶▶**.

Le lecteur revient au statut décrit à l'étape 6.

Répétez les étapes 6 à 9 pour d'autres réglages.

10 Appuyez sur **MENU** après avoir effectué tous vos réglages.

L'affichage redevient normal.

Réglage du niveau de sortie à partir de la télécommande

Vous pouvez régler le niveau de sortie de chaque enceinte avec la télécommande fournie, en mode lecture.

1 Appuyez sur **LEVEL ADJ**, que vous soyez en mode lecture ou en mode arrêt.

Si vous effectuez le réglage en mode lecture, passez directement à l'étape 4.

2 Appuyez plusieurs fois de suite sur **◀◀/▶▶** jusqu'à ce que "TONE ON" s'affiche.

3 Appuyez sur **ENTER**.

Le signal d'essai est émis par chacune des enceintes, l'une après l'autre, et l'écran indique quelle enceinte émet actuellement le signal.

4 Appuyez plusieurs fois de suite sur **◀◀/▶▶** jusqu'à ce que l'élément souhaité s'affiche.

Sélectionnez l'élément "CNTR BALANCE", "SURR BALANCE" ou "SW BALANCE".

Remarque

Lorsque vous réglez le caisson de basses sur "—" en mode de configuration (page 20), "SW BALANCE" ne s'affiche pas. De même, lorsque vous réglez les enceintes centrale et surround sur "—", "CNTR BALANCE" et "SURR BALANCE" ne s'affichent pas.

5 Appuyez sur **ENTER**.

Le réglage de la balance apparaît.

En mode d'arrêt, l'enceinte sélectionnée émet le signal d'essai.

Exemple: Si vous sélectionnez "SURR BALANCE", le signal d'essai est audible sur les enceintes avant et les enceintes surround.

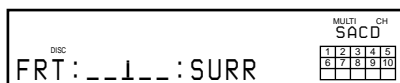

- 6 Appuyez plusieurs fois de suite sur **◀◀▶▶** pour régler le niveau de sortie.



- 7 Appuyez sur **ENTER**.

Le lecteur revient au statut décrit à l'étape 4.

Répétez les étapes 4 à 7 pour d'autres réglages.

- 8 Appuyez sur **LEVEL ADJ** après avoir effectué tous vos réglages.

L'affichage redevient normal.

Précautions

Sécurité

- Attention — Les instruments optiques qui équipent cet appareil sont dangereux pour les yeux.
- Si un objet ou un liquide quelconque pénètre à l'intérieur du boîtier, débranchez le lecteur et ne l'utilisez plus avant de l'avoir fait contrôler par un personnel qualifié.
- Le cordon d'alimentation doit être remplacé dans un centre de service après-vente qualifié exclusivement.
- L'appareil n'est pas débranché de l'alimentation secteur tant qu'il est raccordé à la prise murale, même si l'appareil lui-même a été mis hors tension.

Alimentation

- Avant d'utiliser le lecteur, assurez-vous que la tension d'utilisation de l'appareil est identique à celle de l'alimentation secteur locale. La tension d'utilisation est indiquée sur la plaque signalétique fixée au dos du lecteur.
- Le lecteur reste branché sur l'alimentation secteur tant qu'il est raccordé à la prise murale, même si l'appareil a préalablement été mis hors tension.
- Si vous prévoyez de ne pas utiliser le lecteur pendant une période prolongée, débranchez-le de la prise murale. Pour déconnecter le cordon d'alimentation, tirez sur la fiche; ne tirez jamais sur le cordon proprement dit.

Installation

- Installez le lecteur dans un lieu suffisamment ventilé afin de prévenir tout risque de surchauffe à l'intérieur du boîtier.
- N'installez pas le lecteur sur une surface souple comme un tapis qui risquerait d'obstruer les ouïes de ventilation situées sur la base de l'appareil.
- N'installez pas le lecteur à proximité de sources de chaleur ou dans un endroit excessivement poussiéreux, soumis à la lumière directe du soleil ou à des vibrations ou des chocs mécaniques importants.

Utilisation

- Si vous transportez soudainement le lecteur d'une pièce froide dans une pièce chaude ou si vous l'installez dans une pièce particulièrement humide, de la condensation peut se former sur les lentilles montées à l'intérieur du lecteur. Le fonctionnement du lecteur risque d'en être affecté. En pareil cas, retirez le disque du plateau de lecture et laissez le lecteur sous tension pendant environ une heure pour permettre à l'humidité de s'évaporer.
- A l'allumage, il est possible que du bruit se fasse entendre lors du chargement du disque dans le lecteur Super Audio CD. Ce bruit est normal.

Précautions (suite)

Réglage du volume

- N'augmentez pas trop le volume pendant l'écoute d'un passage de très faible niveau d'entrée ou ne comportant aucun signal audio. Vous risquez en effet d'endommager les haut-parleurs lors de la lecture d'un passage présentant un niveau d'entrée très élevé.

Introduction d'un disque

- Il est possible que vous entendiez un bruit de transmission ou mécanique émis par le lecteur. Ce sifflement signifie que le lecteur est en train de régler automatiquement ses mécanismes intérieurs en fonction du disque introduit. Il est également possible que vous entendiez un bruit mécanique lorsque vous introduisez un disque déformé dans le lecteur.

Entretien

- Nettoyez le boîtier, la console et les commandes à l'aide d'un chiffon doux imprégné d'une solution détergente neutre. N'utilisez pas de tampon abrasif, de poudre à récurer ou de solvant tel que l'alcool ou le benzine.

A propos du transport

- Assurez-vous de retirer le disque placé sur le plateau.
- Assurez-vous de refermer le plateau de lecture.

Si vous éprouvez la moindre difficulté concernant votre lecteur, n'hésitez pas à consulter votre revendeur Sony.

Remarques sur les disques

Manipulation des disques

- Pour que les disques restent propres, saisissez-les par le bord. N'en touchez pas la surface.
- Ne collez pas de papier ni de bande adhésive sur les disques.



- Utilisez uniquement des disques de forme ronde. L'utilisation d'un disque de forme spéciale (par exemple : disque carré, en forme d'étoile, de cœur...) risque d'endommager votre lecteur.
- N'utilisez pas de disque pourvus d'une étiquette comme sur les disques de location.

Rangement des disques

- N'exposez pas les disques au rayonnement direct du soleil ou à des sources de chaleur comme des conduits d'air chaud.
- Après lecture, rangez les disques dans leur boîtier. Si vous empilez les disques sans leurs boîtiers, vous risquez de les endommager.

Installation d'un disque sur le plateau de lecture

- Assurez-vous que le disque est correctement positionné sur du plateau. Sinon, le lecteur ou le disque risque d'être endommagé.

Entretien

- Si les disques portent des traces de doigts ou de la poussière, la qualité audio risque d'en être altérée.
- Avant la lecture, nettoyez les disques avec un chiffon de nettoyage. Essuyez les disques en allant du centre vers l'extérieur.

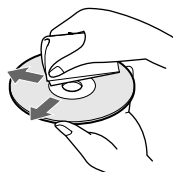

- Nettoyez les disques avec un chiffon doux légèrement imprégné d'eau et essuyez-les ensuite avec un chiffon sec.
- N'utilisez pas de solvants comme de la benzine, du diluant, des nettoyeurs pour disques en vinyle ni de sprays antistatiques.

Remarques concernant la lecture d'un CD-R/CD-RW

- Il est possible que certains disques enregistrés avec un graveur CD-R/CD-RW ne puissent pas être reproduits en raison de rayures, de souillures, de leurs conditions d'enregistrement ou des caractéristiques techniques du graveur. En outre, les disques qui ne sont pas finalisés à la fin de l'enregistrement ne peuvent pas être reproduits.

Dépannage

Si vous rencontrez l'une des difficultés suivantes à l'occasion de l'utilisation de ce lecteur, consultez le présent guide de dépannage pour tenter de remédier au problème survenu. Si le problème persiste, consultez votre revendeur Sony.

Pas de son.

- Vérifiez si le lecteur est correctement raccordé.
- Assurez-vous que vous exploitez correctement l'amplificateur.
- Lorsque vous utilisez un casque, réglez le volume à l'aide du bouton PHONE LEVEL.

Aucun son ne sort du connecteur DIGITAL (CD) OUT OPTICAL.

- Les signaux audio du super audio CD ne peuvent pas être reproduits depuis le connecteur DIGITAL (CD) OUT OPTICAL.

La lecture du disque ne démarre pas.

- Il n'y a pas de disque à l'intérieur du lecteur.
- Le disque est placé à l'envers sur le plateau de lecture.
- Placez le disque sur le plateau de lecture avec la face imprimée vers le haut.
- Le disque n'est pas inséré correctement. Rechargez le disque.
- Nettoyez le disque (voir page 24).
- De l'humidité s'est condensée à l'intérieur du lecteur. Retirez le disque et laissez le lecteur sous tension pendant environ une heure.
- Le disque posé sur le plateau est incompatible (voir page 10).

La télécommande ne fonctionne pas.

- Dégagez les obstacles entre la télécommande et le lecteur.
- Dirigez la télécommande vers le capteur de télécommande du lecteur.
- Si les piles de la télécommande sont déchargées, remplacez-les.

Aucun son n'est émis par la prise SUB WOOFER.

- Sélectionnez le mode de lecture de sorte que le caisson de basses soit réglé sur "O" (page 20).
- Lorsque vous écoutez une piste ne contenant pas le signal LFE, le signal n'est émis par le caisson de basses que lorsque vous sélectionnez "5 – Small + SW" ou "FRT – Large + SW" pour le mode de lecture multicanal (page 21).

Spécifications

Pendant la lecture d'un Super Audio CD

Plage de fréquence de lecture	2 Hz à 100 kHz
Réponse en fréquence	2 Hz à 50 kHz (-3 dB)
Plage dynamique	103 dB ou plus
Distorsion harmonique totale	0,0020 % ou moins
Pleurage et scintillement	Valeur dans la limite mesurable ($\pm 0,001$ % W. PEAK) ou moins

Pendant la lecture d'un CD

Réponse en fréquence	2 Hz à 20 kHz
Plage dynamique	98 dB ou plus
Distorsion harmonique totale	0,0025 % ou moins
Pleurage et scintillement	Valeur dans la limite mesurable ($\pm 0,001$ % W. PEAK) ou moins

Connecteurs de sortie

	Type de prise	Niveau de sortie	Impédance de charge
ANALOG OUT	Prises phono	2 Vrms (à 50 kilohms)	Plus de 10 kilohms
DIGITAL (CD) OUT OPTICAL *	Connecteur de sortie optique carré	-18 dBm	Longueur d'onde de l'émission lumineuse: 660 nm
PHONES	Prise phono stéréo jack	10 mW	32 ohms

*Sort uniquement les signaux audio de CD

Caractéristiques générales

Laser :	Laser à semi-conducteur (SACD : $\lambda = 650$ nm) (CD : $\lambda = 780$ nm) Durée d'émission : continue
Puissance de raccordement	120 V AC, 60 Hz
Consommation électrique	26 W
Dimensions (l/h/p)	430 × 95 × 285 mm (17 x 3 3/4 x 11 1/4 in.), parties saillantes comprises
Masse (approx.)	3,9 kg (9 lbs 5 oz)

Accessoires fournis

Voir page 6.

La conception et les spécifications sont sujettes à modifications sans préavis.

