

**Betjeningsvejledning
Off-Roader**

Texas Off-Roader 50-4



Texas Andreas Petersen A/S
Knullen 2
DK-5260 Odense S
Tlf. +45 6395 5555 – Fax. +45 6395 5558
post@texas.dk - www.texas.dk

INDHOLDSFORTEGNELSE:

<i>Emne:</i>	<i>Side</i>
Indledning	2
Advarsels- og sikkerheds retningslinier	3
Sikkerheds bestemmelser	3
Placering af betjeningsgreb	5
Korrekt procedure for motoren	5
Opstart og vedligeholdelse	6
Start af motor	8
Oplagring	8
Problemløsning	9
Køretøj specifikationer	11
EI-diagram	12
Sikkerhedsguide	13
Beskyttelsesudstyr	13
Kørselsvejledning	14
EU Overensstemmelseserklæring	19

INDLEDNING

Velkommen til Texas' spændende verden af Off-Roadere. Her hos Texas har vi på alle måder forsøgt at sikre, at du får et af de bedste og sikreste produkter, der findes for børn imellem 6 -12 år.

Vi anbefaler, at du læser og forstår denne betjeningsvejledning, før du bruger din Texas Off-Roader.

Når du bruger denne betjeningsvejledning, vil du hurtigt lære og forstå den grundlæggende brug og vedligeholdelse af din Texas Off-Roader.

VIGTIGT:

Børn har forskellige fysiske evner og dømmekraft. Det er muligt, at ikke alle børn kan bruge en Texas Off-Roader sikkert. Forældre skal altid have opsyn med deres børns brug af Texas Off-Roader. Forældre bør kun tillade fortsat brug, såfremt de er sikre på, at barnet har evner til at bruge Texas Off-Roader sikkert.

ADVARSEL & SIKKERHEDS RETNINGSLINIER:

Vær særlig opmærksom på den information, der er tilknyttet følgende symboler:

ADVARSEL	Viser en stor risiko for alvorlig personlig skade eller død, hvis instruktionerne ikke følges.
VARSON	Viser en risiko for personlig skade eller skade af udstyr, hvis instruktionerne ikke følges.
BEMÆRK	Din Texas Off-Roader eller andre ejendele kan blive beskadiget, hvis disse instruktioner ikke følges.

Under vedligeholdelsen eller reparationen af din Texas Off-Roader er det muligt, at du kan komme i kontakt med potentielt farlige kemikalier eller stoffer. Disse skal omgås med stor forsigtighed. Disse potentielle farer kan bl.a. være:

- benzin
- motorolie
- to-taktsolie
- luftfilter olie
- flydende pakning
- syre batteri
- kullite

Vi anbefaler, at du altid bruger autoriseret værksted når du har brug for at , vedligeholder og reparerer din Texas Off-Roader.

SIKKERHEDS BESTEMMELSER:

1. Læs og bliv fortrolig med hele betjeningsvejledningen. Lær maskinens anvendelse og grænser at kende, såvel som specifikke potentielle risici.
2. Brug aldrig Texas Off-Roader på offentlig vej eller fortov. Prøv heller aldrig på at foretage stunts, så som hop eller at køre på to hjul.
3. Denne Texas Off-Roader er designet og konstrueret til én person. Sædets struktur og udformning gør, at det ikke er sikkert at være mere end én person på Off-Roaderen.
4. Du må ikke overskride den viste maksimum vægt (50kg).
5. Bær altid en hjelm, øjenbeskyttelse og beskyttelsestøj, når du kører på Texas Off-Roader.
6. Brug kun tilbehør og originale reservedele. Montering af ikke godkendte dele kan medføre forøget risiko og er derfor ikke lovlig. Ethvert ansvar fraskrives ved ulykke eller anden skade som forårsages pga. montering af uoriginale dele.
7. Ved konstruktive ændringer så som eksempelvis ændring af motorens ydeevne bortfalder reklamationsretten
8. Sliddele så som eksempelvis bremseklodser, kabler og gummiophæng omfattes ikke af garantien

9. Benyt aldrig maskinen, når du er under påvirkning af narkotika, alkohol eller medicin.
10. Stå aldrig på maskinen. Du kan komme til skade hvis du falder
11. Check altid før start at bolte og møtrikker er spændt.
12. For yderligere sikkerhedsinformationer, læs venligst sikkerhedsguiden bagerst i denne betjeningsvejledning.

Der tages forbehold for trykfejl og eventuelle tekniske ændringer.

REKLAMATION

Dette produkt er garanteret imod fejl i fremstillingen i en periode på 2 år gældende fra købsdagen. Husk at gemme din kvittering som bevis på købet. Reklamationsretten glæder ikke naturligt slid, samt ukyndig behandling, manglende vedligeholdelse, overlast, uoriginale reservedele, misbrug og skødesløs behandling.

PLACERING AF BETJENINGSGREB:

Den følgende guide viser placeringen og den grundlæggende brug af køretøjets betjeningsgreb.

Enhver, som bruger køretøjet, skal gøre sig bekendt med og være i stand til at forstå brugen af betjeningsgrebene.

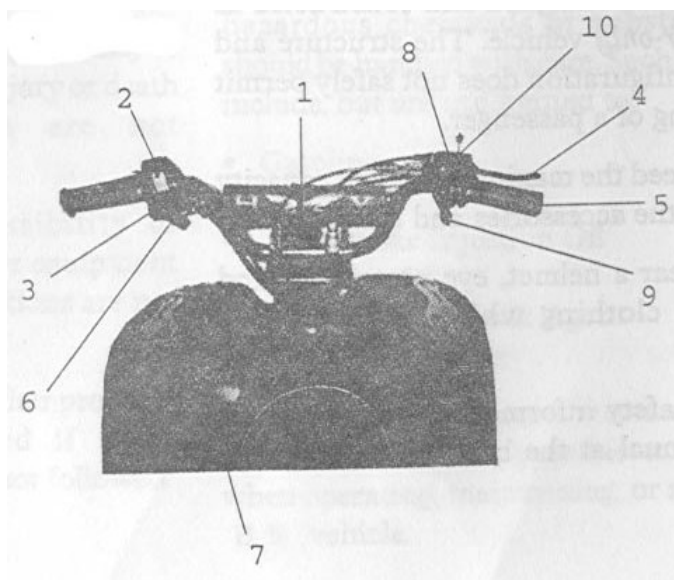

1. Tændingskontakt
2. Nødstopkontakt
3. Startknap
4. Forbremse greb
5. Håndtag
6. Choker håndtag
7. Tankdæksel
8. Håndbremse (Parkering)
9. Gashåndtag
10. Skrue for hastighedsregulering
11. Bagbremse pedal (Placeret på højre side af maskinen)

KORREKT PROCEDURE FOR MOTOREN

For at sikre den maksimale motorydelse og lang levetid er det vigtigt, at du følger de følgende procedurer:

**VIGTIGT: Svamp i luftfilter skal altid være olievædet.
Se vejledning bagerst i denne vejledning.**

Brændstof : Der skal altid påfyldes to-takts olieblandet benzin.

To-taktsolien skal købes ved Texas forhandlere eller motorcykelforhandlere.

BEMÆRK: Permanent og alvorlig motorskade vil forekomme, hvis motoren kører uden to-taktsolie.

Tilkørsel: Der må kun køres med ¾ af max. hastighed ved de første 4 tankfulde benzin.

VIGTIGT: Du skal blande brændstoffet før hver tankning. Vi anbefaler, at du blander brændstoffet i forholdet 50:1

OPSTART OG VEDLIGEHOLDELSE:

VIGTIGT: Efterspænd bolte og møtrikker efter hver kørsel

Inspektion af maskinen før brug:

Advarsel For at beskytte dig selv og din Texas Off-Roader før brug, skal du følge disse retningslinier:

1. Hjul og dæktryk

a: Efterspænd alle bolte og møtrikker efter hver kørsel.

b: Kontroller at alle dæk har det korrekte tryk. Det korrekte tryk er på 3 psi.

c: Kontroller hvilken tilstand dækkene er i; se efter tegn på revner, fremmede genstande, buler eller andre tegn på skade på dækket.

Hvis du finder nogle af disse beskadigelser, må du ikke bruge køretøjet, før dækket er blevet repareret eller udskiftet.

2. Styretøj og kabler

Efterse alle bremsegreb, gashåndtag og styregrej for tegn på beskadigelse, ændringer eller fejlagtig funktion. Disse eftersyn skal indeholde, men ikke være begrænset til:

ADVARSEL Hvis du ikke efterser styregrej og kabler for at sikre, at disse ikke er beskadigede, kan det forårsage skade på dig selv eller dit barn.

a: Sørg for at gashåndtaget ikke er stramt.

b: Sørg for at både for- og bagbremsen kan bevæge sig, uden at der er forhindringer, som forhindrer en hurtigt opbremsning. Alle kabler skal efterses for korrekt justering og funktion.

c: Sørg for at bremsegrebene ikke er beskadiget.

d: Sørg for at nødstopkontakten og motorstopkontakten ikke er beskadiget.

e: Sørg for at styret ikke er bøjet, ødelagt, eller usikkert, så bevægelse af styret ikke kan finde sted på en sikker måde. Alle bolte i styretøjet skal strammes og sikres.

f: Sørg for at alle affjedringskomponenter er ubeskadiget. Kontroller at alle skruer er strammet sikkert, og at der ikke mangler nogle dele.

G: Efterspænd alle bolte og møtrikker efter hver kørsel.

3. Motor og transmission

Efterse motor og transmissionssystemet for at sikre, at drivkæden ikke er blevet beskadiget.

4: Brændstofsysteem

ADVARSEL Benzin er yderst brandfarlig. Vær altid særdeles forsigtig når du efterser brændstofsysteem på din Texas Off-Roader.

a: Sørg for at alle tilslutninger til brændstofslanger er stramme og fri for lækage.

b: Sørg for at brændstoffilteret ikke lækker eller er beskadiget.

c: Sørg for at der er en tilstrækkelig mængde brændstof i brændstoftanken.

d: Sørg for at brændstoftankens dæksel er skruet stramt på brændstoftanken, og at det ikke er beskadiget eller lækker.

e: Lad **ikke** benzinhanen stå i "RES" position efter du har påfyldt brændstoftanken, da tanken derved kan løbe tør for benzin, uden at udnytte reservebeholdningen.

Kontrol af olieniveau på gearkasse

Se billede seks på klargøringskema

START AF MOTOR: (se også bagerst i denne vejledning)

Før du bruger din Texas Off-Roader, skal du følge retningslinier i afsnittet "Inspektion af maskinen før brug".

ADVARSEL Hvis du ikke følger disse procedurer, kan det resultere i personlig skade og/eller beskadigelse af ejendele.

- 1: Drej tændingen til positionen "ON".
- 2: Drej brændstofhanen til positionen "ON". Hvis tanken er mindre end $\frac{1}{4}$ fuld, skal du dreje kontakten til "RES" (reserve) positionen.
- 3: Sørg for at sikkerhedssnoren sidder ordentligt på kontakten bag på maskinen. (ellers kan motoren ikke starte).
- 4: Hvis motoren er kold, når du rører ved den, skal du bruge chokeren ved at dreje choker håndtaget cirka til $\frac{3}{4}$ åben positionen.
- 5: Efter at du har konstateret, at nødstopkontakten er i positionen "RUN", skal du trykke den elektriske startknap ned, indtil køretøjet starter og går i tomgang.

Bemærk: Hvis batteriets spænding er for lav, til at starte køretøjet med el-start, kan du bruge kick-start pedalen, som er placeret på den venstre side af motoren. Dette køretøj er dog også udstyret med en sikkerheds backup, der kræver, at du først trykker på bagbremsepedalen (på højre side af fodpladen) for at starte via kick-start.

- 7: Drej chokerhåndtaget tilbage til den lukkede position, så snart køretøjet går i tomgang uden brug.

Bemærk: Hvis du bruger chokeren for meget, kan det forårsage beskadigede tændrør, ekstra røg, og at motoren kører dårligt eller går i stå hvis den er varm. Dette skal undgås.

Hvis køretøjet stadig ikke vil starte, skal du venligst læse problemløsningssektionen i denne betjeningsvejledning.

OPLAGRING:

Hvis du ikke skal bruge din Texas Off-Roader i en længere periode (en måned eller mere), anbefales det, at du følger følgende retningslinier for oplagring:

Ved at følge disse retningslinier vil du mindske risikoen for at få oplagingsrelaterede problemer.

ADVARSEL

Benzin er brandfarlig. Vær altid varsom når du arbejder med benzin.

- 1: Brug en spray smørelse, smør alle betjeningsgrebs drejepunkter og drivkæden. Undgå at spraye kemikalier på bremserne, sæde, håndtag og plastikdele. WD-40 anbefales IKKE som smørelse til kæder eller kabler. Brug kædesmørelse på kæden og litiumsmørelse på betjeningsgrebs drejepunkter.

Ved oplagring i over tre måneder:

Følg ovennævnte retningslinier med følgende tilføjelser:

- 1: Fjern tændrøret. Fyld 2-3 spiseskefulde to-takts olie i igennem tændrørshullet til cylinderen.
- 2: Brug kick-start pedalen, lad motoren roterer 2-3 gange for at olien spredes i cylinderen.
- 3: Sæt tændrøret på plads i tændrørshullet og sæt tændrørshætten på.
- 4: Placer køretøjet på blokke for at løfte dækkene mindst 2,5 cm. fra jorden.

Brug af køretøjet efter oplagring:

- 1: Indsæt og forbind det fuldt opladede batteri. Du skal sørge for, at batteriet bliver sikret til køretøjet ved hjælp af spændebøjlen, der holder batteriet nede.
- 2: Drej brændstoftakten til position "ON".
- 3: Hvis du har hældt olie i cylinderen før oplagring, skal du fjerne tændrøret, kick-starte og lade motoren dreje 2-3 gange, og erstatte tændrøret med et nyt tændrør.
- 4: Følg alle trin i afsnittet "inspektion af maskinen før brug", før du kører på din Texas Off-Roader.

PROBLEMLØSNING:

Mit køretøj vil ikke starte

Hvis dit køretøj ikke vil starte, skal du tjekke følgende:

- 1: Sørg for at tændingskontakten er i positionen "ON".
- 2: Sørg for at nødstopkontakten er i positionen "RUN".
- 3: Sørg for at der er brændstof i tanken, og at brændstoftakten er i positionen "ON".

- 4: Sørg for at brændstoffilteret er rent og ikke tilstoppet.
- 5: Sørg for at sikkerhedssnoren sidder ordentlig fast på kontakten bag på maskinen .
- 6: Sørg for at tændrørshætten sidder fast på tændrøret.
- 7: Fjern og efterse tændrøret for tegn på beskadigelse. Hvis det er nødvendigt skal tændrøret erstattes med et passende nyt tændrør.

Hvis køretøjet stadig ikke vil køre, anbefaler vi, at du kontakter din autoriserede Texas Off-Roader forhandler for eftersyn eller reparation.

Mit køretøj går i stå

Hvis dit køretøj ikke vil blive ved med at køre, taber fart eller går i stå hurtigt efter start, skal du tjekke følgende:

- 1: Sørg for at der er en rigelig mængde benzin i brændstoftanken

ADVARSEL Benzin er brandfarligt. Vær altid varsom når du arbejder med benzin.

- 2: Sørg for at brændstofhanen er i positionen "ON" eller "RES".
- 3: Sørg for at brændstofslangen, fra brændstoftanken til karburatoren, ikke er blokeret eller klemt.
- 4: Sørg for at tankdækslets luftkanal ikke er tilstoppet og at brændstoftanken er i stand til at udlufte.
- 5: Efterse tændrør for tegn på beskadigelse, tilsodning/olie smuds. Hvis nødvendigt skal du udskifte tændrøret med et nyt.
- 6: Sørg for at sikkerhedssnoren sidder fast på kontakten, og at forbindelsen er fri for snavs.
- 7: Sørg for at de elektriske forbindelser er sat ordentligt fast, at der ikke er nogen korrosion, og at de ikke er beskadiget.

Hvis køretøjet stadig ikke vil starte, anbefaler vi, at du kontakter din autoriserede Texas Off-Roader forhandler for reparation.

KØRETØJ SPECIFIKATIONER

Understel

Total længde (mm)	1400
Total bredde (mm)	860
Total højde (mm)	950
Akselafstand (mm)	930
Hjulafstand For/bag (mm)	670/675
Frihøjde (mm)	130
Vægt	100 kg

Motor

Type	Luftkølet, rørindsugning, enkelt cylinder, to-takt
Boring X slaglængde	41,0 x 37,4 mm
Tænding	CDI med justerbar statorplade
Brændstof behov	Olieblandet Blyfri benzin, oktan 95
Oliebehov (motor)	To-takts olie (best. nr. 90306483)
Oliebehov (gear)	10W30 eller 10W40, syntetisk godkendt
Tændrør	W14FP-UL (Best. nr. 10011059)
Kobling	Automatisk
Transmissionstype	Automatisk med kæde
Drivkæde	TO85x68

Kapacitet

Benzintank	2 liter
Transmission	400ml

EL-DIAGRAM:

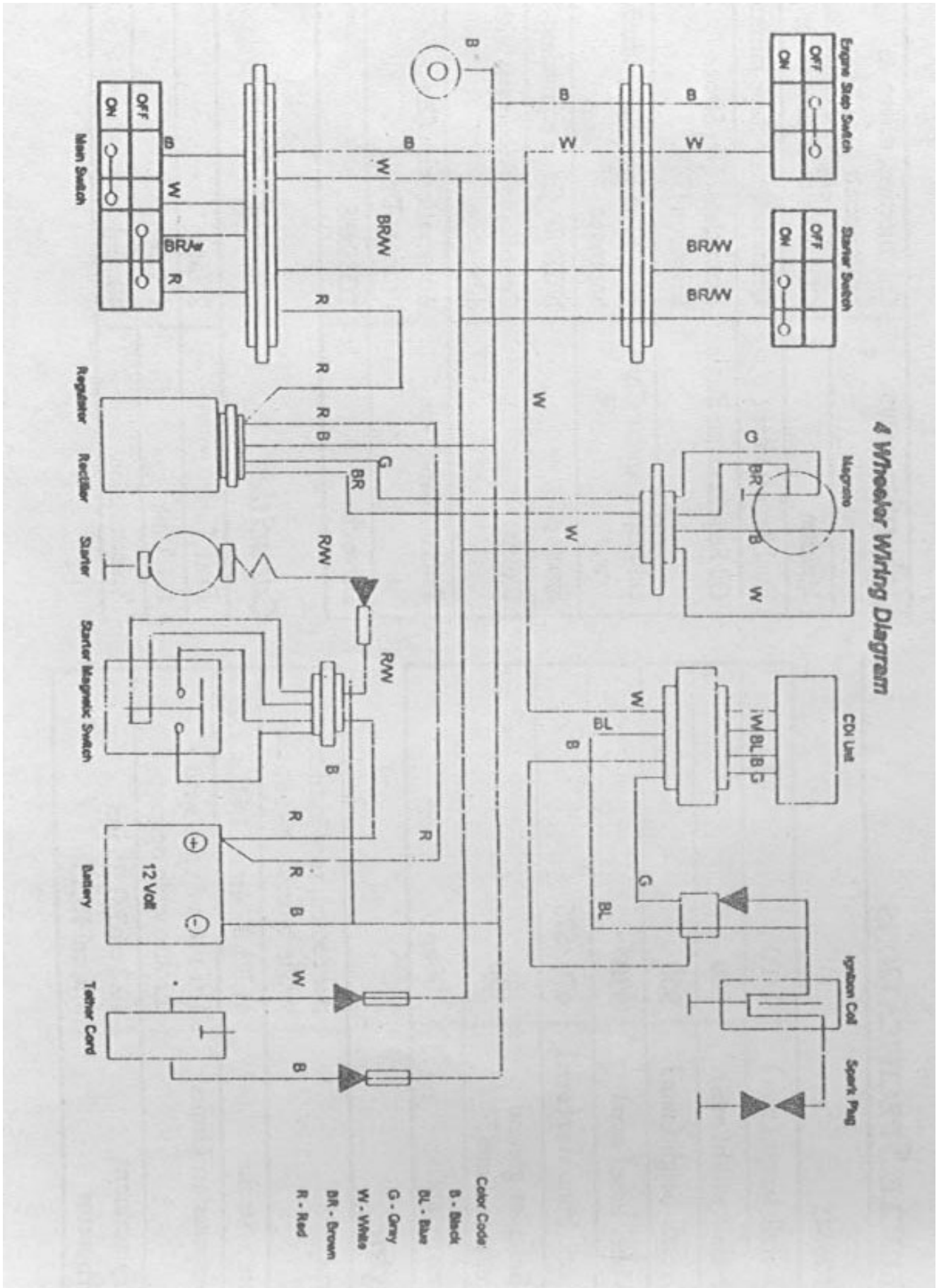

SIKKERHEDSGUIDE:

I denne del af Texas Off-Roader betjeningsvejledningen vil du blive informeret om de sikre retningslinier for brugen af din Texas Off-Roader.

Vigtigste sikkerheds retningslinier:

- Følg altid den anbefalede aldersgrænse.
 - Et barn under 16 år bør aldrig bruge en Texas Off-Roader med større motor størrelse end 90 cc.
- Lad aldrig et barn under 16 år bruge Texas Off-Roader uden voksent opsyn, og lad aldrig et barn bruge Texas Off-Roader, hvis han / hun ikke har de fornødne evner til at bruge den sikkert.
- Brug aldrig din Texas Off-Roader, hvis du har indtaget alkohol eller narkotika. Selv håndkøbs medicin og receptmedicin kan have bivirkninger, der minder om alkohol eller narkotika påvirkning. Disse bivirkninger kan påvirke de nødvendige evner til at køre sikkert på Texas Off-Roader og holde sikkert øje med børn.
- Vær opmærksom på træthed. Det er mere trættende at køre en Texas Off-Roader end at køre en bil, derfor er det vigtigt at huske på, at træthed påvirker ens evne til at manøvrere køretøjet.

BESKYTTELSESUDSTYR:

Når du bruger din Texas Off-Roader, skal du altid bære beskyttelsesudstyr. Udstyret omfatter styrthjelm, handsker, støvler, lange bukser, langærmet trøje eller jakke og briller.

Handsker: Ordentlige kørehandsker vil sikre, at dine hænder ikke bliver kolde, trætte og ømme. De vil også yde beskyttelse i tilfælde af et fald. Motor-cross handsker som er polstret over knoen vil hjælpe til, at forhindre slag og give den bedste kombination af beskyttelse og komfort.

Støvler: Det anbefalede beskyttelsesfodtøj er et par stærke, motor-cross støvler, som kan beskytte dine fødder, ankler og ben. En lav hæl anbefales, for at dine fødder ikke glider på fodpladen. Snører bånd er strengt forbudt, idet de kan blive fanget af blæserhjulet.

Trøje og bukser: For at beskytte din hud mod hudafskrabninger og andre sår, skal du altid bære en langærmet trøje eller jakke og lange bukser. Dette er et minimum krav, men hvis du vil beskytte dig yderligere, anbefaler vi motor-cross tøj, såsom motor-cross bukser med knæpuder, langærmet bluse/jakke med bryst/skulder beskyttelse.

Hjelm: **En hjelm til at beskytte dit hoved, er det vigtigste udstyr, når du kører på din Texas Off-Roader.** Hjelm kan hjælpe med at forhindre alvorlige skader på hovedet. Når du vælger en hjelm, skal du sikre, at du vælger en godkendt hjelm. Hjelmen, som du vælger, skal passe til dit hoved og skal spændes sikkert fast. Fuldface-hjelme beskytter både dit ansigt og dit hoved. Da åbne hjelme er lettere og kan være smartere, skal disse bruges med mundbeskyttelse. Øjebeskyttelse skal altid bruges ved begge typer af hjelme.

Briller: For at køre sikkert, skal du altid kunne se hvad der er foran dig. Genstande, såsom sten, grene eller skidt, som ryger i ansigtet på dig, kan distrahere dig. Hvis der ryger noget i øjet på dig, uden at du bærer den rigtige beskyttelse, kan du blive blind. Almindelige solbriller yder ikke nok beskyttelse, når du bruger din Texas Off-Roader. Når du vælger briller, skal du sørge for, at de ikke har nogle ridser, at de har standard markeringen VESC8, V-8 eller z87 i et hjørne. Hvis de ikke har disse markeringer, skal du sikre, at brillerne er lavet af solidt imprægneret polycarbonat. Brillerne skal også sidde sikkert fast og tæt på ansigtet for at forhindre, at de dugger.

På klare dage kan du vælge at bruge tonede briller, og gule briller på overskyede dage. Hvis du bruger Texas Off-Roader om aftenen skal du bruge klare briller.

KØRSELSVEJLEDNING:

Der er meget, du skal vide, før du begynder at bruge din Texas Off-Roader. Denne vejledning erstatter ikke træning og erfaring, men det er meningen, at den skal give et overblik over sikkerhedsforholdsreglerne og skal hjælpe dig til at bruge Texas Off-Roader korrekt.

Sikker kørsel

Før du begynder at bruge din Texas Off-Roader, skal du vælge et stort, fladt, åbent område, hvor du kan øve dig. Det er vigtigt, at du øver dig i brugen af Texas Off-Roader for at gøre dig selv bekendt med styregrejet og maskinen, før du bruger den ude i terrænet. Sørg for at der ikke er nogen forhindringer på øveområdet såsom sten, huller, træstykker og grene.

Kørestilling

Det er vigtigt, at føreren sidder i den korrekte stilling. Ved at køre i den rigtige stilling vil du være i stand til at bruge styregrejet, og du vil være i stand til at reagere hurtigere, når du lægger din vægt i en anden retning, end hvis du ikke sidder korrekt på dit køretøj.

Korrekt kørestilling:

- Hold dine øjne åbne, og hold øje med hvad der sker foran dig.
- Dine skuldre skal være afslappede med albuerne bøjet en smule væk fra kroppen.
- Hænderne skal placeres på håndtagene.
- Knæene skal vende ind imod brændstoftanken.
- Fødderne skal hvile på fodpladen med tæerne pegende fremad.

Placer altid begge hænder på håndtagene og begge fødder på fodpladen, når du kører på din Texas Off-Roader. Hvis du fjerner bare den ene hånd eller fod, kan det reducere din evne til at kontrollere køretøjet, eller det kan være årsag til, at du mister balancen og falder af. Hvis du fjerner foden fra fodpladen, kan din fod eller ben komme i kontakt med baghjulene. Dette kan skade dig og være årsag til et uheld.

Bremse teknik

Bremsevnen på din Texas Off-Roader er vigtig. Uden bremses ville det være svært at standse køretøjet. Texas Off-Roader er udstyret med for- og bagbremse.

Her er nogle gode bremsetip:

- Giv slip på gashåndtaget.
- Tryk på begge bremses samtidig.
- Undgå kraftig opbremsning når du drejer.
- Brems blidt når du kører på glat overflade.

Dreje teknik

Det er vigtigt at vide, hvordan du drejer din Texas Off-Roader, når du kører.

Her er nogle gode drejetips:

- Flyt din kropsvægt fremad og til indersiden af din drejevinkel.
- Drej styret mens du kigger i den retning, du drejer.
- Hvis du forøger din hastighed eller drejer mere skarpt, skal du flytte din vægt mere mod indersiden af drejevinklen, for at holde balancen.
- Hvis din Texas Off-Roader begynder at tippe, når du drejer, skal du ikke gå i panik. Læn kroppen mere ind i drejevinklen, mens du gradvist slipper gashåndtaget og gør drejningen bredere.

Kørsel på bakker og skråninger

Det er vigtigt at vide, hvordan du håndterer Texas Off-Roader på bakker og skråninger. Hvis du ikke kører rigtigt op ad bakke, kan du miste kontrollen og køretøjet kan vælte.

- Prøv ikke på at køre op ad bakke, som er for stejle for dine køreevner eller for Texas Off-Roaderen.
- Sørg for at du har et godt udsyn, og at du kan se frem foran dig. Hvis du ikke kan se over toppen af bakken, skal du sætte farten ned, indtil du har et godt udsyn.
- Hvis du kører op ad bakke, skal du læne din vægt fremad. Når du kører ned ad bakke, skal du læne din vægt tilbage

Når du kommer til en bakke, skal du holde fødderne fast på fodpladen. Øg hastigheden **før** du kører op ad bakken, så du opretholder farten, og når du er nær ved toppen af bakken, skal du læne dig fremad ud mod forhjulene.

Hvis du ikke har kraft nok på, til at nå op på toppen, men har kraft nok til at dreje sikkert og vende, skal du følge disse tips:

- Læn din vægt fremad op ad bakke.
- Vend før du mister farten.
- Kør langsomt ned, læn vægten tilbage.

Prøv ikke på at køre baglæns ned ad bakke. Hvis du begynder at trille baglæns ned ad bakken, må du ikke trykke pludseligt på bagbremsen. Hvis du kun bruger bagbremsen, kan det betyde, at dit køretøj tipper bagover. Hvis du begynder at rulle baglæns ned ad bakken, har du her nogle tips, så du kan stoppe køretøjet sikkert:

- Læn din vægt fremad og tryk på **forbremsen**.
- Efter at du er stoppet helt, skal du også trykke på bagbremsen.

Før du begynder at køre ned ad bakke, skal du se terrænet grundigt igennem. Det er bedst at vælge en rute, som fører lige ned ad bakken med så få forhindringer som muligt. Skift vægt position så du læner dig tilbage og kør langsomt. Hvis du skal bremse, skal du trykke blidt på bremserne. Når du kører ned ad bakke, skal du huske:

- Læn din vægt tilbage.
- Brug en lav hastighed.
- Brems gradvist.
- Se fremad og vær opmærksom på forhindringer.

Kørsel henover en skråning

Nogle gange er en bakke for stejl til, at du kan køre lige op og ned af den. I disse tilfælde er det nødvendigt at krydse henover skråningen i stedet for lige ned. Når du krydser henover en skråning, skal du være særlig opmærksom på, hvordan terrænet er foran dig. Undgå at krydse henover skråninger med særlig glat, ujævn eller løs overflade. Når du krydser skråninger, skal du følge disse retningslinier:

- Hold begge fødder på fodpladen
- Læn din vægt opad bakke.
- Hvis du kører på blødt terræn, skal du dreje forhjulene en smule op ad bakke for at holde din Texas Off-Roader på en lige linie over bakken.
- Hvis køretøjet begynder at tippe, skal du dreje forhjulene ned ad bakke, hvis terrænet tillader det. Hvis terrænet ikke tillader dig at dreje forhjulene, skal du stige af køretøjet med det samme, til den side som er op mod bakken.
- Undgå pludselige ændringer i hastigheden.

Terræn

Du kan bruge din Texas Off-Roader på mange forskellige typer terræn, men for at få den bedste ydelse skal du kende det område, du kører på, og vide hvad køretøjet vil gøre. Vælg steder hvor du kan køre sikkert, kør kun på allerede eksisterende stier og hold dig langt væk fra områder som farlige skråninger og ufremkommelige sumpe. Hold øje med skarpe bump, huller, hjulspor og forhindringer. Den erfarne kører holder sig væk fra problemer, ved at undgå farlige eller risikable situationer og ved at håndtere køretøjet sikkert. Erfarne kørere holder også skarpt opsyn med terrænet, Fordi de ved, hvad der kommer, er de forberedt på at reagere i lang tid, før de når de potentielle farer.

Hastighed er en vigtig faktor, når du skal manøvrere i terrænet. Sørg for at du kigger langt frem og vælger en hastighed, som passer til det terræn, du kører på, sigtbarheden, køre forholdene og din egen erfaring.

Ved at holde øje langt ud i terrænet kan du forudse specifikke farer og forhindringer og finde den sikreste rute og undgå dem. Når du kommer til en fare, skal du ikke kun koncentrere dig om denne, men se efter veje uden om den, og justere din hastighed på forhånd.

Kørsel på forskelligt terræn

Muligvis ønsker du ikke kun at benytte din Texas Off-Roader på marker og i baggårde. Du vil gerne ud og udforske verden med den. Der er mange forskellige typer af terræn, hvor du kan køre med din Texas Off-Roader på, hver med særlige farer og måder at køre sikkert på.

Mudder og vand

Din Texas Off-Roader kan køre igennem mudder og lavvandede områder. Vandniveauet må max nå underkanten af fælgen. Du skal undgå vand, hvor du kan beskadige vandløbet og fiskeynglepladser, eller hvor du kan skabe nedbrydning af bredden på vandløbet eller bækken. Ved at undgå disse steder vil du øge din egen personlige sikkerhed og morskab, og du vil bevare miljøet, så andre også kan nyde det. Når du kører igennem mudder og vand, skal du huske:

- Vandet må max nå til underkanten af fælgen
- Kør aldrig i saltvand, det medfører tæring på maskinen
- Kend vandets dybde før du forsøger at krydse det. Forsøg ikke at krydse dybt vand.
- Undgå vand med stærk strøm.
- Når du krydser et vandløb, skal du benytte et etableret vadested eller et sted hvor vandløbsbredden har en gradvis skråning.
- Vær forberedt på, at din kropsvægt skal skifte til en anden retning for at fastholde balancen.
- Hold øje med genstande i vandet såsom sten eller grene.
- Test bremserne efter at du har forladt vandet. Bremserne fungerer muligvis ikke så godt, når de er våde, som når de er tørre. Kør aldrig i saltvand, det ødelægger maskinen.

Sne

Det kan være rigtigt sjovt at køre i sne. Sørg for kun at køre i fast sne, hvis du kører i løst sne, kan du beskadige terrænet, der ligger under sneen. Når du kører i sne skal du huske:

- Kør kun på fast sne eller synlige stier.
- Sørg for at have grundejerens godkendelse, før du kører.
- Hold øje med vejforholdene og kend vejrudsigten.
- Tjek med myndighederne om det er tilladt at køre med køretøjet på snestierne.
- Tag passende tøj på.

Krydse veje og hovedlandeveje

Din Texas Off-Roader er ikke til brug på offentlig vej. Grunden dertil er risikoen for ulykker og dødstilfælde, når man kører på, eller krydser en vej på den forkerte måde. Faren ved at krydse en vej kan ikke understreges tydeligt nok, men ved nogle lejligheder kan det være nødvendigt at krydse en vej eller en hovedlandevej.

Love og bestemmelser

Love og bestemmelser er til for at beskytte dig og dine omgivelser, derfor er det vigtigt at overholde de pågældende love og bestemmelser i det område hvor du bor. For at overholde de pågældende bestemmelser er det vigtigt at du kontakter de lokale myndigheder, som kan præcisere disse for det område, hvor du bor.

HUSK TEXAS OFF-ROADERS ER IKKE TIL BRUG PÅ OFFENTLIG VEJ.

Ansvarlig kørsel

Den største faktor, der kontrollerer din kørsel, er adgangen til land. Udvikling, vedligeholdelse og køremuligheder betyder, at du skal komme overens med resten af verden, private jordejere, myndighederne og folk du møder på stierne. Jo bedre du kommer overens med disse mennesker, desto lettere er det at finde og vedligeholde gode kørestier.

Hvis førerens opførsel skader landet, er det både selvtilintetgørende og uansvarligt. Det er meget vigtigt at bevare og beskytte køreområder.

- Du må ikke køre i klitter
- Du skal altid respektere vandrere, skiløbere, campere og andres rettigheder til at nyde deres aktiviteter uforstyrret.
- Rekvirer kort og bestemmelser fra offentlige agenturer.
- Respekter altid skilte og barrierer og spørg jordejeren om lov, før du krydser privat ejendom.
- Undgå vandløb, søbredder, eng, mudrede veje og stier, stejle bakker, dyrelivs- og kreaturområder.
- Sørg for at din Texas Off-Roader er så stille som muligt, få ikke dit udstødningssystem til at larme mere end nødvendigt, folk bryder sig ikke om end larmende Off-Roadere.
- Kør uden om enge, stejle bakker, vandløbsbredder og søbredder, de ødelægges hurtigt af hjulene.
- Vær høflig når du møder andre på stierne. Kør ind til siden når du møder hesteryttere eller vandrere. Når du er tæt på en hest, er det bedst at slukke for motoren, en panikslagen hest er til fare for både dig og dens rytter.
- Hold dig væk fra dyrevildt.
- Adlyd lukning af porte og bestemmelsesskilte. Vandalisme koster skattepenge.
- Hold dig væk fra vildnisområder. De er lukkede for alle køretøjer selv cykler. Lær grænserne at kende og respekter dem.
- Få tilladelse til at køre på privat grund og respekter grundejerens rettigheder.

Find et sted at køre

Det kan være en svær opgave at finde et godt sted at køre. Et godt sted at begynde er at spørge din forhandler.

- Hvor kører andre kunder.
- Hvem ejer området.
- Hvad er reguleringerne.

Geografiske kort kan være en udmærket måde at finde åbent land med passende stier på. Før du kører, skal du finde ud af, hvem der ejer området, og om de har noget imod, at du bruger det. På denne måde kan du udvikle et netværk af gode køreområder

Bemærk: Grundet fortsat produktudvikling forbeholder TEXAS A/S sig ret til at forbedre produkt-specifikationerne uden at være forpligtet til at installere det samme på tidligere forhandlede produkter.

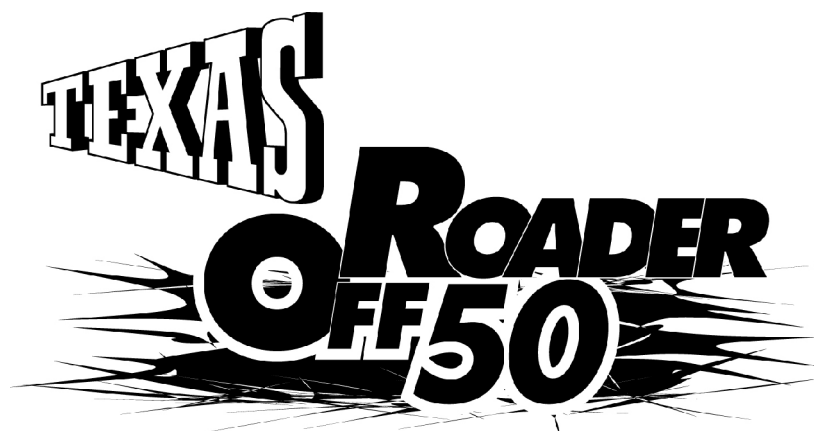

**User Manual
Off-Roader**

Texas Off-Roader 50-4



Texas Andreas Petersen A/S
Knullen 2
DK-5260 Odense S
Tlf. +45 6395 5555 – Fax. +45 6395 5558
post@texas.dk - www.texas.dk

CONTENTS:

<i>Topic:</i>	<i>Page</i>
Introduction	2
Warning- and safety guidelines	3
Safety regulations	3
Function of the parts	4
Correct engine procedure	4
Starting and maintenance	5
Start of engine	7
Storage	8
Trouble shooting	9
Specifications	11
Electric diagram	12
Safety guide	13
Protection equipment	13
Riding guidelines	14
EU Declaration of Formity	21

INTRODUCTION

Welcome to Texas' exciting world of Off-Roaders. At Texas we have in every way tried to ensure that you get one of the worlds best and safest products for people over 16 years old.

Please read and understand this user manual before riding your Texas Off-Roader. When you use this manual, you will quickly learn and understand the basic use and maintenance of your Texas Off-Roader.

WARNING & SAFETY GUIDELINES:

Draw extra attention to the information linked to the following symbols:

- WARNING** Indicates a large risk of personal injury or death if the instructions are not respected and followed.
- CAUTIOUS** Indicates a risk of personal injury or damage of equipment if the instructions are not respected and followed.
- NOTE** Your Texas Off-Roader or other possessions can be damaged if the instructions are not respected and followed.

During the maintenance or repair of your Texas Off-Roader you may get in contact with potentially dangerous chemicals or substances. Please treat these with extra caution.

These potential dangers could be:

- Gasoline
- Engine oil
- Two-stroke oil
- Air filter oil
- Liquid stuffing
- Carbon monoxide

We recommend that you always follow the best possible safety steps, when you use, maintain and repair your Texas Off-Roader.

SAFETY REGULATIONS:

13. Read the user manual carefully. Get familiar with the off-roaders abilities and limits as well as specific potential risks.
14. Never ride Texas Off-Roader on public road or pavement. Also never try to make any stunts such as jumps or riding on two wheels.
15. This Texas Off-Roader has been designed and constructed for one person only. The structure and drawing of the seat makes it unsafe to carry any passenger,
16. You must not exceed the maximum weight (70 kg).
17. Always carry a helmet, eye protection and protection clothing when you ride your Texas Off-Roader.
18. Only use accessories and original spare parts. Mounting of unauthorized parts may lead to increased risks. Texas renounces responsibility by injury or other damage caused by use of unoriginal parts.
19. By constructive changes such as change of the engine capacity, the guarantee becomes void.
20. Wear parts such as brake blocks, cables and rubber mountings are not covered by the guarantee
21. Never use your off-roader under influence of drugs, alcohol or medicine
22. You shall always check that bolts and nuts are fastened before start.
23. For further safety information, please read the safety guide in this manual.

We reserve the right for misprint and if any technical changes.

FUNCTION OF THE PARTS:

The following guide shows the placement and the basic function of the different control parts of the vehicles.

Everyone, who rides the vehicle, must make oneself familiar with the function of the different parts.

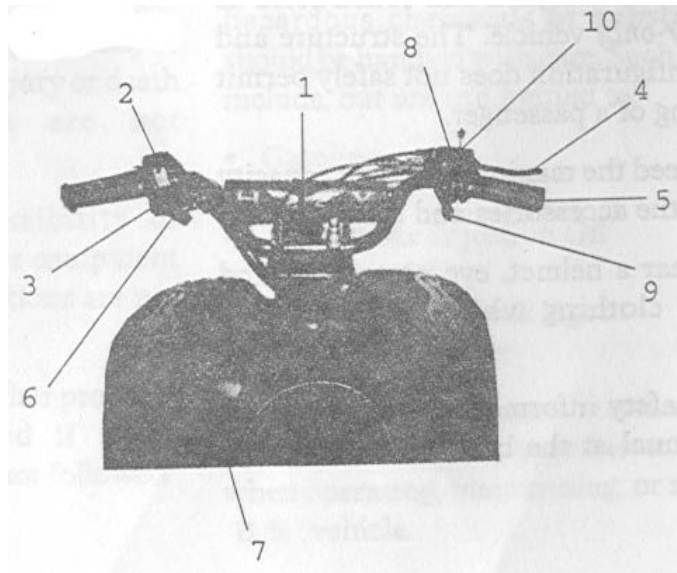

- 12. Ignition switch
- 13. Emergency stop switch
- 14. Start button
- 15. Front brake
- 16. Handlebar
- 17. Choke handlebar
- 18. Tank cover
- 19. Parking brake (hand brake)
- 20. Throttle control
- 21. Screw for speed regulation
- 22. Rear brake lever (Placed on the right side of the machine)

Correct engine procedure

To ensure the maximum engine capacity and long life of the engine, it is important you follow the following procedures:

IMPORTANT: **The sponge in the air filter must always be oil moistured. See guidance in this manual.**

Fuel : You must always fill your Off-Roader with 2-stroke oil mixed leadless gasoline

We recommend the mixture 50:1 (2%), when using 2-stroke oil recommended by Texas. Part no. 90306480. You can buy two-stroke oil at your Texas dealer or at motorbike dealers.

NOTE: Permanent and serious engine damage will occur if the engine runs without two-stroke oil.

Running the Off-Roader in: You shall only ride with $\frac{3}{4}$ of max. speed during the first four tanks of gasoline.

IMPORTANT: You have to mix the fuel before every time you tank. We recommend you to mix it in the mixture 50:1.

STARTING AND MAINTENANCE:

Inspection of the vehicle before use:

Warning In order to protect yourself and your Texas Off-Roader before use, you must follow these guidelines:

4. Wheel and tyre pressure

- a: Make sure that all nuts on the wheels are tightened and undamaged.
- b: Make sure that all tires have the correct pressure. The correct pressure is 3 psi.
- c: Inspect the condition of the tires, look for scratches, foreign objects, dents or other signs of damage.
If you discover some of these damages you must not use the vehicle until the tyre has been repaired or replaced.

5. Steering and cable

Inspect all brakes, throttle cable and steering, look for signs of damage, changes or incorrect function. These inspections shall include, but not be limited to:

WARNING If you do not inspect the steering and cable in order to ensure that these are not damaged, it may be of damage to yourself .

- a: Make sure that the throttle cable closes itself together with the handlebar in every position. If the throttle cable does not close itself, you shall adjust the control screw, so that it is able to close.
- b: Make sure that both the front and rear brake handlebar can move smoothly without obstacles which could prevent a quick braking. All cables must be inspected for correct adjustment and function.
- c: Make sure that the braking handlebars are not damaged.

- d: Make sure that the emergency stop switch and the engine stop contacts are not damaged.
- e: Make sure that the handlebar is not bended, damaged or uncertain, so that movement of the handlebar is unsafe. All bolts must be tightened and secured.
- f: Make sure that all spring components are undamaged. Make sure that all screws are tightened securely and that no parts are lacking.
- g: Fasten all bolts and nuts after every drive.

3: Engine and transmission

Inspect the engine and transmission system in order to ensure that the transmission chain has not been damaged.

4: Fuel system

WARNING: Fuel is extremely inflammable. Always be very careful when you inspect the fuel system on your Texas Off-Roader.

- a: Make sure that all connections to the fuel leads are tight and free of leaks.
- b: Make sure that the fuel filter does not leak and is not damaged.
- c: Make sure that there is enough fuel in the fuel tank (leadless gasoline octane 95 mixed with 2- stroke oil.)
- d: Make sure that the fuel tank cover is tightened and that it is not damaged and it does not leak.
- e: Make sure there is gear oil on the gearbox.
- e: Don't let the petrol cock be in the "RES" position after you have filled up the fuel tank, then the tank can run out of fuel without using the reserve.

START OF ENGINE:

Before you start using your Texas Off-Roader you shall follow the guidelines in the chapter "Inspection of the vehicle before use".

WARNING If you do not follow these procedures it can result in personal injury and/or damage of property.

- 1: Turn the ignition to the position "ON".
- 2: Turn the fuel switch to the position "ON". If the tank is less than $\frac{1}{4}$ full, you shall turn the switch to the "RES" (reserve) position.
- 3: Make sure that the safety cord is fastened properly to the cord support on the back end of the machine (otherwise the engine cannot start).
- 4: If the engine is cold, when you touch it, you shall use the choke by turning the choke lever approximately to $\frac{3}{4}$ of open position
- 5: After having checked that the emergency stop switch is in the "RUN" position, you shall press the electric start button until the vehicle starts and idles.

Note: *If the voltage of the battery is too low to start the engine by el-start, you can use the kick pedal, which is placed, on the left side of the engine. This vehicle is also equipped with a safety backup, you shall press the rear brake pedal (on the right side of the foot plate) in order to start through kick-start.*

- 6: Turn the choke lever back to the closed position as soon as the vehicle idles without the use of choke.

Note: *If you use the choke too much it can cause damaged sparking plugs, additional smoke, engine running badly or idling when it is too hot. This must be avoided.*

If the vehicle still will not start, please read the trouble shooting section in this manual.

STORAGE:

If you are not going to use your Texas Off-Roader for a longer period (one month or more), it is recommended that you follow the guidelines for storage:

By following these guidelines you will reduce the risk of having storage related problems.

- 1: Clean your Texas Off-Roader thoroughly. Mud and dirt can damage the vehicle's finish. Avoid large amounts of water on the electric parts and leads.
- 2: Add a fuel stabilizer to the fuel tank; you can get this in most motorbike and auto part shops. Fill the fuel tank with fresh fuel.

WARNING Fuel is inflammable. Always be extra careful when you work with fuel.

- 3: Turn the fuel switch to the "OFF" position.
- 4: Drain the fuel from the floater in the carburettor by using the outlet screw at the bottom in the right side of the carburettor.
- 5: Dismount the battery. Inspect the water level on the battery. If the level is too low you shall add distilled water.
- 6: Charge the battery every second week at a maximum of 2 Amp per hour, 12 Volt in approximately 2 hours.
- 7: Use spray lubrication; lubricate the pivot points of the handlebar controls and the transmission chain. Avoid using chemicals on the brakes, seat, handles and plastic parts. WD-40 is NOT recommended as lubrication for chains or cables. Use chain oil on the chain and lithium lubrication on the pivot points of the controls.

Storage in more than three months:

Follow the above-mentioned guidelines with the following additions:

- 1: Remove the sparking plug. Add two-three spoonful of two-stroke oil into the cylinder through the sparking-plug hole on the top of the cylinder.
- 2: Use the kick-start pedal, let the engine rotate two three times in order to let the oil spread into the cylinder.
- 3: Put the sparking plug back in its place in the sparking-plug hole and cover it with the sparking plug cover.
- 4 : Place the vehicle on a block in order to lift the wheels at least 2,5 cm from the ground.

Use of vehicle after storage:

WARNING If you follow the shown guidelines you reduce the risk of personal injury or damage of vehicle.

- 1: Insert and connect the fully charged battery. You shall make sure that the battery is fastened to the vehicle by the means of the clamp which keeps the battery down

- 2: Turn the fuel switch to the position "ON".
- 3: If you have filled oil in the cylinder before storage, you must remove the sparking plug, kick-start and let the engine rotate two-three times and replace the sparking plug with a new sparking plug.
- 4: Follow all the steps in the section "inspection of the vehicle before use", before you ride your Texas Off-Roader.

TROUBLE SHOOTING:

My vehicle will not start

If your vehicle will not start, please check the following:

- 1: Make sure that the ignition switch is turned to the "ON" position.
- 2: Make sure that the emergency stop switch is turned to the "RUN" position.
- 3: Make sure that there is fuel in the tank and that the fuel switch is turned to the "ON" position.
- 4: Make sure that the fuel filter is clean and not blocked up.
- 5: Make sure that the safety cord is fastened to the cord support.
- 6: Make sure that the sparking plug cover is fastened to the sparking plug.
- 7: Remove and check the sparking plug for signs of damage. If necessary replace the sparking plug with a new one.

If the vehicle still will not start, we recommend you to contact your Texas Off-Roader dealer.

My vehicle stops

If your vehicle keeps stopping, losing speed or stop after you have started it, you shall proceed as follows:

- 1: Make sure that there is enough fuel on the fuel tank

WARNING

Fuel is inflammable. Always be careful when you work with fuel.

- 2: Make sure that the fuel switch is turned to the "ON" or "RES" position.
- 3: Make sure that the fuel hose, from the fuel tank to the carburettor, doesn't wind, block or is squeezed.
- 4: Make sure that the tank cover's air channel is not blocked and that the fuel

tank is able to air its vacuum pressure.

- 5: Remove and inspect sparking plugs for signs of damage, sootiness/ oil dirt. If necessary you must replace the sparking plug with a new one.
- 6: Make sure that the safety cord is fastened securely on the cord support and that the connection is free of dirt.
- 7: Make sure that the electric connections are fastened properly and that there are no corrosion and other rests, and that they are not damaged
- 8: Drain the fuel from the floater in the carburettor and look for signs of water, dirt or other mixture.

If the vehicle still keeps stopping, we recommend you to contact your Texas Off-Roader dealer.

Technical specification

ENGINE	50-4 A
Type	Gasoline 2-Stroke
Cylinder	1
Ignition*	CDI.with adj.sta,plate
Idle speed	850±50
El-circuit	12 V
Charger	13,2
Battery	4A
Sparking plug	W20FSR-U
Volume of engine oil**	
Rear axle assembly oil	15W/40
Volume of oil rear axle assembly	400ML
Gasoline leadless octane	95 oil mix
Choke	Mechanical
Capacity in kW/HP	2,21/3
Speed	30 km/h
Brakes front/rear	Drum
Torque	
Starting	Kickstart/el-start
Lubrication	EP20
Tyres	16"
Suspension	Shock absorber
Transmission	Automatic
Fuel tank capacity	2,0l.
Overall dimensions	140x86x95 cm
Wheel base	68 cm
Seat height	50 cm
Ground clearance	13 cm
Weight	100 kg
Max loading	70 kg
Outer box dimensions	143x87x90
Outer box weight	120,00 kg

ELECTRIC DIAGRAM:

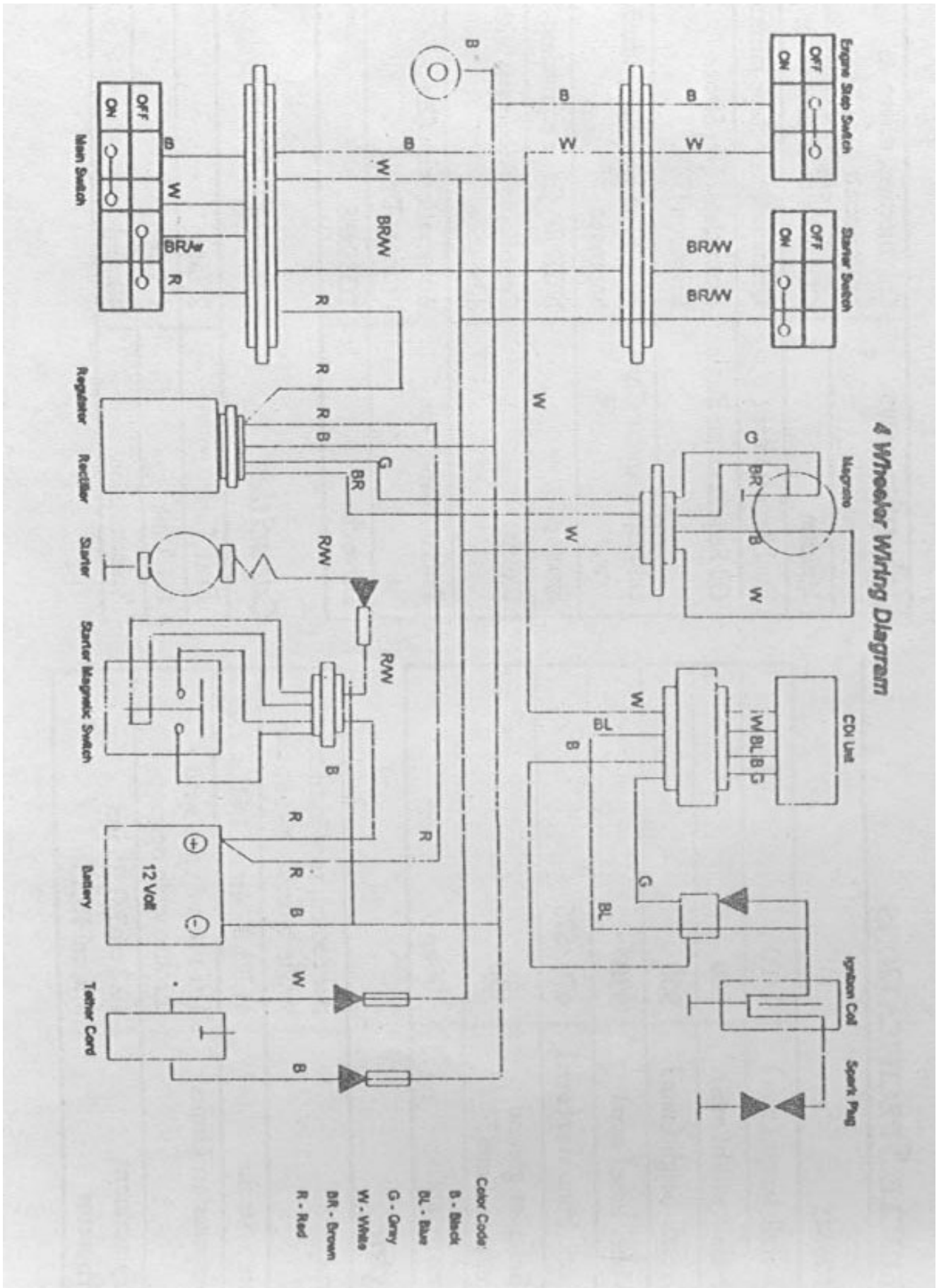

Safety guide:

In this part of the Texas Off-Roader user manual you will be informed about safety guidelines for the use of your Texas Off-Roader.

Even though everything will be mentioned, we will emphasize the most important safety guidelines in the following:

- Always follow the recommended age limit.
 - A child under the age of 16 should never ride a Texas Off-Roader
- Never ride your Texas Off-Roader under the influence of alcohol and drugs. Even medicine with or without prescription can have side effects that resemble the influence of alcohol or drugs. These side effects can affect the necessary skills to ride Texas Off-Roader safely and to keep an eye on the children.
- Draw attention to tiredness. You become more tired when you ride a Texas Off-Roader than when you drive a car, that is why it is important to remember that tiredness influences your ability to control the vehicle.

SAFETY EQUIPMENT:

When you ride your Texas Off-Roader it is important that you wear safety equipment. The equipment includes safety helmet, gloves, boots, trousers, long-sleeved shirt or jacket and goggles.

Gloves: Proper driving gloves ensure that your hands will not become cold, tired and sore. They will also provide protection in case of a fall. Motor-cross gloves, which are padded above the knuckle will prevent hits and provide the best combination of protection and comfort.

Boots: The recommended protection footwear is a pair of strong, motor-cross boots, which can protect your feet, ankles and legs. Low heels are recommended so that your feet won't slide on the footplate.

Shirt and trousers: In order to protect your skin against abrasion and other wounds, you always have to wear a long-sleeved shirt or jacket and trousers with long legs. This is a minimum demand, but if you want to make further protection, we recommend you to use motor-cross clothing, e.g. motor-cross trousers with kneepads, long-sleeved shirt/jacket with breast/shoulder protection.

Helmet: **A protection helmet to protect your head is the most important equipment when you use your Texas Off-Roader.** A helmet will prevent serious wounds on your head. When you choose a helmet, it has to fit your head and it has to be fastened safely. A full-face helmet protects your face as well as your head. Due to the fact that open helmets are easier and smarter, you have to use these with mouth protection. Eye protection shall be used together with both types of helmets.

Goggles: In order to ride safely, you always have to be able to see what is in front of you. Objects like stones, branches and dirt, which get in your face, can distract you. If something gets in your eye and you are not wearing the correct protection, you can become blind. Regular sunglasses do not provide enough protection when you are riding your Texas Off-Roader. When you choose goggles you have to make sure that they don't have any scratches and that they have the standard marking VESC8, V-8 or z87 in a corner. If they do not wear these markings, you have to ensure that the goggles are made of solid waterproof polycarbonate. The goggles must be fastened tightly and close to the face in order to prevent them from dewing. On clear days you can choose to use toned goggles, and yellow goggles on clouded days. If you use Texas Off-Roader at night you must use clear goggles.

Riding guide lines:

There is a lot you need to know before you start riding your Texas Off-Roader. These guidelines do not replace training and experience, but they are intended to give you a general view of the safety precautions and help you riding your Texas Off-Roader correctly.

Safe riding

Before you start riding your Texas Off-Roader you have to choose a large, flat open area for practice. It is important that you practice riding Texas Off-Roader in order to make yourself familiar with the steering and the machine before you ride it in the terrain. Make sure there are no obstacles in the practice area, like stones, holes, pieces of woods and branches.

Riding position

It is important that the rider sits in the right position. By riding in the right position you will be able to use the steering and you will be able to react faster, when you move your weight to another direction, than if you don't sit in the right position on your vehicle.

Correct riding position:

- Keep your eyes open and keep an eye on what is happening in front of you.
- Your shoulders must be relaxed with the elbows bended slightly away from the body.
- Your hands must be placed on the handles.
- Your knees must turn inwards
- Your feet must rest on the footplate, and your toes must point forward.

Place your hands on the handle and your feet on the footplate when you ride your Texas Off-Roader. If you remove one hand or foot, it can reduce your ability to control the vehicle or it can make you loose balance and consequently fall. If you remove your foot from the footplate, your foot or leg can come in contact with the wheels. This can damage you and cause an accident.

Braking technique

The braking ability on your Texas Off-Roader is important. Without brakes it would be difficult to stop the vehicle. Texas Off-Roader is equipped with front and rear brake.

Please find some good braking tips:

- Let go of the throttle control.

- Press both brakes at the same time.
- Avoid forceful braking when you turn.
- Brake gently when you ride on slippery surface.

Turning technique

It is important to know how you turn your Texas Off-Roader, when you ride.

Please find some good turning tips:

- Move your body weight forward and to the inner side of the turning angle.
- Turn the handlebar, while you are looking in the direction you are turning.
- If you increase your speed or turn more sharply, you must move your weight even more towards the inner side of the turning angle in order to keep the balance.
- If your Texas Off-Roader starts to tip when you are turning, you must not panic. Move your body even further towards the inner side of the turning angle while you gradually let go of the throttle control and make the turn wider.

Riding on hills and hillsides

It is important to know how you control your Texas Off-Roader on hills and hillsides. If you do not ride your vehicle correctly on hills you can lose control and the vehicle can tip.

- Try not to ride uphill when the hill is too steep for your riding skills or for the Texas Off-Roader.
- Make sure you have a good view and that you can see what is in front of you. If you cannot look over the top of the hill, you shall reduce the speed until you have a good view.
- If you ride uphill, you have to move your weight forward. When you ride downhill you have to move your weight backward.

When you approach a hill you have to keep your feet on the footplate. Increase the speed before you ride uphill in order to maintain the speed, and when you are close to the top of the hill, you shall lean forward.

If you do not have enough speed to reach the top, but have enough speed to turn safely and ride downhill, you must do the following:

- Move your weight forward uphill.
- Turn before you lose speed.
- Ride downhill slowly, move your weight backwards.

If you do not have enough power, when you ride uphill:

- Move your weight forward. Brake to a complete stop. Don't let the vehicle roll backwards.
- Move your weight forward pull the handbrake.
- Ascend the vehicle to the uphill side.

Try not to ride backwards downhill. If you start rolling backwards downhill, you must not suddenly press the rear brake. If you use the rear brake it can make your vehicle tip

backwards. If you start rolling backwards downhill you must follow the following tips in order to stop the vehicle safely:

- Move your weight forward and press the front brake
- When you have come to a complete stop, press the rear brake.
- Pull the handbrake and ascend the vehicle to the uphill side.
- If the vehicle still rolls backwards, you must immediately ascend the Off-Roader to the uphill side.

Before you ride downhill you must examine the terrain thoroughly. It is best to choose a route, which goes directly downhill with as few obstacles as possible. Change weight position, move your weight backwards and ride slowly. If you must brake you shall press the brakes gently. When you ride downhill you must remember:

- Move your weight backwards.
- Use a low speed.
- Brake gradually.
- Look forward and draw attention to obstacles.

Riding across a hillside

Some times a hill is so steep that you cannot ride directly uphill and downhill. In these circumstances it is necessary to cross-hillside instead. When you cross a hillside you shall draw attention to the terrain in front of you. Avoid crossing hillside with particularly slippery, uneven or loose surface. When you cross-hillside you must follow these guide lines:

- Keep both feet on the footplate.
- Move your weight in the uphill direction.
- If you ride on soft terrain, you must turn the front wheels slightly uphill in order to keep your Texas Off-Roader on a straight line over the hill.
- If the vehicle starts tipping, you should turn the front wheels downhill, if the terrain allows you to do it. If the terrain does not allow you to turn the front wheels, you must ascend the vehicle immediately to the uphill side.
- Avoid sudden speed changes.

Terrain

You can ride your Texas Off-Rider in many sorts of terrain. But in order to obtain the best performance, you shall know the area and know the reactions of the vehicle. Choose places where you can ride safely, choose already existing paths and stay far away from areas such as dangerous hillsides and impassable swamps. Keep an eye on sharp jolts, holes, wheel tracks and obstacles. The experienced rider keeps him/herself away from trouble by avoiding dangerous or risky situations and by controlling the Texas Off-Roader safely. Experienced riders keep a sharp eye on the terrain. When you know what is a head of you, you can be prepared to react long time before you reach the potential risks. Speed is an important factor speaking of manoeuvrability in the terrain. Make sure that you look straight ahead and choose a speed, which fits the terrain, visibility, riding conditions and your own experience.

By keeping an eye on the terrain you can predict risks and obstacles and find the safest route. When you approach a risk, you must not only concentrate on the risk but also look for a way to avoid it and adjust your speed.

Riding on different terrain

Naturally you may want to ride your Texas Off-Roader in other areas than fields and backyards. You want to explore the world with it. There are many sorts of terrain for you to ride; they have each their specific risks and safety guidelines.

Dunes

To ride in dunes can provide a lot of fun, but you have to draw attention to the fact that the riding conditions are constantly changing.

When you ride in dunes you must:

- Use an aerial flague.
- Be attentive to and prepared on changing condition and loose sand.
- Avoid wet sand.
- Avoid riding in vegetation.
- Keep an eye on slippery surfaces and sharp objects.
- Be extra attentive to the weather, when the sun is shining, the lacking shadow can make it difficult to see risks and obstacles.

Mud and water

Your Texas Off-Roader can ride through mud and low water areas. The water level may maximum reach the rim of the lower edge. You shall avoid water areas where you can damage the stream and fry areas or where you destroy the shore on the stream or the brook. By avoiding these areas you will increase you own personal safety and fun and you will save the environment so that others can enjoy it too. When you ride through mud and water you shall remember:

- The water may maximum reach the rim of the lower edge
- The footplate can become slippery.
- Know the depth of the water before you ride across it. Don't try to ride across deep water.
- Avoid water with a strong current.
- When you cross a stream, you shall use an established ford or a place where the shore has a gradual hillside.
- Be prepared that your body weight shall be moved to another direction in order to maintain balance.
- Keep an eye on objects in the water such as stones or branches.
- Test brakes after you have left the water. The brakes may not work as well when they are wet as when they are dry.

Snow

Riding in snow can be a lot of fun. Make sure that you only ride in firm snow, if you ride in loose snow, you might damage the terrain below the snow. When you ride in snow you must remember the following:

- Only ride on firm snow or visible paths.
- Make sure to have the acceptance of the landowner, before you ride.
- Keep an eye on the weather conditions and know the weather report.
- Ask the authorities if the vehicle is allowed to ride on the snow paths.
- Wear appropriate clothing.

How to cross roads

Your Texas Off-Roader is not for use on public roads. The reason is that the risk of accidents and fatal accidents is very severe, when you ride on, or cross a road the wrong way. The danger of crossing a road cannot be emphasized strongly enough, but at some occasions it can be necessary to cross a road. This can for instance be the circumstance in agricultural areas, where the Texas Off-Roader is used for multiple purposes. If you have to cross a road, you must follow the guidelines in order to reduce the risk of accidents:

- Know the Road Traffic Act, before you cross a road.
- Before you cross the road you must bring your vehicle to a complete stop.
- Turn yourself towards the driving traffic and look in both directions
- When the road is clear, you can cross the road carefully. The vehicle works differently on a road and it can be more difficult to manage, which increases the risk of a coalition.
- Cross the road at a 90-degree angle, at a place where there are no obstacles and a good visibility.
- If you ride in a group, the first rider shall ascend the vehicle and keep an eye on the traffic, while he/she waves the group across the road. The last rider ascends the vehicle on the other side of the road and keeps an eye on the traffic while the first rider crosses the road.
- Always assume that the car driver cannot see you, most car drivers look for other cars and not for Off-Roaders.

Always remember that if you cross the road in an appropriate way or ride on the road illegally, it can cause serious accidents and endanger other Off-Roader users. You always have to pay extra attention when you cross roads.

Laws and regulations

Laws and regulations, which show how and where you can use your Texas Off-Roader, are very important to respect. These laws are made for yours as well as others protection. By controlling the less responsible riders, the laws and regulations let responsible riders enjoy using their Texas Off-Roader. The laws also protect the area you use for riding and the persons who own it so that the area still will be there and future generations also can use it.

Note: Texas Off-Roaders are not for use on public road.

Responsible riding

The largest factor that controls your riding is the access to country. The development, maintenance and riding possibility means that you have to take the rest of the world: private landowners, the authorities and people you meet on the paths into consideration. The better you agree with these people the easier it is to find and maintain good riding paths.

If the rider's behaviour damages the country, it is both self-destructing and irresponsible. It is very important to keep and protect riding areas.

- You shall only ride where motorized vehicles are accepted.
- You shall always respect wanderers, skiers, campers and others right to enjoy their activities without getting disturbed.
- Order maps and regulations from the authorities.
- Always respect signs and barriers and ask for permission from the landowner, before you cross private property.
- Avoid streams, shores, meadows, muddy paths, steep hills, animal and cattle areas.
- Make sure your Texas Off-Roader is as quiet as possible; don't make your exhaust system more noisy than necessary. No people like a noisy Off-Roader. Don't tamp with the spark catcher.
- Don't run over young trees, bushes or grass, you may damage them.
- Stay away from soft, wet roads and paths, which already have been destroyed by vehicles. It is expensive to repair the damage.
- Avoid meadows, steep hills, stream and seashores, they can quickly be damaged by the wheels.
- Be polite when you meet others on the paths. Ride to the side when you meet horse riders or wanderers. When you are close to a horse, it is best to turn off the engine, a panic-stricken horse is of danger to you and its rider.
- Keep away from animals.
- Respect closed gates and signs. Vandalism costs tax money.
- Stay away from wilderness areas. They are closed for all vehicles even bikes. Learn the borders and respect them.
- Get permission to ride on private ground and respect the landowner's right.

Find a place to ride

It can be a difficult task to find a good place to ride. A good place to start is to ask your dealer some easy questions.

- Where do other customers ride?
- Who owns the area?
- What are the regulations?

Geographical maps can be a good way to find open country with appropriate paths. Before you ride, you must find out who owns the country and if they mind that you use it. This way you can develop a good network of riding areas.

Note: Because of continued product development, Texas A/S reserves the right to improve the product specifications without being obligated to install the improvements on already sold products.