

MODELO:
CE27816

VENTILADOR DE PARED

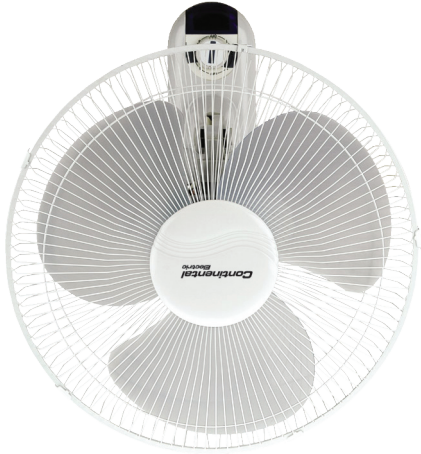

MANUAL DEL USUARIO

INSTRUCTION MANUAL

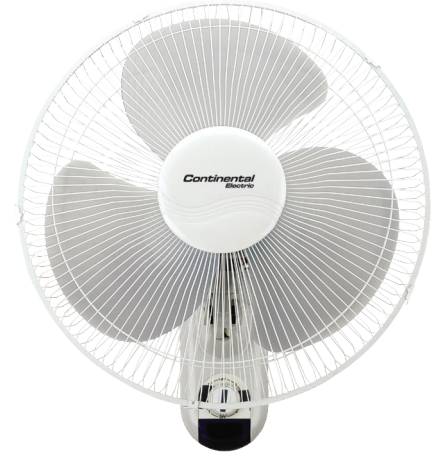

16" FAN WALL

MODEL:
CE27816

IMPORTANT SAFEGUARDS

When using electrical appliances, basic safety precautions should always be followed including the following:

1. Read all instructions.
2. To protect against risk of electrical shock do not put cord, plug, or base in water or other liquid.
3. Close supervision is necessary when any appliance is used by or near children.
4. Unplug from outlet when not in use, before putting on or taking off parts, and before cleaning.
5. Avoid contacting moving parts.
6. Do not operate any appliance with a damaged cord or plug in any manner.
7. The use of attachments not recommended or sold by the manufacturer may cause fire, electric shock or injury.
8. Do not insert foreign objects into guard.
9. Do not allow unit to become wet or damp.
10. Securely fasten iron guard onto rear guard.

SAVE THESE INSTRUCTIONS

CONSUMER SAFETY INFORMATION

This appliance is intended for household use only.

This appliance is equipped with polarized plug. This type of plug has one blade wider than the other. The plug will fit into an electrical outlet only one way. This is a safety feature. If you are unable to insert the plug into the outlet, try reversing the plug. If the plug should still fail to fit, contact an electrician to replace the obsolete outlet. Do not attempt to defeat the safety purpose of the polarized plug.

PRECAUCIONES IMPORTANTES

A la hora de usar cualquier electrodoméstico, debe seguirse las siguientes precauciones básicas de seguridad:

1. Lea todas las instrucciones.
2. Con el fin de evitar el riesgo de una descarga eléctrica, no sumerja el cordón, el enchufe o el aparato mismo en agua u otros líquidos.
3. Si el aparato va a ser usado por niños, o en su presencia, deben ser supervisados constantemente.
4. Desenchufe el aparato mientras no se encuentre en uso, cuando se coloque o se retire piezas o cuando se proceda a limpiarlo.
5. Evite tocar las piezas en movimiento.
6. No utilice el electrodoméstico que tenga el cordón o el enchufe dañados.
7. El uso de aditamentos no vendidos o recomendados por el fabricante puede ocasionar fuego, descargas eléctricas o lesiones.
8. No haga uso de esta unidad en el exterior.
9. Nunca introduzca ningún tipo de objeto por las rejillas.
10. No permita que esta unidad se moje o humedezca.
11. Ajuste de manera correcta las rejillas de protección.

GUARDE ESTAS INSTRUCCIONES INFORMACIÓN DE SEGURIDAD PARA EL USUARIO

Este aparato ha sido diseñado solo para uso doméstico. Este tipo de enchufe viene con un enchufe polarizado. Este tipo de enchufe viene con una extremidad más ancha que la otra y solo encaja en el tomacorriente de una sola forma a manera de medida de seguridad. Si no se puede encajar el enchufe en el tomacorriente, intente dándole la vuelta. Si aún así no encaja, póngase en contacto con un electricista para reemplazar el tomacorriente obsoleto. No intente eliminar esta medida de seguridad.

DESCRIPCION DE LAS PARTES

1. REJILLA FRONTAL
2. TAPA
3. ASPAS
4. PERILLA TRASERA
5. REJILLA 2
6. MOTOR
7. OSCILATORIO
8. UNION
9. TAPA TRASERA
10. BOTON
11. CABLE DE PODER

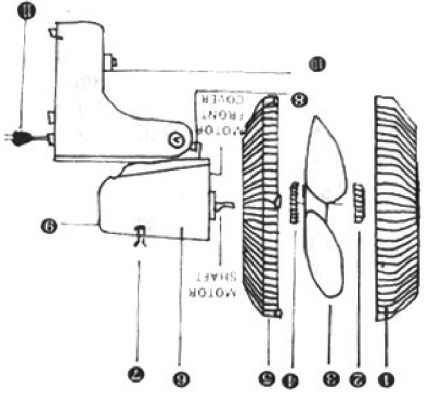

INSTRUCCIONES DE ENSAMBLAJE

Paso 1: Desatornille la perilla girando con referencia opuesta a las manecillas del reloj.

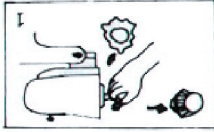

Paso 2: Coloque la rejilla trasera a la parte frontal del motor haciendo coincidir los hoyos en la rejilla. Ajuste la rejilla hasta que las cabezas del motor se introduzcan en los hoyos de la rejilla.

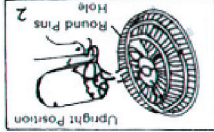

Paso 3: Asegure la rejilla trasera con la perilla y asegúrese de que quede bien ajustada, lo suficiente como para que quede acorde con el motor.

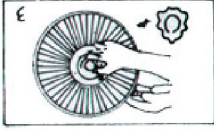

Paso 4: Inserte las cuchillas haciendo coincidir con las cabezas, luego apriete y asegure con la tapa respectiva en dirección opuesta a las manecillas del reloj.

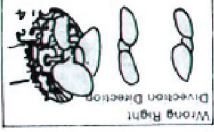

Paso 5: Pruebe el ventilador haciéndolo girar con su mano, asegúrese de que las cuchillas nunca toquen la perilla ya que esto hará que no puedan girar de la manera correcta.

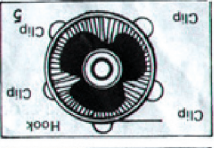

Paso 6: Monte la rejilla frontal colocándola de la misma manera en que colocó la trasera solo que asegurándola con los ganchos del borde a la rejilla que colocó primero.

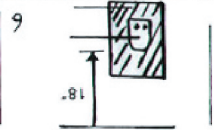

Paso 7: Use un destornillador para montar el brazo de apoyo en la pared para el ventilador.

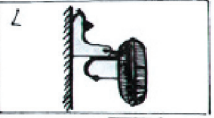

ASSEMBLING INSTRUCTIONS

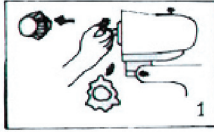

Step 1: Turn Rear Guard Mounting Nut by counter-clockwise.

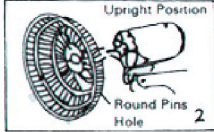

Step 2: Mount the Rear Guard (5) to the motor (6) by matching the 3 holes on the Rear Guard to the 3 Round pins on the motor. Push in firmly until the 3 pins protrude through the 3 holes.

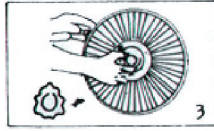

Step 3: tighten the rear guard (5) mounting nut (4). Be sure that the nut (4) is screwed enough or it will be flush with the outside of the motor housing cylinder.

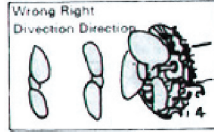

Step 4: Insert the fan blade (3) onto motor shaft by matching the hole shape in the blade with shaft and tighten the blade with blade cap (2) by turning counterclockwise.

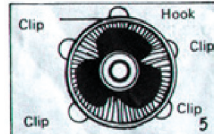

Step 5: Mount front guard (1) onto rear guard over rear guard and secure with clips on front guard (1).

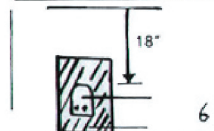

Step 6: Use tapping screw (16) to mount the bracket (15) if the desired position. mounting bracket must be kept at least 18" from the ceiling and should be mounted to wood surfaces to hold 20 pounds weight.

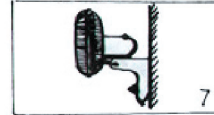

Step 7: Firmly push the assembled fan onto the mounting bracket as shown

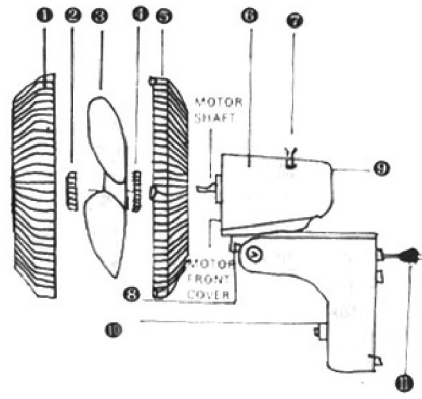

PARTS DIAGRAM

1. Front guard
2. Blade Cap
3. Fan Blade
4. Rear Guard Mounting Nut
5. Rear Guard
6. Motor
7. Oscillating Pin
8. Swivel Joint
9. Rear Cover
10. Switch
11. Power Cord

OPERATING INSTRUCTIONS

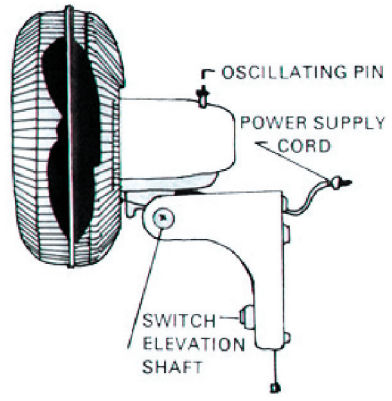

POWER SUPPLY CORD:
Plug the power supply cord into an outlet.

SPEED:
Speed is adjusted by pulling the strings.
OFF: turns off the unit
LOW: provides low speed
MED: provides medium speed
HIGH: provides high speed

OSCILLATION:
To make the fan oscillate sideways, push the oscillating pin provided on the motor housing.

MAINTENANCE INSTRUCTIONS

TO CLEAN: Always unplug the fan before cleaning or disassembling. Be sure to use a soft cloth moistened with mild soap solution. Do not immerse fan in water or allow water to drip into the fan housing. Avoid the use of gasoline benzine or thinner to clean, this will result in damage to the fan.

Use a screwdriver to open the cap on the front guard frame to disassemble each part reverse the order assembly.

TO STORE:
Clean thoroughly and store in original box

INSTRUCCIONES DE OPERACION

CABLE DE PODER
Conecte el cable de poder un toma corriente para iniciar el flujo de electricidad.

VELOCIDAD
La velocidad se ajusta tirando de la cuerda.

OFF: Apaga la unidad
LOW: Provee velocidad baja
MED: Provee velocidad media
HIGH: Provee velocidad alta

OSCILACION
Para hacer que su ventilador oscile de la izquierda a la derecha, tire de la perilla que esta ubicada encima del motor del ventilador.

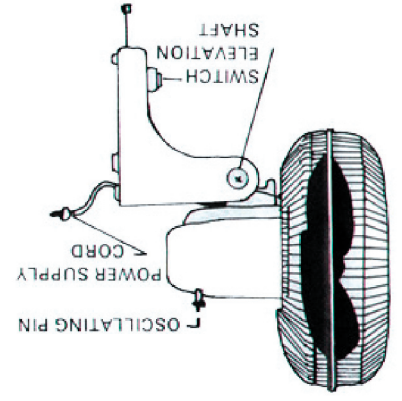

INSTRUCCIONES DE MANTENIMIENTO

Para limpiar las cuchillas simplemente retire la rejilla frontal liberando los gan- chos de agarre. Limpie las cuchillas y las rejillas con una tela humedecida con un detergente suave o agua. Seque por completo y coloque nuevamente la rejilla frontal en su lugar. No utilice limpiadores abrasivos. nunca sumerja en el agua el ventilador ni ninguna de sus partes.

ALMACENAMIENTO:
Limpie bien toda la unidad y guarde en su caja original