



WARNING
ADVERTENCIA
AVERTISSEMENT

To prevent serious injury or death from falls and being strangled in the restraint system:

- Always use the restraint system.
- Never use with an active child who may be able to climb out of the product.
- This product is not intended to replace a crib or bassinet for prolonged periods of sleep.
- Never leave child unattended.
- Never use on an elevated surface. Use only on floor
- Never use toy bar as handle

Para evitar lesiones graves o la muerte como resultado de caídas y quedar estrangulado en el sistema de sujeción:

- Siempre usar el sistema de sujeción.
- No usar con niños activos que pueden salirse del producto.
- Este producto no está diseñado para reemplazar una cuna o moisés por periodos prolongados de sueño.
- Nunca dejar al niño sin supervisión.
- No usar sobre superficies elevadas. Usar únicamente sobre el piso.
- No usar la barra de juguetes como asa.

Pour éviter les blessures graves ou mortelles en cas de chutes, ainsi que les risques d'étranglement avec le système de retenue :

- Toujours utiliser le système de retenue.
- Ne jamais utiliser pour un enfant actif qui pourrait sortir seul du produit.
- Ce produit n'est pas conçu pour remplacer un lit d'enfant ou un berceau pour de longues périodes de sommeil.
- Ne jamais laisser l'enfant sans surveillance.
- Ne jamais utiliser ce produit sur une surface en hauteur. Utiliser uniquement sur le sol.
- Ne jamais utiliser la barre-jouets comme poignée.

Consumer Information
Renseignements pour les consommateurs
Información para el consumidor

IMPORTANT! Please keep these instructions for future reference.

- Please read these instructions before assembly and use of this product.
- Adult assembly is required.
- Tool required for assembly: Phillips screwdriver (not included).
- Requires four "C" (LR14) **alkaline** batteries for operation (not included).

IMPORTANT! The maximum weight limit for this product is 25 lbs (11,3 kg). If your child weighs less than 25 lbs (11,3 kg), but is really active and appears to be able to climb out of the swing, immediately discontinue its use.

- Product features and decoration may vary from the photos.

IMPORTANT! Before assembly or each use, inspect this product for damaged hardware, loose joints, missing parts or sharp edges. DO NOT use if any parts are missing or broken. Contact Fisher-Price® for replacement parts and instructions if needed. Never substitute parts.

¡IMPORTANTE! Guardar para futura referencia.

- Leer estas instrucciones antes de ensamblar y usar el producto.
- Requiere montaje por un adulto.
- Herramienta necesarias para el montaje: destornillador de cruz (no incluida).
- Funciona con cuatro pilas **alcalinas** tipo 4 x "C" (LR14) x 1,5V (no incluidas). LEA LAS INSTRUCCIONES ANTES DE USAR ESTE PRODUCTO.

¡IMPORTANTE! El peso máximo para este producto es de 25 lbs (11,3 kg). Si su hijo pesa menos de 25 lbs (11,3 kg) pero es muy activo y parece poder salirse del columpio, discontinuar el uso del producto inmediatamente.

- Las características y decoración pueden variar de las mostradas.

¡IMPORTANTE! Previo al montaje o uso, revisar que este producto no tenga piezas dañadas, conexiones sueltas, piezas faltantes o bordes filosos. NO usar el producto si falta o está rota alguna pieza. Póngase en contacto con la oficina Fisher-Price más próxima a su localidad para obtener piezas de repuesto e instrucciones, en caso de ser necesarias. No usar piezas de terceros.

IMPORTANT! Conserver ces instructions pour s'y référer en cas de besoin.

- Lire toutes les instructions avant d'assembler le produit et de l'utiliser.
- Le produit doit être assemblé par un adulte.
- Outil requis pour l'assemblage : tournevis cruciforme (non fourni).
- Fonctionne avec 4 piles **alcalines C** (LR14), non fournies.

IMPORTANT! Le poids maximal pour ce produit est de 11,3 kg (25 lb). Si l'enfant pèse moins de 11,3 kg (25 lb) mais est très actif et semble capable de sortir de la balançoire tout seul, cesser l'utilisation immédiatement.

- Les caractéristiques du produit et les décorations peuvent varier par rapport à l'illustration.

IMPORTANT! À l'assemblage et avant chaque utilisation, vérifier qu'aucune pièce n'est endommagée ou ne manque, que les fixations n'ont pas de jeu et qu'aucun rebord n'est tranchant. NE PAS utiliser le produit si des pièces manquent ou sont endommagées. Com muniquer avec Fisher-Price pour obtenir des pièces de rechange et des instructions au besoin. N'utiliser que des pièces du fabricant.

Parts Piezas Pièces

IMPORTANT! Please remove all parts from the package and identify them before assembly. Some parts may be packed inside the pad.

¡IMPORTANTE! Sacar todas las piezas del empaque e identificarlas previo al montaje. Algunas piezas pueden venir incluidas en la almohadilla.

IMPORTANT! Retirer tous les éléments de l'emballage et s'assurer d'avoir toutes les pièces avant de commencer l'assemblage. Il se peut que des pièces aient été placées dans la housse.



Seat Pad
Almohadilla de asiento
Coussin du siège

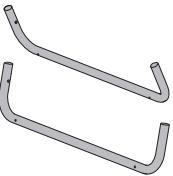

2 Base Tubes
2 tubos de base
2 tubes de base

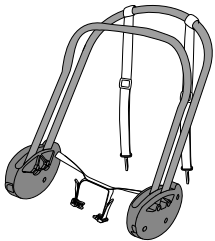

Seat Frame
Armazón de asiento
Structure du siège

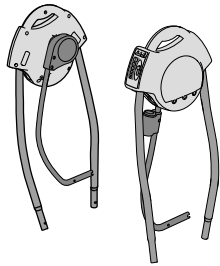

2 Swing Frames
2 armazones de columpio
2 structures de balançoire

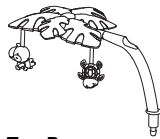

Toy Bar
Barra de juguetes
Barre-jouets

Note: Tighten or loosen all screws with a Phillips screw-driver. Do not over-tighten the screws.

Nota: ajustar o desajustar todos los tornillos con un destornillador de estrella. No apretar los tornillos en exceso.

Remarque : Utiliser un tournevis cruciforme pour serrer ou desserrer toutes les vis. Ne pas trop serrer.

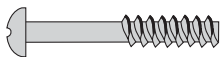

#6 x 1" (2,5 cm) Screw – 2
Tornillo #6 x 1" (2,5 cm) – 2
Vis n° 6 de 2,5 cm – 2

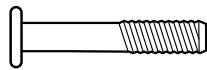

M5 x 27 mm Screw – 4
Tornillo M5 x 27 mm – 4
Vis M5 x 27 mm – 4

Fasteners Shown Actual Size
Se muestran a tamaño real
Dimensions réelles

Care Mantenimiento Entretien

The pad and toys are machine washable. Wash them separately in cold water on the gentle cycle. Do not use bleach. Tumble dry separately on low heat and remove promptly. The frame and toybar can be wiped clean using a mild cleaning solution and a damp cloth. Do not immerse the frame.

To remove the pad:

- Lift the seat bottom and remove the pad lower pocket.
- Push the waist belts back through the pad.
- Slide the pad upper pocket off the seat back tube.

To re-assemble the pad:

- Refer to assembly steps 6-8.

La almohadilla y juguetes se puede lavar a máquina. Lavarlos por separado en agua fría en ciclo suave. No usar lejía. Secar por separado en temperatura baja y sacar inmediatamente después del ciclo. Limpiar el armazón con un paño humedecido en una solución limpiadora suave. No sumergir el armazón en agua.

Para quitar la almohadilla:

- Levantar el asiento y retirar la funda inferior de la almohadilla.
- Empujar los cinturones de la cintura de regreso por la almohadilla.
- Retirar la funda superior de la almohadilla del tubo del respaldo.

Para volver a poner la almohadilla:

- Consultar los pasos de ensamble 6-8.

Le coussin et le jouets sont lavables. Les laver séparément à l'eau froide, au cycle délicat. Ne pas utiliser d'eau de Javel. Le sécher séparément à basse température et le retirer rapidement de la machine une fois sec. Nettoyer la structure avec une solution savonneuse douce et un linge humide. Ne pas plonger la structure dans l'eau.

Pour retirer le coussin :

- Soulever le siège et enlever le repli inférieur.
- Réinsérer les courroies abdominales dans le coussin.
- Retirer le repli supérieur du tube du dossier.

Pour remettre le coussin en place :

- Se référer aux étapes 6-8 de l'assemblage.



**CAUTION
PRECAUCIÓN
MISE EN GARDE**

This package contains small parts in an unassembled state. Adult assembly is required.

Este empaque incluye piezas pequeñas en su estado desmontado. Requiere montaje por parte de un adulto.

Le produit non assemblé comprend de petits éléments détachables susceptibles d'être avalés. Le produit doit être assemblé par un adulte.

Swing Frame
Front Leg
Pata delantera
del armazón
del columpio
Montant avant
de la structure
de la balançoire

Swing Frame
Back Leg
Pata trasera
del armazón
del columpio
Montant arrière
de la structure
de la balançoire

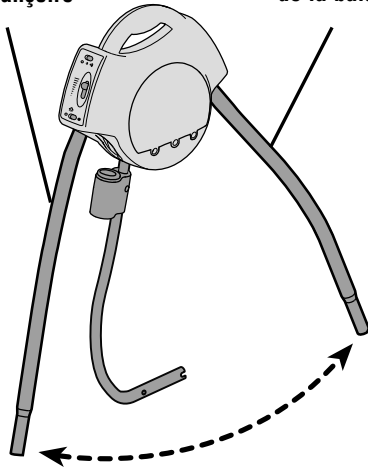

- 1**
- Slide the front and back legs on the swing frame outward until they “click” into place.
 - Repeat this procedure to open the other swing frame.
 - Sacar las patas delanteras y traseras del armazón del columpio hasta que hagan “clic” en su lugar.
 - Repetir este procedimiento para abrir el otro armazón del columpio.
 - Pousser les montants avant et arrière de la structure de la balançoire vers l’extérieur, jusqu’à ce qu’ils s’emboîtent.
 - Répéter ce procédé pour ouvrir l’autre structure de la balançoire.

Base Tube
Tubo de
la base
Tube de
la base

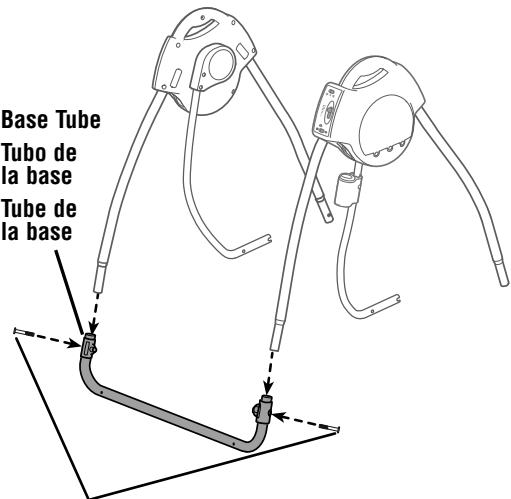

Screws
Tornillos
Vis

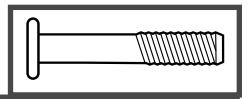

2

- Insert the front legs on the swing frame into the base tube.
- Insert two M5 x 27 mm screws into the front legs and tighten.
- Insertar las patas delanteras del armazón del columpio en el tubo de la base.
- Insertar dos tornillos M5 x 27 mm en las patas delanteras y apretarlos.
- Insérer les montants avant de la structure de la balançoire dans le tube de la base.
- Insérer deux vis M5 de 27 mm dans les montants avant et les serrer.

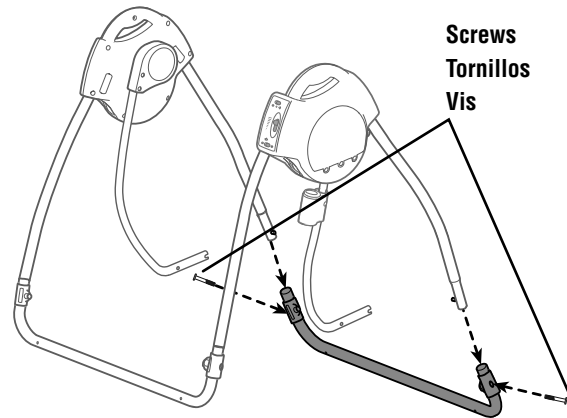

Screws
Tornillos
Vis

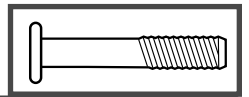

3

- Insert the back legs on the swing frame into the base tube.
- Insert two M5 x 27 mm screws into the back legs and tighten.
- Insertar las patas traseras del armazón del columpio en el tubo de la base.
- Insertar dos tornillos M5 x 27 mm en las patas traseras y apretarlos.
- Insérer les montants arrière de la structure de la balançoire dans le tube de la base.
- Insérer deux vis M5 de 27 mm dans les montants arrière et les serrer.

Assembly Montaje Assemblage

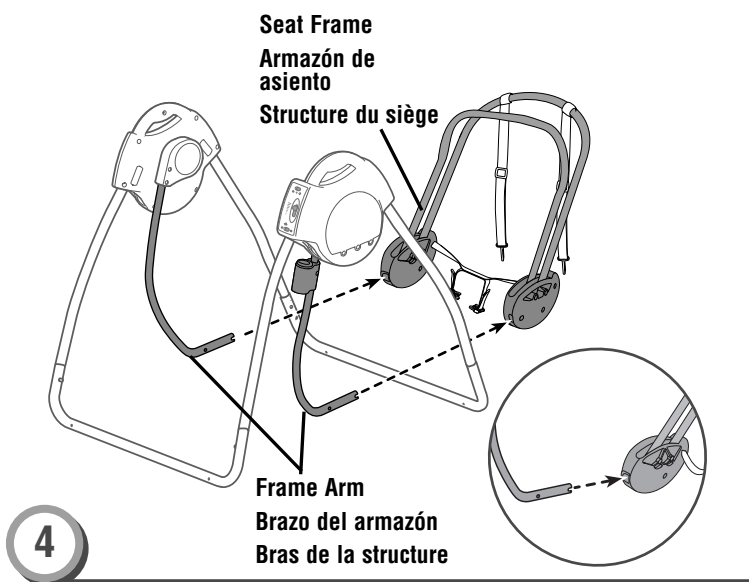

4

- Position the seat frame so that the tubes are upright, as shown.
Hint: Note the location of the socket inside each seat hub. The ends of the frame arms will be inserted into these sockets.
- Fit the end of each frame arm into the socket in each seat hub.
- Colocar el armazón del asiento de modo que los tubos estén en posición vertical, tal como se muestra.
Consejo: Observar la localización del zócalo dentro de cada soporte. Los extremos de los brazos del armazón se insertarán en estos zócalos.
- Ajustar el extremo de cada brazo de armazón en el zócalo de cada soporte del asiento.
- Placer la structure du siège de façon que les tubes soient sur le dessus, comme illustré.
Conseil : Noter l'emplacement des deux logements des pivots de siège. L'extrémité des bras de la structure devra être insérée dans ces logements.
- Fixer les extrémités de chaque bras de structure dans le logement de chaque pivot de siège.

- Introducir un #6 x 2,5 cm (1") tornillo en el exterior de cada soporte de asiento y en cada brazo del armazón. Ajustar los tornillos.
- Insérer une vis n° 6 de 2,5 cm dans la partie extérieure de chaque pivot de siège, jusque dans chaque bras de structure. Serrer les vis.

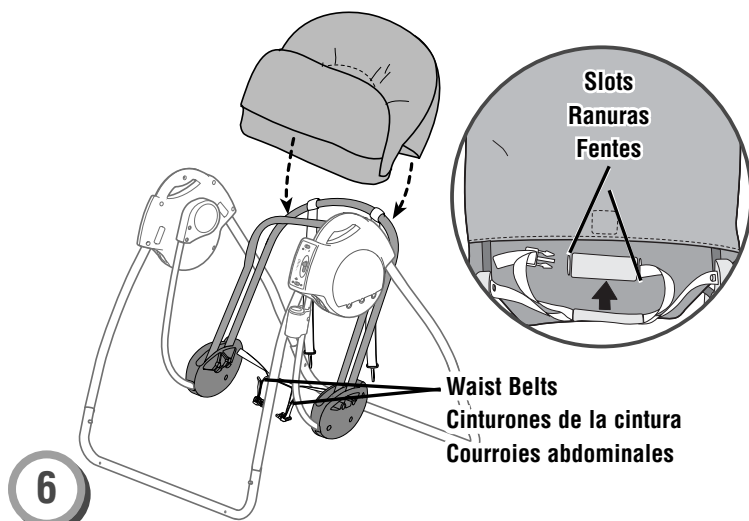

6

- Fit the pad pockets onto the seat frame, as shown. Open the seat.
- From behind the assembly, insert the waist belts through the slots in the pad.
- Press to fasten the waist belt assembly to the pad.
- Ajustar las fundas de la almohadilla en el armazón del asiento, tal como se muestra. Abrir la silla.
- Desde la parte de atrás de la unidad, introducir los cinturones de la cintura en las ranuras de la almohadilla.
- Presionar para ajustar la unidad de los cinturones a la almohadilla.
- Glisser les pochettes du coussin sur la structure du siège, comme illustré. Ouvrir le siège.
- À partir de l'arrière de l'assemblage, insérer les courroies abdominales dans les fentes du coussin.
- Appuyer sur l'assemblage de la courroie pour le fixer au coussin.

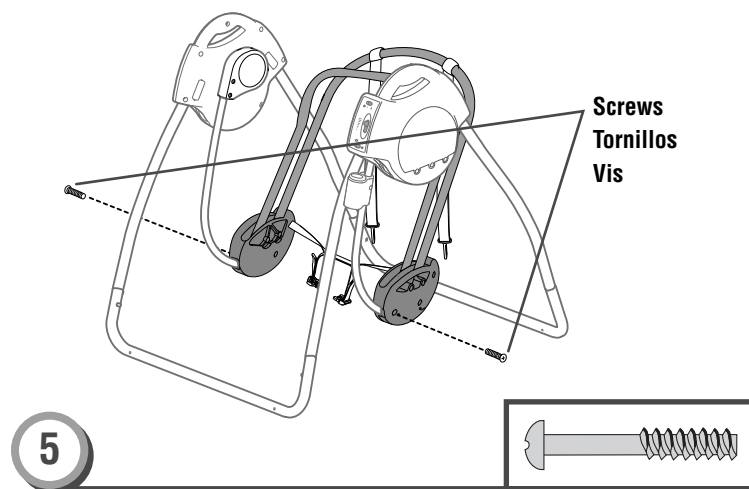

5

- Insert a #6 x 1" (2,5 cm) screw through the outside of each seat hub and into each frame arm. Tighten the screws.

Assembly Montaje Assemblage

7

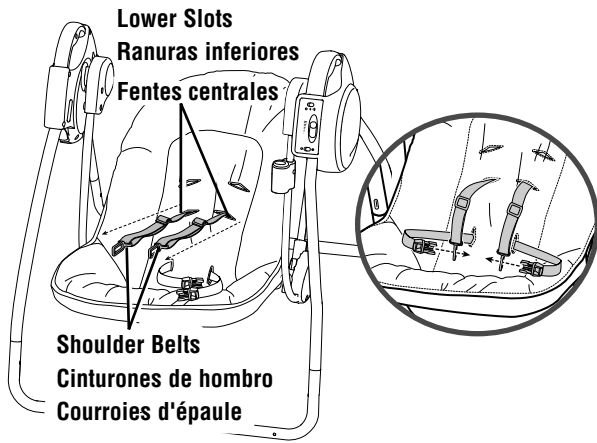

Smaller Baby

- Insert the ends of the shoulder belts through the lower slots in the seat pad back.
- Fit the end of each waist belt through the end of each shoulder belt.

Bebé más pequeño

- Insertar los extremos de los cinturones de hombro en las ranuras inferiores de la parte trasera de la almohadilla.
- Insertar el extremo de cada cinturón de la cintura en el extremo de cada cinturón del hombro.

Enfant plus petit

- Insérer les extrémités des courroies d'épaule dans les fentes centrales au dos du coussin.
- Insérer l'extrémité de chaque courroie abdominale dans l'extrémité de chaque courroie d'épaule.

8

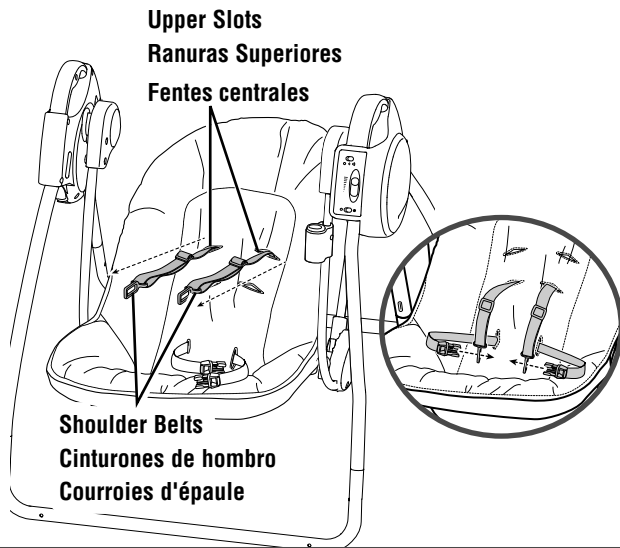

Larger Baby

- Insert the ends of the shoulder belts through the upper slots in the seat pad back.
- Fit the end of each waist belt through the end of each shoulder belt.

Bebé más grande

- Insertar los extremos de los cinturones de hombro en las ranuras superiores de la parte trasera de la almohadilla.
- Insertar el extremo de cada cinturón de la cintura en el extremo de cada cinturón del hombro.

Enfant plus grand

- Insérer les extrémités des courroies d'épaule dans les fentes centrales au dos du coussin.
- Insérer l'extrémité de chaque courroie abdominale dans l'extrémité de chaque courroie d'épaule.

9

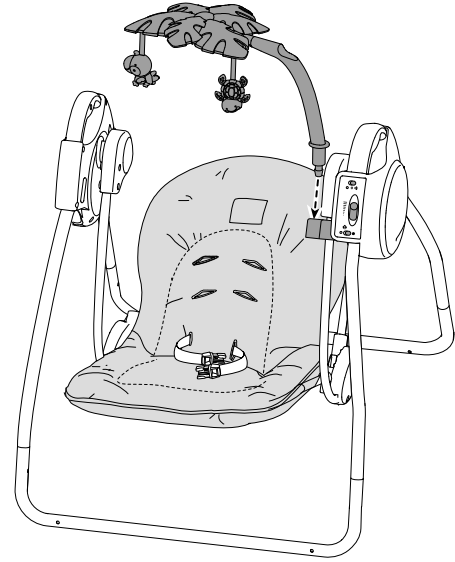

- Insert and “snap” the peg on the toybar into the socket on the swing arm. Pull the toy bar up to be sure it is secure.
- Introducir y **ajustar** la clavija de la barra de juguetes en el zócalo del brazo del columpio. Jalar para arriba la barra de juguetes para cerciorarse de que está segura.
- **Emboîter** la cheville de la barre-jouets dans le logement du bras de la balançoire. Tirer sur la barre-jouets pour s'assurer qu'elle est solidement fixée.

Battery Installation

Installation des piles

Colocación de las pilas

Hint: We recommend using **alkaline** batteries for longer battery life.

Nota: Se recomienda usar pilas **alcalinas** para una mayor duración.

Remarque : Il est recommandé d'utiliser des piles **alcalines** car elles durent plus longtemps.

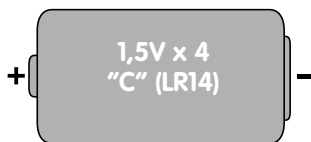

Battery Compartment Door
Couvercle du compartiment des piles
Tapa del compartimento de pilas

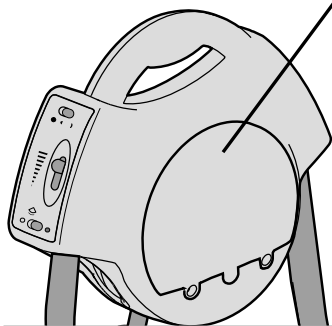

- Loosen the screws in the battery compartment door with a Phillips screwdriver and remove the battery compartment door.
- Insert four "C" (LR14) **alkaline** batteries into the battery compartment.
- Replace the battery compartment door and tighten the screws.

Note: Low battery power may cause product movement to slow or product to turn off all together. If this should happen, replace the batteries with four **alkaline** "C" (LR14) batteries.

- If this product begins to operate erratically, you may need to reset the electronics. Turn the power off and then back on.
- Desenroscar los tornillos de la tapa del compartimento de pilas con un destornillador de estrella y retirar la tapa.
- Insertar cuatro pilas **alcalinas** tipo 4 x "C" (LR14) x 1,5V en el compartimento.
- Cerrar la tapa del compartimento de pilas y ajustar los tornillos.

Nota: si las pilas están gastadas, el movimiento del producto pueden debilitarse o quizá el producto deje de funcionar del todo. Si esto sucede, sustituir las pilas por cuatro pilas **alcalinas** tipo 4 x "C"(LR14) x 1,5V.

- Si este producto no funciona correctamente, restablecer el circuito electrónico. Poner el interruptor de encendido en apagado y nuevamente en encendido.
- Desserrer les vis du compartiment des piles et enleverle couvercle.
- Insérer quatre pilas **alcalines** C (LR14) dans le compartiment des piles.
- Remettre le couvercle en place et serrer les vis.

Remarque : Si les piles sont faibles, la balance peut ralentir ou s'arrêter complètement. Si c'est le cas, remplacer les piles par quatre pilas **alcalines** C (LR14) neuves.

- Si le produit ne fonctionne pas correctement, il peut être nécessaire de réinitialiser le système électronique. Pour ce faire, mettre l'interrupteur à ARRÊT puis le remettre à MARCHÉ.

Battery Safety Information

Información de seguridad acerca de las pilas

Conseils de sécurité concernant les piles

In exceptional circumstances, batteries may leak fluids that can cause a chemical burn injury or ruin your product. To avoid battery leakage:

- Do not mix old and new batteries or batteries of different types: alkaline, standard (carbon-zinc) or rechargeable (nickel-cadmium).
- Insert batteries as indicated inside the battery compartment.
- Remove batteries during long periods of non-use. Always remove exhausted batteries from the product. Dispose of batteries safely. Do not dispose of this product in a fire. The batteries inside may explode or leak.
- Never short-circuit the battery terminals.
- Use only batteries of the same or equivalent type as recommended.
- Do not charge non-rechargeable batteries.
- Remove rechargeable batteries from the product before charging.
- If removeable, rechargeable batteries are used, they are only to be charged under adult supervision.

En circunstancias excepcionales, las pilas pueden derramar líquido que puede causar quemaduras o dañar el producto.

Para evitar derrames:

- No mezclar pilas nuevas con gastadas ni mezclar pilas alcalinas, estándar (carbono-cinc) o recargables (níquel-cadmio).
- Cerciorarse de que la polaridad de las pilas sea la correcta.
- Sacar las pilas gastadas del producto y disponer de ellas de una manera segura. Sacar las pilas si el producto no va a ser usado durante un periodo prolongado. Disponer de las pilas gastadas de manera segura. No quemar las pilas ya que podrían explotar o derramar el líquido incorporado en ellas.
- No provocar un cortocircuito con las terminales.
- Usar sólo el tipo de pilas recomendadas (o su equivalente).
- No cargar pilas no recargables.
- Sacar las pilas recargables antes de cargarlas.
- La carga de las pilas recargables sólo debe realizarse con la supervisión de un adulto.

Lors de circonstances exceptionnelles, des substances liquides peuvent s'écouler des piles et provoquer des brûlures chimiques ou endommager le produit. Pour éviter que les piles ne coulent :

- Ne pas mélanger des piles usées avec des piles neuves ou différents types de piles : alcalines, standard (carbone-zinc) ou rechargeables (nickel-cadmium).
- Insérer les piles dans le sens indiqué à l'intérieur du compartiment.
- Enlever les piles lorsque le produit n'est pas utilisé pendant une longue période. Ne jamais laisser des piles usées dans le produit. Jeter les piles usées dans un conteneur réservé à cet usage. Ne pas jeter ce produit au feu. Les piles incluses pourraient exploser ou couler.
- Ne jamais court-circuiter les bornes des piles.
- N'utiliser que des piles du même type que celles recommandées, ou des piles équivalentes.
- Ne pas recharger des piles non rechargeables.
- Les piles rechargeables doivent être retirées du produit avant la charge.
- En cas d'utilisation de piles rechargeables, celles-ci ne doivent être rechargées que sous la surveillance d'un adulte.

WARNING
ADVERTENCIA
AVERTISSEMENT

To prevent serious injury or death from falls and being strangled in the restraint system:

- Always use the restraint system.
- Never use with an active child who may be able to climb out of the product.
- This product is not intended to replace a crib or bassinet for prolonged periods of sleep.
- Never leave child unattended.
- Never use on an elevated surface. Use only on floor
- Never use toy bar as handle

Para evitar lesiones graves o la muerte como resultado de caídas y quedar estrangulado en el sistema de sujeción:

- Siempre usar el sistema de sujeción.
- No usar con niños activos que pueden salirse del producto.
- Este producto no está diseñado para reemplazar una cuna o moisés por periodos prolongados de sueño.
- Nunca dejar al niño sin supervisión.
- No usar sobre superficies elevadas. Usar únicamente sobre el piso.
- No usar la barra de juguetes como asa.

Pour éviter les blessures graves ou mortelles en cas de chutes, ainsi que les risques d'étranglement avec le système de retenue :

- Toujours utiliser le système de retenue.
- Ne jamais utiliser pour un enfant actif qui pourrait sortir seul du produit.
- Ce produit n'est pas conçu pour remplacer un lit d'enfant ou un berceau pour de longues périodes de sommeil.
- Ne jamais laisser l'enfant sans surveillance.
- Ne jamais utiliser ce produit sur une surface en hauteur. Utiliser uniquement sur le sol.
- Ne jamais utiliser la barre-jouets comme poignée.

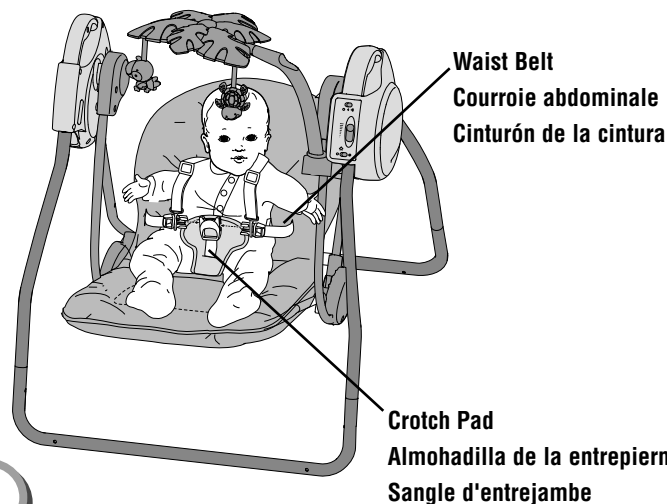

Securing your Child

- Place your child in the seat. Position the crotch pad between your child's legs.
- Fit the end of each waist belt through the end of each shoulder belt.
- Fasten both waist/shoulder belts to each side of the crotch pad. Make sure you hear a "click" on both sides.
- Check to be sure the restraint system is securely attached by pulling it away from your child. The restraint should remain attached.
- Tighten each waist/shoulder belt so that the restraint system is snug against your child. Please refer to the next section for instructions to tighten the waist/shoulder belts.

Asegurar a su hijo

- Sentar al niño en la silla. Colocar la almohadilla de la entrepierna entre las piernas del niño.
- Insertar el extremo de cada cinturón de la cintura en el extremo de cada cinturón del hombro.
- Ajustar ambos cinturones de la cintura/hombros en cada lado del cinturón de la entrepierna. Asegurarse de oír un clic en ambos lados.
- Cerciorarse de que el sistema de sujeción esté bien ajustado jalándolo en dirección opuesta de su hijo. La sujeción debe permanecer ajustada.
- Apretar cada cinturón de la cintura/hombros de modo que el sistema de sujeción quede bien ajustado al niño/a. Consultar la siguiente sección para mayores detalles sobre cómo apretar el cinturón de la cintura/hombros.

Installation de l'enfant

- Mettre l'enfant dans le siège. Placer la sangle d'entrejambe entre les jambes de l'enfant.
- Insérer l'extrémité de chaque courroie abdominale dans l'extrémité de chaque courroie d'épaule.
- Attacher les courroies abdominales/d'épaule de chaque côté de la courroie d'entrejambe. S'assurer d'entendre un clic de chaque côté.
- Tirer sur le système de retenue pour s'assurer qu'il est bien attaché en tirant dessus. Elle doit rester attachée.
- Serrer chaque courroie abdominale/d'épaule de sorte que le système de retenue soit bien ajusté contre l'enfant. Pour serrer les courroies abdominales/d'épaule, consulter les instructions dans la section suivante.

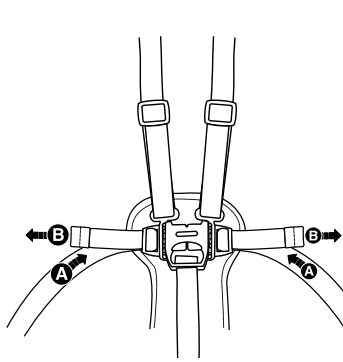

TIGHTEN
APRETAR
SERRER

2

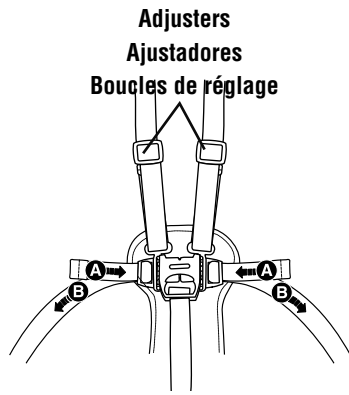

LOOSEN
AFLOJAR
DESSERRAR

- **To tighten the waist belts:** Feed the anchored end of the belt up through the buckle to form a loop **A**. Pull the free end of the belt **B**. Repeat this procedure to tighten the other belt.
- **To loosen the waist belts:** Feed the free end of the belt up through the buckle to form a loop **A**. Enlarge the loop by pulling on the end of the loop toward the buckle. Pull the anchored end of the belt to shorten the free end of the belt **B**. Repeat this procedure to loosen the other belt.

Note: After adjusting the belts to fit your child, make sure you pull on them to be sure they are securely fastened.

- **Para apretar los cinturones de la cintura:** Introducir el extremo fijo del cinturón en la hebilla para formar un círculo **A**. Jalar el extremo libre del cinturón **B**. Repetir este procedimiento para apretar el otro cinturón.
- **Para aflojar los cinturones de la cintura:** Introducir el extremo libre del cinturón en la hebilla para formar un círculo **A**. Agrandar el círculo jalando el extremo de éste hacia la hebilla. Jalar el extremo fijo del cinturón para acortar el extremo libre del cinturón **B**. Repetir este procedimiento para aflojar el otro cinturón.

Atención: Después de ajustar los cinturones al tamaño del niño, asegurarse de tirar de ellos para verificar que están bien ajustados.

- **Pour serrer les courroies abdominales :** Glisser vers le haut l'extrémité fixe de la courroie dans le passant de façon à former une boucle **A**. Tirer sur l'extrémité libre de la courroie **B**. Répéter ce procédé pour serrer l'autre courroie.
- **Pour desserrer les courroies abdominales :** Glisser vers le haut l'extrémité libre de la courroie dans le passant de façon à former une boucle **A**. Agrandir la boucle en tirant sur l'extrémité de la boucle vers le passant. Tirer sur l'extrémité fixe de la courroie pour raccourcir l'extrémité libre **B**. Répéter ce procédé pour desserrer l'autre courroie.

Remarque : Après avoir ajusté les courroies selon la taille de l'enfant, s'assurer qu'elles sont bien fixées en tirant dessus.

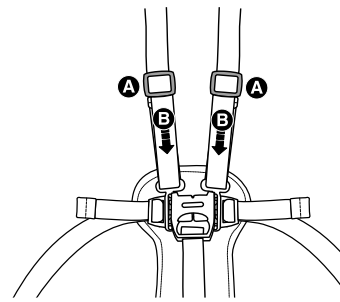

TIGHTEN
APRETAR
SERRER

3

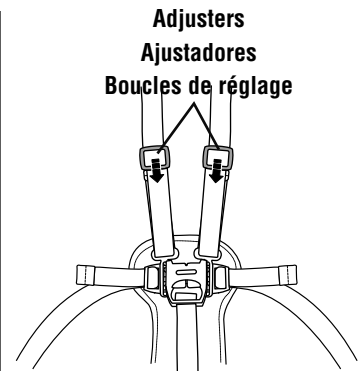

LOOSEN
AFLOJAR
DESSERRAR

- **To tighten the shoulder belts:** Hold the adjuster **A** and pull the front shoulder strap down **B**.
- **To loosen the shoulder belts:** Slide the adjuster down.
- **Para apretar los cinturones de los hombros:** Sujetar el ajustador **A** y jalar hacia abajo el cinturón delantero del hombro **B**.
- **Para aflojar los cinturones de los hombros:** Deslizar hacia abajo el ajustador.
- **Pour serrer les courroies d'épaule :** Tenir la boucle de réglage **A** et tirer l'avant de la courroie d'épaule vers le bas **B**.
- **Pour desserrer les courroies d'épaule :** • Glisser la boucle de réglage vers le bas.



4

Room-to-Room Portability

- Make sure your child is properly secured in the swing seat.
- Grasp both handles, as shown, and lift.
- Carefully carry the swing to another room. Be sure to set the swing down on a **non-elevated, flat surface**.

Transportabilidad de cuarto a cuarto

- Cerciorarse de que su hijo esté bien asegurado en el asiento.
- Agarrar ambas asas, tal como se muestra, y levantar.
- Cargar cuidadosamente el columpio a otro cuarto. Cerciorarse de colocar el columpio **en una superficie plana no elevada**.

Transport d'une pièce à une autre

- S'assurer que l'enfant est bien attaché dans le siège de la balançoire.
- Prendre les deux poignées, comme indiqué, et soulever.
- Transporter la balançoire avec précaution dans une autre pièce. S'assurer de la poser **sur une surface plane et non élevée**.

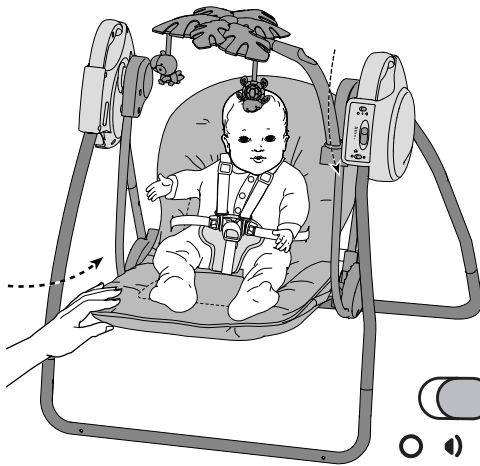

Power Switch
Interruptor de encendido
Interrupteur

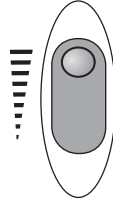

Speed Switch
Regulador de velocidad
Commutateur de vitesse



Music/Volume Switch
Interruptor de música/volumen
Bouton musique/volume

5

Swinging and Music

- Place your child in the seat and secure properly.
- Slide the swing power switch ON ●.
- **Give the seat a light push to start the swinging motion.** Adjust the speed switch to the desired swing motion setting.

Hints:

- After turning on power, this product may not swing unless there is a child in the seat.
- As with most battery-powered swings, a heavier child will reduce the amount of swinging motion on all settings. In most cases, the low setting works best for a smaller child while the high setting works best for a larger child.
- If the low setting provides too much swinging motion for your child, try placing one end of a blanket underneath your child and let the other end of the blanket drape down while swinging.
- If swinging stops while using a lower setting, try a higher setting. Give the seat a light push to start the swinging motion again.
- Slide the music/volume switch to on with low volume (🔊), on with high volume (🔊) or OFF (⊖).
- Be sure to turn this product off when not in use. Slide the swing switch OFF (⊖).

Movimiento mecedor y música

- Sentar al niño en el asiento y asegurarlo bien.
- Poner el interruptor de encendido del columpio en ENCENDIDO ●.
- **Darle un ligero empujón a la silla para empezar el movimiento mecedor.** Ajustar el interruptor de velocidad en el nivel de movimiento deseado.

Consejos:

- Después de activar el producto, quizá este no produzca movimiento a menos de que esté un niño sentado en el asiento.
- Como sucede con la mayoría de columpios accionados por pilas, la cantidad de movimiento se reducirá en todos los valores cuanto más sea el peso del niño. En la mayoría de casos, el valor bajo resulta óptimo para niños pequeños y el valor alto resulta óptimo para niños grandes.
- Si el nivel bajo produce demasiado movimiento para el niño, colocar el extremo de una cobija debajo del niño y dejar que el otro extremo cuelgue mientras se columpia.

- Si el movimiento se detiene al usar un nivel bajo, intentar un nivel más alto. Volver a darle un ligero empujón al asiento para iniciar el movimiento.
- Poner el interruptor de música en encendido con volumen bajo (🔊), encendido con volumen alto (🔊) o APAGADO (⊖).
- Apagar el producto cuando no esté en uso. Poner el interruptor de encendido en APAGADO (⊖).

Balancement et musique

- Mettre l'enfant dans le siège et l'y attacher.
- Mettre l'interrupteur à la position MARCHÉ ●.
- **Pousser doucement le siège pour activer le balancement.** Sélectionner la vitesse désirée à l'aide du commutateur de vitesse.

Remarques :

- Quand le produit est mis en marche, il se peut qu'il n'y ait pas de mouvement de balancement s'il n'y a pas d'enfant dans le siège.
- Comme avec la plupart des balançoires alimentées par piles, le poids de l'enfant réduit le balancement de chaque position. Dans la plupart des cas, le réglage « lent » convient mieux à un petit enfant et le réglage « rapide », à un enfant plus lourd.
- Si le balancement est trop fort au réglage « faible », mettre une couverture sous l'enfant et la laisser retomber derrière lui quand la balançoire fonctionne.
- Si le balancement cesse pendant l'utilisation à un réglage « lent », passer à un réglage plus « rapide ». Pousser doucement le siège pour réamorcer le balancement.
- Glisser le bouton du volume sur marche à volume faible (🔊), marche à volume fort (🔊) ou ARRÊT (⊖).
- Toujours éteindre le produit quand il n'est pas utilisé. Mettre l'interrupteur à la position ARRÊT (⊖).

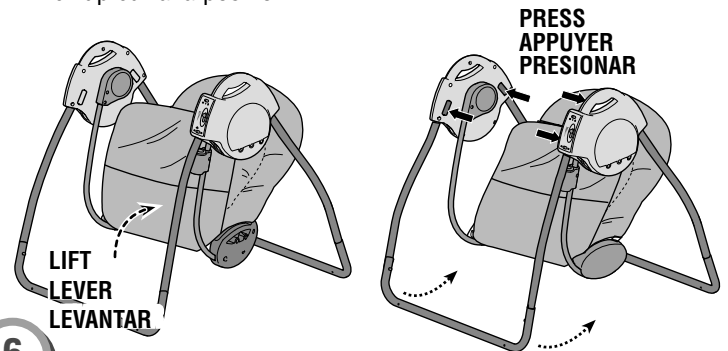

6

Storage

- Lift the seat bottom.
- Press the frame release buttons on the inside of the frames and push the front legs inward.
- Press the frame release buttons on the inside of the frames and push the back legs inward.

Almacenamiento

- Levantar el asiento.
- Presionar los botones de seguro del armazón en el interior de los armazones y empujar las patas delanteras para dentro.
- Presionar los botones de seguro del armazón en el interior de los armazones y empujar las patas traseras para dentro.

Rangement

- Soulever le siège.
- Appuyer sur les boutons de dégagement à l'intérieur des structures et pousser les montants avant vers l'intérieur.
- Appuyer sur les boutons de dégagement à l'intérieur des structures et pousser les montants arrière vers l'intérieur.

Consumer Information Renseignements pour les consommateurs

Información para el consumidor

FCC Statement (United States Only)

This equipment has been tested and found to comply with the limits for a Class B digital device, pursuant to Part 15 of the FCC Rules. These limits are designed to provide reasonable protection against harmful interference in a residential installation.

This equipment generates, uses and can radiate radio frequency energy and, if not installed and used in accordance with the instructions, may cause harmful interference to radio communications. However, there is no guarantee that interference will not occur in a particular installation. If this equipment does cause harmful interference to radio or television reception, which can be determined by turning the equipment off and on, the user is encouraged to try to correct the interference by one or more of the following measures:

- Reorient or relocate the receiving antenna.
- Increase the separation between the equipment and receiver.
- Consult the dealer or an experienced radio/TV technician for help.

Note: Changes or modifications not expressly approved by the manufacturer responsible for compliance could void the user's authority to operate the equipment.

This device complies with Part 15 of the FCC Rules. Operation is subject to the following two conditions: (1) this device may not cause harmful interference and (2) this device must accept any interference received, including interference that may cause undesired operation.

Nota FCC (Válido sólo en los Estados Unidos)

Este equipo fue probado y cumple con los límites de un dispositivo digital de Clase B, según está establecido en la Parte 15 del reglamento FCC. Estos límites están diseñados para proporcionar una protección razonable contra interferencia dañina en una instalación residencial. Este equipo genera, utiliza y puede radiar energía de radiofrecuencia y, si no se instala y utiliza según lo estipulado en las instrucciones, puede causar interferencia dañina a radiocomunicaciones. Sin embargo, no hay ninguna garantía de que no haya interferencia en una instalación particular. Si este equipo llega a causar interferencia dañina a la recepción de radio o televisión, lo cual puede ser verificado encendiendo y apagando el equipo, se recomienda tomar una de las siguientes medidas para corregir el problema:

- Cambiar la orientación o localización de la antena receptora.
- Aumentar la distancia entre el equipo y el receptor.
- Ponerse en contacto con el distribuidor o con un técnico de radio/TV.

Nota: los cambios o modificaciones no expresamente autorizados por el fabricante responsable del cumplimiento de las normas puede cancelar la autoridad del usuario de usar el equipo.

Este dispositivo cumple con la Parte 15 del reglamento FCC. El uso está sujeto a las dos condiciones siguientes: (1) Este dispositivo no debe causar interferencia dañina y (2) este dispositivo debe aceptar cualquier interferencia recibida, incluyendo interferencia que pueda causar que el dispositivo no funcione correctamente.

Énoncé de la FCC (États-Unis seulement)

Cet équipement a été testé et jugé conforme aux limites de Classe B pour un appareil numérique en vertu de l'article 15 de la réglementation de la FCC. Ces limites ont été instaurées pour fournir une protection raisonnable contre toute interférence nuisible dans une installation résidentielle. Cet équipement génère, utilise et peut émettre de l'énergie radiofréquence. S'il n'est pas installé et utilisé conformément aux instructions, il peut provoquer des interférences sur les communications radio. Cependant, il n'est pas garanti que des interférences ne se produiront pas dans certaines installations. Si cet équipement cause des interférences à la réception radio ou télévisée (ce qui peut être vérifié en éteignant l'appareil puis en le remettant sous tension), l'utilisateur peut tenter de les résoudre en suivant une ou plusieurs des mesures ci-après:

- Réorienter ou déplacer l'antenne réceptrice.
- Augmenter l'espace entre l'appareil et le récepteur.
- Pour obtenir de l'aide, contacter le vendeur ou un technicien radio/télévision expérimenté.

REMARQUE : Tout changement ou modification de cet appareil n'ayant pas été expressément approuvé par les parties responsables de sa conformité peut entraîner l'annulation du droit d'exploitation de l'équipement par l'utilisateur. Cet appareil est conforme à l'article 15 de la réglementation de la FCC. L'utilisation de ce dispositif est autorisée seulement aux deux conditions suivantes : (1) il ne doit pas produire de brouillage nuisible, et (2) l'utilisateur du dispositif doit être prêt à accepter tout brouillage radioélectrique reçu, même si ce brouillage est susceptible de compromettre le fonctionnement du dispositif.

ICES-003

- This Class B digital apparatus complies with Canadian ICES-003.
- Operation is subject to the following two conditions: (1) this device may not cause harmful interference and (2) this device must accept any interference received, including interference that may cause undesired operation.

NMB-003

- Cet appareil numérique de la classe B est conforme à la norme NMB-003 du Canada.
- L'utilisation de ce dispositif est autorisée seulement aux conditions suivantes: (1) il ne doit pas produire de brouillage et (2) l'utilisateur du dispositif doit être prêt à accepter tout brouillage radioélectrique reçu, même si ce brouillage est susceptible de compromettre le fonctionnement du dispositif.



- Protect the environment by not disposing of this product with household waste (2002/96/EC). Check your local authority for recycling advice and facilities
- Proteger el medio ambiente no disponiendo de este producto en la basura del hogar (2002/96/EC). Consultar con la agencia local pertinente en cuanto a información y centros de reciclaje.
- Protéger l'environnement en ne jetant pas ce produit dans les ordures ménagères (2002/96/EC). Consulter votre municipalité pour obtenir des conseils sur le recyclage et connaître les centres de dépôt de votre région.



? **CONSUMER ASSISTANCE**
AYUDA AL CONSUMIDOR
SERVICE À LA CLIENTÈLE
1-800-432-5437 (US & Canada)

service.fisher-price.com

Fisher-Price, Inc., 636 Girard Avenue, East Aurora, NY 14052.

Hearing-impaired consumers/Cientes con problemas auditivos/
Pour les malentendants : 1-800-382-7470.

En México: 59-05-51-00 Ext. 5206 ó 01-800-463-59-89

CANADA

Mattel Canada Inc., 6155 Freemont Blvd., Mississauga,
Ontario L5R 3W2.

MÉXICO

Importado y distribuido por Mattel de México, S.A. de C.V., Miguel de
Cervantes Saavedra No. 193, Pisos 10 y 11, Col. Granada, Delegación
Miguel Hidalgo, C.P. 11520, México, D.F. R.F.C. MME-920701-NB3.
Tels.: 59-05-51-00 Ext. 5206 ó 01-800-463-59-89.

CHILE

Mattel Chile, S.A., Avenida Américo Vespucio 501-B, Quilicura,
Santiago, Chile.

VENEZUELA

Mattel de Venezuela, C.A., RIF J301596439, Ave. Mara, C.C.
Macaracuay Plaza, Torre B, Piso 8, Colinas de la California,
Caracas 1071.

ARGENTINA

Mattel Argentina, S.A., Curupaytí 1186, (1607) – Villa Adelina,
Buenos Aires.

COLOMBIA

Mattel Colombia, S.A., calle 123#7-07 P.5, Bogotá.

PERÚ

Mattel Perú, S.A., Av. República de Panamá N° 3531,
Oficina 1003, San Isidro, Lima, Perú. RUC: 20425853865.
Reg. Importador: 01720-10-JUE-DIGESA.