



Electrohome

ARCHER™ TURNTABLE STEREO SYSTEM



EANOS300

INSTRUCTION MANUAL

Thank you for your purchase of this Electrohome product. Please read this instruction manual carefully before using product to ensure proper use. Keep this manual in a safe place for future reference.

www.electrohome.com

IMPORTANT SAFETY INSTRUCTIONS

TO PREVENT FIRE OR SHOCK HAZARD, DO NOT USE THIS PLUG WITH AN EXTENSION CORD, RECEPTACLE OR OTHER OUTLET UNLESS THE BLADES CAN BE FULLY INSERTED TO PREVENT BLADE EXPOSURE. TO PREVENT FIRE OR SHOCK HAZARD, DO NOT EXPOSE THIS APPLIANCE TO RAIN OR MOISTURE.



The lightning flash with arrowhead symbol within an equilateral triangle is intended to alert the user to the presence of uninsulated dangerous voltage within the product's enclosure that may be of sufficient magnitude to constitute a risk of electric shock to persons.

CAUTION

**RISK OF ELECTRIC SHOCK
DO NOT OPEN**

WARNING: TO REDUCE THE RISK OF ELECTRIC SHOCK DO NOT REMOVE COVER (OR BACK), NO USER SERVICEABLE PARTS INSIDE REFER SERVICING TO QUALIFIED SERVICE PERSONNEL.



The exclamation point within an equilateral triangle is intended to alert the user to the presence of important operating and maintenance (servicing) instructions in the literature accompanying the appliance.

1. Read these instructions.
2. Keep these instructions.
3. Heed all warnings.
4. Follow all instructions.
5. Do not use this apparatus near water.
6. Clean only with dry cloth.
7. Do not block any ventilation openings. Install in accordance with the manufacturer's instructions.
8. Do not install near any heat sources such as radiators, heat registers, stoves, or other apparatus (including amplifiers) that produce heat.
9. Do not defeat the safety purpose of the polarized or grounding type plug. A polarized plug has two blades with one wider than the other. A grounding type plug has two blades and a third grounding prong. The wide blade or the third prong is provided for your safety. If the provided plug does not fit into your outlet, consult an electrician for replacement of the obsolete outlet.
10. Protect the power cord from being walked on or pinched particularly at plugs, convenience receptacles, and point where they exit from the apparatus.
11. Only use attachments / accessories specified by the manufacturer.
12. Unplug this apparatus during lightning storms or when unused for long periods of time.
13. Refer all servicing to qualified service personnel. Servicing is required when the apparatus has been damaged in any way, such as power-supply cord or plug is damaged, liquid has been spilled or objects have fallen into the apparatus, the apparatus has been exposed to rain or moisture, does not operate normally, or has been dropped.
14. This appliance shall not be exposed to dripping or splashing water and no object filled with liquids such as vases shall be placed on the apparatus.
15. Do not overload wall outlet. Use only power source as indicated.
16. Use replacement parts as specified by the manufacturer.
17. The product may be mounted to a wall only if recommended by the manufacturer.
18. Upon completion of any service or repairs to this product, ask the service technician to perform safety checks.

IMPORTANT SAFETY INSTRUCTIONS

- Avoid installing this unit in places exposed to direct sunlight or close to heat radiating appliances such as electric heaters, on top of other stereo equipment that radiates too much heat, places lacking ventilation or dusty areas, places subject to constant vibration and/or humid or moist areas.
- Do not attempt to clean this unit with chemical solvents as this might damage the finish. Use a clean dry cloth.
- Operate controls and switches as described in the manual. Before turning on the power, make certain that power cord is properly installed.
- When moving the set, be sure to first disconnect the power cord.

FCC INFORMATION:

This equipment has been tested and found to comply with the limits for a Class B digital device, pursuant to Part 15 of the FCC Rules. These limits are designed to provide reasonable protection against harmful interference in a residential installation. This equipment generates, uses and can radiate radio frequency energy and, if not installed and used in accordance with the instructions, may cause harmful interference to radio communications. However, there is no guarantee that interference will not occur in a particular installation. If this equipment does cause harmful interference to radio or television reception, which can be determined by turning the equipment off and on, the user is encouraged to try to correct the interference by one or more of the following measures:

- Re-orient or relocate the receiving antenna.
- Increase the separation between the equipment and receiver.
- Connect the equipment into an outlet on a circuit different from that to which the receiver is connected.
- Consult the dealer or an experienced radio/TV technician for help.

This device complies with Part 15 of the FCC Rules. Operation is subject to the following two conditions:

- (1) This device may not cause harmful interference, and
- (2) This device must accept any interference received, including interference that may cause undesired operation.

IMPORTANT

Since digital circuitry may cause interference to other radio or television tuners nearby, switch this unit off when not in use or move it away from the affected radio/television tuner.

NOTE: This digital apparatus does not exceed the Class B limits for radio noise emissions from digital apparatus as set out in the Radio Interference Regulations of Industry Canada. These limits are designed to provide reasonable protection against harmful interference in a residential installation. This equipment generates, uses and can radiate radio frequency energy and, if not installed and used in accordance with the instructions, may cause harmful interference to radio communications. However, there is no guarantee that interference will not occur in a particular installation. If this equipment does cause harmful interference to radio or television operation (which can be determined by turning the equipment off), the user is encouraged to try to correct the interference by one or more of the following measures:

- Reorient or relocate the receiving antenna.
- Increase the separation between the equipment and receiver.
- Connect the equipment into an outlet on a circuit different from that to which the receiver is connected.
- Consult the dealer or an experienced radio/TV technician for help.

TABLE OF CONTENTS

Important Safety Instructions	2
What's Included	4
Buttons and Connections	5
Preparation for Use	6
Unpacking and Setup	7
Raising and Lowering the Lid	7
Protect Your Furniture	7
Operation	8
Powering on the Unit	8
AUX IN Operation	8
Playing Records	8
USB Operation	9
Removing the USB	9
Care and Maintenance	10
Replacing the Stylus	10
Transporting the System	10
Care of the Cabinet	10
Replacing the Cartridge	11
Electrohome Warranty	12

WHAT'S INCLUDED

- Suitcase Turntable
- Stylus Needle
- Adapter for 45 RPM, 7" Singles
- AC Adapter
- Instruction Manual
- 1 Year Warranty
- Lifetime Live Customer Support



BUTTONS AND CONNECTIONS

Main Unit

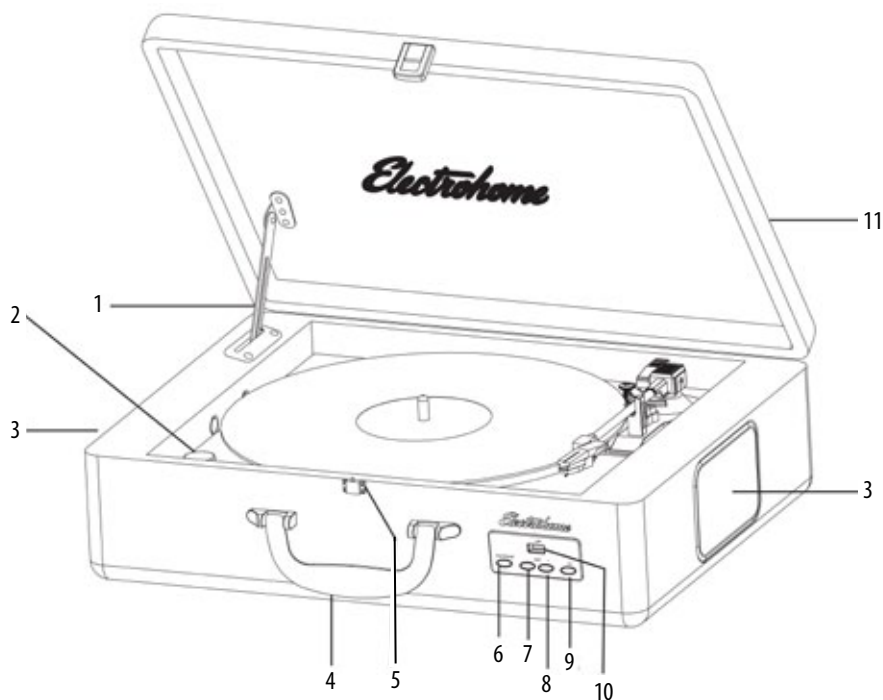

Side

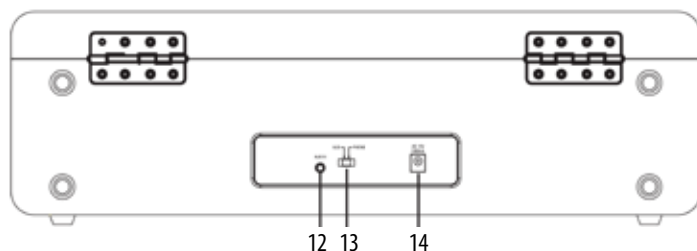

- | | |
|-----------------------------------|---------------------------------|
| 1. Phonograph Lid Support Bracket | 8. SKIP + Button |
| 2. OFF/VOLUME Control | 9. 10 + Button |
| 3. Speakers | 10. USB input |
| 4. Handle | 11. Phonograph Lid |
| 5. Latch | 12. 3.5mm AUX IN Jack |
| 6. PLAY-PAUSE Button | 13. AUX-PHONO Function Selector |
| 7. SKIP - Button | 14. AC POWER Socket |

BUTTONS AND CONNECTIONS

Turntable

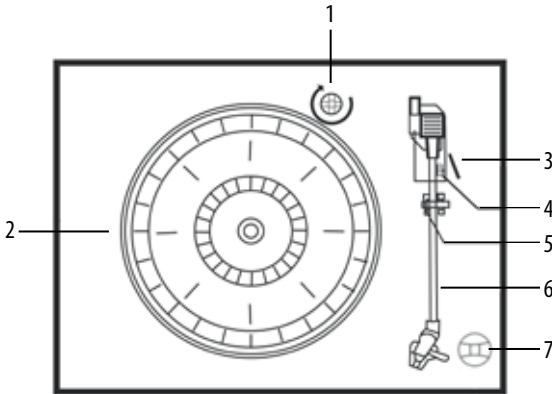

- | | |
|----------------------------------|-------------------------|
| 1. Transit Screw | 5. Tone Arm Lock |
| 2. Turntable | 6. Tone Arm with Stylus |
| 3. Cue Lever | 7. 45 RPM Adapter |
| 4. Speed Selector (33/45/78 RPM) | |

PREPARATION FOR USE

POWER SOURCE

This system is designed to operate on normal 120V 60Hz AC only. Attempting to operate this system from any other power source may cause damage to the system, and such damage is not covered by your warranty. Connect the AC adapter to the power outlet, as shown below.

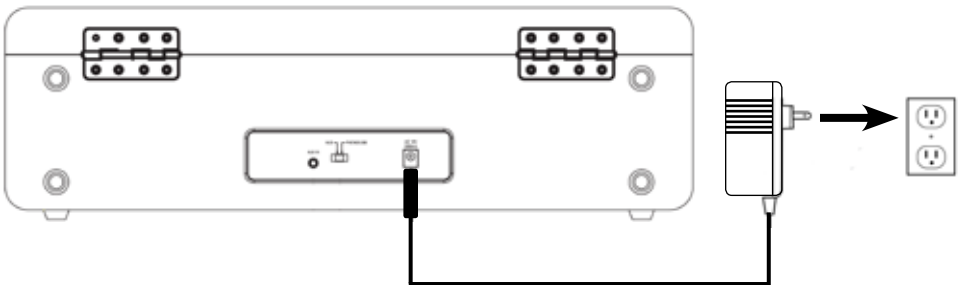

PREPARATION FOR USE

UNPACKING AND SETUP

- Carefully remove the unit from the display carton and remove all packing material from the unit.
- Unwind the AC power cord and extend it to its full length.
- Place the unit on a stable, level surface, close to an AC outlet, out of direct sunlight, and away from sources of excess heat, dust, moisture, humidity, or strong magnetic fields.
- Raise the lid to expose the phonograph. The phonograph has been secured for shipment with a transit screw. Use a coin or screwdriver to **TURN THE TRANSIT SCREW CLOCKWISE**. This will allow the turntable to "float" and turn freely.
- Remove the opaque white plastic stylus cover from the phonograph stylus by sliding it in the direction of the arrow.
- Discard the stylus cover.
- Remove the twist-tie that was used to secure the tone arm during shipment.
- Release the tone arm lock lever.
- Connect the AC adapter to the power outlet.

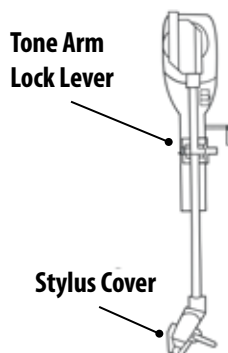
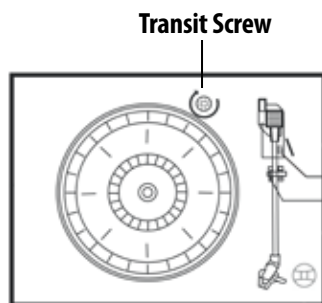

RAISING AND LOWERING THE LID

IMPORTANT:

To open the lid, raise it as far as it will go until the lid support bracket "locks" in the open position. To close the lid, lift it upward slightly and pull the bracket gently towards you until the bracket "unlocks", and then gently lower the lid.

TO AVOID DAMAGING THE CABINET OR THE LID, NEVER FORCE THE LID CLOSED. ALWAYS RAISE THE LID TO RELEASE THE LID SUPPORT BRACKET.

PROTECT YOUR FURNITURE

This model is equipped with non-skid rubber "feet" to prevent the product from moving when you operate the controls. These 'feet' are made from non-migrating rubber material specially formulated to avoid leaving any marks or stains on your furniture. However, certain types of oil based furniture polishes, wood preservatives, or cleaning sprays may cause the rubber "feet" to soften, and leave marks or a rubber residue on the furniture. To prevent any damage to your furniture we strongly recommend that you purchase small self-adhesive felt pads, available at hardware stores and home improvement centers everywhere, and apply these pads to the bottom of the rubber "feet" before you place the product on fine wooden furniture.

OPERATION

POWERING ON THE UNIT

1. Connect the AC Adapter to the AC POWER Socket on the side of the unit.
2. To turn the system ON, rotate the POWER/VOLUME button clockwise until a "click" is heard and set the volume to a low level.
3. When you have finished using the system, rotate the POWER/VOLUME button counter-clockwise until a "click" is heard to turn off the unit.

AUX IN OPERATION

This unit provides an auxiliary audio signal input jack for connecting external audio devices like MP3 players, CD players and older, non-dockable iPods (except iPod shuffle 3rd gen) so you can listen to your external source through the speakers of this system.

1. Set the AUX-PHONO mode selector to the AUX position.
2. Use an audio cable (not included) with one 3.5 mm stereo connection on each end of the cable.
3. Plug one end into the AUX-IN jack on the main unit and the other end to the the Line-out Jack or Headphone Jack of audio device.
4. Power ON both devices.
5. The volume level can now be controlled through the main unit. Operate all other functions on the auxiliary device as usual.

NOTE

- If the Line Out Jack of your external device is connected, then you only need to adjust the volume control of this system. If the Headphone Jack of your external device is connected, then you may need to adjust both the volume control of your external device and the volume control of this system to find the optimal volume setting.
- The turntable still functions in AUX mode however no sound will come from the speakers.
- Make sure tone arm is securely locked to the tone arm rest to avoid any damage.
- Rotate the POWER/VOLUME button counter-clockwise until a "click" is heard to turn off the unit when you are done. Don't forget to turn off the power on your external device as well.

PLAYING RECORDS

This system includes a full-size, 3-speed, belt-drive turntable that plays 33, 45 and 78 RPM records.

1. To turn the system ON, rotate the POWER/VOLUME button clockwise until a "click" is heard and set the volume to a low level.
2. Set the AUX-PHONO mode selector to the PHONO position. Please be sure that you have removed the stylus cover from the stylus and have released the Tone Arm Lock.
3. Set the turntable speed switch to the appropriate speed: 33, 45, or 78 RPM. Set the record onto the turntable. If you are playing 45 RPM singles, place the 45 RPM adapter on the center spindle.
4. Raise the cue lever to lift the tone arm off its rest. Move the tone arm to the edge of the record. The turntable will start automatically. Use the cue lever to gently lower the tone arm onto the record.
5. Adjust the VOLUME control to set the volume as desired.

OPERATION

6. When the tone arm reaches the end of the record it automatically returns to the tone arm rest and the record player stops.
7. Rotate the POWER/VOLUME button counter-clockwise until a "click" is heard to turn off the unit when you are done.

Do not turn or stop the turntable manually. Moving or jarring the turntable without securing the Tone Arm Clamp could damage the Tone Arm.

USB OPERATION

1. Set the AUX-PHONO mode selector to the PHONO position.
2. Insert the USB device into the USB input on the system; the player will automatically play the first track on the USB device.
3. Press the Skip - or Skip + buttons to choose your desired track.
4. Press the 10+ button to choose the desired track to play and advancing 10 tracks at a time.
5. Rotate the POWER/VOLUME button counter-clockwise until a "click" is heard to turn off the unit when you are done.

Since PHONO/USB are a combined function, when playing a record with a USB connected, the player will default to playing the record. Stop the record player when using the USB input.

REMOVING THE USB DRIVE

Please be sure to stop playback and turn the unit off before removing the USB drive to avoid damage to the USB and the system.

CARE AND MAINTENANCE

REPLACING THE STYLUS

1. Lift the tone arm off the tone arm rest.
2. At the front end of the tone arm, place the tip of your fingernail between the red stylus holder and the black cartridge housing as shown, press down on the red stylus holder until it separates from the cartridge housing.
3. Completely remove the red stylus holder with worn stylus and discard it.
4. Place the new red stylus holder with stylus under the cartridge housing. First, press upward on the back side of the stylus holder, and then press up on the front edge of the stylus holder until it snaps into place on the cartridge housing.

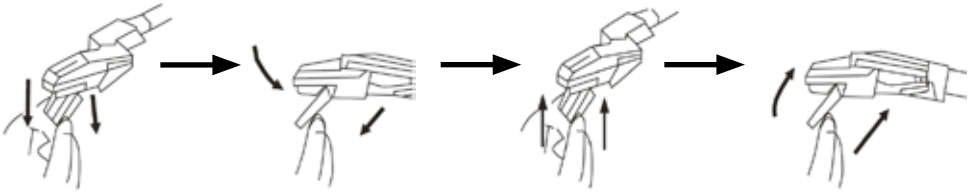

TRANSPORTING THE SYSTEM

IMPORTANT!

To protect the turntable from damage during transportation, a silver transit screw is located at the upper right of the turntable platform.

1. Before playing, please use a screwdriver to turn the transit screw in clockwise direction (screw going down) completely to unlock the turntable.
2. To lock the turntable again for transportation, please turn screw in counter-clockwise direction.

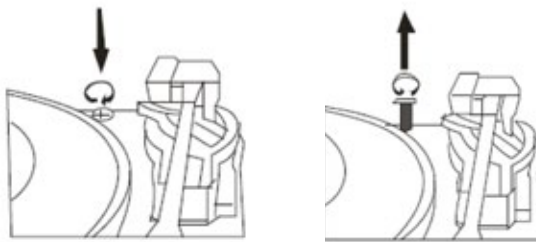

CARE OF THE CABINET

Care of the cabinet is the same as any piece of furniture. When the cabinet is dusty, you may wipe it using a soft, non-abrasive dust cloth. If the cabinet becomes smudged with fingerprints, you may use any good quality commercial dusting and polishing spray cleaner. **Do not spray any plastic or metal parts of this system.** We recommend spraying the cleaner on the cloth, not directly on the cabinet, to avoid any over spray on any plastic or metal components.

CARE AND MAINTENANCE

TO REPLACE THE CARTRIDGE FROM TONE ARM PLEASE FOLLOW THE PROCEDURES BELOW.

1. Gently lift off the tone arm from the tone arm rest.
2. By using your left hand to hold the tone arm and using your right hand to hold the rear portion of the cartridge. Then push the cartridge backwards and downwards according to the direction as shown to the left to separate the cartridge from the tone arm.
3. Using either a tweezer or your fingers, carefully unplug the terminals from the cartridge.
4. Carefully connect the terminals to the new cartridge (not included).
5. To re-install the new cartridge to the tone arm. First please lock the front end of the new cartridge on the hook of the tone arm.
6. Press the rear side of the new cartridge upwards to lock it on to the tone arm.

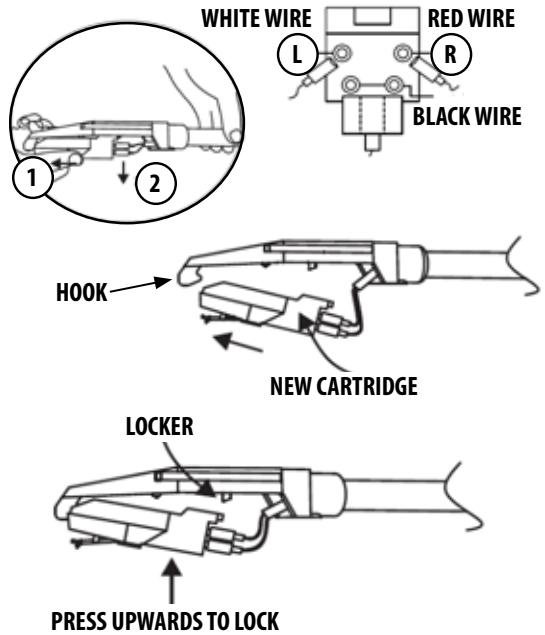

CAUTION: Please don't damage the stylus when installing the new cartridge.

ELECTROHOME® WARRANTY

Thank you for choosing ELECTROHOME® Consumer Electronics Products!

ELECTROHOME gives the following express warranty to the original consumer purchaser or gift recipient for this ELECTROHOME product, when shipped in its original container and sold or distributed by ELECTROHOME or by an Authorized ELECTROHOME Dealer: ELECTROHOME warrants that this product is free, under normal use and maintenance, from any defects in material and workmanship. If any such defects should be found in this product within the applicable warranty period, ELECTROHOME shall, at its option, repair or replace the product as specified herein. Replacement parts furnished in connection with this warranty shall be warranted for a period equal to the unexpired portion of the original equipment warranty.

This warranty shall not apply to:

- A. Any defects caused or repairs required as a result of abusive operation, negligence, accident, improper installation or inappropriate use as outlined in the owner's manual.
- B. Any ELECTROHOME product tampered with, modified, adjusted or repaired by any party other than ELECTROHOME or ELECTROHOME's Authorized Service Centres.
- C. Damage caused or repairs required as a result of the use with items not specified or approved by ELECTROHOME, including but not limited to head cleaning tapes and chemical cleaning agents.
- D. Any replacement of accessories, glassware, consumable or peripheral items required through normal use of the product including but not limited to earphones, remote controls, AC adapters, batteries, stylus, trays, filters, cables, paper, cabinet, cabinet parts, knobs, buttons, baskets, stands and shelves.
- E. Any cosmetic damage to the surface or exterior that has been defaced or caused by normal wear and tear.
- F. Any damage caused by external or environmental conditions, including but not limited to transmission line/power line voltage or liquid spillage.
- G. Any product received without appropriate model, serial number and CSA /cUL /cULus /cETL /cETLus markings.
- H. Any products used for rental or commercial purposes.
- I. Any installation, setup and/or programming charges.

Should this ELECTROHOME product fail to operate during the warranty period, warranty service may be obtained upon delivery of the ELECTROHOME product together with proof of purchase and a copy of this LIMITED WARRANTY statement to an Authorized ELECTROHOME Service Centre. In-home warranty service may be provided at ELECTROHOME's discretion on any ELECTROHOME television with the screen size of 40" or larger. This warranty constitutes the entire express warranty granted by ELECTROHOME and no other dealer, service centre or their agent or employee is authorized to extend, enlarge or transfer this warranty on behalf of ELECTROHOME. To the extent the law permits, ELECTROHOME disclaims any and all liability for direct or indirect damages or losses or for any incidental, special or consequential damages or loss of profits resulting from a defect in material or workmanship relating to the product, including damages for the loss of time or use of this ELECTROHOME product or the loss of information. The purchaser will be responsible for any removal, reinstallation, transportation and insurance costs incurred. Correction of defects, in the manner and period of time described herein, constitute complete fulfillment of all obligations and responsibilities of ELECTROHOME Electronics to the purchaser with respect to the product and shall constitute full satisfaction of all claims, whether based on contract, negligence, strict liability or otherwise.

1 YEAR PARTS & LABOUR WARRANTY PERIODS

TO OBTAIN THE NAME AND ADDRESS OF THE NEAREST AUTHORIZED ELECTROHOME SERVICE CENTRE OR FOR MORE INFORMATION ON THIS WARRANTY

- **Contact ELECTROHOME Support by Email: support@electrohome.com**
- Visit www.ELECTROHOME.com
- Mail your inquiry to: ELECTROHOME Customer Service, 4080 Montrose Road, Niagara Falls, ON L2H 1J9
- Call toll free 1-800-663-5954

ELECTROHOME is a registered trade-mark of Circus World Displays Limited.

10.2012

GARANTIE ELECTROHOME®

Merci d'avoir choisi un produit électronique grand public ELECTROHOME!

ELECTROHOME accorde la garantie expresse suivante à l'acheteur original de cet appareil ELECTROHOME ou à la personne qui l'a reçu en cadeau, pourvu qu'il ait été expédié et vendu ou distribué par ELECTROHOME ou un détaillant ELECTROHOME autorisé dans son emballage original. ELECTROHOME garantit que cet appareil est exempt de tout défaut de matériau et de fabrication dans des conditions d'utilisation et d'entretien normales. Si un défaut est décelé dans ce produit pendant la période de cette garantie, ELECTROHOME s'engage à le réparer ou, le cas échéant et à son entière discrétion, le remplacer. Les pièces de rechange qui sont fournis dans l'exécution de cette garantie sont aussi couvertes par la garantie pendant une période égale à la portion non échu de la garantie originale de l'appareil.

Cette garantie ne couvre pas :

- A. Les défauts ni les réparations résultant d'un usage abusif, d'une négligence, d'un accident ou d'une installation inadéquate ou un usage inapproprié selon les directives fournies dans le guide d'utilisation accompagnant l'appareil.
- B. Les appareils de marque ELECTROHOME trafiqués, modifiés, réglés, ajustés ou réparés par une entité autre que ELECTROHOME ou un centre de réparation autorisé par ELECTROHOME.
- C. Les dommages causés ni les réparations requises à l'appareil résultant de son usage avec des composants ou accessoires non recommandés ni approuvés par ELECTROHOME, incluant, sans en exclure d'autres, les cassettes et/ou produits chimiques de nettoyage.
- D. Le remplacement d'accessoires ou de pièces de verre, consommables ou des éléments périphériques nécessaires à une utilisation normale du produit, y compris mais pas limité aux écouteurs, télécommandes, adaptateurs CA, piles, pointes de lecture, stylets, plateaux, filtres, câbles, papier, boîtier, composants de boîtiers, boutons, paniers, supports et tablettes.
- E. Tout dommage apparent à la surface ou au boîtier extérieur de l'appareil et attribuable à la détérioration ou à l'usure résultant d'un usage normal.
- F. Tout dommage causé par des conditions externes ou environnementales, y compris mais pas limité aux lignes de transmission ou de transport d'énergie ou le renversement de liquide.
- G. Tout appareil ne portant pas les identifications appropriées quant aux numéros de modèle et de série ni les étiquettes et attestations de l'ACNOR, de l'ULC, de l'ULI, de l'ETL au Canada et aux États-Unis.
- H. Tout appareil utilisé à des fins commerciales ou de location.
- I. Tous les frais d'installation, d'ajustement et/ou de programmation.

Si cet appareil de marque ELECTROHOME devient défectueux au cours de la période de garantie, une réparation peut être obtenue, conformément aux termes de cette garantie, en présentant cet appareil ELECTROHOME avec la preuve d'achat originale et une copie de cette GARANTIE LIMITÉE à un centre de service autorisé par ELECTROHOME. Le service à domicile est effectué, à la discrétion de ELECTROHOME, aux téléviseurs de marque ELECTROHOME dotés d'un écran de 40 pouces et plus. Cette garantie constitue la garantie expresse entière accordée par ELECTROHOME et aucun autre détaillant, centre de service ni leur agent ou employé est autorisé à prolonger, étendre ou transférer cette garantie au nom de ELECTROHOME. Dans la mesure où la loi le permet, ELECTROHOME désavoue toute responsabilité pour des dommages ou pertes directs et indirects, tous dommages accessoires, particuliers ou consécutifs ou perte de profits résultant d'un défaut de matériel ou de fabrication de cet appareil, incluant les dommages attribuables à la perte de temps ou perte de l'utilisation de cet appareil ELECTROHOME ou de la perte de données. Il incombe à l'acheteur de défrayer les coûts encourus pour l'enlèvement, la réinstallation, le transport et l'assurance de cet appareil. La correction de toute défectuosité, de la manière et dans les délais indiqués dans la présente, constitue l'exécution complète de toutes les obligations et les responsabilités contractés par ELECTROHOME envers l'acheteur à l'égard du produit et constituera un acquittement complet de toutes les réclamations contractuelles ou attribuables à la négligence, et la responsabilité absolue ou autre.

GARANTIE D'UN ANS POUR LES PIÈCES ET LA MAIN D'OEUVRE

POUR OBTENIR LE NOM ET L'ADRESSE DU CENTRE DE SERVICE ELECTROHOME AUTORISÉ LE PLUS PRÈS DE CHEZ VOUS OU POUR PLUS DE RENSEIGNEMENTS SUR CETTE GARANTIE :

- **Contactez le service de soutien ELECTROHOME par courriel: support@electrohome.com**
- Visitez www.ELECTROHOME.com
- Postez votre demande à: ELECTROHOME service à la clientèle, 4080 Montrose Road, Niagara Falls, ON L2H 1J9
- Composez le numéro sans frais : 1-800-663-5954

ELECTROHOME est une marque déposée de Circus World Displays Limited.

10.2012

ENTRETIEN

POUR REMPLACER LA CARTOUCHE DU BRAS DE LECTURE, VEUILLEZ SUIVRE LA PROCÉDURE SUIVANTE.

1. Veuillez débrancher l'appareil avant de remplacer la cartouche.
2. Soulevez délicatement le bras de lecture du support.
3. En utilisant votre main gauche pour tenir le bras et à l'aide de votre main droite pour tenir la partie arrière de la cartouche, poussez la cartouche vers l'arrière et vers le bas selon le sens indiqué dans le schéma à la droite pour séparer la cartouche du bras de lecture.
4. En utilisant une pince à épiler ou vos doigts, débranchez soigneusement les bornes de la cartouche.
5. Branchez soigneusement les bornes à la nouvelle cartouche (non inclus).
6. Pour réinstaller la nouvelle cartouche pour le bras de lecture, veuillez tout d'abord, verrouillez l'extrémité avant de la nouvelle cartouche sur le crochet du bras de lecture.
7. Appuyez sur le côté arrière de la nouvelle cartouche vers le haut pour la verrouiller sur le bras de lecture.

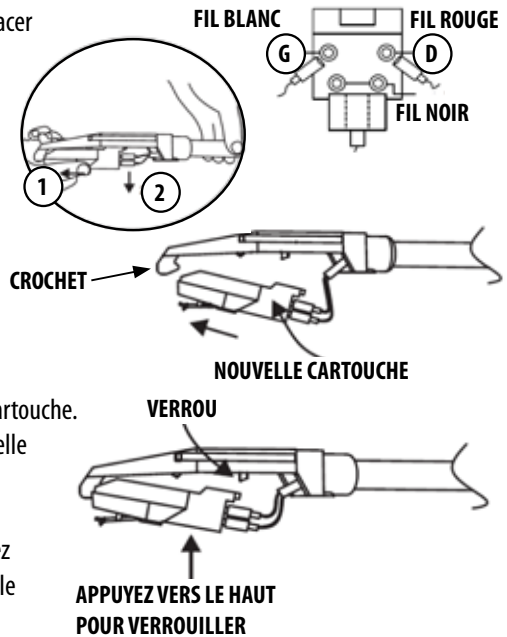

AVERTISSEMENT: Veuillez prendre soin de ne pas endommager pas la pointe de lecture lors de l'installation de la nouvelle cartouche.

ENTRETIEN

REPLACER LE STYLET

1. Levez le bras de lecture du support.
2. Sur l'extrémité du bras de lecture, placer le bout de votre ongle entre le porte-stylet rouge et le boîtier de cartouche noir comme dans le schéma, appuyer sur le porte-stylet rouge jusqu'à ce qu'il se sépare du boîtier de cartouche.
3. Retirez complètement et jetez le porte-stylet rouge et le stylet usé.
4. Placez le nouveau porte-stylet rouge et stylet neuf sous le boîtier de cartouche. Appuyez (vers le haut) sur le côté arrière du porte-stylet puis appuyez sur le bord avant du porte-stylet jusqu'à ce qu'il clic en place dans le boîtier de la cartouche.

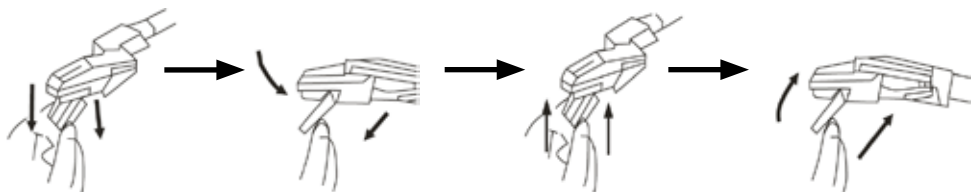

TRANSPORTER LE SYSTÈME

IMPORTANT!

Afin de protéger la plaque tournante de tout dommage pendant le transport, une vis de transport argentée se trouve en haut à la droite du plateau.

1. Avant de jouer un disque, veuillez utiliser un tournevis pour tourner la vis de transport dans le sens horaire pour (la vis descendant) complètement pour **déverrouiller** le plateau tournant.
2. Pour **verrouiller** le plateau à nouveau pour le transport, veuillez tourner la vis dans le sens anti-horaire.

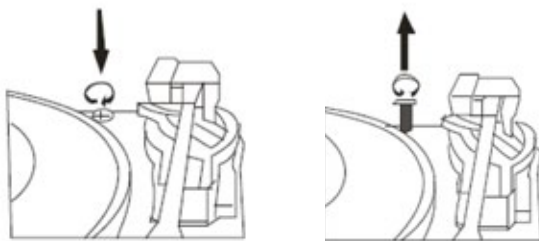

ENTRETIEN DU BOÎTIER

L'entretien du boîtier est le même que d'autres meubles. Lorsque le boîtier est poussiéreux, vous pouvez l'essuyer avec chiffon à poussière doux, non-abrasif. Si le boîtier a des traces de doigts, vous pouvez utiliser n'importe quel nettoyant commerciale de bonne qualité pour le dépoussiérage et le polissage. **NE PAS VAPORISER LES PIÈCES DE CE SYSTÈME EN PLASTIQUE OU EN MÉTAL.** Nous recommandons d'appliquer le nettoyant sur le chiffon plutôt que sur le boîtier, pour prévenir la surpulvérisation sur les pièces en plastique ou en métal sur ce système.

UTILISATION

6. Lorsque le bras de lecture atteint la fin du disque, il retourne automatiquement au support du bras de lecture et le tourne-disque s'arrêtera.
7. Tournez le bouton ARRÊT/Réglage du volume dans le sens antihoraire jusqu'à ce qu'un « clic » est entendu pour désactiver l'appareil.

Ne pas tourner ou arrêter la platine manuellement. Déplacer la platine sans sécuriser le bras de lecture peut endommager le bras de lecture ou le stylet.

FONCTIONNEMENT USB

1. Réglez le sélecteur de fonction AUX-PHONO à la position PHONO.
2. Insérez la clé USB dans l'entrée USB du système; le lecteur commencera à jouer la première chanson de la clé USB.
3. Appuyez le bouton Skip - ou Skip + pour sélectionner une piste.
4. Appuyez le bouton 10+ pour sélectionner une piste et pour avancer 10 pistes à la fois.
5. Tournez le bouton ARRÊT/Réglage du volume dans le sens antihoraire jusqu'à ce qu'un « clic » est entendu lorsque vous avez terminé.

Puisque les fonctions PHONO/USB sont combinés, le système lit le disque par défaut, donc, il faut arrêter le tourne-disque lorsque vous utilisez l'entrée USB.

ENLEVER LA CLÉ USB

Assurez-vous d'arrêter la lecture et éteindre l'appareil avant de retirer la clé USB pour éviter d'endommager la clé USB et le système.

UTILISATION

ALIMENTER L'APPAREIL

1. Branchez l'adaptateur CA à l'entrée d'alimentation CA sur le côté de l'appareil.
2. Pour activer le système, tournez le bouton ARRÊT/Réglage du volume dans le sens horaire jusqu'à ce qu'un « clic » est entendu et réglez le volume à un niveau bas.
3. Lorsque vous avez fini d'utiliser le système, tournez le bouton ARRÊT/Réglage du volume dans le sens antihoraire jusqu'à ce qu'un « clic » est entendu pour désactiver l'appareil.

OPÉRATION AUX IN

Cet appareil offre une prise d'entrée auxiliaire audio pour connecter les périphériques audio externes tels que les MP3, les lecteurs CD et les iPod non conçus pour stations d'accueils plus âgés, (sauf iPod shuffle 3ème génération) pour écouter votre source de musique externe via les haut-parleurs de ce système.

1. Réglez le sélecteur de fonction AUX-PHONO à la position AUX.
2. Utiliser un câble audio (pas inclus) avec une connexion stéréo de 3,5 mm à chaque extrémité du câble.
3. Branchez un bout à la prise AUX-IN sur l'unité principale et l'autre bout à la prise de sortie audio ou pour les écouteurs du périphérique audio externe.
4. Assurez-vous que les deux appareils sont allumés.
5. Le niveau de volume peut maintenant être contrôlé par l'unité principale. Utilisez toutes les autres fonctions du périphérique externe comme d'habitude.

NOTE

- Si la prise de sortie de votre appareil externe est connecté, il vous suffit de régler la commande de volume de l'appareil. Si la prise d'écouteurs de votre appareil externe est connecté, vous devez peut-être régler le contrôle du volume de votre périphérique externe et le contrôle du volume de ce système pour trouver le réglage du volume optimal.
- Le tourne-disque fonctionne toujours en mode AUX cependant aucun son ne sort des haut-parleurs.
- Assurez-vous que le bras de lecture est bien verrouillé au support pour éviter tout dommage.
- Tournez le bouton ARRÊT/Réglage du volume dans le sens antihoraire jusqu'à ce qu'un « clic » est entendu pour désactiver l'appareil. N'oubliez pas d'aussie éteindre votre périphérique externe.

JOUER DES DISQUES

Ce système comprend un tourne-disque à pleine grandeur, 3 vitesses, à transmission par courroie qui joue des disques 33, 45 et 78 tours.

1. Pour activer le système, tournez le bouton ARRÊT/Réglage du volume dans le sens horaire jusqu'à ce qu'un « clic » est entendu et réglez le volume à un niveau bas.
2. Réglez le sélecteur de fonction AUX-PHONO à la position PHONO. Assurez-vous que vous avez retiré la couverture du stylet et que vous avez libéré le bras de lecture.
3. Réglez le sélecteur de vitesse à la bonne vitesse: 33, 45, ou 78 tours. Placez le disque sur la platine. Si vous jouez un disque 45 tours, placez l'adaptateur pour 45 sur l'axe central.
4. Levez le levier pour sortir le bras de lecture. Déposez le bras de lecture vers le bord du disque. La platine démarrera automatiquement. Utiliser le levier pour baisser doucement le bras de lecture sur le disque.
5. Réglez la commande VOLUME pour régler le volume au niveau désiré.

CONFIGURATION

DÉBALLAGE ET INSTALLATION

- Retirer avec précaution l'unité du carton d'emballage et retirer tous les emballages de l'unité.
- Dérouler le câble d'alimentation jusqu'à sa longueur maximale.
- Dérouler le câble d'antenne FM jusqu'à sa longueur maximale.
- Placer l'unité sur une surface stable et nivelée, proche d'une prise secteur, sans lumière du soleil directe, et loin de sources de chaleur excessive, de poussière, de moisissure, d'humidité ou de champs magnétiques puissants.
- Élever le couvercle pour exposer le phonographe. Le phonographe a été sécurisé pour l'envoi avec une vis de transport. Utiliser une pièce ou un tournevis pour **TOURNER LA VIS DE TRANSIT VERS LA DROITE**. Cela permettra à la platine de « flotter » et de tourner librement.
- Retirer la protection du stylet en plastique blanc opaque du phonographe en le faisant glisser dans la direction de la flèche.
- Retirer la couverture du stylet.
- Retirer le ruban à fermeture par torsade utilisé pour sécuriser le bras de lecture pendant le transport.
- Libérer le levier de fermeture du bras de lecture.
- Connecter la prise dans votre prise secteur, comme montré ci-dessous.

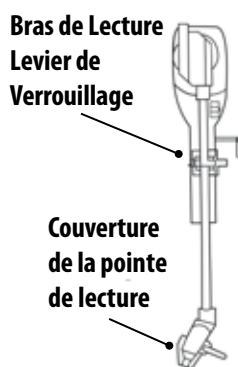
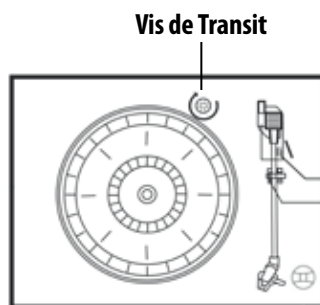

LEVER ET BAISSER LE COUVERCLE

IMPORTANT:

Pour ouvrir le couvercle, lever le couvercle au maximum jusqu'à ce que le de support se « verrouille » dans la position ouverte. Pour fermer le couvercle, soulevez-le légèrement et tirez doucement sur le support vers vous jusqu'à ce que le support « déverrouille », et ensuite baisser doucement le couvercle.

AFIN D'ÉVITER D'ENDOMMAGER LE COFFRET OU LE COUVERCLE, NE JAMAIS FORCER LE COUVERCLE FERMÉ. LEVEZ TOUJOURS LE COUVERCLE POUR LIBÉRER LE SUPPORT DU COUVERCLE.

PROTÉGER VOS MEUBLES

Ce modèle est équipé de pieds en caoutchouc antidérapant pour éviter que le produit ne se déplace lorsque l'on utilise les touches. Ces « pieds » sont fait à partir d'un matériau de caoutchouc antidérapant spécialement créé pour éviter de laisser des marques ou des tâches sur vos meubles. Cependant, certains types de vernis pour meubles à base d'huile, de préservateurs de bois, ou de pulvérisateurs de nettoyage peuvent ramollir les pieds en caoutchouc, et laisser des marques de résidu de caoutchouc sur le meuble. Pour éviter tout dommage sur vos meubles nous vous recommandons fortement d'acheter des languettes de feutre auto-adhésive, disponibles dans des magasins de bricolage ou dans des centres d'aménagement intérieur, et de les placer en dessous des pieds en caoutchouc avant de placer le produit sur des meubles en bois de qualité.

TOUCHES ET CONNEXIONS

Plateau

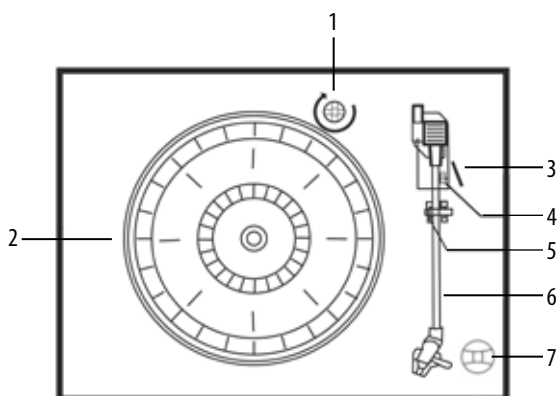

- | | |
|-------------------------------------------|--------------------------------|
| 1. Vis de transport | 5. Verrou du Bras de Lecture |
| 2. Tourne-disque | 6. Bras de Lecture avec stylet |
| 3. Levier Marqueur | 7. Adaptateur 45 tr/min |
| 4. Sélecteur de vitesse (33/45/78 tr/min) | |

CONFIGURATION

SOURCE D'ALIMENTATION

Ce système est prévu pour une utilisation avec une prise normale 120V 60Hz seulement. Utiliser ce système avec une autre source d'alimentation peut causer des dommages au système, et de tels dommages ne sont pas couverts par votre garantie. Connectez l'adaptateur CA à votre prise secteur, comme indiqué ci-dessous.

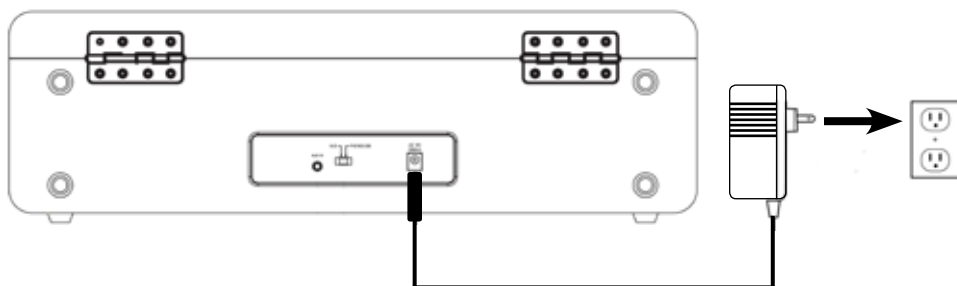

TOUCHES ET CONNEXIONS

Unité principale

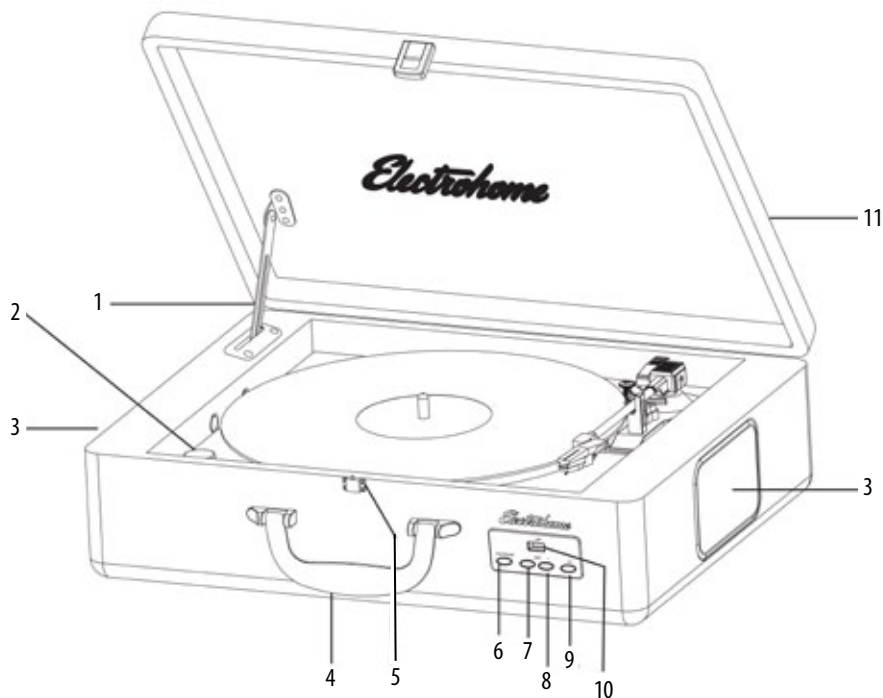

Côté

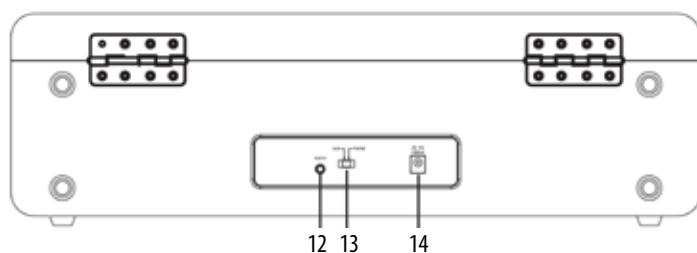

- | | |
|--------------------------------------|-------------------------------------|
| 1. Support du couvercle | 8. Bouton SKIP + |
| 2. ARRÊT/Réglage du volume | 9. Bouton 10 + |
| 3. Haut-parleurs | 10. Entrée USB |
| 4. Poignée | 11. Couvercle du tourne-disque |
| 5. Loquet | 12. Entrée AUX IN 3,5mm |
| 6. Bouton PLAY-PAUSE (lecture/pause) | 13. Sélecteur de fonction AUX-PHONO |
| 7. Bouton SKIP - | 14. Entrée d'alimentation CA |

TABLE DES MATIÈRES

Instructions de sécurité importantes	2
Ce qui est inclus	4
Touches et Connexions	5
Configuration	6
Déballage et installation	7
Lever et baisser le couvercle	7
Protéger vos meubles	7
Utilisation	8
Alimenter l'appareil	8
Opération AUX IN	8
Jouer des disques	8
Fonctionnement USB	9
Enlever la clé USB	9
Entretien	10
Replacer le stilet	10
Transporter le système	10
Entretien du boîtier	10
Replacer la cartouche	11
Garantie Electrohome	12

CE QUI EST INCLUS

- Tourne-disque style valise
- Stilet
- Adaptateur pour disques 45 tr/min
- Adaptateur CA
- Manuel d'Instruction
- Garantie d'un an
- Soutien à la clientèle en direct pour la vie



NOTES IMPORTANTES

- Évitez l'installation de cet appareil dans des endroits exposés à la lumière directe du soleil ou à proximité d'appareils de chauffage comme les radiateurs électriques, le dessus d'équipement stéréo qui produisent trop de chaleur, des endroits sans ventilation, des zones poussiéreuses, des endroits sujets à la vibration constante et/ou les zones humides.
- Ne tentez pas de nettoyer cet appareil avec des solvants chimiques car cela pourrait endommager la finition. Utilisez un chiffon propre et sec.
- Utilisez les touches et les interrupteurs comme décrit dans le manuel. Avant d'allumer, assurez-vous que le cordon d'alimentation est correctement installé.
- Lorsque l'appareil est déplacé, assurez-vous de débrancher le cordon d'alimentation.

INFORMATION FCC:

Cet appareil a été testé et s'avère conforme aux restrictions relatives aux appareils numériques de classe B, d'après l'article 15 des règlements de la FCC. Ces restrictions ont été instaurées pour offrir une protection raisonnable contre les interférences nuisibles au sein d'une installation résidentielle. Cet appareil génère, utilise et peut émettre des fréquences radio et s'il n'est pas installé selon les instructions, peut nuire aux radiocommunications. Toutefois, rien ne garantit que des parasites ne risquent pas de survenir dans une installation particulière. Si cet appareil cause des interférences nuisibles à la réception du téléviseur ou de la radio, ce que vous pouvez déterminer en allumant et en éteignant votre appareil, nous vous invitons à essayer l'une des mesures correctives suivantes :

- Réorienter ou déplacer l'antenne de réception
- Augmenter la distance entre l'appareil et le récepteur
- Branchez l'appareil dans une prise de courant CA différente de celle utilisée par le récepteur
- Consulter le revendeur ou un technicien spécialisé dans le service des radios/téléviseurs pour obtenir de l'aide.

Cet appareil est en accord avec la partie 15 des Lois FCC. Son utilisation est sujette aux deux conditions suivantes :

- (1) cet appareil ne doit pas causer d'interférences nuisibles et
- (2) Cet appareil doit accepter toute interférence reçue, incluant les interférences pouvant causer un mauvais fonctionnement.

IMPORTANT

Puisque les circuits numériques peuvent causer des interférences radio ou aux syntoniseurs de télévision à proximité, éteignez cette appareil lorsqu'il n'est pas utilisé ou éloignez du téléviseur ou de la radio affectée.

NOTE: Cet appareil numérique ne dépasse pas les limites de la classe B pour les émissions radio, telles que définies dans le Radio Interference Regulations du Département Canadien des Communications. Ces limites sont conçues pour fournir une protection raisonnable contre les interférences nuisibles dans une installation résidentielle. Cet appareil génère, utilise et peut émettre des fréquences radio et, s'il n'est pas installé et utilisé en accord avec les instructions, peut causer des interférences nuisibles aux communications radio. Cependant, il n'y a aucune garantie qu'une interférence n'aura pas lieu lors d'une installation particulière. Si cet appareil cause des interférences nuisibles à la réception du téléviseur ou de la radio, ce que vous pouvez déterminer en allumant et en éteignant votre appareil, nous vous invitons à essayer l'une des mesures correctives suivantes :

- Réorienter ou déplacer l'antenne de réception.
- Augmenter la distance entre l'appareil et le récepteur.
- Branchez l'appareil dans une prise de courant CA différente de celle utilisée par le récepteur.
- Consulter le revendeur ou un technicien spécialisé dans le service des radios/téléviseurs pour obtenir de l'aide.

INSTRUCTIONS DE SÉCURITÉ IMPORTANTES

AFIN D'ÉVITER TOUT RISQUE DE FEU OU DE RISQUE ÉLECTRIQUE, N'UTILISEZ PAS CETTE PRISE AVEC UNE RALLONGE, UN RÉCÉPTACLE OU UNE AUTRE PRISE À MOINS QUE LES LAMES NE PUISSENT ÊTRE TOTALEMENT INSÉRÉES POUR ÉVITER L'EXPOSITION DES LAMES. POUR ÉVITER TOUT RISQUE DE FEU OU DE RISQUE ÉLECTRIQUE, N'EXPOSEZ PAS CE MATÉRIEL À L'HUMIDITÉ OU À LA PLUIE.



Le symbole de l'éclair dans un triangle équilatéral a pour but d'alerter l'utilisateur d'une présence d'une tension dangereuse non isolée dans le boîtier du produit qui pourrait être d'une ampleur suffisante pour constituer un risque de choc électrique aux personnes.

ATTENTION

RISQUE DE CHOC ÉLECTRIQUE N'OUVREZ PAS

AVERTISSEMENT : POUR RÉDUIRE LE RISQUE DE CHOC ÉLECTRIQUE, NE RETIREZ PAS LE COUVERCLE (OU L'ARRIÈRE), POUR L'ENTRETIEN DES PIÈCES INTÉRIEURES. VEUILLEZ CONSULTER LE PERSONNEL DE SERVICE QUALIFIÉ.



Le point d'exclamation à l'intérieur d'un triangle équilatéral a pour but d'alerter l'utilisateur de la présence d'instructions importantes concernant l'utilisation et l'entretien dans le manuel accompagnant cet appareil.

1. Lisez ces consignes.
2. Gardez ces instructions.
3. Conformez-vous à tous les avertissements.
4. Suivez toutes les consignes applicables.
5. N'utilisez pas cet appareil près de l'eau.
6. Nettoyez uniquement à l'aide d'un chiffon sec.
7. N'obstruez jamais les orifices d'aération de l'appareil et installez-le en conformité avec les instructions du fabricant.
8. N'installez pas l'appareil à proximité d'une source de chaleur telle que radiateurs, registres de chaleur, poêles ou autre appareil (y compris les amplificateurs) qui produisent de la chaleur.
9. N'allez pas à l'encontre de l'objectif de sécurité de la fiche polarisée ou avec mise à la terre. Une fiche polarisée a deux lames, une étant plus large que l'autre. Une fiche avec mise à la terre a deux lames et une troisième broche de terre. La lame large ou la troisième broche est destinée à vous protéger. Si la fiche fournie ne s'insère pas dans votre prise, contactez un électricien pour faire remplacer la prise défectueuse.
10. Empêchez le cordon d'être piétiné ou pincé, surtout aux fiches, prises de courant, et au point de leur sortie de l'appareil.
11. Utilisez uniquement les accessoires précisés par le fabricant.
12. Débranchez cet appareil durant des orages électriques ou lorsqu'il n'est pas utilisé pendant des périodes prolongées.
13. Confiez toutes réparations de cet appareil à un personnel qualifié. Une réparation peut être requise lorsque l'appareil a été endommagé de quelque manière que ce soit, tel qu'un cordon ou une fiche endommagé, du liquide déversé ou des objets tombés dans l'appareil, l'appareil a été exposé à la pluie ou à l'humidité, un appareil qui ne fonctionne pas normalement ou qui est tombé.
14. L'appareil ne doit pas être exposé à des égouttements d'eau ou des éclaboussures, et de plus aucun objet rempli de liquide, tel que des vases, ne doit être placé sur l'appareil.
15. Ne surchargez pas les prises électriques murales ni les cordons de rallonge, car cela risque de causer un incendie ou des chocs électriques.
16. Utilisez des pièces de rechange comme spécifiées par le fabricant.
17. Le produit peut être monté sur un mur seulement si cela est recommandé par le fabricant.
18. Après le service ou une réparation, demandez au technicien d'effectuer des vérifications de sécurité pour s'assurer que l'appareil soit en bon état de fonctionnement.



Electrohome®

CHAÎNE STÉRÉO ARCHER™ AVEC TOURNE-DISQUE



MANUEL D'INSTRUCTION

EANOS300

Merci d'avoir fait l'achat de cet appareil Electrohome. Veuillez lire ce manuel attentivement avant de faire fonctionner l'appareil pour vous assurer de l'utiliser correctement.

Conservez ce manuel dans un endroit sûr afin de pouvoir vous y référer au besoin.