

CANADIAN PROPANE CONSTRUCTION HEATER

OWNER'S MANUAL

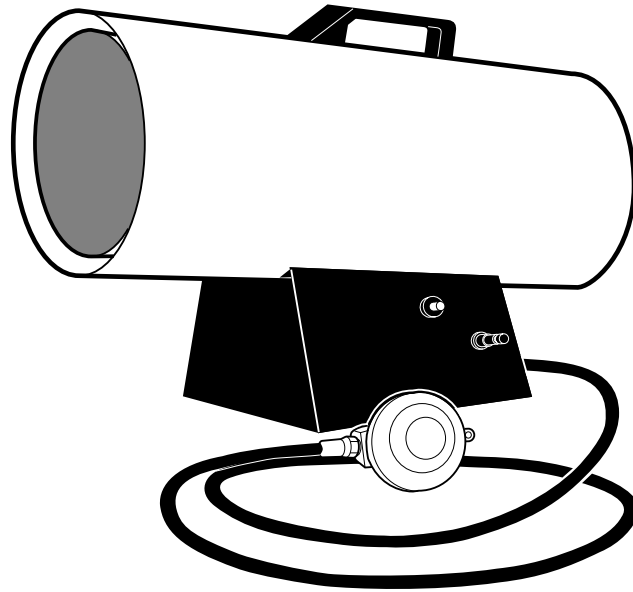

Model RCLP50B

IMPORTANT

Read and understand this manual before assembling, starting, or servicing heater. Improper use of heater can cause serious injury. Keep this manual for future reference.

GENERAL HAZARD WARNING:

FAILURE TO COMPLY WITH THE PRECAUTIONS AND INSTRUCTIONS PROVIDED WITH THIS HEATER, CAN RESULT IN DEATH, SERIOUS BODILY INJURY AND PROPERTY LOSS OR DAMAGE FROM HAZARDS OF FIRE, EXPLOSION, BURN, ASPHYXIATION, CARBON MONOXIDE POISONING, AND/OR ELECTRICAL SHOCK.

ONLY PERSONS WHO CAN UNDERSTAND AND FOLLOW THE INSTRUCTIONS SHOULD USE OR SERVICE THIS HEATER.

IF YOU NEED ASSISTANCE OR HEATER INFORMATION SUCH AS AN INSTRUCTIONS MANUAL, LABELS, ETC. CONTACT THE MANUFACTURER.



CONTENTS

SECTION	PAGE
Safety Information	2
Product Identification	4
Unpacking	4
Theory of Operation	5
Propane Supply	5
Installation	6
Ventilation	7
Operation	7
Storage	9
Maintenance	9
Troubleshooting	10
Service Procedures	11
Specifications	14
Wiring Diagram	14
Accessories	15
Technical Service	15
Replacement Parts	15
Illustrated Parts List	16
Warranty and Repair Service	Back Cover

SAFETY INFORMATION

WARNINGS

 **WARNING: FIRE, BURN, INHALATION, AND EXPLOSION HAZARD. KEEP SOLID COMBUSTIBLES, SUCH AS BUILDING MATERIALS, PAPER OR CARDBOARD, A SAFE DISTANCE AWAY FROM THE HEATER AS RECOMMENDED BY THE INSTRUCTIONS. NEVER USE THE HEATER IN SPACES WHICH DO OR MAY CONTAIN VOLATILE OR AIRBORNE COMBUSTIBLES, OR PRODUCTS SUCH AS GASOLINE, SOLVENTS, PAINT THINNER, DUST PARTICLES OR UNKNOWN CHEMICALS.**

WARNING

NOT FOR HOME OR RECREATIONAL VEHICLE USE.

The heater is designed for use as a construction heater in accordance with ANSI Z83.7•CGA2.14. Other standards govern the use of fuel gases and heating products for specific uses. Your local authority can advise you about these. The primary purpose of construction heaters is to provide temporary heating of buildings under construction, alteration or repair. Properly used, the heater provides safe economical heating. Products of combustion are vented into the area being heated.

We cannot foresee every use which may be made of our heaters. **Check with your local fire safety authority if you have questions about heater use.**

Other standards govern the use of fuel gases and heat producing products for specific uses. Your local authorities can advise you about these.

Carbon Monoxide Poisoning: Some people are more affected by carbon monoxide than others. Early signs of carbon monoxide poisoning resemble the flu, with headaches, dizziness, and/or nausea. If you have these signs, the heater may not be working properly. **Get fresh air at once!** Check for proper ventilation and have heater serviced.

Safety Information continues on next page

SAFETY INFORMATION

Continued

WARNINGS *Continued*

Propane Gas: Propane gas is odorless. An odor-making agent is added to propane gas. The odor helps you detect a propane gas leak. However, the odor added to propane gas may fade. Propane gas may be present even though no odor exists.

Make certain you read and understand all warnings. Keep this manual for reference. It is your guide to safe and proper operation of this heater.

- Install and use heater with care. Follow all local ordinances and codes. In the absence of local ordinances and codes, refer to the *Standard for Storage and Handling of Liquefied Petroleum Gas, ANSI/NFPA 58* and the *Natural Gas Installation Code, CAN/CGA B149.2*. This instructs on the safe storage and handling of propane gases.
- Use only the electrical voltage and frequency specified on model plate.
- The electrical connections and grounding of the heater shall follow the National Electric Code, ANSI/NFPA 70, or Canadian Electrical Code, Part 1.
- Electrical grounding instructions — This appliance is equipped with a three-prong (grounding) plug for your protection against shock hazard and should be plugged directly into a properly grounded three-prong receptacle.
- Use only a three-prong, grounded extension cord.
- Use only the hose and factory preset regulator provided with the heater.
- Use only propane gas set up for vapor withdrawal.
- Provide adequate ventilation. Before using heater, provide at least a 1.5 square foot (0.14 square meters) opening of fresh, outside air. This heater produces carbon monoxide, which is listed by the State of California as a reproductive toxin under Proposition 65.
- For indoor use only. Do not use heater outdoors.
- Do not use heater in occupied dwellings or in living or sleeping quarters.
- Do not use heater below ground level. Propane gas is heavier than air. If a leak occurs, propane gas will sink to the lowest possible level.
- Keep appliance area clear and free from combustible materials, gasoline, paint thinner, and other flammable vapors and liquids. Do not use heater in areas with high dust content.
- Minimum heater clearances from combustibles:
Outlet: 6 Ft.(1.8 m) Sides: 2 Ft.(60 cm) Top: 6 Ft.(1.8 m) Rear: 2 Ft.(60 cm)
- Keep heater at least six feet from propane tank(s). Do not point heater at propane tank(s) within 20 feet (6 m).
- Keep propane tank(s) below 100° F (38° C).
- Check heater for damage before each use. Do not use a damaged heater.
- Check hose before each use of heater. If highly worn or cut, replace before using heater.
- Locate heater on stable and level surface if heater is hot or operating.
- Not intended for use on finished floors.
- Never block air inlet (rear) or air outlet (front) of heater.
- Keep heater away from strong drafts, water spray, rain, or dripping water.
- Do not leave heater unattended.
- Keep children and animals away from heater.
- Never move, handle, or service a hot, operating, or plugged-in heater. Severe burns may result. Wait 20 minutes after turning heater off.
- To prevent injury, wear gloves when handling heater.
- Never attach duct work to heater.
- Do not alter heater. Keep heater in its original state.
- Do not use heater if altered.
- Turn off propane supply and unplug heater when not in use.
- Use only original replacement parts. This heater must use design-specific parts. Do not substitute or use generic parts. Improper replacement parts could cause serious or fatal injuries.

PRODUCT IDENTIFICATION

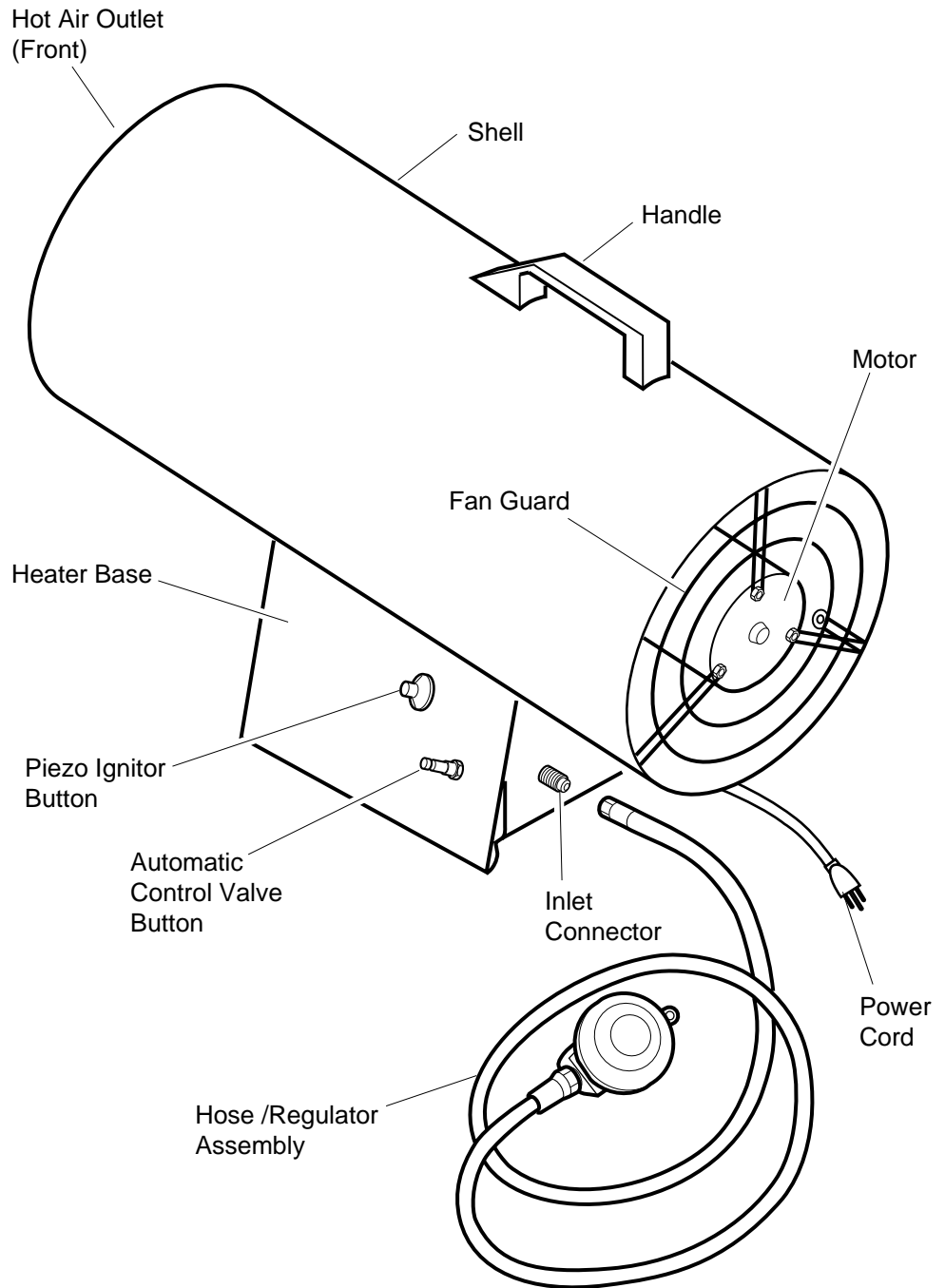

Figure 1 - 50,000 BTU/Hr Model

UNPACKING

1. Remove all packing items applied to heater for shipment. Keep plastic cover caps (attached to inlet connector and hose/regulator assembly) for storage.
2. Remove all items from carton.
3. Check all items for shipping damage. If heater is damaged, promptly inform dealer where you bought heater.

THEORY OF OPERATION

The Fuel System: The hose/regulator assembly attaches to the propane gas supply. This provides fuel to the heater.

The Air System: The motor turns the fan. The fan pushes air into and around the combustion chamber. This air is heated and provides a stream of clean, hot air.

The Ignition System: The piezo ignitor lights the burner.

The Automatic Control System: This system causes the heater to shut down if the flame goes out.

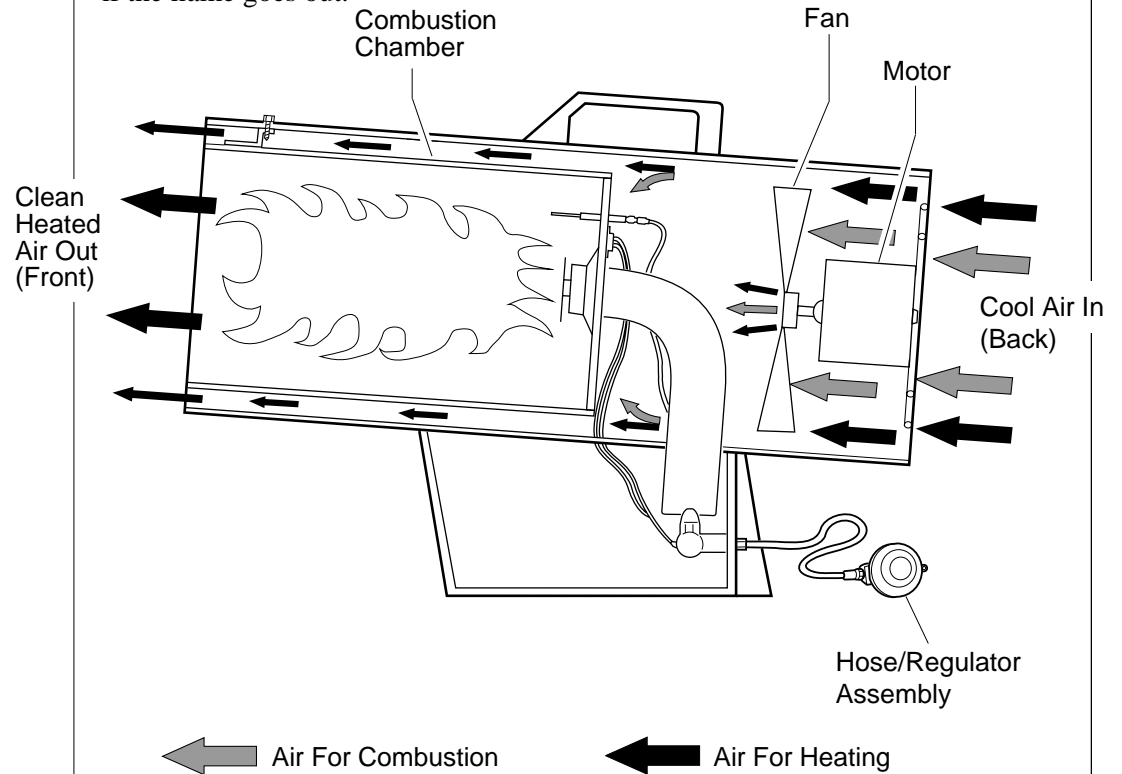

Figure 2 - Cross Section Operational View

PROPANE SUPPLY

Propane gas and propane tank(s) are to be furnished by the user.

Use this heater only with a propane vapor withdrawal supply system. See Chapter 5 of the *Standard for Storage and Handling of Liquefied Petroleum Gas, ANSI/NFPA 58* and or *CAN/CGA B149.2*. Your local library or fire department will have this booklet.

The amount of propane gas ready for use from propane tanks varies. Two factors decide this amount:

1. The amount of propane gas in tank(s)
2. The temperature of tank(s)

This heater is designed to operate with a minimum 20-pound (9 kg) propane tank. You may need two or more tanks or one larger tank in colder weather. Use a 100-pound (45 kg) tank for longer operation or in very cold weather. Less gas is vaporized at lower temperatures. Your local propane gas dealer will help you select the proper supply system. The minimum surrounding air temperature rating for each heater is -20°F (-29°C).

Average Temperature °F (°C)

At Tank Location 40(4.4) 32(0) 20(6.7) 10(-12) 0(-18) -10(-23) -20(-29)

**Number Of Tanks
(100-pound/45 kg)**

1 1 1 1 1 2 2

INSTALLATION

⚠ WARNING

Review and understand the warnings in the Safety Information Section, pages 2 and 3. They are needed to safely operate this heater. Follow all local codes when using this heater.

⚠ WARNING

Test all gas piping and connections for leaks after installation or servicing. Never use an open flame to check for a leak. Apply a mixture of liquid soap and water to all joints. Bubbles forming show a leak. Correct all leaks at once.

1. Provide propane supply system (see *Propane Supply*, page 5).
2. Connect POL fitting on hose/regulator assembly to propane tank(s). Turn POL fitting counterclockwise into threads on tank. Tighten firmly using wrench. **IMPORTANT:** Position regulator so that hose leaving the regulator is in a horizontal position (see Figure 3). This places the regulator vent in the proper position to protect it from the weather.

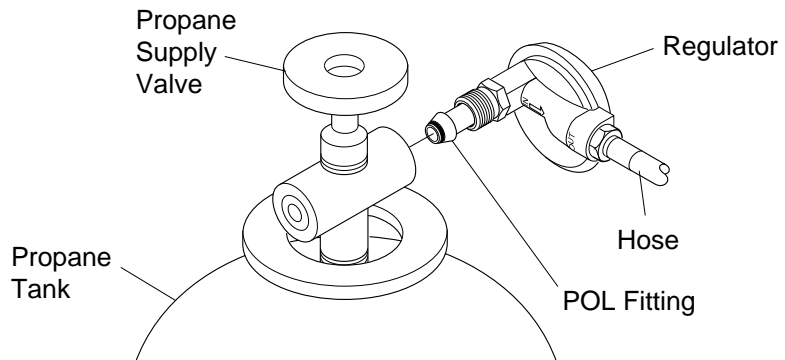

Figure 3 - Regulator Position

3. Connect hose to inlet connector. Tighten firmly using a wrench. **IMPORTANT:** Use extra hose or piping if needed. Install extra hose or piping between hose/regulator assembly and propane tank. You must use the regulator supplied with heater.

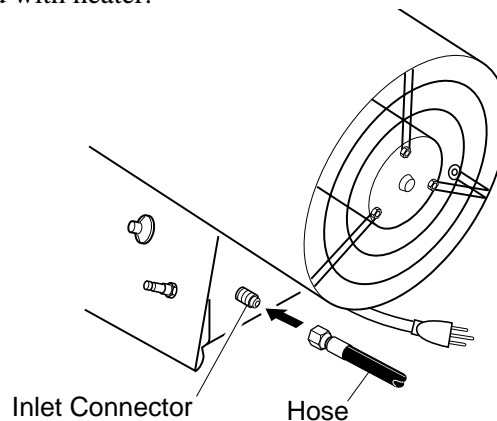

Figure 4 - Hose and Inlet Connector

VENTILATION

4. Open propane supply valve on propane tank(s) slowly. *Note:* If not opened slowly, excess-flow check valve on propane tank may stop gas flow. If this happens, close propane supply valve and open again slowly.
5. Check all connections for leaks. Apply mixture of liquid soap and water to gas joints. Bubbles forming show a leak that must be corrected.

WARNING

Never use an open flame to check for a leak. Apply a mixture of liquid soap and water to all joints. Bubbles forming show a leak that must be corrected. Correct all leaks at once.

6. Close propane supply valve.

WARNING

Provide at least a 1.5 square foot (0.14 square meters) opening of fresh, outside air while running heater. If proper fresh, outside air ventilation is not provided, carbon monoxide poisoning can occur. Provide proper fresh, outside air ventilation before running heater.

OPERATION

WARNING

Review and understand the warnings in the Safety Information section, pages 2 and 3. They are needed to safely operate this heater. Follow all local codes when using this heater.

To Start Heater

1. Follow all installation, ventilation, and safety information.
2. Locate heater on stable and level surface. Make sure strong drafts do not blow into front or rear of heater.
3. Plug power cord of heater into a three-prong, grounded extension cord. Extension cord must be at least six feet long. Extension cord must be UL/CSA listed.

Extension Cord Wire Size Requirements

Up to 50 feet (15 m) long, use 18 AWG rated cord.

51 to 100 feet (16 to 30 m) long, use 16 AWG rated cord.

101 to 200 feet (31 to 60 m) long, use 14 AWG rated cord.

4. Plug extension cord into a 120 volt/60 hertz, 3-hole, grounded outlet. Motor will start. Fan will turn, forcing air out front of heater.

Continued

OPERATION

Continued

5. Open propane supply valve on propane tank(s) slowly. *Note:* If not opened slowly, excess-flow check valve on propane tank may stop gas flow. If this happens, close propane supply valve and open again slowly.

⚠ WARNING

Be sure motor and fan are running before pushing in automatic control valve button. Flames could flash outside heater if motor and fan are not running.

6. Push in and hold automatic control valve button (see Figure 5). Push piezo ignitor button (see Figure 5). You may need to push piezo ignitor button 3-8 times until the burner lights. When burner lights, keep automatic control valve button pushed in. Release button after 30 seconds.

Note: If heater fails to ignite, hose may have air in it. If so, keep automatic control valve button pressed and wait 20 seconds. Release automatic control valve button and wait 20 seconds for unburned fuel to exit heater. Repeat step 6.

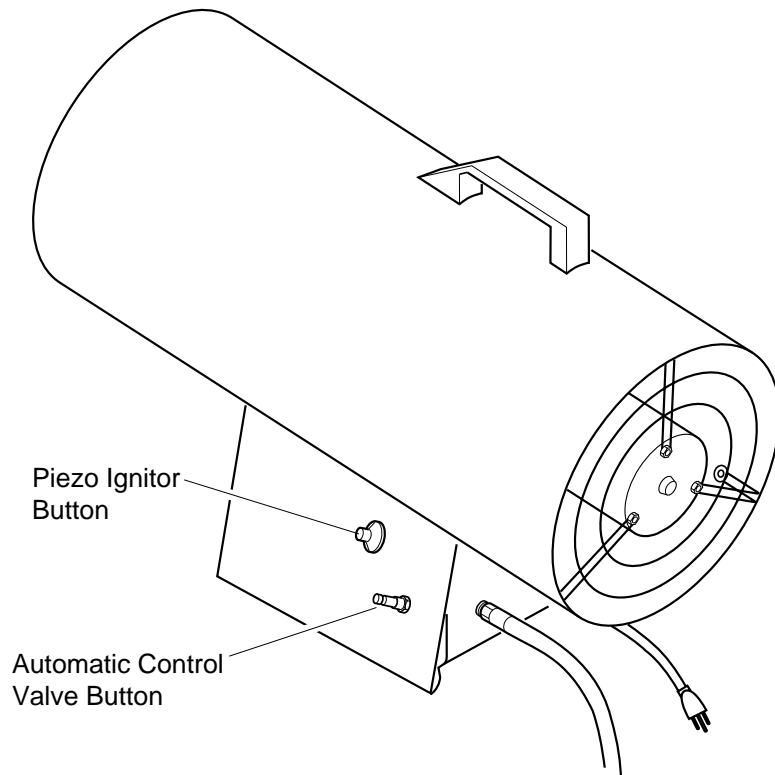

Figure 5 - Automatic Control Valve Button and Piezo Ignitor Button

To Stop Heater

1. Tightly close propane supply valve on propane tank(s). Allow heater to burn remaining fuel in hose.
2. Wait a few seconds. Heater will burn gas left in supply hose.
3. Unplug heater.

To Restart Heater

1. Wait five minutes after stopping heater.
2. Repeat steps under *To Start Heater*, page 7.

STORAGE

CAUTION

Disconnect heater from propane supply tank(s).

1. Store propane tank(s) in safe manner. See Chapter 5 of *Standard for Storage and Handling of Liquefied Petroleum Gases, ANSI/NFPA 58* and/or *CAN/CGA B149.2*. Follow all local codes. Always store propane tanks outdoors.
2. Place plastic cover caps over brass fittings on inlet connector and hose/regulator assembly.
3. Store in dry, clean, and safe place. Do not store hose/regulator assembly inside heater combustion chamber.
4. When taking heater out of storage, always check inside of heater. Insects and small animals may place foreign objects in heater. Remove motor and other internal parts if needed to remove foreign objects (see *Service Procedures*, page 11).

MAINTENANCE

WARNINGS

- **Never service heater while it is plugged in, connected to propane supply, operating, or hot. Severe burns and electrical shock can occur.**
- **Keep heater clear and free from combustible materials, gasoline, and other flammable vapors and liquids.**
- **Do not block the flow of combustion or ventilation air.**

1. Keep heater clean. Clean heater annually or as needed to remove dust and debris. If heater is dirty or dusty, clean heater with a damp cloth. Use household cleaners on difficult spots.
2. Inspect heater before each use. Check connections for leaks. Apply mixture of liquid soap and water to connections. Bubbles forming show a leak. Correct all leaks at once.
3. Inspect hose/regulator assembly before each use. If hose is highly worn or cut, replace.
4. Have heater inspected yearly by a qualified service agency.
5. Keep inside of heater free from combustible and foreign objects. Remove motor and other internal parts if needed to clean inside of heater (see *Service Procedures*, page 11).
6. Clean fan blades each season or as needed (see *Fan*, page 12).

TROUBLE-SHOOTING

WARNING

Never service heater while it is plugged in, connected to propane supply, operating, or hot. Severe burns and electrical shock can occur.

<u>OBSERVED FAULT</u>	<u>POSSIBLE CAUSE</u>	<u>REMEDY</u>
Fan does not turn when heater is plugged in.	No electrical power to heater	Check voltage to electrical outlet. If voltage is good, check heater power cord for breaks.
	Fan hitting inside of heater shell	Adjust motor/fan guard to keep fan from hitting inside of heater shell. Bend fan guard if necessary.
	Fan blades bent	Replace fan. See <i>Fan</i> , page 12.
	Defective motor	Replace motor. See <i>Motor</i> , page 11.
Heater will not ignite.	User did not follow installation or operation instructions properly	Repeat installation and operation instructions. See <i>Installation</i> , page 6 and <i>Operation</i> , page 7.
	No spark at ignitor. To test for spark, follow step 9 under <i>Ignitor</i> , page 13. If you see spark at ignitor, have heater serviced by qualified service person. If no spark seen: A) Loose or disconnected ignitor wire B) Wrong spark gap C) Piezo ignitor loose D) Bad ignitor electrode	A) Check ignitor wire. Tighten or reattach loose ignitor wire. See Figure 13, page 13 for ignitor wire location. B) Set gap between ignitor electrode and target plate to .17" (4.3 mm). C) Tighten nut holding piezo ignitor to base of heater. D) Replace ignitor electrode. See <i>Ignitor</i> , page 13.
Heater shuts down while running.	High surrounding air temperature causing thermal limit device to shut down heater.	This can happen when running heater in temperatures above 85°F (29°C). Run heater in cooler temperatures.
	Restricted air flow	Check heater inlet and outlet. Remove any obstructions.
	Damaged fan	Replace fan. See <i>Fan</i> , page 12.
	Excessive dust or debris in surrounding area	Clean heater. See <i>Maintenance</i> , page 9.

WARNING

Use only in areas free of high dust content.

SERVICE PROCEDURES

Motor

1. Access ground screw through underside of heater base. Remove ground screw. Disconnect the green motor wire and the green power cord wire from underside of shell (see Figure 6).
2. Remove black and white motor wires from terminal board (see Figure 6).
3. Remove two wire guard screws. Remove wire guard.
4. Set heater on its base. Remove three screws that attach fan guard to heater shell (see Figure 7).
5. Remove motor and fan guard from heater shell. Carefully pull the green, black, and white motor wires from hole in shell (see Figure 7).
6. Use pliers to remove the fan nut from front of motor shaft (see Figure 8).
7. Remove fan. Be careful not to damage the fan blade pitch.
8. Use nut driver to remove three nuts that attach fan guard to motor. Remove fan guard from motor (see Figure 9).
9. Discard old motor.

Continued

⚠ WARNING

Never service heater while it is plugged in, connected to propane supply, operating, or hot. Severe burns and electrical shock can occur.

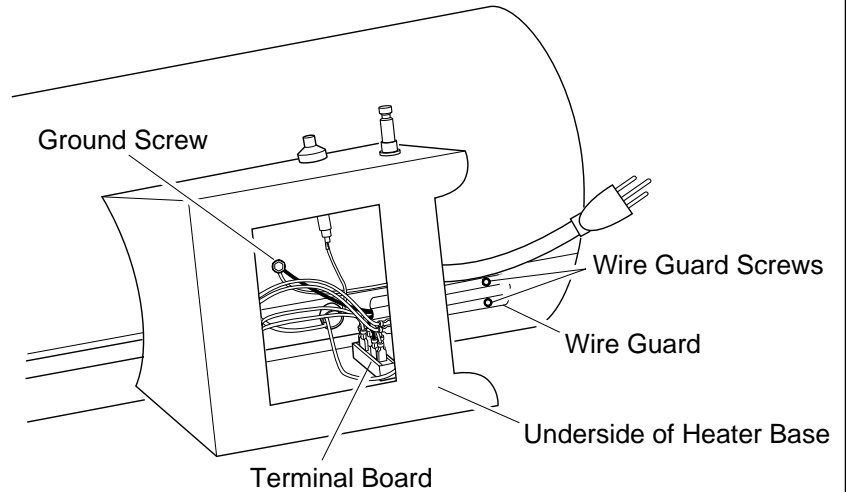

Figure 6 - Location of Ground Screw and Wire Guard

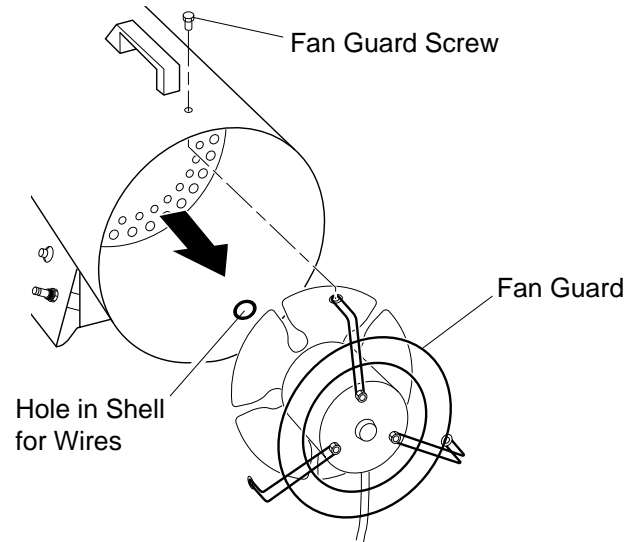

Figure 7 - Removing Motor and Fan Guard from Heater

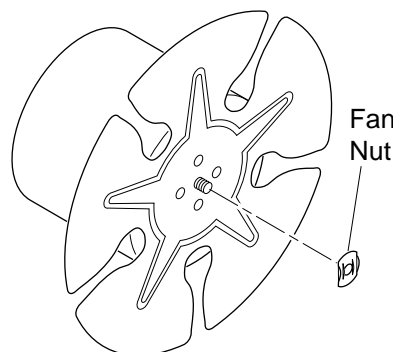

Figure 8 - Removing Fan Nut from Motor Shaft

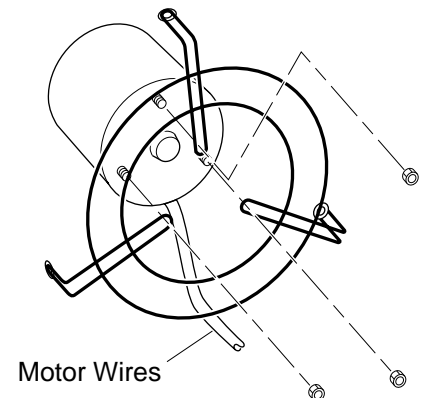

Figure 9 - Removing or Attaching Fan Guard from Motor

Motor (Continued)

10. Attach fan guard to new motor with three nuts. Tighten nuts firmly.
11. Place fan onto motor shaft of new motor.
IMPORTANT: When placing fan onto motor shaft, make sure part number stamped on fan is facing motor. Attach fan nut to end of motor shaft. Tighten fan nut firmly.
12. Place motor and fan guard into rear of heater shell. Carefully route motor wires through hole in shell (see Figure 10).
13. Insert three screws through heater shell and into fan guard. Tighten screws firmly.
14. Turn heater on its side to access opening in bottom of base. Connect green motor wire and green power cord wire to heater shell using ground nut (see Figure 6, page 11).
15. Attach black and white wires to empty connectors on black and white wire sides of terminal board.
16. Attach wire guard to shell with two screws (see Figure 6, page 11).

Fan

1. Remove fan and motor (see *Motor*, page 11, steps 1 through 6).
- 2a. If replacing fan, remove old fan and discard. Go to step 5 below.
- 2b. If cleaning fan, remove fan. Be careful not to damage the fan blade pitch.
3. Clean fan using soft cloth moistened with kerosene or solvent.
4. Dry fan thoroughly.
5. To replace fan, follow steps 11 through 16 above.

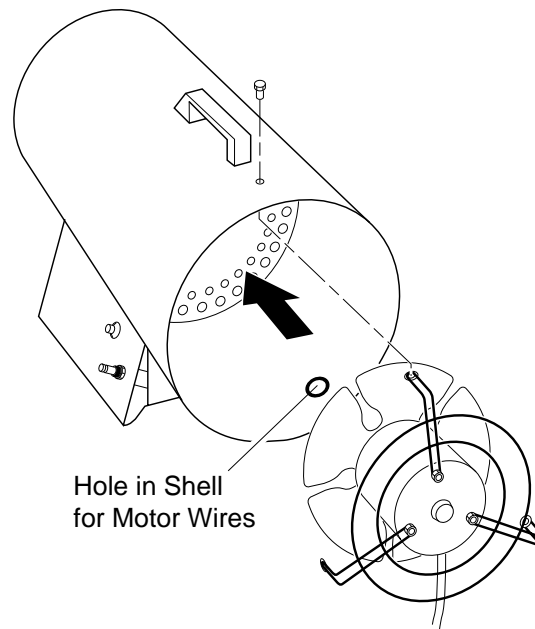

Figure 10 - Replacing Motor and Fan Guard into Heater

Ignitor

1. Remove motor and fan guard from heater (see *Motor*, page 11, steps 1 through 5).
2. Remove black ignitor wire from piezo ignitor. Access ignitor wire through underside of heater base (see Figure 11). Push wire up through bushing in heater shell.
3. Remove ignitor mounting screw from rear head using nut-driver or standard screwdriver (see Figure 12).
4. Remove ignitor from rear head.
5. Install new ignitor. Attach ignitor to rear head with ignitor mounting screw.
6. Run ignitor wire from new ignitor through bushing in heater shell. Attach ignitor wire to piezo ignitor.
7. Set gap between ignitor electrode and target plate to .17" (4.3 mm) (see Figure 13).
8. Test for spark.

WARNING: Make sure heater is disconnected from propane supply. Heater could ignite causing severe burns.

Push piezo ignitor button and watch for spark between ignitor electrode and target plate.

9. Place motor and fan guard into rear of heater shell (see *Motor*, page 12, steps 12 through 16).

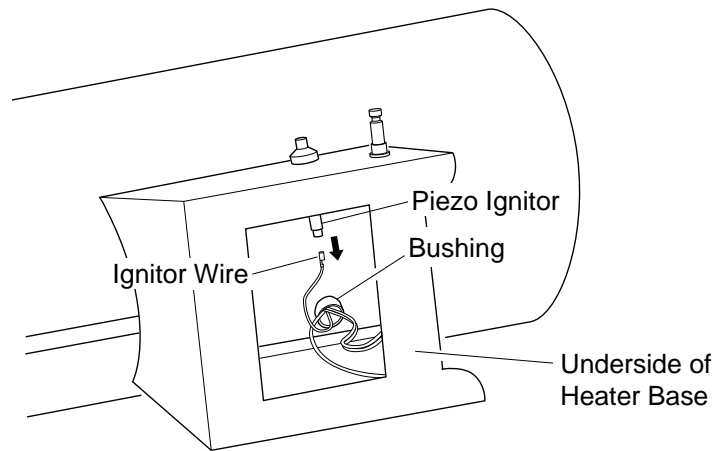

Figure 11 - Removing Ignitor Wire from Piezo Ignitor

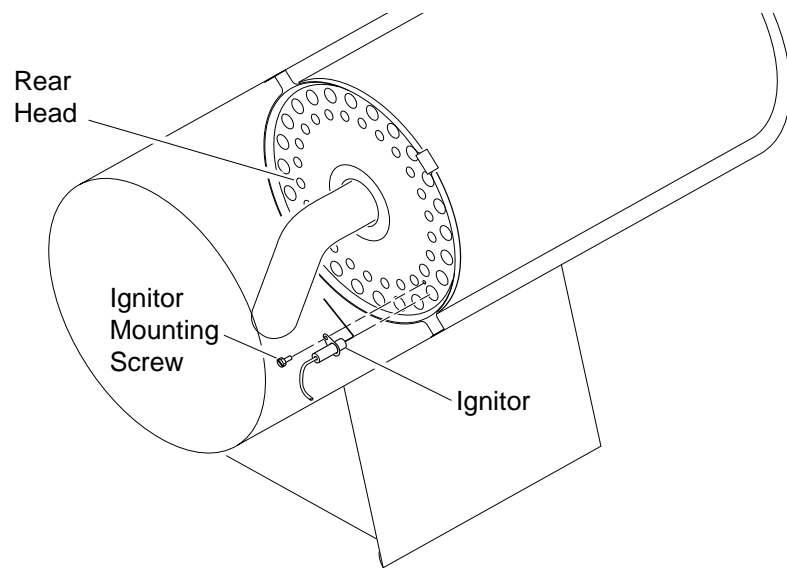

Figure 12 - Removing Ignitor Mounting Screw and Ignitor

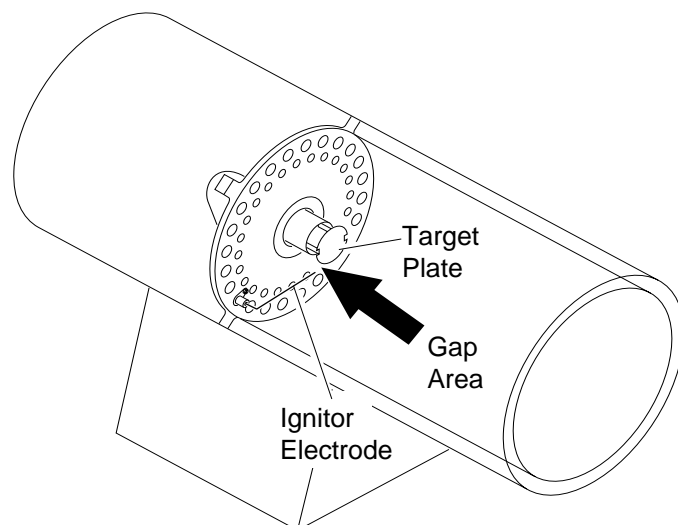

Figure 13 - Clearance between Ignitor Electrode and Target Plate

SPECIFICATIONS

Output Rating (BTU/Hr)	49,500
Fuel	Propane Vapor Only
Fuel Consumption	
Gallons (liters)/Hour	0.5 (1.9)
Pounds (kg)/Hour	2.3 (1.04)
Supply Pressure To Regulator	
Minimum (for purposes of input adjustment)	10 psi (69 kPa)
Maximum	Tank Pressure or 200 psi (1380 kPa)
Regulator Outlet Pressure	18" WC (46 cm)
Manifold Pressure	16" WC (41 cm)
Hot Air Output (CFM Approx)	275 (7.8 m ³)
Motor	3300 RPM
Electric Input	120 volt/60 hertz
Amperage	2
Ignition	Manual, Piezo
Weight	
Heater	15.5 lb. (7 kg)
Shipping	17 lb. (7.7 kg)
Size - L x W x H	
Heater	18.5 x 7.7 x 12.8 inches (47 x 19.6 x 32.5 cm)
Temperature Range for Heater Operation	-20° F to 85° F (-6.7° C to 29.5° C)*

* When running heater in temperatures above 85° F (29.5° C), high internal temperatures may cause thermal limit device to shut down heater.

WIRING DIAGRAMS

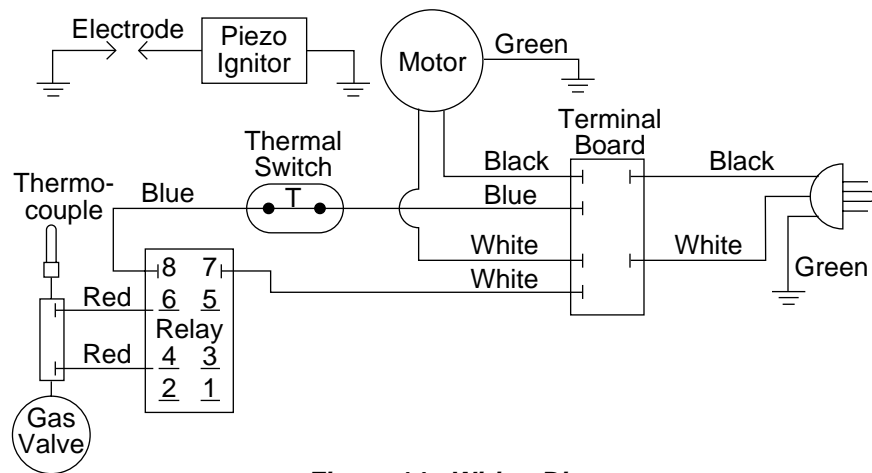

Figure 14 - Wiring Diagram

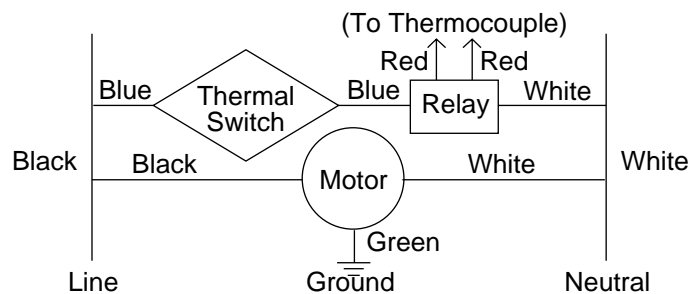

Figure 15 - Electrical Ladder Diagram

ACCESSORIES

Purchase accessories and parts from your nearest dealer or service center. If your dealer or service center can not supply an accessory or part, call DESA Industries' Parts Department at 1-800-826-8010. You can also write to the address listed on the back page of this manual.

DESA Industries
2220 Argentia Road
Unit #4
Mississauga, ON
L5N2K7
905-826-8010

TECHNICAL SERVICE

REPLACEMENT PARTS

Part Number	Description
LPA1020	10' (3 m) Rubber Hose with Brass Fitting U.L. listed.
LPA2140	Propane Gas Regulator U.L. listed.
LPA3055	Hose/Regulator Assembly U.L. listed.
LPA4020	Fuel Gas Connector Connects regulator to all standard propane tanks. U.L. and A.G.A. listed.

You may have further questions about this heater. If so, contact DESA Industries at 905-826-8010.

WARNING

Use only original replacement parts. This heater must use design-specific parts. Do not substitute or use generic parts. Improper replacement parts could cause serious or fatal injuries. This will also protect your warranty coverage for parts replaced under warranty.

Parts Under Warranty

Contact authorized dealers of this product. If they can't supply original replacement part(s), call DESA Industries at 905-826-8010.

When calling DESA Industries, have ready

- your name
- your address
- model number and serial number of your heater
- how heater was malfunctioning
- purchase date

In most cases, we will ask you to return the defective part to the factory.

Parts Not Under Warranty

Contact authorized dealers of this product. If they can't supply original replacement part(s), call DESA Industries' Parts Department at 905-826-8010. When calling DESA Industries, have ready:

- model number of your heater
- the replacement part number

ILLUSTRATED PARTS BREAKDOWN

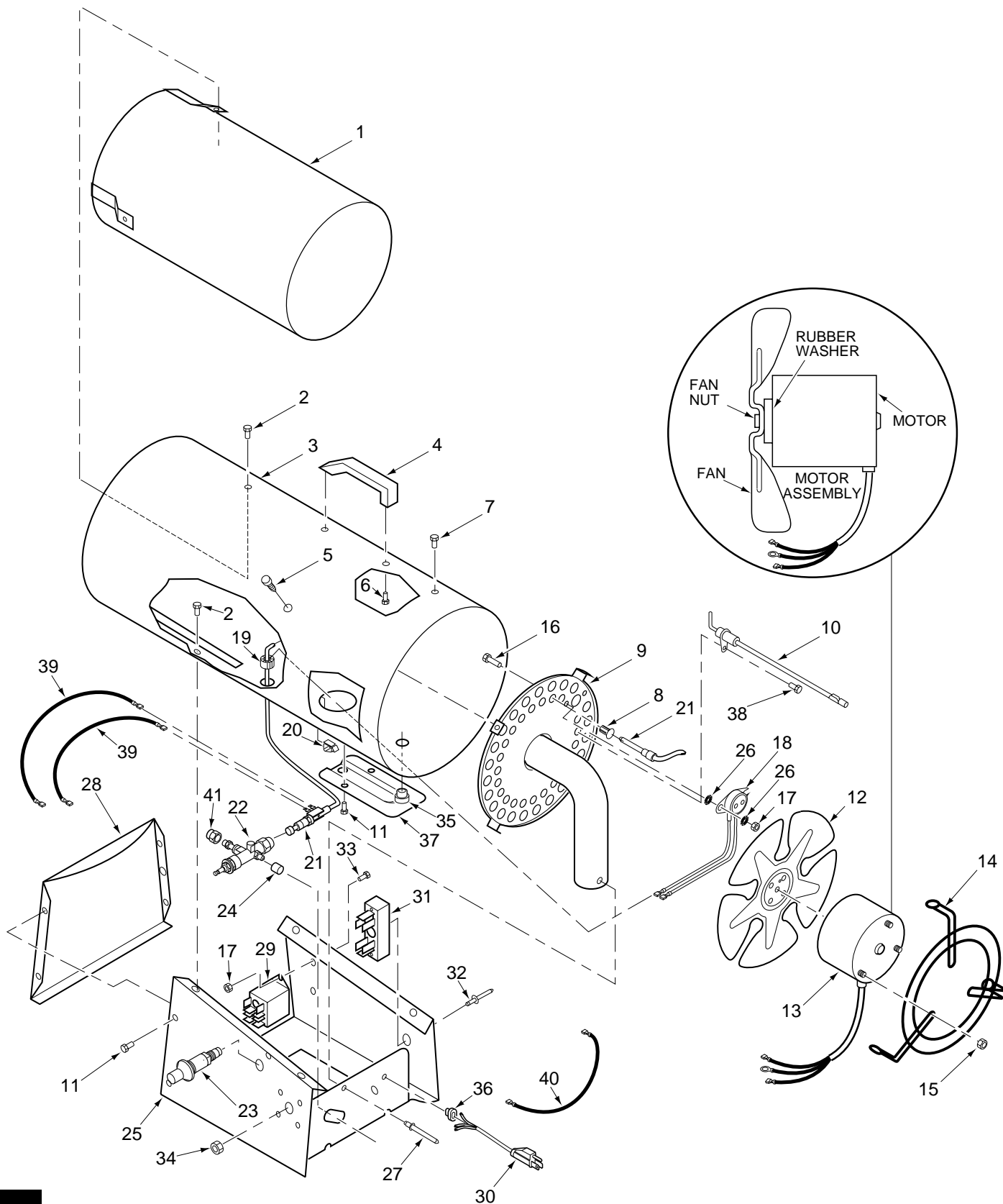

PARTS LIST

This list contains replaceable parts used in your heater. When ordering parts, follow the instructions listed under *Replacement Parts* on page 15 of this manual.

KEY NO.	PART NO.	DESCRIPTION	QTY.
1	099568-01	Inner Shell (Combustion Chamber)	1
2	M11084-26	Hex Tap Screw, #10-16 x 3/8"	7
3	099599-02AC	Outer Shell (RCLP50B)	1
4	M51104-01	Handle	1
5	099230-01	Hex Tap Shoulder Screw	4
6	M11084-29	Hex Tap Screw, #10-16 x 3/4"	2
7	M11084-27	Hex Tap Screw, #10-16 x 1/2"	3
8	099237-01	Thermocouple Clip	1
9	099727-03	Burner Assembly	1
10	100588-01	Electrode Ignitor	1
11	M11084-38	Hex Tap Screw, #8-18 x 3/8"	8
12	099537-03	Fan	1
13	100589-01	Motor Assembly (Includes Rubber Washer and Fan Nut)	1
14	099540-01	Fan Guard	1
15	097384-02	Captive Washer Nut	3
16	097968-05	Hex Screw, #4-40 x 1/2"	2
17	NPC-00C	Hex Nut, #4-40	4
18	101732-01	Thermal Switch Kit	1
19	097776-01	Universal Bushing	1
20	099542-01	Wire Clip	1
21	099538-01	Thermocouple	1
22	100591-01	Automatic Control Valve w/Orifice	1
23	102445-01	Piezo Ignitor	1
24	078978-03	Sleeve Cap	1
25	103892-02	Base	1
26	100397-01	Lock Washer, #4	4
27	099202-02	Steel Rivet, 1/8"	1
28	100594-01AA	Painted Cover	1
29	100184-02	Relay	1
30	098219-25	Power Supply Cord Assembly	1
31	099125-01	Terminal Board	1
32	099157-01	Rivet	1
33	097968-01	Hex Screw, 4-40 x 1/4"	2
34	098835-01	Hex Nut, 1/2"-28	1
35	M50104-01	Shorty Bushing	1
36	M11143-1	Strain Relief Bushing	1
37	100596-01AC	Wire Guard (RCLP50B)	1
38	M11084-37	Hex Screw, 8-18 x 1/4"	1
39	079010-14	Wire Assembly, Red	2
40	079010-21	Wire Assembly, White	1
41	099460-01	Hex Cap, 1/8-27 NPTF	1
PARTS AVAILABLE - NOT SHOWN			
	097941-21	Tradename Decal (RCLP50B)	2
	101491-06	General Information Decal	1
	101490-02	Operation Decal	1
	100579-02	Electrical Decal	1
	LPA1020	10' (3 m) Hose	
	LPA2140	Regulator	
	LPA3055	Hose and Regulator Assembly	

WARRANTY AND REPAIR SERVICE

KEEP THIS WARRANTY

LIMITED WARRANTY

DESA Industries warrants this product and any parts thereof, to be free from defects in materials and workmanship for one (1) year from the date of first purchase when operated and maintained in accordance with instructions. This warranty is extended only to the original retail purchaser, when proof of purchase is provided.

This warranty covers only the cost of parts and labor required to restore the product to proper operating condition. Transportation and incidental costs associated with warranty repairs are not reimbursable under this warranty.

Warranty service is available only through authorized dealers and service centers.

This warranty does not cover defects resulting from misuse, abuse, negligence, accidents, lack of proper maintenance, normal wear, alteration, modification, tampering, contaminated fuels, repair using improper parts, or repair by anyone other than an authorized dealer or service center. Routine maintenance is the responsibility of the owner.

THIS EXPRESS WARRANTY IS GIVEN IN LIEU OF ANY OTHER WARRANTY EITHER EXPRESSED OR IMPLIED, INCLUDING WARRANTIES OF MERCHANTABILITY AND FITNESS FOR A PARTICULAR PURPOSE.

DESA Industries assumes no responsibility for indirect, incidental or consequential damages. Some states do not allow the exclusion or limitation of incidental or consequential damages, or limitations or exclusions may not apply to you. This Limited Warranty gives you specific legal rights and you may also have other rights which vary from state to state.

This warranty does not cover discoloration due to operation of heater. We reserve the right to amend these specifications at any time without notice. The only warranty applicable is our standard written warranty. We make no other warranty, expressed or implied.

WARRANTY SERVICE

Should your heater require service, return it to your nearest authorized service center. Proof of purchase must be presented with the heater. The heater will be inspected. A defect may be caused by faulty materials or workmanship. If so, DESA Industries will repair or replace the heater without charge.

REPAIR SERVICE

Return your heater to your nearest authorized service center. Repairs not covered by the warranty will be billed at standard prices. Each Service Center is independently owned and operated. We reserve the right to amend these specifications at any time without notice.

Complete the following information for future reference.

Model _____

Serial No. _____

Date of Purchase _____

DESA Industries of Canada, Inc.

2220 Argentia Road, Unit #4

Mississauga, Ontario

L5N2K7

905-826-8010

Fax: 905-826-8236

APPAREIL DE CHAUFFAGE CANADIENS AU PROPANE POUR LA CONSTRUCTION MANUEL D'UTILISATION

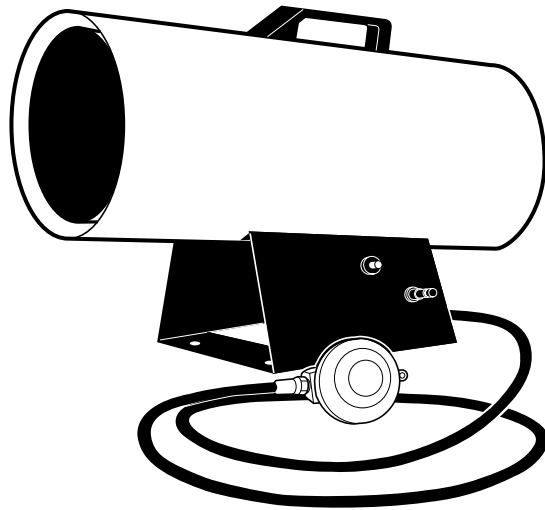

Modèle RCLP50B

IMPORTANT

Veiller à lire et bien comprendre ce manuel avant de monter, de mettre en marche ou d'effectuer l'entretien de cet appareil. Son usage incorrect peut résulter en des blessures graves. Conserver ce manuel pour future référence.

AVERTISSEMENT GÉNÉRAL

LE NON RESPECT DES MESURES DE SÉCURITÉ ET DES INSTRUCTIONS FOURNIES AVEC CET APPAREIL PEUT ENTRAÎNER DES BLESSURES GRAVES OU MORTELLES ET DES DOMMAGES MATÉRIELS OU LA PERTE DE BIENS RÉSULTANT D'UN INCENDIE, D'UNE EXPLOSION, DE BRÛLURES, D'UNE ASPHYXIE, D'UN EMPOISONNEMENT PAR OXYDE DE CARBONE ET/OU D'UN CHOC ÉLECTRIQUE.

SEULES LES PERSONNES CAPABLES DE COMPRENDRE ET DE SUIVRE LES INSTRUCTIONS DOIVENT UTILISER OU PROCÉDER À L'ENTRETIEN DE CET APPAREIL DE CHAUFFAGE.

POUR TOUTE ASSISTANCE OU L'OBTENTION D'INFORMATIONS CONCERNANT L'APPAREIL, TELLES QUE MANUEL D'INSTRUCTIONS, AUTOCOLLANTS, ETC., CONTACTER LE FABRICANT.



TABLE DES MATIÈRES

SECTION	PAGE
Informations concernant la sécurité	2
Identification du produit	4
Déballage	4
Principe de fonctionnement	5
Alimentation en propane	5
Installation	6
Ventilation	7
Fonctionnement	7
Remisage	9
Entretien	9
Dépannage	10
Procédures d'entretien	11
Caractéristiques	14
Schéma de câblage	14
Accessoires	14
Service technique	15
Pièces de rechange	15
Nomenclature illustrée	16
Garantie et service après-vente	Couverture arrière

INFORMATIONS CONCERNANT LA SÉCURITÉ

AVERTISSEMENTS

 **AVERTISSEMENT : RISQUES D'INCENDIE, DE BRÛLURES ET D'EXPLOSION. L'INHALATION DES GAZ EST DANGEREUSE. GARDER LES COMBUSTIBLES SOLIDES, TELS QUE MATÉRIAUX DE CONSTRUCTION, PAPIER OU CARTON À DISTANCE SÛRE DE L'APPAREIL, COMME RECOMMANDÉ DANS LES INSTRUCTIONS. NE JAMAIS UTILISER L'APPAREIL DANS DES LOCAUX OÙ SE TROUVENT OU RISQUENT DE SE TROUVER DES COMBUSTIBLES VOLATILS OU EN SUSPENSION DANS L'AIR, OU DES PRODUITS TELS QUE L'ESSENCE, LES SOLVANTS, LE DILUANT POUR PEINTURE, DES PARTICULES DE POUSSIÈRE OU DES PRODUITS CHIMIQUES INCONNUS.**

AVERTISSEMENT

CET APPAREIL N'EST PAS CONÇU POUR L'USAGE DOMESTIQUE OU DANS UN VÉHICULE RÉCRÉATIF.

Cet appareil est conçu pour le chauffage des chantiers de construction, conformément à la norme ANSI Z83.7/CGA 2.14. D'autres normes régissent l'usage de gaz combustibles et de produits de chauffage pour des applications spécifiques. S'informer auprès des autorités locales. La fonction primaire des appareils de chauffage pour la construction est d'assurer le chauffage temporaire de bâtiments en cours de construction, de rénovation ou de réparation. Correctement utilisé, cet appareil constitue un moyen de chauffage économique, en toute sécurité. Les produits de combustion sont propagés dans la zone chauffée.

Il nous est impossible de prévoir toutes les applications pour lesquelles nos appareils de chauffage sont utilisés. **Pour toute question concernant l'utilisation de l'appareil de chauffage, consulter les services locaux de prévention des incendies.**

D'autres normes régissent l'usage de gaz combustibles et de produits de chauffage pour des applications spécifiques. S'informer auprès des autorités locales.

Suite des informations de sécurité au verso

INFORMATIONS CONCERNANT LA SÉCURITÉ

suite

AVERTISSEMENTS *suite*

Empoisonnement par oxyde de carbone : Certaines personnes sont plus sensibles que d'autres à l'oxyde de carbone. Les signes précoces de l'empoisonnement par oxyde de carbone ressemblent à ceux de la grippe : maux de tête, vertiges et/ou nausée. Si ces symptômes se manifestent, il se peut que l'appareil ne fonctionne pas correctement. **Se rendre immédiatement à l'air frais !** Assurer une ventilation adéquate et faire réparer l'appareil.

Propane : Le propane est inodore. Un agent odorisant lui est ajouté. L'odeur aide à la détection des fuites. Toutefois, l'efficacité de l'agent odorisant peut s'estomper et le propane peut être présent en l'absence de toute odeur.

Veiller à lire et bien comprendre tous les avertissements. Conserver ce manuel pour future référence. Il constitue le guide d'utilisation sûre et correcte de l'appareil de chauffage.

- Installer et utiliser l'appareil avec précaution. Respecter toutes les réglementations et tous les codes locaux. En l'absence de tels codes et réglementations, se référer à : *Standard for Storage and Handling of Liquefied Petroleum Gas, ANSI/NFPA 58* et *Natural Gas Installation Code CAN/CGA B149.2*. Ces publications concernent la sécurité d'entreposage et de manipulation du propane.
- Utiliser exclusivement la tension et la fréquence spécifiées sur la plaquette signalétique.
- Les branchements électriques et la mise à la terre de l'appareil doivent être conformes aux spécifications du Code électrique national américain ANSI/NFPA 70.
- Instructions de mise à la terre - Cet appareil est équipé d'une prise à trois broches (avec mise à la terre) afin de protéger l'utilisateur des risques de choc électrique. Il doit être branché directement sur une prise secteur à trois broches correctement mise à la terre.
- Utiliser exclusivement un cordon prolongateur à trois broches avec mise à la terre.
- Utiliser exclusivement le flexible et le détendeur réglé en usine fournis avec l'appareil.
- Cet appareil ne doit être utilisé qu'avec un système d'alimentation à suppression de vapeurs de propane.
- Prévoir une ventilation adéquate. Avant d'utiliser l'appareil, prévoir une ouverture d'au moins 0,14 m² (1,5 pi²) pour l'air frais de l'extérieur. Cet appareil de chauffage produit de l'oxyde de carbone, considéré par l'état de Californie comme une toxine reproductrice, aux termes de la Proposition 65.
- Conçu pour l'usage intérieur uniquement. Ne pas utiliser à l'extérieur.
- Ne pas utiliser l'appareil dans des locaux d'habitation ou des dortoirs.
- Ne pas utiliser l'appareil au-dessous du niveau du sol. Le propane est plus lourd que l'air. En cas de fuite, ce gaz descend au plus bas niveau possible.
- Tenir l'appareil à l'écart et protégé des matériaux combustibles tels que l'essence, le diluant pour peinture et autres vapeurs et liquides inflammables. Ne pas utiliser dans un endroit très poussiéreux.
- Distance minimum des combustibles :
 - Avant : 1,80 m (6 pi) Côtés : 60 cm (2 pi)
 - Dessus : 1,80 m (6 pi) Arrière : 60 cm (2pi)
- Garder l'appareil à au moins deux mètres des bouteilles de propane. Ne pas diriger l'appareil vers les bouteilles de propane se trouvant à moins de 6 mètres (20 pi).
- Garder les bouteilles de propane au-dessous de 38 °C (100 °F).
- Vérifier que l'appareil n'est pas endommagé avant chaque usage. Ne pas utiliser un appareil de chauffage endommagé.
- Vérifier le flexible avant chaque utilisation. S'il est très usé ou coupé, le remplacer avant d'utiliser l'appareil.
- Si l'appareil est chaud ou en fonctionnement, le placer sur une surface plane et stable.
- Cet appareil n'est pas conçu pour être utilisé sur des sols finis.
- Ne jamais bloquer l'entrée (arrière) ou la sortie (avant) d'air de l'appareil.
- Garder l'appareil à l'écart des forts courants d'air, des jets d'eau, de la pluie ou des égouttements.
- Ne pas laisser l'appareil sans surveillance.
- Tenir les enfants et les animaux à l'écart de l'appareil.

INFORMATIONS CONCERNANT LA SÉCURITÉ

suite

⚠ AVERTISSEMENTS *suite*

- Pour éviter des brûlures graves, ne jamais déplacer, manipuler ou réparer un appareil chaud, en fonctionnement ou branché. Attendre 20 minutes après avoir éteint l'appareil.
- Pour éviter les risques de blessures, manipuler l'appareil avec des gants.
- Ne jamais fixer de conduits à l'avant ou l'arrière de l'appareil.
- Ne pas modifier l'appareil. Le conserver dans son état d'origine.
- Ne pas utiliser l'appareil s'il a été modifié.
- Fermer l'arrivée de gaz et débrancher l'appareil lorsqu'il n'est pas en usage.
- Utiliser exclusivement des pièces détachées d'origine. Cet appareil doit utiliser des pièces spécialement conçues. Ne pas utiliser de substituts ni de pièces génériques. L'usage de pièces de rechange inadéquates peut résulter en des blessures graves ou mortelles.

IDENTIFICATION DU PRODUIT

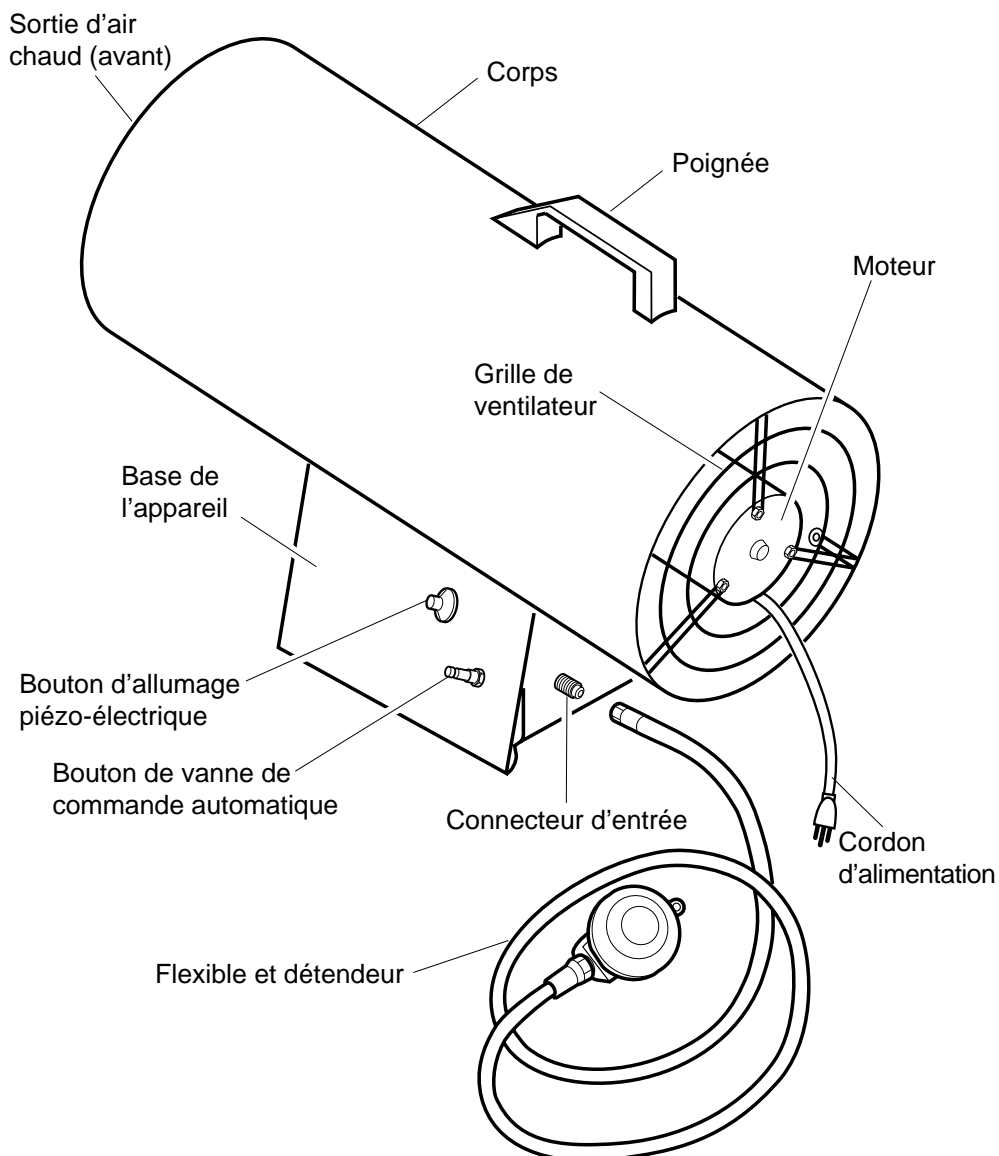

Figure 1 - Modèle 50 000 BTU/hr

DÉBALLAGE

1. Retirer tous les articles d'emballage utilisés pour l'expédition. Conserver les capuchons en plastique (du connecteur d'entrée de gaz et de l'ensemble flexible/détendeur) pour le remisage.
2. Sortir toutes les pièces du carton.
3. Inspecter toutes les pièces en vue de dommages subis en cours d'expédition. Si l'appareil est endommagé, informer immédiatement le revendeur chez qui il a été acheté.

PRINCIPE DE FONCTIONNEMENT

Alimentation en combustible : L'ensemble flexible/détendeur se branche sur la bouteille de propane pour alimenter l'appareil.

Air forcé : Le moteur fait tourner le ventilateur, qui pousse l'air dans et autour de la chambre de combustion. L'air est chauffé et sort de l'appareil propre et chaud.

Allumage : L'allumeur piézo-électrique enflamme le brûleur.

Contrôle automatique du brûleur : Ce dispositif arrête l'appareil si la flamme s'éteint.

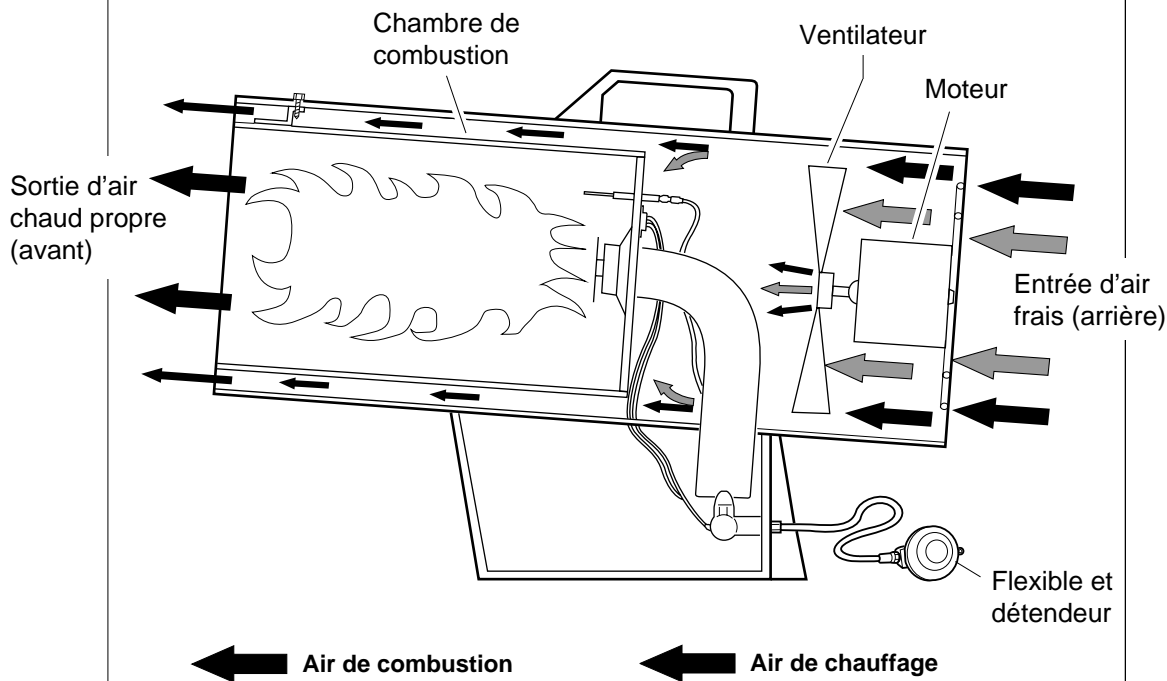

Figure 2 - Vue en coupe de l'appareil en fonctionnement

ALIMENTATION EN PROPANE

L'utilisateur doit fournir le gaz propane et la (les) bouteille(s).

Cet appareil ne doit être utilisé qu'avec un système d'alimentation à suppression de vapeurs de propane. Voir le chapitre 5 de *Standard for Storage and Handling of Liquefied Petroleum Gas, ANSI/NFPA 58* et *Natural Gas Installation Code CAN/CGA B149. 2*. Ces publications peuvent être obtenues auprès du service de lutte contre les incendies ou à la bibliothèque municipale.

La quantité de propane prêt à l'usage de la bouteille varie en fonction de deux facteurs :

1. La quantité de gaz dans la (les) bouteille(s).
2. La température de la (des) bouteille(s)

Cet appareil est conçu pour fonctionner avec une bouteille de propane de 9 kg (20 lb) minimum. Deux bouteilles ou plus, ou une bouteille plus grosse peuvent être nécessaires par temps froid. Pour une utilisation prolongée ou par temps très froid, utiliser une bouteille de 45 kg (100 lb). Une moindre quantité de gaz est vaporisée à basse température. Le distributeur de propane local pourra recommander le système d'alimentation adéquat. La température ambiante minimum pour chaque appareil de chauffage est de -29 °C (-20 °F).

Températures moyennes

°C (°F) à la bouteille 4,4 (40) 0 (32) 6,7 (20) -12 (10) -18 (0) -23 (-10) -29 (-20)

Nombre de bouteilles

(45 kg/100 lb) 1 1 1 1 1 2 2

INSTALLATION

⚠ AVERTISSEMENT

Revoir et veiller à bien comprendre les avertissements de la section Informations concernant la sécurité, pages 2 et 3. Ils sont essentiels à la sécurité d'utilisation de l'appareil. Respecter tous les codes locaux lors de l'utilisation de l'appareil.

⚠ AVERTISSEMENT

Vérifier que toutes les conduites et tous les branchements de gaz sont exempts de fuites une fois l'installation terminée et après entretien ou réparation. Ne jamais utiliser une flamme pour détecter les fuites. Enduire tous les raccords d'eau savonneuse. La formation de bulles indique une fuite. Réparer immédiatement toute fuite.

1. Se procurer les bouteilles de gaz (voir *Alimentation en propane*, page 5).
2. Brancher le connecteur POL du détendeur sur la (les) bouteille(s) de propane. Visser le connecteur POL sur la bouteille en tournant vers la gauche. Serrer fermement à l'aide d'une clé de 7/8". **IMPORTANT** : Positionner le détendeur de façon à ce que le flexible en sortant soit à l'horizontale (voir la figure 3), afin que l'aérateur du détendeur soit en position correcte pour le protéger des intempéries.

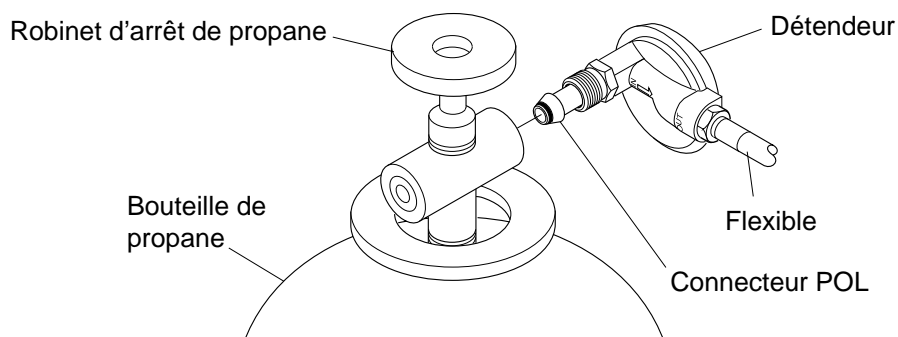

Figure 3 - Positionnement du détendeur

3. Brancher le flexible sur le connecteur d'entrée. Le serrer fermement avec une clé. **IMPORTANT** : Utiliser un flexible ou un tuyau supplémentaire si nécessaire, entre l'ensemble flexible/détendeur et la bouteille de propane. Le détendeur fourni avec l'appareil doit être utilisé.

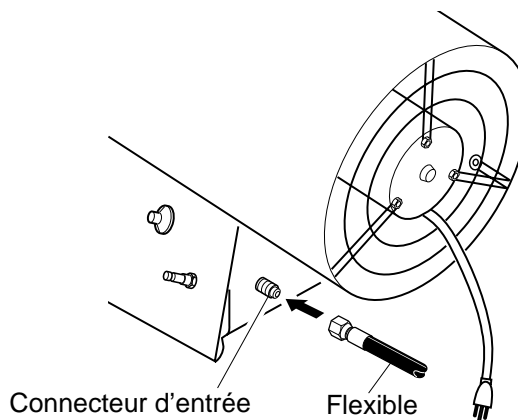

Figure 4 - Flexible et connecteur d'entrée

VENTILATION

FONCTIONNEMENT

4. Ouvrir le(s) robinet(s) de la (des) bouteille(s) de propane lentement. **Remarque :** Si le robinet n'est pas ouvert lentement, la soupape de sûreté de la bouteille coupe l'arrivée du gaz. Le cas échéant, refermer le robinet et essayer de nouveau.
5. Vérifier tous les branchements en vue de fuites. Les enduire d'eau savonneuse. La formation de bulles indique une fuite qui doit être réparée.

AVERTISSEMENT

Ne jamais utiliser une flamme pour détecter les fuites. Enduire tous les raccords d'eau savonneuse. La formation de bulles indique une fuite qui doit être réparée immédiatement.

6. Fermer le robinet de la bouteille de propane.

AVERTISSEMENT

Prévoir une ouverture d'au moins 0,14 m² (1,5 pi²) pour l'entrée de l'air frais de l'extérieur. L'absence d'air frais de l'extérieur peut causer un empoisonnement par l'oxyde de carbone. Assurer une ventilation adéquate avant d'utiliser l'appareil.

AVERTISSEMENT

Revoir et veiller à bien comprendre les avertissements de la section Informations concernant la sécurité, pages 2 et 3. Ils sont essentiels à la sécurité d'utilisation de l'appareil. Respecter tous les codes locaux lors de l'utilisation de l'appareil.

Mise en marche

1. Respecter toutes les instructions d'installation, de ventilation et de sécurité.
2. Placer l'appareil sur une surface stable et plane. S'assurer de l'absence de forts courants d'air à l'avant ou l'arrière de l'appareil.
3. Brancher le cordon d'alimentation sur un cordon prolongateur à trois broches, mis à la terre. Le cordon prolongateur doit être long d'au moins 2 m (6 pi) et homologué CSA/UL.

Spécifications de calibre de fils du cordon prolongateur

Jusqu'à 15 m (50 pi) de long, fils de calibre 18 AWG

De 16 à 30 m (51 à 100 pi), fils de calibre 16 AWG

De 31 à 60 m (101 à 200 pi), fils de calibre 14 AWG

4. Brancher le cordon d'alimentation dans une prise secteur 120 volts/60 hertz à 3 broches, mise à la terre. Le moteur démarre. Le ventilateur tourne, forçant l'air hors de l'avant de l'appareil.

Suite au verso

FONCTIONNEMENT

suite

- Ouvrir le(s) robinet(s) de la (des) bouteille(s) de propane lentement. **Remarque:** Si le robinet n'est pas ouvert lentement, la soupape de sûreté de la bouteille coupe l'arrivée du gaz. Le cas échéant, refermer le robinet et essayer de nouveau.

AVERTISSEMENT

S'assurer que le moteur et le ventilateur tournent avant d'appuyer sur le bouton de vanne de commande automatique. Des flammes pourraient sortir de l'appareil si le moteur et le ventilateur ne tournent pas.

- Appuyer sur le bouton de vanne de commande automatique et le maintenir enfoncé (voir la figure 5). Appuyer sur le bouton d'allumeur piézo-électrique (voir la figure 5). Il peut être nécessaire d'appuyer de 3 à 8 fois sur ce bouton pour allumer le brûleur. Maintenir le bouton de vanne de commande automatique enfoncé pendant 30 secondes après l'allumage du brûleur.

Remarque : Si l'appareil ne s'allume pas, il se peut que le flexible contienne de l'air. Dans ce cas, maintenir le bouton de vanne de commande automatique enfoncé pendant 20 secondes. Relâcher le bouton et attendre 20 secondes pour permettre au gaz non brûlé de sortir de l'appareil. Répéter l'étape 6.

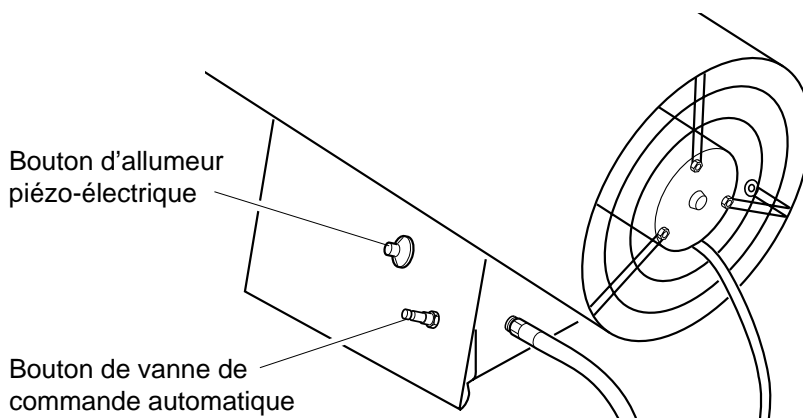

Figure 5 - Boutons de vanne de commande automatique et d'allumeur piézo-électrique

Arrêt de l'appareil

- Bien fermer le robinet de la (des) bouteille(s) de propane.
- Attendre quelques secondes que le gaz se trouvant dans le flexible soit brûlé.
- Débrancher l'appareil.

Remise en marche

- Attendre cinq minutes après l'arrêt de l'appareil.
- Répéter les étapes de la section *Mise en marche*, page 7.

REMISAGE

ATTENTION

Débrancher l'appareil de la (des) bouteille(s) de propane.

1. Remiser la (les) bouteille(s) de propane en toute sécurité. Voir le chapitre 5 de *Standard for Storage and Handling of Liquefied Petroleum Gas, ANSI/NFPA 58* et *Natural Gas Installation Code CAN/CGA B149*. 2. Respecter tous les codes locaux. Toujours entreposer les bouteilles de gaz à l'extérieur.
2. Installer les capuchons en plastique sur les connecteurs de l'arrivée du gaz et de l'ensemble flexible/détendeur.
3. Remiser les bouteilles dans un endroit sec, propre et sûr. Ne pas ranger l'ensemble flexible/détendeur dans la chambre de combustion de l'appareil.
4. Lors de la sortie du remisage, toujours inspecter l'intérieur de l'appareil. Les insectes et petits animaux peuvent placer des matériaux étrangers à l'intérieur de l'appareil. Si nécessaire, déposer le moteur et autres pièces internes pour nettoyer l'appareil (voir *Procédures d'entretien*, page 11).

ENTRETIEN

AVERTISSEMENTS

- **Ne jamais procéder à l'entretien ou à la réparation de l'appareil lorsqu'il est branché sur le secteur, raccordé à la bouteille de gaz, en fonctionnement ou chaud pour éviter les risques de brûlures graves ou de choc électrique.**
- **Garder l'appareil à l'écart des matériaux combustibles tels que l'essence ou autres vapeurs et liquides inflammables.**
- **Ne pas bloquer la sortie d'air de combustion ni l'entrée d'air de l'arrière de l'appareil.**

1. Maintenir l'appareil propre. Le nettoyer annuellement ou selon le besoin pour le débarrasser de la poussière et des débris. Si l'appareil est poussiéreux ou sale, le nettoyer avec un chiffon humide. Utiliser un produit d'entretien ménager sur les taches résistantes.
2. Inspecter l'appareil avant chaque usage. Vérifier l'absence de fuites aux branchements. Enduire tous les raccords d'eau savonneuse. La formation de bulles indique une fuite. Réparer immédiatement toute fuite.
3. Inspecter l'ensemble flexible/détendeur avant chaque usage. Si le flexible est très usé ou coupé, le remplacer.
4. Faire inspecter l'appareil chaque année par un service qualifié.
5. Veiller à ce que l'intérieur de l'appareil soit exempt de combustibles et matériaux étrangers. Si nécessaire, déposer le moteur et autres pièces internes pour nettoyer l'appareil (voir *Procédures d'entretien*, page 11).
6. Nettoyer le ventilateur chaque saison ou selon le besoin (voir *Ventilateur*, page 12).

DÉPANNAGE

AVERTISSEMENT

Ne jamais procéder à l'entretien ou à la réparation de l'appareil lorsqu'il est branché sur le secteur, raccordé à la bouteille de gaz, en fonctionnement ou chaud pour éviter les risques de brûlures graves ou de choc électrique.

PROBLÈME

Le ventilateur ne tourne pas lorsque l'appareil est branché.

CAUSE POSSIBLE

L'appareil n'est pas alimenté en électricité.

Le ventilateur est bloqué par le corps de l'appareil.

Pales du ventilateur tordues.

Moteur défectueux.

REMÈDE

Vérifier la prise secteur. Si elle est sous tension, examiner le cordon d'alimentation en vue de coupures.

Régler la grille de protection du moteur/ventilateur pour empêcher ce dernier de toucher le corps de l'appareil. Au besoin, la grille peut être fléchée.

Remplacer le ventilateur. Voir la section *Ventilateur*, page 12.

Remplacer le moteur. Voir la section *Moteur*, page 11.

Le brûleur ne s'allume pas.

Les instructions d'installation ou d'utilisation n'ont pas été suivies correctement. Pas d'étincelles à l'allumeur. Pour tester l'allumeur, voir l'étape 9 de la section *Allumeur*, page 13. Si une étincelle est visible à l'allumeur, faire réparer l'appareil par un technicien qualifié.

Si aucune étincelle n'est visible :

- A) un fil de l'allumeur est débranché ou desserré,
- B) l'écartement des électrodes est incorrect,
- C) l'allumeur est desserré,
- D) l'électrode de l'allumeur est défectueuse.

Reprendre les instructions d'installation et d'utilisation. Voir les sections *Installation*, page 6 et *Fonctionnement*, page 7.

A) Vérifier le fil de l'allumeur. Si nécessaire, le serrer ou le rebrancher. Voir l'emplacement du fil à la figure 13, page 13.

B) Régler l'écartement entre l'électrode et la plaque de cathode à 4,3 mm (0,17 po).

C) Serrer l'écrou de montage de l'allumeur sur la base de l'appareil.

D) Remplacer l'électrode. Voir la section *Allumeur*, page 13.

L'appareil s'arrête pendant le fonctionnement.

Température ambiante élevée causant le déclenchement du thermorupteur d'arrêt de l'appareil.

Passage de l'air bloqué.

Ventilateur endommagé.

Trop de poussière ou de débris autour de l'appareil.

Ceci peut se produire lorsque la température ambiante dépasse 29 °C (85 °F). Utiliser l'appareil dans un endroit moins chaud.

Vérifier l'entrée et la sortie d'air de l'appareil. Éliminer toute obstruction.

Remplacer le ventilateur. Voir la section *Ventilateur*, page 12.

Nettoyer l'appareil. Voir la section *Entretien*, page 9.

AVERTISSEMENT

Ne pas utiliser dans des endroits excessivement poussiéreux.

PROCÉDURES D'ENTRETIEN

Moteur

1. Accéder à la vis de masse par le dessous de la base de l'appareil et la retirer. Débrancher le fil vert du moteur et le fil d'alimentation vert du dessous du corps de l'appareil (voir la figure 6).
2. Retirer les fils noir et blanc du moteur du bornier (voir la figure 6).
3. Retirer les deux vis de la protection des fils. Retirer la protection.
4. Poser l'appareil sur sa base. Retirer les trois vis de fixation de la grille du ventilateur sur le corps de l'appareil (voir la figure 7).
5. Sortir le moteur et la grille du ventilateur du corps de l'appareil. Avec précaution, tirer les fils vert, noir et blanc du moteur hors du trou du corps de l'appareil (voir la figure 7).
6. À l'aide de pinces, retirer l'écrou de ventilateur de l'avant de l'arbre du moteur (voir la figure 8).
7. Retirer le ventilateur en veillant à ne pas fausser le pas des pales.
8. À l'aide d'une clé à douille, retirer les trois écrous de fixation de la grille du ventilateur sur le moteur. Retirer la grille de ventilateur du moteur (voir la figure 9).
9. Jeter le vieux moteur.
10. Fixer la grille de ventilateur sur le nouveau moteur à l'aide de trois écrous. Serrer fermement les écrous.
11. Placer le ventilateur sur l'arbre du nouveau moteur.

AVERTISSEMENT

Ne jamais procéder à l'entretien ou à la réparation de l'appareil lorsqu'il est branché sur le secteur, raccordé à la bouteille de gaz, en fonctionnement ou chaud pour éviter les risques de brûlures graves ou de choc électrique.

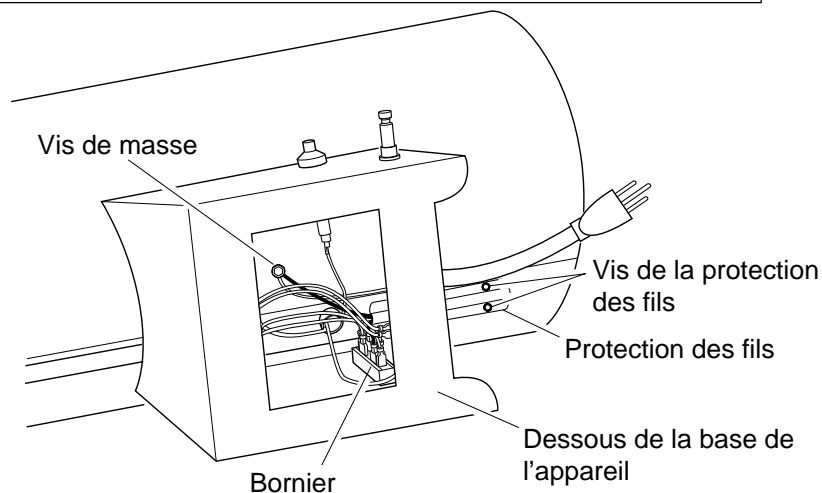

Figure 6 - Emplacement de la vis de masse et de la protection des fils

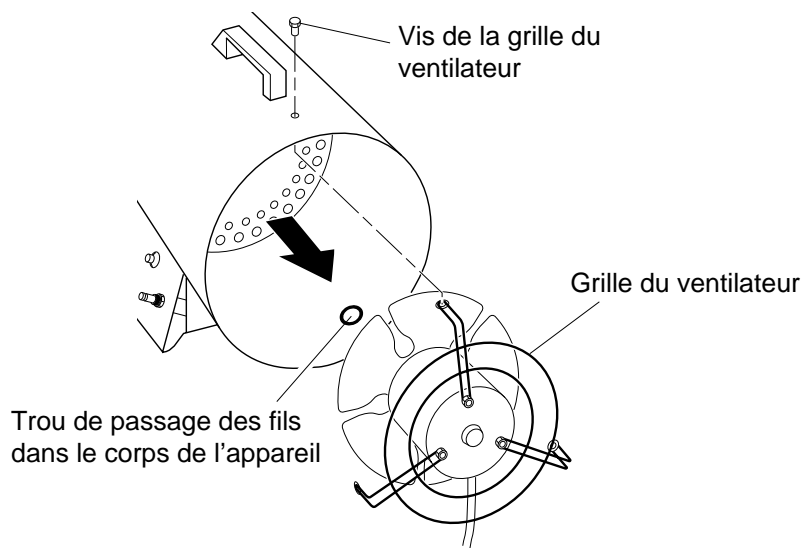

Figure 7 - Dépose du moteur et de la grille du ventilateur

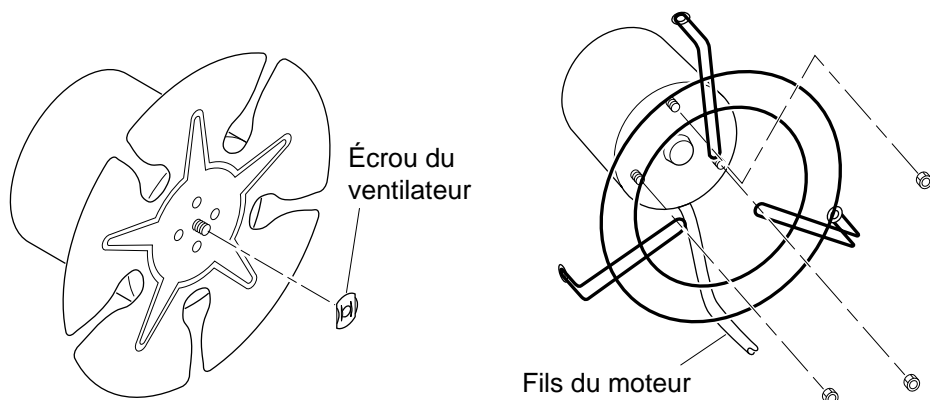

Figure 8 - Retrait de l'écrou du ventilateur de l'arbre du moteur

Figure 9 - Dépose ou pose de la grille de ventilateur sur le moteur

Moteur (suite)

IMPORTANT : Lors de l'installation du ventilateur sur l'arbre du moteur, veiller à ce que le numéro estampillé sur le ventilateur soit face au moteur. Installer l'écrou du ventilateur sur l'extrémité de l'arbre et le serrer fermement.

12. Insérer le moteur et la grille du ventilateur dans l'arrière du corps de l'appareil. Avec précaution, passer les fils dans le trou du corps de l'appareil (voir la figure 10).
13. Insérer les trois vis dans le corps de l'appareil et la grille du ventilateur et les serrer fermement.
14. Coucher l'appareil sur le côté pour accéder à l'ouverture du dessous de la base. Brancher le fil vert du moteur et le fil vert d'alimentation sur le corps de l'appareil au moyen de la vis de masse (voir la figure 6, page 11).
15. Brancher les fils noir et blanc sur les connecteurs libres du côté des fils noir et blanc du bornier.
16. Fixer la protection des fils sur le corps de l'appareil avec deux vis (voir la figure 6, page 11).

Ventilateur

1. Déposer le ventilateur et le moteur (voir les étapes 1 à 6 de la section *Moteur*, page 11).
- 2a. Si le ventilateur doit être remplacé, le sortir de l'appareil et le jeter. Passer à l'étape 5 ci-dessous.
- 2b. Si le ventilateur doit être nettoyé, le sortir de l'appareil. Veiller à ne pas fausser le pas des pales.
3. Nettoyer le ventilateur à l'aide d'un chiffon doux humecté de kérosène ou de solvant.
4. Sécher soigneusement le ventilateur.
5. Pour remettre le ventilateur en place, suivre les étapes 11 à 16, ci-dessus.

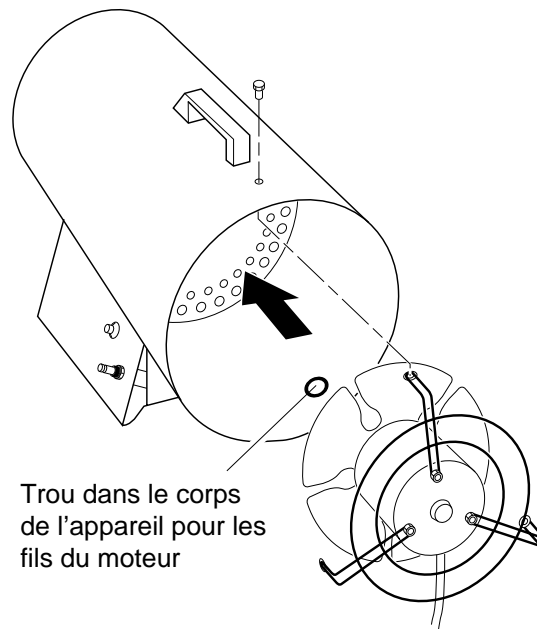

Trou dans le corps de l'appareil pour les fils du moteur

Figure 10 - Remise en place du moteur et de la grille du ventilateur

Allumeur

1. Retirer le moteur et la grille de ventilateur de l'appareil (voir les étapes 1 à 5 de la section *Moteur*, page 11).
2. Débrancher le fil noir du bouton de l'allumage. Le fil est accessible par le dessous de la base de l'appareil (voir la figure 11). Pousser le fil vers le haut au travers du passe-câble du corps de l'appareil.
3. Retirer la vis de montage de l'allumeur par le flasque arrière, à l'aide d'une clé à douille ou d'un tournevis standard (voir la figure 12).
4. Retirer l'allumeur du flasque arrière.
5. Installer le nouvel allumeur. Le fixer sur le flasque arrière à l'aide de la vis de montage.
6. Acheminer le fil du nouvel allumeur au travers du passe-câble du corps de l'appareil et le brancher sur le bouton de l'allumeur.
7. Régler l'écart entre l'électrode et la plaque de cathode à 4,3 mm (0,17 po) (voir la figure 13).
8. Vérifier que l'allumeur produit des étincelles.
AVERTISSEMENT :
S'assurer que l'appareil est débranché de l'alimentation en propane, car il pourrait s'allumer, causant des brûlures graves.
Appuyer sur le bouton de l'allumeur et vérifier la présence d'étincelles entre l'électrode et la plaque de cathode.
9. Remettre le moteur et la grille de ventilateur en place dans l'arrière du corps de l'appareil (voir les étapes 12 à 16 de la section *Moteur*, page 12).

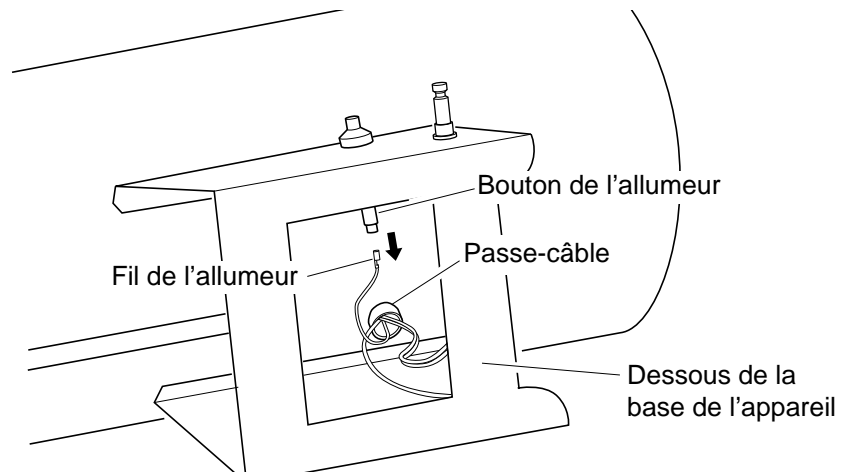

Figure 11- Débranchement du fil du bouton de l'allumeur

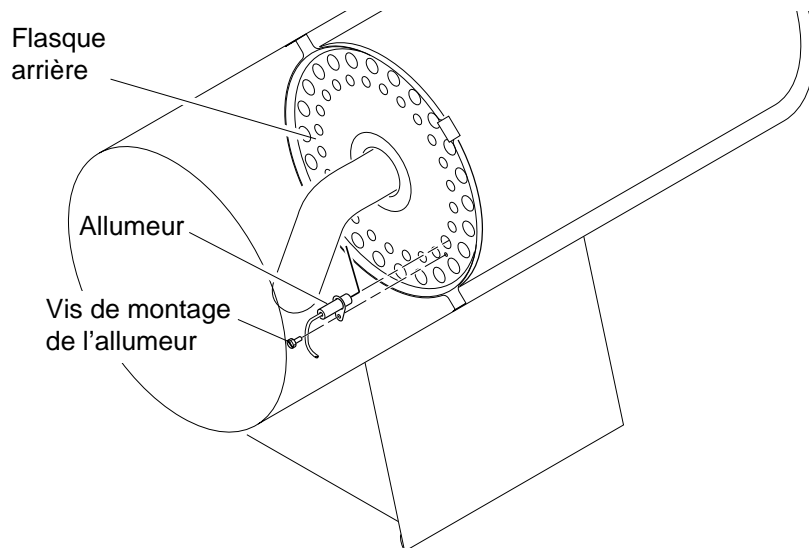

Figure 12 - Retrait de la vis de montage et de l'allumeur

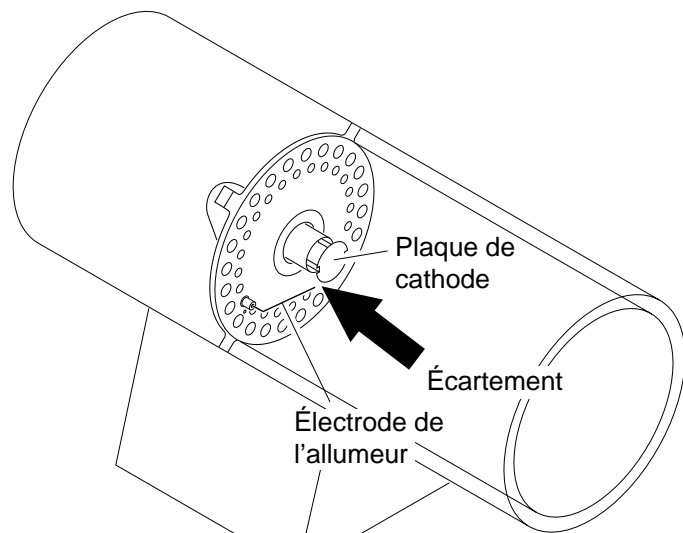

Figure 13 - Écartement entre l'électrode de l'allumeur et la plaque de cathode

CARACTÉRISTIQUES

Rendement (BTU/hr)	49 500
Combustible	Vapeur de propane seulement
Consommation en combustible	
Litres (gallons)/heure	1.9 (0,5)
Kg (livres)/heure	1.04 (2,3)
Pression d'alimentation au détendeur	
Minimum	
(pour le réglage du débit d'entrée)	69 kPa (10 psi)
Maximum	Pression de la bouteille ou 1380 kPa (200 psi)
Pression de sortie du détendeur	46 cm (18 po) de colonne d'eau
Pression au collecteur	41 cm (16 po) de colonne d'eau
Sortie d'air chaud (approx)	7.8 m ³ (275 pi ³)
Moteur	3 300 tr/min
Alimentation électrique	120 volts/60 hertz
Intensité	2 A
Allumage	Manuel, piézo
Poids	
Appareil	7 kg (15,5 lb)
Expédition	7,7 kg (17 lb)
Dimensions - L x P x H	47 x 19,6 x 32,5 cm (18,5 x 7,7 x 12,8 po)
Plage de températures pour le fonctionnement de l'appareil	-6,7 à 29, 5 °C (-20 à 85 °F)*

*Si la température ambiante dépasse 29,5 °C (85 °F), la température interne peut causer le déclenchement du thermorupteur, arrêtant l'appareil.

SCHEMAS DE CÂBLAGE

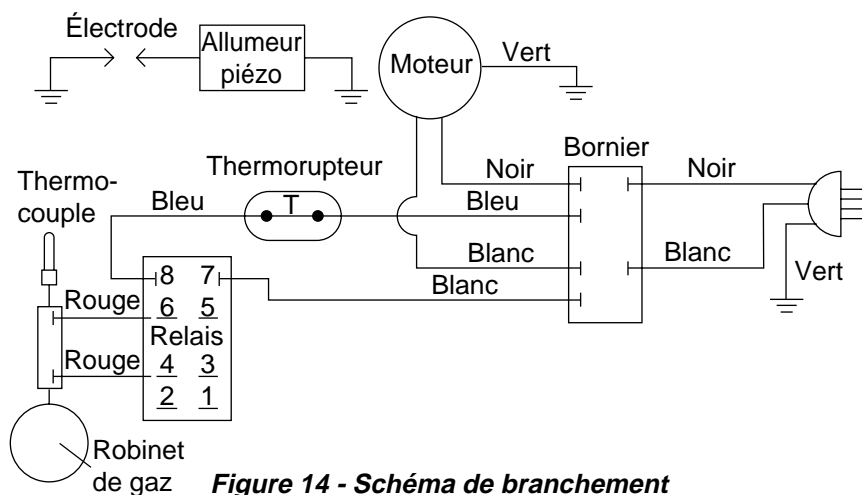

Figure 14 - Schéma de branchement

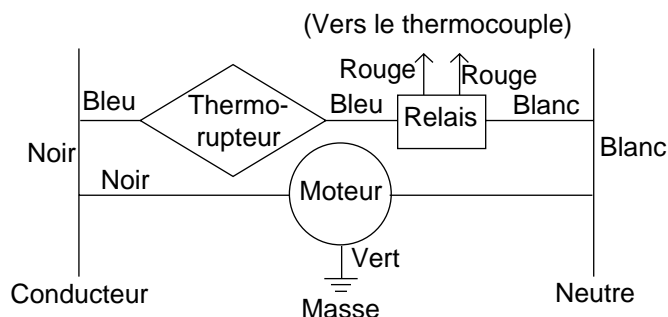

Figure 15 - Schéma électrique en escalier

ACCESSOIRES

Se procurer les accessoires et pièces détachées chez le revendeur ou au centre de réparations le plus proche. Si des pièces ou accessoires ne peuvent pas être ainsi obtenus, contacter le centre de pièces détachées le plus proche (se trouvant dans la liste du livret séparé de centres de réparations agréés), contacter le service des pièces détachées DESA International au 1-800-972-7879 ou écrire à l'adresse figurant sur la couverture arrière de ce manuel pour obtenir les informations nécessaires.

SERVICE TECHNIQUE

PIÈCES DÉTACHÉES

No. de référence	Description
LPA1020	Flexible en caoutchouc de 3 m (10 pi) avec connecteur en laiton Homologué U.L.
LPA2140	Détendeur pour propane Homologué U.L.
LPA3055	Ensemble flexible/détendeur Homologué U.L.
LPA4020	Connecteur d'alimentation en gaz Permet le branchement du détendeur sur toutes les bouteilles de propane standard. Homologué UL et A.G.A.

Pour toutes questions concernant cet appareil de chauffage, contacter le service technique de DESA Industries au 905-826-8010.

AVERTISSEMENT

Utiliser exclusivement des pièces de rechange d'origine. Cet appareil ne peut utiliser que des pièces spécialement conçues. Ne pas utiliser des pièces différentes ou d'autre fabricants. L'usage de pièces incorrectes peut causer des blessures graves ou mortelles ou entraîner l'annulation de la garantie.

Pièces sous garantie

Contactez les concessionnaires agréés de ce produit. Si les pièces de rechange d'origine ne sont pas disponibles chez les concessionnaires agréés, appelez DESA Industries au 1-905-826-8010, et être prêt à fournir :

- Nom
- Adresse
- Numéro de modèle de l'appareil
- Description du problème
- Date d'achat

Dans la plupart des cas l'acheteur devra retourner la pièce défectueuse à l'usine.

Pièces non couvertes par la garantie

Contactez les revendeurs agréés de ce produit. S'ils ne peuvent pas fournir de pièces d'origine, contactez le centre des pièces détachées le plus proche ou appelez le service des pièces détachées de DESA International au 1-800-972-7879, et être prêt à fournir :

- Numéro de modèle de l'appareil
- Numéro de référence de la pièce

VUE ÉCLATÉE DES PIÈCES

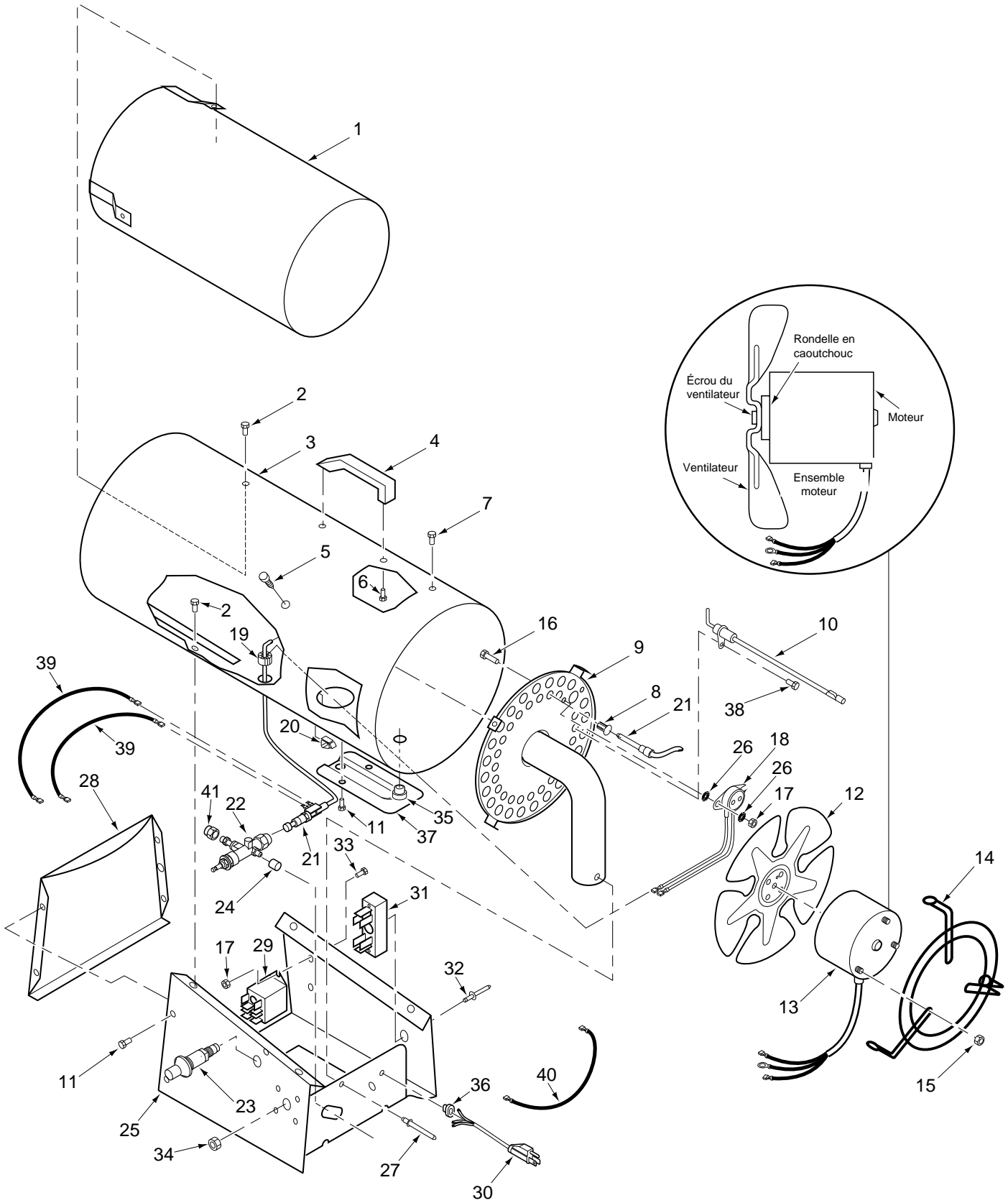

LISTE DES PIÈCES

Cette liste est celle des pièces remplaçables de l'appareil de chauffage. Lors de la commande de pièces, suivre les instructions de la rubrique *Pièces détachées*, à la page 15 de ce manuel.

PIÈCE	N° DE RÉF	DESCRIPTION	QTÉ
1	099568-01	Intérieur du corps (chambre de combustion)	1
2	M11084-26	Vis autotaraudeuse n° 10-16 x 3/8"	7
3	099599-02AC	Extérieur du corps (RCLP50B)	1
4	M51104-01	Poignée	1
5	099230-01	Vis autotaraudeuse à épaulement	4
6	M11084-29	Vis autotaraudeuse n° 10-16 x 3/4"	2
7	M11084-27	Vis autotaraudeuse n° 12-14 x 1/2"	3
8	099237-01	Clip de thermocouple	1
9	099727-03	Ensemble de brûleur	1
10	100588-01	Électrode de l'allumeur	1
11	M11084-38	Vis autotaraudeuse n° 8-18 x 3/8"	8
12	099537-03	Ventilateur	1
13	100589-01	Ensemble moteur (avec rondelle en caoutchouc et écrou de ventilateur)	1
14	099540-01	Grille de ventilateur	1
15	097384-02	Écrou à rondelle captive	3
16	097968-05	Vis hexagonale n° 4-40 x 1/2"	2
17	NPC-00C	Écrou n° 4-40	4
18	101732-01	Ensemble de thermorupteur	1
19	097776-01	Manchon universel	1
20	099542-01	Attache-fils	1
21	099538-01	Thermocouple	1
22	100591-01	Vanne de régulation automatique avec orifice	1
23	102445-01	Allumeur piézo-électrique	1
24	078978-03	Capuchon	1
25	103892-02	Base	1
26	100397-01	Rondelle-frein n° 4	4
27	099202-02	Rivet en acier de 1/8"	1
28	100594-01AA	Couvercle peint	1
29	100184-02	Relais	1
30	098219-25	Cordon d'alimentation	1
31	099125-01	Bornier	1
32	099157-01	Rivet	1
33	097968-01	Écrou 4-40 x 1/4"	2
34	098835-01	Écrou 1/2"-28	1
35	M50104-01	Passe-câble	1
36	M11143-1	Soulagement de traction	1
37	100596-01AC	Protection des fils (RCLP50B)	1
38	M11084-37	Vis hexagonale 8-18 x 1/4"	1
39	079010-14	Fil rouge	2
40	079010-21	Fil blanc	1
41	099460-01	Boulon 1/8-27 NPTF	1
PIÈCES DISPONIBLES PAS ILLUSTRÉES			
	097941-21	Autocollant de marque (RCLP50B)	2
	101491-06	Autocollant d'informations générales	1
	101490-02	Autocollant de fonctionnement	1
	100579-02	Autocollant électricité	1
	LPA1020	Flexible de 3 m (10')	
	LPA2140	Détendeur	
	LPA3055	Ensemble flexible et détendeur	

GARANTIE ET SERVICE APRÈS-VENTE

CONSERVER CETTE GARANTIE

GARANTIE LIMITÉE

DESA Industries garantit ce produit et toutes ses pièces contre tous vices de matériaux et de fabrication, pour une période d'un (1) an, à compter de la date d'achat originale, sous réserve que l'appareil soit utilisé et entretenu conformément aux instructions. Cette garantie ne couvre que l'acheteur original, qui devra présenter une preuve d'achat.

Cette garantie ne couvre que le coût des pièces et de la main-d'oeuvre nécessaires à la remise en état de fonctionnement correct du produit. Les frais d'expédition et autres concernant les pièces ne sont pas remboursables aux termes de cette garantie.

La garantie ne peut être obtenue qu'auprès des revendeurs et centres de réparations agréés.

Cette garantie ne couvre pas les défaillances résultant d'un usage incorrect ou abusif, de négligence, d'accidents, de manque d'entretien, d'usure normale, de modifications de toute nature, de contamination du carburant, d'usage de pièces incorrectes pour les réparations, ou de réparations par toute autre entité que le concessionnaire ou le centre de réparations agréé. Les entretiens de routine sont la responsabilité du propriétaire.

CETTE GARANTIE EXPRESSE REMPLACE TOUTE AUTRE GARANTIE, EXPRESSE OU IMPLICITE, Y COMPRIS LES GARANTIES DE VALEUR MARCHANDE OU D'ADÉQUATION À UN USAGE PARTICULIER.

DESA Industries décline toute responsabilité pour les dommages directs ou indirects. Certains états ou provinces ne permettant pas l'exclusion ou la limitation des dommages directs ou indirects, ces exclusions et limitations peuvent ne pas toujours être applicables. Cette garantie donne à l'acheteur des droits juridiques spécifiques. Ce dernier peut également bénéficier d'autres droits qui varient selon les états et provinces.

Cette garantie ne couvre pas la décoloration causée par l'utilisation de l'appareil de chauffage. Nous nous réservons le droit d'amender les présentes spécifications à tout moment, sans préavis. La seule garantie en vigueur est notre garantie écrite standard. Nous ne faisons aucune autre garantie, qu'elle soit expresse ou implicite.

RÉPARATIONS SOUS GARANTIE

Si l'appareil doit être réparé, le retourner au centre de réparations agréé le plus proche. L'appareil doit être accompagné d'une preuve d'achat. L'appareil sera inspecté. Un problème peut être causé par un défaut de matériaux ou de fabrication. Dans ce cas, DESA Industries s'engage à réparer ou à remplacer gratuitement l'appareil.

SERVICE DE RÉPARATIONS

Retourner l'appareil au centre de réparations agréé le plus proche. Les réparations non couvertes par la garantie seront facturées au tarif standard. Chaque centre de réparations est une entreprise indépendante. Nous nous réservons le droit d'amender les présentes spécifications à tout moment, sans préavis.

Noter les informations ci-dessous pour future référence.

Modèle _____

N° de série _____

Date d'achat _____

DESA Industries of Canada, Inc.

2220 Argentia Road, Unit #4

Mississauga, Ontario

L5N2K7

905-826-8010

Fax: 905-826-8236