

DESA™

HEATING PRODUCTS

PROPANE/LP GAS OUTDOOR PATIO HEATER OWNER'S MANUAL

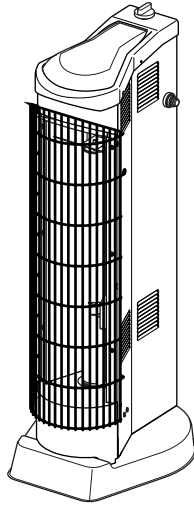

Models PG35VPA, PL35VPA, PV35VPA, AND PD35VPA
Adjustable Temperature Settings:
Low - 22,000 Btu High - 35,000 Btu

⚠ WARNING: For Outdoor Use Only

⚠ WARNING: Read and understand this manual before assembling, starting, or servicing heater. Improper use of heater can cause serious injury, property damage, or death. Keep this manual for future reference.

FOR YOUR SAFETY

Do not store or use gasoline or other flammable vapors and liquids in the vicinity of this or any other appliance.

FOR YOUR SAFETY

If you smell gas:

- 1. Shut off gas to the appliance.**
- 2. Extinguish any open flame.**
- 3. If odor continues, immediately call your gas supplier.**

Fill In For Your Records

Model No. _____
(Located on side panel)

Serial No. _____
(Located on side panel)

Date of Purchase _____

Save this manual for future reference.
For more information, visit www.desatech.com

TABLE OF CONTENTS

Safety Information	2	Technical Service	6
Unpacking	4	Replacement Parts	6
Product Identification	4	Troubleshooting	7
Assembly	4	Specifications	7
Operation	5	Illustrated Parts Breakdown and Parts List	8
Storage	5	Warranty Information	10
Maintenance	6		

SAFETY INFORMATION

⚠ WARNING: This product contains and/or generates chemicals known to the state of California to cause cancer or birth defects, or other reproductive harm.

⚠ WARNING: Fire, burn, inhalation, and explosion hazard. Keep solid combustibles, such as building materials, wood, vinyl siding, paper or cardboard, a safe distance away from the heater as recommended by the instructions. Never use the heater in spaces which do or may contain volatile or airborne combustibles, or products such as gasoline, solvents, paint thinner, dust particles or unknown chemicals.

⚠ WARNING: Improper installation, adjustment, alteration, service or maintenance can cause injury, property damage, or death. Read the installation, operating, and maintenance instructions thoroughly before installing or servicing this equipment.

⚠ WARNING: For use only outdoors in a well ventilated space. Do not use heater indoors or in a building or garage or any unventilated or enclosed areas.

The heater is designed for use as an infrared patio heater in accordance with the applicable requirements CSA 5.90 U.S Infrared Patio Heaters, CAN 1-2.23 Portable Infra Red Heaters for Canada.

Other standards govern the use of fuel gases and heating products for specific uses. Your local authority can advise you about these. The primary purpose of outdoor patio heaters is to provide heating of residential and nonresidential spaces. Properly used, the heater provides safe economical heating.

We cannot foresee every use which may be made of our heaters. **CHECK WITH YOUR LOCAL FIRE SAFETY AUTHORITY IF YOU HAVE QUESTIONS ABOUT HEATER USE.**

Carbon Monoxide Poisoning: Some people are more affected by carbon monoxide than others. Early signs of carbon monoxide poisoning resemble the flu, with headaches, dizziness, and/or nausea. If you have these signs, the heater may not be working properly. **Get fresh air at once!** Have heater serviced.

Propane/LP Gas: Propane/LP gas is odorless. An odor-making agent is added to propane/LP gas. The odor helps you detect a propane/LP gas leak. However, the odor added to propane/LP gas may fade. Propane/LP gas may be present even though no odor exists.

Make certain you read and understand all warnings. Keep this manual for reference. It is your guide to safe and proper operation of this heater.

1. Install and use heater with care. Follow all local ordinances and codes. In the absence of local ordinances and codes, refer to the *Standard for Storage and Handling of Liquefied Petroleum Gas, ANSI/NFPA 58, CAN/B149 Installation CODE*. This instructs on the safe storage and handling of propane/LP gases.
2. Use only propane/LP gas set up for vapor withdrawal in a 20 lb. cylinder. Cylinder must be constructed and marked in accordance with specifications for propane/LP cylinders of the U.S. Department of Transportation (DOT). The cylinder must be provided with a shutoff valve terminating in a propane/LP supply cylinder valve outlet. The valve must have external threads and marked "Use with Type 1" and a safety relief device having a direct communication with the vapor space of the cylinder. The cylinder used must include a collar to protect the cylinder valve.

SAFETY INFORMATION

Continued

- Keep appliance area clear and free from combustible materials, gasoline, paint thinner, and other flammable vapors and liquids. Dust is combustible. Do not use heater in areas with high dust content.
- Minimum heater clearances from combustibles: Back: 4 inches (10.2 cm); Sides: 18 inches (.45 m); Top and Front: 36 inches (.91 m) (see Figure 1).
- Before each use, check heater for leaks. Never use an open flame to check for a leak. Apply a mixture of liquid soap and water to all joints. Bubbles forming show a leak. Correct all leaks at once.
- Keep propane/LP cylinder below 100° F (38°C).
- Use only the hose and factory preset regulator provided with the heater. Do not adjust regulator as gas leaks may occur.
- Locate hose properly, keeping it out of pathways where people may trip over it or in areas where the hose may be subjected to accidental damage.
- Check hose before each use of heater. Disconnect hose with 9/16" wrench. Check for tears and abrasions in hose and on regulator. If highly worn or cut, replace with hose specified by manufacturer before using heater.
- Do not alter heater. Keep heater in its original state. Do not use heater if altered.
- Locate heater on stable and level surface.
- Do not operate heater while sleeping or leave heater unattended.
- Never move, handle, or service a hot or operating heater. Severe burns may result. You must wait 20 minutes after turning heater off.
- To prevent injury, wear gloves when handling heater.
- Turn off heater valve and gas supply to heater when not in use.
- Use only original replacement parts. This heater must use design-specific parts. Do not substitute or use generic parts. Improper replacement parts could cause serious or fatal injuries.
- Certain materials or items, when stored in front of heater, will be subjected to radiant heat and could be seriously damaged.
- Shut heater off immediately if flashback occurs (flame inside burner tube). Have heater serviced.
- Never attempt to use heater or any components that have been damaged or exposed to accidental fire.
- If you smell gas or suspect a leak, shut off propane/LP cylinder valve at once. Ventilate area. Do not strike a match or create any flame or electric spark. Find and correct leak before attempting to light any appliance.
- Do not block intake air openings.

Any guard or other protective device removed for servicing must be replaced prior to operating the heater.

Surface temperatures become very hot when operating heater. Children and adults should stay away to avoid burns or clothing ignition.

Young children should be carefully supervised when they are in the area of the heater.

Clothing or other flammable materials should not be hung from the heater, or placed on or near heater.

Installation and repair should be done by a qualified service person. The heater should be inspected before use and at least annually by a qualified service person. More frequent cleanings may be required as necessary. It is imperative that control compartments, burners, and circulating air passageways of the heater be kept clean.

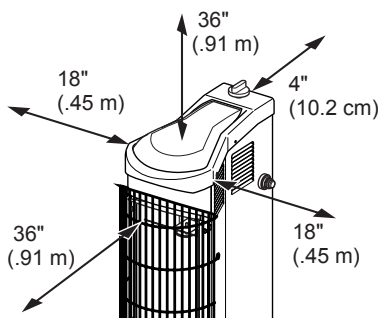

Figure 1 - Clearances from Combustibles

SAFETY INFORMATION

Continued

⚠ CAUTION: The gas pressure regulator provided with this appliance must be used. This regulator is set for an output pressure of 49.8" W.C. (1.8 P.S.I.).

24. Use correct pressure specifications, see page 6.
25. Propane/LP gas cylinder is not provided. Use a 20 lb. propane/LP gas cylinder marked propane. The cylinder supply system must be arranged for vapor withdrawal. The cylinder used must include a collar to protect the cylinder valve. The cylinder must be provided with a shutoff valve terminating in a propane/LP gas supply cylinder valve outlet specified, as applicable, for connection no. 510 in the *Standard for Compressed Gas Cylinders Valve Outlet and Inlet Connections*, ANSI/CGA-V-1, or connection no. 600 in the *Compressed Gas Association's Limited Standard Cylinder Valve Outlet Connection for Propane Small Valve Series* or combination propane/LP gas cylinder valve and quick-disconnect assembly complying with 1.16.5-c and a safety relief device having a direct communication with the vapor space of the cylinder.

UNPACKING

1. Remove all packing items applied to heater for shipment.
2. Remove all items from carton.
3. Check all items for shipping damage. If heater is damaged, promptly inform dealer where you bought heater.

PRODUCT IDENTIFICATION

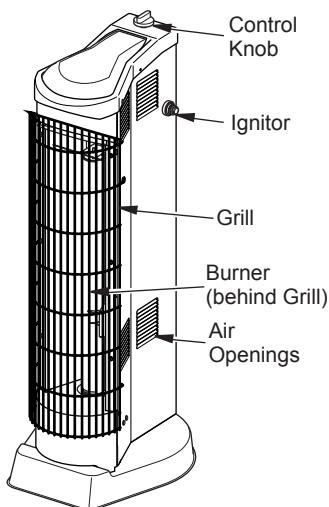

Figure 2 - Outdoor Patio Heater

ASSEMBLY

Tools required:

- #2 Phillips screwdriver
 - 9/16" Open end wrench
1. Remove back panel.
 2. Attach hose.
 3. Check for leaks. See *Checking for Leaks*, page 5.
 4. Replace back panel.

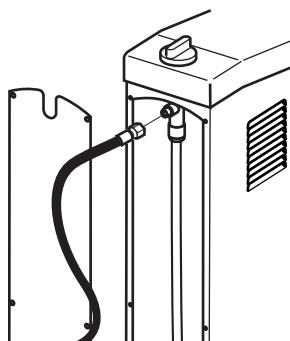

Figure 3 - Attaching Hose

OPERATION

⚠ CAUTION: Do not stand in front of heater while lighting. Stand at the side when lighting the heater.

Use only a 20 lb. propane/LP cylinder (not included). See safety information for proper cylinder selection. Connect the hose/regulator assembly to the cylinder (see Figure 4). The hose should already be connected to the heater. When connecting regulator assembly to cylinder valve, hand tighten nut clockwise to a positive stop. **DO NOT** use a wrench to tighten. Use of a wrench may damage quick closing coupling nuts and result in a hazardous condition.

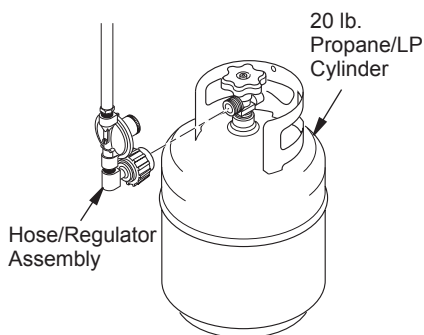

Figure 4 - Connecting Hose/Regulator Assembly to Propane/LP Cylinder

CHECKING FOR LEAKS

1. Turn heater valve to OFF position.
2. Turn cylinder supply valve fully counter clockwise to OPEN position.
3. Use a soapy water solution to check the connection. For leaks before attempting to light heater. If leak is found, turn cylinder valve to CLOSE and do not use until all leaks are corrected.

LIGHTING INSTRUCTIONS

1. Push heater control knob in and turn counter clockwise to the START position.
2. Push knob in and quickly press IGNITOR button. Repeat until heater is lit.
3. Continue holding knob in for approximately 30 seconds. Heater should remain lit in the LOW heat setting.
4. For more heat, press knob and rotate counter-clockwise to HIGH setting.
5. If RELIGHTING, wait 5 minutes for heater to cool and gas to clear, then follow steps 5 through 8.

SHUTDOWN INSTRUCTIONS

1. Press control knob and rotate clockwise to OFF position.
2. Close propane/LP cylinder valve (rotate knob clockwise).

BURNER OPERATION

Visually inspect burner for proper operation. The burner should glow red with a minimum amount of flame lap after initial firing. If flame lap on burner is excessive, have heater serviced. Pressure may be too high or nozzle/burner may be damaged.

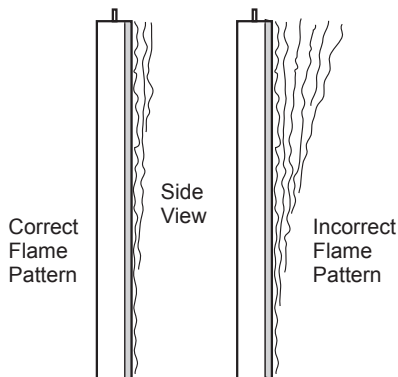

Figure 5 - Burner Operation

STORAGE

⚠ CAUTION: Disconnect heater from propane/LP supply cylinder.

1. Do not store heater while attached to propane/LP cylinder. Close cylinder valve. Remove the hose/regulator assembly from the propane/LP cylinder by turning the fuel gas connector nut clockwise.
2. Storage of heater inside is permissible only if the cylinder is disconnected and removed from the appliance.
3. Store propane/LP cylinder in safe manner. Refer to Chapter 5 of *Standard for Storage and Handling of Liquefied Petroleum Gases, ANSI/NFPA 58*. Follow all local codes. Cylinders must be stored outdoors in a well-ventilated area out of reach of children. Disconnected cylinders must have threaded valve plugs tightly installed, and must not be stored in a building, garage or any other enclosed area. Never store cylinders near high heat, open flame, or where temperatures exceed 100° F (38° C).
4. Store in a dry, clean, and safe place.

MAINTENANCE

⚠ WARNING: Never attempt to service heater while it is connected to propane/LP supply, operating, or hot. Severe burns can occur. Any guard or other protective device removed for servicing must be replaced prior to operating the heater.

1. Keep heater clean. Remove any debris from ventilation openings.
2. Inspect heater before each use. Check connections for leaks. Apply mixture of liquid soap and water to connections. Bubbles forming show a leak that must be corrected. Correct all leaks at once.
3. Inspect hose/regulator assembly before each use. If hose is highly worn or cut, replace it immediately. At least annually, remove hose/regulator assembly from heater to inspect entire length of hose.
4. Spiders and insects can create a dangerous condition that may damage heater or make it unsafe. Keep burner area clean of all spiders, webs, or insects.
5. Have heater inspected yearly by a qualified service person.

TECHNICAL SERVICE

You may have further questions about installation, operation, or troubleshooting. If so, contact DESA Heating Products' Technical Service Department at 1-866-672-6040. When calling please have your model and serial numbers of your heater ready. You can also visit DESA Heating Products' technical service web site at www.desatech.com.

REPLACEMENT PARTS

⚠ WARNING: Use only original replacement parts. This heater must use design-specific parts. Do not substitute or use generic parts. Improper replacement parts could cause serious or fatal injuries. This will also protect your warranty coverage for parts replaced under warranty.

PARTS UNDER WARRANTY

Contact authorized dealers of this product. If they can't supply original replacement part(s), either contact your nearest Parts Central or call DESA Heating Products' Technical Service Department at 1-866-672-6040.

When calling DESA Heating Products, have ready

- your name
- your address
- model and serial numbers of your heater
- purchase date
- how heater was malfunctioning

In most cases, we will ask you to return the part to the factory.

PARTS NOT UNDER WARRANTY

Contact authorized dealers of this product. If they can't supply original replacement part(s), either contact your nearest Parts Central listed in the Authorized Service Center booklet supplied with heater or call DESA Heating Products (US) at 1-866-673-6040 or DESA Industries (CAN) at 1-905-826-8010 for referral information.

When calling DESA Heating Products, have ready

- model number of your heater
- the replacement part number

TROUBLESHOOTING

⚠ WARNING: Never attempt to service heater while it is connected to propane/LP supply, operating, or hot. Severe burns can occur.

SYMPTOM	POSSIBLE CAUSE	REMEDY
Burner fails to light	<ol style="list-style-type: none"> 1. Propane/LP supply valve closed on propane/LP cylinder 2. Blockage in burner/orifice elbow/hose and regulator assembly 3. Piezo ignition system not sparking 	<ol style="list-style-type: none"> 1. Open propane/LP supply valve slowly 2. Clean burner/replace orifice elbow/hose and regulator assembly 3. Verify ignitor electrode gap is .20". Check wire lead for damage. Replace piezo ignitor and/or ignitor electrode as necessary
Burner lights but goes out when automatic control valve button is released	<ol style="list-style-type: none"> 1. Not enough warm-up time 2. Low gas pressure 3. Thermocouple loose or needs to be replaced 4. Automatic control valve needs to be replaced 5. Thermocouple gap is too great. 	<ol style="list-style-type: none"> 1. Relight, hold automatic control valve button in 30 seconds 2. Check propane/LP cylinder for proper gas supply 3. Tighten connection or replace thermocouple 4. Replace automatic control valve assembly 5. Tip of thermocouple should just touch the emitter material. Loosen bracket screws to move thermocouple closer to burner. Be careful not to allow ignitor to touch. Maintain 0.20"
Maximum burn rate is low	<ol style="list-style-type: none"> 1. Low gas pressure 2. Low fuel supply 3. Restriction in burner/orifice elbow/hose and regulator assembly 	<ol style="list-style-type: none"> 1. Check gas supply; check regulator output 2. Consult propane/LP gas supplier 3. Clean burner/replace orifice elbow/hose and regulator assembly

SPECIFICATIONS

Rating	
High	35,000 Btu/Hr (39,927 Kj/Hr)
Low	22,000 Btu/Hr (23,211 Kj/Hr)
Fuel	Propane Vapor Only
Fuel Consumption	
Gallons (Liters)/Hour	Min .24 (.91), Max .38 (1.44)
Pounds (kg)/Hour	Min 1.02 (.46), Max 1.62 (.73)
Supply Pressure (To Regulator)	
Maximum	200 psi (1,379 Kpa)
Minimum, for input adjustment	20 psi (137,9 Kpa)
Manifold Pressure psi (Kpa)	
High	1.8 psi (12,41 kPa)
Low	1.9 psi (13,10 kPa)
Ignitor Gap	0.120"
Minimum Temperature	-20°F (29°C) Surrounding Air Temperature
Size - L x W x H	
Heater	17.5 x 15 x 42 inches (.44 x .38 x 1.06 m)
Carton	22 x 17.5 x 45 inches (.56 x .44 x 1.14 m)
Weight	
Heater	3.2 kg (7 lb)
Carton	4.1 kg (9 lb)

ILLUSTRATED PARTS BREAKDOWN

MODELS PG35VPA, PL35VPA, PV35VPA, AND PD35VPA

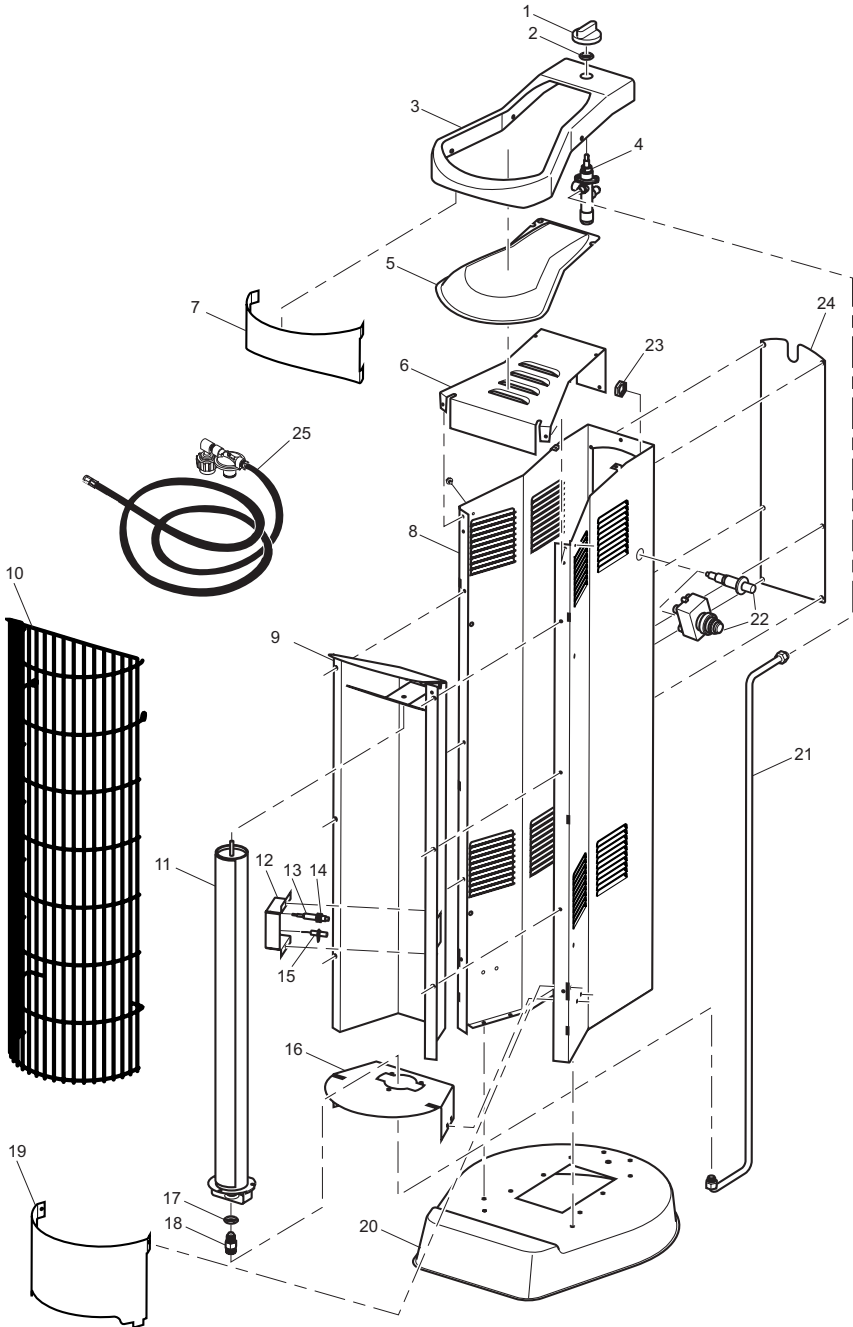

PARTS LIST

This list contains replaceable parts used in your heater. When ordering parts, follow the instructions listed under *Replacement Parts*, page 6.

KEY NO.	PART NUMBER	DESCRIPTION	QTY.
1	099393-03	Control Knob	1
2	098508-01	Valve Retainer Nut	1
3	114643-01	One Piece Top	1
4	113150-01	Valve	1
5	114644-01	Formed Top, Perf.	1
6	114645-01	Top Plate	1
7	114646-01	Top Trim, Perf.	1
8	114642-01	Tower Wrapper	1
9	114364-01	Deflector	1
10	114648-01	Grill	1
11	113609-01	Radiant Burner Tube	1
12	113771-01	Bracket	1
13	104146-04	Thermocouple	1
14	100898-01	Thin Hex Nut	2
15	113534-01	Ignitor Electrode	1
16	113650-01	Burner Bracket	1
17	NJF 8C	Nozzle Nut	1
18	113149-01	Nozzle	1
19	114649-01	Bottom Trim	1
20	114650-01	Drawn Base	1
21	114651-01	Burner Inlet Tube	1
22	102445-01	Piezo Ignitor	1
	104784-01	Electronic Ignitor	1
23	102334-01	Nut, Palnut	1
24	114652-01	Back Cover	1
25	107392-01	Hose and Regulator Assembly	1
PARTS AVAILABLE - NOT SHOWN			
	113532-01	Operation Decal	1
	113533-01	Warning Decal	1
	113535-01	Control Position Decal	1
	113537-01	Tradename Decal PG35VPA	1
	113537-02	Tradename Decal PL35VPA	1
	113537-03	Tradename Decal PV35VPA	1
	113537-04	Tradename Decal PD35VPA	1
	113972-01	Rating Label	1

WARRANTY INFORMATION

LIMITED WARRANTY

DESA Heating Products warrants this product and any parts thereof, to be free from defects in materials and workmanship for one (1) year from the date of first purchase when operated and maintained in accordance with instructions. This warranty is extended only to the original retail purchaser, when proof of purchase is provided.

This warranty covers only the cost of parts and labor required to restore the product to proper operating condition. Transportation and incidental costs associated with warranty repairs are not reimbursable under this warranty.

Warranty service is available only through authorized dealers and service centers.

This warranty does not cover defects resulting from misuse, abuse, negligence, accidents, lack of proper maintenance, normal wear, alteration, modification, tampering, contaminated fuels, repair using improper parts, or repair by anyone other than an authorized dealer or service center. Routine maintenance is the responsibility of the owner.

THIS EXPRESS WARRANTY IS GIVEN IN LIEU OF ANY OTHER WARRANTY EITHER EXPRESSED OR IMPLIED, INCLUDING WARRANTIES OF MERCHANTABILITY AND FITNESS FOR A PARTICULAR PURPOSE.

DESA Heating Products assumes no responsibility for indirect, incidental or consequential damages. Some states do not allow the exclusion or limitation of incidental or consequential damages or limitations or exclusions may not apply to you. This Limited Warranty gives you specific legal rights and you may also have other rights which vary from state to state.

This warranty does not cover discoloration due to operation of heater. We reserve the right to amend these specifications at any time without notice. The only warranty applicable is our standard written warranty. We make no other warranty, expressed or implied.

WARRANTY SERVICE

Should your heater require service, return it to your nearest authorized service center. Proof of purchase must be presented with the heater. The heater will be inspected. A defect may be caused by faulty materials or workmanship. If so, DESA Heating Products will repair or replace the heater without charge.

REPAIR SERVICE

Return the heater to your nearest authorized service center. Each Service Center is independently owned and operated. Repairs not covered by the warranty will be billed at standard prices. We reserve the right to amend these specifications at any time without notice.

For information about this warranty write:

DESA[™]
HEATING PRODUCTS

2701 Industrial Drive
P.O. Box 90004
Bowling Green, KY 42102-9004
www.desatech.com

DESA[™]

INDUSTRIES OF CANADA, INC.[™]
2220 Argentia Road, Unit #4
Mississauga, Ontario
L5N2K7
905-826-8010
Fax: 905-826-8236
www.desatech.com

DESATM

HEATING PRODUCTS

MANUAL DEL PROPIETARIO DEL CALENTADOR DE PATIO PARA EXTERIORES DE PROPANO O GAS LP

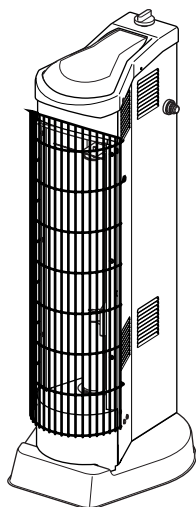

Modelos PG35VPA, PL35VPA, PV35VPA y PD35VPA

Selecciones de temperatura ajustable:

Baja: 22.000 BTU Alta: 35.000 BTU

⚠ ADVERTENCIA: Para uso en exteriores solamente

⚠ ADVERTENCIA: Lea y comprenda este manual antes de ensamblar, encender o dar servicio al calentador. El uso inadecuado del calentador puede provocar lesiones graves, daños a la propiedad o la muerte. Conserve este manual para referencias futuras.

PARA SU SEGURIDAD

No guarde ni utilice gasolina u otros vapores y líquidos inflamables cerca de este aparato ni de cualquier otro.

PARA SU SEGURIDAD

Si percibe olor a gas:

- 1. Cierre el suministro de gas al aparato.**
- 2. Extinga las llamas al descubierto.**
- 3. Si el olor persiste, llame inmediatamente al distribuidor de gas.**

Llene para sus registros

Nº de modelo _____
(se sitúa en el panel lateral)

Nº de serie _____
(se sitúa en el panel lateral)

Fecha de compra _____

**Guarde este manual para futuras referencias.
Para obtener mayor información, visite el sitio www.desatech.com**

TABLA DE CONTENIDO

Información de seguridad.....	2	Servicio técnico	6
Desempaque	4	Piezas de repuesto.....	6
Identificación del producto.....	4	Solución de problemas.....	7
Ensamblaje.....	4	Clasificación ilustrada de piezas y lista de piezas.....	8
Funcionamiento.....	5	Especificaciones.....	10
Almacenamiento.....	5	Información de garantía	12
Mantenimiento.....	6		

INFORMACIÓN DE SEGURIDAD

⚠️ ADVERTENCIA: Este producto contiene y/o genera químicos que el Estado de California reconoce que causan cáncer, defectos de nacimiento u otros daños relacionados con la reproducción.

⚠️ ADVERTENCIA: Peligro de incendio, quemaduras, inhalación y explosión. Mantenga los combustibles sólidos, como materiales de construcción, madera, materiales de vinilo, papel o cartón a una distancia segura del calentador, según se recomienda en las instrucciones. Nunca use el calentador en espacios que contengan o podrían contener combustibles volátiles o transportados por aire o productos como gasolina, solventes, diluyente de pintura, partículas de polvo o químicos desconocidos.

⚠️ ADVERTENCIA: La instalación, ajuste, alteración, servicio o mantenimiento inadecuados pueden causar lesiones, daños a la propiedad o la muerte. Lea las instrucciones de instalación, operación y mantenimiento minuciosamente antes de instalar o dar servicio a este equipo.

⚠️ ADVERTENCIA: Para uso únicamente en exteriores y en un espacio bien ventilado. No utilice el calentador en interiores ni en una construcción o cochera ni en cualquier área cerrada o sin ventilación.

El calentador está diseñado para utilizarse como calentador infrarrojo de patio de acuerdo con los requerimientos aplicables de la especificación CSA 5.90, Calentadores infrarrojos de patio, de EE.UU. y la especificación CAN 1-2.23, Calentadores portátiles

infrarrojos, de Canadá. Otras normas rigen el uso de gases combustibles y productos de calefacción para usos específicos. La autoridad local puede informarle acerca de éstas. El principal propósito de los calentadores de patio en exteriores es el de proporcionar calefacción a espacios residenciales y no residenciales. Cuando se usa correctamente, el calentador proporciona calefacción económica y segura.

No podemos prever todos los usos que se le pueden dar a nuestros calentadores. **VERIFIQUE CON LA AUTORIDAD LOCAL DE SEGURIDAD CONTRA INCENDIOS SI TIENE PREGUNTAS ACERCA DEL USO DE CALENTADORES.**

Intoxicación con monóxido de carbono: Algunas personas sufren mayores efectos del monóxido de carbono que otras. Los primeros signos de intoxicación con monóxido de carbono se asemejan a los de la gripe, con dolor de cabeza, mareo y/o náusea. Si usted presenta estos síntomas, es posible que el calentador no esté funcionando correctamente. ¡Respire aire fresco inmediatamente! Haga que le den servicio al calentador.

Propano o gas LP: El propano o gas LP carece de olor. Al propano o gas LP se le agrega un agente que tiene olor. El olor le ayuda a detectar las fugas de propano o gas LP. Sin embargo, el olor que se añade al propano o gas LP puede desvanecerse. Es posible que haya propano o gas LP en el entorno aunque no haya ningún olor.

Asegúrese de leer y comprender todas las advertencias. Conserve este manual para referencia. Es su guía para la operación segura y correcta de este calentador.

1. Instale y use el calentador cuidadosamente. Siga las ordenanzas y los códigos locales. A falta de decretos y códigos locales, consulte la Norma de almacenamiento y manejo de gas licuado de petróleo, ANSI/NFPA 58, Código de instalación CAN/-B149. Ésta proporciona instrucciones acerca del almacenamiento y manejo seguro del propano o gas LP.
2. Use únicamente el montaje de propano o gas LP para la extracción de vapores en un cilindro de 10,86 kg (20 lb). El cilindro debe estar construido y marcado según las especificaciones para cilindros de propano o gas LP del Departamento de transportación (DOT) de los EE.UU. El cilindro debe contar con una válvula de cierre de suministro que termine en una salida de válvula para cilindro de suministro de propano o gas LP. La válvula debe tener roscas externas y debe estar marcada como "Úsese con tipo 1" y un dispositivo de relevo de seguridad que tenga comunicación directa con el espacio de vapor del cilindro. El cilindro utilizado debe incluir un cuello para proteger la válvula del mismo.

INFORMACIÓN DE SEGURIDAD

Continuación

- Mantenga el área cerca del aparato despejada y libre de materiales combustibles, gasolina, diluyentes para pintura y otros vapores y líquidos inflamables. El polvo es combustible. No use el calentador en áreas con un contenido alto de polvo.
 - La distancia mínima entre el calentador y los combustibles: parte posterior: 10,2 cm (4 pulgadas); laterales: 45,7 cm (18 pulgadas); partes superior y anterior: 91,4 cm (36 pulgadas), (consulte la figura 1).
 - Antes de cada uso, verifique si el calentador tiene alguna fuga. Nunca use una llama al descubierto para verificar una fuga. Aplique una mezcla de jabón líquido y agua en todas las uniones. La formación de burbujas indicará una fuga. Repare todas las fugas inmediatamente.
 - Mantenga el cilindro de propano o gas LP por debajo de los 38°C (100°F).
 - Use sólo la manguera y el regulador preinstalado en la fábrica que se incluyen con el calentador. No ajuste el regulador pues se pueden presentar fugas de gas.
 - Coloque la manguera apropiadamente, manteniéndola fuera de las áreas donde las personas puedan tropezar con ella o en áreas donde la manguera pueda sufrir daños accidentales.
 - Revise la manguera antes de cada uso del calentador. Desconecte la manguera con una llave de 9/16 de pulgada. Verifique que no haya roturas ni raspaduras en la manguera o en el regulador. Si la manguera está muy desgastada o con roturas, reemplácela con una manguera especificada por el fabricante antes de usar el calentador.
 - No altere el calentador. Mantenga el calentador en su estado original. No use el calentador si éste ha sido alterado.
 - Sítíe el calentador sobre una superficie estable y nivelada.
 - No haga funcionar el calentador cuando duerma ni lo deje desatendido.
 - Nunca mueva, maneje o dé servicio a un calentador caliente o en funcionamiento. Pueden producirse quemaduras graves. Debe esperar 20 minutos después de apagar el calentador.
 - Para evitar lesiones, use guantes cuando manipule el calentador.
 - Cierre la válvula del calentador y del suministro de gas al calentador cuando no esté en uso.
 - Use sólo piezas de repuesto originales. Este calentador debe usar piezas diseñadas específicamente. No las sustituya ni use piezas genéricas. El uso de piezas de repuesto inadecuadas puede ocasionar lesiones graves o fatales.
 - Ciertos materiales o artículos, cuando se almacenan en frente del calentador, estarán sometidos a un calor radiante y pueden sufrir daños graves.
- Apague el calentador inmediatamente si se presenta un retorno de la llama (una llama dentro del tubo del quemador). Haga que le den servicio al calentador.
 - Nunca intente utilizar el calentador ni cualquier componente que haya sido dañado o expuesto a fuego accidental.
 - Si percibe un olor a gas o si sospecha que hay una fuga, cierre la válvula del cilindro de propano o gas LP inmediatamente. Ventile el área. No encienda un fósforo ni genere llamas ni chispas eléctricas. Encuentre y repare la fuga antes de intentar encender cualquier aparato.
 - No bloquee las aberturas de entrada de aire.

Cualquier resguardo u otro dispositivo de protección que haya sido retirado para fines de servicio debe volver a colocarse antes de hacer funcionar el calentador.

Las temperaturas de las superficies se calientan mucho cuando el calentador está en funcionamiento. Los niños y los adultos deben permanecer alejados para evitar quemaduras o igniciones de la ropa.

Los niños menores deben ser supervisados muy cuidadosamente cuando se encuentren en el área del calentador.

La ropa u otros materiales inflamables no se deben colgar en el calentador, ni colocar sobre éste o cerca de él.



Figura 1. Distancias mínimas en relación a los combustibles

INFORMACIÓN DE SEGURIDAD

Continuación

Una persona de servicio capacitada debe realizar la instalación y las reparaciones. El calentador debe ser inspeccionado antes de su uso y al menos una vez al año por una persona de servicio capacitada. Es posible que sea necesario realizar limpiezas más frecuentes. Es imperativo que los compartimientos de control, quemadores y pasajes de aire circulante del calentador se mantengan limpios.

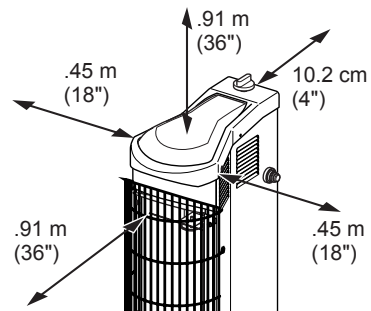
⚠ PRECAUCIÓN: Se debe utilizar el regulador de presión de gas que se incluye con este aparato. Este regulador está calibrado para una presión de salida de 1,8 PSI (49,8 pulgadas de columna de agua).

24. Use las especificaciones de presión correctas, consulte la página 6.
25. No se incluye el cilindro de propano o gas LP. Use un cilindro de propano o gas LP de 10,86 kg (20 libras) marcado para propano. El sistema de suministro del cilindro debe estar arreglado para la extracción de vapores. El cilindro utilizado debe incluir un cuello para proteger la válvula del cilindro. El cilindro debe estar provisto de una válvula de cierre que termine en una válvula de salida para cilindro de suministro de propano o gas LP especificado, según corresponda, para núm. de conexión 510 de la *Norma para conexiones de entrada y salida de válvula de cilindros de gas comprimido, ANSI/CGA-V-1* o para una conexión núm. 600 en la *Norma limitada para la conexión de entrada de válvula de cilindros de la serie de válvulas pequeñas de propano* de la Asociación de gas comprimido o la combinación de una válvula de cilindro de propano o gas LP y un ensamblaje de desconexión rápida que cumple con la especificación 1.16.5-c y un dispositivo de seguridad para regulación de presión que tenga comunicación directa con el espacio de vapor del cilindro.

DESEMPAQUE

1. Retire todos los elementos de empaque aplicados al calentador para su envío.
2. Saque todos los elementos de la caja.
3. Revise todos los elementos para ver si hay daños debidos al transporte. Si el calentador está dañado, informe de inmediato al distribuidor a quien lo compró.

IDENTIFICACIÓN DEL PRODUCTO



Figura 2. Calentador de patio en exteriores

ENSAMBLAJE

Herramientas necesarias:

- Destornillador Phillips #2
 - Llave de tuerca de 9/16 de pulgada
1. Extraiga el panel posterior.
 2. Fije la manguera.
 3. Revise que no haya fugas. Consulte *Verificación en busca de fugas*, página 5.
 4. Reemplace el panel posterior.

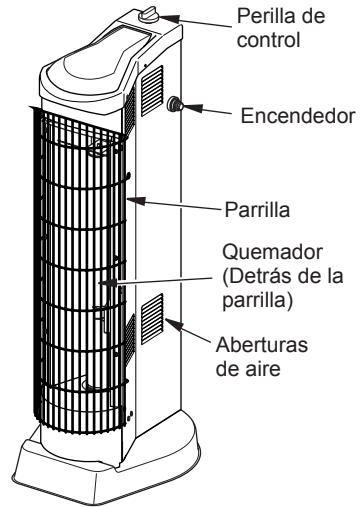

Figura 3. Fijación de la manguera

FUNCIONAMIENTO

⚠ PRECAUCIÓN: No se pare en frente del calentador mientras se está encendiendo. Párese al lateral del calentador cuando lo esté encendiendo.

Use un cilindro de propano o gas LP de 10,86 kg (20 libras) (no incluido). Consulte la información de seguridad para realizar una selección adecuada del cilindro. Conecte el ensamblaje de manguera-regulador al cilindro (consulte la figura 4). La manguera ya debe estar conectada al calentador. Cuando se conecte el ensamblaje del regulador a la válvula del cilindro, apriete a mano la tuerca en el sentido de las manecillas del reloj hasta que sienta un tope firme. NO use una llave para apretarla. El uso de una llave puede dañar las tuercas de acoplamiento de cerrado rápido y resultar en una condición de peligro.

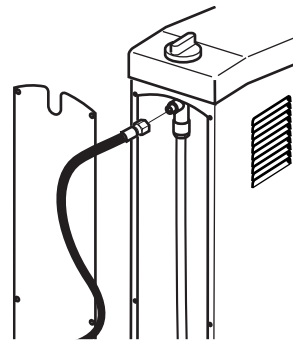

Figura 4. Conexión del ensamblaje de manguera-regulador al cilindro de propano o gas LP

VERIFICACIÓN EN BUSCA DE FUGAS

1. Gire la válvula del calentador a la posición de APAGADO.
2. Gire la válvula de suministro del cilindro completamente en sentido contrario al de las manecillas del reloj a la posición de ABIERTO.
3. Utilice una solución de agua jabonosa para revisar la conexión. Para buscar fugas antes de intentar encender el calentador. Si encuentra una fuga, gire la válvula del cilindro a la posición de CERRAR y no lo utilice hasta que todas las fugas hayan sido reparadas.

INSTRUCCIONES DE ENCENDIDO

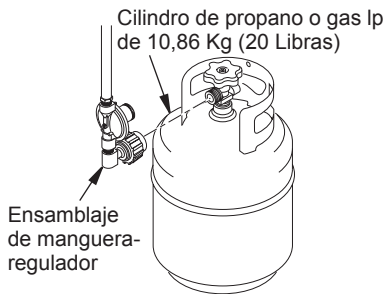
1. Presione la perilla de control del calentador y gírela en sentido contrario al de las manecillas del reloj a la posición de INICIAR.
2. Presione la perilla y presione rápidamente el ENCENDIDOR. Repita hasta que el calentador se encienda.
3. Continúe presionando la perilla durante 30 segundos aproximadamente. El calentador debe permanecer encendido en la posición de calor BAJO.
4. Para incrementar el calor, presione la perilla y gírela en sentido contrario al de las manecillas del reloj a la posición de ALTO.
5. Si se enciende de nuevo, espere cinco minutos para que el calentador se enfríe y el gas se limpie, después siga los pasos del 5 al 8.

INSTRUCCIONES DE APAGADO

1. Presione la perilla de control y gírela en el sentido de las manecillas del reloj a la posición de APAGADO.
2. Cierre la válvula del cilindro de propano o gas LP (gire la perilla en el sentido de las manecillas del reloj).

FUNCIONAMIENTO DEL QUEMADOR

Inspeccione el quemador visualmente para comprobar un funcionamiento adecuado. El quemador debe brillar en rojo con una cantidad mínima de llamas después del encendido inicial. Si la llama en el quemador es excesiva, lleve el calentador a servicio. Es posible que la presión esté demasiado alta o que la boquilla o el quemador estén dañados.



Figura 5. Funcionamiento del quemador

ALMACENAMIENTO

⚠ PRECAUCIÓN: Desconecte el calentador del cilindro de suministro de propano o gas LP.

1. No guarde el calentador mientras está conectado al cilindro de propano o gas LP. Cierre la válvula del cilindro. Retire el ensamblaje de manguera-regulador del cilindro de propano o gas LP girando la tuerca del conector de gas combustible en el sentido de las manecillas del reloj.
2. Está permitido el almacenamiento del calentador en interiores siempre y cuando el cilindro esté desconectado y se quite del aparato.
3. Guarde el cilindro de propano o gas LP de una manera segura. Consulte en el capítulo 5 lo referente a la *Norma de almacenamiento y manejo de gas licuado de petróleo, ANSI/NFPA 58*. Siga todos los códigos locales. Los cilindros deben guardarse en el exterior en un área bien ventilada y fuera del alcance de los niños. Los cilindros desconectados deben tener tapones de válvula con rosca firmemente instalados y no deben almacenarse en una construcción, cochera ni en cualquier área cubierta. Nunca almacene los cilindros cerca de fuentes de calor intenso, de llamas al descubierto ni donde la temperatura exceda de 38° C (100° F).
4. Almacénelo en un lugar seco, limpio y seguro.

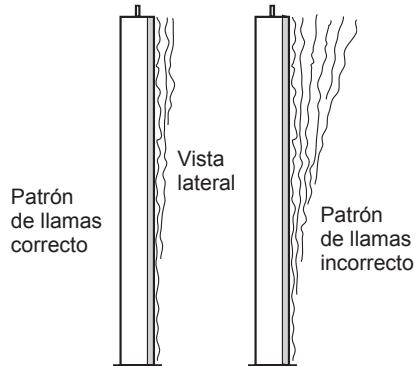
MANTENIMIENTO

⚠ ADVERTENCIA: Nunca intente dar servicio a un calentador mientras esté conectado al suministro de propano o gas LP, funcionando o caliente. Pueden producirse quemaduras graves. Cualquier resguardo u otro dispositivo protector que haya sido extraído para darle servicio debe volver a colocarse antes de hacer funcionar el calentador.

1. Mantenga el calentador limpio. Quite los residuos de las aberturas de ventilación.
2. Inspeccione al calentador antes de cada uso. Revise las conexiones en busca de fugas. Aplique una mezcla de jabón líquido y agua en todas las conexiones. La formación de burbujas indica una fuga que se debe corregir. Repare todas las fugas inmediatamente.
3. Inspeccione el ensamblaje de manguera- regulador antes de cada uso. Si la manguera está muy desgastada o con roturas, reemplácela inmediatamente. Al menos una vez al año, retire el ensamblaje de manguera-regulador del calentador para inspeccionar toda la manguera.
4. Las arañas e insectos pueden crear una condición de peligro que puede dañar el calentador o hacerlo inseguro. Mantenga limpia el área del quemador de todo tipo de arañas, telarañas o insectos.
5. Haga que una persona de servicio calificada inspeccione el calentador una vez al año.

SERVICIO TÉCNICO

Es posible que tenga preguntas adicionales sobre la instalación, el funcionamiento o la solución de problemas. Si es así, comuníquese con el Departamento de servicio técnico de DESA Heating Products al 1-866-672-6040. Al llamar tenga a la mano los números de modelo y serie de su calentador.

También puede visitar el sitio web de servicio técnico de DESA Heating Products en www.desatech.com.

PIEZAS DE REPUESTO

⚠ ADVERTENCIA: Use sólo piezas de repuesto originales. Este calentador debe usar piezas diseñadas específicamente. No las sustituya ni use piezas genéricas. El uso de piezas de repuesto inadecuadas puede ocasionar lesiones graves o fatales. Esto también protegerá la cobertura de su garantía para piezas reemplazadas con garantía.

PIEZAS CON GARANTÍA

Comuníquese con los distribuidores autorizados de este producto. Si ellos no pueden suministrar piezas de repuesto originales, comuníquese con la Central de piezas más cercana o llame al Departamento de servicios técnicos de DESA Heating Products al 1-866-672-6040.

Cuando llame a DESA Heating Products, tenga listo:

- su nombre
- su dirección
- los números de modelo y de serie de su calentador
- la fecha de compra
- la falla del calentador

En la mayoría de los casos, le pediremos que devuelva la pieza a la fábrica.

PIEZAS SIN GARANTÍA

Comuníquese con los distribuidores autorizados de este producto. Si no pueden suministrar piezas de repuesto originales, comuníquese con la Central de piezas más cercana listada en el folleto de Centros de servicio autorizados incluido con el calentador, o llame a DESA Heating Products (en los EE.UU.) al 1-866-673-6040 o DESA Industries (en Canadá) al 1-905-826-8010 para obtener información de referencia.

Cuando llame a DESA Heating Products, tenga listo:

- el número de modelo de su calentador
- el número de la pieza de repuesto

SOLUCIÓN DE PROBLEMAS

⚠️ ADVERTENCIA: Nunca intente dar servicio a un calentador mientras esté conectado al suministro de propano o gas LP, funcionando o caliente. Pueden producirse quemaduras graves.

SÍNTOMA	POSIBLE CAUSA	REMEDIO
El quemador no se enciende	<ol style="list-style-type: none"> 1. La válvula de suministro de propano o gas LP está cerrada en el cilindro de propano o gas LP 2. Hay un bloqueo en el ensamblaje de manguera-regulador, en el orificio del tubo acodado o en el quemador 3. El sistema de encendido piezoeléctrico no produce chispa 	<ol style="list-style-type: none"> 1. Abra la válvula del suministro de propano/LP lentamente 2. Limpie el quemador o reemplace el tubo acodado o el ensamblaje de manguera-regulador 3. Verifique que la separación del electrodo encendedor sea de 5,08 mm (0,20 pulgadas). Revise el cable conductor en busca de daños. Reemplace el encendedor piezoeléctrico y/o el electrodo del encendedor, según sea necesario
El quemador se enciende pero se apaga cuando se suelta el botón de la válvula de control automático	<ol style="list-style-type: none"> 1. El tiempo de calentamiento no es suficiente 2. La presión de gas está baja 3. El termopar está flojo o se debe reemplazar 4. La válvula de control automático se debe reemplazar 5. La separación del termopar es demasiado grande. 	<ol style="list-style-type: none"> 1. Vuelva a encender, sostenga el botón de la válvula de control automático oprimido 30 segundos 2. Compruebe que el cilindro de propano o gas LP tenga un suministro de gas adecuado 3. Apriete la conexión o reemplace el termopar 4. Reemplace el ensamblaje de la válvula de control automático 5. El extremo del termopar debe tocar apenas el material del emisor. Afloje los tornillos del soporte para poner el termopar más cerca del quemador. Tenga cuidado de no dejar que el encendedor lo toque. Mantenga una distancia de 0.5 cm (0,20 pulgadas)
La tasa máxima de encendido es baja	<ol style="list-style-type: none"> 1. La presión de gas está baja 2. El suministro de combustible está bajo 3. El ensamblaje de manguera-regulador, el orificio del tubo acodado o el quemador tienen alguna restricción 	<ol style="list-style-type: none"> 1. Revise el suministro de gas; verifique la salida del regulador 2. Revise al distribuidor de propano o gas LP 3. Limpie el quemador o reemplace el tubo acodado o el ensamblaje de manguera-regulador

CLASIFICACIÓN ILUSTRADA DE PIEZAS

MODELOS PG35VPA, PL35VPA, PV35VPA, Y PD35VPA

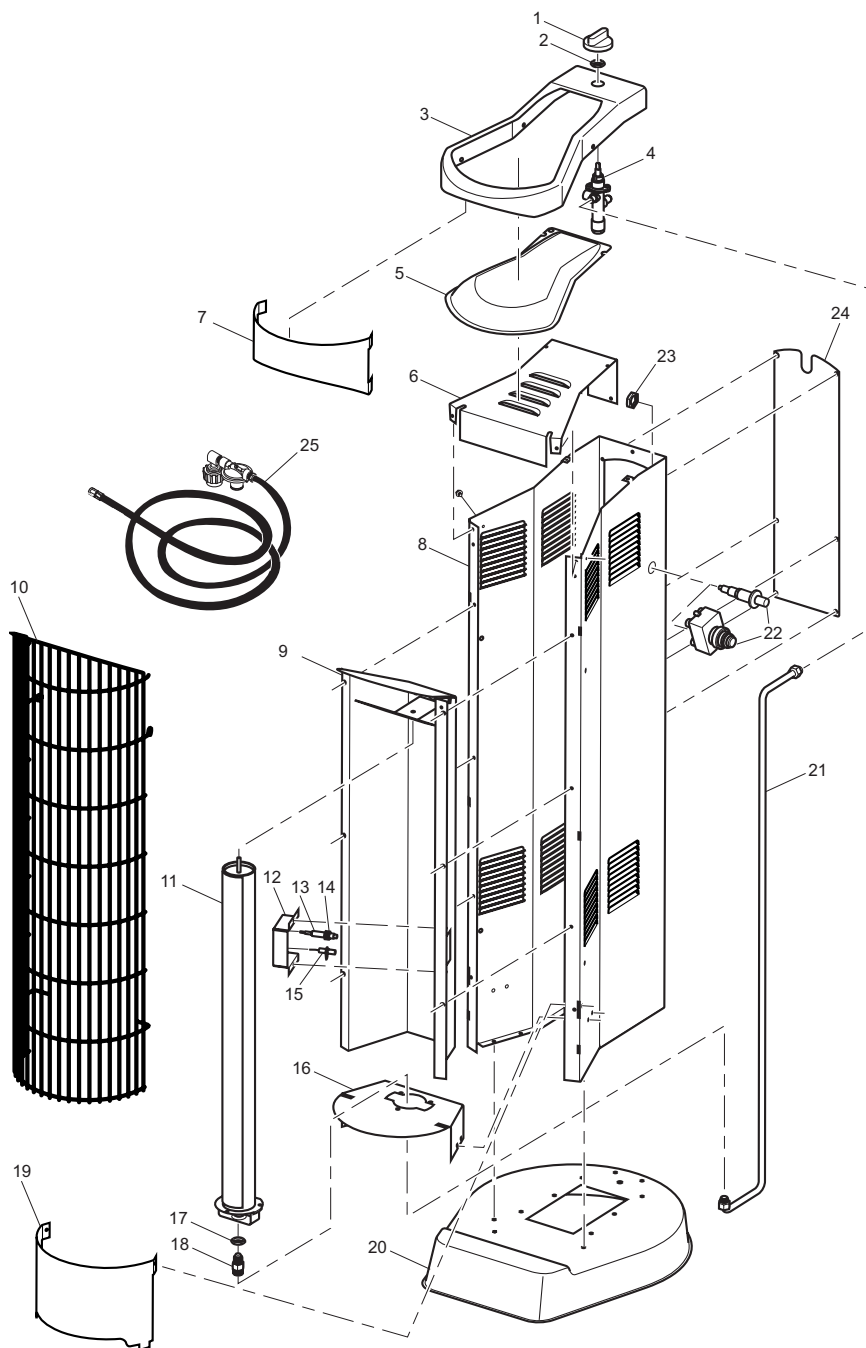

LISTA DE PIEZAS

Esta lista contiene las partes reemplazables utilizadas en el calentador. Al hacer un pedido de piezas, siga las instrucciones listadas en *Piezas de Repuesto*, página 6.

CLAVE NO.	PIEZA DE PARTE	DESCRIPCIÓN	CANT.
1	099393-03	Perilla de control	1
2	098508-01	Tuerca de retención de la válvula	1
3	114643-01	Parte superior de una pieza	1
4	113150-01	Válvula	1
5	114644-01	Parte superior formada, Perf.	1
6	144645-01	Placa de la parte superior	1
7	114646-01	Aditamento de la parte superior, Perf.	1
8	114642-01	Cornamusa de la torre	1
9	114364-01	Deflector	1
10	114648-01	Parrilla	1
11	113609-01	Tubo de quemador radiante	1
12	113771-01	Soporte	1
13	104146-04	Termopar	1
14	100898-01	Tuerca hexagonal delgada	2
15	113534-01	Electrodo del encendedor	1
16	113650-01	Soporte del quemador	1
17	NJF 8C	Tuerca de la boquilla	1
18	113149-01	Boquilla	1
19	114649-01	Aditamento de la parte inferior	1
20	114650-01	Base cerrada	1
21	114651-01	Tubo de entrada del quemador	1
22	102445-01	Encendedor piezoeléctrico	1
	104784-01	Encendedor electrónico	1
23	102334-01	Tuerca, Palnut	1
24	114652-01	Cubierta posterior	1
25	107392-01	Ensamblaje de manguera-regulador	1
PIEZAS DISPONIBLES. (NO SE MUESTRAN)			
	113532-01	Etiqueta adhesiva de funcionamiento	1
	113533-01	Etiqueta adhesiva de advertencia	1
	113535-01	Etiqueta adhesiva de posiciones del control	1
	113537-01	Etiqueta adhesiva PG35VPA de marca	1
	113537-02	Etiqueta adhesiva PL35VPA de marca	1
	113537-03	Etiqueta adhesiva PV35VPA de marca	1
	113537-04	Etiqueta adhesiva PD35VPA de marca	1
	113972-01	Etiqueta de clasificación	1

ESPECIFICACIONES

Clasificación	
Alta	35.000 BTU/h (39,927 kJ/h)
Baja	22.000 BTU/h (23.211 kJ/h)
Combustible	sólo vapor de propano
Consumo de combustible	
Litros (Galones)/hora	Mín. 0,91 (0,24), máx. 1,44 (0,38)
Kilogramos (lb)/hora	Mín. 0,46 (1,02), máx. 0,73 (1,62)
Presión del suministro (al regulador)	
Máxima	1.379 kPa (200 psi)
Mínimo, para ajuste de entrada	137,9 kPa (20 psi)
Presión del tubo múltiple kPa (PSI)	
Alta	12,41 kPa (1,8 psi)
Baja	13,10 kPa (1,9 psi)
Separación del encendedor	3,05 mm (0,12 pulgadas)
Temperatura mínima	Temperatura del aire circundante -29° C (-20° F)
Tamaño: largo x ancho x altura	
Calentador	44 x 38 x 106 cm (17,5 x 15 x 42 pulgadas)
Caja	56 x 44 x 114 cm (22 x 17,5 x 45 pulgadas)
Peso	
Calentador	3,2 kg (7 lb)
Caja	4,1 kg (9 lb)

NOTAS

INFORMACIÓN DE GARANTÍA

GARANTÍA LIMITADA

DESA Heating Products garantiza que este producto y todas sus partes están libres de defectos en los materiales y la mano de obra durante un (1) año a partir de la primera compra, siempre que se hayan operado y mantenido de acuerdo con las instrucciones. Esta garantía se extiende solamente al comprador al por menor, cuando se proporciona una prueba de compra.

Esta garantía sólo cubre el costo de las piezas y de la mano de obra requeridos para restablecer el producto a su condición de operación adecuada. Los costos de transporte e incidentales asociados con reparaciones de garantía no son reembolsables bajo esta garantía.

El servicio de garantía está disponible sólo a través de distribuidores y centros de servicio autorizados.

Esta garantía no cubre defectos ocasionados por mal uso, abuso, negligencia, accidentes, falta de mantenimiento adecuado, desgaste normal, alteración, modificación, manipulación, combustibles contaminados, reparación usando piezas inadecuadas o reparación realizada por cualquiera que no sea un distribuidor o centro de servicio autorizado. El mantenimiento de rutina es responsabilidad del propietario.

ESTA GARANTÍA EXPRESA SE OTORGA EN LUGAR DE CUALQUIER OTRA GARANTÍA, YA SEA EXPRESA O IMPLÍCITA, INCLUYENDO GARANTÍAS DE APROVECHAMIENTO Y APTITUD PARA UN PROPÓSITO EN PARTICULAR.

Desa Heating Products no asume ninguna responsabilidad por daños indirectos, incidentales o perjuicios. Algunos estados no permiten la exclusión o limitación de daños incidentales o perjuicios, o es posible que las exclusiones no sean aplicables a usted. Esta garantía limitada le otorga derechos legales específicos y usted podría tener también otros derechos que varían de un estado a otro.

Esta garantía no cubre la decoloración debida al funcionamiento del calentador. Nos reservamos el derecho de modificar estas especificaciones en cualquier momento sin previo aviso. La única garantía aplicable es nuestra garantía por escrito regular. No otorgamos ninguna otra garantía, expresa o implícita.

SERVICIO DE GARANTÍA

Si su calentador requiere servicio, regréselo al centro de servicio autorizado más cercano. Se debe presentar una prueba de compra con el calentador. El calentador será inspeccionado. Un defecto puede ser ocasionado por materiales o mano de obra defectuosos. Si es así, DESA Heating Products reparará o reemplazará el calentador sin ningún cargo.

SERVICIO DE REPARACIÓN

Devuelva el calentador al centro de servicio autorizado más cercano. Cada centro de servicio tiene un propietario y una operación independientes. Las reparaciones no cubiertas por la garantía se cobrarán a los precios regulares. Nos reservamos el derecho de modificar estas especificaciones en cualquier momento sin previo aviso.

Para obtener más información sobre esta garantía, escriba a:

DESA[™]
HEATING PRODUCTS

2701 Industrial Drive
P.O. Box 90004
Bowling Green, KY 42102-9004, EE.UU.
www.desatech.com

DESA[™]
INDUSTRIES OF CANADA, INC.

2220 Argenta Road, Unit #4
Mississauga, Ontario
L5N2K7
905-826-8010
Fax: 905-826-8236
www.desatech.com

DESATM

HEATING PRODUCTS

MANUEL D'UTILISATION DE L'APPAREIL DE CHAUFFAGE DE TERRASSE EXTÉRIEURE AU PROPANE OU AU GPL

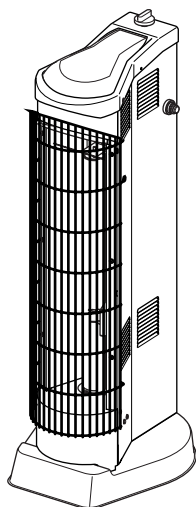

Modèles PG35VPA, PL35VPA, PV35VPA et PD35VPA

Réglages de température possibles :

Bas - 22 000 Btu Haut - 35 000 Btu

⚠ AVERTISSEMENT : Pour usage extérieur uniquement

⚠ AVERTISSEMENT : Lire et comprendre ce guide avant d'assembler, d'allumer ou de réparer l'appareil de chauffage. Une mauvaise utilisation de l'appareil de chauffage risque d'entraîner des blessures graves ou mortelles, ou des dégâts matériels. Conserver ce guide pour référence future.

POUR VOTRE PROTECTION

N'entreposez pas et n'utilisez pas d'essence, ni de vapeurs ou de liquides inflammables près de cet appareil ou de tout autre appareil.

POUR VOTRE PROTECTION

Si vous sentez une odeur de gaz :

- 1. Coupez l'arrivée de gaz de l'appareil.**
- 2. Éteignez les flammes nues.**
- 3. Si l'odeur persiste, appelez immédiatement votre compagnie de gaz.**

À remplir pour vos dossiers

Numéro de modèle _____

(situé sur le panneau latéral)

Numéro de série _____

(situé sur le panneau latéral)

Date de l'achat _____

**Conservez ce mode d'emploi pour consultation future.
Pour plus de détails, visitez le site www.desatech.com.**

TABLE DES MATIÈRES

Informations relatives à la sécurité.....	2	Service technique.....	6
Déballage.....	4	Pièces de rechange.....	6
Identification du produit.....	4	Dépannage.....	7
Assemblage.....	4	Spécifications.....	7
Fonctionnement.....	5	Vue détaillée et liste des pièces.....	8
Entreposage.....	5	Informations sur la garantie.....	10
Entretien.....	6		

INFORMATIONS RELATIVES À LA SÉCURITÉ

⚠ AVERTISSEMENT : Cet appareil contient ou produit des produits chimiques déterminés par l'État de Californie comme cancérigènes et pouvant causer des malformations congénitales et d'autres troubles liés à la reproduction.

⚠ AVERTISSEMENT : Danger d'incendie, de brûlure, d'inhalation et d'explosion. Maintenir les combustibles solides, tels que les matériaux de construction, le bois, les parements en vinyle, le papier et le carton, à bonne distance de l'appareil de chauffage conformément aux instructions. Ne jamais utiliser l'appareil de chauffage dans des espaces susceptibles de contenir des combustibles volatils ou atmosphériques, ou des produits tels que de l'essence, des diluants, du solvant à peinture, des particules de poussières ou des produits chimiques inconnus.

⚠ AVERTISSEMENT : Une installation fautive, un mauvais ajustement ou une modification, une réparation ou un entretien inapproprié peuvent entraîner des blessures, la mort ou des dommages matériels. Lire attentivement les instructions d'installation, d'utilisation et d'entretien avant d'installer, de réviser ou de réparer cet appareil.

⚠ AVERTISSEMENT : À n'utiliser qu'à l'extérieur, dans un lieu bien aéré. Ne pas utiliser l'appareil de chauffage à l'intérieur ou dans un bâtiment, un garage ou un endroit renfermé ou sans aération.

L'appareil de chauffage est conçu pour être utilisé comme appareil de chauffage de terrasse à infrarouge conformément

aux spécifications de la norme CSA 5.90 pour les appareils de chauffage de terrasse à infrarouge aux États-Unis ou de la norme CAN 1-2.23 pour les appareils de chauffage à infrarouge portatifs au Canada. D'autres normes régissent l'utilisation des gaz combustibles et des produits de chauffage pour des utilisations particulières. Vos commissions locales peuvent vous conseiller à propos de ces normes. Le but principal des appareils de chauffage de terrasse extérieure est de chauffer des espaces qu'ils soient privés ou non. Utilisés correctement, ces appareils de chauffage représentent une source de chaleur économique et sûre.

Nous ne pouvons pas prévoir toutes les utilisations possibles de nos appareils de chauffage. **VÉRIFIEZ AUPRÈS DE VOTRE RESPONSABLE LOCAL DE LA SÉCURITÉ-INCENDIE SI VOUS AVEZ DES QUESTIONS RELATIVES À L'UTILISATION DE L'APPAREIL DE CHAUFFAGE.**

Empoisonnement au monoxyde de carbone : Certaines personnes sont plus sensibles au monoxyde de carbone que d'autres. Les premiers symptômes d'un empoisonnement au monoxyde de carbone ressemblent à la grippe avec des maux de tête, du vertige ou de la nausée. Si vous avez ces symptômes, il se pourrait que l'appareil de chauffage ne fonctionne pas bien. **Obtenez tout de suite de l'air frais !** Faites réparer l'appareil de chauffage.

Propane ou GPL : Le propane et le gaz de pétrole liquéfié n'ont pas d'odeur. Un produit odorant est ajouté au propane et au GPL. Cette odeur vous permet de détecter une fuite de propane ou de GPL. Cependant, cette odeur ajoutée au propane ou au GPL peut se dissiper. Du propane ou du GPL peuvent être présents même s'il n'y a pas d'odeur.

Assurez-vous de lire et de comprendre tous les avertissements. Conservez ce mode d'emploi pour consultation future. Il vous permettra de faire fonctionner cet appareil de chauffage correctement et en toute sécurité.

1. Installez et utilisez le radiateur avec précaution. Suivez toutes les lois et les codes locaux. Dans l'absence de décrets ou de codes locaux, reportez-vous au *Code d'installation CAN/B149 de la norme pour l'emmagasinement et la manipulation du gaz de pétrole liquéfié ANSI/NFPA 58*. Il décrit les précautions à prendre pour l'entreposage et la manutention du propane et du GPL.
2. N'utilisez que du propane ou du GPL composés pour le retrait de vapeur dans une bouteille de 9 kg (20 lb). La bouteille doit être conçue et identifiée en conformité aux normes concernant les bouteilles de propane et de GPL du ministère des transports des États-Unis (DOT). La bouteille doit être munie d'une vanne d'arrêt terminée par un robinet de bouteille de propane ou de GPL. Le robinet doit être fileté sur l'extérieur et porter l'inscription "Use with Type 1" (À utiliser avec le type 1); de plus il doit

INFORMATIONS RELATIVES À LA SÉCURITÉ *Suite*

être doté d'un opercule de sécurité en contact direct avec l'atmosphère intérieure de la bouteille. La bouteille utilisée doit être munie d'un collier qui protège le robinet.

3. Ne placez pas de matériaux combustibles, d'essence, de solvant à peinture ou d'autres vapeurs ou liquides inflammables à proximité de l'appareil. La poussière est combustible. N'utilisez pas l'appareil de chauffage là où il y a beaucoup de poussière.
4. Distances minimales entre l'appareil de chauffage et les combustibles : Arrière : 10 cm (4 po) ; Côtés : 46 cm (18 po) ; Dessus et avant : 92 cm (36 po) (voir figure 1).
5. Avant chaque utilisation, vérifiez que l'appareil de chauffage n'a pas de fuites. N'utilisez jamais de flamme nue pour rechercher une fuite. Appliquez un mélange de savon liquide et d'eau à tous les joints. La présence de bulles indique une fuite. Réparez toutes les fuites immédiatement.
6. N'exposez pas la bouteille de propane ou de GPL à des températures atteignant 38 °C (100° F).
7. N'utilisez que le tuyau et le régulateur réglé en usine qui ont été fournis avec l'appareil de chauffage. Ne changez pas le réglage du régulateur ; des fuites de gaz pourraient se produire.
8. Placez correctement le tuyau là où il ne risque pas d'être endommagé accidentellement et de sorte que personne ne puisse trébucher dessus.
9. Avant chaque utilisation de l'appareil de chauffage, vérifiez que le tuyau n'est pas endommagé. Débranchez le tuyau avec une clé de 9/16 po. Examinez le tuyau et le régulateur pour voir s'il y a des déchirures ou des marques d'usure. S'il est très usé ou fendu, remplacez le tuyau par le type de tuyau spécifié par le fabricant avant d'utiliser l'appareil de chauffage.
10. Ne modifiez pas l'appareil de chauffage. Maintenez l'appareil de chauffage dans son état initial. N'utilisez pas l'appareil de chauffage s'il a été modifié.
11. Placez l'appareil de chauffage sur une surface stable et de niveau.
12. Ne faites pas fonctionner l'appareil de chauffage pendant que vous dormez et ne le laissez pas sans surveillance.
13. Ne déplacez, ne manipulez et ne révisiez jamais un appareil de chauffage brûlant ou allumé. Vous risqueriez de vous brûler gravement. Attendez 20 minutes après avoir éteint l'appareil de chauffage.
14. Pour ne pas vous blesser, portez des gants lorsque vous manipulez l'appareil de chauffage.
15. Lorsque l'appareil de chauffage n'est pas utilisé, fermez la vanne de l'appareil et celle de la conduite de gaz qui l'alimente.
16. Utilisez seulement des pièces de rechange d'origine. Cet appareil de chauffage utilise des pièces conçues spécifiquement pour lui. N'utilisez pas de substituts ou de pièces génériques. L'utilisation de pièces de rechange inadéquates peut causer des blessures graves ou fatales.
17. Certains matériaux ou articles sont sensibles à la chaleur rayonnante et risquent d'être fortement endommagés s'ils sont entreposés devant l'appareil de chauffage.

18. Éteignez immédiatement l'appareil de chauffage en cas de retour de flamme (une flamme à l'intérieur de la tubulure du brûleur). Faites réparer l'appareil de chauffage.
19. N'essayez jamais d'utiliser l'appareil de chauffage ou un composant s'il a été endommagé ou s'il a été exposé à un incendie.
20. Si vous détectez une odeur de gaz ou si vous soupçonnez qu'il y a une fuite, fermez immédiatement le robinet de la bouteille de propane ou de GPL. Aérez le site. N'allumez pas d'allumette et ne créez pas de flamme ou d'étincelle. Trouvez la fuite et réparez-la avant d'essayer d'allumer l'appareil.
21. Ne bloquez pas les ouvertures d'entrée d'air.

Les plaques et autres dispositifs de protection retirés pour la révision ou la réparation doivent remis en place avant de faire fonctionner l'appareil de chauffage.

Les surfaces peuvent devenir brûlantes lorsque l'appareil de chauffage fonctionne. Les enfants et les adultes doivent rester à l'écart pour ne pas se brûler et pour que leurs vêtements ne prennent pas feu.

Surveillez de près les jeunes enfants s'ils sont à proximité de l'appareil de chauffage.

Ne pendez pas de vêtements ou d'autres matériaux inflammables à l'appareil de chauffage, et ne les placez pas sur ou près de ce dernier.

L'installation et les réparations doivent être effectuées par un technicien de service qualifié. L'appareil de chauffage doit être inspecté par un technicien de service qualifié avant utilisation, puis une fois l'an au minimum. Un nettoyage plus fréquent peut être nécessaire. Les compartiments des commandes, les brûleurs et les conduites d'aération de l'appareil de chauffage doivent toujours être propres.

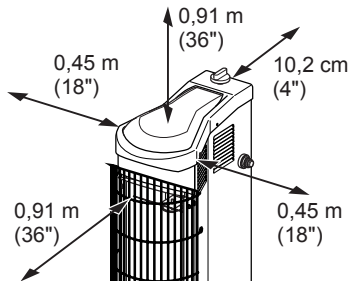

Figure 1 - Distance à maintenir avec les combustibles

INFORMATIONS RELATIVES À LA SÉCURITÉ *Suite*

⚠ ATTENTION : Utilisez le régulateur de pression du gaz fourni avec cet appareil. Ce régulateur est réglé à une pression de sortie de 1,8 lb/po² (49, 8 po de colonne d'eau).

24. Utilisez les spécifications de pression adéquates (voir page 6).
25. La bouteille de propane ou de GPL n'est pas fournie. Utilisez une bouteille de propane ou de GPL de (9 kg) 20 lb identifiée pour le propane. Le système d'alimentation de la bouteille doit accommoder le retrait de vapeur. La bouteille utilisée doit être munie d'un collier qui protège le robinet. La bouteille doit être munie d'une vanne d'arrêt terminée par un robinet de bouteille de propane ou de GPL homologué pour une connexion n° 510 décrite dans la *Norme sur les branchements de sortie et d'entrée des robinets de bouteilles de gaz comprimé*, ANSI/CGA-V-1, une connexion n° 600 décrite dans la *Norme limitée des branchements de sortie des bouteilles pour les gammes de petits robinets de propane* de la Compressed Gas Association ou une combinaison d'un assemblage de déconnexion rapide et de robinet de bouteille de propane ou de GPL conforme à 1.16.5-c et d'un opercule de sécurité en contact direct avec l'atmosphère intérieure de la bouteille.

DÉBALLAGE

1. Enlevez le matériau d'emballage appliqué sur l'appareil de chauffage pour son expédition.
2. Retirez toutes les pièces de l'emballage.
3. Examinez toutes les pièces pour vérifier si elles ont été endommagées pendant le transport. Si l'appareil de chauffage est endommagé, informez-en au plus vite le revendeur où vous l'avez acheté.

IDENTIFICATION DU PRODUIT

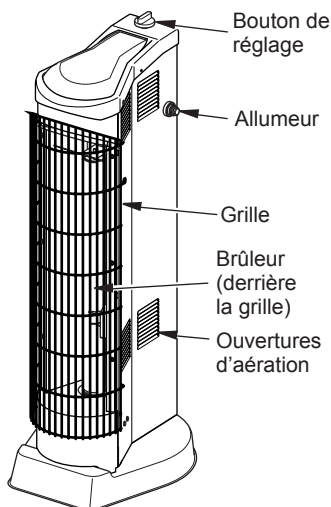

Figure 2 - Appareil de chauffage de terrasse extérieure

ASSEMBLAGE

Outils nécessaires :

- Tournevis cruciforme n° 2
 - Clé à fourche de 9/16 po
1. Retirez le panneau arrière.
 2. Raccordez le tuyau.
 3. Vérifiez qu'il n'y a pas de fuite. Voir *Recherche de fuites*, page 5.
 4. Remettez le panneau arrière en place.

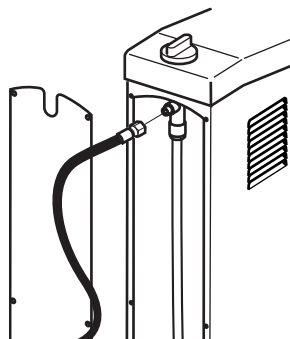

Figure 3 - Branchement du tuyau

FONCTIONNEMENT

⚠ ATTENTION : Ne vous mettez pas devant l'appareil de chauffage pendant l'allumage. Placez-vous sur le côté de l'appareil pour l'allumer.

N'utilisez qu'une bouteille de propane ou de GPL de 9 kg (20 lb) (non comprise). Reportez-vous aux informations relatives à la sécurité pour choisir la bouteille qui convient. Raccordez l'assemblage du tuyau et du régu lateur à la bouteille (voir figure 4). Le tuyau devrait être déjà raccordé à l'appareil de chauffage. Pour raccorder l'assemblage du régulateur au robinet de la bouteille, serrez l'écrou à la main dans le sens des aiguilles d'une montre jusqu'à ce qu'il se bloque. N'utilisez PAS de clé pour serrer. Si vous utilisez une clé, vous risquez d'endommager les écrous d'accouplement à fermeture rapide, ce qui est dangereux.

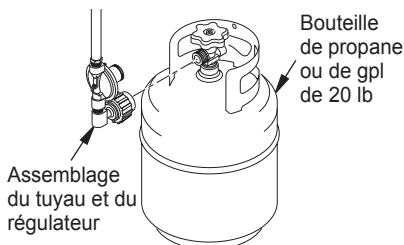

Figure 4 - Branchement de l'assemblage du tuyau et du régulateur sur la bouteille de propane ou de

RECHERCHE DE FUITES

1. Mettez la vanne de l'appareil de chauffage sur la position d'arrêt.
2. Tournez à fond le robinet d'alimentation de la bouteille dans le sens inverse des aiguilles d'une montre pour le mettre sur OPEN (OUVERT).
3. Utilisez de l'eau savonneuse pour vérifier que la connexion ne fuit pas avant d'essayer d'allumer l'appareil de chauffage. Si vous trouvez une fuite, fermez le robinet de la bouteille et ne l'utilisez pas tant que toutes les fuites ne sont pas réparées.

INSTRUCIONS D'ALLUMAGE

1. Appuyez sur le bouton de réglage de l'appareil de chauffage et tournez-le dans le sens inverse des aiguilles d'une montre pour le mettre sur DÉMARRAGE.
2. Appuyez sur le bouton de réglage et appuyez rapidement sur l'allumeur. Répétez ceci jusqu'à ce que l'appareil de chauffage s'allume.
3. Maintenez le bouton de réglage enfoncé pendant 30 secondes environ. L'appareil de chauffage devrait rester allumé sur le réglage de chaleur BAS.
4. Pour augmenter la chaleur, appuyez sur le bouton de réglage et tournez-le dans le sens inverse des aiguilles d'une montre pour le mettre sur HAUT.
5. Pour RALLUMER l'appareil de chauffage, attendez 5 minutes qu'il refroidisse et que le gaz s'échappe, puis suivez les étapes 5 à 8.

INSTRUCTIONS D'ARRÊT

1. Appuyez sur le bouton de réglage et tournez-le dans le sens des aiguilles d'une montre pour le mettre sur ARRÊT.
2. Fermez le robinet de la bouteille de propane ou de GPL (en le tournant dans le sens des aiguilles d'une montre).

FONCTIONNEMENT DU BRÛLEUR

Examinez le brûleur pour vérifier qu'il fonctionne correctement. Le brûleur doit être d'un rouge incandescent et le recouvrement des flammes doit être minimum après le premier allumage. Si le recouvrement des flammes est excessif, l'appareil de chauffage doit être révisé. Il se peut que la pression soit trop élevée, ou que le brûleur ou la buse d'aération soit endommagé.

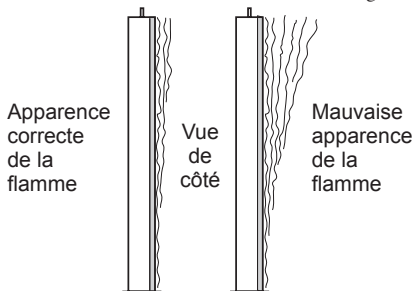

Figure 5 - Fonctionnement du brûleur
ENTREPOSAGE

⚠ ATTENTION : Débrancher l'appareil de chauffage de la bouteille de propane ou de GPL.

1. N'entrez jamais un appareil de chauffage raccordé à une bouteille de propane ou de GPL. Fermez le robinet de la bouteille. Retirez l'assemblage du tuyau et du régulateur de la bouteille de propane ou de GPL en tournant l'écrou de connexion du carburant gazeux dans le sens des aiguilles d'une montre.
2. L'appareil de chauffage peut être entreposé à l'intérieur tant que la bouteille est déconnectée et retirée de l'appareil.
3. Entrez la bouteille de propane ou de GPL de façon sûre. Reportez-vous au Chapitre 5 de la *Norme pour l'emmagasinage et la manipulation des gaz, de pétrole liquéfiés, ANSI/NFPA 58*. Respectez les codes locaux. Les bouteilles doivent être entreposées à l'extérieur, dans une zone bien aérée hors d'atteinte des enfants. Les robinets filetés des bouteilles déconnectées doivent être munis d'un bouchon et ces bouteilles ne doivent pas être entreposées dans un bâtiment, dans un garage ou tout autre endroit encloué. N'entrez jamais les bouteilles près d'une source de chaleur intense, d'une flamme nue ou dans un endroit où la température dépasse 38 °C (100 °F).
4. Entrez l'appareil de chauffage dans un endroit sec, propre et sans danger.

ENTRETIEN

⚠ AVERTISSEMENT : Ne jamais tenter de réparer l'appareil de chauffage pendant qu'il est branché à l'alimentation en propane ou en GPL, qu'il est en utilisation ou qu'il est brûlant. Des brûlures graves peuvent en résulter. Les plaques et autres dispositifs de protection retirés pour la révision ou la réparation doivent remis en place avant de faire fonctionner l'appareil de chauffage.

1. Maintenez l'appareil de chauffage propre. Retirez les débris des ouvertures d'aération.
2. Inspectez l'appareil de chauffage avant chaque utilisation. Vérifiez que les branchements ne fuient pas. Appliquez un mélange de savon liquide et d'eau aux raccords. L'apparition de bulles indique la présence d'une fuite qui doit être réparée. Réparez toutes les fuites immédiatement.
3. Inspectez l'assemblage du tuyau et du régulateur avant chaque utilisation. Si le tuyau est très usé ou fendu, remplacez-le immédiatement. Une fois l'an au minimum, retirez l'assemblage du tuyau et du régulateur de l'appareil de chauffage pour inspecter le tuyau sur toute sa longueur.
4. Les araignées et les insectes peuvent créer une situation qui risque d'endommager l'appareil de chauffage ou de le rendre dangereux. Enlevez les araignées, les toiles et les insectes de la chambre du brûleur.
5. Faites inspecter le radiateur une fois l'an par un technicien de service qualifié.

SERVICE TECHNIQUE

Vous avez peut-être d'autres questions concernant l'installation, le fonctionnement ou le dépannage. Si tel est le cas, communiquez avec le service technique de DESA Heating Products au 1-866-672-6040. Lorsque vous appelez, veuillez avoir les numéros de modèle et de série de votre appareil de chauffage sous la main.

Vous pouvez aussi visiter le site Web du service technique de DESA Heating Products à www.desatech.com.

PIÈCES DE RECHANGE

⚠ AVERTISSEMENT : N'utiliser que des pièces de rechange DESA. Cet appareil de chauffage utilise des pièces conçues spécifiquement pour lui. Ne pas utiliser de substituts ou de pièces génériques. L'utilisation de pièces de rechange inadéquates peut causer des blessures graves ou fatales. Ceci protégera également la garantie des pièces remplacées sous garantie.

PIÈCES SOUS GARANTIE

Prenez contact avec les revendeurs autorisés de ce produit. S'ils ne peuvent pas vous fournir de pièces de rechange DESA, prenez contact avec le dépôt de pièces le plus proche ou appelez le service technique de DESA Heating Products au 1-866-672-6040.

Lorsque vous appelez DESA Heating Products, ayez sous la main :

- votre nom
- votre adresse
- le modèle et le numéro de série de votre appareil de chauffage
- la date de l'achat
- la raison de la panne de l'appareil de chauffage est tombé en panne

En général, nous vous demanderons de retourner la pièce à l'usine.

PIÈCES QUI NE SONT PAS SOUS GARANTIE

Prenez contact avec les revendeurs autorisés de ce produit. S'ils ne peuvent pas vous approvisionner en pièces de rechange DESA, communiquez avec votre dépôt de pièces le plus proche indiqué dans le livret des centres de service autorisés fourni avec l'appareil de chauffage ou appelez DESA Industries (au Canada) au 1-905-826-8010 ou DESA Heating Products (aux États-Unis) au 1-866-673-6040 pour des informations supplémentaires.

Lorsque vous appelez DESA Heating Products, ayez sous la main :

- le numéro du modèle de l'appareil de chauffage
- le numéro de la pièce de rechange

DÉPANNAGE

⚠ Avertissement : Ne jamais tenter de réparer l'appareil de chauffage pendant qu'il est branché au réservoir de propane ou de GPL, qu'il est en utilisation ou qu'il est brûlant. Des brûlures graves peuvent en résulter.

SYMPTÔME	CAUSE POSSIBLE	SOLUTION
Le brûleur ne s'allume pas	<ol style="list-style-type: none"> 1. Le robinet d'alimentation de propane ou de GPL de la bouteille de propane ou de pétrole liquéfié est fermé 2. Le brûleur, le coude de l'orifice ou l'assemblage du tuyau et du régulateur est bouché 3. Le système d'allumage piézo-électrique ne produit pas d'étincelles 	<ol style="list-style-type: none"> 1. Ouvrez lentement la vanne d'alimentation en propane ou en GPL 2. Nettoyez le brûleur, remplacez le coude de l'orifice ou l'assemblage du tuyau et du régulateur 3. Vérifiez que l'écartement de l'électrode d'allumage est de 5 mm (0,20 po). Vérifiez que le fil conducteur n'est pas endommagé. Remplacez l'allumeur piézo-électrique ou l'électrode d'allumage selon les besoins
Le brûleur s'allume brièvement, mais il s'éteint dès que le bouton de la vanne de contrôle automatique est relâché	<ol style="list-style-type: none"> 1. Le préchauffage ne dure pas assez longtemps 2. La pression du gaz est trop faible 3. Le thermocouple est desserré ou doit être remplacé 4. La vanne de contrôle automatique doit être remplacée 5. L'écartement du thermocouple est trop grand. 	<ol style="list-style-type: none"> 1. Rallumez et appuyez sur le bouton de la vanne de contrôle automatique pendant 30 secondes 2. Examinez la bouteille de propane ou de pétrole liquéfié pour vérifier que l'alimentation en gaz est adéquate 3. Resserez le branchement ou remplacez le thermocouple 4. Remplacez l'assemblage de la vanne de contrôle automatique 5. Le bout du thermocouple devrait tout juste toucher le matériau émetteur. Desserrez les vis du support pour rapprocher le thermocouple du brûleur. Veillez à ce qu'il ne touche pas l'allumeur. Laissez un écartement de 0,5 cm (0,20 po)
Le taux de combustion maximal est bas	<ol style="list-style-type: none"> 1. La pression du gaz est trop faible 2. Il n'y a pas assez de carburant 3. Le brûleur, le coude de l'orifice ou l'assemblage du tuyau et du régulateur est partiellement bouché 	<ol style="list-style-type: none"> 1. Vérifiez l'alimentation en gaz et la sortie du régulateur 2. Prenez contact avec votre compagnie de propane ou de GPL 3. Nettoyez le brûleur, remplacez le coude de l'orifice ou l'assemblage du tuyau et du régulateur

SPÉCIFICATIONS

Rendement	Élevé - 35 000 Btu/h (39.927 Kj/h) Bas - 22 000 Btu/h (23.211 Kj/h)	
Combustible	Propane gazeux seulement	
Consommation de carburant	Litres (gallons)/h - Min 0,91 (0,24), Max 1,44 (0,38) kg (livres)/h - Min 0,46 (1,02), Max 0,73 (1,62)	
Pression d'alimentation (au régulateur)	Maximum - 1379 kPa (200 lb/po ²) Minimum, pour régler l'entrée - 137,9 kPa (20 lb/po ²)	
Pression du collecteur en kPa (lb/po ²)	Max - 12,41 kPa (1,8 lb/po ²) Min - 13,1 kPa (1,9 lb/po ²)	
Écartement de l'allumeur	3 mm (0,12 po)	
Température minimum	Température ambiante de -29 °C (-20 °F)	
Dimensions - P x L x H	Appareil de chauffage - 0,44 x 0,38 x 1,06 m (17,5 x 15 x 42 po) Carton - 0,56 x 0,44 x 1,14 m (22 x 17,5 x 45 po)	
Poids	Appareil de chauffage - 3,2 kg (7 lb) Carton - 4,1 kg (9 lb)	

VUE DÉTAILLÉE DES PIÈCES

MODÈLES PG35VPA, PL35VPA, PV35VPA, AND PD35VPA

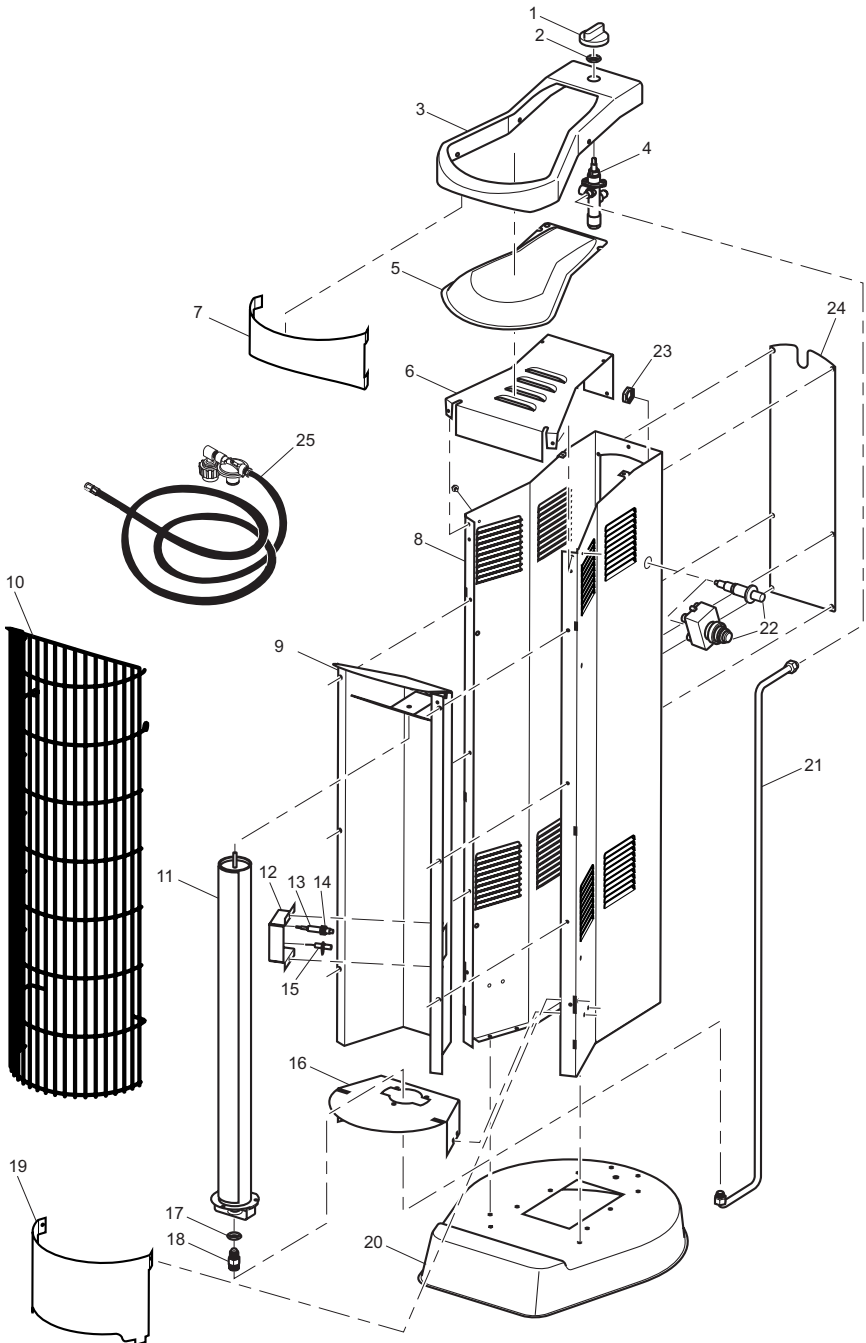

LISTE DES PIÈCES

Cette liste contient les pièces de rechange utilisées dans votre appareil de chauffage. Quand vous commandez des pièces, reportez-vous aux instructions de la section *Pièces de rechange*, page 6.

N°	N° DE PIÈCE	DESCRIPTION	QTÉ
1	099393-03	Bouton de réglage	1
2	098508-01	Écrou de fixation de la vanne	1
3	114643-01	Dessus en une pièce	1
4	113150-01	Vanne	1
5	114644-01	Dessus moulé, perf.	1
6	114645-01	Plaque supérieure	1
7	114646-01	Garniture supérieure, perf.	1
8	114642-01	Enveloppe en tour	1
9	114364-01	Défecteur	1
10	114648-01	Grille	1
11	113609-01	Tube rayonnant du brûleur	1
12	113771-01	Support	1
13	104146-04	Thermocouple	1
14	100898-01	Écrou hexagonal plat	2
15	113534-01	Électrode d'allumage	1
16	113650-01	Support du brûleur	1
17	NJF 8C	Écrou de la buse	1
18	113149-01	Buse d'aération	1
19	114649-01	Garniture inférieure	1
20	114650-01	Base étirée	1
21	114651-01	Tube d'entrée du brûleur	1
22	102445-01	Allumeur piézo-électrique	1
	104784-01	Allumeur électronique	1
23	102334-01	Écrou, écrou autofiletteur	1
24	114652-01	Panneau arrière	1
25	107392-01	Assemblage du tuyau et du régulateur	1
PIÈCES DISPONIBLES — PAS ILLUSTRÉES			
	113532-01	Étiquette d'utilisation	1
	113533-01	Étiquette d'avertissement	1
	113535-01	Étiquette de position du réglage	1
	113537-01	Étiquette de marque de commerce PG35VPA	1
	113537-02	Étiquette de marque de commerce PL35VPA	1
	113537-03	Étiquette de marque de commerce PV35VPA	1
	113537-04	Étiquette de marque de commerce PD35VPA	1
	113972-01	Étiquette des normes électriques	1

INFORMATIONS SUR LA GARANTIE

GARANTIE LIMITÉE

DESA Heating Products garantit ce produit et toutes les pièces qu'il contient contre tout défaut de matériau et de fabrication pour un (1) an à partir de la date de l'achat original lorsque utilisés et entretenus selon les instructions. Cette garantie ne protège que l'acheteur au détail d'origine, lorsqu'une preuve d'achat est fournie.

Cette garantie ne couvre que le coût des pièces et de la main-d'œuvre requis pour restaurer le produit à son état de fonctionnement normal. Le transport et les frais incidents associés aux réparations ne sont pas remboursables sous cette garantie.

La réparation sous garantie est disponible seulement par l'intermédiaire de revendeurs et de centres de service autorisés.

Cette garantie ne couvre pas les défauts causés par la mauvaise utilisation, l'abus, la négligence, les accidents, le manque d'entretien adéquat, l'usure normale, les modifications, les altérations, les combustibles contaminés, les réparations avec des pièces autres que des pièces DESA ou une réparation par quelqu'un d'autre qu'un revendeur ou un centre de service autorisé. L'entretien de routine est la responsabilité du propriétaire.

CETTE GARANTIE REMPLACE TOUTE AUTRE GARANTIE EXPRESSE OU IMPLICITE, Y COMPRIS LES GARANTIES DE COMMERCIALITÉ ET D'ADÉQUATION À UN BESOIN PARTICULIER.

Desa Heating Products n'assume aucune responsabilité pour les dommages indirects, imprévus ou incidents. Certains états ne permettant pas l'exclusion ou la restriction des dommages imprévus ou incidents, certaines restrictions ou exclusions pourraient ne pas s'appliquer à votre cas. Cette garantie limitée vous donne des droits spécifiques selon la loi ; vous pourriez aussi avoir d'autres droits selon l'état ou la province que vous habitez.

La présente garantie ne couvre pas toute décoloration provoquée par l'utilisation de l'appareil de chauffage. Nous nous réservons le droit de modifier ces spécifications à tout moment sans préavis. La seule garantie valable est notre garantie écrite standard. Nous n'offrons aucune autre garantie, expresse ou implicite.

RÉPARATION SOUS GARANTIE

Si votre appareil de chauffage a besoin de réparation, retournez-le au centre de service autorisé le plus près de chez vous. Une preuve d'achat doit être présentée avec l'appareil de chauffage. L'appareil de chauffage sera inspecté. Un défaut peut être causé par des matériaux défectueux ou un défaut de fabrication. Si tel est le cas, DESA Heating Products réparera ou remplacera l'appareil de chauffage sans frais.

SERVICE DE RÉPARATION

Retournez l'appareil de chauffage au centre de service autorisé le plus près de chez vous. Chaque centre de service est autonome. Les réparations non couvertes par la garantie seront facturées aux prix normaux. Nous nous réservons le droit de modifier ces spécifications à tout moment sans préavis.

Pour tout renseignement concernant cette garantie, écrivez-nous à :

DESA[™]

HEATING PRODUCTS

2701 Industrial Drive

P.O. Box 90004

Bowling Green, KY 42102-9004, USA

www.desatech.com

DESA[™]

INDUSTRIES OF CANADA, INC.

2220 Argentia Road, Unit #4

Mississauga, Ontario

L5N 2K7

905-826-8010

Télécopie : 905-826-8236

www.desatech.com



113530 01

NOT A UPC

113530-01

Rev. A

05/04