

RYOBI®

CDC1802

GB	CORDLESS DRILL DRIVER	USER'S MANUAL	1
FR	PERCEUSE-VISSEUSE SANS FIL	MANUEL D'UTILISATION	5
DE	AKKU-BOHRSCHRAUBER	BEDIENUNGSANLEITUNG	10
ES	TALADRO-ATORNILLADOR SIN CABLE	MANUAL DE UTILIZACIÓN	15
IT	TRAPANO AVVITATORE A BATTERIA	MANUALE D'USO	20
NL	ACCU BOOR-SCHROEFMACHINE	GEBRUIKERSHANDLEIDING	25
PT	BERBEQUIM-APARAFUSADORA SEM FIO	MANUAL DE UTILIZAÇÃO	30
DK	BATTERIDREVEN BORE-SKRUEMASKINE	BRUGERVEJLEDNING	35
SE	SLADDLÖS BORRMASKIN/SKRUVDRAGARE	INSTRUKTIONSBOK	40
FI	JOHDOTON PORAKONE-RUUVITALTTA	KÄYTTÄJÄN KÄSIKIRJA	45
NO	OPPLADBAR BOR-/SKRUMASKIN	BRUKSANVISNING	49
RU	АККУМУЛЯТОРНАЯ ДРЕЛЬ-ШУРУПОВЕРТ	РУКОВОДСТВО ПО ЭКСПЛУАТАЦИИ	53
PL	BEZPRZEWODOWA WIERTARKO-WKRĘTARKA	INSTRUKCJA OBSŁUGI	58
CZ	AKU VRTAČI ŠROUBOVÁK	NÁVOD K OBSLUZE	63
HU	FÚRÓ / CSAVAROZÓ GÉP, VEZETÉK NÉLKÜLI	HASZNÁLATI ÚTMUTATÓ	68
RO	MAȘINĂ DE GĂURIT ȘI ÎNSURUBAT FĂRĂ FIR	MANUAL DE UTILIZARE	73
LV	AKUMULATORA URBIS-SKRŪVGRIEZIS	LIETOTĀJA ROKASGRĀMATA	78
LT	BELAIÐŽIO SUKTUVO -GRAŽTO	NAUDOJIMO VADOVAS	82
EE	AKUTRELL KASUTUSJUHEND	KASUTAJAHUEND	86
HR	BEŽIČNA BUŠILICA-ODVIJAČ	KORISNIČKI PRIRUČNIK	90
SI	AKU-VRTALNIK-VIJAČNIK	UPORABNIŠKI PRIROČNIK	94
SK	BEZDRÔTOVÁ VŤAČKA	NÁVOD NA POUŽITIE	99
GR	ΕΠΑΝΑΦΟΡΤΙΖΟΜΕΝΟ ΔΡΑΠΑΝΟΚΑΤΣΑΒΙΔΟ	ΟΔΗΓΙΕΣ ΧΡΗΣΗΣ	104
TR	KABLOSUZ MATKAP-TORNAVİDA	KULLANIM KILAVUZU	110

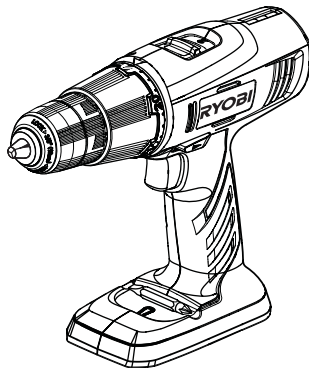

CE

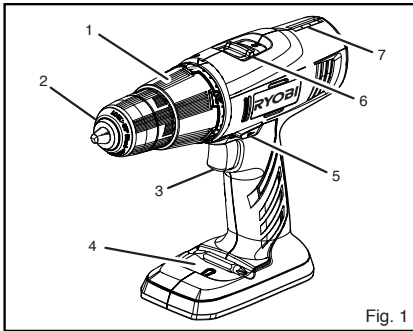

Fig. 1

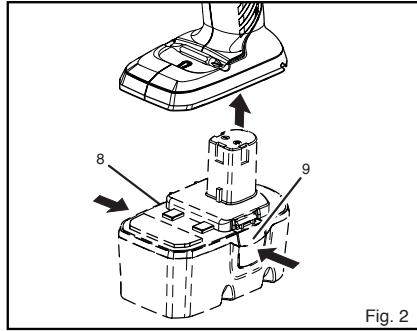

Fig. 2

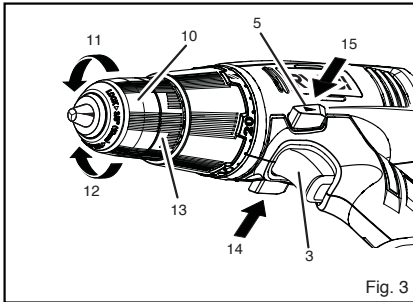

Fig. 3

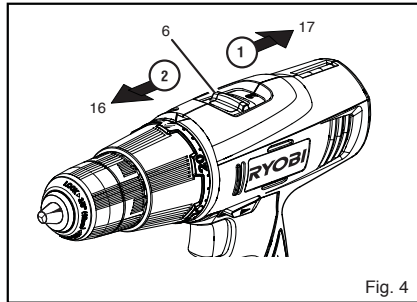

Fig. 4

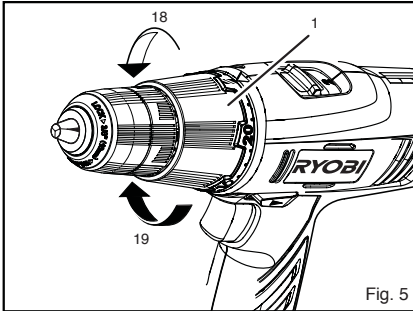

Fig. 5

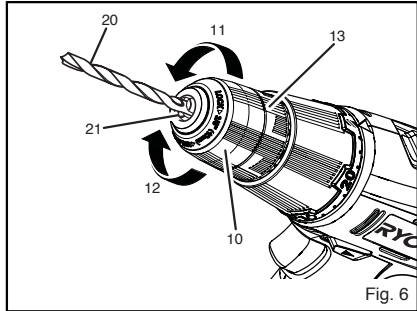

Fig. 6

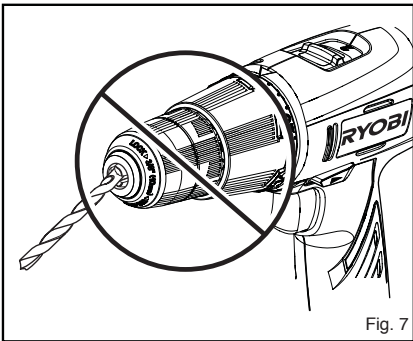

Fig. 7

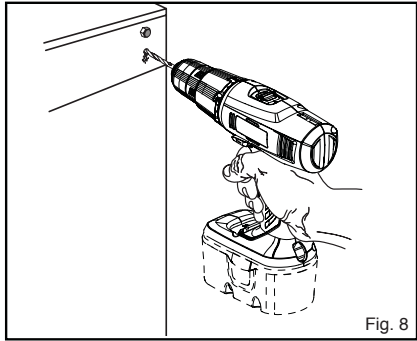

Fig. 8



Important!	It is essential that you read the instructions in this manual before mounting and operating this machine.
Attention !	Il est indispensable que vous lisiez les instructions contenues dans ce manuel avant le montage et la mise en service de l'appareil.
Achtung!	Bitte lesen Sie unbedingt vor Montage und Inbetriebnahme die Hinweise dieser Bedienungsanleitung.
¡Atención!	Es imprescindible que lea las instrucciones de este manual antes del montaje y de la puesta en servicio.
Attenzione!	Prima di procedere al montaggio e alla messa in funzione, è indispensabile leggere attentamente le istruzioni del presente manuale.
Let op !	Het is absoluut noodzakelijk vóór montage en inbedrijfstelling de aanwijzingen in deze handleiding te lezen.
Atenção!	É indispensável ler as instruções deste manual antes de montar e pôr em serviço.
OBS!	Denne brugsanvisning skal læses igennem inden monteringen og ibrugtagning.
Observera!	Det är nödvändigt att läsa instruktionerna i denna bruksanvisning före monteringen och driftsättning.
Huomio!	On ehdottomasti välttämätöntä lukea tässä käyttöohjeessa annetut ohjeet ennen asennusta ja käyttöönottoa.
Advarsel!	Vennligst les instruksjonene i denne bruksanvisningen før du monterer og tar i bruk maskinen.
Внимание!	Перед сборкой и запуском инструмента необходимо прочесть инструкции из настоящего руководства.
Uwaga!	Przed montowaniem i uruchomieniem, koniecznie musicie się Państwo zapoznać z zaleceniami zawartymi w niniejszym sposobie użycia.
Důležité upozornění!	Před montáží nářadí a uvedením do provozu je nutné si přečíst následující pokyny.
Figyelem!	Feltétlenül fontos, hogy a jelen használati útmutatóban foglalt előírásokat az összeszerelés és az üzembe helyezés előtt elolvassal!
Atenție!	Este indispensabil să citiți instrucțiunile conținute în acest mod de utilizare înainte de montaj și de punerea în funcțiune.
Uzmanību!	Ir ļoti būtiski, lai jūs izlasītu norādījumus, kas sniegti šajā rokasgrāmatā, pirms ķeraties pie ierīces montēšanas un iedarbināšanas!
Dėmesio!	Prieš surinkdami ir paleisdami aparatą į darbą, reikia, kad jūs perskaitytumėte šiame vadove esančias instrukcijas.
Tähtis!	Lugege enne seadme kokkupanekut ja kasutamist kindlasti läbi selles juhendis sisalduvad eeskirjad ja juhised!
Upozorenje!	Važno je da upute u ovom Korisničkom priručniku pročitate prije postavljanja i uporabe ovog alata.
Pomembno!	Zelo pomembno je, da pred namestitvijo in prvo uporabo te naprave preberete navodila v tem priročniku.
Upzornenie!	Je dôležité, aby ste si pred montážou a spustením zariadenia prečítali pokyny, ktoré sa nachádzajú v tomto návode.
Προσοχή!	Είναι απαραίτητο να διαβάσετε τις συστάσεις των οδηγιών αυτών πριν τη συναρμολόγηση και τη θέση σε λειτουργία
Dikkat!	Cihazın montajından ve çalıştırılmasından önce bu kılavuzda bulunan talimatları okumanız zorunludur.



Subject to technical modifications / Sous réserve de modifications techniques / Technische Änderungen vorbehalten /
Sujeto a modificaciones técnicas / Con riserva di eventuali modifiche tecniche / Technische wijzigingen voorbehouden /
Com reserva de modificações técnicas / Med forbehold for tekniske ændringer / Med förbehåll för tekniska ändringar /
Tekniset muutokset varataan / Med forbehold om tekniske ændringer / Могут быть внесены технические изменения /
Z zastrzeżeniem modyfikacji technicznych / Změny technických údajů vyhrazeny / A műszaki módosítás jogát fenntartjuk /
Sub rezerva modifițiilor tehnice / Paturam tiesības mainīt tehniskos raksturlielumus / Pasiliekan teisę daryti techninius pakeitimus /

Tehnilised muudatused võimalikud / Podložno tehničkim promjenama / Tehnične spremembe dopuščene/
Technické zmeny vyhradené / Υπό την επιφύλαξη τεχνικών τροποποιήσεων / Teknik değişiklik hakkı saklıdır





English

SPECIFIC SAFETY RULES

- **Wear ear protectors with impact drills.** Exposure to noise can cause hearing loss.
- **Use auxiliary handles supplied with the tool.** Loss of control can cause personal injury.
- **Hold tool by insulated gripping surfaces when performing an operation where the cutting tool may contact hidden wiring.** Contact with a “live” wire will also make exposed metal parts of the tool “live” and shock the operator.
- **Know your power tool. Read operator’s manual carefully. Learn its applications and limitations, as well as the specific potential hazards related to this tool.** Following this rule will reduce the risk of electric shock, fire, or serious injury.
- **Always wear safety glasses with side shields.** Everyday glasses have only impact resistant lenses. They are NOT safety glasses. Following this rule will reduce the risk of eye injury.
- **Protect your lungs. Wear a face or dust mask if the operation is dusty.** Following this rule will reduce the risk of serious personal injury.
- **Protect your hearing. Wear hearing protection during extended periods of operation.** Following this rule will reduce the risk of serious personal injury.
- **Battery tools do not have to be plugged into an electrical outlet; therefore, they are always in operating condition. Be aware of possible hazards when not using your battery tool or when changing accessories.** Following this rule will reduce the risk of electric shock, fire, or serious personal injury.
- **Do not place battery tools or their batteries near fire or heat.** Following this rule will reduce the risk of explosion and possibly injury.
- **Never use a battery that has been dropped or received a sharp blow.** A damaged battery is subject to explosion. Properly dispose of a dropped or damaged battery immediately.
- **Batteries can explode in the presence of a source of ignition, such as a pilot light.** To reduce the risk of serious personal injury, never use any cordless product in the presence of open flame. An exploded battery can propel debris and chemicals. If exposed, flush with water immediately.
- **Do not charge battery tool in a damp or wet location.** Following this rule will reduce the risk of electric shock.
- **For best results, your battery tool should be charged in a location where the temperature is**

- more than 10°C but less than 38°C. Do not store outside or in vehicles.
- **Under extreme usage or temperature conditions, battery leakage may occur. If liquid comes in contact with your skin, wash immediately with soap and water, then neutralize with lemon juice or vinegar. If liquid gets into your eyes, flush them with clean water for at least 10 minutes, then seek immediate medical attention.** Following this rule will reduce the risk of serious personal injury.
- **Save these instructions.** Refer to them frequently and use them to instruct others who may use this tool. If you loan someone this tool, loan them these instructions also to prevent misuse of the product and possible injury.

DESCRIPTION

1. Torque Adjustment Ring
2. Keyless Chuck
3. Switch Trigger
4. Mag Tray™
5. Rotation Selector
6. Two- Speed Gear Switch (Hi – Lo)
7. Level
8. Battery Pack(not included)
9. Latches
10. Chuck Body
11. Unlock(Release)
12. Lock(Tighten)
13. Chuck Collar
14. Forward
15. Reverse
16. High Speed
17. Low Speed
18. To Decrease Torque
19. To Increase Torque
20. Bit
21. Chuck Jaws

FEATURES

Voltage	18 V ---
Chuck (mm)	0-10 mm
Switch	Variable speed
No load speed (drill mode):	0-350/0-1300 min-1
Max. Torque (Nm)	42.6
Weight - console (KG)	1.27





English

FEATURES

MODEL	BATTERY PACK (not included)	CHARGER (not included)
CDC1802	BPP-1815	BCL-1800 BCL1418 BCS618
	BPP-1815M	
	BPP-1817	
	BPP-1817M	
	BPL-1820	
	BPL-1815	BC-1815S BC-1800 BCL1418
	BPP-1815	
	BPP-1815M	
	BPP-1817	
	BPP-1817M	

OPERATION



WARNING:
Do not allow familiarity with products to make you careless. Remember that a careless fraction of a second is sufficient to inflict serious injury.



WARNING:
Always wear safety goggles or safety glasses with side shields when operating products. Failure to do so could result in objects being thrown into your eyes, resulting in possible serious injury.



WARNING:
Do not use any attachments or accessories not recommended by the manufacturer of this product. The use of attachments or accessories not recommended can result in serious personal injury.

TO INSTALL BATTERY PACK(not included)

See Figure 2.

- Place the rotation selector in center position.
- Align raised rib on battery pack with groove in drill's battery port.
- Make sure the latches on each side of the battery packsnap in place and that battery pack is secure before beginning operation.

TO REMOVE BATTERY PACK(not included)

- Place the rotation selector in center position.
 - Locate latches on side of battery pack and depress both sides to release battery pack from the drill.
- Remove battery pack from the drill.

BATTERY PROTECTION FEATURES

Ryobi 18 V lithium-ion batteries are designed with features that protect the lithium-ion cells and maximize battery life. Under some operating conditions, these built-in features may cause the battery and the tool it is powering to act differently from nickel-cadmium batteries.

During some applications, the battery electronics may signal the battery to shut down, and cause the tool to stop running. To reset the battery and tool, release the trigger and resume normal operation.

NOTE: To prevent further shut down of the battery, avoid forcing the tool.

If releasing the trigger does not reset the battery and tool, the battery pack is depleted. If depleted, the battery pack will begin charging when placed on the lithium-ion charger.



WARNING:
Battery products are always in operating condition. Therefore, the switch should always be locked when not in use or when carried at your side.

SWITCH TRIGGER (See Figure 3.)

To turn the drill **ON**, depress the switch trigger. To turn it **OFF**, release the switch trigger.

VARIABLE SPEED

The switch trigger delivers higher speed and torque with increased trigger pressure and lower speed with decreased trigger pressure.

NOTE: You might hear a whistling or ringing noise from the switch during use. Do not be concerned; this is a normal part of the switch function.

ROTATION SELECTOR (FORWARD/REVERSE/CENTER LOCK)

See Figure 3.

The direction of bit rotation is reversible and is controlled by a selector located above the switch trigger. With the drill held in normal operating position, the rotation selector should be positioned to the left of the switch trigger for drilling. The drilling direction is reversed when the selector is to the right of the switch trigger.

Setting the rotation selector in the **OFF** (center lock) position helps reduce the possibility of accidental starting when not in use.



CAUTION:
To prevent gear damage, always allow the chuck to come to a complete stop before changing the direction of rotation.





English

OPERATION

To stop the drill, release the switch trigger and allow the chuck to come to a complete stop.

NOTE: The drill will not run unless the rotation selector is pushed fully to the left or right.

Avoid running the drill at low speeds for extended periods of time. Running at low speeds under constant usage may cause the drill to become overheated. If this occurs, cool the drill by running it without a load and at full speed.

KEYLESS CHUCK (See Figure 3.)

The drill has a keyless chuck to tighten or release drill bits in the chuck jaws. Grasp and hold the collar of the chuck with one hand. Rotate the chuck body with your other hand. The arrows on the chuck indicate which direction to rotate the chuck body in order to **LOCK** (tighten) or **UNLOCK** (release) the drill bit.



WARNING:

Do not hold the chuck body with one hand and use the power of the drill to tighten the chuck jaws on the drill bit. The chuck body could slip in your hand, or your hand could slip and come in contact with the rotating drill bit. This could cause an accident resulting in serious personal injury.

TWO-SPEED GEAR SWITCH (See Figure 4.)

The drill has a two-speed gear switch designed for drilling or driving at LO (1) or HI (2) speeds. A slide switch is located on top of the drill to select either **LO (1)** or **HI (2)** speed. When using drill in the **LO (1)** speed range, speed will decrease and unit will have more power and torque. When using drill in the **HI (2)** speed range, speed will increase and unit will have less power and torque. Use **LO (1)** speed for high power and torque applications and **HI (2)** speed for fast drilling or driving applications.

ADJUSTABLE TORQUE CLUTCH

This product is equipped with an adjustable torque clutch for driving different types of screws into different materials. The proper setting depends on the type of material and the size of screw you are using.

ADJUSTING TORQUE (See Figure 5.)

There are twenty-four torque indicator settings located on the front of the drill.

- Rotate adjustment ring to the desired setting.
 - 1 - 4 For driving small screws
 - 5 - 8 For driving screws into soft material
 - 9 - 12 For driving screws into soft and hard materials
 - 13 - 16 For driving screws in hard wood

- 17 - 20 For driving large screws
- 21 - For heavy drilling

INSTALLING BITS (See Figure 6-7.)

- Lock the switch trigger by placing the rotation selector in the center position.
- Open or close the chuck jaws to a point where the opening is slightly larger than the bit size you intend to use. Also, raise the front of the drill slightly to keep the bit from falling out of the chuck jaws.
- Insert the drill bit.
- Tighten the chuck jaws on the drill bit. To tighten, grasp and hold the collar of the chuck with one hand, while rotating the chuck body with your other hand.

NOTE: Rotate the chuck body in the direction of the arrow marked **LOCK** to tighten the chuck jaws.



WARNING:

Make sure to insert the drill bit straight into the chuck jaws. Do not insert the drill bit into the chuck jaws at an angle then tighten, as shown in figure 7. This could cause the drill bit to be thrown from the drill, resulting in possible serious personal injury or damage to the chuck.

NOTE: Do not use a wrench to tighten or loosen the chuck jaws.

REMOVING BITS (See Figure 6.)

- Place the rotation selector in center position. This will lock the switch trigger in the off position.
 - Loosen the chuck jaws from the drill bit.
 - To loosen the chuck jaws from the drill bit, grasp and hold the collar of the chuck with one hand, while rotating chuck body with your other hand.
- NOTE:** Rotate chuck body in the direction of the arrow marked **UNLOCK** to loosen chuck jaws.
- Remove drill bit from chuck jaws.

DRILLING (See Figure 8.)

A level is located on top of the motor housing to help keep the drill bit level during use.

- Check the rotation selector for the correct setting (forward or reverse).
- Secure the material to be drilled in a vise or with clamps to keep it from turning as the drill bit rotates.
- Hold the drill firmly and place the bit at the point to be drilled.
- Depress the switch trigger to start the drill.
- Move the drill bit into the workpiece, applying only enough pressure to keep the bit cutting. Do not force the drill or apply side pressure to elongate a hole. Let the tool do the work.





English

OPERATION



WARNING:

Be prepared for binding at bit breakthrough. When these situations occur, the drill has a tendency to grab and kick in the opposite direction and could cause loss of control when breaking through material. If not prepared, this loss of control can result in possible serious injury.

- When drilling hard, smooth surfaces, use a center punch to mark the desired hole location. This will prevent the drill bit from slipping off-center as the hole is started.
- When drilling metals, use a light oil on the drill bit to keep it from overheating. The oil will prolong the life of the bit and increase the drilling action.
- If the bit jams in the workpiece or if the drill stalls, stop the tool immediately. Remove the bit from the workpiece and determine the reason for jamming.

NOTE: This drill has an electric brake. When the switch trigger is released, the chuck stops turning. When the brake is functioning properly, sparks will be visible through the vent slots on the housing. This is normal and is the action of the brake.

WOOD DRILLING

For maximum performance, use high speed steel bits for wood drilling.

- Begin drilling at a very low speed to prevent the bit from slipping off the starting point. Increase the speed as the drill bit bites into the material.
- When drilling through holes, place a block of wood behind the workpiece to prevent ragged or splintered edges on the back side of the hole.

METAL DRILLING

For maximum performance, use high speed steel bits for metal or steel drilling.

- Begin drilling at a very low speed to prevent the bit from slipping off the starting point.
- Maintain a speed and pressure which allows cutting without overheating the bit. Applying too much pressure will:
 - Overheat the drill;
 - Wear the bearings;
 - Bend or burn bits;
 - Produce off-center or irregular-shaped holes.
- When drilling large holes in metal, start with a small bit, then finish with a larger bit. Also, lubricate the bit with oil to improve drilling action and increase bit life.

MAINTENANCE



WARNING

When servicing, use only identical Ryobi replacement parts. Use of any other parts may create a hazard or cause product damage.

Avoid using solvents when cleaning plastic parts. Most plastics are susceptible to damage from various types of commercial solvents and may be damaged by their use. Use clean cloths to remove dirt, dust, oil, grease, etc.



WARNING

Do not at any time let brake fluids, gasoline, petroleum-based products, penetrating oils, etc. come in contact with plastic parts. They contain chemicals that can damage, weaken or destroy plastic.

ENVIRONMENTAL PROTECTION



Recycle raw materials instead of disposing as waste. The machine, accessories and packaging should be sorted for environmental-friendly recycling.

SYMBOL



Safety Alert



Volts



Revolutions or reciprocations per minute



Direct current



CE Conformity



Please read the instructions carefully before starting the machine.



Recycle unwanted



Waste electrical products should not be disposed of with household waste. Please recycle where facilities exist. Check with your Local Authority or retailer for recycling advice.





Français

CONSIGNES DE SÉCURITÉ SPÉCIFIQUES

- **Portez des protections auditives lorsque vous utilisez une perceuse à percussion.** Une exposition au bruit peut provoquer une perte d'audition.
- **Utilisez la poignée auxiliaire fournie avec votre outil.** Une perte de contrôle de l'outil peut entraîner des blessures graves.
- **Ne tenez l'outil que par les parties isolées et antidérapantes lorsque vous travaillez sur une surface pouvant cacher des fils électriques.** Un contact avec des fils sous tension pourrait transmettre le courant dans les parties en métal et provoquer un choc électrique.
- **Apprenez à connaître votre outil. Lisez avec attention le présent manuel d'utilisation. Prenez connaissance des applications de votre outil et de ses limites, ainsi que des risques potentiels spécifiques liés à son utilisation.** Vous réduirez ainsi les risques de choc électrique, d'incendie ou de blessures graves.
- **Portez toujours des lunettes de sécurité munies d'écrans latéraux.** Les lunettes de vue ordinaires ne sont munies que de verres antichoc. Ce ne sont PAS des lunettes de sécurité. Vous réduirez ainsi les risques de lésions oculaires graves.
- **Protégez vos poumons. Portez un écran facial ou un masque anti-poussière si le travail génère de la poussière.** Vous réduirez ainsi les risques de blessures graves.
- **Protégez vos oreilles. Utilisez des protections auditives en cas d'utilisation prolongée de l'outil.** Vous réduirez ainsi les risques de blessures graves.
- **N'oubliez pas que les outils sans fil sont toujours prêts à fonctionner puisqu'ils n'ont pas besoin d'être connectés à une prise électrique. Gardez à l'esprit les risques liés aux outils sans fil lorsqu'ils ne sont pas utilisés et lors du changement d'accessoires.** Vous réduirez ainsi les risques d'incendie, de choc électrique et de blessures corporelles.
- **Ne placez pas un outil sans fil ou une batterie à proximité d'un feu ou d'une source de chaleur.** Vous réduirez ainsi les risques d'explosion et de blessures.
- **N'utilisez jamais une batterie qui serait tombée ou aurait reçu un coup violent.** Une batterie endommagée est susceptible d'exploser. Si la batterie est tombée ou est endommagée, débarrassez-vous en immédiatement en respectant les règles de sécurité en vigueur.
- **Les batteries peuvent exploser en présence d'une source d'ignition, telle qu'une veilleuse. Pour réduire les risques de blessures corporelles**

graves, n'utilisez jamais d'appareil sans fil à proximité d'une flamme nue. Lors de l'explosion d'une batterie, des débris et des produits chimiques peuvent être projetés. Si cela se produit, rincez immédiatement la zone touchée à l'eau claire.

- **Ne chargez pas un outil sans fil dans un endroit humide ou mouillé.** Vous réduirez ainsi les risques de chocs électriques.
- **Pour un fonctionnement optimal de votre outil sans fil, celui-ci doit être chargé dans un endroit où la température est comprise entre 10°C et 38°C. Ne laissez pas votre outil sans fil à l'extérieur ou dans un véhicule.**
- **Des fuites de liquide de batterie sont possibles en cas d'utilisation abusive ou de températures extrêmes. Si le liquide de batterie entre en contact avec votre peau, lavez immédiatement la zone touchée avec de l'eau et du savon, puis neutralisez avec du jus de citron ou du vinaigre. Si vous recevez du liquide dans les yeux, rincez-les à l'eau claire pendant au moins 10 minutes, puis consultez immédiatement un médecin ou les urgences.** Vous réduirez ainsi les risques de blessures graves.
- **Conservez ces consignes. Consultez-les régulièrement et utilisez-les pour informer d'autres utilisateurs éventuels.** Si vous prêtez cet outil, prêtez également le présent manuel d'utilisation pour éviter toute utilisation abusive de l'outil et éviter les risques de blessures.

DESCRIPTION

1. Bague de réglage du couple
2. Mandrin autoserrant
3. Gâchette
4. Plateau magnétique de rangement des embouts
5. Inverseur du sens de rotation
6. Bouton de sélection de la vitesse (supérieure/inférieure)
7. Niveau à bulle
8. Batterie (non fournie)
9. Languettes de verrouillage
10. Mandrin
11. Pour retirer un embout (desserrer)
12. Pour insérer un embout (serrer)
13. Bague du mandrin
14. Avant (droite - vissage)
15. Arrière (gauche - dévissage)
16. Vitesse élevée (2)
17. Vitesse faible (1)
18. Pour réduire le couple
19. Pour augmenter le couple
20. Foret(non fourni)
21. Mâchoire du mandrin



Français

CARACTÉRISTIQUES

Tension	18 V $\overline{\text{---}}$
Mandrin	0-10 mm
Gâchette	vitesse variable
Vitesse à vide (mode perceuse)	0-350/0-1300 tr/min.
Couple maximal	42.6 Nm
Poids	1,27 kg

MODÈLE	BATTERIE (non fournie)	CHARGEUR (non fournie)
CDC1802	BPP-1815 BPP-1815M BPP-1817 BPP-1817M BPL-1820 BPL-1815	BCL-1800 BCL1418 BCS618
	BPP-1815 BPP-1815M BPP-1817 BPP-1817M	BC-1815S BC-1800 BCL1418

UTILISATION



AVERTISSEMENT :

Ne relâchez pas votre vigilance une fois familiarisé avec votre outil. N'oubliez jamais qu'il suffit d'une seconde d'inattention pour vous blesser gravement.



AVERTISSEMENT :

Portez toujours des lunettes de sécurité ou des lunettes de protection munies d'écrans latéraux lorsque vous utilisez des outils. Le non-respect de cette consigne peut entraîner la projection de corps étrangers dans vos yeux et provoquer des lésions oculaires graves.



AVERTISSEMENT :

N'utilisez pas de pièces ou accessoires autres que ceux recommandés par le fabricant pour cet outil. L'utilisation de pièces ou accessoires non recommandés peut entraîner des risques de blessures graves.

INSTALLATION DE LA BATTERIE (non fournie) (Figure 2)

- Placez l'inverseur du sens de rotation en position centrale.
- Alignez les nervures de la batterie avec les rainures du support de la batterie de l'outil.

- Assurez-vous que les languettes de verrouillage situées sur les côtés de la batterie s'insèrent correctement et que la batterie est bien fixée avant de commencer à utiliser votre outil.

RETRAIT DE LA BATTERIE (non fournie)

- Placez l'inverseur du sens de rotation en position centrale.
- Enfoncez les languettes de verrouillage situées sur les côtés de la batterie pour pouvoir retirer la batterie de la perceuse.
- Retirez la batterie.

SYSTÈME DE PROTECTION DE LA BATTERIE (Batterie Lithium-Ion)

Les batteries lithium-ion 18 V de Ryobi sont équipées d'un système de protection intégré qui augmente leur durée de vie. Toutefois, ce système de protection peut amener la batterie et l'outil à s'arrêter, ce qui n'est pas le cas des batteries nickel-cadmium.

Dans certaines conditions d'utilisation, le dispositif électronique de la batterie provoque l'arrêt de la batterie et entraîne donc celui de l'outil. Pour réinitialiser la batterie et l'outil, relâchez la gâchette puis reprenez normalement votre travail.

Remarque : pour éviter que la batterie ne s'arrête, évitez d'utiliser votre outil de façon abusive.

Si après avoir relâché la gâchette, la batterie et l'outil ne se réinitialisent pas, cela signifie que la batterie est complètement déchargée. Pour recharger la batterie, insérez-la dans le chargeur de batteries lithium-ion.



AVERTISSEMENT :

N'oubliez pas que les outils sans fil sont toujours prêts à fonctionner. Vérifiez que la gâchette est verrouillée lorsque vous n'utilisez pas votre outil ou lorsque vous le transportez.

GÂCHETTE (Figure 3)

Pour METTRE EN MARCHÉ votre perceuse-visseuse, appuyez sur la gâchette. Pour ARRÊTER votre perceuse-visseuse, relâchez la gâchette.

VITESSE VARIABLE

La gâchette de votre outil permet de faire varier la vitesse et le couple en fonction de la pression exercée. Appuyez sur la gâchette pour augmenter la vitesse et relâchez la gâchette pour diminuer la vitesse.



UTILISATION

Remarque : il est possible que la gâchette émette un sifflement ou un bourdonnement en cours d'utilisation. Ne vous inquiétez pas, ce bruit normal est lié au fonctionnement de la gâchette.

INVERSEUR DU SENS DE ROTATION (avant/arrière/position centrale de verrouillage) (Figure 3)

Vous pouvez choisir le sens de rotation de l'embout à l'aide de l'inverseur du sens de rotation situé au-dessus de la gâchette. Lorsque vous tenez votre perceuse-visseuse en position d'utilisation normale, l'inverseur du sens de rotation doit se trouver sur la gauche de la gâchette pour percer/visser. Le sens de rotation est inversé lorsque l'inverseur du sens de rotation se trouve à droite de la gâchette.

Pour réduire les risques de démarrages involontaires lorsque vous n'utilisez pas votre perceuse-visseuse, placez le sélecteur en position centrale de verrouillage.



MISE EN GARDE :

Pour éviter d'endommager l'embrayage, attendez que le mandrin soit complètement arrêté avant d'inverser le sens de rotation.

Pour arrêter votre perceuse-visseuse, relâchez la gâchette et attendez que le foret / l'embout s'arrête complètement de tourner.

Remarque : pour que votre perceuse-visseuse puisse fonctionner, l'inverseur du sens de rotation doit être enclenché complètement à gauche ou à droite.

Évitez d'utiliser la perceuse-visseuse à des vitesses trop faibles pendant des périodes prolongées. Un fonctionnement prolongé à faible vitesse risque d'entraîner une surchauffe de l'outil. Dans ce cas, faites tourner la perceuse-visseuse à vide à la vitesse maximum pour la refroidir.

MANDRIN AUTOSERRANT (Figure 3)

Le mandrin autoserrant permet de fixer facilement des forets / embouts dans les mâchoires du mandrin ou de les en retirer. Tenez fermement la bague du mandrin d'une main. De l'autre, faites tourner le mandrin. Les flèches figurant sur le mandrin indiquent la direction dans laquelle le mandrin doit être tourné pour FIXER (serrer) ou RETIRER (desserrer) le foret.



AVERTISSEMENT :

Ne tentez pas de fixer un foret / embout en tenant le mandrin d'une main et en faisant démarrer la perceuse-visseuse pour serrer la mâchoire du mandrin. Le mandrin pourrait glisser dans votre main ou votre main pourrait déraiper et entrer en contact avec le foret / l'embout en rotation, ce qui pourrait entraîner un accident et des blessures corporelles graves.

BOUTON DE SÉLECTION DE LA VITESSE (Figure 4)

Le train d'engrenages de votre perceuse-visseuse présente deux vitesses, une **inférieure (1)** et une **supérieure (2)**. Sélectionnez l'une de ces deux **vitesses (1 ou 2)** à l'aide du bouton situé sur le dessus de l'outil. Lorsque vous utilisez votre perceuse-visseuse à la vitesse **inférieure (1)**, la vitesse est plus faible et votre outil est plus puissant, avec un couple plus élevé.

Lorsque vous utilisez votre perceuse-visseuse à la vitesse **supérieure (2)**, la vitesse est plus élevée et votre outil est moins puissant, avec un couple moins élevé. Nous vous recommandons d'utiliser la vitesse **inférieure (1)** pour des travaux requérant une puissance élevée, et la vitesse **supérieure (2)** pour percer ou visser rapidement.

RÉGLAGE DU COUPLE DE SERRAGE

Votre perceuse-visseuse est équipée d'un embrayage qui permet de régler le couple de serrage en fonction du matériau à visser. Le réglage correct dépend du type de matériau et de la taille de la vis utilisée.

RÉGLAGE DU COUPLE (Figure 5)

Repérez les 24 réglages de couple figurant sur l'avant de votre perceuse-visseuse.

- Placez la bague de réglage sur le repère choisi.
- 1 – 4 Vissage de petites vis.
- 5 – 8 Vissage de vis dans des matériaux souples.
- 9 – 12 Vissage de vis dans des matériaux souples et durs.
- 13 – 16 Vissage dans du bois dur.
- 17 – 20 Vissage de grandes vis.
- 21 –  Perçage lourd.

INSERTION D'UN EMBOUT (Figures 6-7)

- Verrouillez la gâchette en plaçant l'inverseur du sens de rotation en position centrale.





Français

UTILISATION

- Ouvrez ou resserrez la mâchoire du mandrin de façon à ce que l'ouverture soit légèrement plus grande que le diamètre du foret / embout que vous souhaitez utiliser. Levez également légèrement l'avant de votre perceuse-visseuse afin d'éviter que le foret / embout ne tombe de la mâchoire.

- Insérez le foret.
- Serrez la mâchoire du mandrin en tenant fermement la bague du mandrin d'une main tout en tournant le mandrin de l'autre.

Remarque : faites tourner le mandrin dans la direction de la flèche "LOCK" pour serrer la mâchoire du mandrin.



AVERTISSEMENT :

Assurez-vous que vous insérez le foret bien droit dans la mâchoire du mandrin. N'insérez pas un foret de travers et ne serrez pas la mâchoire du mandrin si le foret est de travers (voir figure 7). Le foret pourrait être projeté de l'outil, ce qui pourrait provoquer des blessures graves ou endommager le mandrin.

Remarque : n'utilisez pas de clé pour serrer ou desserrer la mâchoire du mandrin.

RETRAIT D'UN EMBOUT (Figure 6)

- Verrouillez la gâchette en plaçant l'inverseur du sens de rotation en position centrale.
- Desserrez la mâchoire du mandrin, en tenant fermement la bague du mandrin d'une main tout en tournant le mandrin de l'autre.

Remarque : faites tourner le mandrin dans la direction de la flèche "UNLOCK" pour desserrer la mâchoire.

- Retirez le foret du mandrin.

PERÇAGE (Figure 8)

Un niveau à bulle sur le dessus du carter permet de maintenir le foret à niveau pendant le perçage.

- Vérifiez que vous avez choisi le sens de rotation que vous souhaitiez et que l'inverseur du sens de rotation est correctement placé.
- Fixez fermement la pièce à usiner à l'aide de serre-joints ou d'un étau afin d'éviter qu'elle ne tourne sous l'effet de la rotation du foret.
- Tenez votre outil fermement et placez l'extrémité du foret sur l'endroit à percer.
- Appuyez sur la gâchette pour faire démarrer la perceuse.
- Faites pénétrer le foret dans la pièce à usiner en appliquant une force suffisante pour que le foret

perce de façon régulière. Ne forcez pas l'outil et n'appliquez pas de pression latérale pour agrandir un trou. Laissez la perceuse faire le travail.



AVERTISSEMENT :

Sachez que le foret peut se bloquer lors du perçage. Dans un tel cas, le foret a tendance à se gripper et repartir dans le sens de rotation inverse (rebond), ce qui peut vous faire perdre le contrôle de l'outil. Si vous ne vous y attendez pas, vous risquez de vous blesser gravement.

- Lorsque vous percez dans des surfaces dures et lisses, faites un avant-trou à l'aide d'un poinçon à l'endroit où vous souhaitez percer le trou. Cela permettra d'éviter que le foret ne dérape sur la surface au moment où vous commencerez à percer.
- Lorsque vous percez du métal, lubrifiez le foret avec une huile légère afin d'éviter qu'il ne surchauffe. L'huile permet de prolonger la durée de vie du foret et d'améliorer l'action de perçage.
- Si le foret se bloque dans la pièce à usiner ou si la perceuse cale, relâchez immédiatement la gâchette. Retirez le foret de la pièce à usiner et cherchez la cause du blocage.

Remarque : cette perceuse est équipée d'un frein électrique. Lorsque la gâchette est relâchée, le mandrin s'arrête automatiquement de tourner. Lorsque le frein fonctionne correctement, il entraîne lors du freinage la formation d'étincelles visibles à travers les fentes de ventilation du carter. Ces étincelles sont normales et signalent que le frein fonctionne efficacement.

PERÇAGE DU BOIS

Pour une efficacité optimale, utilisez des mèches à bois 3 pointes pour percer du bois.

- Commencez à percer à vitesse très faible afin d'éviter que le foret ne dérape sur la surface de la pièce. Augmentez la vitesse à mesure que le foret pénètre le bois.
- Lorsque vous percez des trous traversant une pièce, placez un morceau de bois sous/derrière la pièce à usiner afin d'éviter la formation d'éclats au dos de celle-ci.

PERÇAGE DU MÉTAL

Pour une efficacité optimale, utilisez des forets HSS pour percer du métal ou de l'acier.

- Commencez à percer à vitesse très faible afin d'éviter que le foret ne dérape sur la surface de la pièce.



Français

UTILISATION

- Maintenez une vitesse de perçage constante afin d'éviter que le foret ne surchauffe. Une pression trop importante entraînerait les risques suivants :
 - Surchauffe de la perceuse ;
 - Usure des roulements à bille ;
 - Déformation ou brûlure des forets ; et
 - Obtention de trous décalés ou de forme irrégulière.
- Lorsque vous souhaitez percer de grands trous dans du métal, commencez le perçage avec un foret de petit diamètre pour terminer avec un foret de plus grand diamètre. Lubrifiez également le foret avec de l'huile afin d'en prolonger la durée de vie et améliorer l'action de perçage.

ENTRETIEN



AVERTISSEMENT

Seules des pièces de rechange Ryobi d'origine doivent être utilisées en cas de remplacement. L'utilisation de toute autre pièce peut présenter un danger ou endommager votre outil.

N'utilisez pas de solvants pour nettoyer les pièces en plastique. La plupart des plastiques sont susceptibles d'être endommagés par l'utilisation de certains solvants vendus dans le commerce. Utilisez un chiffon propre pour nettoyer les impuretés, la poussière, l'huile, la graisse, etc.



AVERTISSEMENT

Les éléments en plastique ne doivent jamais entrer en contact avec du liquide de frein, de l'essence, des produits à base de pétrole, des huiles pénétrantes, etc. Ces produits chimiques contiennent des substances qui peuvent endommager, détériorer ou détruire le plastique.

PROTECTION DE L'ENVIRONNEMENT



Recyclez les matières premières au lieu de les jeter aux ordures ménagères. Pour protéger l'environnement, l'outil, les accessoires et les emballages doivent être triés.

SYMBOLE



Alerte de Sécurité

V

Volts

min⁻¹

Tours ou coups par minute

—

Courant continu



Conformité CE



Veuillez lire attentivement le mode d'emploi avant de démarrer la machine.



Recyclez les machines électriques hors d'usage



Les produits électriques hors d'usage ne doivent pas être jetés avec les ordures ménagères. Recyclez-les par l'intermédiaire des structures disponibles. Contactez les autorités locales pour vous renseigner sur les conditions de recyclage.



Deutsch

SPEZIFISCHE SICHERHEITSVORSCHRIFTEN

- **Tragen Sie bei der Verwendung einen Gehörschutz.** Lärmbelastung kann zu einem Verlust des Hörvermögens führen.
- **Halten Sie Ihr Werkzeug beim Arbeiten auf einer Fläche, unter der elektrische Leitungen verlaufen können, nur an den isolierten und rutschfesten Griffzonen.** Bei einem Kontakt mit einem unter Spannung stehenden Kabel kann der Strom an die Metallteile geleitet werden, und dies kann zu einem elektrischen Schlag führen.
- **Machen Sie sich mit der Funktionsweise Ihres Werkzeugs vertraut. Lesen Sie die vorliegende Bedienungsanleitung aufmerksam durch. Lernen Sie die Anwendungen Ihres Werkzeugs und seine Grenzen sowie die für dieses Werkzeug spezifischen potenziellen Risiken kennen.** Das Risiko von elektrischen Schlägen, Bränden oder schweren Verletzungen wird dadurch reduziert.
- **Tragen Sie stets eine Sicherheitsbrille mit Seitenblende.** Normale Sichtbrillen sind nur mit stoßfesten Gläsern ausgestattet. Normale Sichtbrillen sind KEINE Sicherheitsbrillen. Durch Befolgung dieser Anweisung verringern Sie die Risiken von schweren Augenverletzungen.
- **Schützen Sie Ihre Lungen. Tragen Sie einen Gesichtsschutz oder eine Staubschutzmaske, wenn beim Arbeiten Staub entsteht.** Das Risiko von schweren Verletzungen wird dadurch reduziert.
- **Schützen Sie Ihre Ohren. Verwenden Sie bei einer längeren Verwendung des Werkzeugs einen Ohrschutz.** Das Risiko von schweren Verletzungen wird dadurch reduziert.
- **Denken Sie daran, dass Akku-Werkzeuge immer funktionsbereit sind, da sie nicht an eine Steckdose angeschlossen werden müssen. Denken Sie an die mit Akku-Werkzeugen verbundenen Risiken, wenn diese nicht verwendet werden, sowie beim Austausch von Zubehörteilen.** Durch Befolgung dieser Anweisung wird das Risiko von Bränden, elektrischen Schlägen und Körperverletzungen verringert.
- **Legen Sie ein Akku-Werkzeug oder einen Akku niemals in der Nähe eines Feuers oder einer Wärmequelle ab.** Dadurch verringern Sie die Explosions- und Verletzungsrisiken.
- **Verwenden Sie niemals einen Akku, der heruntergefallen ist oder einen heftigen Schlag erlitten hat.** Ein defekter Akku kann explodieren. Wenn der Akku heruntergefallen oder beschädigt ist, entsorgen Sie ihn sofort unter Beachtung der geltenden Sicherheitsvorschriften.
- **Akkus können in der Nähe einer**

Entzündungsquelle, wie z. B. einer Zündflamme, explodieren. Um das Risiko von schweren Körperverletzungen zu verringern, darf ein Akku-Werkzeug niemals in der Nähe einer offenen Flamme eingesetzt werden. Bei der Explosion eines Akkus können Teile und chemische Produkte weggeschleudert werden. In diesem Fall muss der betroffene Bereich sofort mit klarem Wasser abgespült werden.

- **Laden Sie Ihr Akku-Werkzeug nicht an einem feuchten oder nassen Ort auf.** Durch Befolgung dieser Anweisung verringern Sie die Risiken eines elektrischen Schlags.
- **Zur Gewährleistung eines optimalen Betriebs Ihres Akku-Werkzeugs muss das Werkzeug an einem Ort aufgeladen werden, dessen Temperatur zwischen 10° und 38°C liegt. Lassen Sie das Akku-Werkzeug nicht im Freien oder in einem Fahrzeug liegen.**
- **Akkus können bei einer falschen Verwendung oder Verwendung unter extremen Temperaturen auslaufen. Falls Batterieflüssigkeit auf die Haut gerät, waschen Sie die entsprechende Stelle sofort mit Wasser und Seife und neutralisieren sie anschließend mit Zitronensaft oder Essig. Falls die Flüssigkeit in die Augen gerät, spülen Sie die Augen mindestens 10 Minuten lang mit klarem Wasser aus und suchen anschließend sofort einen Arzt oder Notdienst auf.** Das Risiko von schweren Verletzungen wird dadurch reduziert.
- **Bewahren Sie diese Anweisungen auf. Lesen Sie die darin enthaltenen Informationen regelmäßig nach, um andere eventuelle Benutzer zu informieren.** Wenn Sie dieses Werkzeug verleihen, geben Sie auch das vorliegende Bedienungshandbuch mit, um jede unsachgemäße Verwendung des Werkzeugs und jedes Verletzungsrisiko zu vermeiden.

BESCHREIBUNG

1. Drehmomenteinstellung
2. Schnellspannbohrfutter
3. Betriebsschalter
4. Magnetisches Tray (Ablage)
5. Bestimmung der Drehrichtung (Vorwärts/Rückwärts/ Sperrvorrichtung)
6. Drehzahlvorwahlschalter (1./ 2. Gang)
7. Wasserwaage
8. Akku (nicht im Lieferumfang)
9. Verschlusslaschen
10. Schnellspannbohrfutter
11. Öffnen (Entriegeln)
12. Schließen (Festziehen)
13. Bohrfutterring
14. Vorwärts (Rechtslauf)





Deutsch

BESCHREIBUNG



- 15. Rückwärts (Linkslauf)
- 16. Hohe Drehzahl (2. Gang)
- 17. Niedrige Drehzahl (1. Gang)
- 18. Anziehdrehmoment verringern
- 19. Anziehdrehmoment erhöhen
- 20. Einsatzwerkzeug
- 21. Spannbacken des Schnellspannbohrfutters

MERKMALE

Spannung	18V ---
Spannfutter	0-10 mm
Ein-/Aus-Schalter	Variable Drehzahl
Leerlaufdrehzahl (Bohrmodus):	0-350/0-1300 U/min
Maximales Drehmoment	42,6 Nm
Gewicht	1,27 kg

MODELL	Akku (nicht im Lieferumfang)	Ladegerät (nicht im Lieferumfang)
CDC1802	BPP-1815 BPP-1815M BPP-1817 BPP-1817M BPL-1820 BPL-1815	BCL-1800 BCL1418 BCS618
	BPP-1815 BPP-1815M BPP-1817 BPP-1817M	BC-1815S BC-1800 BCL1418

VERWENDUNG

-  **WARNUNG:**
Bleiben Sie stets wachsam, auch nachdem Sie sich mit Ihrem Werkzeug vertraut gemacht haben. Denken Sie daran, dass eine sekundenlange Unkonzentriertheit genügen kann, um eine schwere Verletzung zu verursachen.
-  **WARNUNG:**
Tragen Sie bei der Verwendung von Werkzeugen stets eine Sicherheits-oder Schutzbrille mit Seitenblende. Die Missachtung dieser Anweisung kann dazu führen, dass Fremdkörper in Ihre Augen spritzen und schwere Augenverletzungen verursachen.
-  **WARNUNG:**
Verwenden Sie nur vom Hersteller empfohlene Komponenten oder Zubehörteile für dieses Werkzeug. Die Verwendung von nicht

empfohlenen Komponenten oder Zubehörteilen kann zu schweren Verletzungen führen.

EINSETZEN DES AKKUS (nicht im Lieferumfang) (Abb. 2)

- Stellen Sie den Schalter für Rechts-/Linkslauf auf die mittlere Position.
- Legen Sie den Akku in das Produkt ein wie abgebildet.
- Stellen Sie vor der Verwendung des Werkzeugs sicher, dass die Sperrlaschen auf beiden Seiten des Akkus richtig eingerastet sind und der Akku einwandfrei fixiert ist.

ENTFERNEN DES AKKUS (nicht im Lieferumfang)

- Stellen Sie den Schalter für Rechts-/Linkslauf auf die mittlere Position.
- Drücken Sie die Sperrlaschen ein, die sich auf beiden Seiten des Akkus befinden, um den Akku aus dem Bohrschrauber entfernen zu können.
- Entfernen Sie den Akku.

AKKU-SCHUTZEINRICHTUNG

RYOBI Lithium-Ionen Akkus sind mit einem Schutzsystem ausgestattet, welches die Lithium-Ionen Zelle überwacht und im Falle einer möglichen Überlastung schützt.

In diesem Fall stoppt das Gerät. Der Stromfluss ist unterbrochen. Durch Drücken des Ein-/Ausschalters wird die Akkuzelle wieder freigegeben und das Gerät ist wieder einsetzbar.

Zudem ist die Akkuzelle mit einem Tiefenentladeschutz ausgestattet. Diese verhindert ein vollständiges entladen der Akkuzelle.

Diese Funktion erhöht die Einsatzzeit (Lebensdauer) des Akkus.

Anmerkung: Um ein Anhalten des Akkus zu vermeiden, dürfen Sie Ihr Werkzeug nicht überansprechen.

Wenn der Akku und das Werkzeug nach Freigabe des Ein-/Aus-Schalters nicht wieder in Betrieb gesetzt werden, bedeutet dies, dass der Akku vollständig entladen ist. Um den Akku wieder aufzuladen, legen Sie ihn in das Ladegerät für Lithium-Ionen Akkus ein.

-  **WARNUNG:**
Denken Sie daran, dass Akku-Werkzeuge stets in Betrieb gesetzt werden können. Prüfen Sie, dass der Ein-/Aus-Schalter gesperrt ist, wenn Sie Ihr Werkzeug nicht verwenden oder wenn Sie es transportieren.





Deutsch

VERWENDUNG

EIN-/AUS-SCHALTER (Abb. 3)

- Zum **EINSCHALTEN** des Bohrschraubers drücken Sie auf den Ein-/Aus-Schalter. Zum **AUSSCHALTEN** Ihres Bohrschraubers geben Sie den Schalter frei.

VARIABLE DREHZAHL

Über den Ein-/Aus-Schalter Ihres Werkzeugs können Sie die Drehzahl je nach ausgeübtem Druck variieren. Drücken Sie auf den Ein-/Aus-Schalter, um die Drehzahl zu erhöhen und geben Sie den Ein-/Aus-Schalter frei, um die Drehzahl zu verringern.

Anmerkung: Möglicherweise gibt der Ein-/Aus-Schalter während der Verwendung einen Pfeif- oder Summton aus. Dies ist völlig normal und hängt mit dem Betrieb des Ein-/Aus-Schalters zusammen.

SCHALTER FÜR RECHTS-/LINKSLAUF (rechts/links/mittlere gesperrte Position) (Abb. 3)

Sie können die Drehrichtung des Schrauberbits mit dem Schalter für Rechts-/Linkslauf, der sich oberhalb des Ein-/Aus-Schalters befindet, wählen. Wenn Sie Ihren Bohrschrauber in einer normalen Arbeitsposition halten, muss sich der Schalter für Rechts-/Linkslauf links vom Ein-/Aus-Schalter befinden, um das Bohren/Schrauben zu ermöglichen. Die Laufrichtung wird umgekehrt (Richtung für Heraus-schrauben), wenn sich der Schalter auf der rechten Seite des Ein-/Aus-Schalters befindet.

Um das Risiko eines versehentlichen Einschaltens zu vermeiden, wenn Sie Ihren Bohrschrauber nicht verwenden, setzen Sie den Schalter auf die mittlere gesperrte Position.



ACHTUNG:

Um eine Beschädigung der Kupplung zu vermeiden, warten Sie vor der Auswahl einer anderen Laufrichtung, bis das Bohrfutter vollkommen zum Stillstand gekommen ist.

Zum Ausschalten Ihres Bohrschraubers geben Sie den Ein-/Aus-Schalter frei und warten, bis der Bohrer/Einsatz vollständig zum Stillstand gekommen ist.

Anmerkung: Damit Ihr Bohrschrauber eingeschaltet werden kann, muss der Schalter für Rechts-/Linkslauf vollständig in der linken oder rechten Position eingerastet sein.

Sollten Sie über einen längeren Zeitraum das Gerät in einer niedrigen Drehzahl betreiben wollen, so nutzen Sie hierzu den Drehzahlvorwahlschalter (Pos 5). Eine deutliche Reduktion der Geschwindigkeit mittels Betriebsschalter sollte hierfür nicht verwendet werden.

Nach starker Beanspruchung empfehlen wir, das Gerät bei max Drehzahl eine kurze Zeit im Leerlauf zu betreiben um das Gerät zu kühlen.

SCHNELLSPANNBOHRFUTTER (Abb. 3)

Das Schnellspannbohrfutter ermöglicht die einfache Befestigung oder das Entfernen von Bohrern / Bits in den Bohrfutterbacken. Halten Sie den Bohrfutterring fest mit einer Hand. Drehen Sie mit der anderen Hand das Bohrfutter. Die auf das Bohrfutter gezeichneten Pfeile geben die Richtung an, in die das Bohrfutter gedreht werden muss, um den Einsatz zu LOCK (einzuspannen) oder zu UNLOCK (zu lösen).



WARNUNG:

Versuchen Sie nicht, einen Bohrer / ein Bit zu befestigen, indem Sie das Bohrfutter mit einer Hand halten und indem Sie den Bohrschrauber starten, um die Einspannbacken des Bohrfutters anzuziehen. Das Bohrfutter kann in Ihrer Hand rutschen oder Ihre Hand kann abrutschen und mit dem rotierenden Bohrer / Bit in Kontakt kommen. Dies kann einen Unfall und schwere Verletzungen verursachen.

DREHZAHLVORWAHLSCHALTER (Abb. 4)

Das Getriebe Ihres Bohrschraubers bietet zwei Drehzahlen, eine **niedrige (1)** und eine **hohe (2)** Stufe. Wählen Sie eine dieser beiden **Stufen (1 oder 2)** mit dem Schalter an der Oberseite des Werkzeugs aus.

Wenn Sie Ihren Bohrschrauber auf der niedrigen **Stufe (1)** verwenden, ist die Drehzahl geringer, Ihr Werkzeug ist leistungsstärker und schraubt mit einem höheren Drehmoment.

Wenn Sie Ihren Bohrschrauber auf der hohen **Stufe (2)** verwenden, ist die Drehzahl höher, Ihr Werkzeug ist weniger leistungsstark und schraubt mit einem niedrigeren Drehmoment. Wir empfehlen Ihnen, die niedrige **Stufe (1)** für Arbeiten zu verwenden, die eine höhere Leistung erfordern, und die hohe **Stufe (2)**, um schnell zu bohren oder zu schrauben.

EINSTELLUNG DES ANZIEHDREHMOMENTS

Ihr Bohrschrauber ist mit einer Kupplung ausgestattet, die es ermöglicht, das Anziehdrehmoment entsprechend dem Material einzustellen, in das geschraubt wird. Die korrekte Einstellung hängt vom Typ und von der Größe der verwendeten Schraube ab.

DREHMOMENT EINSTELLEN (Abb. 5)

Mittels der 24 Drehmoment-Markierungen, die sich an der Vorderseite Ihres Bohrschraubers befinden.





Deutsch

VERWENDUNG

- Stellen Sie den Einstellring auf den gewählten Wert.
 - 1 - 4 Schrauben von kleinen Schrauben.
 - 5 - 8 Schrauben in weiche Materialien.
 - 9 - 12 Schrauben in weiche und harte Materialien.
 - 13 - 16 Schrauben in hartes Holz.
 - 17 - 20 Schrauben von großen Schrauben.
 - 21 - Bohren.

EINSETZEN VON BITS, BOHRERN ETC. (Abb. 6-7)

- Sperren Sie den Ein-/Aus-Schalter, indem Sie den Schalter für Rechts-/Linkslauf auf die mittlere Position stellen.
- Öffnen oder spannen Sie die Bohrfutterbacken erneut, so dass die Öffnung etwas größer als der Durchmesser des Bohrers / Bits ist, den Sie verwenden möchten. Heben Sie außerdem die Vorderseite Ihres Bohrschraubers leicht an, um zu vermeiden, dass der Bohrer / das Bit aus den Backen herausrutscht.
- Setzen Sie den Bit / Bohrer ein.
- Spannen Sie Bohrfutterbacken, indem Sie den Bohrfutterring mit einer Hand halten und gleichzeitig das Bohrfutter mit der anderen Hand drehen.

Anmerkung: Drehen Sie das Bohrfutter in Richtung des Pfeils "LOCK", um die Bohrfutterbacken zu spannen.



WARNUNG:
Vergewissern Sie sich, dass Sie den Bohrer gerade in die Bohrfutterbacken einsetzen. Setzen Sie den Bohrer nicht schräg ein, und spannen Sie die Bohrfutterbacken nicht, wenn der Bohrer schräg eingesetzt ist. Der Bohrer kann aus dem Werkzeug geschleudert werden, und dies kann schwere Verletzungen verursachen oder das Bohrfutter beschädigen.

ENTFERNEN EINES BITS (Abb. 6)

- Sperren Sie den Ein-/Aus-Schalter, indem Sie den Schalter für Rechts-/Linkslauf auf die mittlere Position stellen.
- Öffnen Sie Bohrfutterbacken, indem Sie den Bohrfutterring mit einer Hand halten und gleichzeitig das Bohrfutter mit der anderen Hand drehen.

Anmerkung: Drehen Sie das Bohrfutter in Richtung des Pfeils "UNLOCK", um die Bohrfutterbacken zu öffnen.

- Entfernen Sie den Bohrer aus dem Bohrfutter.

BOHREN (Abb. 8)

Eine Wasserwaage auf der Oberseite des Gehäuses

ermöglicht es, den Bohrer während des Bohrens auf gleicher Höhe zu halten.

- Stellen Sie sicher, dass Sie gewünschte Laufrichtung gewählt haben und der Schalter für Rechts-/Linkslauf auf der richtigen Position steht.
- Befestigen Sie das Werkstück mithilfe von Schraubzwingen oder einem Schraubstock, um zu vermeiden, dass es sich mit der Rotation des Bohrers mitdreht.
- Halten Sie Ihr Werkzeug gut fest und setzen Sie das Ende des Bohrers an der zu bohrenden Stelle an.
- Drücken Sie auf den Ein-/Aus-Schalter, um das Werkzeug einzuschalten.
- Lassen Sie den Bohrer in das Werkstück eindringen, indem Sie den entsprechenden Druck anwenden, damit der Bohrer regelmäßig bohrt. Überansprechen Sie das Werkzeug nicht, und wenden Sie keinen seitlichen Druck an, um das Loch zu vergrößern. Lassen Sie die Arbeit vom Werkzeug ausführen.



WARNUNG:
Denken Sie daran, dass der Bohrer beim Bohren blockieren kann. In diesem Fall hat der Bohrer die Tendenz, sich festzufressen und in umgekehrter Richtung herausgeschleudert zu werden (Rückprall). Dies kann dazu führen, dass Sie die Kontrolle über das Werkzeug verlieren. Wenn Sie nicht auf diese Situation vorbereitet sind, können Sie sich schwere Verletzungen zuziehen.

- Führen Sie beim Bohren in harte und glatte Flächen zunächst ein Vorloch mit einer Zentrierspitze an der Stelle durch, an der Sie das Loch bohren möchten. Dadurch wird vermieden, dass der Bohrer, wenn Sie mit dem Bohren beginnen, auf der Fläche abrutscht.
- Wenn Sie in Metall bohren, schmieren Sie den Bohrer mit einem leichten Öl, damit er nicht überhitzt. Das Öl ermöglicht es, die Lebensdauer des Bohrers zu verlängern, und die Bohration zu verbessern.
- Wenn der Bohrer im Werkstück blockiert oder festgeklemmt wird, geben Sie sofort den Ein-/Aus-Schalter frei. Ziehen Sie den Bohrer aus dem Werkstück, und suchen Sie die Ursache für die Blockierung.

Anmerkung: Dieser Bohrschrauber ist mit einer Elektrobremse ausgestattet. Bei Freigabe des Ein-/Aus-Schalters wird die Rotation des Bohrfutters automatisch gestoppt. Wenn die Bremse korrekt funktioniert, bilden sich beim Bremsen Funken, die durch die Ventilationsschlitze des Gehäuses sichtbar sind.

Diese Funken sind normal und zeigen an, dass die Bremse korrekt funktioniert.





Deutsch

VERWENDUNG

BOHREN VON HOLZ

Verwenden Sie Holzbohrer für eine optimale Effizienz zum Bohren von Holz.

- Beginnen Sie mit einer sehr niedrigen Drehzahl, damit der Bohrer auf der Fläche des Werkstücks nicht abrutscht. Erhöhen Sie die Drehzahl mit dem Eindringen des Bohrers in das Holz nach und nach.
- Wenn Sie ein Werkstück ganz durchbohren müssen, setzen Sie ein Holzstück unter/hinter das Werkstück, um die Bildung von Holzsplintern auf der Rückseite zu vermeiden.

BOHREN VON METALL

Verwenden Sie für eine optimale Effizienz zum Bohren von Metall oder Stahl HSS Bohrer.

- Beginnen Sie mit einer sehr niedrigen Drehzahl, damit der Bohrer auf der Fläche des Werkstücks nicht abrutscht.
- Bohren Sie mit der materialgerechten Drehzahl, um zu vermeiden, dass der Bohrer überhitzt. Ein zu hoher Druck kann zu :
 - Überhitzung des Werkzeugs;
 - Abnutzung der Kugellager;
 - Verformung oder Überhitzen der Bohrer; und
 - Entstehen von nicht zentrierten oder unregelmäßigen führen.
- Wenn Sie große Löcher in Metall bohren möchten, beginnen Sie mit einem Bohrer mit kleinem Durchmesser, und beenden Sie die Arbeit mit einem Bohrer mit größerem Durchmesser. Schmieren Sie den Bohrer außerdem mit Öl, um seine Lebensdauer zu verlängern und die Bohraktion zu verbessern.

WARTUNG



WARNUNG

Bei einem Austausch von Teilen dürfen nur Originalersatzteile von Ryobi verwendet werden. Die Verwendung von anderen Teilen kann zu einer Gefährdung führen oder Ihr Werkzeug beschädigen.

Verwenden Sie keine Lösemittel zum Reinigen der Kunststoffteile. Die meisten Kunststoffe können durch die Verwendung bestimmten im Handel verkaufter Lösungsmittel beschädigt werden. Verwenden Sie einen sauberen Lappen für die Entfernung von Schmutz, Staub, Öl, Fett usw.



WARNUNG

Die Kunststoffelemente dürfen niemals mit Bremsflüssigkeit, Benzin, Produkten auf Petroleumbasis, eindringenden Ölen usw. in Kontakt kommen. Diese chemischen Produkte enthalten Substanzen, die den Kunststoff beschädigen, schwächen oder zerstören können.

UMWELTSCHUTZ



Recyceln Sie die Rohstoffe anstatt sie in die Haushaltsabfälle zu geben. Für den Schutz der Umwelt müssen das Werkzeug, die Zubehörteile und die Verpackungen getrennt entsorgt werden.

SYMBOL



Sicherheitswarnung

V

Volt

min⁻¹

Umdrehungen und Bewegungen in der Minute



Gleichstrom



CE-Konformität



Bitte lesen Sie die Anweisungen sorgfältig, bevor Sie das Gerät einschalten.



Entsorgen Sie unerwünschtes Material



Elektrische Geräte sollten nicht mit dem übrigen Müll entsorgt werden. Bitte entsorgen Sie diese an den entsprechenden Entsorgungsstellen. Wenden Sie sich an die örtliche Behörde oder Ihren Händler, um Auskunft über die Entsorgung zu erhalten.





INSTRUCCIONES DE SEGURIDAD ESPECÍFICAS

- **Utilice elementos de protección auditiva cuando trabaje con un taladro de percusión.** La exposición a un nivel de ruidos excesivo puede provocar una pérdida de la capacidad auditiva.
- **Utilice la empuñadura auxiliar suministrada con la herramienta.** La pérdida de control de la herramienta puede causar heridas graves.
- **Sujete la herramienta por sus partes aisladas y antideslizantes cuando trabaje en una superficie debajo de la cual puedan pasar cables eléctricos.** Si la herramienta entrara en contacto con cables eléctricos en tensión, la corriente pasaría por sus partes metálicas y usted podría recibir una descarga eléctrica.
- **Conozca el funcionamiento de la herramienta. Lea detenidamente este manual de uso. Conozca las aplicaciones de la herramienta y sus límites, así como los riesgos de trabajar con este aparato.** Si cumple estrictamente estas instrucciones, reducirá la posibilidad de recibir una descarga eléctrica, de incendios o de heridas graves.
- **Lleve siempre gafas de seguridad con pantallas laterales.** Las gafas graduadas normales sólo cuentan con cristales resistentes a los golpes. NO son gafas de seguridad. De este modo, reducirá el riesgo de lesiones oculares graves.
- **Proteja sus pulmones. Póngase una pantalla facial o una mascarilla antipolvo si la operación que está realizando lo requiere.** Si cumple estrictamente esta instrucción, reducirá la posibilidad de heridas graves.
- **Proteja sus oídos. Use protecciones auditivas si utiliza la máquina durante un período de tiempo prolongado.** Si cumple estrictamente esta instrucción, reducirá la posibilidad de heridas graves.
- **No olvide que las herramientas sin cable siempre están listas para funcionar, ya que no necesitan estar enchufadas a una toma de corriente eléctrica. Tenga siempre en cuenta los riesgos relacionados con las herramientas sin cable cuando no se utilizan o cuando se cambia algún accesorio.** Si cumple estrictamente estas instrucciones, reducirá el riesgo de incendio, de recibir una descarga eléctrica y de heridas graves.
- **No coloque una máquina sin cable o una batería cerca del fuego o de una fuente de calor.** De este modo, evitará toda posibilidad de explosión y de heridas.
- **No utilice nunca la batería si se ha caído o si ha recibido un golpe fuerte.** Una batería dañada puede explotar. Si la batería se ha caído o está dañada, deséchela inmediatamente cumpliendo las normas de seguridad vigentes.

- **Las baterías pueden explotar cuando están en presencia de una fuente de ignición, por ejemplo, una llama piloto. Para reducir el riesgo de heridas graves, no utilice nunca una herramienta sin cable cerca de una llama franca.** Cuando una batería explota, trozos de la misma y diversos productos químicos pueden resultar proyectados. Si llegara a producirse una explosión, enjuague inmediatamente la zona afectada con agua.
- **No cargue las herramientas sin cable en un lugar húmedo o mojado.** De este modo, reducirá el riesgo de recibir una descarga eléctrica.
- **Para un óptimo funcionamiento de la herramienta sin cable, cárguela en un lugar donde la temperatura sea de 10°C a 38°C.** No deje la herramienta sin cable al aire libre o en un vehículo.
- **Si se utiliza en condiciones o temperaturas extremas, se pueden producir fugas del líquido de la batería. Si el líquido entra en contacto con la piel, lave inmediatamente la zona afectada con agua y jabón y, después, neutralícelo con zumo de limón o vinagre. Si le ha salpicado líquido a los ojos, enjuáguelos con agua limpia durante 10 minutos, como mínimo, y consulte inmediatamente a un médico o al servicio de urgencias.** Si cumple estrictamente estas instrucciones, reducirá la posibilidad de heridas graves.
- **No pierda este manual de instrucciones. Consúltelo a menudo y utilícelo para informar a otros posibles usuarios.** Si presta la herramienta, entregue igualmente este manual de uso para evitar la utilización incorrecta del cargador y los riesgos de heridas.

DESCRIPCIÓN

1. Anillo de regulación del par
2. Portabrocas automático
3. Gatillo
4. Placa magnética para guardar accesorios (Mag Tray™)
5. Inversor del sentido de rotación
6. Botón de selección de velocidad (alta/baja)
7. Nivel de burbuja
8. Batería (no suministrada)
9. Lengüetas de bloqueo
10. Portabrocas
11. Para retirar la punta de atornillar o la broca (aflojar)
12. Para colocar la punta de atornillar o la broca (apretar)
13. Anillo del portabrocas
14. Adelante (derecha – atornillar)
15. Atrás (izquierda – destornillar)
16. Alta velocidad (2)
17. Baja velocidad (1)
18. Para reducir el par



DESCRIPCIÓN

- 19. Para aumentar el par
- 20. Broca
- 21. Mordaza del portabrocas

CARACTERÍSTICAS

Tensión eléctrica	18 V ~
Portabrocas	0 -10 mm
Gatillo	velocidad variable
Velocidad sin carga (modo taladro)	0 -350/ 0-1300 r.p.m.
Par máximo	42,6 Nm
Peso	1,27 kg

MODELO	BATERÍA (no suministrada)	CARGADOR (no suministrado)
CDC1802	BPP-1815 BPP-1815M BPP-1817 BPP-1817M BPL-1820 BPL-1815	BCL-1800 BCL1418 BCS618
	BPP-1815 BPP-1815M BPP-1817 BPP-1817M	BC-1815S BC-1800 BCL1418

UTILIZACIÓN



ADVERTENCIA:

Aun cuando esté familiarizado con la herramienta, no deje de estar atento. No olvide nunca que basta con un segundo de inatención para herirse gravemente.



ADVERTENCIA:

Lleve siempre gafas de seguridad o gafas de protección con pantallas laterales cuando utilice herramientas eléctricas. Si incumple esta instrucción, pueden proyectarse cuerpos extraños a sus ojos y provocarle graves lesiones oculares.



ADVERTENCIA:

Utilice exclusivamente las piezas y accesorios recomendados por el fabricante. El uso de cualquier pieza o accesorio no recomendado puede ocasionar heridas graves.

**COLOCAR LA BATERÍA (no suministrada)
(Figura 2)**

- Coloque el inversor del sentido de rotación en posición central.
- Para ello, alinee las nervaduras de la batería con las ranuras del soporte de la batería de la herramienta.
- Antes de empezar a utilizar la herramienta, compruebe que las lengüetas de bloqueo que se encuentran a ambos lados de la batería se acoplan correctamente y que la batería está bien fijada en la herramienta.

RETIRAR LA BATERÍA (no suministrada)

- Coloque el inversor del sentido de rotación en posición central.
- Para poder retirar la batería del taladro, presione las lengüetas de bloqueo que se encuentran a ambos lados de la batería.
- Retire la batería.

**SISTEMA DE PROTECCIÓN DE LA BATERÍA
(Batería de Litio-Ion)**

Las baterías de litio-ion 18 V de Ryobi cuentan con un sistema de protección integrado que aumenta su vida útil. No obstante, este sistema de protección puede provocar una parada de la batería y de la herramienta, lo que no ocurre con las baterías de níquel-cadmio.

En determinadas condiciones de uso, el dispositivo electrónico de la batería provoca la parada de la batería y, por consiguiente, de la herramienta. Para reiniciar la batería y la herramienta, suelte el gatillo y siga trabajando normalmente.

Observación: para que la batería no se pare, evite forzar la herramienta.

Si tras soltar el gatillo, la batería y la herramienta no se reinician, significa que la batería está completamente descargada. Para cargar la batería, colóquela en el cargador de baterías de litio-ion.



ADVERTENCIA:

No olvide que las máquinas sin cable siempre están listas para funcionar. Compruebe que el gatillo está bloqueado cuando no utilice la herramienta o cuando la transporte.

GATILLO (Figura 3)

- Para PONER EN MARCHA el taladro-atornillador, presione el gatillo. Para DETENER el taladro-atornillador, suelte el gatillo.

**UTILIZACIÓN****VELOCIDAD VARIABLE**

El gatillo de la herramienta permite variar la velocidad y el par en función de la presión ejercida. Presione el gatillo para aumentar la velocidad y suéltelo para reducir la velocidad.

OBSERVACIÓN: el gatillo puede emitir un pitido o un zumbido durante el uso. No se preocupe, este ruido normal está relacionado con el funcionamiento del gatillo.

INVERSOR DEL SENTIDO DE ROTACIÓN (adelante/atrás/posición central de bloqueo)
(Figura 3)

Puede elegir el sentido de rotación de la punta o de la broca con el inversor que se encuentra arriba del gatillo. Cuando sostenga su taladro-atornillador en posición de uso normal, el inversor de sentido de rotación debe encontrarse a la izquierda del gatillo para taladrar/atornillar. El sentido de rotación se invierte cuando el inversor del sentido de rotación se encuentra a la derecha del gatillo.

Para reducir el riesgo de que el taladro-atornillador se ponga en marcha inadvertidamente cuando no lo utilice, coloque el selector en la posición central de bloqueo.

**ADVERTENCIA:**

Para no dañar el embrague, espere hasta que el portabrocas se haya detenido completamente antes de invertir el sentido de rotación.

Para detener el taladro-atornillador, suelte el gatillo y espere hasta que la punta o la broca se detenga completamente.

Observación: para que el taladro-atornillador pueda funcionar, empuje completamente el inversor del sentido de rotación hacia la izquierda o hacia la derecha.

Procure no utilizar el taladro-atornillador a velocidades demasiado bajas durante períodos prolongados. El funcionamiento prolongado a baja velocidad puede recalentar el motor de la herramienta. Si esto ocurriera, haga funcionar el taladro-atornillador sin carga y a máxima velocidad para enfriarlo.

PORTABROCAS AUTOMÁTICO *(Figura 3)*

El portabrocas automático permite colocar y retirar fácilmente las brocas / puntas de las mordazas del portabrocas. Sujete firmemente el anillo del portabrocas con una mano. Gire el portabrocas con la otra mano. Las flechas dibujadas en el portabrocas indican la dirección hacia donde debe girar para COLOCAR (apretar) o

RETIRAR (aflojar) la broca.

**ADVERTENCIA:**

No intente colocar una broca / punta de atornillar sujetando el portabrocas con una mano y poniendo en marcha el taladro-atornillador para apretar la mordaza del portabrocas. El portabrocas podría deslizarse en su mano o su mano podría resbalar y entrar en contacto con la broca / punta de atornillar en movimiento, lo que podría provocar un accidente con graves heridas corporales.

BOTÓN DE SELECCIÓN DE VELOCIDAD
(Figura 4)

El tren de engranajes del taladro-atornillador cuenta con dos velocidades, una **baja (1)** y una **alta (2)**. Seleccione una de estas dos **velocidades (1 o 2)** con el botón situado en la parte superior de la herramienta. Cuando utiliza el taladro-atornillador a velocidad **baja (1)**, la velocidad es más reducida y la herramienta más potente, con un par más elevado.

Cuando utiliza el taladro-atornillador a velocidad **alta (2)**, la velocidad es más elevada y la herramienta menos potente, con un par más reducido. Le recomendamos que utilice la velocidad **baja (1)** para aquellos trabajos que requieran una potencia elevada, y la velocidad **alta (2)** para taladrar o atornillar rápidamente.

REGULAR EL PAR DE AJUSTE

El taladro-atornillador cuenta con un embrague que permite ajustar el par de apriete en función del material en que vaya a atornillar. La regulación correcta depende del tipo de material y del tamaño del tornillo utilizado.

REGULACIÓN DEL PAR *(Figura 5)*

Localice las 24 posiciones de par en la parte delantera del taladro-atornillador.

- Coloque el anillo de regulación en la posición elegida.
 - 1 – 4 Atornillado de pequeños tornillos.
 - 5 – 8 Atornillado en materiales blandos.
 - 9 – 12 Atornillado en materiales blandos y duros.
 - 13 – 16 Atornillado en madera dura.
 - 17 – 20 Atornillado de grandes tornillos.
 - 21 –  Taladrado pesado.

COLOCAR UNA BROCA / PUNTA *(Figuras 6-7)*

- Bloquee el gatillo colocando el inversor del sentido de rotación en posición central.





UTILIZACIÓN

- Abra o apriete la mordaza del portabrocas de forma que la apertura sea ligeramente más grande que el diámetro de la broca / punta que desee utilizar. Levante también ligeramente la parte delantera del taladro-atornillador para que la broca / punta no se caiga de la mordaza.
- Introduzca la broca.
- Apriete la mordaza del portabrocas, sosteniendo firmemente el anillo del portabrocas con una mano y girando al mismo tiempo el portabrocas con la otra mano.

Observación: gire el portabrocas en la dirección de la flecha "LOCK" para apretar la mordaza del portabrocas.



ADVERTENCIA:

Introduzca la broca bien recta en la mordaza del portabrocas. No la introduzca de través y no apriete la mordaza del portabrocas si la broca está de través (véase la figura 7). La broca podría resultar proyectada del taladro-atornillador, lo que podría provocar graves heridas o dañar el portabrocas.

Observación: no utilice llaves para apretar o aflojar la mordaza del portabrocas.

RETIRAR UNA BROCA / PUNTA (Figura 6)

- Bloquee el gatillo colocando el inversor del sentido de rotación en posición central.
- Afloje la mordaza del portabrocas, sosteniendo firmemente el anillo del portabrocas con una mano y girando al mismo tiempo el portabrocas con la otra mano.

Observación: gire el portabrocas en la dirección de la flecha "UNLOCK" para aflojar la mordaza del portabrocas.

- Retire la broca del portabrocas.

TALADRADO (Figura 8)

El nivel de burbuja que se encuentra en la parte superior del cárter permite mantener la broca nivelada durante el taladrado.

- Asegúrese de que ha seleccionado el sentido de rotación que deseaba y compruebe que el inversor del sentido de rotación está correctamente colocado.
- Sujete firmemente la pieza trabajada con fijadores o un tornillo de banco para que no gire bajo el efecto de la rotación de la broca.
- Sujete firmemente la herramienta y coloque el extremo

de la broca en el lugar donde desea taladrar.

- Presione el gatillo para poner en marcha el taladro.
- Haga penetrar la broca en la pieza trabajada ejerciendo una fuerza suficiente para que la broca taladre de forma regular. No fuerce la herramienta y no ejerza ninguna presión lateral para ampliar un agujero. Deje que el taladro haga solo todo el trabajo.



ADVERTENCIA:

Recuerde que la broca puede bloquearse mientras está taladrando. Cuando esto ocurre, la broca tiende a griparse y a trabajar en el sentido de rotación contrario (rebote), lo que puede hacerle perder el control de la herramienta. Si no está preparado para ello, puede herirse gravemente.

- Al taladrar en superficies duras y lisas, marque con un punzón el lugar donde desea realizar el agujero. De este modo, evitará que la broca resbale en la superficie cuando comience a taladrar.
- Al taladrar metal, lubrique la broca con un aceite ligero para evitar que se recaliente. El aceite permite prolongar la vida útil de la broca y mejorar la acción de taladrado.
- Si la broca se bloquea en la pieza trabajada o si el taladro se cala, suelte inmediatamente el gatillo. Retire la broca de la pieza trabajada y averigüe la causa del bloqueo.

Observación: el taladro cuenta con un freno eléctrico. Cuando el gatillo está soltado, el portabrocas deja de girar automáticamente. Cuando el freno funciona correctamente, se suelen ver chispas por las ranuras de ventilación del cárter. Es normal que se produzcan chispas; indican que se está usando el freno.

TALADRADO DE MADERA

Para una óptima eficacia, utilice brocas para madera de 3 puntas para taladrar madera.

- Comience a taladrar a muy baja velocidad para que la broca no resbale en la superficie de la pieza trabajada. Aumente la velocidad a medida que la broca vaya penetrando en la madera.
- Cuando haga agujeros que atraviesan una pieza, coloque un trozo de madera debajo/detrás de la pieza trabajada para evitar que se produzcan astillas en el dorso de la misma.

TALADRADO DE METAL

Para una óptima eficacia, utilice brocas HSS para taladrar metal o acero.



Español

UTILIZACIÓN

- Comience a taladrar a muy baja velocidad para que la broca no resbale en la superficie de la pieza trabajada.
- Mantenga una velocidad de taladrado constante para evitar que la broca se recaliente. Una presión demasiado fuerte puede presentar los siguientes riesgos:
 - Recalentamiento del taladro;
 - Desgaste de los rodamientos de bola;
 - Deformación o quemadura de las brocas; y
 - Agujeros desplazados o de forma irregular.
- Si desea realizar grandes agujeros en una pieza de metal, comience a taladrar con una broca de pequeño diámetro y termine con una broca de mayor diámetro. Lubrique también la broca con aceite para aumentar su vida útil y mejorar la acción de taladrado.

MANTENIMIENTO



ADVERTENCIA

Si fuera preciso cambiar algún elemento, utilice exclusivamente piezas de recambio Ryobi originales. La utilización de cualquier otra pieza puede representar un peligro o dañar la herramienta.

No utilice disolventes para limpiar las piezas de plástico. La mayoría de los plásticos pueden dañarse con determinados disolventes que se venden en el comercio. Utilice un paño limpio para retirar las impurezas, el polvo, el aceite, la grasa, etc.



ADVERTENCIA

Los elementos de plástico nunca deben estar en contacto con líquido de frenos, gasolina, productos a base de petróleo, aceites penetrantes, etc. Estas sustancias químicas contienen componentes que pueden deteriorar, debilitar o destruir el plástico.

PROTECCIÓN DEL MEDIO AMBIENTE



Recicle las materias primas en lugar de tirarlas a la basura doméstica. Para proteger el medio ambiente, debe separar la herramienta, los accesorios y los embalajes.

SÍMBOLO



Alerta de seguridad

V

Voltios

min⁻¹

Revoluciones o reciprocidades por minuto

—

Corriente directa

CE

Conformidad con CE



Por favor lea las instrucciones detenidamente antes de arrancar la máquina.



Reciclado no deseado



Los productos eléctricos de desperdicio no deben desecharse con desperdicios caseros. Por favor reciclelos donde existan dichas instalaciones. Compruebe con su autoridad local o minorista para reciclar.

**NORME DI SICUREZZA SPECIFICHE**

- **Durante l'utilizzo di un trapano, indossare dispositivi di protezione uditiva.** L'esposizione al rumore può causare la perdita dell'udito.
- **Quando si lavora su una superficie che può nascondere fili elettrici, tenere l'apparecchio afferrandolo soltanto per le parti isolate e antiscivolo.** Il contatto con fili sotto tensione potrebbe trasmettere corrente alle parti in metallo e provocare scosse elettriche.
- **Imparare a conoscere l'apparecchio.** Leggere attentamente il presente manuale d'uso. Imparare a conoscere le applicazioni dell'apparecchio, i suoi limiti nonché i rischi potenziali legati al suo utilizzo. In questo modo è possibile ridurre i rischi di scosse elettriche, incendi o gravi lesioni.
- **Indossare sempre occhiali di sicurezza muniti di schermi laterali.** I normali occhiali da vista sono dotati soltanto di lenti antiurto e NON sono pertanto occhiali di sicurezza. In questo modo è possibile ridurre i rischi di gravi lesioni oculari.
- **Proteggere i polmoni.** Se l'utilizzo dell'apparecchio produce polvere, indossare una maschera facciale o una maschera antipolvere. In questo modo è possibile ridurre i rischi di gravi lesioni.
- **Proteggere le orecchie.** In caso di uso prolungato dell'apparecchio, utilizzare sempre dispositivi di protezione uditiva. In questo modo è possibile ridurre i rischi di gravi lesioni.
- **Non dimenticare che gli apparecchi a batteria sono sempre pronti a funzionare, in quanto non necessitano di essere collegati ad una presa elettrica. Quando non vengono utilizzati o quando si effettua la sostituzione di un accessorio, non dimenticare i rischi ad essi connessi.** In questo modo è possibile ridurre i rischi di incendi, scosse elettriche e lesioni fisiche.
- **Non collocare mai un apparecchio a batteria o una batteria nelle vicinanze di un fuoco o di una fonte di calore.** In questo modo è possibile ridurre i rischi di esplosione e di lesioni.
- **Non utilizzare mai una batteria che è caduta o che ha subito un urto violento.** Una batteria danneggiata può esplodere. Se la batteria è caduta o appare danneggiata, provvedere immediatamente al relativo smaltimento nel rispetto delle norme di sicurezza in vigore.
- **Le batterie possono esplodere in presenza di una fonte di accensione, quale ad esempio una fiamma pilota. Onde ridurre i rischi di gravi lesioni fisiche, non utilizzare mai l'apparecchio a batteria in prossimità di una fiamma libera.** L'esplosione di una batteria può provocare la proiezione di frammenti

e prodotti chimici. Qualora si verificasse questo tipo di situazione, risciacquare immediatamente con acqua pulita la zona interessata.

- **Non effettuare mai la ricarica di un apparecchio a batteria in un ambiente umido o bagnato.** In questo modo è possibile ridurre i rischi di scosse elettriche.
- **Onde ottenere un funzionamento ottimale dell'apparecchio a batteria, procedere alla sua ricarica in un ambiente la cui temperatura sia compresa tra 10°C e 38°C.** Non lasciare l'apparecchio a batteria all'esterno o in un veicolo.
- **In caso di utilizzo improprio o in condizioni di temperature estreme, possono verificarsi fuoriuscite di liquido dalla batteria.** Se il liquido della batteria entra a contatto con la pelle, lavare immediatamente la zona interessata con acqua e sapone, quindi neutralizzare con succo di limone o aceto. Se il liquido colpisce gli occhi, lavarli con acqua pulita per almeno 10 minuti. Quindi rivolgersi immediatamente ad un medico o al pronto soccorso. In questo modo è possibile ridurre i rischi di gravi lesioni.
- **Conservare le presenti istruzioni. Consultarle regolarmente e utilizzarle per informare altri eventuali utilizzatori.** Qualora si presti l'apparecchio, prestare anche il presente manuale d'uso per evitarne l'utilizzo improprio ed impedire che insorgano rischi di lesioni.

DESCRIZIONE

1. Ghiera di regolazione della coppia
2. Mandrino autoserrante
3. Grilletto
4. Piastra magnetica di riponimento degli inserti (Mag Tray™)
5. Invertitore del senso di rotazione
6. Selettore di velocità (alta/bassa)
7. Livella a bolla
8. Batteria (non fornita)
9. Linguette di bloccaggio
10. Mandrino
11. Per estrarre un inserto (allentare)
12. Per posizionare un inserto (serrare)
13. Anello del mandrino
14. Avanti (destra- avvitatura)
15. Indietro (sinistra-svitatura)
16. Velocità elevata (2)
17. Velocità ridotta (1)
18. Per ridurre la coppia
19. Per aumentare la coppia
20. Punta da trapano
21. Ganaschia del mandrino





Italiano

CARATTERISTICHE

Tensione	18 V ~
Mandrino	0-10 mm
Grilletto	Velocità variabile
Velocità a vuoto (modalità trapano)	0-350/0-1.300 giri/min.
Coppia massima	42,6 Nm
Peso	1,27 kg

MODELLO	BATTERIA (non fornita)	CARICABATTERIA (non fornito)
CDC1802	BPP-1815 BPP-1815M BPP-1817 BPP-1817M BPL-1820 BPL-1815	BCL-1800 BCL1418 BCS618
	BPP-1815 BPP-1815M BPP-1817 BPP-1817M	BC-1815S BC-1800 BCL1418

UTILIZZO

AVVERTENZA:
 Fare sempre attenzione, anche dopo avere acquisito dimestichezza con l'apparecchio. Non dimenticare mai che basta un secondo di distrazione per ferirsi in modo grave.

AVVERTENZA:
 Durante l'utilizzo di un apparecchio, indossare sempre occhiali di sicurezza o occhiali di protezione muniti di schermi laterali. La mancata osservanza di questa norma può comportare la proiezione di corpi estranei e provocare gravi lesioni oculari.

AVVERTENZA:
 Non utilizzare componenti o accessori diversi da quelli raccomandati dal produttore per questo apparecchio. L'impiego di componenti o accessori non raccomandati può comportare il rischio di gravi lesioni.

INSTALLAZIONE DELLA BATTERIA (non fornita) (Figura 2)

- Portare l'invertitore del senso di rotazione in posizione centrale.
- Allineare le nervature della batteria rispetto alle scanalature del supporto della batteria stessa.

- Prima di iniziare ad utilizzare l'apparecchio, accertarsi che le linguette di bloccaggio poste ai lati della batteria si innestino correttamente e che la batteria sia adeguatamente fissata.

RIMOZIONE DELLA BATTERIA (non fornita)

- Portare l'invertitore del senso di rotazione in posizione centrale.
- Per rimuovere la batteria dal trapano, premere le linguette di bloccaggio situate sui lati della batteria stessa.
- Rimuovere la batteria.

SISTEMA DI PROTEZIONE DELLA BATTERIA (batteria agli ioni di litio)

Le batterie agli ioni di litio da 18 V di Ryobi sono provviste di un sistema di protezione integrato, che ne aumenta la loro vita utile. Questo sistema di protezione può tuttavia portare all'arresto della batteria e dell'apparecchio, cosa che invece non accade con le batterie al nichel-cadmio.

In certe condizioni di utilizzo, il dispositivo elettronico della batteria provoca l'arresto della batteria stessa e di conseguenza quello dell'apparecchio. Per resettare la batteria e l'apparecchio, rilasciare il grilletto e quindi riprendere normalmente il lavoro.

Nota: Per evitare che la batteria si arresti, non utilizzare l'apparecchio in modo improprio.

Se dopo avere rilasciato il grilletto la batteria e l'apparecchio non si resettano, significa che la batteria è completamente scarica. Per ricaricare la batteria, inserirla nel caricabatteria per batterie agli ioni di litio.

AVVERTENZA:
 Non dimenticare che gli apparecchi a batteria sono sempre pronti a funzionare. Si raccomanda pertanto di assicurarsi che il grilletto sia bloccato quando l'apparecchio non viene utilizzato o quando lo si trasporta.

GRILLETTO (Figura 3)

Per **METTERE IN FUNZIONE** il trapano avvitatore, premere l'apposito grilletto. Per **ARRESTARE** il trapano avvitatore, rilasciare il grilletto.

VELOCITÀ VARIABILE

Il grilletto dell'apparecchio consente di variare la velocità e la coppia in funzione della pressione esercitata. Premere il grilletto per aumentare la velocità e rilasciarlo per diminuirlo.





UTILIZZO

Nota: Può accadere che, durante l'uso, il grilletto emetta un sibilo o un ronzio. Non vi è motivo di preoccuparsi: si tratta infatti di un rumore normale, legato al funzionamento del grilletto stesso.

INVERTITORE DEL SENSO DI ROTAZIONE (avanti/indietro/posizione centrale di bloccaggio) (Figura 3)

È possibile scegliere il senso di rotazione dell'inserto servendosi dell'apposito invertitore situato sopra il grilletto. Quando si tiene il trapano avvitatore in posizione di utilizzo normale, l'invertitore del senso di rotazione deve trovarsi a sinistra del grilletto per forare/avvitare. Il senso di rotazione è invece invertito quando l'apposito invertitore si trova a destra del grilletto.

Per ridurre i rischi di avvio involontario quando non si utilizza il trapano avvitatore, regolare il selettore nella posizione centrale di bloccaggio.



ATTENZIONE:

Per evitare di danneggiare l'innesto, attendere che il mandrino si sia completamente arrestato prima di invertire il senso di rotazione.

Per arrestare il trapano avvitatore, rilasciare il grilletto ed attendere che la punta/l'inserto cessi completamente di girare.

Nota: Affinché il trapano avvitatore possa funzionare, l'invertitore del senso di rotazione deve essere premuto completamente a sinistra o a destra.

Evitare di utilizzare il trapano avvitatore a velocità troppo basse per periodi prolungati. Un funzionamento prolungato a velocità ridotta rischia infatti di provocare un surriscaldamento dell'apparecchio. In questo caso, fare raffreddare il trapano avvitatore facendolo girare a vuoto alla massima velocità.

MANDRINO AUTOSERRANTE (Figura 3)

Il mandrino autoserrante consente di fissare facilmente le punte/gli inserti nelle apposite ganasce del mandrino stesso o di estrarle(i) da esse. Tenere saldamente l'anello del mandrino con una mano. Con l'altra mano fare ruotare il mandrino. Le frecce riportate sul mandrino indicano la direzione in cui esso deve essere ruotato per FISSARE (serrare) o RIMUOVERE (allentare) la punta.



AVVERTENZA:

Non tentare di fissare una punta/un inserto tenendo il mandrino con una mano e mettendo in funzione il trapano avvitatore per serrare

la ganasca del mandrino stesso. Il mandrino potrebbe infatti scivolare dalla mano oppure la mano potrebbe spostarsi ed entrare a contatto con la punta/l'inserto in rotazione, dando luogo ad un incidente e a gravi lesioni fisiche.

SELETTORE DI VELOCITÀ (Figura 4)

Il treno di ingranaggi del trapano avvitatore può funzionare a due velocità, una **bassa (1)** e una **alta (2)**. Selezionare una di queste due **velocità (1 o 2)** servendosi dell'apposito selettore situato nella parte superiore dell'apparecchio. Quando il trapano avvitatore viene utilizzato a velocità **ridotta (1)**, la velocità è più bassa e l'apparecchio è più potente, con una coppia più elevata.

Quando invece il trapano avvitatore viene utilizzato a velocità **elevata (2)**, la velocità è più alta e l'apparecchio è meno potente, con una coppia meno elevata. Si raccomanda di utilizzare la velocità **ridotta (1)** per lavori che richiedono una potenza notevole e la velocità **elevata (2)** per forare o avvitare rapidamente.

REGOLAZIONE DELLA COPPIA DI SERRAGGIO

Questo trapano avvitatore è dotato di un innesto che consente di regolare la coppia di serraggio in funzione del materiale da avvitare. La regolazione corretta dipende dal tipo di materiale e dalle dimensioni della vite utilizzata.

REGOLAZIONE DELLA COPPIA (Figura 5)

Individuare le 24 regolazioni di coppia raffigurate sulla parte anteriore del trapano avvitatore.

- Portare l'anello di regolazione in corrispondenza del riferimento prescelto.
 - 1 – 4 Avvitatura di viti piccole.
 - 5 – 8 Avvitatura di viti su materiali teneri.
 - 9 – 12 Avvitatura di viti su materiali teneri e duri.
 - 13 – 16 Avvitatura su legno duro.
 - 17 – 20 Avvitatura di viti grandi.
 - 21 –  Foratura intensiva.

POSIZIONAMENTO DI UN INSERTO (Figura 6-7)

- Bloccare il grilletto portando l'invertitore del senso di rotazione in posizione centrale.
- Aprire o chiudere la ganasca del mandrino, in modo tale che l'apertura sia leggermente più grande del diametro della punta/dell'inserto che si desidera utilizzare. Sollevare leggermente la parte anteriore del trapano avvitatore, onde evitare che la punta/l'inserto cada dalla ganasca.





UTILIZZO

- Inserire la punta.
- Serrare la ganaschia del mandrino tenendo saldamente l'anello del mandrino con una mano e ruotando contemporaneamente il mandrino stesso con l'altra mano.

Nota: Fare ruotare il mandrino nella direzione della freccia "LOCK" per serrarne la ganaschia.



AVVERTENZA:

Assicurarsi di avere inserito la punta nella ganaschia del mandrino in posizione perfettamente dritta. Non inserire una punta di traverso e non serrare la ganaschia del mandrino se la punta è di traverso (ved. Figura 7). La punta potrebbe venire scagliata lontano dall'apparecchio, causando gravi lesioni o danneggiando il mandrino.

Nota: Non utilizzare chiavi per serrare o allentare la ganaschia del mandrino.

RIMOZIONE DI UN INSERTO (Figura 6)

- Bloccare il grilletto portando l'invertitore del senso di rotazione in posizione centrale.
- Allentare la ganaschia del mandrino tenendo saldamente l'anello del mandrino con una mano e ruotando contemporaneamente il mandrino stesso con l'altra mano.

Nota: Fare ruotare il mandrino nella direzione della freccia "UNLOCK" per allentarne la ganaschia.

- Rimuovere la punta dal mandrino.

FORATURA (Figura 8)

La livella a bolla presente nella parte superiore del carter consente di mantenere la punta perfettamente orizzontale durante la foratura.

- Assicurarsi di avere scelto il senso di rotazione desiderato ed accertarsi che l'invertitore del senso di rotazione sia posizionato correttamente.
- Fissare saldamente il pezzo da lavorare servendosi di appositi morsetti o di una morsa, in modo tale che non ruoti per effetto della rotazione della punta.
- Tenere saldamente l'apparecchio e posizionare l'estremità della punta in corrispondenza del foro da praticare.
- Premere il grilletto per mettere in funzione il trapano.
- Fare penetrare la punta nel pezzo esercitando una forza sufficiente ad ottenere una foratura regolare. Non forzare l'apparecchio e non esercitare pressioni

lateralmente per allargare il foro. Lasciare che sia il trapano ad eseguire il lavoro.



AVVERTENZA:

Non dimenticare che, durante la foratura, la punta potrebbe bloccarsi. In tal caso, la punta tende ad incepparsi e a ripartire nel senso di rotazione opposto (contraccolpo), il che potrebbe fare perdere il controllo dell'apparecchio. Se non ci si aspetta una tale reazione, si rischia di ferirsi gravemente.

- Quando si intende eseguire una foratura su superfici dure e lisce, praticare un foro di guida con un punzone nel punto in cui si desidera effettuare il foro. Sarà così possibile evitare che la punta si sposti sulla superficie nel momento in cui si inizia la foratura.
- Quando si esegue una foratura su un metallo, lubrificare la punta con un olio leggero onde evitare che si surriscaldi. L'olio consente di prolungare la vita utile della punta e di migliorare l'azione di foratura.
- Se la punta si inceppa nel pezzo o se il trapano si blocca, rilasciare immediatamente il grilletto. Rimuovere la punta dal pezzo e cercare la causa del blocco.

Nota: Questo trapano è dotato di un freno elettrico. Quando il grilletto viene rilasciato, il mandrino cessa automaticamente di girare. Se il freno funziona correttamente, attraverso le aperture di aerazione del carter è visibile una serie di scintille durante la fase di frenatura. Queste scintille sono del tutto normali e indicano che il freno funziona efficacemente.

FORATURA DEL LEGNO

A garanzia di un'efficacia ottimale, per forare il legno utilizzare punte da legno a 3 vettini.

- Iniziare la foratura ad una velocità molto ridotta, per evitare che la punta scivoli sulla superficie del pezzo. Aumentare la velocità via via che la punta penetra nel legno.
- Quando si eseguono fori passanti, sistemare un pezzo di legno sotto/dietro il pezzo da lavorare, onde evitare la formazione di schegge sul retro di quest'ultimo.

FORATURA DEL METALLO

A garanzia di un'efficacia ottimale, per forare metallo o acciaio utilizzare punte HSS.

- Iniziare la foratura ad una velocità molto ridotta, per evitare che la punta scivoli sulla superficie del pezzo.
- Mantenere una velocità di foratura costante, onde evitare che la punta si surriscaldi. Una pressione eccessiva comporterebbe infatti i seguenti rischi:



Italiano

UTILIZZO

- surriscaldamento del trapano;
- usura dei cuscinetti a sfere;
- deformazione o bruciatura delle punte;
- ottenimento di fori sfalsati o dalla forma irregolare.

- Quando si desidera praticare fori di grandi dimensioni sul metallo, iniziare la foratura con una punta di piccolo diametro per terminare con una punta di diametro maggiore. Lubrificare inoltre la punta con un po' di olio per prolungarne la vita utile e migliorare l'azione di foratura.

MANUTENZIONE



AVVERTENZA

In caso di sostituzione, utilizzare solo parti di ricambio originali Ryobi. L'impiego di qualunque altro componente può rappresentare un pericolo o danneggiare l'apparecchio.

Non utilizzare solventi per pulire le parti in plastica. La maggior parte delle plastiche rischia di essere danneggiata dall'uso di alcuni solventi disponibili in commercio. Utilizzare un panno pulito per rimuovere lo sporco, la polvere, l'olio, il grasso, ecc.



AVVERTENZA

Gli elementi in plastica non devono mai entrare a contatto con liquido dei freni, benzina, prodotti a base di petrolio, oli penetranti, ecc. Tali prodotti chimici contengono sostanze che possono danneggiare, indebolire o distruggere la plastica.

TUTELA DELL'AMBIENTE



Riciclare le materie prime anziché gettarle tra i rifiuti domestici. Per tutelare l'ambiente, l'apparecchio, gli accessori e gli imballaggi devono essere smaltiti separatamente.

SIMBOLO



Allarme di sicurezza

V

Volt

min⁻¹

Rivoluzioni o giri al minuto



Corrente diretta



Conformità CE



Leggere attentamente le istruzioni prima di avviare l'utensile.



Non riciclabile



I prodotti elettrici non devono essere smaltiti con i rifiuti domestici, vi sono strutture per smaltire tali prodotti. Informarsi presso il proprio Comune o rivenditore di sicurezza per smaltire adeguatamente tali rifiuti.



Nederlands

SPECIFIEKE VEILIGHEIDSVOORSCHRIFTEN

- **Draag gehoorbeschermers wanneer u een klopboormachine gebruikt.** Het lawaai kan gehoorverlies veroorzaken.
- **Gebruik de hulphandgreep die bij het apparaat is meegeleverd.** Als u de macht over het apparaat verliest, kan dat ernstig lichamenlijk letsel tot gevolg hebben.
- **Houd het apparaat alleen vast aan geïsoleerde en slipvrije delen als u in een ondergrond werkt waarin zich eventueel elektrische leidingen bevinden.** Metalen delen kunnen bij aanraking met stroomvoerende leidingen zelf onder stroom komen te staan en een elektrische schok veroorzaken.
- **Maak uzelf vertrouwd met uw apparaat. Lees deze gebruikershandleiding zorgvuldig door. Zo komt u te weten voor welke toepassingen het apparaat geschikt is en wat de beperkingen en ook de specifieke potentiële gevaren bij het gebruik ervan zijn.** Zo kunt u het gevaar voor elektrische schokken, brand of ernstig lichamenlijk letsel beperken.
- **Draag altijd een veiligheidsbril voorzien van zijschotjes.** Een gewone bril is alleen voorzien van schokbestendig glas. Een dergelijke bril is GEEN veiligheidsbril. Zo beperkt u de kans op ernstig lichamenlijk oogletsel.
- **Bescherm uw longen. Draag een gelaatsmasker of een stofmasker bij werkzaamheden waarbij stofdeeltjes vrijkomen.** Zo beperkt u de kans op ernstig lichamenlijk letsel.
- **Bescherm uw gehoor. Draag een gehoorbescherming bij langdurig gebruik van de machine.** Zo beperkt u de kans op ernstig lichamenlijk letsel.
- **Vergeet niet dat accugereedschap altijd startklaar is omdat het niet op een stopcontact hoeft te worden aangesloten. Wees u bewust van de risico's verbonden aan accugereedschappen wanneer deze niet in gebruik zijn en bij het verwisselen van accessoires.** Zo kunt u het gevaar voor brand, elektrische schokken of lichamenlijk letsel beperken.
- **Plaats accugereedschap of accupakken niet in de buurt van vuur of een hittebron.** Zo kunt u het gevaar voor ontploffingen of lichamenlijk letsel beperken.
- **Gebruik nooit een accupak dat gevallen is of dat een zware schok heeft ondergaan.** Een beschadigde accu kan eventueel ontploffen. Als het accupak gevallen of beschadigd is, dient u het onmiddellijk als afval weg te gooien met inachtneming van de geldende regelgeving.
- **Accupakken kunnen ontploffen in aanwezigheid**

van een ontstekingsbron, bijvoorbeeld een waakvlam. Gebruik een accuapparaat nooit in de buurt van een open vlam om de kans op ernstig lichamenlijk letsel te beperken. Bij het exploderen van een accupak kunnen brokstukken en chemische stoffen worden rondgeslingerd. Mocht dit gebeuren, dan dient u de betreffende plekken onmiddellijk met helder water te spoelen.

- **Laad een accuapparaat nooit op een vochtige of natte plaats op.** Zo beperkt u de kans op elektrische schokken.
- **Voor een optimale werking van uw accuapparaat moet het worden opgeladen bij temperaturen tussen 10°C en 38°C.** Laat uw accuapparaat niet buitenshuis of in een auto liggen.
- **Bij gebruik onder onjuiste omstandigheden of bij extreme temperaturen kan er accuvloeistof lekken. Als de accuvloeistof in aanraking komt met uw huid, was dan onmiddellijk de betreffende plek met water en zeep, en neutraliseer vervolgens met citroensap of azijn. Als u accuvloeistof in uw ogen hebt gekregen, spoel uw ogen dan gedurende 10 minuten met schoon water. Raadpleeg onmiddellijk een arts of de geneeskundige dienst.** Zo beperkt u de kans op ernstig lichamenlijk letsel.
- **Bewaar deze instructies zorgvuldig. Sla ze regelmatig op en gebruik ze om eventuele andere gebruikers op de hoogte te stellen.** Als u dit apparaat uitleent, geef er dan ook deze gebruikershandleiding bij om verkeerd gebruik van het apparaat en lichamenlijk letsel te voorkomen.

BESCHRIJVING

1. Instelring afslagkoppel
2. Snelspanboorhouder
3. Drukschakelaar
4. Magneetplaat om bitjes op te bergen (Mag Tray™)
5. Draairichtingschakelaar
6. Snelheidskeuzeknop (hoog/laag)
7. Waterpas
8. Accupak (niet bijgeleverd)
9. Vergrendellippen
10. Spantang
11. Boor/bit verwijderen (losdraaien)
12. Boor/bit inzetten (vastdraaien)
13. Ring van boorhouder
14. Voor (rechtsom-indraaien)
15. Achter (linksom-uitdraaien)
16. Hoge snelheid (2)
17. Lage snelheid (1)
18. Kleinere koppel
19. Grotere koppel
20. Boor
21. Spanklaauw





Nederlands

TECHNISCHE GEGEVENS

Spanning	18 V ~
Spantang	0 -10 mm
Drukschakelaar	snelheidsregelaar
Onbelast toerental (boorstand)	0-350 / 0 -1.300 tpm
Max. koppel	42,6 Nm
Gewicht	1,27 kg

MODEL	ACCUPAK (niet bijgeleverd)	LADER (niet bijgeleverd)
CDC1802	BPP-1815	BCL-1800 BCL1418 BCS618
	BPP-1815M	
	BPP-1817	
	BPP-1817M	
	BPL-1820	
	BPL-1815	
	BPP-1815	BC-1815S BC-1800 BCL1418
	BPP-1815M	
	BPP-1817	
	BPP-1817M	
BPP-1817M		

BEDIENING



WAARSCHUWING:
Laat uw waakzaamheid niet verzwakken als u eenmaal vertrouwd bent geraakt met het apparaat. Vergeet niet dat zelfs één seconde onoplettendheid ernstig lichamelijk letsel kan veroorzaken.



WAARSCHUWING:
Draag altijd een veiligheidsbril of een beschermbril met zijschotjes wanneer u met gereedschap werkt. Er kunnen wegsplattende deeltjes in uw ogen komen en ernstig oogletsel veroorzaken als u zich hier niet aan houdt.



WAARSCHUWING:
Gebruik geen andere onderdelen of accessoires dan die door de fabrikant voor dit apparaat zijn aanbevolen en bijgeleverd. Bij gebruik van niet aanbevolen onderdelen of accessoires bestaat gevaar voor ernstig lichamelijk letsel.

ACCUPAK INZETTEN (niet bijgeleverd) (afb. 2)

- Plaats de draairichtingschakelaar in de middelste stand.
- Lijn de ribbels van het accupak uit met de gleuven van de accuhouder van het apparaat.

- Zorg dat de vergrendellippen aan beide zijden van het accupak goed naar binnen gaan en dat het accupak goed vast zit voordat u het apparaat gaat gebruiken.

ACCUPAK UITNEMEN (niet bijgeleverd)

- Plaats de draairichtingschakelaar in de middelste stand.
- Druk de vergrendellippen aan de zijkanten van het accupak in om het accupak los te kunnen maken van de boormachine.
- Verwijder het accupak.

ACCUBEVEILIGINGSSYSTEEM (lithium-ion accu)

Ryobi 18 V lithium-ion accupakken zijn voorzien van een ingebouwd beveiligingssysteem dat de levensduur van het accupak verlengt. Dit systeem kan er echter toe leiden dat de accu en het apparaat abrupt helemaal stoppen, wat niet het geval is bij nikkelcadmium accu's.

Onder bepaalde gebruiksomstandigheden schakelt het elektronische systeem van het accupak de accu namelijk uit, wat dus ook het gereedschap stop zet. Om het accupak en het apparaat weer in te schakelen, laat u de drukschakelaar even los en gaat u normaal verder met uw werk.

Opmerking: om te voorkomen dat het accupak zichzelf uitschakelt moet u vermijden dat u het apparaat verkeerd gebruikt.

Als het accupak en het apparaat zich niet vanzelf weer inschakelen nadat u de drukschakelaar even hebt losgelaten, betekent dit dat het accupak volledig ontladen is. Om het accupak weer op te laden steekt u het in een laadapparaat voor lithium-ion accu's.



WAARSCHUWING:
Vergeet niet dat accugereedschap eigenlijk altijd startklaar is. Controleer of de drukschakelaar is vergrendeld als u het apparaat niet gebruikt of als u het vervoert.

DRUKSCHAKELAAR (afb. 3)

Om de boor-schroefmachine **AAN TE ZETTEN** drukt u de schakelaar in. Om de boor-schroefmachine **UIT TE ZETTEN** laat u de schakelaar los.

VARIABEL TOERENTAL

Met de drukschakelaar kunt u het toerental en het draaikoppel regelen door de schakelaar meer of minder diep in te drukken. Druk de drukschakelaar verder in als u het toerental wilt opvoeren en knijp minder hard als u het toerental wilt verlagen.





Nederlands

BEDIENING

OPMERKING: het is mogelijk dat de drukschakelaar een fluitend of brommend geluid maakt tijdens gebruik. Hierover hoeft u zich geen zorgen te maken. Dit geluid is normaal en houdt verband met de werking van drukschakelaar.

DRAAIRICHTINGSCHAKELAAR (voor / achter / vergrendeling in middenstand) (afb. 3)

U kunt de draairichting van het bit kiezen met behulp van de draairichtingschakelaar die zich boven de drukschakelaar bevindt. Wanneer u de boor-schroefmachine op de normale manier vasthoudt, moet de draairichtingschakelaar zich aan de linkerkant van de drukschakelaar bevinden om inschroeven of boren mogelijk te maken. De draairichting is omgedraaid wanneer de knop zich rechts van de drukschakelaar bevindt.

Om het risico te verkleinen dat de boor-schroefmachine ongewild kan gaan draaien als u hem niet gebruikt, plaatst u de draairichtingschakelaar in de middenstand.



LET OP:

Wacht tot de boorhouder geheel tot stilstand is gekomen voordat u de draairichting verandert om beschadiging van de koppeling te voorkomen.

Om de boor-schroefmachine te stoppen laat u de drukschakelaar los en wacht u tot de boor / het schroefbit tot stilstand is gekomen.

Opmerking: de boor-schroefmachine werkt alleen als de draairichtingschakelaar helemaal naar links of naar rechts gedraaid staat.

Gebruik de boor-schroefmachine niet lang achter elkaar op te lage snelheden. Langdurig gebruik op lage snelheid kan tot oververhitting van het apparaat leiden. In dit geval kunt u de boor-schroefmachine afkoelen door deze onbelast op maximumsnelheid te laten draaien.

SNELSPANBOORHOUDER (afb. 3)

Met behulp van de snelspanboorhouder kunt u boren / schroefbits in de klauwen van de boorhouder vastklemmen of losmaken. Houd de ring van de boorhouder stevig vast met uw ene hand. Draai met uw andere hand de houder. De op de boorkop getekende pijlen geven de richting aan waarin u moet draaien om de boor **VAST** te zetten (aan te draaien) of **LOS** te maken (los te draaien).



WAARSCHUWING:

Probeer niet om een boor / schroefbit vast te zetten door de boorhouder met één hand vast te houden en dan het apparaat in te schakelen

om de bek van de boorhouder zichzelf vast te laten klemmen. De boorhouder zou uit uw hand kunnen glijden of uw hand zou kunnen wegglijden en in aanraking komen met een draaiende boor / schroefbit, wat ongelukken of ernstig lichamelijk letsel kan veroorzaken.

SNELHEIDSKEUZEKNOP (afb. 4)

De tandwieloverbrenging van de boor-schroefmachine heeft twee snelheden, een **lage snelheid (1)** en een **hoge snelheid (2)**. Kies een van deze twee **snelheden (1 of 2)** met behulp van de knop die zich boven op het apparaat bevindt. Wanneer u de boor-schroefmachine op de **lage snelheid (1)** gebruikt, is het toerental lager en is het apparaat krachtiger met een hoger koppel.

Wanneer u de boor-schroefmachine op de **hoge snelheid (2)** gebruikt, is het toerental hoger en is het apparaat minder krachtig met een lager koppel. Wij raden u aan om de **lage snelheid (1)** te gebruiken voor werk waarvoor een groot vermogen is vereist en de **hoge snelheid (2)** om snel te boren of te schroeven.

AFSLAGKOPPEL INSTELLEN

De boor-schroefmachine is voorzien van een koppeling, waarmee u het afslagkoppel kunt instellen al naar gelang het materiaal waarin u schroeft. De juiste instelling hangt af van het type materiaal en de grootte van de gebruikte schroef.

KOPPEL INSTELLEN (afb. 5)

Kijk waar de 24 afslagkoppelstanden zitten aan de voorkant van de boor-schroefmachine.

- Plaats de instelring op het gekozen merkteken.
- 1-4 Voor het indraaien van kleine schroeven.
 - 5-8 Voor het indraaien van schroeven in relatief zachte materialen.
 - 9-12 Voor het indraaien van schroeven in zachte en harde materialen.
 - 13-16 Voor het indraaien van schroeven in hardhout.
 - 17-20 Voor het indraaien van grote schroeven.
 - 21  Voor het zware boren.

BOOR / SCHROEFBIT INZETTEN (afb. 6-7)

- Vergrendel de drukschakelaar door de draairichtingschakelaar in de middelste stand te zetten.
- Zet de bek van de boorhouder meer of minder wijd open zodat er een opening ontstaat die iets groter is dan de diameter van de boor of het schroefbit dat u wilt gebruiken. Til de voorkant van de boor-schroefmachine iets omhoog om te voorkomen dat de boor of het schroefbit uit de bek valt.





Nederlands

BEDIENING

- Steek de boor of het bit in de boorhouder.
- Draai de bek van de boorhouder vast door met uw ene hand de ring van de boorhouder stevig vast te houden en de boorhouder met uw andere hand te draaien.

Opmerking: draai de boorhouder in de richting van de pijl "LOCK" om de bek van de boorhouder vast te klemmen.



WAARSCHUWING:

Zorg dat u de boor goed recht in de bek van de boorhouder steekt. Steek de boor niet scheef in de bek en draai de bek van de boorhouder niet vast als de boor scheef zit (zie afbeelding 7). De boor zou uit het apparaat kunnen worden weggeslingerd, wat ernstig lichamelijk letsel zou kunnen veroorzaken of de boorhouder zou kunnen beschadigen.

Opmerking: gebruik geen sleutel of tang om de bek van de boorhouder los of vast te draaien.

BOOR / SCHROEFBIT UITNEMEN (afb. 6)

- Vergrendel de drukschakelaar door de draairichtingschakelaar in de middelste stand te zetten.
- Draai de bek van de boorhouder los door met uw ene hand de ring van de boorhouder stevig vast te houden en de boorhouder met uw andere hand te draaien.

Opmerking: draai de boorhouder in de richting van de pijl "UNLOCK" om de bek los te zetten.

- Haal de boor of het schroefbit uit de boorhouder.

BOREN (afb. 8)

Met behulp van het waterpas boven op de ombouw kunt u de boor goed horizontaal houden tijdens het boren.

- Controleer of u de gewenste draairichting hebt gekozen en of de draairichtingschakelaar goed op zijn plaats staat.
- Zet het werkstuk stevig vast met lijmklemmen of met een bankschroef om te voorkomen dat het werkstuk mee gaat draaien vanwege de draaiing van de boor.
- Houd het apparaat stevig vast en plaats het uiteinde van de boor precies op de plek waar u een gat wilt boren.
- Druk op de drukschakelaar om de boormachine aan te zetten.
- Laat de boor in het werkstuk dringen en oefen daarbij zoveel kracht uit als nodig is om de boor regelmatig dieper te laten boren. Forceer het apparaat niet en druk ook niet naar opzij om het gat groter te maken.

Laat de boormachine het werk doen.



WAARSCHUWING:

Wees erop bedacht dat de boor geblokkeerd kan raken tijdens het boren. In zo'n geval heeft de boor de neiging om vast te lopen en in omgekeerde richting verder te willen gaan (terugslag), waardoor u de macht over het apparaat zou kunnen verliezen. Als u hierop niet bedacht bent, kunt u ernstig lichamelijk letsel oplopen.

- Wanneer u in harde of gladde oppervlakken boort, moet u alvast een gaatje maken op de plaats van het gewenste gat met behulp een puntdrevel. Zo voorkomt u dat de boor wegglijdt over het oppervlak op het moment dat u begint te boren.
- Wanneer u in metaal boort, dient u de boor te smeren met lichte olie om te voorkomen dat de boor oververhit raakt. Door de olie gaat de boor langer mee en verloopt het boren doelmatiger.
- Als de boor in het werkstuk geblokkeerd raakt of als de boormachine tot stilstand komt, moet u onmiddellijk de drukschakelaar loslaten. Trek de boor uit het werkstuk en probeer de oorzaak te vinden.

Opmerking: deze boormachine is voorzien van een elektrische rem. De boorhouder houdt automatisch op met draaien zodra u de drukschakelaar loslaat. Bij een normale werking van de rem ontstaan er vonken die u door de ventilatiegaten van de behuizing heen kunt waarnemen. Deze vonkvorming is normaal en geeft aan dat de rem naar behoren werkt.

GATEN BOREN IN HOUT

Gebruik driesnedige houtboren voor het boren in hout voor optimale resultaten.

- Begin te boren met een zeer laag toerental om te voorkomen dat de boor wegglijdt over het oppervlak van het werkstuk. Verhoog het toerental al naar gelang de boor dieper in het hout dringt.
- Wanneer u gaten dwars door een werkstuk boort, plaatst u een stuk afvalhout onder/achter het werkstuk op de plaats van het gat om splintervorming aan de achterkant te voorkomen.

GATEN BOREN IN METAAL

Gebruik HSS-boren om gaten in metaal of staal te boren voor optimale resultaten.

- Begin te boren met een zeer laag toerental om te voorkomen dat de boor wegglijdt over het oppervlak van het werkstuk.
- Houd het toerental constant om te voorkomen dat de boor oververhit raakt. Als u te hard op de boor zou drukken, bestaan de volgende risico's:
 - Oververhitting van de boormachine;





Nederlands

BEDIENING

- Overmatige slijtage van de kogellagers;
 - Vervorming of verbranding van de boortjes; en
 - Verplaatste gaten of onregelmatig gevormde gaten.
- Als u grote gaten in metaal wilt boren, begint met een kleiner boortje waarna u het gat vergroot met een dikkere boor. Smeer ook de boor met olie om de levensduur ervan te verlengen en het boren doelmatiger te laten verlopen.

ONDERHOUD



WAARSCHUWING

Alleen originele Ryobi reserveonderdelen mogen voor vervanging worden gebruikt. Het gebruik van andere onderdelen kan gevaar opleveren of uw machine beschadigen.

Gebruik geen oplosmiddelen om kunststof onderdelen te reinigen. De meeste kunststoffen kunnen beschadigd raken door het gebruik van bepaalde in de handel verkochte oplosmiddelen. Gebruik een schone doek om vuil, stof, olie, vet en dergelijke te verwijderen.



WAARSCHUWING

Kunststof onderdelen mogen nooit in aanraking komen met remvloeistof, benzine, petroleumproducten, kruipolie, enz. Deze producten bevatten namelijk chemicaliën die het plastic kunnen beschadigen, vernietigen of aantasten.

MILIEUBESCHERMING



Zorg dat grondstoffen gerecycleerd worden. Zet daarom een afgedankt elektrisch apparaat niet bij het huishoudelijk afval. Om het milieu te beschermen moeten het apparaat, de accessoires en de verpakking gesorteerd bij een erkend recyclingcentrum worden aangeleverd.

SYMBOOL



Veiligheidswaarschuwing



Volt

min⁻¹

Toeren of omwentelingen per minuut



Gelijkstroom



EU-conformiteit



Gelieve de instructies zorgvuldig te lezen vooraleer u het toestel start.



Recycleer ongewenste producten



Elektrisch afval mag niet samen met ander huishoudelijk afval worden weggegooid. Gelieve te recycleren indien de mogelijkheid bestaat. Neem contact op met uw lokaal bestuur of handelaar om advies te krijgen over recycling.





Português

INSTRUÇÕES DE SEGURANÇA ESPECÍFICAS

- **Use protecções auditivas quando utiliza um berbequim de percussão.** Uma exposição ao ruído pode provocar uma perda da audição.
- **Utilize o punho auxiliar fornecido com a ferramenta.** Uma perda de controlo da ferramenta pode ocasionar ferimentos graves.
- **Segure a ferramenta unicamente pelas partes isoladas e antiderrapantes quando trabalha numa superfície que pode conter fios eléctricos.** Um contacto com fios sob tensão poderia transmitir a corrente às partes metálicas e provocar um choque eléctrico.
- **Aprenda a conhecer a sua ferramenta. Leia cuidadosamente este manual de utilização. Tome conhecimento das aplicações da sua ferramenta e dos respectivos limites, assim como dos riscos potenciais relacionados com a utilização.** Reduz assim os riscos de choque eléctrico, de incêndio ou de ferimentos graves.
- **Use sempre óculos de segurança munidos de resguardos laterais.** Os óculos correctores não têm lentes anti-choque: **NÃO** são óculos de segurança. Reduz assim os riscos de lesões oculares graves.
- **Proteja os pulmões. Use uma protecção facial ou uma máscara anti-pó se o trabalho provocar pó.** Reduz assim os riscos de ferimentos graves.
- **Proteja os ouvidos. Use protecções auditivas em caso de utilização prolongada da ferramenta.** Reduz assim os riscos de ferimentos graves.
- **Não se esqueça que as ferramentas sem fio estão sempre prontas a funcionar, visto que não precisam de ser ligadas a uma tomada eléctrica. Tenha sempre em mente os perigos ligados às ferramentas sem fio quando não são utilizadas e durante a mudança de acessórios.** Reduz assim os riscos de choque eléctrico, de incêndio ou de ferimentos graves.
- **Não ponha uma ferramenta sem fio ou uma bateria perto do fogo ou de uma fonte de calor.** Reduz assim os riscos de explosão e de ferimentos.
- **Nunca utilize uma bateria que caiu ou recebeu um choque violento.** Uma bateria danificada pode explodir. Se a bateria caiu ou ficou danificada, ponha-a imediatamente no lixo respeitando as regras de segurança em vigor.
- **As baterias podem explodir em presença de uma fonte de ignição, como uma chama piloto. Para reduzir os riscos de ferimentos graves, nunca utilize um aparelho sem fio perto de uma chama nua.** Se uma bateria explodir, pode acontecer que pedaços e produtos químicos sejam projectados. Se isto ocorrer, lave imediatamente a zona afectada com

água limpa.

- **Não carregue uma ferramenta sem fio num local húmido ou molhado.** Reduz assim os riscos de choques eléctricos.
- **Para um funcionamento óptimo da sua ferramenta sem fio, esta deve ser carregada em local onde a temperatura seja entre 10°C e 38°C.** Não deixe a ferramenta sem fio no exterior ou dentro de um veículo.
- **São possíveis fugas de líquido da bateria, em caso de utilização abusiva ou de temperaturas extremas. Se o líquido de bateria entrar em contacto com a pele, lave imediatamente a zona afectada com água e sabão e em seguida neutralize com sumo de limão ou vinagre. Se receber líquido nos olhos, lave-os com água limpa durante pelo menos 10 minutos. Em seguida, consulte imediatamente um médico ou o serviço de urgências.** Reduz assim os riscos de ferimentos graves.
- **Conserve estas instruções. Consulte-as regularmente e utilize-as para informar os outros utilizadores eventuais.** Se emprestar esta ferramenta, entregue também este manual de utilização para evitar qualquer uso abusivo da ferramenta e evitar os riscos de ferimentos.

DESCRIÇÃO

1. Anel de ajuste do par
2. Bucha automática
3. Gatilho
4. Tabuleiro magnético de organização das pontas (Mag Tray™)
5. Inversor do sentido de rotação
6. Botão de selecção da velocidade (superior/inferior)
7. Nível de bolha
8. Bateria (não fornecida)
9. Linguetas de bloqueio
10. Bucha
11. Para retirar uma ponta (desapertar)
12. Para inserir uma ponta (apertar)
13. Anel da bucha
14. Frente (direita-aparafusar)
15. Atrás (esquerda-desparafusar)
16. Alta velocidade (2)
17. Baixa velocidade (1)
18. Para diminuir o par
19. Para aumentar o par
20. Broca
21. Maxila da bucha



Português

CARACTERÍSTICAS

Tensão	18 V ~
Bucha	0-10 mm
Gatilho	Velocidade variável
Velocidade em vazio (modo berbequim)	0-350/0-1300 rpm
Par máximo	42,6 Nm
Peso	1,27 kg

MODELO	BATERIA (não fornecida)	CARREGADOR (não fornecido)
CDC1802	BPP-1815 BPP-1815M BPP-1817 BPL-1820 BPL-1815	BCL-1800 BCL1418 BCS618
	BPP-1815 BPP-1815M BPP-1817 BPP-1817M	BC-1815S BC-1800 BCL1418

UTILIZAÇÃO



AVISO:

Não diminua a sua vigilância mesmo depois de se ter familiarizado com a ferramenta. Nunca se esqueça que basta um segundo de falta de atenção para se ferir gravemente.



AVISO:

Use sempre óculos de segurança ou óculos de protecção munidos de resguardos laterais quando utilizar ferramentas. A falta de cumprimento desta instrução pode ocasionar a projecção de corpos estranhos para os olhos e provocar lesões oculares graves.



AVISO:

Não utilize peças nem acessórios diferentes dos recomendados pelo fabricante para esta ferramenta. A utilização de peças ou acessórios não recomendados pode ocasionar riscos de ferimentos graves.

INSTALAÇÃO DA BATERIA (não fornecida) (Figura 2)

- Ponha o inversor do sentido de rotação na posição central.
- Alinhe as nervuras da bateria com as ranhuras do suporte da bateria da ferramenta.

- Certifique-se de que as linguetas de bloqueio, situadas nos lados da bateria, ficam correctamente inseridas e que a bateria está bem fixada antes de começar a utilizar a ferramenta.

REMOÇÃO DA BATERIA (não fornecida)

- Ponha o inversor do sentido de rotação na posição central.
- Carregue nas linguetas de bloqueio situadas nos lados da bateria para poder retirar a bateria do berbequim.
- Retire a bateria.

SISTEMA DE PROTECÇÃO DA BATERIA (Bateria Lítio-Ion)

As baterias lítio-ion 18 V da Ryobi estão equipadas com um sistema de protecção integrado que aumenta a vida útil. No entanto, este sistema de protecção pode fazer parar a bateria e a ferramenta, o que não acontece com as baterias níquel-cádmio.

Em certas condições de utilização, o dispositivo electrónico da bateria provoca a paragem da bateria e pára igualmente a ferramenta. Para reinicializar a bateria e a ferramenta, solte o gatilho e recomece normalmente o seu trabalho.

Nota: Para evitar que a bateria pare, evite utilizar a ferramenta de modo abusivo.

Depois de soltar o gatilho, se a bateria e a ferramenta não se reinicializarem, isso significa que a bateria está totalmente descarregada. Para recarregar a bateria, insira-a no carregador de baterias lítio-ion.



AVISO:

Não se esqueça que as ferramentas sem fio estão sempre prontas a funcionar. Verifique se o gatilho está bloqueado quando não utiliza a ferramenta ou quando a transporta.

GATILHO (Figura 3)

Para LIGAR o berbequim-afarufusadora, carregue no gatilho. Para PARAR o berbequim-afarufusadora, solte o gatilho.

VELOCIDADE VARIÁVEL

O gatilho da sua ferramenta permite variar a velocidade e o par em função da pressão exercida. Carregue no gatilho para aumentar a velocidade e solte o gatilho para diminuir a velocidade.

Nota: É possível que o gatilho emita um assobio ou um zumbido durante a utilização. Não se preocupe porque este ruído normal está relacionado com o funcionamento do gatilho.



Português

UTILIZAÇÃO

INVERSOR DO SENTIDO DE ROTAÇÃO (frente/atrás/posição central de bloqueio) (Figura 3)

Pode escolher o sentido de rotação da ponta por meio do inversor do sentido de rotação, situado por cima do gatilho. Quando segura o berbequim-aparafusadora na posição normal de utilização, o inversor do sentido de rotação deve estar à esquerda do gatilho para perfurar/aparafusar. O sentido de rotação fica invertido quando o inversor do sentido de rotação está à direita do gatilho.

Para reduzir os riscos de arranques por descuido quando não utiliza o seu berbequim-aparafusadora, ponha o selector na posição central de bloqueio.



ADVERTÊNCIA:

Para evitar danos na embraiagem, aguarde que a bucha esteja completamente parada antes de inverter o sentido de rotação.

Para parar o berbequim-aparafusadora, solte o gatilho e espere que a broca / a ponta pare completamente.

Nota: Para que o berbequim-aparafusadora possa funcionar, o inversor do sentido de rotação deve estar completamente armado à esquerda ou à direita.

Evite utilizar o berbequim-aparafusadora a velocidades demasiado baixas durante períodos prolongados. Um funcionamento prolongado a baixa velocidade pode provocar um sobreaquecimento da ferramenta. Nesse caso, faça trabalhar o berbequim-aparafusadora em vazio na velocidade máxima para o arrefecer.

BUCHA AUTOMÁTICA (Figura 3)

A bucha automática permite fixar facilmente as brocas / pontas nas maxilas da bucha ou retirá-las. Segure firmemente o anel da bucha com uma mão. Com a outra mão, rode a bucha. As setas desenhadas na bucha indicam a direcção em que a bucha deve ser rodada para FIXAR (apertar) ou RETIRAR (desapertar) a broca.



AVISO:

Não tente fixar uma broca / ponta segurando a bucha com uma mão e pondo o berbequim-aparafusadora a trabalhar para apertar a maxila da bucha. A bucha poderia deslizar na sua mão ou a sua mão poderia derrapar e entrar em contacto com a broca / a ponta em rotação, o que poderia ocasionar um acidente e ferimentos graves.

BOTÃO DE SELECÇÃO DA VELOCIDADE

(Figura 4)

O conjunto de engrenagens do berbequim-aparafusadora comporta duas velocidades, uma **inferior (1)** e uma **superior (2)**. Selecciona uma destas **velocidades (1 ou 2)** por meio do botão situado por cima da ferramenta. Quando utiliza o berbequim-aparafusadora com a velocidade **inferior (1)**, a velocidade é mais baixa e a ferramenta mais potente, com um par mais elevado.

Quando utiliza o berbequim-aparafusadora com a velocidade **superior (2)**, a velocidade é mais alta e a ferramenta é menos potente, com um par menos elevado. Recomendamos que utilize a velocidade **inferior (1)** para trabalhos que exigem uma potência alta, e a velocidade **superior (2)** para perfurar ou aparafusar rapidamente.

AJUSTE DO PAR DE APERTO

O berbequim-aparafusadora está equipado com uma embraiagem que permite regular o par de aperto conforme o material a aparafusar. O ajuste correcto depende do tipo de material e do tamanho do parafuso utilizado.

AJUSTE DO PAR (Figura 5)

Encontram-se 24 valores do par na frente do berbequim-aparafusadora.

- Ponha o anel de ajuste no valor escolhido.
 - 1 - 4 Aparafusar parafusos pequenos.
 - 5 - 8 Aparafusar em materiais macios.
 - 9 - 12 Aparafusar em materiais macios e duros.
 - 13 - 16 Aparafusar em madeira dura.
 - 17 - 20 Aparafusar parafusos grandes.
 - 21 -  Perfuração forte.

INSERÇÃO DE UMA BROCA (Figuras 6-7)

- Bloqueie o gatilho pondo o inversor do sentido de rotação na posição central.
- Abra ou aperte a maxila da bucha de modo que a abertura seja ligeiramente maior que o diâmetro da broca / ponta que deseja utilizar. Levante também ligeiramente a frente do berbequim-aparafusadora para evitar que a broca / ponta caia da maxila.
- Insira a broca.
- Aperte a maxila da bucha, segurando bem firme o anel da bucha com uma mão enquanto roda a bucha com a outra.





Português

UTILIZAÇÃO

Nota: Rode a bucha na direcção da seta “LOCK” para apertar a maxila da bucha.



AVISO:

Verifique se inseriu a broca bem direita na maxila da bucha. Não insira uma broca de través e não aperte a maxila da bucha se a broca estiver de través (ver figura 7). A broca poderia ser projectada da ferramenta, o que poderia provocar ferimentos graves ou causar danos na bucha.

Nota: Não utilize uma chave para apertar ou desapertar a maxila da bucha.

RETIRAR UMA BROCA (Figura 6)

- Bloqueie o gatilho pondo o inversor do sentido de rotação na posição central.
- Desaperte a maxila da bucha, segurando bem firme o anel da bucha com uma mão enquanto roda a bucha com a outra.

Nota: Rode a bucha na direcção da seta “UNLOCK” para desapertar a maxila

- Retire a broca da bucha.

PERFURAÇÃO (Figura 8)

Um nível de bocha, por cima da carcaça, permite manter a broca nivelada durante a perfuração.

- Verifique se seleccionou o sentido de rotação desejado e se o inversor do sentido de rotação está colocado correctamente.
- Fixe firmemente a peça a trabalhar com um grampo ou um torno, de modo a evitar que a peça rode devido ao efeito de rotação da broca.
- Segure a ferramenta bem firme e coloque a extremidade da broca no local a perfurar.
- Carregue no gatilho para fazer arrancar o berbequim.
- Faça penetrar a broca na peça a trabalhar aplicando uma força suficiente para que a broca perfure regularmente. Não force a ferramenta nem aplique uma pressão lateral para aumentar um furo. Deixe o berbequim fazer o trabalho.



AVISO:

Uma broca pode ficar bloqueada durante a perfuração. Neste caso, a broca tem tendência a emperrar e ser projectada no sentido de rotação inverso (ressalto), o que pode fazer-lhe perder o controlo da ferramenta. Se não estiver à espera disso, pode ferir-se gravemente.

- Quando perfurar superfícies duras e lisas, marque primeiro o centro do furo com um punção. Evitará que a broca derrape na superfície no momento em que começar a furar.
- Quando perfurar metal, lubrifique a broca com óleo ligeiro de modo a evitar o sobreaquecimento. O óleo permite prolongar a vida útil da broca e melhorar a acção de perfuração.
- Se a broca ficar bloqueada na peça a trabalhar ou se o berbequim emperrar, solte imediatamente o gatilho. Retire a broca da peça a trabalhar e procure a causa do bloqueio.

Nota: Este berbequim está equipado com um travão eléctrico. Quando o gatilho é solto, a bucha deixa de rodar automaticamente. Quando o travão funciona correctamente, provoca no momento da travagem a formação de centelhas visíveis através das fendas de ventilação da carcaça. Estas centelhas são normais e significam que o travão funciona.

PERFURAÇÃO DA MADEIRA

Para uma eficácia ideal, utilize brocas para madeira com 3 pontas para perfurar madeira.

- Comece a perfurar a velocidade muito baixa, de modo a evitar que a broca derrape na superfície da peça. Aumente a velocidade à medida que a broca penetra na madeira.
- Ao perfurar furos que atravessam uma peça, coloque um pedaço de madeira debaixo/atrás da peça a trabalhar, de modo a evitar a formação de rebarbas na traseira da peça

PERFURAÇÃO DO METAL

Para uma eficácia ideal, utilize brocas HSS para perfurar metal e aço.

- Comece a perfurar a velocidade muito baixa, de modo a evitar que a broca derrape na superfície da peça.
- Mantenha uma velocidade de perfuração constante de modo a evitar o sobreaquecimento da broca. Uma pressão demasiado importante provocará os riscos seguintes:
 - Sobreaquecimento do berbequim;
 - Desgaste dos rolamentos de esferas;
 - Deformação ou queima das brocas; e
 - Obtenção de furos desviados ou de forma irregular.
- Quando deseja abrir grandes furos no metal, comece a perfuração com uma broca de diâmetro pequeno para terminar com uma broca de diâmetro maior. Lubrifique a broca com óleo de modo a prolongar a vida útil e melhorar a acção de perfuração.



Português

MANUTENÇÃO



AVISO

Utilize unicamente peças sobresselentes Ryobi genuínas quando fizer substituições. A utilização de qualquer outra peça pode apresentar um perigo ou danificar a ferramenta.

Não utilize solventes para limpar as peças de plástico. A maioria dos plásticos pode ser danificada por certos solventes vendidos no comércio. Utilize um pano limpo para retirar as sujidades, o pó, o óleo, a massa, etc.



AVISO

Os elementos de plástico nunca devem entrar em contacto com líquido de travões, gasolina, produtos à base de petróleo, óleos penetrantes, etc. Estes produtos químicos contêm substâncias que podem danificar, deteriorar ou destruir o plástico.

PROTECÇÃO DO AMBIENTE



Recicle os materiais em vez de pô-los directamente no lixo doméstico. Para proteger o ambiente, a ferramenta, os acessórios e as embalagens devem ser seleccionados.

SÍMBOLO



Alerta de Segurança

V

Voltagem

min⁻¹

Rotações ou movimentos alternados por minuto

Corrente directa



Conformidade CE



Agradecemos que leia atentamente as instruções antes de iniciar a máquina.



Reciclagem indesejável



Os aparelhos eléctricos antigos não devem ser eliminados juntamente com o lixo doméstico. Recicle onde existem instalações para o efeito. Verifique com as suas Autoridades Locais ou revendedor para obter informações sobre reciclagem.



Dansk

SÆRLIGE SIKKERHEDSREGLER

- **Brug høreværn ved arbejde med en slagbøremaskine.** Hvis man udsættes for støj, kan hørelsen tage skade.
- **Brug hjælpehåndtaget leveret sammen med værktøjet.** Hvis man mister kontrollen over værktøjet, kan der ske alvorlige ulykker.
- **Hold altid værktøjet i de isolerede gribesikre dele ved arbejde på flader, som kan indeholde skjulte elektriske ledninger.** Ved kontakt med strømførende ledninger kan metaldelene lede strømmen og give elektrisk stød.
- **Lær at bruge værktøjet rigtigt.** Læs denne brugervejledning omhyggeligt igennem. Vær opmærksom på redskabets anvendelsesområder og begrænsninger samt særlige risici i forbindelse med brugen. Derved formindskes risikoen for elektrisk stød, brand og alvorlige personskader.
- **Brug altid sikkerhedsbriller med sideafskærmning.** Almindelige briller har kun slagfaste glas. Det er IKKE sikkerhedsbriller. Derved formindskes faren for alvorlige øjenskader.
- **Beskyt lungerne mod støv. Brug ansigtsskærm eller støvmaske, hvis der dannes støv under arbejdet.** Derved formindskes risikoen for at komme alvorligt til skade.
- **Beskyt hørelsen mod støj. Brug høreværn, hvis der arbejdes i længere tid med værktøjet eller redskabet.** Derved formindskes risikoen for at komme alvorligt til skade.
- **Glem ikke, at et batteridrevet redskab altid er driftsklart, eftersom det ikke er nødvendigt at tilslutte det en elektrisk stikkontakt. Vær opmærksom på farerne i forbindelse med batteridrevet værktøj, når det ikke er i brug og ved skift af tilbehør.** Derved formindskes risikoen for brand, elektrisk stød og personskader.
- **Læg aldrig et batteridrevet værktøj eller et batteri i nærheden af åben ild eller varmekilder.** Derved forebygges eksplosion og alvorlige personskader.
- **Brug aldrig et batteri, som er faldet på gulvet eller har fået kraftige slag.** Hvis batteriet er beskadiget, kan det springe. Hvis batteriet er faldet på gulvet eller beskadiget, skal det omgående kasseres og bortskaffes efter de gældende regler.
- **Batterier kan springe i nærheden af en antændingskilde, f.eks. en tændflamme. For at forebygge alvorlige personskader må batteridrevne apparater eller redskaber aldrig anvendes i nærheden af åben ild.** Der kan blive slynget batteristumper og kemikalier ud, hvis batteriet

springer. Hvis det skulle ske, vaskes det berørte område omgående med rent vand.

- **Batteridrevne værktøjer må aldrig oplades fugtige eller våde steder.** Så er der mindre fare for elektrisk stød.
- **For at det batteridrevne værktøj kan fungere optimalt skal det oplades et sted med en temperatur mellem 10°C og 38°C.** Lad ikke det batteridrevne værktøj ligge udendørs eller i bilen.
- **Batterivæsken kan sive ud ved forkert anvendelse eller ekstreme temperaturer.** Hvis batterivæsken kommer i kontakt med huden, vaskes det pågældende område omgående med vand og sæbe, og derefter neutraliseres med citronsaft eller eddike. Hvis der kommer væske i øjnene, skylles med rent vand i mindst 10 minutter, og derefter søges omgående læge eller skadestue. Derved formindskes risikoen for at komme alvorligt til skade.
- **Gem denne vejledning. Slå op i vejledningen ved den mindste tvivl, og oplys andre eventuelle brugere om reglerne.** Hvis værktøjet lånes ud, skal denne brugervejledning følge med for at forhindre misbrug af værktøjet og forebygge personskader.

BESKRIVELSE

1. Momentindstillingsmuffe
2. Selvspændende patron
3. Start-stopknap
4. Magnetisk bakke til opbevaring af indsats (Mag Tray™)
5. Retningsmuskifter
6. Vælgerknap for hastighedsområde (højere/lavere)
7. Vaterpas
8. Batteri (ikke medleveret)
9. Låsetappe
10. Patron
11. For at tage en indsats ud (løsne)
12. For at sætte en indsats fast (spænde)
13. Patronbøsning
14. Forlæns (højre – fastskruning)
15. Baglæns (venstre – udskruning)
16. Højt hastighedsområde (2)
17. Lavt hastighedsområde (1)
18. For at sætte momentet ned
19. For at sætte momentet op
20. Bor
21. Patronens spændbakke





Dansk

SPECIFIKATIONER

Spænding	18 V ---
Patron	0-10 mm
Start-stopknop	variabel hastighed
Tomgangshastighed (borefunktion)	0-350/0-1300 o/min.
Max. moment	42,6 Nm
Vægt	1,27 kg

MODEL	BATTERI (ikke medleveret)	OPLADER (ikke medleveret)
CDC1802	BPP-1815	BCL-1800 BCL1418 BCS618
	BPP-1815M	
	BPP-1817	
	BPP-1817M	
	BPL-1820	
	BPL-1815	
CDC1802	BPP-1815	BC-1815S BC-1800 BCL1418
	BPP-1815M	
	BPP-1817	
	BPP-1817M	

ANVENDELSE

 **ADVARSEL:**
Der skal stadig udvises forsigtighed, selv om man er blevet fortrolig med værktøjet. Glem aldrig, at man blot skal være uopmærksom en brøkdæl af et sekund for at komme alvorligt til skade.

 **ADVARSEL:**
Brug altid sikkerhedsbriller eller beskyttelsesbriller med sideafskærmning, når der arbejdes med redskaber og værktøj. Hvis denne regel ikke overholdes, kan man få slyngtet fremmedlegemer i øjnene og komme alvorligt til skade.

 **ADVARSEL:**
Brug ikke andre dele eller tilbehørsdele end dem, fabrikanten anbefaler til denne maskine. Hvis der anvendes ikke anbefalede dele eller tilbehørsdele, kan man komme alvorligt til skade.

PÅSÆTNING AF BATTERI (IKKE MEDLEVERET) (Figur 2)

- Sæt omskifteren for omdrejningsretning i midterstilling.
- Ret batteriets ribber ind efter rillerne i værktøjets batteriholder.
- Se efter, om låsetappene på siden af batteriet går ordentligt i hak, og om batteriet sidder godt fast, inden værktøjet tages i brug.

AFTAGNING AF BATTERI (ikke medleveret)

- Sæt omskifteren for omdrejningsretning i midterstilling.

- Tryk låsetappene på siderne af batteriet ind for at kunne tage batteriet af boremaskinen.
- Tag batteriet af.

BATTERIETS BESKYTTELSESSYSTEM (lithium-ion-batteri)

Ryobis 18 V lithium-ion-batterier har et indbygget beskyttelsessystem, som forlænger deres levetid. Men dette beskyttelsessystem kan bevirke, at batteriet og værktøjet slukker, hvilket ikke er tilfældet med nikkel-cadmium-batterier.

Under visse anvendelsesforhold kan batteriets elektroniske system sætte batteriet ud af drift og dermed værktøjet. For at sætte batteri og værktøj i drift igen slippes start-stopknappen, hvorefter arbejdet genoptages.

Bemærk: for at undgå, at batteriet slukker, må værktøjet ikke presses eller misbruges.

Hvis batteriet og værktøjet ikke starter op igen, når start-stopknappen er sluppet, betyder det, at batteriet er fuldstændig afladet. For at genoplade batteriet skal det sættes i batteriopladeren til lithium-ion-batterier.

 **ADVARSEL:**
Glem ikke, at batteridrevne værktøjer og redskaber altid er driftsklare. Se efter, om start-stopknappen er låst, når værktøjet ikke er i brug, eller inden det transporteres.

START-STOPKNAP (Figur 3)

For at **STARTE** bore-skruemaskinen trykkes på start-stopknappen. For at **STANDSE** bore-skruemaskinen slippes start-stopknappen.

HASTIGHEDSREGULERING

Hastigheden og momentet varierer alt efter, hvor hårdt der trykkes på værktøjets start-stopknop. Tryk start-stopknappen ind for at sætte hastigheden op, og slip start-stopknappen for at sætte hastigheden ned.

Bemærk: start-stopknappen fløjter eller brummer muligvis under drift. Det skal der ikke tages hensyn til, for det er normalt og forbundet med knappens funktion.

OMSKIFTER FOR OMDREJNINGSRÆTNING (forlæns/baglæns/låsestilling i midten) (Figur 3)

Indsatsens omdrejningsretning kan vælges med omskifteren oven over start-stopknappen. Når bore-skruemaskinen holdes i normal arbejdsstilling, skal omskifteren for omdrejningsretning sidde mod venstre i forhold til start-stopknappen for at være i bore/skruestilling. For at skifte omdrejningsretning sættes omskifteren mod højre i forhold til start-stopknappen.





ANVENDELSE

For at forebygge utilsigtet igangsætning, når skrue-boremaskinen ikke er i brug, sættes omskifteren i låsestilling i midten.



PAS PÅ:

For ikke at ødelægge koblingen ventes, til patronen står helt stille, inden der skiftes omdrejningsretning.

Slip start-stopknappen for at standse bore-skruemaskinen, og vent til boret/indsatsen er holdt helt op med at dreje rundt.

Bemærk: for at bore-skruemaskinen kan arbejde, skal omdrejningsomskifteren være skubbet helt til venstre eller helt til højre.

Undgå at bruge bore-skruemaskinen med for lav hastighed i længere tid. Hvis værktøjet arbejder i længere tid med lav hastighed, kan det blive overophedet. Hvis det skulle ske, sættes bore-skruemaskinen til at arbejde ubelastet på max. hastighed for at køle af.

SELVSPÆNDEDE PATRON (Figur 3)

Med den selvspændende patron kan borene / indsatserne let spændes fast i patronens bakker eller tages ud. Hold godt fast om patronbøsningen med den ene hånd. Drej patronen med den anden hånd. Pilene på patronen viser, hvilken retning den skal drejes for at **FASTGØRE** (spænde) eller **UDTAGE** (løse) boret.



ADVARSEL:

Forsøg aldrig at spænde et bor / en indsats fast, mens patronen holdes med den ene hånd og bore-skruemaskinen startes for at spænde patronens spændbakker. Patronen kan glide i hånden, eller hånden kan smutte og komme i kontakt med det roterende bor / den roterende indsats, hvorved der kan ske ulykker, så man kommer alvorligt til skade.

VÆLGERKNAP FOR HASTIGHEDSOMRÅDE (Figur 4)

Med bore-skrumaskinens tandhjulforbindelser kan der opnås to hastighedsområder, et **lavere (1)** og et **højere (2)**. Vælg et af disse to **hastighedsområder (1 eller 2)** ved hjælp af knappen oven på værktøjet. Når bore-skruemaskinen anvendes i det lave **hastighedsområde (1)**, arbejder den langsommere men har mere kraft og højere drejningsmoment.

Når bore-skruemaskinen anvendes i det høje **hastighedsområde (2)**, arbejder den hurtigere men har mindre kraft og lavere drejningsmoment. Det anbefales at anvende det lave **hastighedsområde (1)** til opgaver, der

kræver stor kraft, og det høje **hastighedsområde (2)** til at bore eller skrue hurtigt.

JUSTERING AF FASTSPÆNDINGSMOMENT

Bore-skrumaskinen er forsynet med en kobling, som anvendes til at indstille momentet efter det materiale, der skal bores eller skrues i. Den korrekte indstilling afhænger af materialet og den anvendte størrelse skrue.

INDSTILLING AF MOMENT (Figur 5)

Find de 24 momentindstillinger foran på bore-skruemaskinen.

- Sæt indstillingsmuffen på det ønskede mærke.
 - 1-4 Fastskruning af små skruer.
 - 5-8 Fastskruning af skruer i blødt materiale.
 - 9-12 Fastskruning af skruer i bløde og hårde materialer.
 - 13-16 Fastskruning i hårdt træ.
 - 17-20 Fastskruning af store skruer.
 - 21- Sværere borearbejder.

INDSÆTNING AF INDSATS (Figur 6-7)

- Sæt omskifteren for omdrejningsretning i midterstilling for at låse start-stopknappen.
- Åbn eller spænd patronbakkerne, således at åbningen er lidt større end det valgte bors / den valgte indsats diameter. Løft bore-skruemaskinens forende lidt op, så boret / indsatsen ikke falder ud af patronbakken.
- Sæt boret ind.
- Hold godt fast om patronbøsningen med den ene hånd, og drej patronen med den anden for at stramme patronbakken.

Bemærk: drej patronen i pilens retning **"LOCK"** for at stramme patronbakken.



ADVARSEL:

Stik altid boret helt lige ind i patronbakken. Det må ikke stikkes skævt ind, og patronbakken må ikke strammes, hvis boret sidder skævt (se figur 7). Ellers kan boret blive slynget ud af værktøjet og forvolde alvorlige personskader eller ødelægge patronen.

Bemærk: der skal ikke bruges nøgle til at spænde eller løse patronbakken.

UDTAGNING AF INDSATS (Figur 6-7)

- Sæt omskifteren for omdrejningsretning i midterstilling for at låse start-stopknappen.
- Hold godt fast om patronbøsningen med den ene hånd, og drej patronen med den anden for at løsne patronbakken.





Dansk

ANVENDELSE

Bemærk: drej patronen i pilens retning "UNLOCK" for at løse patronbakken.

- Tag boret ud af patronen.

BORING (Figur 8)

Med vaterpasset øverst på skærmen kan man kontrollere, om boret holdes vandret under boringen.

- Se efter, om der er valgt den ønskede omdrejningsretning og omskifteren sidder rigtigt.
- Spænd arbejdsstykket godt fast med skruetvinger eller i en skruestik, så det ikke drejer rundt sammen med boret.
- Hold godt fast om værktøjet, og sæt borets spids på borestedet.
- Tryk på start-stopknappen for at starte boremaskinen.
- Før boret ned i arbejdsstykket med tilstrækkeligt tryk til, at boret arbejder jævnt. Pres ikke værktøjet, og tryk ikke ud mod siden for at gøre hullet større. Lad boremaskinen gøre arbejdet.



ADVARSEL:

Boret kan sætte sig fast under boringen. Hvis det skulle ske, kan boret stoppe og begynde at dreje den modsatte vej (tilbageslag), så man mister kontrollen over værktøjet. Hvis man er helt uforberedt, kan man komme alvorligt til skade.

- Ved boring i hårde og glatte flader laves først et lille hul med en spidsmejsel det sted, der skal bores. Derved undgås, at boret smutter på fladen, når boringen påbegyndes.
- Ved boring i metal smøres boret med tynd olie for at undgå overophedning. Olien er med til at forlænge borets levetid og forbedre borevirkningen.
- Hvis boret sætter sig fast i arbejdsstykket, eller hvis boremaskinen går i stå, slippes start-stopknappen omgående. Træk boret ud af arbejdsstykket, og undersøg, hvorfor boret satte sig fast.

BEMÆRK: denne boremaskine har en elektrisk bremse. Når start-stopknappen slippes, holder patronen automatisk op med at dreje rundt. Når bremsen virker efter hensigten, kan der ses gnister under bremsningen gennem ventilationsåbningerne i skærmen. Det er normalt med disse gnister, som betyder, at bremsen virker effektivt.

BORING I TRÆ

Ved boring i træ opnås størst mulig effektivitet med et centrerbør.

- Begynd at bore med meget lav hastighed for at undgå, at boret glider på emnets overflade. Sæt hastigheden op, efterhånden som boret trænger ned i træet.
- Ved boring af gennemgående huller anbringes et

stykke træ under/bag arbejdsstykket, så der ikke dannes splinter på arbejdsstykkets bagside.

BORING I METAL

Ved boring i metal eller stål opnås størst mulig effektivitet med HSS bor.

- Begynd at bore med meget lav hastighed for at undgå, at boret glider på emnets overflade.
- Hold en ensartet borehastighed, så boret ikke bliver overophedet. Hvis der trykkes for hårdt, risikerer:
 - boremaskinen at blive overophedet,
 - kuglelejerne at blive slidt,
 - borene at blive skæve eller svedne,
 - hullerne at blive forskudt eller uregelmæssige i faconen.
- Når man vil bore store huller i metal, startes med et tyndt bor, og til sidst bruges et tykkere bor. Smør også boret med olie for at forlænge levetiden og forbedre borevirkningen.

VEDLIGEHOLDELSE



ADVARSEL

Ved udskiftning må der kun anvendes originale Ryobi reservedele. Det kan være farligt at bruge andre dele, eller værktøjet kan blive ødelagt.

Brug ikke opløsningsmidler til at rense plastdele. Det fleste plasttyper kan blive ødelagt, hvis de renses med visse gængse opløsningsmidler. Fjern snavs, støv, olie, fedt m.v. med en ren klud.



ADVARSEL

Plastelementerne må aldrig komme i berøring med bremsevæske, benzin, petroleumsbaserede produkter, rustløsnende olie e.l. Disse produkter indeholder kemikalier, som kan beskadige, mørne eller ødelægge plastmaterialet.

MILJØBESKYTTELSE



Råmaterialerne skal genvindes og ikke bortkastes med almindeligt affald. Af hensyn til miljøet skal redskab, tilbehør og emballage sorteres.

SYMBOL



Sikkerheds Varsel

V

Volt (Spænding)

min⁻¹



Opdrejninger eller frem-og tilbage bevægelser pr minut





Dansk

SYMBOL

-  Direkte strøm
-  CE Overensstemmelse
-  Venligst læse vejledningerne forsigtigt før opstart af maskinen.



Genbrug uønsket

Elektriske affalds produkter burde ikke afskaffes sammen med husholdnings affald. Venligst genbruge hvor faciliteter tillader dette. Tjek med din local kommune eller forhandler for genbrugs råd.





Svenska

SPECIFIKA SÄKERHETSFÖRESKRIFTER

- Använd hörselskydd då du arbetar med en slagborrmaskin. Att utsättas för oljud kan leda till hörselskada.
- Använd hjälphandtaget som levereras med verktyget. Förlost av kontroll över verktyget kan leda till allvarliga skador.
- Håll i verktyget endast i de isolerade och slirsäkra delarna, när du arbetar på en yta som kan dölja elkablar. Kontakt med kablar under spänning kunde överföra ström till metalldelar och förorsaka elektriska stötar.
- Lär känna verktyget. Läs noga igenom denna bruksanvisning. Ta reda på verktygets tillämpningar och gränser samt specifika risker som kan vara förknippade med det. Du minskar därmed riskerna för elektrisk stöt, brand eller allvarliga skador.
- Använd alltid säkerhetsglasögon försedda med sidoskydd. Vanliga glasögon har endast stötsäkra glas. De är INTE säkerhetsglasögon. De är INTE säkerhetsglasögon. Du minskar därmed riskerna för allvarliga ögonskador.
- Skydda andningsorganen. Använd en hel ansiktsmask eller en mask som skyddar mot damm, om arbetet alstrar mycket damm. Du minskar därmed riskerna för allvarliga skador.
- Skydda öronen. Använd öronskydd vid långvarig användning av verktyget. Du minskar därmed riskerna för allvarliga skador.
- Glöm inte att sladdlösa verktyg alltid är klara att sättas i funktion, eftersom de inte behöver anslutas till ett eluttag. Var medveten om riskerna när du transporterar ett sladdlöst verktyg, samt vid justering eller byte av tillbehör. Du minskar därmed riskerna för brand, elstöt eller allvarliga kroppsskador.
- Placera inte ett batteridrivet verktyg eller ett batteri i närheten av eld eller en värmekälla. Du minskar därmed riskerna för explosion och kroppsskador.
- Använd aldrig ett batteri som har fallit eller utsatts för en häftig stöt. Ett skadat batteri kan explodera. Om batteriet har fallit eller skadats bör du omedelbart göra dig av med det enligt gällande säkerhetsregler.
- Batterierna kan explodera i närheten av en antändningskälla som t. ex. en tändlåga. Använd aldrig ett batteridrivet verktyg i närheten av öppen eld, för att minska riskerna för allvarliga kroppsskador. Rester och kemiska produkter kan slungas ut, om ett batteri exploderar. Om detta händer, spola omedelbart det berörda området med rent vatten.

- Ladda inte ett batteridrivet verktyg på en fuktig eller våt plats. Du minskar därmed riskerna för elstöt.
- För att batteridrivet verktyg skall fungera optimalt måste det laddas på en plats där temperaturen ligger mellan 10°C och 38°C. Lämna inte ett batteridrivet verktyg utomhus eller i en bil.
- Batterivätska kan eventuellt läcka ut vid felaktig användning eller användning i extrema temperaturer. Om batterivätska kommer i kontakt med huden, tvätta omedelbart det berörda området med vatten och tvål och neutralisera sedan med citronsaft eller vinäger. Om du får batterivätska i ögonen, skölj dem med rent vatten i minst 10 minuter. Sök sedan genast läkarhjälp eller uppsök en akutmottagning. Du minskar därmed riskerna för allvarliga skador.
- Spara dessa föreskrifter. Slå upp information i dem regelbundet och lämna även information till andra eventuella användare. Om du lånar ut verktyget ska du även låna denna bruksanvisning, för att undvika felaktig användning av verktyget och risker för kroppsskador.

BESKRIVNING

1. Ring för inställning av vridmomentet
2. Självvläsande chuck
3. Avtryckare
4. Magnetisk platta för förvaring av bits (Mag Tray™)
5. Omkopplare för rotationsriktning
6. Knapp för val av hastighet (hög / låg)
7. Vattenpass
8. Batteri (bifogas inte)
9. Låstunger
10. Chuck
11. För att ta bort en skruvbit (lossa)
12. För att fästa en skruvbit (dra fast)
13. Ring för chucken
14. Fram (höger-iskrurning)
15. Bak (vänster-urskrurning)
16. Hög hastighet (2)
17. Låg hastighet (1)
18. För minskning av vridmomentet
19. För ökning av vridmomentet
20. Borr
21. Chuckback



TEKNISKA DATA

Spänning	18 V ---
Chuck	0-10 mm
Avtryckare	Variabel hastighet
Tomgångshastighet (borrning)	0-350/0-1300 v/min.
Max. vridmoment	42,6 Nm
Vikt	1,27 kg

MODELL	BATTERI (bifogas inte)	LADDARE (bifogas inte)
CDC1802	BPP-1815 BPP-1815M BPP-1817 BPP-1817M BPL-1820 BPL-1815	BCL-1800 BCL1418 BCS618
	BPP-1815 BPP-1815M BPP-1817 BPP-1817M	BC-1815S BC-1800 BCL1418

ANVÄNDNING

**VARNING:**

Fortsätt att vara på din vakt även när du blivit van vid ditt verktyg. Glöm inte att om du är ouppmärksam bara bråkdelen av en sekund kan du skada dig allvarligt.

**VARNING:**

Använd alltid säkerhetsglasögon eller skyddsglasögon försedda med sidoskydd vid arbete med verktyg. Underlåtenhet att följa denna föreskrift kan leda till att främmande partiklar slungas mot ögonen och framkallar allvarliga ögonskador.

**VARNING:**

Använd inga andra delar eller tillbehör än sådana som rekommenderas av tillverkaren för detta verktyg. Användning av icke rekommenderade delar eller tillbehör kan medföra risker för allvarliga skador.

ILÄGGNING AV BATTERIET (ej bifogat) (Fig. 2)

- Placera omkopplaren för val av rotationsriktning i mittläge.
- Placera upphöjningarna på batteriet i linje med spåren i verktygets batterihållare.
- Kontrollera att låstungorna på sidorna av batteriet griper in korrekt och att batteriet sitter stadigt fast,

innan du börjar använda verktyget.

BORTTAGNING AV BATTERIET (ej bifogat)

- Placera omkopplaren för val av rotationsriktning i mittläge.
- Tryck ner låstungorna som finns på sidorna av batteriet för att kunna ta loss batteriet från bormaskinen.
- Ta ur batteriet.

SKYDDSSYSTEM FÖR BATTERIET (litiumjonbatteri)

Ryobis 18 V litiumjonbatterier är utrustade med ett inbyggt skyddssystem som ökar deras livslängd. Detta skyddssystem kan emellertid leda till att batteriet och verktyget upphör att fungera, vilket inte är fallet med nickelkadmiumbatterier.

I vissa användningsförhållanden kan batteriets elektroniska system avbryta batteriets och samtidigt verktygets funktion. För att återställa batteriet och verktyget släpper du avtryckaren och fortsätter arbetet på normalt sätt.

Anmärkning: Använd inte verktyget fel, för att undvika att batteriet upphör att fungera.

Om batteriet och verktyget inte återställs efter att du släppt avtryckaren, betyder det att batteriet är helt urladdat. Ladda om batteriet genom att sätta in det i laddaren för litiumjonbatterier.

**VARNING:**

Glöm inte att sladdlösa verktyg alltid är klara för funktion. Kontrollera att avtryckaren är låst då du inte använder verktyget och då du transporterar det.

STRÖMBRYTARE (Fig. 3)

Tryck på avtryckaren för att **SÄTTA I GÅNG** bormaskinen/skruvdragaren. Släpp helt upp avtryckaren för att **STOPPA** bormaskinen/skruvdragaren.

VARIABEL HASTIGHET

Avtryckaren på verktyget gör det möjligt att ha hastigheten att variera beroende på det anbringade trycket. Tryck på avtryckaren för att öka hastigheten och släpp upp den för att minska hastigheten.

Anmärkning: Det är möjligt att avtryckaren avger ett visslande eller surrande ljud under användningen. Oroa dig inte, detta normala ljud är förknippat med strömbrytarens funktion.



ANVÄNDNING

OMKOPPLARE FÖR ROTATIONSRIKTNING (fram/bak/mittläge för låsning) (Fig. 3)

Du kan välja rotationsriktning för skruvbits med hjälp av omkopplaren som finns ovanför avtryckaren. Då du håller bormaskinen/skruvdragaren i normalt användningsläge, ska väljaren av rotationsriktning befinna sig till vänster om avtryckaren för att man ska kunna borra/skruva. Rotationsriktningen kastas om då omkopplaren befinner sig till höger om avtryckaren.

För att reducera riskerna för oavsiktlig start då du inte använder din bormaskin/skruvdragare, kan du placera omkopplaren i mittläge för låsning.



PÅMINNELSE:

För att undvika att skada kopplingen kan du vänta tills chucken stannat helt innan du kastar om riktningen.

Stäng av bormaskinen/skruvdragaren genom att släppa upp avtryckaren och vänta tills borren/bitset stannat helt.

Anmärkning: för att bormaskinen/skruvdragaren ska kunna fungera måste omkopplaren för rotationsriktning vara helt inkopplad till vänster eller till höger.

Använd inte bormaskinen/skruvdragaren i alltför låga hastigheter under längre perioder. En långvarig användning i låg hastighet kan leda till överhettning av verktyget. Ha i så fall bormaskinen/skruvdragaren att rotera på tomgång i maximal hastighet, för att kyla av den.

SJÄLVLÅSANDE CHUCK (Fig. 3)

Med den självlåsande chucken är det enkelt att fästa borrar eller skruvbits i chuckbacken och att ta bort dem. Håll stadigt i chuckens ring med ena handen. Med den andra vrider du på chucken. Pilarna som är ritade på chucken anger i vilken riktning den ska vridas för att **FÄSTA** (dra åt) eller **TA BORT** (lossa) borren.



VARNING:

Försök inte fästa en borr eller skruvbits genom att hålla i chucken med ena handen och starta bormaskinen/skruvdragaren för att dra åt chuckbacken. Chucken kan glida i din hand eller din hand kan slira och komma i kontakt med roterande borr eller skruvbits, vilket kan förorsaka en olycka och allvarliga kroppsskador.

KNAPP FÖR VAL AV HASTIGHET (Fig. 4)

Kugghjulsväxeln i din bormaskin/skruvdragare har två hastigheter, en **låg** (1) och en **hög** (2). Välj den ena av dessa två hastigheter (1 eller 2) med knappen som

finns på den övre sidan av verktyget. Då du använder din bormaskin/skruvdragare i låg **hastighet** (1) är hastigheten lägre och verktyget har större effekt med ett högre vridmoment.

Då du använder din bormaskin/skruvdragare i hög **hastighet** (2) är hastigheten högre och verktyget har mindre effekt med ett lägre vridmoment. Vi rekommenderar att använda den låga **hastigheten** (1) för arbeten som kräver en hög effekt och den höga **hastigheten** (2) för att borra eller skruva snabbt.

INSTÄLLNING AV ÅTDRAGNINGSMOMENTET

Din bormaskin/skruvdragare är utrustad med en koppling som gör det möjligt att ställa in åtdragningsmomentet enligt det material som ska skruvas. Korrekt inställning beror på typen av material och storleken på den skruv som används.

INSTÄLLNING AV ÅTDRAGNINGSMOMENTET (Fig. 5)

Sök upp de 24 märken som finns på framdelen av din bormaskin/skruvdragare.

Placera inställningsringen på önskat märke.

- 1-4 Iskruvning av små skruvar
- 5-8 Iskruvning av skruvar i mjuka material.
- 9-12 Iskruvning av skruvar i mjuka och hårda material.
- 13-16 Skruvning i hårt trä.
- 17-20 Iskruvning av stora skruvar
- 21-  Tung borming.

FÄSTA EN SKRUVBIT (Fig. 6-7)

- Lås strömbrytaren genom att placera omkopplaren för rotationsriktning i mittläge.
- Öppna eller dra åt chuckbacken så att öppningen är en aning större än diametern på den borr/skruvbit som du vill använda. Lyft även en aning framdelen av bormaskinen/skruvdragaren, för att undvika att borren/skrubiten inte faller ner från backen.
- För in borren.
- Dra åt chuckbacken och håll därvid stadigt i chuckens ring med ena handen medan du vrider på chucken med den andra.

ANMÄRKNING: Vrid chucken i riktning mot pilen "LOCK", för att dra åt chuckbacken.



**ANVÄNDNING****VARNING:**

Kontrollera att du för in borren absolut rakt i chuckbacken. För inte in borren snett och dra inte åt chuckbacken om borren är sned (se figur 7). Borren skulle kunna slungas ut ur verktyget, vilket kunde försäkra allvarliga kroppsskador eller skada chucken.

ANMÄRKNING: Använd inte nyckel då du drar åt eller lossar chuckbacken.

TA BORT EN SKRUVBIT (Fig. 6)

- Lås strömbrytaren genom att placera omkopplaren för rotationsriktning i mittläge.
- Lossa chuckbacken och håll därvid stadigt i chuckens ring med ena handen medan du vrider på chucken med den andra.

Anmärkning: Vrid chucken i riktning mot pilen "UNLOCK", för att lossa chuckbacken.

- Ta ut borren ur chucken.

BORNING (Fig. 8)

Ett vattenpass ovanpå kåpan ger möjlighet att hålla borren vågrät under borringen.

- Kontrollera att du har valt önskad rotationsriktning och att omkopplaren för rotationsriktning är rätt placerad.
- Fäst arbetsstycket stadigt med hjälp av en skruvting eller ett skruvstöd, för att undvika att det vrider sig under borrens rotationstryck.
- Håll stadigt i verktyget och placera borrens spets på det ställe där du vill borra.
- Tryck på avtryckaren för att sätta i gång bormaskinen.
- Tryck in borren i arbetsstycket och anbringa tillräckligt kraft så att borren arbetar regelbundet. Pressa inte verktyget och anbringa inte sidotryck för att förstora ett hål. Låt bormaskinen sköta arbetet.

**VARNING:**

Glöm inte att borren kan kilas fast under borringen. I så fall kan borren stanna och starta på nytt i motsatt rotationsriktning (återslag), vilket kan leda till att du förlorar kontrollen över verktyget. Om du inte är förberedd på det, kan du skada dig allvarligt.

- Då du borrar i hårda och släta ytor bör du märka platsen där du vill göra hål, med en dorn. Detta gör det möjligt att undvika att borren slirar på ytan då börjar borra.
- Vid borring i metall ska borren smörjas med en lätt olja, så att den inte överhettas. Oljan möjliggör

en förlängd livstid för borren och ett bättre borrhörningsresultat.

- Släpp omedelbart upp avtryckaren, om borren blockerar i arbetsstycket eller om bormaskinens motor stannar. Dra ut borren ur arbetsstycket och ta reda på orsaken till problemet.

Anmärkning: Bormaskinen är utrustad med en elektrisk broms. Då strömbrytaren frigörs upphör chucken automatiskt att rotera. Då bromsen fungerar normalt leder det till att det vid bromsning bildas gnistor som är synliga genom ventilationsöppningarna i kåpan. Dessa gnistor är normala och visar att bromsen fungerar effektivt.

BORNING I TRÄ

För en optimal effektivitet kan du använda borrhör för trä med 3 spetsar då du borrar i trä.

- Börja borra i mycket låg hastighet, för att undvika att borren slirar på arbetsstyckets yta. Öka hastigheten allt eftersom borren tränger in i träet.
- Då du borrar hål genom hela arbetsstycket ska du placera en träbit under/bakom arbetsstycket, för att undvika flisbildning på baksidan av detta.

BORNING I METALL

För en optimal effektivitet kan du använda HSS-borrar för borring i metall eller stål.

- Börja borra i mycket låg hastighet, för att undvika att borren slirar på arbetsstyckets yta.
- Håll en konstant hastighet så att borren inte överhettas. Ett för högt tryck kan leda till följande risker:
 - Överhettning av bormaskinen;
 - Slitna kullager;
 - Deformerade eller brända borrar; och
 - Fel placerade eller ojämna hål.
- Då du vill borra stora hål i metall ska du börja borra med en liten borrhör och avsluta med en borrhör med större diameter. Smörj även borren med olja för att förlänga dess livslängd och förbättra resultatet av borringen.

UNDERHÅLL**VARNING**

Endast reservdelar från Ryobi får användas vid byte av delar. Användning av andra delar kan innebära en fara eller skada verktyget.

Använd inte lösningsmedel för att rengöra plastdelar. Flertalet plaster kan skadas vid användning av vissa lösningsmedel som säljs i affärerna. Använd en ren tygtrasa för att torka bort smuts, damm, olja, fett, osv.



Svenska

UNDERHÅLL



VARNING

Plastdelarna får aldrig komma i kontakt med bromsvätska, bensin, produkter med petroleumbas, penetrerande oljor, osv. Dessa kemiska produkter innehåller ämnen som kan skada, försvaga eller förstöra plasten.

MILJÖSKYDD



Råmaterialen bör återanvändas i stället för att kastas i hushållsavfallet. För att skona miljön ska verktyget, tillbehören och emballagen sorteras.

SYMBOL



Säkerhetsvarning

V

Volt

min⁻¹

Rotationer eller rörelser fram och tillbaka per minut



Likström



CE-konformitet



Läs instruktionerna ordentligt innan start av maskinen.



Återvinn önskade



Gamla elektroniska produkter ska inte kastas med hushållssoporna. Återvinn där sådana faciliteter finns. Kontrollera med din lokala myndighet eller säljaren för att få återvinningstips.



Suomi

ERITYISET TURVALLISUUSMÄÄRÄYKSET

- **Pidä kuulonsuojaimia, kun käytät iskuporakonetta.** Melulle altistuminen voi aiheuttaa kuulon heikkenemistä.
- **Käytä työkalun mukana toimitettua lisäkavaa.** Työkalun hallinnan menettäminen voi aiheuttaa vakavia ruumiinvammoja.
- **Tartu työkaluun vain eristetyistä ja liukumattomista osista kun työskentelet pinnoilla, joiden takana on mahdollisesti sähköjohtoja.** Jännitteisten johtojen koskettaminen voi kuljettaa virran metalliosiin ja aiheuttaa sähköiskun.
- **Opi tuntemaan työkalu. Lue tämä käyttäjän käsikirja huolellisesti.** Tutustu työkalun sovelluksiin ja sen rajoituksiin sekä sen käytölle mahdollisesti ominaisiin vaaratekijöihin. Vähennät sähköisku-, tulipalo- ja loukkaantumisvaaraa.
- **Käytä aina sivusuojilla varustettuja suojalaseja.** Silmälaseissa on vain iskunkestävät linssit; ne EIVÄT OLE suojalaseit. Vähennät vakavia silmävammavaaroja.
- **Suojaa keuhkot. Käytä kasvonsuojusta tai pölynsuojanaamaria, mikäli työstä syntyy pölyä.** Vähennät täten vakavaa loukkaantumisvaaraa.
- **Suojaa korvat. Käytä kuulonsuojaimia, mikäli kysymyksessä on pitkäaikainen työkalun käyttö.** Vähennät täten vakavaa loukkaantumisvaaraa.
- **Muista, että johdottomat työkalut ovat aina käyttövalmiita koska niitä ei tarvitse kytkeä verkkovirtaan. Ole tietoinen vaaroista kun et käytä johdotonta työkalua tai kun vaihdat lisävarusteita.** Vähennät sähköisku-, tulipalo- ja loukkaantumisvaaraa.
- **Älä aseta johdotonta työkalua tai akkua tulen tai lämpölähteen läheisyyteen.** Vähennät räjähdys- ja loukkaantumisvaaraa.
- **Älä koskaan käytä akkua, joka on pudonnut tai joka on kärsinyt voimakkaan iskun.** Viallinen akku voi räjähtää. Jos akku on pudonnut tai vaurioitunut, hävitä se välittömästi voimassa olevien turvallisuusmääräysten mukaisesti.
- **Akut voivat räjähtää sytytyslähteen, kuten sytytysliekin läheisyydessä. Älä koskaan käytä johdotonta laitetta avoliekin läheisyydessä vakavien ruumiinvammojen ehkäisemiseksi.** Sirpaleita ja kemiallisia aineita voi sinkoutua akun räjähtäessä. Mikäli näin tapahtuu, huuhtelee välittömästi saastunut alue puhtaalla vedellä.
- **Älä lataa johdotonta työkalua kosteassa tai märässä paikassa.** Vähennät sähköiskuvaaraa.
- **Jotta johdoton työkalu toimisi optimaalisella tavalla, se on ladattava tilassa, jonka lämpötila**

- on 10°C – 38°C. Älä jätä johdotonta työkalua ulos tai autoon.
- **Akkunestevuoto on mahdollista kohtuuttomassa käytössä ja äärimmäisissä lämpötilaolosuhteissa. Mikäli akkunestettä joutuu iholle, pese iho välittömästi vedellä ja saippualla ja neutralisoi sitruunamehulla tai etikalla. Mikäli nestettä joutuu silmiin, huuhtelee silmiä raikkaalla vedellä vähintään 10 minuutin ajan ja ota sitten välittömästi yhteys lääkäriin tai ensiapuasemaan.** Vähennät täten vakavaa loukkaantumisvaaraa.
 - **Säilytä nämä ohjeet. Lue niitä säännöllisesti ja käytä niitä muiden mahdollisten käyttäjien tiedotukseen.** Jos lainaat työkalun, lainaa myös tämä käsikirja sen kohtuuttoman käytön ja ruumiinvammojen ehkäisemiseksi.

KUVAUS

1. Vääntömomentin säätörengas
2. Pikaistukka
3. Liipaisin
4. Palojen magneettinen säilytysalusta (Mag Tray™)
5. Suunnanvaihtokytkin
6. Nopeuden valintanappi (suuremmalle – pienemmälle)
7. Vesivaaka
8. Akku (ei toimiteta)
9. Lukintakiekkheet
10. Istukka
11. Palan irrottaminen (löysää)
12. Palan asentaminen (kiristä)
13. Istukan rengas
14. Eteen (oikealle – kiristys)
15. Taakse (vasemmalle – löysäys)
16. Suuri nopeus (2)
17. Alhainen nopeus (1)
18. Vääntömomentin pienentäminen
19. Vääntömomentin suurentaminen
20. Teä
21. Istukan leuka

OMINAISUUDET

Jännite	18 V ---
Istukka	0-10 mm
Liipaisin	nopeussäätöinen
Tyhjäkäynti (poraustoiminto)	0-350/0-1300 rpm
Maksimi vääntömomentti	42,6 Nm
Paino	1,27 kg



Suomi

OMINAISUUDET

MALLI	AKKU (ei toimiteta)	LATAUSLAITE (ei toimiteta)
CDC1802	BPP-1815 BPP-1815M BPP-1817 BPP-1817M BPL-1820 BPL-1815	BCL-1800 BCL1418 BCS618
	BPP-1815 BPP-1815M BPP-1817 BPP-1817M	BC-1815S BC-1800 BCL1418

KÄYTTÖ

**VAROITUS**

Älä unohda valppautta kun olet oppinut työkalun käytön. Muista aina, että hetken kestävä huolimattomuus voi johtaa vakavaan loukkaantumiseen.

**VAROITUS**

Käytä aina tavanomaisia tai sivusuojilla varustettuja suojalaseja, kun käytät työkaluja. Tämän ohjeen laiminlyönti voi aiheuttaa roskien sinkoutumista silmiin käytön aikana ja aiheuttaa täten vakavia silmävammoja.

**VAROITUS**

Älä käytä muita, kuin valmistajan tälle työkalulle suosittelemia varaosia ja lisävarusteita. Muiden, kuin suositeltujen varaosien ja lisävarusteiden käyttö voi aiheuttaa vakavaa loukkaantumisvaaraa.

AKUN (ei toimiteta) ASENTAMINEN (Kuva 2)

- Laita suunnanvaihdin keskiasentoon.
- Kohdista akun kohoumat työkalun akkupitimen urille.
- Varmista, että akun molemmilla puolilla sijaitsevat lukintakiekket asettuvat hyvin ja että akku on oikein kiinni ennen, kuin käytät työkalua.

AKUN (ei toimiteta) IRROTTAMINEN

- Laita suunnanvaihdin keskiasentoon.
- Paina akun sivuilla olevia lukintakiekkkeitä akun irrottamiseksi porakoneesta.
- Irrota akku.

AKUN SUOJAUSJÄRJESTELMÄ (Litium-ioni -akku)

18 V Ryobi litium-ioni -akuissa on sisäänrakennettu suojausjärjestelmä, joka lisää niiden kestoikää. Kuitenkin tämä suojausjärjestelmä voi pysäyttää akun ja työkalun, mitä ei tapahdu nikkeli-kadmiumakuilla.

Joissakin käyttöolosuhteissa, akun elektroninen laite aiheuttaa akun pysähtymisen, mistä on seurauksena työkalun pysähtyminen. Tee akun ja työkalun uudelleenalustus vapauttamalla liipaisin ja jatka sitten työtä normaalisti.

Huomautus: akun pysähtymisen ehkäisemiseksi, vältä työkalun kohtuutonta käyttöä.

Kun liipaisin on vapautettu ja akun ja työkalun uudelleenalustus epäonnistui tarkoittaa se sitä, että akku on purkautunut kokonaan. Varaa akku uudelleen laittamalla se litium-ioni -akkulataajaan.

**VAROITUS**

Muista, että johdottomat työkalut ovat aina käyttövalmiita. Varmista, että liipaisin on lukittuna, kun et käytä työkalua tai kun kuljetat sitä.

LIIPAININ (Kuva 3)

KÄYNNISTÄ porakone-ruuvitalta liipaisinta painamalla. **SAMMUTA** porakone-ruuvitalta vapauttamalla liipaisin.

VAIHTELEVA NOPEUS

Työkalun käyttönopeutta ja vääntömomenttia voidaan säätää liipaisimella, siihen kohdistuvan painovoiman avulla. Paina liipaisinta, kun haluat kohottaa nopeutta ja vapauta liipaisinta kun haluat hidastaa nopeutta.

Huomautus: liipaisin voi vinkua tai surista käytön aikana. Älä välitä siitä, koska se liittyy liipaisimen normaaliin toimintaan.

SUUNNANVAIHDIN (eteen/taakse/lukinta) (Kuva 3)

Voit valita palan pyörimissuunnan liipaisimen yllä sijaitsevalla vaihtokytkimellä. Suunnanvaihtimen on oltava liipaisimen vasemmalla puolella, kun porakone-ruuvitaltaa pidetään normaalissa käyttöasennossa, jolloin ruuvaus/poraus on mahdollista. Pyörintäsuunta vaihtuu, kun valitsin on liipaisimen oikealla puolella.

Epähuomioissa tapahtuvien käynnistysten ehkäisemiseksi, aseta vaihdin keskiasentoon kun et käytä porakone-ruuvitaltaa.

**VAROITUS:**

Kytkimen vioittumisen ehkäisemiseksi, odota kunnes istukka on kokonaan pysähtynyt ennen, kuin muutat pyörintäsuuntaa.



Suomi

KÄYTTÖ

Sammuta porakone-ruuvitalta vapauttamalla liipaisin ja odota kunnes terä/pala lakkaa kokonaan pyörimästä.

Huomautus: jotta porakone-ruuvitalta voisi toimia, suunnanvaihdin on käännettävä kokonaan vasemmalle tai oikealle.

Vältä porakone-ruuvitaltan käyttöä pitkiä aikoja liian alhaisella nopeudella. Pitkään kestävä käyttö alhaisella nopeudella aiheuttaa työkalun ylikuumentumista. Tässä tapauksessa käytä porakone-ruuvitaltaa tyhjänä maksiminopeudella sen jäädyttämiseksi.

PIKAISTUKKA (Kuva 3)

Pikaistukka sallii terien/palojen kiinnittämisen istukan leukoihin ja niiden irrottamisen nopeasti. Pidä yhdellä kädellä tukevasti kiinni istukan renkaasta. Käännä istukkaa toisella kädellä. Istukassa olevat nuolet osoittavat palojen ja porien **KIINNITYKSEN** (kirstystys) ja **IRROTTUKSEN** (löysäys) kääntösuunnat.



VAROITUS

Älä yritä kiinnittää terää / palaa pitämällä kiinni istukasta ja käynnistämällä porakone-ruuvitalta istukan leukojen kirstämiseksi. Istukka voi luistaa pois kädestä tai käsi voi luistaa pyörivälle poralle/ruuvipalalle, jonka seurauksena voi olla onnettomuus tai vakava ruumiinvamma.

NOPEUDEN VALINTANAPPIU (Kuva 4)

Porakone-ruuvitaltan hammaspyörävaihteessa on kaksi nopeutta, **pieni (1)** ja **suuri (2)**. Valitse jompikumpi **nopeus (1 tai 2)** työkalun päällä olevalla valintanapilla. Kun käytät porakone-ruuvitaltaa pienellä **nopeudella (1)**, nopeus on alhaisempi, jolloin työkalu on tehokkaampi suuremmalla vääntömomentilla.

Kun käytät porakone-ruuvitaltaa suurella **nopeudella (2)**, nopeus on suurempi, jolloin työkalun teho on heikompi pienemmällä vääntömomentilla. Suosittelemme pienen **nopeuden (1)** käyttöä, kun työ vaatii suurta tehoa ja suuren **nopeuden (2)** käyttöä, kun haluat porata tai ruuvata nopeasti.

VÄÄNTÖMÖMENTIN SÄÄTÄMINEN

Porakone-ruuvitaltassa on kytkin, jolla kirstystävääntömomentti voidaan säätää ruuvattavan materiaalin mukaiseksi. Sopiva asetus riippuu materiaalista ja palakoosta.

VÄÄNTÖMÖMENTIN SÄÄTÄMINEN (Kuva 5)

Paikana 24 säätömahdollisuutta, jotka on merkitty porakone-ruuvitaltan etupäähän.

- Laita säätörengas halutulle merkille.
- 1–4 Pienten ruuvien vääntäminen

- 5–8 Ruuvien vääntäminen pehmeään materiaaliin
- 9–12 Ruuvien vääntäminen pehmeään ja kovaan materiaaliin
- 13–16 Vääntäminen kovaan puuhun
- 17–20 Isojen ruuvien vääntäminen
- 21 – Vaikea poraus

PALAN ASENTAMINEN (Kuvat 6–7)

- Lukitse liipaisin asettamalla suunnanvaihdin keskiasentoon.
- Avaa tai kiristä istukan leukoja siten, että istukka avautuu hieman terän / palan kokoa suuremmaksi. Kohota samalla hieman porakone-ruuvitaltan etupäätä, ettei terä /pala pääse putoamaan leuoista.
- Asenna terä.
- Kiristä istukan leuka pitämällä yhdellä kädellä tukevasti kiinni istukan renkaasta ja kääntämällä samalla istukkaa toisella kädellä.

Huomautus: käännä istukkaa **“LOCK”** nuolen osoittamaan suuntaa istukan leukojen kirstämiseksi.



VAROITUS

Asenna terä kohtisuorasti istukan leukoihin. Älä asenna terää vinoon ja älä kiristä istukan leukoja, jos terä on vinoon (Kuva 7). Terä voi sinkoutua irti työkalusta aiheuttaen vakavia ruumiinvammoja tai istukan vaurioitumisen.

Huomautus: älä käytä avainta istukan leuan kirstämisessä tai löysäämisessä.

PALAN IRROTTAMINEN (Kuva 6)

- Lukitse liipaisin asettamalla suunnanvaihdin keskiasentoon.
- Löysää istukan leuka pitämällä yhdellä kädellä tukevasti kiinni istukan renkaasta ja kääntämällä samalla istukkaa toisella kädellä.

HUOMAUTUS: käännä istukkaa **“UNLOCK”** nuolen osoittamaan suuntaa istukan leukojen löysäämiseksi.

- Irrota terä istukasta.

PORAAMINEN (Kuva 8)

Kotelolla oleva vesivaaka sallii terän pitämisen vaakatasossa porauksen aikana.

- Tarkasta, että olet valinnut halutun pyörintäsuunnan ja että suunnanvaihdin on oikeassa asennossa.
- Kiinnitä työkalu tukevasti liihauspuristimilla tai ruuvipuristimilla, ettei se pääse kääntymään terän pyörimään vaikutuksesta.
- Pidä työkalua tukevasti ja aseta terän kärki porattavaan kohtaan.
- Paina liipaisinta porakoneen käynnistämiseksi.
- Upota terä työkalupaleeseen kohdistamalla työkaluun riittävää painovoimaa, että terä voi porata tasaisesti.





Suomi

KÄYTTÖ

Älä pakota työkalua äläkä kohdistaa siihen sivuvoimaa reiän suurentamiseksi. Anna porakoneen tehdä työ itsenäisesti.



VAROITUS

Muista, että terä voi juuttua porauksen aikana. Tässä tapauksessa terällä on taipumusta takertua ja muuttua pyörimissuuntaa (takapotku), jonka seurauksena on mahdollisesti työkalun hallinnan menettäminen. Jos et ole valmistautunut tähän, voit loukkaantua vakavasti.

- Kun poraat kovia ja tasaisia pintoja, tee esireikä naskalilla haluttuun porauskohtaan. Tällä ehkäiset terän luistamisen pinnalta porauksen alkuvaiheessa.
- Kun poraat metallia, voitele terä kevytöljyllä, ettei se pääse kuumenemaan. Öljy pidentää terän kestoikää ja parantaa poraustehokkuutta.
- Jos terä juuttuu työkalupäälleen tai porakone sammuu, vapauta liipaisin välittömästi. Poista terä työkalupäälteestä ja etsi juuttumisen aiheuttaja.

Huomautus: porakoneessa on sähkökäyttöinen jarru. Kun liipaisin vapautetaan, istukka lakkaa automaattisesti pyörimästä. Suojuksen tuuletusaukkojen läpi voidaan nähdä kipinöitä jarrutuksen yhteydessä, kun jarru toimii normaalisti. Kipinöiden syntyminen on normaalia ja osoituksena jarrun tehokkaasta toiminnasta.

PUUN PORAUUS

Käytä puun porauksessa 3-kärkisiä puuporia optimaalisen tehokkuuden saamiseksi.

- Aloita poraus alhaisella nopeudella, ettei terä pääse luistamaan kappaleen pinnalla. Kohota nopeutta sitä mukaa, kun terä uppoaa puuhun.
- Kun poraat kappaleen läpi meneviä reikiä, aseta puupala työkalupäälle alle / takse, ettei siihen pääse muodostumaan säröjä.

METALLIN PORAUUS

Käytä metallin tai teräksen porauksessa HSS-teriä optimaalisen tehokkuuden saamiseksi.

- Aloita poraus alhaisella nopeudella, ettei terä pääse luistamaan kappaleen pinnalla.
- Ylläpidä tasainen porausnopeus, ettei terä pääse kuumenemaan. Liian voimakas painovoima aiheuttaa seuraavia vaaroja:
 - Porakoneen ylikuumentuminen;
 - Kuulalaakerien kuluminen;
 - Terien vääntyminen tai palaminen ja
 - Epätasaisten tai sivuun tulevien reikien saaminen.
- Kun haluat porata isoja reikiä metalliin, aloita poraaminen pienellä terällä ja viimeistele reikä suuremmalla terällä. Voitele terä öljyllä sen kestoian

pidentämiseksi ja poraustehokkuuden parantamiseksi.

HUOLTO



VAROITUS

Käytä vaihdossa yksinomaan alkuperäisiä Ryobi-varaosia. Muunlaisten varaosien käyttö voi osoittautua vaaralliseksi ja vaurioittaa laitetta.

Älä käytä liuotteita muoviosien puhdistukseen. Suurin osa muoveista ei siedä markkinoilla olevia määrättyjä liuotteita, jotka vahingoittavat niitä. Käytä puhdasta riepua lian, pölyn, öljyn, rasvan jne. puhdistukseen.



VAROITUS

Muoviosat eivät saa koskaan joutua kosketukseen jarrunesteeseen, bensiiniin, petrolijohdannaisten, ruosteennirrotusöljyn jne. kanssa. Nämä kemialliset aineet voivat vaurioittaa, heikentää tai tuhoata muovin.

YMPÄRISTÖNSUOJELU



Älä heitä raaka-aineita kotitalousjätteisiin, vaan vie ne kierrätykseen. Ympäristönsuojelun kannalta työkalu, lisävarusteet ja pakkausmateriaali on lajiteltava.

SYMBOLI



Turvavaroitus

V

Voltit

min⁻¹

Kierrokset tai edestakaisliike per minuutti

Tasavirta



CE-vastaavuus



Lue ohjeet huolellisesti ennen laitteen käynnistämistä.



Kierrättäminen ei-toivottua



Käytöstä poistettavia sähkölaitteita ei pidä hävittää talousjätteiden mukana. Ne on mahdollisuuksien mukaan pantava kiertoon. Kierrätysohjeita antavat kunnan viranomaiset ja vähittäiskauppiat.





Norsk

SPESIELLE SIKKERHETSFORSKRIFTER

- **Bruk hørselsvern** når du bruker slagboremaskin. Støyen kan svekke hørselen.
- **Bruk støttehåndtaket som følger med verktøyet.** Hvis du mister kontroll over verktøyet, kan det forårsake alvorlige skader.
- **Hold kun i verktøyet isolerte og sklisikre deler** når du arbeider på et underlag som kan skjule elektriske ledninger. Kontakt med strømførende ledninger kan føre strøm til metalldelene og forårsake elektrisk støt.
- **Bli kjent med verktøyet ditt. Les denne bruksanvisningen nøye. Bli kjent med verktøyet bruksområder og begrensninger, og med apparatets spesielle faremomenter ved bruk.** Du reduserer dermed faren for elektrisk støt, brann og alvorlige kroppsskader.
- **Bruk alltid vernebriller med sideskjermer.** Vanlige briller har bare støtsikre glass. Det er IKKE vernebriller. Du reduserer dermed faren for alvorlige øyenskader.
- **Beskytt lungene dine. Bruk ansiktsskjerm eller støvmaske dersom arbeidet er støvdannende.** Du reduserer dermed faren for alvorlige kroppsskader.
- **Beskytt ørene dine. Bruk hørselsvern ved langvarig bruk av verktøyet.** Du reduserer dermed faren for alvorlige kroppsskader.
- **Glem ikke at batteridrevne verktøy alltid er klare til bruk, da de ikke trenger å koples til stikkontakt. Husk på farene som er forbundet med oppladbare verktøy når de ikke er i bruk og ved skifte av tilbehør.** Du reduserer dermed faren for brann, elektrisk støt og alvorlige personskader.
- **Legg aldri et oppladbart verktøy eller et batteri i nærheten av en ild eller en varmekilde.** Du reduserer dermed faren for eksplosjon og personskader.
- **Bruk aldri et batteri som har falt eller har fått et kraftig støt.** Et skadet batteri kan eksplodere. Hvis batteriet har falt eller er skadet, skal du straks kvitte deg med det i henhold til gjeldende sikkerhetsregler.
- **Batterier kan eksplodere i nærvær av en tennkilde, som et tennbluss for eksempel. For å redusere faren for alvorlige kroppsskader, bruk aldri et oppladbart apparat i nærheten av en bar flamme.** Hvis batteriet eksploderer, kan små avfall og kjemikalier slynges ut. Hvis det skulle hende, må du straks skylle det berørte området med rent vann.
- **Lad ikke opp et oppladbart verktøy på et fuktig eller vått sted.** Du reduserer dermed faren for elektrisk støt.

- **For at det oppladbare verktøyet skal fungere optimalt, skal det lades opp et sted der temperaturen ligger på mellom 10°C og 38°C.** La ikke det oppladbare verktøyet ligge utendørs eller i en bil.
- **Batterivæsken kan lekke ut når lampen brukes under ekstreme forhold eller temperaturer. Hvis batterivæsken kommer i kontakt med huden, vask det berørte hudpartiet straks med såpevann og nøytraliser med sitronsaft eller eddik. Hvis du får væske i øynene, skal de skylles med rent vann i minst 10 minutter. Oppsøk legen eller legevakten straks.** Du reduserer dermed faren for alvorlige kroppsskader.
- **Ta vare på disse instruksene. Les dem regelmessig, og bruk dem for å informere eventuelle andre brukere.** Hvis du låner bort verktøyet, skal du også låne bort denne manualen for å unngå misbruk av verktøyet og fare for personskader.

BESKRIVELSE

1. Innstillingsring til dreiemoment
2. Selvspennende chuck
3. Av/på bryter
4. Magnetisk plate til oppbevaring av bitsene (Mag Tray™)
5. Reverseringsbryter
6. Knott for hastighetsvalg (høy/lav)
7. Vaterpass
8. Batteri (ekstrautstyr)
9. Låsetagger
10. Chuck
11. For å ta ut en bits (løsne)
12. For å sette inn en bits (skru fast)
13. Chuckens ring
14. Forover (høyre – innskruing)
15. Bakover (venstre – utskruing)
16. Høy hastighet (2)
17. Lav hastighet (1)
18. For å redusere dreiemomentet
19. For å øke dreiemomentet
20. Bor
21. Chuckens kjeve

KARAKTERISTIKKER

Spenning	18 V ---
Chuck	0 -10 mm
Av/på bryter	variabel hastighet
Tomgangshastighet (boringsmodus)	0-350/0-1300 omdr./min.
Maks. dreiemoment	42,6 Nm
Vekt	1,27 kg



KARAKTERISTIKKER

MODELL	BATTERI (ekstraustyr)	LADER (ekstraustyr)
CDC1802	BPP-1815 BPP-1815M BPP-1817 BPP-1817M BPL-1820 BPL-1815	BCL-1800 BCL1418 BCS618
	BPP-1815 BPP-1815M BPP-1817 BPP-1817M	BC-1815S BC-1800 BCL1418

BETJENING

**ADVARSEL:**

Vær alltid like forsiktig, selv når du er blitt kjent med verktøyet. Husk at uforsiktighet i en brøkdell av et sekund er nok til at du kan skade deg selv alvorlig.

**ADVARSEL:**

Bruk alltid sikkerhetsbriller eller vernebriller med sidebeskyttelse når du bruker verktøy. Hvis denne forskriften ikke overholdes, kan det forårsake utslanging av fremmedlegemer i øynene dine og alvorlige øyenskader.

**ADVARSEL:**

Bruk ikke andre deler eller tilbehør enn de som anbefales av fabrikanten til dette verktøyet. Bruken av deler eller tilbehør som ikke anbefales kan medføre fare for alvorlige personskader.

INNSETTING AV BATTERIET (ekstraustyr)
(Figur 2)

- Plasser reverseringsbryteren i midtstilling.
- Still batteriets ribber i linje med batteriholderens furer.
- Påse at låsetaggene på batteriets sider smekker godt på plass og at batteriet er riktig installert før du bruker verktøyet.

UTTAKING AV BATTERIET (ekstraustyr)

- Plasser reverseringsbryteren i midtstilling.
- Trykk inn låsetaggene som sitter på batteriets sider for å kunne ta batteriet ut av boremaskinen.
- Ta ut batteriet.

BATTERIETS BESKYTTELSESSYSTEM (Litium-ion batteri)

Ryobis 18 V litium-ion batterier er utstyrt med et integrert beskyttelsessystem som øker batterienes levetid. Dette beskyttelsessystemet kan imidlertid få batteriet og verktøyet til å stoppe, noe som ikke er tilfellet med nikkel-kadmium batteriene.

I visse bruksforhold, forårsaker batteriets elektroniske innretning stans av batteriet og dermed av verktøyet. For å reinitialisere batteriet og verktøyet, slipp av/på bryteren og start arbeidet igjen normalt.

OBS! For å unngå at batteriet stopper, skal ikke verktøyet misbrukes.

Hvis batteriet og verktøyet ikke reinitialiseres etter at du har sluppet av/på bryteren, betyr det at batteriet er helt utladet. For å lade opp batteriet, skal det settes inn i litium-ion batteriladeren.

**ADVARSEL:**

Husk at batteridrevne verktøy alltid er klare til bruk. Sjekk at av/på bryteren er låst når du ikke bruker verktøyet eller når du frakter det.

AV/PÅ BRYTER (Figur 3)

For å **STARTE** bor-/skrumaskinen, trykk inn av/på bryteren. For å **STOPPE** bor-/skrumaskinen, slipp av/på bryteren.

VARIABEL HASTIGHET

Med verktøyets av/på bryter kan du variere hastigheten og dreiemomentet alt etter trykket du øver. Trykk på av/på bryteren for å øke hastigheten og slipp av/på bryteren for å redusere hastigheten.

OBS! Det kan hende av/på bryteren avgir en pipelyd eller brumming under bruk. Dette er helt normalt, det henger sammen med av/på bryterens funksjon.

REVERSERINGSBRYTER (forover/bakover/ midtstilling til låsing) (Figur 3)

Du kan velge bitsens rotasjonsretning ved hjelp av reverseringsbryteren som sitter over av/på bryteren. Når du holder bor-/skrumaskinen i normal bruksstilling, skal reverseringsbryteren befinne seg til venstre for av/på bryteren når du vil skru inn/bore. Rotasjonsretningen er reversert når reverseringsbryteren er til høyre for av/på bryteren.

For å redusere faren for utilsiktet start når du ikke bruker bor-/skrumaskinen, skal du plassere reverseringsbryteren i midtstilling for låsing.

**FORSIKTIGHETSREGEL:**

For ikke å skade koplingen, skal du vente til chucken har stoppet fullstendig før du skifter rotasjonsretning.



Norsk

BETJENING

For å stoppe bor-/skrumaskinen, skal du slippe av/på bryteren og vente til boret / bitsen har sluttet helt å rotere.

OBS! For at bor-/skrumaskinen skal kunne fungere, må reverseringsbryteren være plassert helt til høyre eller venstre.

Unngå å bruke bor-/skrumaskinen i altfor lave hastigheter i lengre perioder. Langvarig bruk i lav hastighet kan medføre fare for overoppheting av verktøyet. La i så fall bor-/skrumaskinen gå i tomgang i høyeste hastighet så den kjøler.

SELVSPENNENDE CHUCK (Figur 3)

Med den selvspennende chucken kan du lett feste bor / bits i chuckens kjeve eller ta dem ut derfra. Hold godt i chuckens ring med den ene hånden. Drei chucken med den andre hånden. Pilene på chucken angir i hvilken retning den skal dreies for å **FESTE** (skru fast) eller **TA UT** (løsne) boret.



ADVARSEL:

Forsøk ikke å feste et bor eller en bits ved å holde chucken med den ene hånden og starte bor-/skrumaskinen for å stramme til chuckens kjeve. Chucken kan da skli i hånden din eller hånden din kan skli og komme i kontakt med det roterende boret / bitsen, noe som kan forårsake en ulykke og alvorlige personskader.

KNOTT FOR HASTIGHETSVALG (Figur 4)

Bor-/skrumaskinens tannhjul har to hastigheter, en **lav (1)** og en **høy (2)**. Velg en av de to **hastighetene (1 eller 2)** ved hjelp av knotten som sitter på toppen av verktøyet. Når du bruker bor-/skrumaskinen i **lav hastighet (1)**, er hastigheten lavere og verktøyet kraftigere, med et høyere dreiemoment.

Når du bruker bor-/skrumaskinen i **høy hastighet (2)**, er hastigheten høyere og verktøyet mindre kraftig, med et lavere dreiemoment. Vi anbefaler deg å bruke den **lave hastigheten (1)** til arbeidsoppgaver som krever høy kraft, og den **høye hastigheten (2)** til å bore eller skru raskt.

INNSTILLING AV DREIEMOMENT

Bor-/ skrumaskinen er utstyrt med en kopling som gjør det mulig å justere dreiemomentet alt etter materialet det skal skrues i. Den riktige innstillingen avhenger av materialtypen og hvilken skruestørrelse du bruker.

INNSTILLING AV DREIEMOMENT (Figur 5)

Finn frem de 24 momentinnstillingene som er merket av på forsiden av bor-/skrumaskinen.

- Plasser innstillingsringen på det valgte merket.

- 1-4 Innskruing av små skruer.

- 5-8 Innskruing av skruer i bløte materialer.
- 9-12 Innskruing av skruer i bløte og harde materialer.
- 13--16 Innskruing i hardt tre.
- 17-20 Innskruing av store skruer.
- 21- Tung boring.

INNSETTING AV BITS (Figurer 6-7)

- Lås av/på bryteren ved å stille reverseringsbryteren i midtstilling.
- Åpne eller stram til chuckens kjeve slik at åpningen er litt større enn diameteren på boret /bitsen du ønsker å bruke. Løft dessuten litt på forsiden på bor-/skrumaskinen for å unngå at boret / bitsen faller ut av kjeven.
- Sett inn boret.
- Spenn fast chuckens kjeve, og hold godt i chuckens ring med den ene hånden samtidig som du dreier chucken med den andre hånden.

OBS! Drei chucken i pilretningen "**LOCK**" for å stramme til chuckens kjeve.



ADVARSEL:

Påse at du setter boret fint og rett inn i chuckens kjeve. Ikke sett et bor skjevt inn og ikke stram til chuckens kjeve dersom boret er skjevt (se figur 7). Boret kan da slynges ut av verktøyet, noe som kan forårsake alvorlige personskader eller skade chucken.

OBS! Bruk ikke nøkkel til å stramme til eller løsne chuckens kjeve.

UTTAKING AV BITS (Figur 6)

- Lås av/på bryteren ved å stille reverseringsbryteren i midtstilling.
- Løsne chuckens kjeve, og hold godt i chuckens ring med den ene hånden samtidig som du dreier chucken med den andre hånden.

OBS! Drei chucken i pilretningen "**UNLOCK**" for å løsne chuckens kjeve.

- Ta boret ut av chucken.

BORING (Figur 8)

Et vaterpass på oversiden av motorhuset gjør det mulig å holde boret horisontalt under boringen.

- Sjekk at du har valgt rotasjonsretningen du ønsket og at reverseringsbryteren er riktig plassert.
- Fest arbeidsstykket godt ved hjelp av skruestikke eller skruetuinge slik at det ikke dreies på grunn av borets rotasjon.
- Hold verktøyet godt og plasser borets spiss på stedet som skal bores.
- Trykk inn av/på bryteren for å starte bor-/skrumaskinen.





Norsk

BETJENING

■ Trykk boret inn i arbeidsstykket ved å øve et tilstrekkelig trykk slik at boret borer regelmessig. Ikke øv makt på verktøyet og ikke øv et sidetrykk for å forstørre et hull. La boremaskinen gjøre jobben.



ADVARSEL:

Vær klar over at boret kan låses fast under boringen. Hvis det skjer, har boret tendens til å gå i stå og starte i motsatt rotasjonsretning (tilbakekast), noe som kan få deg til å miste kontroll over verktøyet. Hvis du ikke er forberedt, kan du skade deg selv alvorlig.

- Når du borer i harde og glatte overflater, må du lage et styrehull der du ønsker å bore et hull ved hjelp av en kjørner. Slik unngår du at boret sklir på overflaten når du begynner å bore.
- Når du borer i metall, må du smøre boret med lettolje for å unngå at det overopphetes. Oljen forlenger borets levetid og forbedrer boringens effekt.
- Hvis boret låses fast i arbeidsstykket eller hvis boremaskinen står fast, må du slippe av/på bryteren øyeblikkelig. Ta boret ut av arbeidsstykket og forsøk å finne årsaken til fastlåsing.

OBS! Denne boremaskinen er utstyrt med en elektrisk brems. Når av/på bryteren slippes, stopper chucken automatisk å rotere. Når bremsen fungerer riktig, fremkaller den gnister som er synlige gjennom motorhusets luftehuller. Det er normalt med disse gnistene; det betyr at bremsen er effektiv.

BORING I TRE

For å oppnå optimal boring, bruk HSS-trebor for å bore i tre.

- Begynn å bore i meget lav hastighet for å unngå at boret sklir på arbeidsstykkets overflate. Øk hastigheten etterhvert som boret trenger inn i treverket.
- Når du borer hull som går tvers igjennom et arbeidsstykke, skal du legge en trebit under/bak arbeidsstykket slik at det ikke dannes splinter bak dette.

BORING I METALL

For å oppnå optimal effektivitet, bruk HSS bor til å bore i metall eller stål.

- Begynn å bore i meget lav hastighet for å unngå at boret sklir på arbeidsstykkets overflate.
- Hold konstant borehastighet så boret ikke overopphetes. Et for sterkt trykk vil medføre følgende farer:
 - Boremaskinen overopphetes;
 - Rullelagrene slites;
 - Borene deformeres eller brennes; og
 - Hullene blir usentrert eller uregelmessige i formen.

- Når du ønsker å bore store hull i metall, skal du begynne å bore med et bor med lite diameter og avslutte med et bor med større diameter. Smør også inn boret med olje for å øke dets levetid og forbedre boringen.

VEDLIKEHOLD



ADVARSEL

Ved bytting av deler skal kun originale Ryobi reservedeler brukes. Bruken av andre deler kan være farlig eller skade verktøyet.

Bruk ikke løsningsmidler til å rengjøre plastdeler. De fleste plastmateriale kan skades ved bruk av enkelte løsningsmidler som selges i forretninger. Bruk en ren klut til å fjerne smuss, støv, olje, fett, osv.



ADVARSEL

Plastdeler må aldri komme i kontakt med bremsevæske, bensin, petroleumsholdige produkter, penetrerende oljer, osv. Disse kjemiske produktene inneholder stoffer som kan skade, svekke eller ødelegge platen.

MILJØVERN



Resirkuler råmaterialer istedenfor å kaste dem i søppelen. Verktøyet, tilbehørene og emballasjen bør sorteres for miljøvennlig resirkulering.

SYMBOL



Sikkerhetsalarm

V

Volt

min⁻¹

Omdreininger eller pendelbevegelse pr minutt



Likestrøm



CE samsvar



Vennligst les instruksjonene nøye for du starter maskinen.



Resirkulering uønsket



Avfall fra elektriske produkter skal ikke kastes sammen med husholdningsavfall. Vennligst resirkuler ved eksisterende avfallsbehandlingssted. Undersøk hos dine lokale myndigheter eller forhandler for råd om resirkulering.



**ОСОБЫЕ ПРАВИЛА ТЕХНИКИ БЕЗОПАСНОСТИ**

- При работе с ударной дрелью всегда пользуйтесь средствами защиты слуха. Шум может вызвать потерю слуха.
- Пользуйтесь вспомогательной рукояткой, поставленной в комплекте с инструментом. Потеря контроля над инструментом ведет к тяжелым травмам.
- При работе в поверхностях, за которыми могут быть спрятаны электрические провода, держите инструмент только за изолированные несвязанные части. При соприкосновении с проводами под напряжением металлические части инструмента могут электризоваться и повлечь удар током.
- Внимательно ознакомьтесь с инструментом. Внимательно прочтите настоящее руководство по эксплуатации. Ознакомьтесь с назначением насоса, сферами его применения и собственными ему потенциальными опасностями. Таким образом, можно избежать риски удара током, пожара и тяжелых ранений.
- Всегда пользуйтесь защитными очками с боковыми протекторами. Обычные очки с коррекцией могут иметь лишь небьющиеся стекла: это НЕ защитные очки. Избегайте глазных травм!
- Защищайте органы дыхания. При пыльных работах пользуйтесь защитным забралом и респиратором. Таким образом, можно избежать тяжелых травм.
- Защищайте органы слуха. При длительной работе инструментом пользуйтесь средствами защиты слуха. Таким образом, можно избежать тяжелых травм.
- Не забывайте, что аккумуляторные инструменты всегда готовы к работе, так как их не надо включать в сеть. Не забывайте о рисках, связанных с инструментами в нерабочее время и во время смены аксессуаров. Избегайте ударов током, пожара и тяжелых травм.
- Не оставляйте аккумуляторный инструмент или аккумулятор вблизи огня или источника тепла. Таким образом, можно избежать риска взрыва и травм.
- Никогда не пользуйтесь аккумулятором, если он упал или получил сильный удар. Поврежденный аккумулятор может взорваться. Если аккумулятор упал или повредился, немедленно избавьтесь от него, соблюдая действующие правила техники безопасности.
- Аккумуляторы выделяют водород и могут взорваться вблизи источника огня, например горелки. Во избежание тяжелых травм никогда не пользуйтесь аккумуляторным инструментом вблизи открытого огня. В случае взрыва аккумулятора может произойти выброс химикатов. Если это произошло,

немедленно промойте пораженную зону чистой водой.

- Не заряжайте аккумуляторный инструмент во влажных и сырых местах. Избегайте ударов током.
- Для наибольшей производительности инструмент должен проходить зарядку при температуре от 10°C до 38°C. Не оставляйте инструмент в автомобиле или на улице.
- При использовании в экстремальных условиях или температурах из аккумулятора может вытекать электролит. Если электролит из аккумулятора попал на кожу, немедленно промойте пораженное место мыльной водой, затем смажьте лимонным соком или уксусом. Если электролит попал в глаза, промойте их чистой водой в течение как минимум 10 минут, затем немедленно обратитесь к врачу или в скорую помощь. Таким образом, можно избежать риски удара током, пожара и тяжелых ранений.
- Храните настоящее руководство. Регулярно перечитывайте его и информируйте других пользователей. Во избежание неправильного использования и травм, одалживая инструмент, прилагайте к нему настоящее руководство.

ОПИСАНИЕ

1. Кольцо регулировки вращающего момента
2. Самозатягивающийся патрон
3. Курок
4. Магнитная подставка для бит (Mag Tray™)
5. Переключатель направления вращения
6. Кнопка выбора скорости (высокая/низкая)
7. Уровень
8. Аккумулятор (вне комплекта)
9. Застежки
10. Патрон
11. Снять биты (отпустить)
12. Установить биты (затянуть)
13. Кольцо патрона
14. Вперед (вправо—завинчивание)
15. Назад (влево—отвинчивание)
16. Высокая скорость (2)
17. Малая скорость (1)
18. Сократить вращающий момент
19. Увеличить вращающий момент
20. Сверло
21. Губки патрона



**ХАРАКТЕРИСТИКИ**

Напряжение	18 В ---
Патрон	0–10 мм
Курок	с регулятором скорости
Скорость на холостом ходу (режим сверления)	0–350 / 0–1300 об/мин
Затягивающий момент (макс.)	42.6 Нм
Вес	1.27 кг

МОДЕЛЬ	АККУМУЛЯТОР (вне комплекта)	ЗАРЯДНОЕ УСТРОЙСТВО (вне комплекта)
CDC1802	BPP-1815 BPP-1815M BPP-1817 BPP-1817M BPL-1820 BPL-1815	BCL-1800 BCL1418 BCS618
	BPP-1815 BPP-1815M BPP-1817 BPP-1817M	BC-1815S BC-1800 BCL1418

РАБОТА**ПРЕДУПРЕЖДЕНИЕ:**

Овладев инструментом, не теряйте бдительности. Помните, что достаточно секунды невнимания, чтобы получить тяжелую травму.

**ПРЕДУПРЕЖДЕНИЕ:**

При работе всегда пользуйтесь защитными очками с боковыми протекторами. При несоблюдении этого правила техники безопасности посторонние предметы могут попасть в глаза и вызвать тяжелые глазные травмы.

**ПРЕДУПРЕЖДЕНИЕ:**

Пользуйтесь только рекомендованными изготовителем деталями и аксессуарами. Использование других деталей и аксессуаров ведет к тяжелым травмам.

**УСТАНОВКА АККУМУЛЯТОРА (вне комплекта)
(Рис. 2)**

- Установите переключатель направления вращения в центральное положение.
- Совместите ребра аккумулятора с пазами в суппорте инструмента.
- Перед началом работы проверьте, чтобы застёжки по бокам аккумулятора при установке правильно

застегнулись и чтобы аккумулятор был хорошо закреплён.

СНЯТИЕ АККУМУЛЯТОРА (вне комплекта)

- Установите переключатель направления вращения в центральное положение.
- Нажмите на застёжки по бокам аккумулятора и снимите аккумулятор с дрели.
- Снимите аккумулятор.

СИСТЕМА ЗАЩИТЫ АККУМУЛЯТОРА (литий-ионный аккумулятор)

Литий-ионные 18 В аккумуляторы Ryobi оснащены встроенной системой защиты, увеличивающей срок их службы. Система защиты может остановить работу аккумулятора и инструмента, чего не происходит при использовании никель-кадмиевых аккумуляторов.

В некоторых рабочих условиях электронная система аккумулятора останавливает работу аккумулятора и, следовательно, инструмента. Чтобы снова включить аккумулятор, отпустите курок выключателя, затем продолжайте работу как обычно.

ПРИМЕЧАНИЕ: чтобы аккумулятор не останавливался, не форсируйте инструмент.

Если после того, как курок отпущен, аккумулятор и инструмент не включаются снова, значит, аккумулятор полностью разряжен. Чтобы зарядить аккумулятор, установите его в зарядное устройство для литий-ионных аккумуляторов.

**ПРЕДУПРЕЖДЕНИЕ:**

Не забывайте, что аккумуляторный инструмент всегда готов к работе. В нерабочее время и при перевозке проверяйте, чтобы курок выключателя был заблокирован.

КУРОК ВЫКЛЮЧАТЕЛЯ (Рис. 3)

- Чтобы **ВКЛЮЧИТЬ** дрель-шуруповерт, нажмите на курок. Чтобы **ОСТАНОВИТЬ** дрель-шуруповерт, отпустите курок.

РЕГУЛИРОВКА СКОРОСТИ

Скорость инструмента изменяется в зависимости от силы нажатия на курок. Чтобы увеличить скорость, нажимайте на курок. Чтобы сбавить скорость, отпусайте курок.

ПРИМЕЧАНИЕ: Во время работы курок может повиснуть или жужжать. Это – нормально и связано с работой курка.





РАБОТА

ПЕРЕКЛЮЧАТЕЛЬ НАПРАВЛЕНИЯ ВРАЩЕНИЯ (вперед / назад / центральное блокировочное положение) (Рис. 3)

Направление вращения биты меняется переключателем над курком. В нормальном рабочем положении переключатель направления вращения должен находиться слева от курка, чтобы позволить сверление или завинчивание. Если переключатель находится справа от курка, направление вращения изменено.

Во избежание риска случайного включения инструмента, в нерабочее время ставьте переключатель в центральное положение.



ПРЕДОСТЕРЕЖЕНИЕ:

Чтобы не повредить сцепление, прежде чем менять направление вращения подождите, пока патрон полностью остановится.

Чтобы остановить инструмент, отпустите курок и дождитесь, пока патрон полностью остановится.

ПРИМЕЧАНИЕ: чтобы дрель нормально работала, переключатель направления вращения должен стоять в крайнем правом или в крайнем левом положении.

Избегайте продолжительного использования дрели-шурупверта на малой скорости. Это может вызвать перегрев мотора. Если мотор перегрелся, дайте инструменту поработать на холостом ходу и на высокой скорости, чтобы он остыл.

САМОЗАТЯГИВАЮЩИЙСЯ ПАТРОН (Рис. 3)

Самозатягивающийся патрон позволяет легко устанавливать и снимать биты и сверла. Возьмитесь за кольцо патрона одной рукой. Другой рукой поворачивайте патрон. Стрелки на патроне указывают направление вращения патрона для **УСТАНОВКИ** (затягивания) и **СНЯТИЯ** (разжатия) сверла.



ПРЕДУПРЕЖДЕНИЕ:

Никогда не пытайтесь затянуть патрон, держа его рукой и запуская при этом инструмент. Патрон может прокрутиться в руке, а рука – соскользнуть и коснуться биты или сверла. Это ведет к несчастным случаям и тяжелым травмам.

КНОПКА ВЫБОРА СКОРОСТИ (Рис. 4)

Блок зубчатых колес дрели-шурупверта имеет две скорости: **низкую (1)** и **высокую (2)**. Выберите **скорость (1 или 2)** с помощью кнопки сверху инструмента. При работе на **низкой (1)** скорости инструмент становится мощнее, и вращающий момент увеличивается.

При работе на **высокой (2)** скорости инструмент становится менее мощным, и вращающий момент падает.

Рекомендуется пользоваться низкой **скоростью (1)** для работ, требующих большой мощности, а высокой **скоростью (2)** для быстрого сверления или завинчивания.

РЕГУЛИРОВКА ВРАЩАЮЩЕГО МОМЕНТА

Инструмент оснащен сцеплением, позволяющим регулировать вращающий момент в зависимости от материала заготовки. Правильная регулировка зависит от материала и размера винтов.

РЕГУЛИРОВКА СИЛЫ ЗАТЯЖКИ (Рис. 5)

Найдите 24 отметки спереди дрели-шурупверта.

- Установите регулировочное кольцо на нужную отметку.
 - 1–4 Завинчивание мелких винтов
 - 5–8 Завинчивание винтов в мягкий материал
 - 9–12 Завинчивание винтов в мягкий и жесткий материал
 - 13–16 Завинчивание в жесткое дерево
 - 17–20 Завинчивание крупных винтов
 - 21– Трудное сверление

УСТАНОВКА БИТЫ (Рис. 6–7)

- Заблокируйте курок, установив переключатель направления вращения в центральное положение.
- Откройте или разожмите патрон чуть шире диаметра устанавливаемого сверла или биты. Приподнимите перед дрели-шурупверта, чтобы сверло или бита из него не выпали.
- Вставьте сверло.
- Затяните патрон, крепко держа кольцо патрона одной рукой и поворачивая патрон другой.

ПРИМЕЧАНИЕ: чтобы затянуть патрон, поворачивайте его в направлении стрелки « LOCK ».



ПРЕДУПРЕЖДЕНИЕ:

Вставьте сверло прямо в патрон. Если сверло стоит неровно, не затягивайте патрон (Рис. 7). В противном случае сверло может выскочить из инструмента, повредить патрон и нанести тяжелые травмы.

ПРИМЕЧАНИЕ: не пользуйтесь ключом для затяжки патрона.

СНЯТИЕ БИТЫ (Рис. 6)

- Заблокируйте курок, установив переключатель направления вращения в центральное положение.
- Отпустите патрон, крепко держа кольцо патрона одной рукой и поворачивая патрон другой.





РАБОТА

ПРИМЕЧАНИЕ: чтобы опустить патрон, поворачивайте его в направлении стрелки « UNLOCK ».

- Выньте сверло из патрона.

СВЕРЛЕНИЕ (Рис. 8)

Уровень сверху корпуса дрели позволяет ровно держать сверло во время сверления.

- Проверьте правильность выбора направления вращения и установку переключателя.
- Крепко зафиксируйте заготовку струбцинами или в тисках, чтобы она не вращалась под действием сверла.
- Крепко держа инструмент, наведите сверло на место сверления.
- Нажмите на курок выключателя, чтобы запустить дрель-шуруповерт.
- Опускайте сверло в заготовку, прикладывая необходимое усилие, чтобы оно сверлило равномерно. Не форсируйте инструмент и не уведите сверло в сторону, чтобы рассверлить отверстие. Дрель сверлит сама.



ПРЕДУПРЕЖДЕНИЕ:

При сверлении сверло может застрять. В этом случае сверло может зацепиться и пойти в обратном направлении вращения (отскок). Не теряйте контроля над инструментом! Если это произошло неожиданно, можно получить тяжелую травму.

- При сверлении твердых и гладких поверхностей отметьте керном точку сверления. Это поможет сверлу не скользить в начале сверления.
- При сверлении металла, во избежание перегрева сверла смазывайте его легким маслом. Масло позволяет продлить срок службы сверла и повысить качество сверления.
- Если сверло застряло в отверстии или дрель остановилась, немедленно опустите курок выключателя. Выньте сверло из отверстия и выясните причину инцидента.

ПРИМЕЧАНИЕ: инструмент имеет электрический тормоз. При отпускании курка патрон автоматически прекращает вращаться. При нормальной работе при торможении сквозь вентиляционные жалюзи корпуса видны искры. Наличие искр свидетельствует о нормальной работе электрического тормоза.

СВЕРЛЕНИЕ ДЕРЕВА

Для оптимальной производительности при сверлении дерева используйте 3-бороздными сверлами по дереву.

- Начинайте сверлить на низкой скорости, чтобы сверло не соскочило с поверхности. Увеличивайте скорость по мере продвижения сверла.
- При сверлении сквозных отверстий подкладывайте с обратной стороны заготовки обрезок дерева, чтобы избежать сколов.

СВЕРЛЕНИЕ МЕТАЛЛА

Для оптимальной производительности при сверлении металла или стали пользуйтесь сверлами HSS.

- Начинайте сверлить на низкой скорости, чтобы сверло не соскочило с поверхности.
- Поддерживайте постоянную скорость сверления, чтобы сверло не перегревалось. При сильном давлении на сверло:
 - Дрель перегревается;
 - Изнашиваются подшипники;
 - Сверло гнется или горит;
 - Отверстия получаются под углом или неровные.
- При сверлении больших отверстий в металле начинайте сверление сверлом меньшего диаметра, а заканчивайте сверлом большего диаметра. Для продления срока службы сверла и повышения качества сверления смазывайте сверло маслом.

ОБСЛУЖИВАНИЕ



ПРЕДУПРЕЖДЕНИЕ

В случае ремонта используйте только марочными запчастями Ryobi. Использование любых других запчастей может представлять опасность или повредить инструмент.

Никогда не используйте растворителями для чистки пластмассовых деталей. Большинство пластмасс может повредиться от обычных растворителей. Для снятия грязи, масла, жира, пыли и т.д. используйте чистой тряпкой.



ПРЕДУПРЕЖДЕНИЕ

Пластмассовые детали никогда не должны соприкасаться с тормозной жидкостью, бензином, нефтепродуктами, едкими маслами и т.д. Эти химикаты содержат вещества, которые могут испортить, ослабить или разрушить пластмассу.

ЗАЩИТА ОКРУЖАЮЩЕЙ СРЕДЫ



Не выбрасывайте сырье. Сдавайте его в переработку. Для защиты окружающей среды сортируйте инструменты и упаковку.





Русский

СИМВОЛ



Сигнал опасности

V

Вольт

min⁻¹

Оборотов или возвратно-поступательных движений в минуту

—

Постоянный ток



Соответствие требованиям CE



Перед использованием прибора внимательно ознакомьтесь с данной инструкцией.



Утилизация нежелательна



Отработанная электротехническая продукция должна уничтожаться вместе с бытовыми отходами. Утилизируйте, если имеется специальное техническое оборудование. По вопросам утилизации проконсультируйтесь с местным органом власти или предприятием розничной торговли.





SPECYFICZNE WYMAGANIA BHP

- **Kiedy używacie wiertarki udarowej, zakładajcie ochronniki słuchu.** Praca w hałasie może spowodować utratę słuchu.
- **Posługujcie się uchwytem pomocniczym będącym na wyposażeniu waszego narzędzia.** Utrata kontroli nad narzędziem może spowodować poważne obrażenia ciała.
- **Kiedy pracujecie na powierzchni mogącej ukrywać przewody elektryczne, trzymajcie narzędzie wyłącznie za izolowane i nieślizgające się części.** Kontakt z przewodami pod napięciem mógłby przewodzić prąd do części metalowych i spowodować porażenie prądem elektrycznym.
- **Zapoznajcie się z waszym narzędziem.** Prosimy uważnie przeczytać niniejszy podręcznik obsługi. Poznajcie zastosowania waszego narzędzia oraz jego zakres, jak również potencjalne zagrożenia specyficzne dla tego urządzenia i jego używania. W ten sposób zmniejszycie zagrożenie porażenia prądem elektrycznym, pożaru czy poważnych ran.
- **Noście zawsze okulary zabezpieczające wyposażone w boczne osłony.** Zwyczajne okulary korekcyjne nie są wyposażone w szkła wzmocnione przeciw uderzeniom. TO NIE SĄ okulary ochronne. W ten sposób zmniejszycie ryzyko poważnego okaleczenia oka.
- **Chrońcie wasze płuca.** Załóżcie ochronę na twarz lub maskę przeciwpyłową w wypadku gdy przy pracy wydziela się pył. W ten sposób zmniejszycie ryzyko poważnego zranienia.
- **Chrońcie wasze uszy.** Używajcie ochronników słuchu w wypadku przedłużonego używania narzędzia. W ten sposób zmniejszycie ryzyko poważnego zranienia. W ten sposób zmniejszycie zagrożenie porażenia prądem elektrycznym, pożaru czy poważnych ran.
- **Nie zapominajcie, że wasze narzędzie bezprzewodowe jest stale gotowe do pracy, gdyż nie zachodzi potrzeba włączenia do gniazdka elektrycznego.** Miejcie na uwadze zagrożenia związane z narzędziami bezprzewodowymi, wtedy kiedy nie są używane, jak i podczas wymiany akcesoriów. W ten sposób zmniejszycie zagrożenie porażenia prądem elektrycznym, pożaru czy poważnych ran.
- **Nie umieszczajcie narzędzia bezprzewodowego czy akumulatora w pobliżu ognia czy źródła ciepła.** W ten sposób ograniczycie ryzyko wybuchu czy zranienia.
- **Nigdy nie używajcie akumulatora, który był mocno uderzony czy spadł na ziemię.** Uszkodzony akumulator mógłby wybuchnąć. Jeżeli musicie

się pozbyć akumulatora, który spadł lub został uszkodzony, zróbcie to zgodnie z obowiązującymi wymogami przepisów bezpieczeństwa.

- **Akumulator może wybuchnąć w obecności źródeł ciepła.** Aby ograniczyć ryzyko poważnych obrażeń ciała, nigdy nie używajcie urządzenia bezprzewodowego w pobliżu nieosłoniętego płomienia. Odpady i produkty chemiczne mogą być wyrzucone na zewnątrz podczas wybuchu akumulatora. Jeżeli dojdzie do takiej sytuacji, należy natychmiast przepłukać dotkniętą strefę czystą wodą.
- **Nie ładujcie bezprzewodowego narzędzia w miejscach wilgotnych czy mokrych.** W ten sposób zmniejszycie ryzyko porażenia prądem elektrycznym.
- **Aby wasze narzędzie bezprzewodowe funkcjonowało optymalnie, powinno być ładowane w miejscu, w którym temperatura zawiera się w przedziale od 10°C do 38°C.** Nie zostawiajcie tego narzędzia akumulatorowego na zewnątrz czy też w samochodzie.
- **W przypadku błędnego użycia urządzenia czy też użytkowania w skrajnych temperaturach zachodzi możliwość wypływu cieczy z akumulatora.** W wypadku kontaktu cieczy z akumulatora z waszą skórą, umyjcie dokładnie dane miejsce wodą z mydłem, a następnie zneutralizujcie sokiem z cytryny lub octem. W wypadku gdyby ciecz ta dostała się do oka, należy przepłukiwać oko czystą wodą przez przynajmniej 10 minut, a następnie natychmiast udać się do lekarza czy na pogotowie. W ten sposób zmniejszycie ryzyko poważnego zranienia.
- **Zachowajcie tę instrukcję.** Zaglądajcie do niej regularnie i korzystajcie z niej, aby informować innych ewentualnych użytkowników. Jeżeli pożyczacie komuś tego narzędzia, pożyczcie również ten podręcznik obsługi, aby uniknąć błędnego użycia i ryzyka zranienia.

OPIS

1. Pierścień regulowania momentu
2. Samozaciskowy uchwyt wiertarski
3. Spust-włacznik
4. Płytką magnetyczna na przechowywanie końcówek wkręcających (Mag Tray™)
5. Przełącznik kierunku obrotów
6. Wybierak prędkości (większa – mniejsza)
7. Poziomnica
8. Akumulator (nie objęty dostawą)
9. Występy mocujące blokady
10. Uchwyt narzędziowy
11. Aby wyjąć końcówkę (odkręcić)



OPIS

12. Aby wprowadzić końcówkę (dokręcić)
13. Pierścien uchwyty narzędziowego
14. Do przodu (w prawo – dokręcanie)
15. Do tyłu (w lewo-odkręcanie)
16. Duża prędkość (2)
17. Mała prędkość (1)
18. Aby zmniejszyć moment
19. Aby zwiększyć moment
20. Wiertło
21. Zęby uchwyty narzędziowego

CHARAKTERYSTYKA

Napięcie	18 V ---
Uchwyt narzędziowy	0 -10 mm
Spust-włącznik	prędkość zmienna
Prędkość bez obciążenia (przy trybie wiercenia)	0-350/0-1300 obr/min.
Maks. moment dokręcania	42,6 Nm
Ciężar	1,27 kg

MODEL	AKUMULATOR (nie objęty dostawą)	ŁADOWARKA (nie objęta dostawą)
CDC1802	BPP-1815	BCL-1800 BCL1418 BCS618
	BPP-1815M	
	BPP-1817	
	BPP-1817M	
	BPL-1820	
	BPL-1815	
	BPP-1815	BC-1815S BC-1800 BCL1418
	BPP-1815M	
	BPP-1817	
	BPP-1817M	
BPP-1817M		

SPOSÓB UŻYCIA



OSTRZEŻENIE:

Nawet po zaznajomieniu się z waszym narzędziem, bądźcie ostrożni. Nigdy nie zapomnijcie, że wystarczy ułamek sekundy nieuwagi, aby doszło do poważnego zranienia.



OSTRZEŻENIE:

Kiedy używacie narzędzi, zakładajcie zawsze okulary ochronne lub okulary zabezpieczające wyposażone w boczne osłony. W razie nie spełnienia tych wymagań może dojść do odrzutu obcego ciała do oczu, co grozi poważnym skaleczeniem oka.



OSTRZEŻENIE:

Używajcie jedynie części i akcesoriów zalecanych przez producenta tego narzędzia. Używanie niezalecanych części i akcesoriów może pociągnąć za sobą ryzyko poważnych obrażeń ciała.

INSTALOWANIE AKUMULATORA (nie objęty dostawą) (Rysunek 2)

- Ustawić przełącznik kierunku obrotów w pozycji środkowej.
- Wyrównajcie wypukłe linie (przetłoczenia wzmacniające) akumulatora z rowkami wspornika akumulatora waszego narzędzia.
- Przed użyciem narzędzia upewnijcie się, że występy mocujące blokady znajdujące się na bokach akumulatora należy wchodzić i czy akumulator jest poprawnie zamocowany.

WYJMOWANIE AKUMULATORA (nie objęty dostawą)

- Ustawić przełącznik kierunku obrotów w pozycji środkowej.
- Wcisnąć występy mocujące blokady znajdujące się po bokach akumulatora w celu umożliwienia wyjęcia akumulatora z wiertarki.
- Wyjąć akumulator.

SYSTEM ZABEZPIECZAJĄCY AKUMULATOR (Akumulator Litowo-Jonowy)

Baterie akumulatorowe litowo-jonowe 18 V Ryobi wyposażone są w zintegrowany system zabezpieczający, który zwiększa ich długotrwałość. Jednakże, ten system zabezpieczający może doprowadzić do zatrzymania akumulatora i narzędzia, a to nie zdarza się przy użyciu baterii akumulatorowych niklowo-kadmowych.

W niektórych warunkach użytkowania, system elektroniczny akumulatora powoduje zatrzymanie akumulatora, co pociąga za sobą zatrzymanie narzędzia. Aby ponownie zainicjalizować akumulator i narzędzie, zwolnijcie palec ze spustu i ponownie zacznijcie pracować.

Objaśnienie: aby uniknąć zatrzymania akumulatora, unikajcie nadmiernego wykorzystywania narzędzia.

Jeżeli po zwolnieniu palca ze spustu, akumulator i narzędzie nie zainicjalizują się, oznacza to, że akumulator jest całkowicie rozładowany. Aby naładować akumulator, wólcie go do ładowarki akumulatorów litowo-jonowych.



Polski

SPOSÓB UŻYCIA



OSTRZEŻENIE:
Nie zapominajcie, że narzędzia bezprzewodowe są stale gotowe do pracy. Kiedy nie używacie narzędzia, lub kiedy je transportujecie, sprawdźcie czy spust jest zablokowany.

SPUST (*Rysunek 3*)

Aby **URUCHOMIĆ** waszą wiertarko-wkrętarkę, naciśnijcie na spust. Aby **ZATRZYMAĆ** waszą wiertarko-wkrętarkę, zwolnijcie palec ze spustu.

PRĘDKOŚĆ ZMIENNA

Spust-włącznik waszego narzędzia pozwala zmieniać prędkość i moment obrotowy w zależności od siły wywieranego nacisku. Naciśnijcie na spust w celu zwiększenia prędkości i zwolnijcie palec ze spustu w celu zmniejszenia prędkości.

Objaśnienie: w trakcie użytkowania zachodzi możliwość wydawania przez spust świstu czy brzęczenia. Niech was to nie niepokoi, gdyż ten dźwięk jest normalny i związany jest z działaniem spustu.

PRZEŁĄCZNIK KIERUNKU OBROTÓW (do przodu/do tyłu/centralna pozycja blokady) (*Rysunek 3*)

Możecie wybrać kierunek obrotów końcówki przy pomocy przełącznika znajdującego się nad spustem-włącznikiem. Kiedy trzymacie waszą wiertarko-wkrętarkę w normalnej pozycji obsługi, przełącznik kierunku obrotów powinien się znajdować po lewej stronie spustu w celu umożliwienia wkręcania/przewiercania. Kierunek obrotów jest zmieniony kiedy przełącznik kierunku obrotów znajduje się po prawej stronie spustu-włącznika.

Aby zmniejszyć ryzyko przypadkowego włączenia wiertarko-wkrętarki, której nie używacie, ustawcie przełącznik kierunku obrotów w pozycji środkowej.



UWAGA:
Aby uniknąć uszkodzenia sprzęgła, zanim zmienicie kierunek obrotów zaczekajcie aż uchwyt narzędziowy będzie zupełnie zatrzymany.

Aby zatrzymać waszą wiertarko-wkrętarkę, zwolnijcie przycisk włącznika i zaczekajcie aż wiertło/końcówka wkręcająca zupełnie przestanie się obracać.

Objaśnienie: aby wiertarko-wkrętarka mogła sprawnie funkcjonować, przełącznik kierunku obrotów musi być całkowicie wsunięty po prawej lub lewej stronie.

Należy unikać używania waszej wiertarko-wkrętarki na

zbyt słabej prędkości przez dłuższy czas. Funkcjonowanie na małej prędkości przez dłuższy czas może spowodować przegrzanie waszego narzędzia. W tym wypadku, aby ochłodzić wiertarko-wkrętarkę, dajcie jej popracować bez obciążenia przy maksymalnej prędkości.

SAMOZACISKOWY UCHWYT WIERTARSKI (*Rysunek 3*)

Samozaciskowy uchwyt wiertarski umożliwia łatwe zamocowanie wiertła/końcówek wkręcających w szczpce uchwytu narzędziowego i wyjmowanie ich. Trzymajcie mocno jedną ręką pierścień uchwytu zaciskowego. Drugą ręką obracajcie uchwyt. Strzałki narysowane na uchwycie narzędziowym wskazują kierunek, w którym powinno się go obracać aby **ZAMOCOWAĆ** (dokręcić) lub **ZDJĄĆ** (wykręcić) wiertło.



OSTRZEŻENIE:
Nie próbujcie zamocować wiertła/końcówki wkręcającej trzymając uchwyt narzędziowy jedną ręką i uruchamiając wiertarko-wkrętarkę w celu zaciśnięcia szczęki uchwytu. Uchwyt mógłby wyslizgnąć się wam z ręki, czy ręka mogłaby zjechać i dotknąć obracającej się końcówki wkręcającej/ wiertła, co może być przyczyną wypadku i poważnych obrażeń ciała.

WYBIERAK PRĘDKOŚCI (*Rysunek 4*)

Przekładnia wiertarko-wkrętarki jest dwubiegowa, mniejsza prędkość (1) i większa prędkość (2). Wybierz jedną z prędkości (1 lub 2) przy pomocy wybieraka usytuowanego na górze narzędzia. Kiedy używasz wiertarko-wkrętarki na mniejszej prędkości(1), prędkość jest słabsza a narzędzie uzyskuje większą moc przy wyższym momencie obrotowym.

Kiedy używasz wiertarko-wkrętarki na większej prędkości(2), prędkość jest wyższa a narzędzie osiąga mniejszą moc przy niższym momencie obrotowym. Zalecamy stosowanie mniejszej prędkości (1) do prac wymagających większej mocy, oraz większej prędkości (2) do wiercenia czy szybkiego wkręcania.

REGULOWANIE MOMENTU DOKRĘCANIA

Wasza wiertarko-wkrętarka wyposażona jest sprzęgło, które pozwala regulować moment dokręcania w zależności od materiału do wkręcenia. Dobre wyregulowanie zależy od typu materiału i rozmiaru używanych wkrętów.



**SPOSÓB UŻYCIA****REGULACJA MOMENTU** (Rysunek 5)

Odnajdźcie 24 ustawienia momentu (znaki ustawcze) znajdujące się z przodu wiertarko-wkrętarki.

- Umieścić pierścień regulujący na wybranym znaku ustawczym.
 - 1 - 4 Wkręcanie małych wkrętów.
 - 5 - 8 Wkręcanie wkrętów do giętkich materiałów.
 - 9 - 12 Wkręcanie wkrętów do giętkich i twardych materiałów.
 - 13 - 16 Wkręcanie do twardego drewna.
 - 17 - 20 Wkręcanie dużych wkrętów.
 - 21 -  Wiercenie (ciężkie prace).

MOCOWANIE KOŃCÓWKI WKRĘCAJĄCEJ (Rysunki 6-7)

- Zablokujcie spust-włącznik ustawiając przełącznik kierunku obrotów w pozycji centralnej.
- Otwierajcie lub zaciskajcie szczękę uchwytu w taki sposób, by otwór był troszkę większy niż średnica wiertła/końcówki, których zamierzacie użyć. Podnieście również lekko przód waszej wiertarko-wkrętarki celem uniknięcia wypadnięcia wiertła/końcówki wkręcającej ze szczęki.
- Włóżcie wiertło.
- Zaciśnijcie szczękę uchwytu trzymając mocno jedną ręką pierścień uchwytu a drugą ręką obracajcie uchwyt.

Objaśnienie: w celu zaciśnięcia szczęki uchwytu, obracajcie uchwyt w kierunku wskazanym przez strzałkę «**LOCK**».

**OSTRZEŻENIE:**

Upewnijcie się, że wprowadzacie na prosto wiertło do szczęki uchwytu. Nie wprowadzajcie wiertła krzywo i nie zaciskajcie szczęki uchwytu jeżeli wiertło jest na ukos (patrz rysunek 7). Wiertło może być wyrzucone z narzędzia, co mogłoby spowodować poważne obrażenia lub uszkodzić uchwyt.

Objaśnienie: nie używajcie kluczyka w celu zaciśnięcia czy poluzowania szczęki uchwytu.

ZDEJMOWANIE KOŃCÓWKI WKRĘCAJĄCEJ (Rysunek 6)

- Zablokujcie spust-włącznik ustawiając przełącznik kierunku obrotów w pozycji centralnej.
- Poluzujcie szczękę uchwytu trzymając mocno jedną ręką pierścień uchwytu a drugą ręką obracajcie uchwyt.

Objaśnienie: w celu poluzowania szczęki uchwytu, obracajcie uchwyt w kierunku wskazanym przez strzałkę «**UNLOCK**».

- Zdejmijcie wiertło z uchwytu.

WIERCENIE (Rysunek 8)

Poziomnica usytuowana na górze obudowy umożliwia przytrzymanie wiertła w poziomie podczas wiercenia.

- Sprawdźcie czy wybraliście pożądaną kierunek obrotów i czy przełącznik kierunku obrotów jest należycie umieszczony.
- Obrabiany przedmiot powinien być mocno przymocowany przy pomocy ścisków ślusarskich lub imadła, by uniknąć jego obrócenia pod wpływem obrotów wiertła.
- Trzymajcie mocno wasze narzędzie i umieścić końcówkę wiertła na miejscu do przewiercenia.
- Aby uruchomić waszą wiertarkę, naciśnijcie na spust-włącznik.
- Wprowadźcie wiertło w przedmiot do obróbki stosując wystarczająco dużo siły, by wiertło wierciło regularnie. Nie przeciążajcie narzędzia i nie naciskajcie po bokach w celu powiększenia otworu. Wiertarka sama wykona swoją pracę.

**OSTRZEŻENIE:**

Zachodzi możliwość zablokowania wiertła podczas wiercenia. W takim wypadku, wiertło ma skłonności do zacieranania i wyskoczenia w odwrotnym kierunku (odbicie), co może doprowadzić do utraty panowania nad narzędziem. Jeżeli się tego nie spodziewacie, narażacie się na poważne zranienie.

- Kiedy wierzcie w powierzchniach twardych i gładkich, zaznaczajcie wstępnie przy pomocy stempla miejsce, w którym chcecie wywiercić otwór. Pozwoli to uniknąć zjechania wiertła z powierzchni w momencie rozpoczęcia wiercenia.
- Kiedy przewiercacie metal, nasmarujcie wiertło lekkim olejem w celu uniknięcia przegrzania. Olej umożliwi przedłużenie żywotności wiertła i ulepszenie akcji wiercenia.
- Jeżeli wiertło klinuje się w obrabianym przedmiocie lub gdy wiertarka gaśnie należy natychmiast zwolnić palec ze spustu-włącznika. Zdejmijcie wiertło z przedmiotu do obróbki i poszukajcie przyczyny blokady.

Objaśnienie: ta wiertarko-wkrętarka wyposażona jest w hamulec elektryczny. Kiedy zwalniascie palec ze spustu-włącznika, uchwyt narzędziowy automatycznie przestanie się obracać. Przy normalnym funkcjonowaniu hamulca można zauważyć iskry przez szczeliny wentylacyjne obudowy. Te iskry są normalnym zjawiskiem i wskazują na skuteczne funkcjonowanie hamulca.





Polski

SPOSÓB UŻYCIA

WIERCENIE W DREWNIĘ

Celem uzyskania optymalnej wydajności przy wierceniu w drewnie, używajcie 3 punktowych wiertel do drewna.

- Zaczynajcie wiercić przy słabej prędkości w celu uniknięcia zjechania wiertła z powierzchni do obróbki. Zwiększajcie prędkość w miarę zanurzania się wiertła w drewnie.
- Kiedy przewiercanie na wylot, umieśćcie kawałek drewna pod/za przedmiotem do obróbki aby uniknąć tworzenia się odprysków na przedmiocie.

WIERCENIE W METALU

Celem uzyskania optymalnej wydajności przy wierceniu w metalu lub stali, używajcie wiertel HSS.

- Zaczynajcie wiercić przy słabej prędkości w celu uniknięcia zjechania wiertła z powierzchni do obróbki.
- Utrzymujcie stałą prędkość wiercenia, by uniknąć przegrzania wiertła. Zbyt duży nacisk pociąga za sobą następujące ryzyko:
 - Przegrzanie wiertarki;
 - Zużycie łożysk kulkowych;
 - Odształcenie czy przypalenie wiertel; i
 - Przesunięcie otworów, lub otwory o nieregularnym kształcie.
- Kiedy zamierzacie wiercić duże otwory w metalu, zaczynajcie wiercić wiertłem o małej średnicy i zakończcie pracę wiertłem o większej średnicy. Posmarujcie również wiertło olejem, co umożliwia przedłużenie żywotności wiertła i ulepszenie akcji wiercenia.

KONSERWACJA



OSTRZEŻENIE

Do wymiany należy używać tylko oryginalnych części zamiennych Ryobi. Użycie jakiegokolwiek innej części może spowodować zagrożenie lub też uszkodzić wasze narzędzie.

Nie używajcie rozpuszczalników do mycia części plastikowych. Większość tworzyw sztucznych, mogłyby zostać uszkodzone przez użycie niektórych rozpuszczalników dostępnych w sprzedaży. Używajcie czystej szmatki do usunięcia zabrudzeń, pyłu, oleju, smaru, itd.



OSTRZEŻENIE

Elementy plastikowe nigdy nie powinny być w kontakcie z płynem hamulcowym, benzyną, czy produktami na bazie ropy naftowej, przenikliwymi olejami itd. Te produkty chemiczne zawierają substancje, które mogłyby uszkodzić, osłabić lub zniszczyć plastik.

OCHRONA ŚRODOWISKA



Surowce należy oddawać do recyklingu zamiast wyrzucać je na śmieci. Z myślą o ochronie środowiska, narzędzie, akcesoria i opakowania powinny być sortowane.

SYMBOL



Alarm bezpieczeństwa

V

Napięcie

min⁻¹

Ilość cykli lub obiegów na minutę



Prąd stały



Zgodność CE



Przed uruchomieniem urządzenia prosimy uważnie przeczytać instrukcję



Po wykorzystaniu poddawać recyklingowi



Zużyte produkty elektryczne nie powinny być utylizowane z odpadami domowymi. Prosimy poddawać recyklingowi w odpowiednich miejscach. Informacje o właściwych metodach recyklingu można uzyskać u władz lokalnych lub sprzedawcy.



**Čeština****SPECIFICKÉ BEZPEČNOSTNÍ POKYNY**

- Pokud pracujete s přiklepovou vrtačkou, používejte sluchovou ochranu. Expozice hluku může poškodit sluch.
- Při práci používejte přídatnou rukojeť. Nezávládnutí nářadí může skončit těžkým úrazem.
- Při práci v místech, kudy mohou vést elektrické kabely je nutné držet vrtací šroubovák pouze za izolované části. Při náhodném kontaktu s vodiči pod napětím jsou pod proudem i kovové části nářadí (vzhledem k elektrické vodivosti) a můžete dostat elektrickou ránu.
- Seznamte se důkladně se svým nářadím. Pozorně si přečtěte tento návod. Důkladně si přečtěte informace týkající používání akumulátorového nářadí, jeho omezení a seznamte se s možným nebezpečím, kterého je nutné se vyvarovat. Tyto pokyny důsledně dodržujte, aby nedošlo ke vzniku požáru, úrazu elektrickým proudem nebo zranění.
- Při práci používejte uzavřené ochranné brýle. Dioptrické brýle jsou pouze tvrzené. NENAHRADÍ bezpečnostní brýle. Omezíte tak riziko vážného poranění očí.
- Chraňte si své plíce. Při práci používejte obličejový štít nebo protiprášný respirátor, pokud se při práci praší. Omezíte tak riziko vážného úrazu.
- Používejte sluchovou ochranu. Při dlouhodobém používání nářadí, používejte chrániče sluchu. Omezíte tak riziko vážného úrazu.
- Nezapomeňte, že akumulátorové nářadí může být kdykoliv uvedeno do provozu, protože nepotřebuje připojení k elektrické síti. Nezapomeňte, že akumulátorové nářadí může být nebezpečné, i když s ním nepracujete, například při výměně příslušenství. Tyto pokyny důsledně dodržujte, aby nedošlo ke vzniku požáru, úrazu elektrickým proudem nebo zranění.
- Neumisťujte akumulátorové nářadí ani akumulátor do blízkosti otevřeného ohně nebo zdroje tepla. Omezíte tak riziko výbuchu a zranění.
- Nikdy nepoužívejte akumulátor, který spadl na zem nebo utrpěl jiný náraz. Poškozená akumulátorová baterie může explodovat. Pokud akumulátor spadl na zem nebo je poškozený, dále ho nepoužívejte a znehodnoťte ho v souladu s platnými bezpečnostními předpisy.
- V blízkosti tepelného zdroje, např. zapalovacího plamínku, může dojít k explozi baterií. K omezení rizika úrazu nepoužívejte nikdy přístroj v blízkosti otevřeného ohně. Při výbuchu akumulátoru může dojít k vymrštění kusů materiálu nebo vystříknutí chemických látek. Pokud dojde k potřísnění pokožky chemikáliemi, omyjte důkladně postižené místo čistou

vodou.

- Akumulátorové nářadí nenabíjejte ve vlhkém prostředí nebo za mokra. Omezíte tak riziko úrazu elektrickým proudem.
- Pro optimální provoz vašeho akumulátorového nářadí, akumulátor nabíjejte v místě, kde se teplota pohybuje v rozmezí od 10°C do 38°C. Nenechávejte akumulátorové nářadí venku ani ve vozidle.
- Při používání akumulátoru v nevhodných podmínkách nebo při nadměrných teplotách může dojít k vytečení akumulátoru. Pokud se elektrolyt vytékající z akumulátoru dostane do styku s pokožkou, je nutné postižené místo důkladně omýt mýdlovou vodou a pak neutralizovat citrónovou šťávou nebo octem. Při vniknutí elektrolytu do očí, vyplachujte oči proudem vody po dobu zhruba 10 minut, poté bez odkladu vyhledejte lékařskou pomoc nebo přivolejte pohotovostní službu. Omezíte tak riziko úrazu vážného úrazu.
- Tyto bezpečnostní pokyny uschovejte. K návodu se příležitostně můžete vrátit, návod použijte i pro informovanost případných jiných uživatelů. Pokud nabíječku zapůjčíte jinému uživateli, předejte ke konzultaci i tento návod. Tím se zabrání případnému nevhodnému používání nabíječky, které může být předchodem úrazu.

POPIS

1. Stavčí kroužek nastavení krouticího momentu
2. Samosvorné sklíčidlo
3. Spínač
4. Magnetická schránka na úschovu pracovních nástrojů (Mag Tray™)
5. Přepínač levého/pravého chodu
6. Přepínač řazení rychlosti (1. stupeň – 2. stupeň)
7. Vodováha
8. Akumulátor (není dodán)
9. Blokovací západky
10. Sklíčidlo
11. Demontáž šroubovacího nástavce (povolení)
12. Nasazení šroubovacího nástavce (utažení)
13. Upínací pouzdro sklíčidla
14. Dopředu (doprava – utahování)
15. Dozadu (doleva – povolování)
16. 2. stupeň rychlosti (2)
17. 1. stupeň rychlosti (1)
18. Snížení krouticího momentu
19. Zvýšení krouticího momentu
20. Vrták
21. Čelisti sklíčidla



Čeština

TECHNICKÉ ÚDAJE

Napětí	18 V ---
Skříňdlo	0-10 mm
Spínač	nastavitelná rychlost
Otáčky naprázdno (v režimu vrtání)	0-350/0-1300 ot./min.
Maximální kroutící moment	42,6 Nm
Hmotnost	1,27 kg

MODEL	AKUMULÁTOR (není dodán)	NABÍJEČKA (není dodána)
CDC1802	BPP-1815	BCL-1800 BCL1418 BCS618
	BPP-1815M	
	BPP-1817	
	BPP-1817M	
	BPL-1820	
	BPL-1815	
	BPP-1815	BC-1815S BC-1800 BCL1418
	BPP-1815M	
	BPP-1817	
	BPP-1817M	

POUŽÍVÁNÍ

**UPOZORNĚNÍ:**

I kdyby se dobře seznámíte se strojem, nikdy nepřestávejte být opatrní. Nezapomeňte, že i pouhý okamžik nepozornosti může být příčinou závažného úrazu.

**UPOZORNĚNÍ:**

Z bezpečnostních důvodů používejte při práci uzavřené ochranné brýle (s boční ochranou). Nedodržení tohoto bezpečnostního pokynu může způsobit vniknutí cizích těles do očí a vážné poškození zraku.

**UPOZORNĚNÍ:**

Používejte pouze náhradní díly a příslušenství doporučené výrobcem. Používání jiných než doporučených dílů a příslušenství může být příčinou zranění.

NASAZENÍ AKUMULÁTORU (NENÍ DODÁN)
(obr. 2)

- Nastavte přepínač směru otáčení do střední polohy.
- Žebrovní akumulátoru musí správně zapadnout do drážek v akumulátorovém prostoru vrtacího šroubováku.
- Než začnete nářadí používat, zkontrolujte, zda západky na obou stranách akumulátoru zapadly

na místo a zda je akumulátor správně zasunutý do nářadí.

VYJMUTÍ AKUMULÁTORU (není dodán)

- Nastavte přepínač směru otáčení do střední polohy.
- Stiskněte západky po obou stranách akumulátoru, tím se akumulátor uvolní.
- Vyjměte akumulátor.

OCHRANNÝ SYSTÉM AKUMULÁTORU (Li-Io)

Lithium-iontové akumulátory 18 V zn. Ryobi jsou vybaveny ochranou, která prodlužuje životnost akumulátoru. Při přetížení dojde k vypnutí nářadí a akumulátoru, což se nestane při použití nikl-kadmiového akumulátoru.

V některých případech elektronická pojistka vypne akumulátor a tím způsobí i vypnutí nářadí. Pro resetování akumulátoru a nářadí dejte ruku ze spínače nářadí a po chvíli začněte znovu pracovat.

Poznámka: Aby nedocházelo k opakovanému vypínání, vrtací šroubovák nepřetěžujte.

Pokud se po uvolnění spínače akumulátor a nářadí znovu nezapnou, je akumulátor zcela vybitý. Akumulátor nabijte v nabíječce na lithium-iontové akumulátory.

**UPOZORNĚNÍ:**

Nezapomeňte, že akumulátorové nářadí se může velmi rychle uvést do provozu. Pokud nářadí nepoužíváte nebo je přenášáte, spínač nářadí musí být zajištěn pojistkou.

TLAČÍTKO SPÍNAČE (obr. 3)

Vrtací šroubovák se **ZAPÍNÁ** stisknutím tlačítka spínače. Vrtací šroubovák se **VYPÍNÁ** uvolněním tlačítka spínače.

NASTAVITELNÁ RYCHLOST

Spínač nářadí umožňuje regulovat rychlost (počet otáček) a kroutící moment. Stisknutím tlačítka spínače se zvýší rychlost a uvolněním se sníží rychlost nářadí.

Poznámka: Může se stát, že spínač bude při používání trochu pískat nebo bzučet. Neznepokojujte se, jde o normální hluk spojený s provozem spínače.

**PŘEPÍNAČ SMĚRU OTÁČENÍ (dopředu/
dozadu/střední zajišťovací mezipoloha) (obr. 3)**

Pomocí přepínače pravého/levého chodu, který se nachází nad spínačem, lze nastavit směr otáčení nasazeného pracovního nástroje. Jakmile držíte vrtací šroubovák standardním způsobem, přepínač směru otáčení se musí nacházet nalevo od spínače nářadí, abyste mohli vrtat/šroubovat. Směr otáčení je opačný, jakmile se přepínač pravého/levého chodu nachází napravo od spínače nářadí.

**POUŽÍVÁNÍ**

Aby nemohlo dojít k nechtěnému zapnutí vrtacího šroubováku, zajistěte nářadí nastavením přepínače do mezipolohy.

**VAROVÁNÍ:**

Abyste nepoškodili převod, než změníte směr chodu nářadí, počkejte, dokud se sklíčidlo zcela nezastaví.

Pokud chcete vrtací šroubovák vypnout, dejte prst ze spínače a počkejte, dokud se pracovní nástroj (vrták/šroubovací nástavec) nepřestane otáčet.

Poznámka: Aby šel vrtací šroubovák zapnout, přepínač smyslu otáčení musí být přepnut buď doleva nebo doprava.

Nepoužívejte vrtací šroubovák příliš dlouho při nízkých otáčkách. Dlouhodobý provoz při nízké rychlosti může vést k přehřátí stroje. V tom případě nechte běžet vrtací šroubovák na maximální otáčky naprázdno, aby se zchládl motor.

SAMOSVORNÉ SKLÍČIDLO (obr. 3)

Samosvorné sklíčidlo umožňuje snadno nasadit a sundat vrtáky/šroubovací nástavce z upínací čelisti sklíčidla. Držte pevně kroužek sklíčidla jednou rukou. Druhou rukou otáčejte sklíčidlem. Šipky na sklíčidle informují o směru otáčení sklíčidlem při **NASAZENÍ** (utažení) nebo **SEJMUTÍ** (povolení) pracovního nástroje.

**UPOZORNĚNÍ:**

Nikdy nenasazujte vrták nebo šroubovací nástavec tak, že byste drželi sklíčidlo jednou rukou a zapnuli nářadí, aby se vrták/šroubovací nástavec sám upevnil v čelisti sklíčidla. Sklíčidlo by se vám mohlo vysmeknout z ruky, nebo by mohla ruka přijít do kontaktu s otáčejícím se vrtákem nebo šroubovacím nástavcem a mohli byste se vážně zranit.

PŘEPÍNAČ ŘAZENÍ RYCHLOSTI (obr. 4)

Převod vrtacího šroubováku umožňuje přepínat mezi dvěma rychlostmi: 1. (1) a 2. (2) stupněm. Zvolte jednu ze dvou rychlostí (1 nebo 2) pomocí posuvného tlačítka, které se nachází v horní části nářadí. Pokud používáte vrtací šroubovák při nízkých otáčkách (1), je rychlost nižší a nářadí bude výkonnější při vyšším kroutcím momentu.

Pokud používáte vrtací šroubovák při vysokých otáčkách (2), je rychlost vyšší a nářadí bude výkonnější při nižším kroutcím momentu. Doporučujeme vám používat nářadí na nízké otáčky (1) u práce, která si vyžaduje vysoký výkon, a vysoké otáčky (2) při rychlém vrtání nebo šroubování.

NASTAVENÍ KROUTÍCÍHO MOMENTU

Vrtací šroubovák je vybaven převodem, který umožňuje nastavit kroutcí moment podle typu materiálu. Správné nastavení závisí na typu materiálu a na velikosti použitého šroubu.

NASTAVENÍ KROUTÍCÍHO MOMENTU (obr. 5)

Na stavěcím kroužku v přední části vrtacího šroubováku je vyznačeno 24 stupňů nastavení kroutcího momentu.

■ Nastavte stavěcí kroužek na požadovaný stupeň.

- 1-4 Utahování malých šroubů.
- 5-8 Šroubování do měkkého materiálu.
- 9-12 Šroubování do měkkého i tvrdého materiálu.
- 13-16 Šroubování do tvrdého dřeva.
- 17-20 Utahování velkých šroubů.
- 21- Náročné vrtání.

UPÍNÁNÍ NÁSTROJE (obr. 6-7)

■ Zajistěte spínač vrtacího šroubováku tak, že ho nastavíte do bezpečnostní mezipolohy.

■ Otáčením upínacího pouzdra sklíčidla rozevřete nebo uzavřete čelist tak, aby byl průměr otvoru ve sklíčidle jen o něco málo větší než je průměr pracovního nástroje. Zvedněte mírně přední část vrtacího šroubováku, aby vrták /šroubovací nástavec nevypadl ze sklíčidla.

■ Nasadíte vrták.

■ Utáhněte čelist sklíčidla: jednou rukou držte kroužek sklíčidla a druhou rukou otáčejte sklíčidlem.

Poznámka: Sklíčidlem otáčejte ve směru šipky „**LOCK**“, tj. ve směru utažení sklíčidla.

**UPOZORNĚNÍ:**

Ujistěte se, že nasazujete vrták rovně do upínací čelisti sklíčidla. Vrták nesmí být nasazován šikmo, pokud se nepodaří nasadit vrták rovně, sklíčidlo neutahujte (viz obr. 7). Vrták by mohl vyskočit z vrtacího šroubováku a zapříčinit zranění. Také byste mohli zničit sklíčidlo.

Poznámka: K utažení ani k povolení sklíčidla nepoužívejte klíč.

UVOLŇOVÁNÍ NÁSTROJE (obr. 6)

■ Zajistěte spínač vrtacího šroubováku tak, že ho nastavíte do bezpečnostní mezipolohy.

■ Povolte čelist sklíčidla: jednou rukou držte kroužek sklíčidla a druhou rukou otáčejte sklíčidlem.

Poznámka: Sklíčidlem otáčejte ve směru šipky „**UNLOCK**“, tj. ve směru povolání sklíčidla.

■ Vyndejte vrták ze sklíčidla.





Čeština

POUŽÍVÁNÍ

VRTÁNÍ (obr. 8)

Vodováha v horní části krytu nářadí usnadňuje vrtání.

- Ujistěte se, že jste nastavili správný smysl otáčení a že je posuvné tlačítko až na doraz.
- Vrtaný materiál upevněte do svěráku nebo je uchyťte do svěrek, aby se nemohl při vrtání protáčet v důsledku pohybu vrtáku.
- Nářadí držte pevně a naveďte vrták do záběru s vrtaným materiálem.
- Vrtací šroubovák zapnete stisknutím tlačítka spínače.
- Přiměřeným a rovnoměrným tlakem nechte vrták proniknout do materiálu. Na nářadí netlačte a otvor nezvětšujte bočním tlakem na vrták. Nechte vrtačku v klidu pracovat.



UPOZORNĚNÍ:

Vrták se při vrtání může zablokovat. V těchto případech vrták obvykle uvízne v materiálu a má tendenci vyskočit z materiálu (v protisměru otáčení vrtáku). Uživatel může ztratit kontrolu nad nářadím. Pokud uživatel není na takovou situaci připraven, může si přivodit úraz.

- Pokud se chystáte vrtat do tvrdého nebo hladkého materiálu, označte si místo vrtání průbojníkem. Vyhnete se tak tomu, že vrták vyklouzne z požadovaného místa na začátku vrtání.
- Pokud vrtáte do kovu, namažte vrták trochou lehkého oleje, bude se méně zahřívát. Olej navíc prodlužuje životnost vrtáku a usnadňuje vrtání.
- Pokud vrták blokuje v materiálu nebo pokud vrtačka pracuje ztuhlá, okamžitě dejte prst ze spínače. Vysuňte vrták z materiálu a pokuste se najít příčinu blokování.

Poznámka: Vrtačka je vybavena elektrickou brzdou. Jakmile dáte ruku ze spínače, sklíčidlo se přestane otáčet. Pokud je brzda plně funkční, přes větrací otvory krytu nářadí je při sepnutí brzdy viditelné jiskření. Toto jiskření je zcela běžným jevem a svědčí o normálním provozu elektrické brzdy.

VRTÁNÍ DO DŘEVA

Optimální účinnosti dosáhnete při použití vrtáků do dřeva s třífobovým upnutím.

- Začněte vrtat pomalou rychlostí, aby se vrták nesmeknul po povrchu materiálu. Jakmile vrták začne pronikat do dřeva, postupně zvyšujte rychlost vrtání.
- Při vrtání děr naskrz dřevěným materiálem, umístěte kus dřeva pod materiál nebo za něj, aby nedocházelo k tvorbě otrepů.

VRTÁNÍ DO KOVU

Optimální účinnosti při vrtání do kovu a oceli dosáhnete při použití vrtáků HSS.

- Začněte vrtat pomalou rychlostí, aby se vrták nesmeknul po povrchu materiálu.
- Pro vrtání se doporučuje konstantní rychlost, aby nedocházelo k zahřívání vrtáku. Nadměrný tlak na nástroj je spojen s následujícími riziky:
 - přehřívání vrtačky;
 - opotřebení ložisek;
 - zkroucení nebo „spálení“ vrtáků; a
 - nepřesné vrtání nebo nepravidelně vyvrtaný otvor.
- Pokud máte v úmyslu vrtat velké otvory do kovu, použijte nejdříve vrták o malém průměru a práci dodělejte vrtákem o větším průměru. Pravidelně ošetřujte vrták troškou oleje, prodlouží se tak jeho životnost a zvýší se účinnost vrtání.

ÚDRŽBA



UPOZORNĚNÍ

Při výměně částí nářadí je nutné použít pouze originální náhradní díly značky Ryobi. Použití neznakových dílů může nejen poškodit nářadí, ale způsobit i vážné zranění.

K čištění plastových dílů nepoužívejte rozpouštědla. Většina ředidel běžně dostupných v obchodní síti se nehodí k čištění plastových částí, neboť narušuje povrch plastů. K odstranění nečistot, prachu, oleje, maziv apod. použijte čistý hadr.



UPOZORNĚNÍ:

Plastové části nesmí nikdy přijít do styku s brzdovou kapalinou, benzínem, produkty na bázi ropy, regenerovanými maznými oleji apod. Tyto výrobky obsahují chemikálie, které mohou poškodit, oslabit nebo zničit plastové části, případně snížit jejich životnost.

OCHRANA ŽIVOTNÍHO PROSTŘEDÍ



V rámci možností neodhazujte vysloužilý výrobek nebo jeho části do domovního odpadu a snažte se o jejich recyklaci. V souladu s předpisy na ochranu životního prostředí odkládejte vysloužilé nářadí, příslušenství i obalový materiál do tříděného odpadu.



**Čeština****SYMBOL**

Bezpečnostní výstraha

V

Volty

min⁻¹

Otáčky nebo výměny za minutu



Stejnoseměrný proud



Shoda CE



Před spuštěním přístroje si řádně přečtěte pokyny.



Recyklujte nepotřebné



Odpad elektrických výrobků se nesmí likvidovat v domovním odpadu. Recyklujte prosím na sběrných místech. Ptejte se u místních úřadů nebo prodejce na postup při recyklaci.





SPECIÁLIS BIZTONSÁGI ELŐÍRÁSOK

- **Viseljen hallásvédő eszközt (fülvédő, füldugó), amikor ütvefúró géppel dolgozik.** A zaj hatásának való kitétel halláskárosodást okozhat.
- **Használja a szerszámhoz mellékelt segédfogantyút.** Ha elveszíti uralmát a szerszám felett, az súlyos testi sérüléseket okozhat.
- **A szerszámot mindig kizárólag a szigetelt, csúszásgátló részénél fogja, ha olyan felületet munkál meg, amelyben elektromos vezeték lehet.** A feszültség alatt lévő villanyvezetékekkel történő érintkezés által a szerszám fém részeibe vezetődhet az áram, ami áramütést okozhat.
- **Ismerje meg, tanulmányozza a szerszámot. Figyelmesen olvassa el a jelen használati útmutatót. Ismerje meg a szerszám alkalmazási lehetőségeit és használatának korlátait, valamint a használatával összefüggő specifikus potenciális veszélyeket.** Ezen előírás betartása jelentősen csökkenti az áramütés-, a tűz-és a súlyos sérüléssel járó balesetek veszélyét.
- **Viseljen mindig oldallappal ellátott biztonsági szemüveget.** A hagyományos szemüveget általában csak ún. ütésálló üveggel látták el. Ettől azonban ezek még NEM védőszemüvegek. E szabály betartásával csökkentheti a súlyos szemsérülések veszélyét.
- **Védje a tüdejét. Amennyiben a munkálatok során por termelődik, használjon arcvédőt vagy porvédő maszkot.** Ezen előírás betartása jelentősen csökkenti az áramütés-, a tűz-és a súlyos sérüléssel járó balesetek veszélyét.
- **Óvja a hallását. A szerszám hosszabb ideig történő igénybevétele esetén használjon hallásvédő eszközt (fülvédő, füldugó).** Ezen előírás betartása jelentősen csökkenti az áramütés-, a tűz-és a súlyos sérüléssel járó balesetek veszélyét.
- **Ne feledkezzen meg arról, hogy az akkumulátoros szerszám mindig üzemre kész állapotban van, hiszen nincs szükség arra, hogy hálózati aljzathoz csatlakoztassa. Legyen tudatában az akkumulátoros szerszámokhoz kötődő veszélyeknek, amikor nem használja őket, vagy tartozékokat cserél rajtuk.** Ezen előírások betartása jelentősen csökkenti a tűz-, az áramütés-és a testi sérüléssel járó balesetek veszélyét.
- **Tartsa távol az akkumulátort és az akkumulátoros szerszámot hőforrástól, tűztől.** Ezáltal jelentősen csökkenti a baleset-és robbanásveszélyt.
- **Soha ne használjon olyan akkumulátort, amely leesett, vagy nagyobb fizikai behatás (ütődés) érte.** A sérült akkumulátor felrobbanhat. Amennyiben az akkumulátor leesett vagy megsérült, azonnal helyezze el a hatályos biztonsági szabályok betartásával egy

speciális hulladékgyűjtő ponton.

- **Az akkumulátorok gyújtóforrás, mint például egy órláng hatására felrobbanhatnak.** A súlyos testi sérüléssel járó balesetveszély csökkentése érdekében soha ne használja az akkumulátoros berendezéseket nyílt láng közelében. Az akkumulátor felrobbanása esetén törött darabok és vegyszerek lövellhetnek ki a környezetbe. Ilyen esetben azonnal tisztítsa le a szennyezett felületet tiszta vízzel.
- **Ne töltse az akkumulátoros szerszámot párás vagy nedves környezetben.** Ezáltal jelentősen csökkenti az áramütés veszélyét.
- **A vezeték nélküli szerszámot az optimális működéshez olyan helyiségben kell tölteni, ahol a hőmérséklet 10 °C – 38 °C között van.** Ne hagyja kint ill. gépjárműben a szerszámot.
- **Előfordulhat, hogy az akkumulátorból folyadék (elektrolit) szivárog a nem rendeltetészerű, túlzott, ill. a szélsőséges hőmérsékleti viszonyok közötti használat esetén.** Amennyiben akkumulátorfolyadék bőrrre kerül, akkor azonnal mossa le szappanos vízzel az érintett felületet, majd közbösbítse citromlé vagy ecet segítségével. Ha akkumulátorfolyadék került a szemébe, akkor azt tiszta bő vízzel, legalább 10 percig mossa, majd haladéktalanul forduljon orvoshoz vagy hívja a mentőket. Ezen előírás betartása jelentősen csökkenti az áramütés-, a tűz-és a súlyos sérüléssel járó balesetek veszélyét.
- **Őrizze meg ezeket az előírásokat.** Használja rendszeresen és tájékozotassa az esetleges többi felhasználót is az itt leírtakról. Ha kölcsönadja a szerszámot, ne feledje mellékelni hozzá a jelen használati útmutatót sem, a helytelen használat és a testi sérülések elkerülése végett.

A SZERSZÁM RÉSZEI

1. Nyomatékbeállító gyűrű
2. Önszorító tokmány
3. Ravasz (kapcsoló)
4. A fejek (végek) mágneses tárolórésze (Mag Tray™)
5. Forgásirány-váltó
6. Sebességválasztó gomb (magas – alacsony)
7. Vízsintező (buborékos)
8. Akkumulátor (nincs mellékelve)
9. Reteszelő nyelvek
10. Tokmány
11. A fej kivételéhez (lazítsa meg)
12. A fej rögzítéséhez (húzza meg)
13. Tokmány gyűrű
14. Előre (jobb -behajtás)
15. Hátra (bal-kihajtás)
16. Magas sebesség (2)



A SZERSZÁM RÉSZEI

- 17. Alacsony sebesség (1)
- 18. A forgatónyomaték csökkentéséhez
- 19. A forgatónyomaték növeléséhez
- 20. Fűrészár
- 21. Tokmány befogópófa

MŰSZAKI ADATOK

Feszültség	18 V ---
Tokmány	0-10 mm
Ravasz	változtatható sebesség
Üresjárat fordulatszám (fűrő üzemmódban)	0-350 / 0 -1 300 ford./perc
Maximális nyomaték	42,6 Nm
Tömeg	1,27 kg

TÍPUS	AKKUMULÁTOR (nincs mellékelve)	TÖLTŐ (nincs mellékelve)
CDC1802	BPP-1815	BCL-1800
	BPP-1815M	BCL1418
	BPP-1817	BCL1418
	BPP-1817M	BCS618
	BPL-1820	
	BPL-1815	
	BPP-1815	BC-1815S
	BPP-1815M	BC-1800
	BPP-1817	BCL1418
	BPP-1817M	

HASZNÁLAT



FIGYELMEZTETÉS:

A szerszám kiismerése ne készítse figyelmének csökkentésére. Soha ne feledje, hogy egy pillanatnyi figyelmetlenség is elegendő ahhoz, hogy súlyosan megsérüljön.



FIGYELMEZTETÉS:

Viseljen mindig biztonsági szemüveget vagy oldallappal ellátott védőszemüveget, amikor valamilyen szerszámot használ. Ennek az előírásnak a be nem tartása által a felhasználó szemébe idegen test kerülhet és ez súlyos szemsérülést okozhat.



FIGYELMEZTETÉS:

Kizárólag a gyártó által ezen szerszámhoz előírt alkatelmekeket és tartozékokat használjon. A nem előírt alkatelmekek és tartozékok használata súlyos sérülésekkel járó baleseteket idézhet elő.

AZ AKKUMULÁTOR (nincs mellékelve) BEHELYEZÉSE (2. ábra)

- Helyezze a forgásirány-váltót központi állásba.
- Hozza össze az akkumulátor domború bordáit a szerszám akkumulátor-tartóján található rovátkákkal.
- A szerszám használata előtt bizonyosodjon meg arról, hogy az akkumulátor két oldalán elhelyezkedő reteszelő nyelvek jól bepattantak, és hogy az akkumulátor megfelelőképp rögzül.

AZ AKKUMULÁTOR (nincs mellékelve) KIVÉTELE

- Helyezze a forgásirány-váltót központi állásba.
- Nyomja meg az akkumulátor két oldalán elhelyezkedő reteszelő nyelveket az akkumulátor fűrőből történő kivételéhez.
- Vegye ki az akkumulátort.

AZ AKKUMULÁTOR (lítium-ion típusú) VÉDELMI RENDSZERE

A Ryobi 18 V-os lítium-ion akkumulátorai olyan védelemmel vannak ellátva, mely növeli az akkumulátor élettartamát. Mindazonáltal, ez a védelmi rendszer leállíthatja az akkumulátort ill. a szerszámot. Ez a jelenség nem áll fenn a nikkel-kadmium akkumulátoroknál.

Bizonyos használati feltételek mellett az akkumulátor elektronikus rendszere az akkumulátor, és – ebből kifolyólag – a szerszám leállítását váltja ki. Az akkumulátor és a szerszám újrainicializálásához (kezdeti állapotba való helyezéséhez) engedje el a ravaszt, majd normál módon kezdje újra a munkafolyamatot.

Megjegyzés: Ahhoz, hogy az akkumulátor ne álljon le, ne terhelje túl a szerszámot.

Amennyiben a ravasz elengedése után az akkumulátor és a szerszám nem inicializálódik újra, akkor ez azt jelenti, hogy az akkumulátor teljesen lemerült. Az akkumulátor újratöltéséhez helyezze be azt a lítium-ion akkumulátor-töltőbe.



FIGYELMEZTETÉS:

Soha ne feledje, hogy az akkumulátoros, vezeték nélküli szerszámok mindig működésre készek. Ellenőrizze, hogy a ravasz reteszelve van-e, ha nem használja a szerszámot, ill. ha azt bármilyen módon szállítja, vagy áthelyezi.

RAVASZ (3. ábra)

A fűrő / csavarozó gép BEKAPCSOLÁSához nyomja meg a ravaszt. A szerszám LEÁLLÍTÁSához pedig engedje el a ravaszt.



HASZNÁLAT

ÁLLÍTHATÓ SEBESSÉG

A ravaszra gyakorolt nyomás mértékétől függően változik a szerszám sebessége és nyomatéka. A fordulatszám növeléséhez nyomja be jobban a ravaszt, a fordulatszám csökkentéséhez pedig engedje ki azt.

Megjegyzés: Lehetséges, hogy a szerszám használata során a ravasz sipoló / zúgó hangot ad ki. Ne aggódjon, ez a zaj normális jelenség, a ravasz működésével jár.

FORGÁSIRÁNY-VÁLTÓ (előre / hátra / középső, reteszelő állás) (3. ábra)

A csavarozó fej forgásirányát a ravasz felett található forgásirány-váltó segítségével lehet megválasztani. Ha a fűrő / csavarozó gépet normál helyzetben fűrészes / csavarozásra használja, a forgásirány váltónak a ravasz bal oldalán kell elhelyezkednie. A fej ellenkező irányban forog, ha a forgásirány-váltó a ravasz jobb oldalán van.

Ha nem használja a fűrő / csavarozót, a szerszám véletlenszerű beindítási veszélyének csökkentéséhez helyezze a forgásirány-váltót középső, reteszelő állásba.



FIGYELEMFELHÍVÁS:

A tengelykapcsoló károsodásának elkerülése érdekében várja meg, hogy a tokmány forgása teljesen leálljon, mielőtt megváltoztatja a forgásirányt.

Ha a fűrő / csavarozó gépet le kívánja állítani, engedje el a ravaszt, és várja meg, hogy a fűrészár / csavarozó vég forgása teljesen leálljon.

Megjegyzés: Ahhoz hogy a fűrő csavarozó gépet használni lehessen, a forgásirány-váltó teljesen balra vagy jobbra kell hogy álljon.

Ne használja a fűrő / csavarozót alacsony fordulatszámon hosszabb időszakokon keresztül. A gép túlmelegedéséhez vezethet az, ha a szerszámot hosszú időn keresztül kis sebességen használja. Ebben az esetben működtesse a fűrő / csavarozót terhelés nélkül, maximális fordulatszámon, hogy le tudjon húlni.

ÖNSZORÍTÓ TOKMÁNY (3. ábra)

A gyorszorító tokmány segítségével könnyen rögzítheti a fejeket (fűrészár / csavarozó vég) a tokmány befogópofáiba, ill. használat után könnyen kiveheti onnan. Fogja erősen a tokmány gyűrűjét az egyik kezével. A másik kezével fordítsa el a tokmányt. A tokmányon ábrázolt nyilak azt jelzik, hogy merre kell csavarni a tokmányt, ha a fűrészárat **BE SZERETNÉ HELYEZNI** (szorítás) vagy **KI SZERETNÉ VENNI** (lazítás).



FIGYELMEZTETÉS:

Ne próbálja a fejet (fűrészár / csavarozó vég) rögzíteni és a pofákat megszorítani oly módon, hogy a tokmányt az egyik kezével megfogja és a gépet bekapcsolja. A tokmány és a keze elcsúszhat egymáson, és így belekaphat a forgó fűrészárba / csavarozó végbe, ami súlyos testi sérülésekkel járó balesetet okozhat.

SEBESSÉGVÁLASZTÓ GOMB (4. ábra)

A fűrő / csavarozó gép fogaskerék-rendszere két, egy alacsony (1) és egy magas (2) sebességen történő munkavégzést tesz lehetővé. Válassza ki az egyik sebességet (1 vagy 2) a szerszám tetején lévő gomb segítségével. Amikor a fűrő / csavarozó gépet kis sebességen (1) használja, akkor kisebb a fordulatszám, viszont nagyobb a szerszám teljesítménye a nagyobb forgatónyomatéknak köszönhetően.

Amikor a fűrő / csavarozót a nagyobb sebességen (2) használja, akkor a fordulatszám nagyobb, a szerszám pedig kisebb nyomatékkal kisebb teljesítményt ér el. A kisebb sebességet (1) nagy teljesítményt igénylő munkákhoz kell használni, a nagyobb sebességet (2) pedig a gyors fűrészhöz és behajtáshoz.

A FORGATÓNYOMATÉK BEÁLLÍTÁSA

A fűrő / csavarozó gép egy olyan kuplunggal van felszerelve, mely lehetővé teszi, hogy a csavarozandó anyag szerint a forgatónyomatékat beállítsa. A megfelelő beállítás az alapanyag típusától és a behajtásra kerülő csavar méretétől is függ.

A NYOMATÉK BEÁLLÍTÁSA (5. ábra)

Keresse meg a fűrő / csavarozó gép elején lévő 24 nyomatékbeállító jelet.

■ Helyezze a nyomatékbeállító gyűrűt egy kiválasztott jelre:

- 1-4 kis csavarok csavarozása,
- 5-8 csavarok behajtása puha anyagokba,
- 9-12 csavarok behajtása puha és kemény anyagokba,
- 13-16 kemény fába történő csavarozás,
- 17-20 nagy csavarokkal történő csavarozás,
- 21- nehéz fűrés.

EGY BEFOGATÁSA (6-7 ábrák)

■ Reteszelve a ravaszt úgy, hogy a forgásirány-váltót központi állásba helyezze.





HASZNÁLAT

- Nyissa vagy szorítsa meg a befogó pófákat oly módon, hogy a nyílás egy kicsit nagyobb legyen, mint a használni kívánt fűrészár / csavarozó vég átmérője. Kis mértékben emelje meg a fűrő / csavarozó elejét, hogy ne essen ki a szár / fej a pófából.
- Helyezze be a fűrészárát.
- Szorítsa meg a befogó pófákat úgy, hogy az egyik kezével erősen fogja a tokmány gyűrűjét, a másik kezével pedig elfordítja a tokmányt.

Megjegyzés: A tokmányt a „LOCK” nyíl irányában fordítsa el a pófák megszorításához.



FIGYELMEZTETÉS:

Ügyeljen arra, hogy a fűrészárát egyenesen helyezze a tokmány pófáiba. Soha ne helyezze a fűrészárát a befogó pófák közé ferden, és ne szorítsa meg a tokmányt addig, amíg a szár nem áll teljesen egyenesen (lásd 7. ábra). Ellenkező esetben a szerszám kivetheti a fűrészárát, ami súlyos baleseteket okozhat, valamint a tokmány megrongálódását is kiválthatja.

Megjegyzés: Ne használjon kulcsot a befogó pófák megszorításához és meglazításához.

A FEJ KIVÉTELE (6. ábra)

- Reteszelve a ravaszt úgy, hogy a forgásirány-váltót központi állásba helyezze.
- Lazítsa meg a befogó pófákat úgy, hogy az egyik kezével erősen fogja a tokmány gyűrűjét, a másik kezével pedig elfordítja a tokmányt.

Megjegyzés: A tokmányt az „UNLOCK” nyíl irányában fordítsa el a pófák meglazításához.

- Vegye ki a fűrészárát a tokmányból.

FÜRÁS (8. ábra)

A burkolat tetején egy vízszintező van, aminek segítségével szintben lehet tartani a fűrészárát a munkálat során.

- Ellenőrizze, hogy a kívánt forgásirányt állította-e be, valamint hogy a forgásirány-váltó megfelelő módon áll-e.
- Rögzítse stabilan a munkadarabot csavaros szorítók vagy egy satu segítségével, hogy az ne tudjon a fűrőfejjel együtt forogni.
- Fogja erősen a szerszámot, és helyezze a fűrőfej végét arra a helyre, ahova a lyukat szeretné fúrni.
- Nyomja meg a ravaszt a fűrőgép beindításához.
- Engedje a fűrőfejet a munkadarabra olyan erővel,

hogy fej egyenletesen fúrjon. Ne erőltesse a szerszámot, és ne fejtse ki nyomást oldalirányban a lyuk tágításához. Hagyja, hogy a fűrőgép végezze a munkát.



FIGYELMEZTETÉS:

Legyen tudatában annak, hogy a fej a fűrész közben beszorulhat / megakadhat. Ilyen esetben a fej hajlamos leblokkolódni és az ellenkező forgási irányban visszarúgni / megugrani, mely reakció által elveszítheti a szerszám felett az uralmát. Amennyiben az Ön számára ez előre nem várt módon történik, súlyosan megsérülhet.

- Ha kemény, sima felületbe fúr, fúrja elő a lyuk kívánt helyét egy pontozó segítségével. Ily módon elkerülheti, hogy a fűrőfej megcsússzon a felületen, amikor beindítja a motort.
- Amikor fémbe fúr, kenje meg a fűrészárát könnyű olajjal, hogy elkerülje annak túlmelegedését. Az olaj hozzájárul a fej élettartamának növeléséhez, másrészt a fűrész minőségét is javítja.
- Ha a fűrészár beszorul a munkadarabra, vagy a fűrő megakad, akkor azonnal engedje el a ravaszt. Vegye ki a fűrészárát a munkadarabból, és keresse meg a blokkolás okát.

Megjegyzés: A fűrőgép elektromos fékkel van felszerelve. Amint a ravaszt elengedi, a tokmány forgása automatikusan leáll. Ha a fék jól működik, a fékezésnél szikrák képződnek, melyek a motorház szellőzőnyílásain keresztül láthatóvá válnak. Az ilyen szikrázás normális jelenség, ami azt jelzi, hogy a fék hatékonyan működik.

FA FÜRÁSA

Az optimális hatékonyság érdekében használjon háromfogú forgócsúcsokat a fa fúrásához.

- Nagyon kis sebességgel kezdjen fúrni, hogy a fűrészár ne csúszhasson meg a munkadarab felületén. Arányosan növelje a sebességet, ahogy a fűrészár behatol a fába.
- Amikor a munkadarabon átmenő lyukat fúr, akkor helyezzen egy fadarabot a darab alá / háta mögé, hogy elkerülje az anyag berepedését / kitérését.

FÉM FÜRÁSA

Az optimális hatékonyság érdekében használjon HSS (gyorsacél) fűrőfejeket fém ill. acél fúrásához.

- Nagyon kis sebességgel kezdjen fúrni, hogy a fűrészár ne csúszhasson meg a munkadarab felületén.





Magyar

HASZNÁLAT

- Tartson egy állandó fűrési sebességet, hogy ne melegegjen túl a fűrészár. A túlságosan nagy nyomáskifejtés a következő veszélyeket vonhatja maga után:
 - a fúró túlmelegedése,
 - a golyóscsapágyak kopása, elhasználódása,
 - a fűrészárak kiegése ill. eldeformálódása, valamint
 - nem megfelelő kiképzésű vagy szabálytalan formájú lyukak fúrása.
- Amikor nagy lyukat szeretne fúrni fémbe, akkor kezdje a munkát kisebb átmérőjű fejjel, majd fejezze be egy nagyobb átmérőjűvel. Ezen túl, kenje a fűrészárat olajjal is az élettartam növeléséhez és a fúrás minőségének javításához.

KARBANTARTÁS



FIGYELMEZTETÉS

Alkatrészcsere esetén kizárólag eredeti, Ryobi pótalkatrésszel szabad a régít helyettesíteni. Minden más alkatétel használata veszéllyel járhat, és a szerszám megrongálását okozhatja.

Ne használjon oldószert (hígítót) a műanyagból készült részek tisztításához. A kereskedelmi forgalomban kapható oldószerek bizonyos része rongáló hatással lehet a műanyagból készült alkatelmekre. A por, olaj, zsír és egyéb szennyeződések tisztítására használjon tiszta törlőruhát.



FIGYELMEZTETÉS

Óvja a műanyagból készült részeket fékolajtól, benzintől, és minden egyéb, olaj alapú terméktől. Ezek a vegyszerek olyan vegyületeket tartalmaznak, melyek megrongálhatják, meglágyíthatják vagy lebonthatják a műanyagból készült részeket.

KÖRNYEZETVÉDELEM



Segítse elő az alapanyagok újrahasznosítását azzal, hogy nem helyezi el őket a háztartási szemétkben. Környezetvédelmi megfontolásból a kiszolgált berendezést, tartozékokat és csomagolóanyagokat szelektív módon kell elhelyezni.

SZIMBÓLUM



Biztonsági figyelmeztetés

V

Voltok

min⁻¹

Fordulat vagy ciklus percenként

Egyenáram



CE megfeleléség



A gép bekapcsolása előtt figyelmesen olvassa el az útmutatót.



Feleslegessé vált termékek újrahasznosítása



A kiselejtezett elektromos termékeket nem szabad a háztartási hulladékkal együtt kidobni. Ezeket újra kell hasznosítani, ha van rá lehetőség. Az újrahasznosítással kapcsolatban érdeklődjön a helyi önkormányzatnál vagy a termék forgalmazójánál.





Română

MĂSURI DE SIGURANȚĂ SPECIFICE

- **Purtați protecții auditive atunci când lucrați cu o mașină de găurit cu percuție.** Expunerea la zgomot poate provoca pierderea auzului.
- **Utilizați mânerul auxiliar furnizat împreună cu mașina.** Pierderea controlului asupra mașinii poate provoca răniri grave.
- **Atunci când lucrați pe o suprafață ce poate ascunde fire electrice, țineți mașina numai de părțile izolate și antiderapante.** Un contact cu firele sub tensiune poate transmite curentul spre părțile metalice și provoca electrocutarea.
- **Învățați să vă cunoașteți mașina.** Citiți cu mare atenție manualul de utilizare. Luați la cunoștință atât aplicațiile acestei mașini și limitele ei, cât și riscurile posibile specifice utilizării acestei mașini. Reduceți astfel riscurile de electrocutare, de incendiu și de răniri grave.
- **Purtați întotdeauna ochelari de siguranță cu ecrane laterale.** Ochelarii de vedere obișnuiți nu au decât lentile antișoc. Aceștia NU sunt ochelari de protecție. Reduceți astfel riscurile de leziuni oculare grave.
- **Protejați-vă plămâni.** Purtați un ecran facial sau o mască antipraf dacă lucrarea generează praf. Reduceți astfel riscurile de electrocutare, de incendiu și de răniri grave.
- **Protejați-vă urechile.** Utilizați protecții auditive în caz de utilizare îndelungată a mașinii. Reduceți astfel riscurile de electrocutare, de incendiu și de răniri grave.
- **Nu uitați că mașinile fără fir sunt întotdeauna gata de funcționare, neavând nevoie să fie conectate la priza electrică.** Fiți atenți la riscurile legate de mașinile fără fir atunci când nu le utilizați și în timp ce schimbați accesoriile. Reduceți astfel riscurile de incendiu, de electrocutare și de răniri corporale.
- **Nu așezați o mașină fără fir sau o baterie în apropierea focului sau a unei surse de căldură.** Reduceți astfel riscurile de explozie și de răniri grave.
- **Nu utilizați niciodată o baterie care a căzut pe jos sau a primit o lovitură violentă.** O baterie deteriorată poate exploda. Dacă bateria a căzut sau este deteriorată, încetați imediat să o utilizați și aruncați-o respectând regulile de siguranță în vigoare.
- **Bateriile pot să explodeze în prezența unei surse de aprindere, cum ar fi o flacără de veghe.** Pentru a reduce riscurile de răniri corporale grave, nu utilizați niciodată o mașină fără fir în apropierea unei flăcări deschise. În cazul unei explozii a bateriei pot fi împrăștiate resturi și produse chimice. Dacă se

întâmplă acest lucru, clătiți imediat zona atinsă cu apă curată.

- **Nu încărcați o mașină fără fir într-un loc ud sau umed.** Reduceți astfel riscurile de electrocutare.
- **Pentru o funcționare optimă a mașinii fără fir, aceasta trebuie încărcată într-un loc unde temperatura este cuprinsă între 10°C și 38°C. Nu lăsați mașina fără fir afară sau în automobil.**
- **În condiții de utilizare abuzivă a mașinii sau la temperaturi extreme, pot apărea scurgeri de lichid din baterie.** Dacă lichidul de baterie intră în contact cu pielea, spălați imediat zona atinsă cu apă și săpun, apoi neutralizați cu zeamă de lămâie sau cu oțet. Dacă vă intră lichid în ochi, spălați ochii cu apă curată timp de cel puțin 10 minute, apoi consultați imediat un doctor sau serviciile medicale de urgență. Reduceți astfel riscurile de electrocutare, de incendiu și de răniri grave.
- **Păstrați aceste instrucțiuni.** Consultați-le regulat și utilizați-le pentru a informa alți utilizatori eventuali. Dacă împrumutați mașina, împrumutați și acest manual de utilizare pentru a evita orice utilizare abuzivă a mașinii și a evita riscurile de rănire.

DESCRIERE

1. Inel de reglare a cuplului
2. Mandrină cu strângere automată
3. Trăgaci
4. Tavă magnetică de păstrare a vârfurilor (Mag Tray™)
5. Inversor de sens de rotație
6. Buton de selectare a vitezei (mare/mică)
7. Nivelă cu bulă
8. Baterie (nu este furnizată)
9. Limbi de blocare
10. Mandrină
11. Pentru a scoate un vârf (a-l deșuruba)
12. Pentru a monta un vârf (a-l înșuruba)
13. Inelul mandrinei
14. Înainte (dreapta-înșurubare)
15. Înapoi (stânga-deșurubare)
16. Viteză mare (2)
17. Viteză mică (1)
18. Pentru a reduce cuplul
19. Pentru a mări cuplul
20. Burghiu
21. Fălcile mandrinei



Română

CARACTERISTICI

Tensiune	18 V ~
Mandrină	0-10 mm
Trăgaci	viteză variabilă
Viteza în gol (modul mașină de găurit)	0-350/0-1300 rot/min.
Cuplu maxim	42,6 Nm
Greutate	1,27 kg

MODEL	BATERIE (nu este furnizată)	ÎNCĂRCĂTOR (nu este furnizată)
CDC1802	BPP-1815	BCL-1800 BCL1418 BCS618
	BPP-1815M	
	BPP-1817	
	BPP-1817M	
	BPL-1820	
	BPL-1815	
	BPP-1815	BC-1815S BC-1800 BCL1418
	BPP-1815M	
	BPP-1817	
	BPP-1817M	
BPP-1817M		

UTILIZAREA



AVERTISMENT:

Nu slăbiți vigilența odată ce vă simțiți familiarizat cu mașina. Nu uitați, niciodată, că o secundă de neatenție este suficientă pentru a vă răni foarte grav.



AVERTISMENT:

Purtați întotdeauna ochelari de siguranță sau ochelari de protecție cu ecrane laterale atunci când utilizați mașini electrice. Nerespectarea acestei reguli poate antrena proiectarea de corpuri străine în ochi și poate provoca răni oculare grave.



AVERTISMENT:

Nu utilizați alte piese sau accesorii decât cele recomandate de către producătorul acestei mașini. Utilizarea de piese sau accesorii nerecomandate poate prezenta riscuri de răni grave.

INSTALAREA BATERIEI (nu este furnizată) (Figura 2)

- Așezați inversorul sensului de rotație în poziție centrală.
- Aliniați nervurile bateriei cu canalele suportului pentru baterie de pe mașină.

- Asigurați-vă că limbile de blocare situate pe părțile laterale ale bateriei sunt prinse corect și că bateria este bine fixată înainte de a utiliza mașina.

SCOATEREA BATERIEI (nu este furnizată)

- Așezați inversorul sensului de rotație în poziție centrală.
- Apăsăți limbile de blocare situate pe părțile laterale ale bateriei pentru a putea scoate bateria din mașină.
- Scoateți bateria.

SISTEMUL DE PROTECȚIE AL BATERIEI (Baterie litiu-ion)

Bateriile litiu-ion 18 V de la Ryobi sunt echipate cu un sistem de protecție integrat care le mărește durata de viață. Totuși, acest sistem de protecție poate determina oprirea bateriei și a mașinii, ceea ce nu este valabil în cazul bateriilor nichel-cadmium.

În anumite condiții de utilizare, dispozitivul electronic al bateriei provoacă oprirea bateriei și determină prin urmare oprirea mașinii. Pentru a reporni bateria și mașina, eliberați trăgaciul, apoi reluați-vă lucrul în mod normal.

Observație: pentru a evita oprirea bateriei, evitați să forțați aparatul.

Dacă, după eliberarea trăgaciului, bateria și mașina nu repornesc, înseamnă că bateria este descărcată complet. Pentru a reîncărca bateria, introduceți-o în încărcătorul bateriilor litiu-ion.



AVERTISMENT:

Nu uitați că mașinile fără fir sunt întotdeauna gata de funcționare. Verificați dacă întrerupătorul trăgaci este blocat atunci când nu utilizați mașina sau când o transportați.

BUTON DE PORNIRE (TRĂGACI) (Figura 3)

Pentru A PUNE ÎN FUNCȚIUNE mașina de găurit și înșurubat, apăsați pe trăgaci. Pentru a OPRI mașina de găurit și înșurubat, eliberați trăgaciul.

VITEZĂ VARIABILĂ

Butonul de pornire al mașinii permite variația vitezei și a cuplului în funcție de presiunea exercitată. Apăsăți pe trăgaci pentru a mări viteza și eliberați trăgaciul pentru a micșora viteza.

Observație: Este posibil ca trăgaciul să emită un fluierat sau un bâzâit în timpul utilizării. Nu vă îngrijorați, acest zgomot normal este legat de funcționarea trăgaciului.



Română

UTILIZAREA

INVERSORUL SENSULUI DE ROTAȚIE (înainte/înapoi/poziție centrală de blocare) (Figura 3)

Puteți alege sensul de rotație al vârfului cu ajutorul inversorului situat deasupra trăgaciului. Atunci când țineți mașina de găurit și înșurubat în poziție normală de utilizare, inversorul sensului de rotație trebuie să se afle în partea stângă a trăgaciului pentru a permite înșurubarea/găurirea. Sensul de rotație este inversat atunci când inversorul sensului de rotație se află în partea dreaptă a trăgaciului.

Pentru a reduce riscurile unor porniri involuntare când nu utilizați mașina de găurit și înșurubat, puneți selectorul în poziția centrală de blocare.



ATENȚIE:

Pentru a evita să deteriorați ambreiajul, așteptați ca mandrina să se oprească complet din rotație înainte de a inversa sensul de rotație.

Pentru a opri mașina de găurit și înșurubat, eliberați trăgaciul și așteptați ca burghiul / vârful să se oprească complet din rotație.

Observație: pentru ca mașina de găurit și înșurubat să poată funcționa, inversorul sensului de rotație trebuie să fie împins complet spre stânga sau spre dreapta.

Evitați să utilizați mașina de găurit și înșurubat la viteze prea mici pe perioade lungi. O funcționare prelungită la viteză mică riscă să antreneze o supraîncălzire a mașinii. În acest caz, puneți în funcțiune mașina de găurit și înșurubat în gol la viteză maximă pentru a o răci.

MANDRINĂ CU STRÂNGERE AUTOMATĂ (Figura 3)

Mandrina cu strângere automată permite fixarea ușoară a burghiilor / vârfulor în fălcile mandrinei și scoaterea acestora. Țineți bine inelul mandrinei cu o mână. Cu cealaltă mână, rotiți mandrina. Săgețile desenate pe mandrină indică direcția în care aceasta trebuie învârtită pentru a **FIXA** (strânge) sau a **SCOATE** (slăbi) vârful.



AVERTISMENT:

Nu încercați să fixați un burghiul / vârful ținând mandrina cu o mână și pornind mașina de găurit și înșurubat pentru a strânge fălcile mandrinei. Mandrina vă poate aluneca în mână sau mâna vă poate derapa și intra în contact cu burghiul / vârful în rotație, ceea ce poate provoca accidente și răni corporale grave.

BUTON DE SELECTARE A VITEZEI (Figura 4)

Roțile dințate ale mașinii de găurit și înșurubat prezintă două viteze, una mică (1) și una mare (2). Selectați una din cele două viteze (1 sau 2) cu ajutorul butonului situat în partea de sus a mașinii. Atunci când utilizați mașina de găurit și înșurubat la viteză mică (1), viteza este mai mică și mașina este mai puternică, cu un cuplu mai ridicat.

Atunci când utilizați mașina de găurit și înșurubat la viteză mare (2), viteza este mai mare și mașina este mai puțin puternică, cu un cuplu mai scăzut. Vă recomandăm să utilizați viteza mică (1) pentru lucrările care necesită o putere ridicată și viteza superioară (2) pentru a găuri sau înșuruba rapid.

REGLAREA CUPLULUI DE STRÂNGERE

Mașina de găurit și înșurubat este echipată cu un ambreiaj care permite reglarea cuplului de strângere în funcție de materialul de înșurubat. Reglajul corect depinde de tipul materialului și de mărimea șurubului utilizat.

REGLAREA CUPLULUI (Figura 5)

Reparați cele 24 de reglaje ale cuplului desenate pe partea din față a mașinii de găurit și înșurubat.

Poziționați inelul de reglare pe reperul ales.

- 1-4 Înșurubarea șuruburilor mici.
- 5-8 Înșurubarea șuruburilor în materiale subțiri.
- 9-12 Înșurubarea șuruburilor în materiale subțiri și dure.
- 13-16 Înșurubarea în lemn dur.
- 17-20 Înșurubarea șuruburilor mari.
- 21- Găurire grea.

INTRODUCEREA UNUI VÂRF (Figurile 6-7)

- Blocați butonul de pornire așezând inversorul sensului de rotație în poziție centrală.
- Deschideți sau strângeți fălcile mandrinei, astfel încât deschiderea să fie puțin mai mare decât diametrul burghiului / vârfului pe care doriți să îl utilizați. Ridicați puțin partea din față a mașinii de găurit și înșurubat pentru a evita ca burghiul / vârful să cadă dintre fălci.
- Introduceți burghiul.
- Strângeți fălcile mandrinei ținând bine inelul mandrinei cu o mână și rotind mandrina cu cealaltă mână.

Observație: Rotiți mandrina în direcția săgeții «**LOCK**» pentru a strânge fălcile mandrinei.





Română

UTILIZAREA



AVERTISMENT:

Asigurați-vă că ați introdus burghiul în poziție dreaptă între fălcile mandrinei. Nu introduceți strâmb un burghiu și nu strângeți fălcile mandrinei dacă burghiul este în poziție strâmbă (vezi figura 7). Burghiul poate fi proiectat din mașină, ceea ce poate provoca răni grave sau să deterioreze mandrina.

Observație: Nu utilizați chei pentru a strânge sau a deschide fălcile mandrinei.

SCOATEREA UNUI VÂRF (Figura 6)

- Blocați butonul de pornire așezând inversorul sensului de rotație în poziție centrală.
- Deschideți fălcile mandrinei ținând bine inelul mandrinei cu o mână și rotind mandrina cu cealaltă mână.

Observație: Rotiți mandrina în direcția săgeții «UNLOCK» pentru a deschide fălcile mandrinei.

- Scoateți burghiul din mandrină.

GĂURIREA (Figura 8)

O nivelă cu bulă în partea de sus a carcasei permite menținerea burghiului la nivel în timpul găuririi.

- Verificați dacă ați ales sensul de rotație dorit și dacă inversorul sensului de rotație este așezat corect.
- Fixați bine piesa de prelucrat cu ajutorul unor prese sau a unei menghine pentru a evita ca aceasta să se rotească sub efectul de rotație al burghiului.
- Țineți bine mașina și așezați vârful burghiului pe locul de găurit.
- Apăsăți pe trăgaci pentru a porni mașina de găurit.
- Introduceți burghiul în piesa de prelucrat aplicând o forță suficientă pentru ca burghiul să pătrundă uniform. Nu forțați mașina și nu aplicați o presiune laterală pentru a lărgi gaura. Lăsați mașina de găurit să lucreze.



AVERTISMENT:

Să știți că burghiul se poate bloca în timpul găuririi. În acest caz, burghiul are tendința de a se gripa și de a porni în sensul invers de rotație (recul), ceea ce vă poate face să pierdeți controlul mașinii. Dacă nu vă așteptați la acest lucru, riscați să vă răniți grav.

- Atunci când faceți găuri în suprafețe dure și netede, faceți o adâncitură în locul în care doriți să faceți o gaură cu ajutorul unui poanson. Acest lucru vă permite

să evitați ca burghiul să derapeze pe suprafața în momentul în care începeți să găuriți.

- Atunci când găuriți metal, lubrifiați burghiul cu un ulei ușor pentru a evita ca acesta să se supraîncălzească. Uleiul permite să prelungiți durata de viață a burghiului și să îmbunătățiți acțiunea de găurire.
- Dacă burghiul se blochează în piesa de prelucrat sau dacă mașina de găurit se calează, eliberați imediat trăgaciul. Scoateți burghiul din piesa de prelucrat și căutați cauza blocajului.

Observație: Mașina de găurit este echipată cu o frână electrică. Atunci când trăgaciul este eliberat, mandrina se oprește automat din rotație. Când frâna funcționează corect, în timpul frânării, se produc scântei vizibile prin fantele de aerisire ale carcasei. Aceste scântei sunt normale și indică faptul că frâna funcționează eficient.

GĂURIREA ÎN LEMN

Pentru o eficiență optimă, utilizați vârfuri pentru lemn cu 3 vârfuri atunci când găuriți lemn.

- Începeți să găuriți la viteză foarte mică pentru a evita ca vârful să derapeze pe suprafața piesei. Măriți viteza pe măsură ce burghiul intră în lemn.
- Când faceți găuri care traversează o piesă, așezați o bucată de lemn sub/in spatele piesei de prelucrat pentru a evita formarea de așchii pe spatele piesei.

GĂURIREA ÎN METAL

Pentru o eficiență optimă, utilizați burghie HSS atunci când găuriți metal sau oțel.

- Începeți să găuriți la viteză foarte mică pentru a evita ca vârful să derapeze pe suprafața piesei.
- Mențineți o viteză de găurire constantă pentru a evita supraîncălzirea burghiului. O apăsare prea mare produce riscurile următoare:
 - Supraîncălzirea mașinii de găurit;
 - Uzura rulmenților cu bile;
 - Deformarea sau arderea burghiilor; și
 - Obținerea de găuri decalate sau de formă neregulată.
- Când doriți să faceți găuri mari în metal, începeți găurirea cu un burghiu de diametru mic și terminați cu un burghiu cu diametru mai mare. Lubrifiați, de asemenea, burghiul cu ulei pentru a-i prelungi durata de viață și a îmbunătăți acțiunea de găurire.



AVERTISMENT

Nu utilizați decât piese de schimb originale Ryobi în cazul reparațiilor. Utilizarea altor piese poate prezenta pericol sau poate deteriora mașina.



Română

ÎNTREȚINEREA

Nu utilizați solvenți pentru curățarea pieselor din plastic. Majoritatea maselor plastice sunt susceptibile să fie deteriorate în contact cu diferiți solvenți vânduți în comerț. Utilizați o cârpă curată pentru a curăța murdăriile, praful, urmele de ulei și de lubrifiant, etc.



AVERTISMENT

Elementele din plastic nu trebuie să intre, niciodată, în contact cu lichid de frână, benzină, produse petroliere, uleiuri minerale etc. Aceste produse chimice conțin substanțe care pot deteriora, slăbi sau distruge plasticul.

PROTECȚIA MEDIULUI ÎNCONJURĂTOR



Reciclați materiile prime în loc să le aruncați la gunoi, împreună cu deșeurile menajere. Pentru a proteja mediul înconjurător, mașina, accesoriile acesteia și ambalajele trebuie triate.

SIMBOL



Avertizare de siguranță

V

Volți

min⁻¹

rotații sau mișcări rectilinii alternative pe minut



Curent continuu



Conform CE



Vă rugăm citiți instrucțiunile cu atenție înainte de pornirea aparatului.



Reciclare nedorită



Deșeurile produselor electrice nu trebuie sc în lăturate împreună cu deșeurile casnice. Vă rugăm reciclați acolo unde există facilități. Verificați la autoritatea dvs locală sau la vânzător pentru sfaturi privind reciclarea.



Latviski

SPECIFISKIE DROŠĪBAS NOTEIKUMI

- Izmantojot perforatorus, valkājiet ausu aizsargus. Ausu pakļaušana trokšņa iedarbībai var izraisīt dzirdes traucējumus.
- Izmantojiet papildaprīkojuma rokturus, kas ir iekļauti komplektācijā. Kontroles zaudēšana var izraisīt traumas.
- Darbos, kuros instruments var saskarties ar slēptiem vadiem, turiet instrumentu aiz izolētajām satveršanas virsmām. Saskare ar strāvu vadošajām vietām padarīs arī atklātās metāla daļas vadošas un radīs operatoram elektrisko triecienu.
- Iepazīstiet savu elektroinstrumentu Uzmanīgi izlasiet operatora instrukciju Apgūstiet tās pielietojumu un iespēju ierobežojumus, kā arī potenciālo bīstamību, kas saistīta ar šo instrumentu. Šī noteikuma ievērošana mazinās elektriskā trieciena, aizdegšanās un nopietnu traumu risku.
- Obligāti valkājiet aizsargbrilles ar sānu aizsargiem. Parastajām brillēm ir tikai triecienuizturīgi stikli. Tās NAV aizsargbrilles. Šī noteikuma ievērošana mazinās acu traumu risku.
- Sargājiet savas plaušas. Ja darbs ir puteklains, valkājiet putekļu masku. Šī noteikuma ievērošana mazinās nopietnu traumu risku.
- Sargājiet savu dzirdi. Strādājot ar ilgām intervāliem, valkājiet dzirdes aizsarglīdzekļus. Šī noteikuma ievērošana mazinās nopietnu traumu risku.
- Akumulatora instrumenti nav jāpieslēdz elektrotīklam; tādēļ tie vienmēr ir lietošanas gatavībā. Ņemiet vērā, ka pastāv riski arī, kamēr jūs neizmantojat akumulatora instrumentu un kamēr jūs maināt piederumus. Šī noteikuma ievērošana mazinās elektriskā trieciena, aizdegšanās un nopietnu traumu risku.
- Nenovietojiet akumulatoru instrumentus vai to akumulatorus uguns vai karstuma avotu tuvumā. Šī noteikuma ievērošana mazinās eksploziju un traumu risku.
- Kategoriski aizliegts lietot akumulatoru, kas nokritis zemē vai saņēmis spēcīgu triecienu. Bojāts akumulators var uzsprāgt. Nokritis vai bojāts akumulators nekavējoties un pareizi jāutilizē.
- Akumulatori var uzsprāgt, ja tuvumā ir aizdegšanās ierosinātājs, piemēram, signāllampīņa. Lai mazinātu nopietnu traumu risku, nelietojiet akumulatoru produktus atklātas liesmas tuvumā. Eksplozējais akumulators var raidīt tuvējā apkārtnē savas daļas un ķīmiskās vielas. Ja tie nokļuvuši uz miesas, nekavējoties skalojiet skartās daļas.
- Nelādējiet akumulatora instrumentu mitrā vietā. Šī noteikuma ievērošana mazinās elektriskā trieciena

risku.

- Vislabākais rezultāts būs, ja akumulatora instrumentu lādē pie temperatūras no 50°F līdz 100°F. Neglabājiet ārā vai transportlīdzekļos.
- Izmantojot ekstrēmās apstākļos vai temperatūrās, akumulatoram var notikt noplūde. Ja šķidrums nonāk saskarē ar jūsu ādu, nekavējoties mazgājiet ar ziepēm un ūdeni, pēc tam neitralizējiet ar citronu sulu vai etiķi. Ja šķidrums iekļūst jūsu acīs, skalojiet tās ar tīru ūdeni vismaz 10 minūtes, pēc tam nekavējoties vērsieties pēc medicīniskās palīdzības. Šī noteikuma ievērošana mazinās nopietnu traumu risku.
- Saglabājiet šo pamācību. Pārlasiet tās saturu, tiklīdz rodas nepieciešamība, un izmantojiet to citu personu instruēšanā par šī instrumenta lietošanu. Ja jūs kādam aizdodat šo instrumentu, dodiet līdzi arī šo pamācību, lai izvairītos no produkta nepareizas lietošanas un iespējamām traumām.

APRAKSTS

1. Griezmes momenta regulēšanas gredzens
2. Manuālā patrona
3. Slēdža mēlīte
4. Mag Tray™
5. Griešanās virzienu pārslēgs
6. Divpakāpju pārvada pārslēgs (augstiem un zemiem apgr.)
7. Līmenis
8. Akumulators (nav kompl.)
9. Fiksācijas mēlītes
10. Patronas gredzens
11. Atbloķēšana (atlaišana)
12. Bloķēšana (pievilksana)
13. Patronas pievilksanas gredzens
14. Normālais virziens
15. Pretējais virziens
16. Lieli apgriezieni
17. Mazi apgriezieni
18. Lai samazinātu griezes momentu
19. Lai palielinātu griezes momentu
20. Urbis
21. Patronas žokļi

SPECIFIKĀCIJAS

Spriegums	18 V \equiv
Patrona (mm)	0-10 mm
Slēdzis	Variējami apgriezieni
Ātrums tukšgaitā (urbšanas režīms):	0-350/0-1300 min ⁻¹
Maks. griezes moments (Nm)	42,6
Svars – ierīce (KG)	1,27



Latviski

SPECIFIKĀCIJAS

MODELIS	AKUMULATORS (nav kompl.)	LĀDĒTĀJS (nav kompl.)
CDC1802	BPP-1815 BPP-1815M BPP-1817 BPP-1817M BPL-1820 BPL-1815	BCL-1800 BCL1418 BCS618
	BPP-1815 BPP-1815M BPP-1817 BPP-1817M	BC-1815S BC-1800 BCL1418

EKSPLUATĀCIJA

**BRĪDINĀJUMS:**

Nepieļaujiet, lai iemaņas darbā ar šo produktu padarītu jūs neuzmanīgus. Atcerieties, ka viens neuzmanības mirklis var izraisīt nopietnas traumas.

**BRĪDINĀJUMS:**

Strādājot ar produktu, obligāti valkājiet aizsargbrilles ar sānu aizsargiem. Šīs instrukcijas neizpildīšanas rezultātā jūsu acīs var nonākt no urbja lidojošie priekšmeti, kas var izraisīt nopietnas acu traumas.

**BRĪDINĀJUMS:**

Neizmantojiet piederumus, kas nav paredzēti lietošanai ar šo produktu. Šim produktam neparedzētu piederumu lietošana var izraisīt nopietnas traumas.

AKUMULATORA UZSTĀDĪŠANA (nav komplektā)

Skatiet 2. att.

- Pārslēdziet rotācijas virziena slēdzi centrālajā pozīcijā.
- Novietojiet izcilni uz akumulatora pret gropi urbja ligzdas.
- Pārlicinieties, ka fiksācijas mēlītes abās akumulatora pusēs ir pareizi nofiksētas, un akumulators pirms lietošanas ir droši nostiprināts.

AKUMULATORA NOŅEMŠANA (nav komplektā)

- Pārslēdziet rotācijas virziena slēdzi centrālajā pozīcijā.
- Atrodiet mēlītes abās akumulatora pusēs un nospiediet tās abas, lai atvienotu akumulatoru no urbja.
- Noņemiet akumulatoru no urbja.

AKUMULATORA AIZSARGIETAISĒS

Ryobi 18 V litija jonu akumulatoriem ir ietaises, kas aizsargā litija jonu elementus un maksimāli palielina akumulatoru kalpošanas mūžu. Noteiktos darba apstākļos šīs iebūvētās ietaises var likt akumulatoram un tā barotajam instrumentam darboties citādi kā niķeļa-kadmija akumulatoriem.

Noteiktos apstākļos akumulatora elektroniskā sistēma var dot tam signālu izslēgties, kas apturēs instrumenta darbību. Lai atiestatītu akumulatoru un instrumentu, atlaidiet mēlīti un turpiniet normālu darbību.

PIEZĪME: Lai nepieļautu atkārtotu akumulatora izslēgšanos, nepārslogojiet instrumentu.

Ja slēdža atļaišana neatiestata akumulatoru un instrumentu, akumulators izlādējas. Ja tas ir izlādējies, pēc pieslēgšanas litija jonu lādētājam sāksies akumulatora uzlāde.

**BRĪDINĀJUMS:**

Akumulatoru produkti ir pastāvīgi lietošanas gatavībā. Tādēļ slēdzim, kamēr instrumentu nelieto vai pārnēsā, vienmēr jābūt bloķētam.

SLĒDŽA MĒLĪTE (Skatiet 3. att.)

Lai ieslēgtu urbi, nospiediet mēlīti. Lai to izslēgtu, atlaidiet mēlīti.

VARIĒJAMS ĀTRUMS

Ar mēlīti var veikt regulēšanu – spēcīgāk nospiesta mēlīte dod lielākus apgriezienus un griezes momentu, savukārt vājāk nospiesta mēlīte dod mazākus apgriezienus.

PIEZĪME: Lietošanas laikā no slēdža var būt dzirdama svelpjoša vai zvanoša skaņa. Neuztraucieties; tā ir normāla slēdža darbības izpausme.

ROTĀCIJAS VIRZIENA PĀRSLĒGS (NORMĀLAIS/ PRETĒJAIS/BLOĶĒTS) (Skatiet 3. att.)

Urbja rotācijas virziens ir maināms; to var pārslēgt ar pārslēgu, kas atrodas virs mēlītes. Lai urbis grieztos normālajā darba virzienā, rotācijas virziena pārslēgam jāatrodas pa kreisi no mēlītes. Urbsšanas virziens tiek mainīts, kad pārslēgs atrodas pa labi no mēlītes.

Pārslēdzot rotācijas pārslēgu pozīcijā **IZSLĒGTS** (centrā), tiek samazināts nejaūšas ieslēgšanas risks.

**UZMANĪBU:**

Lai netiktu bojāti zobrati, obligāti ļaujiet patronai pilnībā apstāties, pirms mainīt rotācijas virzienu.

Lai apturētu urbi, atlaidiet mēlīti un ļaujiet patronai pilnībā apstāties.

PIEZĪME: Urbis nedarbosies, ja virziena pārslēgs nav nospiests līdz galam pa kreisi vai pa labi.



Latviski

EKSPLUATĀCIJA

Centieties ilgstoši nedarbināt urbi ar nelieliem apgriezieniem. Ilgstoši darbinot urbi ar nelieliem apgriezieniem, tas var pārkarst. Ja tas notiek, atdzesējiet urbi, kādu laiku darbinot to ar pilniem apgriezieniem bez slodzes.

MANUĀLI ATVERAMĀ PATRONA (Skatiet 3. att.)

Urbja patronai nav vajadzīga atslēga, lai iestiprinātu vai atbrīvotu urbi. Satveriet un turiet patronas gredzenu ar vienu roku. Grieziet patronas korpusu ar otru roku. Bultiņas uz patronas norāda, kurā virzienā griezt patronas korpusu, lai **IESTIPRINĀTU** vai **ATBRĪVOTU** urbi.



BRĪDINĀJUMS:

Neizmantojiet patronas korpusa turēšanu un urbja darbināšanu, lai iestiprinātu urbi. Patronas korpus var slīdēt jūsu rokās, kā arī jūsu roka var paslīdēt un saskarties ar rotējošo urbi. Tas var izraisīt negadījumu ar nopietnām traumām.

DIVPAKĀPJU PĀRVADA PĀRSLĒGS (Skatiet 4. att.)

Urbim ir divpakāpju pārvads, kas paredzēts urbšanai vai skrūvēšanai ar **LO (1)** (zemiem) vai **HI (2)** (augstiem) apgriezieniem. Urbja augšdaļā atrodas slīdslēdzis, ar kuru var izvēlēties **LO (1)** (zemu) vai **HI (2)** (augstu) apgriezienu. Izmantojot urbi **LO (1)** (zemu) apgriezienu diapazonā, apgriezienu samazināsies, bet palielināsies jauda un griezes moments. Izmantojot urbi **HI (2)** (augstu) apgriezienu diapazonā, apgriezienu palielināsies, bet samazināsies jauda un griezes moments. Izmantojiet **LO (1)** (zemu) apgriezienu, kad nepieciešama liela jauda un griezes moments, un **HI (2)** (augstu) apgriezienu ātrai urbšanai vai skrūvēšanai.

REGULĒJAMA GRIEZES MOMENTA SAJŪGS

Šis produkts ir aprīkots ar griezes momenta regulēšanas sajūgu dažāda veida skrūvju skrūvēšanai dažādos materiālos. Pareizais iestatījums ir atkarīgs no materiāla tipa un izmantojamās skrūves izmēra.

GRIEZES MOMENTA REGULĒŠANA (Skatiet 5. att.)

Urbja priekšpusē ir divdesmit četri griezes momenta regulēšanas indikatori.

■ Grieziet regulēšanas gredzenu līdz vajadzīgajam iestatījumam.

- 1 - 4 mazu skrūvju skrūvēšanai
- 5 - 8 skrūvju skrūvēšanai mīkstos materiālos
- 9 - 12 skrūvju skrūvēšanai mīkstos un cietos materiālos
- 13 - 16 skrūvju skrūvēšanai cietā kokā
- 17 - 20 lielu skrūvju skrūvēšanai
- 21 -  smagiem urbšanas darbiem

URBJU STIPRINĀŠANA (Skatiet 6-7. att.)

- Bloķējiet mēlīti, novietojot rotācijas virziena pārslēgu centrālajā pozīcijā.
- Atveriet vai aizveriet patronas žokļus, līdz stāvoklim, kad atvērtums ir mazliet lielāks par izmantojamā urbja diametru. Kā arī mazliet paceliet urbja priekšgalu, lai neļautu urbim izkrist no patronas žokļiem.
- Ielieciet urbi.
- Pievelciet patronas žokļus ap urbi. Lai pievilktu, ar vienu roku satveriet un turiet patronas gredzenu, ar otru roku griežot patronas korpusu.

PIEZĪME: Grieziet patronas korpusu bultiņas, kas marķēta ar **LOCK** (Sakļaut), virzienā, lai sakļautu patronas žokļus.



BRĪDINĀJUMS:

Urbis jāievieto patronas žokļos taisni. Aizliegts ievietot urbi patronas žokļos leņķītī un iestiprināt šādā stāvoklī (kā parādīts 7. att.). Tas var izraisīt urbja izlidošanu no patronas, kas var radīt nopietnas traumas un patronas bojājumus.

PIEZĪME: Neizmantojiet uzgriežņu atslēgu, lai sakļautu vai atbrīvotu patronas žokļus.

URBJA IZŅEMŠANA (Skatiet 6. att.)

- Pārslēdziet rotācijas virziena slēdzi centrālajā pozīcijā. Tādā veidā tiek bloķēta slēdža mēlīte.
- Atbrīvojiet patronas žokļus ap urbi.
- Lai atbrīvotu patronas žokļus no urbja, satveriet un turiet patronas gredzenu ar vienu roku un grieziet patronas korpusu ar otru roku.

PIEZĪME: Grieziet patronas korpusu bultiņas, kas marķēta ar **UNLOCK** (Atbrīvot), virzienā, lai atbrīvotu patronas žokļus.

■ Izņemiet urbi no patronas žokļiem.

URBŠANA (Skatiet 8. att.)

Motora korpusa augšdaļā atrodas līmeņrādis, kas palīdz urbšanas laikā noturēt urbi taisni.

- Pārbaudiet rotācijas virziena pārslēgu, vai tas ir iestatīts pareizi (normālā vai pretējā).
- Iestipriniet urbjamu sagatavi skrūvspīlēs vai ar skavām, lai neļautu tam urbšanas procesā griezties.
- Stingri satveriet urbi un novietojiet urbšanas pozīcijā.
- Nospiediet mēlīti, lai ieslēgtu urbi.
- Virziet urbi dziļāk sagatavē, pieliekot tikai tik daudz spēka, lai urbis varētu darīt savu darbu. Nespiediet urbi ar spēku un nespiediet to sāniski, lai paplašinātu urbumu. Ļaujiet instrumentam padarīt savu darbu.





Latviski

EKSPLUATĀCIJA



BRĪDINĀJUMS:

Sagatavojieties, ka, izklūstot cauri materiālam, urbis var aizķerties. Ja tas notiek, urbim ir tendence aizķerties un sisties pretējā virzienā, kas var izraisīt kontroles zudumu, kad materiāls ir caururbts. Ja lietotājs nav sagatavojies, šī kontroles zaudēšana var radīt nopietnas traumas.

- Ja tiek urbtas cietas, līdzenas virsmas, izmantojiet punktīti, lai iezīmētu urbuma vietu. Tas neļaus urbim slīdēt sāņus, kad tiek uzsākta urbšana.
- Urbjot metālus, uzleļiet uz urbja mazas viskozitātes eļļu, lai atdzesētu to. Eļļa paildzinās urbja kalpošanas laiku un uzlabos urbšanas procesu.
- Ja urbis iesprūst sagatavē vai samazina apgriezienus, nekavējoties izslēdziet to. Izņemiet urbi no sagataves un noskaidrojiet apstāšanās iemeslu.

PIEZĪME: Šim urbim ir elektriskās bremzes. Kad mēlīte tiek atlaista, patronas beidz griezties. Kad bremze darbojas pareizi, caur korpusa ventilācijas atverēm būs redzamas dzirksteles. Tas ir normāli un norāda uz bremžu darbību.

URBŠANA KOKĀ

Lai iegūtu vislabāko sniegumu, urbjot kokā, izmantojiet augstiem apgriezieniem paredzētus tērauda urbjus.

- Sāciet urbšanu ar ļoti nelieliem apgriezieniem, lai neļautu urbim aizslīdēt prom no sākuma punkta. Palieliniet apgriezienus, kad urbis ir iekļuvis materiālā.
- Kad urbjat materiālā caurumus viscaur tam, novietojiet koka klucīti tā aizmugurē, lai urbuma otrā pusē nebūtu plēsumu un nelīdzenu malu.

URBŠANA METĀLĀ

Lai iegūtu vislabāko sniegumu, urbjot tēraudā vai citā metālā, izmantojiet augstiem apgriezieniem paredzētus tērauda urbjus.

- Sāciet urbšanu ar ļoti nelieliem apgriezieniem, lai neļautu urbim aizslīdēt prom no sākuma punkta.
- Saglabājiet apgriezienus un spiedienu, kas ļauj urbt, nepārkaršējot urbi. Spiešana ar pārāk lielu spēku izraisīs:
 - urbja pārkaršanu;
 - gultņu nodilšanu;
 - saliekus vai sadedzinātus urbjus un
 - radīs nobīdītus vai neregulāras formas urbumus.
- Kad urbjat materiālā lielus urbumus, sāciet ar nelielu urbi, pēc tam paplašiniet ar lielāku urbi. Kā arī ieeļļojiet urbi ar eļļu, lai uzlabotu urbšanas efektivitāti un paildzinātu urbja kalpošanas laiku.

APKOPE



BRĪDINĀJUMS

Veicot apkopi, izmantojiet tikai identiskas Ryobi rezerves daļas. Jebkādi citu detaļu izmantošana var izraisīt bīstamību vai produkta bojājumus.

Tirot plastmasas daļas, izvairieties no šķīdinātāju lietošanas. Vairums plastmasu bojājas no pārdošanā pieejamo šķīdinātāju iedarbības. Izmantojiet tīru drānu, lai notīrītu netīrumus, putekļus, eļļu, ziežvielas utt.



BRĪDINĀJUMS

Nekādā gadījumā neļaujiet nonākt saskarē ar plastmasas elementiem bremžu šķidrums, benzīnam, naftas produktiem, eļļām ar paaugstinātu mitrināšanas spēju utt. Tie satur vielas, kas var bojāt, vājināt vai iznīcināt plastmasas.

DABAS AIZSARDZĪBA



Nododiet izejmateriālus atsevišķai pārstrādei, nevis izmetiet kā atkritumus. Mašīna, piederumi un iepakojums jāšķiro, lai varētu veikt videi draudzīgu utilizāciju.

SIMBOLS



Drošības brīdinājums

V

Volti

min⁻¹

Apgriezieni vai riņņojumi minūtē

Līdzstrāva



CE atbilstība



Pirms iedarbināt mašīnu, lūdzu rūpīgi izlasiet instrukcijas.



Pārstrādājiet nevajadzīgos izstrādājumus



Izlietotie elektroprodukti nedrīkst tikt izmesti kopā ar mājāsaimniecības atkritumiem. Lūdzu, nododiet tos attiecīgajās atkārtotas izmantošanas vietās. Sazinieties ar savu vietējo varas pārstāvi vai izplatītāju, lai noskaidrotu, kur iespējama atkārtota pārstrāde.





Lietuviškai

YPATINGOSIOS SAUGOS TAISYKLĖS

- Naudokite klausos apsaugos priemonės, kai dirbate su smūginiais grąžtais. Dėl triukšmo galima prarasti klausą.
- Naudokite su įrankiu tiekiamas pagalbinės rankenas. Nesuvaldžius įrankio, galima susižaloti.
- Dirbdami, kai pjovimo įrankis gali paliesti paslėptus laidus, įrankį laikykite už izoliuotų rankenų. Prisilietus prie laidų, kuriais teka elektros energija, neišliuotomis metalinėmis įrankio dalimis taip pat ims tekėti elektros energija ir nutrenks operatorių.
- Susipažinkite su savo elektros prietaisu. Atidžiai perskaitykite naudotojo vadovą. Susipažinkite su naudojimo paskirtimis ir apribojimais bei su įrankiu susijusiais galimais specifiniais pavojais. Jei laikysitės šios taisyklės, sumažės elektros smūgio, gaisro ir rimtų sužalojimų grėsmė.
- Visada užsidėkite apsauginius akinius su šoniniais skydais. Kasdieniniuose akinuose yra tik smūgiams atsparūs lęšiai. Jie nėra SAUGŪS. Jei laikysitės šios taisyklės, sumažės akių sužalojimų grėsmė.
- Saugokite savo plaučius. Užsidėkite veido arba priešdulkinę puskaukę, jei dirbate ten, kur daug dulkių. Jei laikysitės šios taisyklės, sumažės rintų sužalojimų grėsmė.
- Saugokite savo klausą. Naudokite klausos apsaugos priemonės, jei dirbate ilgą laiką. Jei laikysitės šios taisyklės, sumažės rintų sužalojimų grėsmė.
- Baterinių įrankių nereikia jungti į maitinimo lizdą, todėl jie visada paruošti darbui. Susipažinkite su galimais pavojais, kai nenaudojate savo baterinio įrankio ar keičiate jo priedus. Jei laikysitės šios taisyklės, sumažės elektros smūgio, gaisro ir rintų sužalojimų grėsmė.
- Nedėkite baterinių įrankių arba jų baterijų prie ugnies ar netoli šilumos šaltinio. Jei laikysitės šios taisyklės, sumažės sprogo ir galimų sužalojimų grėsmė.
- Niekada nenaudokite baterijos, kuri buvo numesta arba smarkiai sutrenkta. Sugadinta baterija gali sprogti. Numestą arba sugadintą bateriją nedelsiant tinkamai išmeskite.
- Baterijos gali sprogti šalia degimo šaltinio, pavyzdžiui, įjungto dujų degiklio. Kad rimtai nesusižalotumėte, niekada nenaudokite belaidžio prietaiso šalia atviros liepsnos. Susprogus baterijai, gali pasklisti nuolaužos ir cheminės medžiagos. Jei taip nutiko, nedelsiant nuplaukite vandeniu.
- Nekraukite baterinio įrankio drėgnoje ar šlapioje vietoje. Jei laikysitės šios taisyklės, sumažės elektros smūgio grėsmė.

- Geriausiems rezultatams gauti baterinis įrankis turi būti kraunamas tokioje vietoje, kurios temperatūra yra aukštesnė negu 50°F ir žemesnė negu 100°F. Nelaikykite lauke ar transporto priemonėje.
- Intensyviai eksploatuojant arba esant dideliems temperatūros pokyčiams, iš baterijos gali išbėgti skystis. Jei skystis pateko ant odos, nedelsiant jį nuplaukite muilu ir vandeniu bei neutralizuokite citrinų sultimis arba actu. Jei į akis pateko skystis, plaukite jas švari vandeniu bent 10 min. Ir nedelsiant kreipkitės į gydytoją. Jei laikysitės šios taisyklės, sumažės grėsmė rimtai susižaloti.
- Išsaugokite šias instrukcijas. Dažnai jomis naudokitės ir duokite kitiems, kurie gali dirbti su šiuo įrankiu. Jei kam nors skolinatė šį įrankį, kartu duokite ir šias instrukcijas, kad tinkamai jį naudotų ir nesusižalotų.

APRAŠAS

1. Sukimo momento reguliavimo žiedas
2. Beraktis laikiklis
3. Perjungiklio gaidukas
4. Mag Tray™ magnetinis laikiklis
5. Sukimosi selektoriaus kryptis
6. Dviejų greičių krumplinė pavara (didelio ir mažo)
7. Lygis
8. Baterijos paketas (komplekte nėra)
9. Fiksatoriai
10. Laikiklio korpusas
11. Atlaisvinti (atsukti)
12. Užfiksuoti (užveržti)
13. Laikiklio žiedas
14. Į priekį
15. Atgal
16. Didelis greitis
17. Mažas greitis
18. Sumažinti sukimo momentą
19. Padidinti sukimo momentą
20. Grąžto antgalis
21. Laikiklio žiaunos

CHARAKTERISTIKOS

Įtampa	18 V ---
Laikiklis (mm)	0-10 mm
Junčiklis	Kintantis greitis
Laisvosios eigos greitis (gręžimo režimas):	0-350/0-1300 min ⁻¹
Didž. sukimo momentas (Nm)	42,6
Svoris: valdymo pultas (kg)	1,27



Lietuviškai

CHARAKTERISTIKOS

MODELIS	BATERIJOS PAKETAS (nėra komplekte)	ĮKROVIKLIS (nėra komplekte)
CDC1802	BPP-1815 BPP-1815M BPP-1817 BPP-1817M BPL-1820 BPL-1815	BCL-1800 BCL1418 BCS618
	BPP-1815 BPP-1815M BPP-1817 BPP-1817M	BC-1815S BC-1800 BCL1418

NAUDOJIMAS



ĮSPĖJIMAS

Būkite atsargūs, net jei puikiai pažįstate įrankį. Prisiminkite, kad dėl sekundės neatsargumo galite patirti sunkių sužalojimų.



ĮSPĖJIMAS

Visada užsidėkite apsauginius akinius arba akinius su šoniniais skydais, kai dirbate su šiuo įrankiu. Neužsidėjus, į jūsų akis gali patekti nuolaužų, kurios gali rimtai sužaloti.



ĮSPĖJIMAS

Nenaudokite jokių papildomų įtaisų ar priedų, kurių nerekomenduoja šio prietaiso gamintojas. Naudojant nerekomenduojamus papildomus įtaisus ar priedus, galima rimtai susižaloti.

BATERIJOS PAKETO ĮDĖJIMAS (komplekte nėra)

Žr. 2 pav.

- Nustatykite sukimosi selekatoriaus kryptį į vidurinę padėtį.
- Sulyginkite pakilusį rumbelį ant baterijos paketo su grioveliu grąžto baterijos angoje.
- Prieš pradėdami darbą, patikrinkite, ar fiksatoriai, esantys kiekviename baterijos paketo šone, užsifiksavo ir ar baterijos paketas tvirtai laikosi.

BATERIJOS PAKETO IŠĖMIMAS (komplekte nėra)

- Nustatykite sukimosi selekatoriaus kryptį į vidurinę padėtį.
- Raskite fiksatorius baterijos paketo šonuose ir suspauskite abu šonus baterijos paketui ištraukti iš grąžto.
- Ištraukite bateriją iš grąžto.

BATERIJOS APSAUGOS SAVYBĖS

„Ryobi“ 18 V ličio jonų baterijos pasižymi tokiomis savybėmis, kurios apsaugos ličio jonų elementus ir optimizuoja baterijos tinkamumo eksploatuoti laiką. Kai kuriomis eksploatavimo sąlygomis šios baterijų savybės gali skirtis ir įrankis, kuriame įdėta tokia baterija, gali veikti kitaip negu nikelio – kadmio elementai.

Kai kurių darbų metu baterijos elektroninis valdymas gali išjungti bateriją, todėl įrankis taip pat išsijungs. Baterijai atstatyti į pradinę padėtį ir įrankiui vėl įjungti atleiskite gaiduką ir nustatykite normalų darbo režimą.

PASTABA. Kad baterija dar kartą neišsijungtų, dirbdami su įrankiu, nenaudokite jėgos.

Jei nuspaudus gaiduką, baterija ir įrankis negrįžta į pradinę padėtį, baterija yra išsikrovusi. Jei baterija yra išsikrovusi, ji ims krautis, kai padėsite ant ličio jonų įkroviklio.



ĮSPĖJIMAS

Bateriniai gaminiai yra visada paruošti darbiui. Todėl jungiklis visada turi būti užfiksuojamas, kai įrankis nenaudojamas arba nešamas.

JUNGIKLIO GAIDUKAS (Žr. 3 pav.)

Grąžtui įjungti (**ON**) nuspauskite jungiklio gaiduką. Jam išjungti (**OFF**) atleiskite jungiklio gaiduką.

KINTANTIS GREITIS

Jungiklio gaiduką nuspaudus smarkiau padidinamas greitis ir sukimosi momentas, o jį atleidus sumažinamas greitis ir sukimosi momentas.

PASTABA. Naudodami įrankį, gali girdėtis jungiklio švilpimas arba skambėjimas. Nesijaudinkite, tai normali jungiklio funkcija.

SUKIMOSI SELEKTORIAUS KRYPTIS (PIRMYN/ ATGAL/VIDURIO FIKSATORIUS) (Žr. 3 pav.)

Grąžto sukimosi kryptį galima pakeisti ir valdyti naudojant selektorių, kuris yra virš jungiklio gaiduko. Jei grąžtas yra normalioje padėtyje, sukimosi selekatoriaus kryptis turi būti nustatoma į jungiklio gaiduko kairę pusę. Gręžimo kryptis pakeičiama, kai selektorius perjungiamas į dešinę jungiklio gaiduko pusę.

Sukimosi selekatoriaus kryptį nustačius į **OFF** (vidurio fiksatoriaus) padėtį, sumažėja galimybė, kad įrankis atsitiktinai išsijungs, kai jis yra nenaudojamas.



PERSPĖJIMAS

Kad nesugadintumėte pavaros, prieš perjungdami sukimosi kryptį, leiskite visiškai sustoti laikikliui.

Grąžtui sustabdyti paleiskite jungiklio gaiduką ir leiskite laikikliui visiškai sustoti.



Lietuviškai

NAUDOJIMAS

PASTABA. Grąžtas neveiks, jei sukimosi krypties selektorius nebus visiškai nuspaudžiamas į kairę arba dešinę pusę.

Neleiskite grąžtui veikti nedideliu greičiu ilgą laiką. Jei grąžtas nuolat veiks nedideliu greičiu, įrankis gali perkaisti. Jei taip nutinka, atvėsinkite įrankį leisdami jam veikti laisvąja eiga ir visu greičiu.

BERAKTIS LAIKIKLIS (Žr. 3 pav.)

Grąžte yra beraktis laikiklis, kuriuo pritvirtinami arba ištraukiami grąžto antgaliai laikiklio žiotyse. Viena ranka suimkite ir laikykite laikiklio žiedą. Pasukite laikiklio korpusą kita ranka. Rodyklės ant laikiklio nurodo, kuria kryptimi reikia sukti laikiklio korpusą **LOCK** (užveržti) arba **UNLOCK** (atleisti) grąžto antgalį.



ĮSPĖJIMAS

Nelaikykite laikiklio korpuso viena ranka ir nenaudokite grąžto jėgos, kad užveržtumėte grąžto antgalį žiotyse. Laikiklio korpusas gali išslysti iš jūsų rankų, o jūsų nuslydusi ranka gali prisiliesti prie judančio grąžto antgalio. Dėl to galite rimtai susižaloti.

DVIEJŲ GREIČIŲ KRUMPLINĖ PAVARA (Žr. 4 pav.)

Grąžte yra dviejų greičių krumplinė pavara gręžti arba veikti **LO (1)** (nedideliu) arba **HI (2)** (dideliu) greičiais. Grąžto viršuje yra jungiklis greičiams **LO (1)** arba **HI (2)** pasirinkti. Naudodami grąžtą **LO (1)** greičiu, greitis mažes, o pats įrankis turės daugiau galios ir jo sukimosi momentas bus didesnis. Gręžiant **HI (2)** greičiu, greitis dides, o prietaisas turės mažiau galios ir mažesnį sukimosi momentą. **LO (1)** greitį naudokite darbams, kuriems reikia didelės galios ir sukimosi momento, o **HI (2)** greitį – greito gręžimo arba sukimo darbams.

REGULIUOJAMA SUKIMO MOMENTO MOVA

Šiame gaminyje yra sumontuota reguliuojama sukimo momento mova, skirta įvairių tipų varžtams sukti į skirtingų rūšių medžiagas. Tinkama nuostata priklauso nuo medžiagos rūšies ir varžto dydžio.

SUKIMO MOMENTO REGULIAVIMAS (Žr. 5 pav.)

Grąžto priekinėje dalyje yra dvidešimt keturios sukimo momento indikatoriaus nuostatos.

- Pasukite reguliavimo žiedą į norimą nuostatos padėtį.
- 1 - 4 mažiems varžtams įsukti
- 5 - 8 varžtam sukti į minkštą medžiagą
- 9 - 12 varžtams įsukti į minkštas ir kietas medžiagas
- 13 - 16 varžtams įsukti į kietą medį
- 17 - 20 dideliems varžtams įsukti
- 21 - Intensityviai gręžti

ANTGALIŲ ĮDĖJIMAS (Žr. 6-7 pav.)

- Užfiksukite jungiklio gaiduką pasukdami sukimosi krypties selektorių per vidurį.
- Atidarykite arba uždarykite laikiklio žiotis taip, kad anga būtų šiek tiek didesnė už antgalį, kurį ketinate naudoti. Taip pat pakelkite šiek tiek grąžto priekinę dalį, kad antgalis neiškristų iš laikiklio žiočių.
- Įkiškite antgalį.
- Užveržkite laikiklio žiotis ant antgalio. Norėdami užveržti, suimkite ir laikykite viena ranka už laikiklio žiedo, o kita ranka sukite laikiklio korpusą.

PASTABA. Laikiklio žiotims užveržti sukite laikiklio korpusą rodyklės, kuri pažymėta **LOCK**, kryptimi.



ĮSPĖJIMAS

Grąžto antgalį įkiškite tiesiai į laikiklio žiotis. Nekiškite ir neužsukite antgalio į laikiklio žiotis kampu, kaip parodyta 7 pav. Dėl to grąžto antgalis gręžiant gali iškristi ir rimtai sužaloti arba sugadinti žiotis.

PASTABA. Laikiklio žiotims užveržti ar atsukti nenaudokite rakto.

ANTGALIŲ IŠTRAUKIMAS (Žr. 6 pav.)

- Sukimosi krypties selektorių nustatykite per vidurį. Jungiklio gaidukas bus užfiksuoatas išjungimo padėtyje.
 - Atlaisvinkite grąžto antgalio laikiklio žiotis.
 - Grąžto antgalio laikiklio žiotims atlaisvinti suimkite ir laikykite viena ranka žiočių žiedą, o kita ranka sukite laikiklio korpusą.
- PASTABA.** Laikiklio žiotims atsukti sukite laikiklio korpusą rodyklės, kuri pažymėta **UNLOCK**, kryptimi.
- Ištraukite antgalį iš laikiklio žiočių.

GRĖŽIMAS (Žr. 8 pav.)

Ant variklio korpuso viršaus esanti lygiuotė padeda išlaikyti grąžto antgalio lygį.

- Patikrinkite, ar teisingai nustatyta sukimosi krypties selektorius padėtis (į priekį arba atgal).
- Pritvirtinkite medžiagą, kurią gręšite, replėmis arba gnybtais, kad ji nesisuktų, kai sukis grąžto antgalis.
- Tvirtai laikykite grąžtą ir uždėkite antgalį ant gręžiamos vietos.
- Nuspauskite jungiklio gaiduką darbui pradėti.
- Stumkite grąžto antgalį į detalę, naudodami tokį spaudimą, kad pakaktų antgaliumi pjauti. Nespauskite grąžto jėga ir nespauskite šonų, kad padidintumėte skylę. Tegul darbą atlieka pats įrankis.



**Lietuviškai****NAUDOJIMAS****ĮSPĖJIMAS**

Žinokite, kad įrankis gali užstrigti prasiskverbus antgaliui. Jei taip nutinka, gali pasireikšti grąžto atatranka, todėl pragręžus medžiagą, galima prarasti įrankio kontrolę. Jei tam nebūssite pasiruošę, galima rimtai susižaloti.

- Gręžiant kietus ir lygius paviršius, skylamušiu pažymėkite pageidaujamą skylės vietą. Taip apsisaugosite, kad antgalis nenuslystų nuo vidurio, kai pradėsite gręžti.
- Gręždami metalą, šiek tiek sutepkite grąžto antgalį, kad neperkaistų. Sutepto grąžto antgalio tinkamumo eksploatuoti laikas pailgės.
- Jei antgalis įstringa detalėje arba grąžtas užgستا, nedelsiant išjunkite įrankį. Ištraukite antgalį iš detalės ir nustatykite užstrigimo priežastį.

PASTABA. Šiame grąžte yra elektrinis stabdis. Kai jungiklio gaidukas paleidžiamas, žiotys nustoja suktyti. Kai stabdis tinkamai veikia. Pro korpuso angas matysis kibirkštys. Tai normalus stabdžių veikimas.

MEDŽIO GRĘŽIMAS

Maksimaliam veikimui užtikrinti naudokite didelio greičio plieninius antgalius, skirtus medžiui gręžti.

- Pradėkite gręžti labai mažu greičiu, kad antgalis nenuslystų nuo pradžios taško. Greitį didinkite, kai antgalis skverbiasi į medžiagą.
- Gręždami skyles, už detalės padėkite medžio gabalą, kad skylės užpakalinėje dalyje nebūtų supleišėjusių ar atšerpetojusių kraštų.

METALO GRĘŽIMAS

Maksimaliam veikimui užtikrinti naudokite didelio greičio plieninius antgalius, skirtus metalui arba plienui gręžti.

- Pradėkite gręžti labai mažu greičiu, kad antgalis nenuslystų nuo pradžios taško.
- Išlaikykite tokį greitį ir slėgį, kuriuo gręžiant neperkaistų antgalis. Jei per daug spausite:
 - perkais grąžtas;
 - susidėvės guoliai;
 - sulankstysite arba užsidegs antgaliai; ir
 - išgręšite skyles su nelygiais centrais bei netaisyklingų formų.
- Gręždami dideles skyles metalinėse detalėse, pradėkite su mažu antgaliu ir baikite su dideliu antgaliu. Taip pat antgalį sutepkite, kad būtų lengviau gręžti ir pailgėtų antgalio tinkamumo eksploatuoti laikas.

TECHNINĖ PRIEŽIŪRA**ĮSPĖJIMAS**

Remontuodami, naudokite tik tokias pačias „Ryobi“ atsargines detales. Naudojant kitokias detales, iškyla pavojus ir galima sugadinti įrankį.

Valydami plastikines dalis, nenaudokite tirpiklių. Daugumą plastikų galima sugadinti įvairiais komerciniais tirpikliais ir jų naudoti nebebus galima. Purvui, dulksmoms, tepalui, alyvai ir pan. Nuvalyti naudokite švarius audinius.

**ĮSPĖJIMAS**

Būkite atsargūs, kad ant plastikinių detalių nepatektų stabdžių skysčio, benzino, naftos turinčių produktų, tepalo ir pan. Juose yra chemikalų, kurie gali sugadinti, pažeisti arba susilpninti plastiką.

APLINKOS APSAUGA

Žaliavines medžiagas perdirbkite pakartotinai, o ne išmeskite kaip atliekas. Mechanizmas, priedai ir pakuotės turi būti laikomos pakartotinai perdirbti aplinkai nekenksmingu būdu.

SIMBOLIAI

Pranešimas apie saugumą

V

Voltais

min⁻¹

Apsisukimai ar pasikeitimai per minutę

Nuolatinė srovė



CE suderinimas



Atidžiai perskaitykite instrukcijas prieš pradėdami naudoti mechanizmą.



Perdirbkite nereikalingus daiktus



Elektrinių produktų atliekos neturi būti metamos kartu su namų ūkio atliekomis. Prašome perdirbkite jas ten, kur yra tokios perdirbimo bazės. Dėl perdirbimo patarimo kreipkitės į savo vietinę savivaldybę ar pardavėją.





Eesti

OHUTUSE ERIEESKIRJAD

- **Lööktrellidega töötamisel kasutage kuulmiskaitsevahendeid.** Tugev helirõhk võib põhjustada kuulmiskaotuse.
- **Kasutage töötamisel tööriistaga kaasa antud lisa-käepidemeid.** Kontrolli alt väljunud tööriist võib põhjustada kehavigastusi.
- **Töötamisel kohtades, kus lõikeriist võib kokku puutuda varjatud elektrijuhtmetega, hoidke tööriista kinni ainult isoleeritud käepidemetest.** Sattudes kontakti pinge all olevate juhtmetega, jäävad trelli isoleerimata metallosad samuti pinge alla ja kasutaja võib saada elektrilöögi.
- **Õppige tööriista tundma. Lugege kasutusjuhend tähelepanelikult läbi. Õppige tundma tööriista kasutusalasid ja esitatud piiranguid ning tööriistaga seotud ohtusid.** Juhiste jälgimine vähendab elektrilöögi, tulekahju ja raske kehavigastuse ohtu.
- **Kasutage kaitseprille, mis kaitsevad silmi ka külgedelt.** Tavaprillidel on vaid löögikindlad klaasid, need ei ole turvaklaasid. Juhiste jälgimine vähendab silmade vigastamise ohtu.
- **Kaitske oma hingamisorganeid. Tolmustes kohtades töötamisel kandke näomaski või respiraatorit.** Selle juhise jälgimine vähendab raske kehavigastuse ohtu.
- **Kaitske oma kuulmist. Pikaajalisel töötamisel kasutage kuulmiskaitsevahendeid.** Selle juhise jälgimine vähendab raske kehavigastuse ohtu.
- **Akutööriistu ei ole vaja pistikupesaga ühendada, seega on need kogu aeg pinge all. Akutööriista kasutamisel või selle tarvikute vahetamisel olge võimaliku ohu vältimiseks väga ettevaatlik.** Selle juhise jälgimine vähendab elektrilöögi, tulekahju ja raske kehavigastuse ohtu.
- **Ärge jätke akutööriistu või nende akusid lahtise tule lähedusse või kuuma kohta.** Selle juhise jälgimine vähendab plahvatuse ja võimaliku kehavigastuse ohtu.
- **Ärge kasutage akut, mis on maha kukkunud või saanud tugeva löögi.** Vigastatud aku võib plahvatada. Andke mahakukkunud või vigastatud aku kohe üle jäätmekäitlusorganisatsioonile.
- **Aku võib plahvatada süütaallika toimel, näiteks süüteleegist.** Raske kehavigastuse vältimiseks ärge kasutage akutööriista kunagi lahtise leegi läheduses. Plahvatavast akust võivad välja paiskuda detailide tükid ja kemikaalid. Plahvatuse korral peske väljapaiskunud osad üle.
- **Ärge laadige akut niiskes või märjas kohas.** Juhiste jälgimine vähendab elektrilöögi ohtu.
- **Parimate laadimistulemuste saavutamiseks peab**

laadimiskoha temperatuur olema vahemikus 50 °F kuni 100 °F. Ärge hoidke akut õues või autos.

- **Aku kasutamisel mittesoovitatud kohtades või temperatuuril võib aku lekkima hakata.** Kui akuvedelik satub nahale, siis peske see vee ja seebiga maha ning neutraliseerige seejärel sidrunimahla või äädikaga. Kui akuvedelik satub silma, loputage silmi vähemalt 10 minuti jooksul puhta veega ja pöörduge seejärel viivitamatult arsti poole. Selle juhise jälgimine vähendab raske kehavigastuse ohtu.
- **Hoidke käesolevad ohutusjuhised alles.** Lugege neid perioodiliselt ja tutvustage neid teiste isikutele, kes võivad tööriista kasutada. Kui te tööriista välja laenate, siis andke käesolev kasutusjuhend kaasa, et vältida selle väärkasutamist ja võimalikke vigastusi.

NIMETUS

1. Pöördemomendi valits
2. Võtmeta padrun
3. Lülitusnupp
4. Mag Tray™ -magnetalus
5. Pöörlemissuuna valits
6. Kaeastmeline kiirusevalits (kõrge-madal)
7. Vesilood
8. Aku (ei kuulu komplekti)
9. Lukustid
10. Padruni kate
11. Lahtikeeramine (lõdvendamine)
12. Kinnitamine (pingutamine)
13. Padruni krae
14. Päripäeva pöörlemine
15. Vastupäeva pöörlemine
16. Suur kiirus
17. Madal kiirus
18. Pöördemomendi vähendamine
19. Pöördemomendi suurendamine
20. Puur
21. Padruni pakid

TEHNILISED ANDMED

Toitepinge	18 V ---
Padrun (mm)	0-10 mm
Lüliti	kiiruse regulaatoriga
Pöörlemiskiirus koormuseta (puurimisrežiimil):	0-350/0-1300 min ⁻¹
Maksimaalne pöördemoment (Nm)	42,6
Mass, kg	1,27



Eesti

TEHNILISED ANDMED

MUDEL	AKU (ei ole komplektis)	LAADIMISSEADE (ei ole komplektis)
CDC1802	BPP-1815 BPP-1815M BPP-1817 BPP-1817M BPL-1820 BPL-1815	BCL-1800 BCL1418 BCS618
	BPP-1815 BPP-1815M BPP-1817 BPP-1817M	BC-1815S BC-1800 BCL1418

KASUTAMINE

**HOIATUS.**

Peale tööriistaga tutvumist ärge muutuge hooletuks. Pidage meeles, et murdosa sekundist piisab, et saada raske kehavigastus.

**HOIATUS.**

Kandke alati sellist kaitsemaski või kaitseprille, mis kaitsevad töötamisel silmi ka külgedelt. Vastasel juhul võib teile midagi silma lennata ja sellega põhjustada raske vigastuse.

**HOIATUS.**

Ärge kasutage mingeid lisaseadmeid või tarvikuid, mis ei ole tööriista tootja poolt soovitatud. Soovitamata lisaseadmete või tarvikute kasutamine võib põhjustada tõsise kehavigastuse.

AKU PAIGALDAMINE (ei kuulu komplekti) (Vt joon 2.)

- Lükake pöörlemissuuna valits keskasendisse.
- Ühitage aku külgripi akupesa soonega.
- Sisselükkamise järel veenduge, et mõlema poole lukustid lukustuvad akul olevatesse pesadesse.

AKU EEMALDAMINE (ei kuulu komplekti)

- Lükake pöörlemissuuna valits keskasendisse.
- Lükake lukustid akust eemale ja vajutage mõlemale poolele, et vabastada aku trelli küljest.
- Võtke aku trelli pesast välja.

AKU KAITSEFUNKTSIOON

Ryobi 18-voldistel liitiumakudel on funktsioon, mis kaitseb akuelemente ja pikendab aku tööiga. Mõnedes tööttingimustes võib kaitsefunktsioon mõjustab aku ja sellega ühendatud tööriista käitumist teisiti kui nikkel-kaadmiumaku puhul.

Mõne rakenduse puhul võib elektroonikasüsteem anda signaali aku väljalülitamiseks ja sellega põhjustada tööriista pöörlemise katkemise. Aku ja tööriista lähtestamiseks vabastage käivitusnupp ja alustage tavapäraselt töötamist uuesti.

MÄRKUS. Aku väljalülitamise vältimiseks vältige tööriista ülekoormamist.

Kui lüliti vabastamine akut ja tööriista ei lähtesta, siis on aku tühjenenud. Tühjenenud akut hakatakse laadima, kui see on pandud liitium-ioonaku laadimiseks ettenähtud laadimisseadmesse.

**HOIATUS.**

Akutööriista on alati pingestatud, seetõttu tuleb lüliti kasutamise vaheaegadel ja teiseldamisel alati lukustada.

LÜLITUSNUPP (Vt joon 3.)

Trelli sisselülitamiseks tuleb vajutada lülitusnupule. Trelli väljalülitamiseks tuleb lülitusnupp vabastada.

KIIRUSE REGULAATOR

Lülitusnupule vajutamise tugevusest sõltub trelli pöörlemiskiirus ja pöördemoment - tugevamini vajutamisel need suurenevad ja surve lõdvendamisel pöörlemiskiirus langeb.

MÄRKUS. Lülitamise ajal võib olla kuulda vilinat või helinat - see on normaalne ja ei ole rike.

PÖÖRLEMISUUNA VALITS (PÄRIPÄEVA/ VASTUPÄEVA/LUKUSTUSASEND) (Vt joon 3.)

Otsaku päripäeva või vastupäeva pöörlemise suunda saab valida lülitusnupu kohal asuva valitsaga. Puurimisel päripäeva peab pöörlemiskiiruse valits olema lükatud lülitusnupust vasakule. Puurimise pöörlemissuund on reverseeritud siis, kui valits on lükatud lülitusnupu suhtes paremale.

Pöörlemissuuna valitsa lükkamine keskasendisse **OFF** väldib trelli pöörlemahakamist töövaheaegadel.

**ETTEVAATUST!**

Trelli hammasülekande vigastamise vältimiseks oodake enne pöörlemissuuna muutmist kuni trellipadrun on täielikult seiskunud.

Trelli seiskamiseks vabastage lülitusnupp ja laske trellipadrunil täielikult seiskuda.

MÄRKUS. Trell ei hakka tööle kui pöörlemissuuna valits ei ole parempoolsesse või vasakpoolsesse asendisse lõpuni välja lükatud.

Vältige trelli töötamist madalal kiirusel pika aja jooksul. Trelli pidev pöörlemine madalal pöörlemiskiirusel põhjustab trelli ülekuumenemise. Jahutage kuumenenud trell maha, seda koormusvabalt madalal kiirusel pöörelda lastes.



Eesti

KASUTAMINE

VÖTMETA PADRUN (Vt joon 3.)

Trellil on võtmeta padrun, millega otsak padrunipakkide vahele kinni surutakse. Hoidke padruni kraest ühe käega kinni. Pöörake padruni katet teise käega. Padrunil olevad nooled näitavad, millises suunas padruni katet pöörata, et otsakut kinnitada (**LOCK**) või vabastada (**UNLOCK**).



HOIATUS.

Ärge püüdke padrunipakke sulgeda trelli sisselülitamisega, hoides samal ajal padruni korpusest teise käega kinni. Trellipadrun võib käest libiseda või teie käsi võib libiseda ja sattuda kokkupuutesse pöörleva trellitsakuga. See võib põhjustada tõsise kehavigastusega õnnetuse.

KAHEASTMELINE KIIRUSEVALITS (Vt joon 4.)

Trellil on kaheastmeline hammasülekanne, mis on ette nähtud puurimiseks või kruvide keeramiseks kahel kiirusel - madal kiirus: **LO (1)** ja suur kiirus: **HI (2)**. Kiiruse valimiseks tuleb trelli peal asuv liuglüli lükata madala kiiruse asendisse **LO (1)** või suure kiiruse asendisse **HI (2)**. Kui trell on lülitatud madala kiiruse asendisse **LO (1)**, siis pöörleb trell madalal kiirusel ja suurema võimsuse ning suurema pöördemomendiga. Kui trell on lülitatud suure kiiruse asendisse **HI (2)**, siis pöörleb trell suurel kiirusel ja madalamal võimsusel ning väiksema pöördemomendiga. Kasutage madalat kiirust **LO (1)** suurema võimsuse ja suurema pöördemomendiga operatsioonideks ning suurt kiirust **HI (2)** avade kiirpuurimiseks või kruvide kiirkeeramiseks.

REGULEERITAVA PÖÖRDEMOMENDI SIDUR

Trell on varustatud reguleeritava pöördemomendi siduriga, millega saab pöördemomendi reguleerida sõltuvalt kruvi tüübist ja kinnitatavast materjalist. Pöördemomendi siduri seadeasend sõltub kasutatava kruvi suurusel ja materjalist.

PÖÖRDEMOMENDI REGULEERIMINE (Vt joon 5.)

Trelli laubale on märgitud 24 pöördemomendi suurust.

■ Pöörake reguleerivõru soovitud asendisse juhitudes järgmistest juhistest.

1 – 4: väikeste kruvide keeramiseks.

5 – 8: kruvide keeramiseks pehme materjali sisse.

9 – 12: kruvide keeramiseks pehme ja kõva materjali sisse.

13 – 16: kruvide keeramiseks tiheda puitmaterjali sisse.

17 – 20: suurte kruvide keeramiseks.

21 –  puurimiseks rasketes oludes.

PUURI PAIGALDAMINE PADRUNISSE (Vt joon 6 ja 7.)

■ Lukustage lülitusnupp pöörlemissuuna valitsa

lukkamisega keskasendisse.

■ Seadke padrunipakid asendisse, mille puhul haardeava on veidi suurem kui puuri saba, mida te soovite kasutada. Tõstke trelli ots veidi üles, et vältida puuri padrunipakkide vahelt väljakukkumist.

■ Pange puur trellipadrunisse.

■ Pingutage trellipadruni pakid. Pakkide pingutamiseks hoidke padrunist ühe käega kinni ja keerake padrunikatet teise käega.

MÄRKUS. Padrunipakkide pingutamiseks keerake padrunikatet noole suunas, mis on markeeritud **LOCK**.



HOIATUS.

Veenduge, et puur on padrunipakkide vahele tsentreeritud. Ärge pange puuri padrunipakkide vahele nurga all, nagu näidatud joonisel 7. Sellisel juhul võib puur välja lennata ja põhjustada tõsise kehavigastuse või padruni vigastumise.

MÄRKUS. Ärge kasutage padrunipakkide pingutamiseks või lödvendamiseks mutrivõtit.

PUURI EEMALDAMINE PADRUNIST (Vt joon 6.)

■ Lükake pöörlemissuuna valits keskasendisse. Sellega lukustatakse lülitusnupp väljalülitatud asendisse.

■ Lödvendage trellipadruni pakid.

■ Pakkide lödvendamiseks hoidke padrunist ühe käega kinni ja keerake padrunikatet teise käega.

MÄRKUS. Padrunipakkide lödvendamiseks keerake padrunikatet noole suunas, mis on markeeritud **UNLOCK**.

■ Võtke puur padrunipakkide vahelt välja.

PUURIMINE (Vt joon 8.)

■ Trelli mootori peal asub vesilood, millega saab puuri puurimise ajal horisontaalasendis hoida.

■ Kontrollige, et pöörlemiskiiruse valits on seatud soovitud pöörlemissuunale (päripäeva või vastupäeva asendisse).

■ Hoidke puuritavat materjali pöörlema hakkamise vältimiseks näpitsatega kinni või fikseerige pitskruviga.

■ Hoidke trelli kindlat käes ja paigutage puur punki, kuhu te soovite ava puurida.

■ Suruge trelli tooriku suunas sellise jõuga, millest piisab puuriga lõikamiseks. Ärge suruge trellile liigse jõuga ja ärge rakendage külgjõudu pikliku ava lõikamiseks. Laske tööriistal ava puurida.



HOIATUS.

Olge valmis selleks, et puur võib läbitungimise hetkel kinni jääda. Kinnijäämise korral materjalist läbiminekul annab trell löögi vastassuunas ja see võib põhjustada kontrolli kaotamise trelli juhtimise üle. Kui te ei ole selleks valmis, siis võib kontrolli kaotamine põhjustada raske kehavigastuse.





Eesti

KASUTAMINE

- Tihedasse või sileda pinnaga materjali sisse puurimisel markeerige soovitud ava keskpunkt eelnevalt kärniga. See väldib puuri äralibisemist ava tsentrist puurimise alustamisel.
- Metallide puurimisel kasutage puuri ülekuumenemise vältimiseks vedelat õli. Õli kasutamisel pikeneb puuri tööiga ja parandab puurimistingimusi.
- Kui puur jääb toorikusse kinni või pöörlemine seiskub, lülitage trell viivitamatult välja. Võtke puur toorikust välja ja tehke kinnijäämise põhjus kindlaks.

MÄRKUS. Trellil on elektriline pidur. Trelli padrun seiskub kohe, kui lülitusnupp vabastatakse. Kui pidur töötab nõuetekohaselt, siis on läbi korpuse ventilatsioonivade näha sädemeid. See on normaalne nähtus ja tuleneb piduri rakendumisest.

PUIDU PUURIMINE

Puidu sisse puurimisel kasutage parima tootluse saavutamiseks kiirlõiketerasest puidupuure.

- Alustage puurimist väga aeglasel pöörlemiskiirusel, et vältida puuri äralibisemist ava tsentrist. Kui puur on materjali sees, siis suurendage pöörlemiskiirust.
- Läbivate avade puurimisel pange tooriku taha puitklots, et vältida ava tagaservade narmendamist ja kildumist.

METALLI PUURIMINE

Metalli sisse puurimisel kasutage parima tootluse saavutamiseks kiirlõiketerasest metallide universaalpuure või terase puure.

- Alustage puurimist väga aeglasel pöörlemiskiirusel, et vältida puuri äralibisemist ava tsentrist.
- Hoidke puurimiskiirust ja survejõudu sellisel tasemel, mis võimaldavad puurida ilma, et puur üle ei kuumene. Liigse survejõu avaldamisel trellile tekkivad järgmised ilmingud:
 - puuri ülekuumenemine,
 - laagrite liigne kulumine,
 - puuri paindumine või läbipõlemine,
 - ava tsentri nihkumine või ava ebakorrapärane kuju.
- Suurte avade puurimisel metalli sisse alustage väiksema puuriga ja puurige ava seejärel suurema puuriga üle. Määrige puuri õliga, et puurimistingimusi parandada ja puuri tööiga tõsta.

HOOLDUS



HOIATUS!

Trelli remontimisel kasutage ainult Ryobi originaalvaruosi. Muude varuosade kasutamine tekitab ohuolukorra ja võib põhjustada trelli vigastumise.

Ärge kasutage trelli plastosade puhastamiseks orgaanilisi lahusteid. Enamik plaste on tundlikud kaubandusvõrgust saadaolevate lahustite suhtes ja võivad lahustite mõjul oma omadusi kaotada. Trelli puhastamiseks tolmust, õlist, määrdest ja muust mustusest kasutage puhast riidelappi.



HOIATUS!

Ärge laske trelli plastosadel mitte mingil hetkel sattuda kontakti auto pidurivedeliku, bensiini, immutusõli ega mingite naftasaadustega. Need sisaldavad kemikaale, mis võivad plaste rikkuda, nõrgendada või neile hävitavalt mõjuda.

KESKKONNAKAITSE



Trelli kasutusest kõrvaldamisel tuleb selle osad anda taaskasutuseks ümbertöötlemisele, mitte anda neid tava-jäätmekäitlusvõrku. Trelli osad, tarvikud ja pakend tuleb ära sorteerida ning ära anda keskkonnasõbralikuks taaskasutuseks.

SÜMBOL



Ohutusalane teave

V

Volt

min-1

Pöördeid või edasi-tagasi liikumise kordi minutis

--

Alalisvool



CE vastavus



Enne seadme kasutamist lugege palun kasutusjuhend hoolega läbi.



Tekkivad jäätmed tuleb suunata taaskäitlemisse.



Mittekasutatavaid elektritooteid ei tohi visata olmejäätmete hulka, vaid tuleb viia vastavasse kogumispunkti. Vajadusel küsige sellekohast nõu oma edasimüüjalt või vastavalt kohaliku omavalitsuse institutsioonilt.





Hrvatski

POSEBNE SIGURNOSNE UPUTE

- **Nosite štitnike za uši dok rabite udarnu bušilicu.** Izlaganje buci može dovesti do gubitka sluha.
- **Rabite pomoćnu ručku koja se isporučuje s vašim alatom.** Gubitak kontrole nad alatom može dovesti do teških tjelesnih ozljeda.
- **Alat držite na izoliranim i protukliznim dijelovima ako radite na podlozi koji bi mogla sakriti električne žice.** Kontakt sa žicama pod naponom mogao bi prenijeti struju na metalne dijelove i izazvati strujni udar.
- **Naučite kako funkcioniira vaš aparat. Pažljivo pročitajte ovaj korisnički priručnik. Upoznajte se s načinom primjene aparata i njegovim ograničenjima, kao i s mogućim opasnostima povezanim s njegovom uporabom.** Tako ćete izbjeći opasnost od strujnog udara, požara i teških ozljeda.
- **Uvijek nosite sigurnosne naočale s bočnim štitnicima.** Obične naočale za vid nisu opremljene staklima otpornim na udarce. To NISU sigurnosne naočale. Tako ćete izbjeći opasnost od teških ozljeda oka.
- **Zaštitite pluća. Ako se pri korištenju stvara prašina, dobro je da nosite zaštitu za lice ili masku.** Tako ćete izbjeći opasnost od strujnog udara, požara i teških ozljeda.
- **Zaštitite uši. U slučaju dulje uporabe alata, koristite se štitnicima za uši.** Tako ćete izbjeći opasnost od strujnog udara, požara i teških ozljeda.
- **Ne zaboravite da su bežični alati uvijek spremni za uporabu budući da ne trebaju biti priključeni na struju. Imajte na umu opasnosti povezane s bežičnim alatima kad ih ne upotrebljavate i pri zamjeni dodatka.** Tako ćete smanjiti opasnost od požara, strujnog udara ili tjelesnih ozljeda.
- **Bežični alat ili bateriju nemojte držati u blizini vatre ili izvora topline.** Tako ćete smanjiti opasnost od eksplozije i ozljeda.
- **Nikad nemojte upotrebljavati bateriju koja je pala ili je dobila jak udarac.** Oštećena baterija mogla bi eksplodirati. Ako je baterija pala ili je oštećena, odmah je bacite u skladu s važećim sigurnosnim propisima.
- **Baterije ispuštaju hidrogen i mogu eksplodirati u nazočnosti izvora isparenja, poput noćne svjetiljke.** Kako biste smanjili opasnost od teških tjelesnih ozljeda, nikad bežični uređaj ne upotrebljavajte blizu otvorene vatre. Ako dođe do eksplozije baterije, može doći do prskanja komadića i kemijskih proizvoda. Ako se to dogodi, isperite taj dio tijela čistom vodom.
- **Bežični alat nemojte puniti u okolini koja je vlažna ili mokra.** Tako ćete izbjeći opasnost od strujnog udara.
- **Kako bi vaš bežični alat optimalno radio, treba ga**

puniti na mjestu gdje je temperatura između 10°C i 38°C. Bežični alat ne ostavljajte na otvorenom ili u vozilu.

- **Curenje tekućine iz baterije moguće je u slučaju neprikladne uporabe ili iznimnih temperatura. Ako tekućina dođe u dodir s vašom kožom, odmah je isperite vodom i sapunom te neutralizirajte pomoću limunova soka ili octa. Ako tekućina dođe u dodir s vašim očima, isperite ih čistom vodom najmanje 10 minuta, a zatim pozovite liječnika ili hitnu službu.** Tako ćete izbjeći opasnost od strujnog udara, požara i teških ozljeda.
- **Sačuvajte ove upute.** Redovito ih konzultirajte i upotrijebite za informiranje drugih korisnika. Ako posuđujete alat, posudite ga zajedno s ovim korisničkim priručnikom kako biste izbjegli neprikladnu uporabu alata te opasnost od ozljeda.

OPIS

1. Prsten za podešavanje okretnog momenta
2. Automatska stezna glava
3. Otponac
4. Magnetska pločica za podešavanje nastavaka (Mag Tray™)
5. Sklopka za promjenu smjera rotacije
6. Gumb za odabir brzine (niska/visoka)
7. Razina
8. Baterija (nije priložena)
9. Zasuni
10. Stezna glava
11. Za skidanje nastavaka (otpuštanje)
12. Za učvršćivanje nastavka (stezanje)
13. Prsten stezne glave
14. Naprijed (desno - zavrtanje)
15. Natrag (lijevo - odvrtanje)
16. Visoka brzina (2)
17. Niska brzina (1)
18. Za smanjenje zakretnog momenta
19. Za povećanje zakretnog momenta
20. Svrldo
21. Hvataljke stezne glave

ZNAČAJKE

Napon	18 V ---
Stezna glava	0-10 mm
Otponac	brzina promjenjiva
Brzina bez opterećenja	0-350/0-1300 okr/min.
(kod bušenja)	
Maksimalni okretni moment	42,6 Nm
Težina	1,27 kg



Hrvatski

ZNAČAJKE

MODEL	BATERIJA (nije priložena)	PUNJAČ (nije priložen)
CDC1802	BPP-1815 BPP-1815M BPP-1817 BPP-1817M BPL-1820 BPL-1815	BCL-1800 BCL1418 BCS618
	BPP-1815 BPP-1815M BPP-1817 BPP-1817M	BC-1815S BC-1800 BCL1418

UPORABA

**UPOZORENJE:**

Neka vam koncentracija pri radu ne popusti ni kad upoznate kako radi vaš alat. Uvijek imajte na umu da je dovoljna samo jedna sekunda nepažnje kako biste se teško ozlijedili.

**UPOZORENJE:**

Dok upotrebljavate uređaj uvijek nosite sigurnosne naočale ili zaštitne naočale opremljene bočnim štitnicima. Nepoštivanje ovog upozorenja može dovesti do prskanja stranih tijela u vaše oči i prouzročiti teške ozljede oka.

**UPOZORENJE:**

Upotrebljavajte samo dijelove alata i dodatnu opremu koje je preporučio proizvođač. Uporaba dijelova i dodatne opreme koje nije preporučio proizvođač može dovesti do teških ozljeda.

UMETANJE BATERIJE (nije priložena) (slika 2)

- Postavite sklopku za promjenu smjera rotacije u središnji položaj.
- Kako biste to učinili, poravnajte žilice baterije sa žljebovima koji se nalaze na dnu alata.
- Prije uporabe alata provjerite jesu li zasuni koji se nalaze sa strane pravilno umetnuti i je li baterija dobro učvršćena.

VAĐENJE BATERIJE (nije priložena)

- Postavite sklopku za promjenu smjera rotacije u središnji položaj.
- Pogurnite zasune za zaključavanje smještene sa strane baterije kako biste mogli izvući bateriju iz bušilice.
- Uklonite bateriju.

SUSTAV ZAŠTITE BATERIJE (litij-ionska baterija)

Ryobi litij-ionske baterije od 18 V opremljene su integriranim sustavom zaštite koja produžuje njihovu trajnost. Ovaj sustav može uzrokovati prestanak rada baterije i alata, što se ne može dogoditi u slučaju nikal-kadmijske baterije.

U određenim uvjetima upotrebe, elektronski dio baterije može izazvati prestanak rada baterije, što za sobom povlači i isključenje uređaja. Kako biste ponovno pokrenuli bateriju i alat, otpustite otkopac, a zatim nastavite s radom na uobičajeni način.

Napomena: Kako biste izbjegli isključivanje baterije, nemojte primjenjivati silu na alat.

Ako se nakon otpuštanja otkopca baterija i alat ne upale ponovno, to znači da je baterija sasvim prazna. Kako biste ponovno napunili bateriju, umetnite je u punjač za litij-ionske baterije.

**UPOZORENJE:**

Ne zaboravite da su bežični alati uvijek spremni za uporabu. Provjerite je li otkopac zaključan kad ne koristite alat ili pri njegovu transportu.

OTPONAC (slika 3)

Kako biste **UKLJUČILI** bušilicu-odvijač, pritisnite otkopac. Kako biste **ISKLJUČILI** vašu bušilicu-odvijač, otpustite otkopac.

PROMJENA BRZINE

Otkopac vašeg alata omogućuje vam promjenu brzine i zakretnog momenta ovisno o pritisku. Pritisnite na otkopac kako biste povećali brzinu i otpustite otkopac kako biste je smanjili.

Napomena: Moguće je da otkopac tijekom uporabe ispušta zvuk zviždanja ili zujanja. Ne brinite se, to su normalni zvukovi povezani s funkcioniranjem otkopca.

Sklopka za promjenu smjera rotacije (naprijed/nazad/središnji položaj za zaključavanje) (slika 3)

Smjer vrtnje nastavka možete odabrati pomoću sklopke koja se nalazi ispod otkopca. Dok bušilicu-odvijač držite u normalnom radnom položaju, sklopka za odabir smjera rotacije mora se nalaziti lijevo od otkopca za bušenje/zavrtnje. Smjer rotacije je suprotan kad se sklopka nalazi s desne strane otkopca.

Kako biste smanjili rizik od neželjenog uključivanja uređaja kada ga ne koristite, sklopku za odabir smjera stavite u središnji položaj za zaključavanje.

**UPOZORENJE:**

Kako biste izbjegli oštećenja uređaja, pričekajte da se stezna glava sasvim zaustavi prije nego što promijenite smjer rotacije.



Hrvatski

UPORABA

Kako biste zaustavili bušilicu-odvijač, otpustite otkopac i pričekajte da se svrdlo/nastavak potpuno zaustavi.

Napomena: kako bi vaša bušilica-odvijač mogla raditi, sklopka za promjenu smjera rotacije mora biti potpuno pomaknuta na desnu ili lijevu stranu.

Izbjegavajte upotrebu bušilice-odvijača na previsokim brzinama tijekom produženih razdoblja. Produljeni rad u niskoj brzini može uzrokovati pregrijavanje alata. U tom slučaju, pustite da bušilica-odvijač radi u prazno na maksimalnoj brzini kako bi se ohladila.

AUTOMATSKA STEZNA GLAVA (slika 3)

Automatska stezna glava omogućuje jednostavno učvršćivanje ili skidanje svrdla/nastavaka u hvataljkama stezne glave. Jednom rukom čvrsto držite prsten stezne glave. Drugom rukom okrećite steznu glavu. Strelice koje se nalaze na steznoj glavi označavaju smjer u kojem je potrebno okretati za **UČVRŠĆIVANJE** (stezanje) ili **SKIDANJE** (otpuštanje) svrdla.



UPOZORENJE:

Ne pokušavajte učvršćivati svrdlo/nastavak držeći steznu glavu jednom rukom i pokrećući bušilicu-odvijač kako biste stegnuli hvataljke stezne glave. Stezna glava bi mogla skliznuti u vašoj ruci ili bi vaša ruka mogla skliznuti te doći u dodir sa svrdlom/ nastavkom koji se vrti, što bi moglo prouzročiti nezgodu i teške tjelesne ozljede.

GUMB ZA ODABIR BRZINE (slika 4)

Klizna sklopka vaše bušilice-odvijača radi na dvije brzine, **nižoj (1)** i **višoj (2)**. Odaberite jednu od dvije **brzine (1 ili 2)** uz pomoć gumba smještenog na alatu. Dok bušilicu-odvijač koristite na nižoj **brzini (1)**, brzina je manja, a vaš je alat snažniji, s jačim okretnim momentom.

Dok bušilicu-odvijač koristite na višoj **brzini (2)**, brzina je veća, a vaš je alat slabiji, sa slabijim okretnim momentom. Preporučujemo vam upotrebu niže **brzine (1)** za radove koji zahtijevaju veću snagu, a veću **brzinu (2)** za brzo probijanje ili bušenje.

PODEŠAVANJE OKRETNOG MOMENTA

Vaša bušilica-odvijač opremljena je sustavom s kvačilom koje omogućuje podešavanje okretnog momenta ovisno o materijalu koji bušite ili vrtate. Ispravno podešavanje ovisi o vrsti materijala i veličini svrdla koje se upotrebljava.

PODEŠAVANJE KVAČILA (slika 5)

Pronađite 24 oznake koje se nalaze na prednjem dijelu vaše bušilice-odvijača.

- Postavite prsten za podešavanje na željenu oznaku.

• 1 - 4 Svrđlanje malih vijaka.

- 5 - 8 Svrđlanje vijaka u meke materijale.
- 9 - 12 Svrđlanje vijaka u meke i tvrde materijale.
- 13 - 16 Svrđlanje tvrdog drveta.
- 17 - 20 Svrđlanje velikih vijaka.
- 21 -  Široko bušenje.

UMETANJE NASTAVKA (slika 6 - 7)

- Zaključajte otkopac tako da sklopku za odabir smjera rotacije postavite u središnji položaj.

- Otvorite ili ponovno stisnite hvataljke stezne glave tako da otvor bude nešto veći od promjera svrdla/nastavka koji želite upotrijebiti. Zatim lagano podignite prednji dio vaše bušilice kako biste izbjegli da nastavak/svrdlo ispadne iz hvataljki.

- Umetnite svrdlo.

- Stegnite hvataljke stezne glave čvrsto držeći prsten stezne glave jednom rukom i okrećući steznu glavu drugom rukom.

Napomena: Steznu glavu okrećite u smjeru strelice «**LOCK**» kako biste stegnuli hvataljke stezne glave.



UPOZORENJE:

Budite sigurni da ravno umećete svrdlo u hvataljke stezne glave. Svrdlo nemojte umetati ukoso i ne stežite hvataljke stezne glave ako svrdlo stoji koso (vidi sliku 7). Svrdlo može izletjeti iz bušilice što može dovesti do teških ozljeda ili oštetiti steznu glavu.

Napomena: Za stezanje ili otpuštanje hvataljki stezne glave ne koristite se ključem.

IZVLAČENJE NASTAVKA (slika 6)

- Zaključajte otkopac tako da sklopku za odabir smjera rotacije postavite u središnji položaj.

- Otpustite hvataljke stezne glave čvrsto držeći prsten stezne glave jednom rukom, a drugom okrećući steznu glavu.

Napomena: Steznu glavu okrećite u smjeru strelice «**UNLOCK**» za otpuštanje hvataljki.

- Uklonite svrdlo iz stezne glave.

BUŠENJE (slika 8)

Libela iznad drške omogućuje držanje svrdla u ravnini tijekom bušenja.

- Provjerite jeste li odabrali željeni smjer rotacije te da je sklopka za promjenu smjera rotacije ispravno postavljena.

- Dobro učvrstite komad koji obrađujete pomoću škripa ili štipaljki kako se ne bi okretao pod utjecajem rotacije svrdla.

- Čvrsto držite alat i postavite svrdlo na mjesto koje želite bušiti.





Hrvatski

UPORABA

- Pritisnite na otkopac kako biste uključili vašu bušilicu.
- Utisnite svrdlo u komad koji obrađujete pritišćući dovoljno kako bi svrdlo bušilo pravilno. Na alat ne primjenjujte silu i ne vršite bočni pritisak kako biste povećali rupu. Neka bušilica sama obavi posao.



UPOZORENJE:

Svrdlo se tijekom bušenja može blokirati. Ako do toga dođe, svrdlo se obično otima i odbacuje u smjeru suprotnom od smjera rotacije što može dovesti do gubitka kontrole nad alatom. Ako to niste očekivali, možete se teško ozlijediti.

- Kad bušite tvrde i glatke površine, označite mjesto na kojem želite probušiti rupu pomoću šila. To će vam pomoći da svrdlo ne sklizne po površini kad počnete s bušenjem.
- Ako bušite metal, namažite svrdlo laganim uljem kako biste izbjegli da se ono pregrije. Ulje omogućuje produljenje vijeka trajanja svrdla i bolje bušenje.
- Ako se svrdlo zablokira u komadu koji obrađujete ili ako se bušilica naglo ugasi, odmah otpustite otkopac. Svrdlo izvucite iz komada koji obrađujete i potražite uzrok blokade.

Napomena: Vaša bušilica opremljena je električnom kočnicom. Kad je otkopac otpušten, stezna glave se automatski prestaje vrtjeti. Kad kočnica ispravno radi, kroz otvore za ventilaciju vidljive su iskre. Te iskre su normalne i ukazuju na to da kočnica radi.

BUŠENJE DRVA

Za optimalnu učinkovitost upotrijebite svrdla za drvo za bušenje drveta.

- Započnite bušenje pri niskoj brzini kako svrdlo ne bi oštetilo površinu komada koji obrađujete. Povećajte brzinu kada svrdlo počne prodirati u drvo.
- Kada bušite provrte kroz komad drveta, postavite komad drveta ispod/iza komada koji obrađujete kako biste izbjegli nastanak oštećenja na drugoj strani rupe.

BUŠENJE METALA

Za optimalnu učinkovitost koristite svrdla HSS za bušenje metala ili čelika.

- Započnite bušenje pri niskoj brzini kako svrdlo ne bi oštetilo površinu komada koji obrađujete.
- Držite stalnu brzinu bušenja kako biste izbjegli pregrijavanje svrdla. Prevelik pritisak na bušilicu može dovesti do sljedećih problema:
 - Pregrijavanje bušilice;
 - Trošenje kugličnog ležaja;
 - Deformacije ili sagorijevanja svrdla i
 - Nastanka oštećenih ili nepravilnih rupa.

- Kada u metalu želite izbušiti velike rupe, započnite bušenje svrdlom malog promjera da biste završili sa svrdlom velikog promjera. Podmažite svrdlo uljem kako biste produžili njegov vijek trajanja i poboljšali bušenje.

ODRŽAVANJE



UPOZORENJE

U slučaju zamjene treba koristiti originalne rezervne dijelove Ryobi. Uporaba drugih rezervnih dijelova može predstavljati opasnost ili oštetiti alat.

Za čišćenje plastičnih dijelova ne upotrebljavajte razrjeđivače. Razrjeđivači dostupni na tržištu oštetit će većinu plastičnih materijala. Za uklanjanje nečistoća, prašine, ulja, masti i drugog upotrebljavajte čistu krpu.



UPOZORENJE

Plastični dijelovi nikad ne smiju doći u dodir s tekućinom za kočnicu, benzinom, proizvodima na bazi nafte, uljima itd. Ti kemijski proizvodi sadrže supstance koje mogu oštetiti ili uništiti plastiku.

ZAŠTITA OKOLIŠA



Sirovine reciklirajte, umjesto da ih bacate među kućni otpad. Kako biste zaštitili okoliš, alat, dodatke i ambalažu treba odvojeno bacati u otpad.

SIMBOL



Sigurnosno upozorenje

V

Volti

min⁻¹

Obrtaja ili gibanja u minutu

Istosmjerna struja



Sukladno CE



Molimo da pažljivo pročitate upute prije pokretanja stroja.



Reciklaža nepoželjna



Otpadni električni proizvodi ne treba da se odlažu s otpadom iz domaćinstva. Molimo da reciklirate gdje je to moguće. Potražite savjet od lokalnih vlasti ili prodavca kako reciklirati.



Slovensko

POSEBNA VARNOSTNA NAVODILA

- **Pri delu z udarnimi vrtalniki uporabljajte zaščito za ušesa.** Izpostavljenost hrupu lahko povzroči izgubo sluha.
- **Uporabljajte pomožni ročaj, dobavljen z napravo.** Izguba nadzora lahko povzroči telesne poškodbe.
- **Pri postopku, pri katerem bi rezalno orodje lahko prišlo v stik s skritim ožičenjem, držite električno napravo za izolirane držalne površine.** Pri stiku z žico pod napetostjo pridejo pod napetost tudi izpostavljeni kovinski deli in stresejo uporabnika naprave.
- **Spoznajte svojo električno napravo. Natančno preberite uporabniški priročnik. Spoznajte aplikacije in omejite ter potencialne nevarnosti v zvezi s to napravo.** S takim ravnanjem boste zmanjšali možnost električnega udara, ognja ali težke telesne poškodbe.
- **Vedno nosite zaščitna očala s stranskimi ščitniki.** Leče pri navadnih očalih so odporne samo na udarce. NISO pa zaščitna očala. Če boste ravnali tako, boste zmanjšali možnost poškodb oči.
- **Zaščitite svoja pljuča. Če se pri delu dviguje prah, nosite zaščito za obraz oziroma protiprašno masko.** Če boste ravnali tako, boste zmanjšali možnost težkih telesnih poškodb.
- **Zaščitite sluh. Med daljšim delom nosite glušnike.** Če boste ravnali tako, boste zmanjšali možnost težkih telesnih poškodb.
- **Naprav z akumulatorji ni potrebno vklopiti v električno vtičnico, saj so vedno pripravljene za delovanje. Zavedajte se možnih nevarnosti tudi, kadar ne uporabljate akumulatorske naprave ali kadar menjate pribor.** S takim ravnanjem boste zmanjšali možnost električnega udara, ognja ali težke telesne poškodbe.
- **Akumulatorskih naprav in njihovih baterij ne postavljajte blizu ognja ali vira toplote.** Tako boste zmanjšali tveganje eksplozije in možnost poškodbe.
- **Nikoli ne uporabljajte akumulatorja, ki je padel ali prejel močen udarec.** Poškodovan akumulator lahko eksplodira. Akumulator, ki je padel ali se poškodoval, takoj ustrezno zavržite.
- **Akumulatorji lahko eksplodirajo v prisotnosti vira vžiga, kot je na primer kontrolna lučka.** Zato je za preprečitev težkih telesnih poškodb nujno, da brezžičnih naprav nikoli ne uporabljate v bližini odprtega ognja. Eksploziran akumulator lahko povzroči razpršitev delcev in kemikalij. Če se vas dotaknejo, kožo takoj sperite z vodo.
- **Ne polnite akumulatorske naprave na vlažnem ali mokrem mestu.** Če boste ravnali tako, boste zmanjšali možnost električnega udara.

- **Za najboljši učinek akumulatorsko napravo polnite na kraju, kjer je temperatura višja od 10 °C in nižja od 38 °C.** Akumulatorske naprave ne shranjujte zunaj ali v vozilu.
- **Ob zelo intenzivni uporabi ali skrajnih temperaturnih pogojih lahko pride do iztekanja akumulatorja.** Če se tekočina dotakne vaše kože, jo takoj sperite z milom in vodo, nato pa nevtralizirajte z limoninim sokom ali kisom. Če tekočina pride v stik z očmi, jih spirajte s čisto vodo 10 minut, nato pa takoj poiščite zdravniško pomoč. Če boste ravnali tako, boste zmanjšali možnost težkih telesnih poškodb.
- **Shranite ta navodila.** Pogosto jih pregledujte ter jih uporabljajte za dajanje navodil morebitnim drugim uporabnikom naprave. Če nekomu posodite to napravo, mu posodite tudi navodila, da preprečite nepravilno uporabo naprave in morebitne poškodbe.

OPIS

1. Obroč za nastavitve navora
2. Vpenjalna glava brez ključa
3. Sprožilec stikala
4. Mag Tray™
5. Stikalo za izbiro smeri vrtenja
6. Dvohitrostni zobniški prenos (Hi-Lo)
7. Nivo
8. Akumulator (ni priložen)
9. Zapahi
10. Vpenjalna glava
11. Deblokiranje (sprostito)
12. Blokiranje (zategnite)
13. Obroč vpenjalne glave
14. Naprej
15. Nazaj
16. Visoka hitrost
17. Nizka hitrost
18. Da zmanjšate navor
19. Da povečate navor
20. Nastavek
21. Vpenjalne čeljusti

ZNAČILNOSTI

Napetost	18 V $\overline{\text{--}}$
Vpenjalna glava	0-10 mm
Stikalo	Spremenljiva hitrost
Hitrost brez obremenitve:	0-350/0-1300 min ⁻¹
(način vrtenja)	
Maks. Navor	42,6 Nm
Teža - konzola	1,27 kg

Slovensko

ZNAČILNOSTI

MODEL	AKUMULATOR (ni priložen)	POLNILNIK (ni priložen)
CDC1802	BPP-1815 BPP-1815M BPP-1817 BPP-1817M BPL-1820 BPL-1815	BCL-1800 BCL1418 BCS618
	BPP-1815 BPP-1815M BPP-1817 BPP-1817M	BC-1815S BC-1800 BCL1418

DELOVANJE

**OPOZORILO:**

Ne dovolite si, da bi bili zaradi dobrega poznavanja naprave nepazljivi. Zapomnite si, da lahko že trenutek nepazljivosti povzroči težko poškodbo.

**OPOZORILO:**

Pri delu z napravo vedno uporabljajte varovalne naočnike ali varnostna očala s stranskimi ščitniki. Če tega ne storite, vam lahko v oko prileti predmet in povzroči težko poškodbo.

**OPOZORILO:**

Ne uporabljajte sestavnih delov ali pribora, ki ga ne priporoča proizvajalec te naprave. Uporaba nepriporočenih sestavnih delov ali pribora lahko povzroči težke telesne poškodbe.

VSTAVLJANJE AKUMULATORJA (ni priložen)

(Glejte sliko 2.)

- Stikalo za izbiro smeri vrtenja postavite v srednji položaj.
- Poravnajte dvignjeno vodilo na akumulatorju z utorom in odprtini za akumulator na vrtniku.
- Pred uporabo se prepričajte, da se zapaha na obeh straneh akumulatorja zaskočita v svoj položaj in da je akumulator trdno nameščen.

ODSTRANJEVANJE AKUMULATORJA (ni priložen)

- Stikalo za izbiro smeri vrtenja postavite v srednji položaj.
- Poiščite zapaha na straneh akumulatorja in pritisnite na obe strani, da sprostite akumulator iz vrtnika.

- Odstranite akumulator iz vrtnika.

ZAŠČITA AKUMULATORJA

Litijevi ionski akumulatorji Ryobi 18 V so zasnovani tako, da so litijeve ionske celice zaščitene, kar omogoča maksimalno življenjsko dobo akumulatorjev. V nekaterih pogojih delovanja lahko ta sistem zaščite povzroči, da akumulator in naprava, ki se z njim napaja, delujeta drugače kot pri uporabi nikelj kadmijevih akumulatorjev.

Med nekaterimi delovnimi postopki lahko elektronika akumulatorja povzroči njegov izklop, zaradi česar naprava preneha delovati. Za ponastavitev akumulatorja in naprave sprostite sprožilec in nadaljujte z normalnim obratovanjem.

Opomba: Da bi preprečili nadaljnje izklapljanje akumulatorja, se izogibajte forsiranju naprave.

Če sprostitev sprožilca ne ponastavi akumulatorja in naprave, to pomeni, da je akumulator popolnoma prazen. Prazen akumulator ponovno napolnite tako, da ga vstavite v litijev ionski polnilnik.

**OPOZORILO:**

Akumulatorske naprave so vedno pripravljene za uporabo. Ko naprava ni v uporabi ali če jo nosite ob svoji strani, naj bo stikalo vedno v položaju za izklop.

SPROŽILEC STIKALA (Glejte sliko 3)

Za vklop vrtnika pritisnite na sprožilec stikala. Za izklop sprostite sprožilec stikala.

SPREMENLJIVA HITROST

Pri povečanem pritisku na sprožilec stikalo poveča hitrost in navor, pri zmanjšanem pritisku na sprožilec pa zmanjša hitrost.

Opomba: Med uporabo se lahko v stikalu sliši šum žvižganja ali zvonjenja. Ne skrbite, to je običajen pojav med delovanjem stikala.

STIKALO ZA IZBIRO SMERI VRTENJA (NAPREJ/NAZAJ/SREDNJA BLOKADA) (Glejte sliko 3)

Smer vrtenja nastavka lahko obrnemo, nadziramo pa jo s pomočjo izbirnega stikala, ki se nahaja nad sprožilom stikala. Medtem ko držite vrtnik v običajnem položaju obratovanja, bi se moralo stikalo za izbiro smeri nahajati levo od sprožilca stikala za vrtenje. Smer vrtenja obrnete tako, da se izbirno stikalo nahaja desno od sprožilca stikala.

**DELOVANJE**

Če nastavite stikalo za izbiro smeri vrtenja v položaj za **IZKLOP** (srednja blokada), se zmanjša možnost za naključni zagon, kadar naprava ni v uporabi.

**POZOR:**

Pred spremembo smeri vrtenja vedno pustite, da se vpenjalna čeljust popolnoma zaustavi. Tako boste preprečili poškodbe zobnika.

Zaustavite vrtenje tako, da sprostite sprožilec stikala in počakajte, da se popolnoma zaustavi vpenjalna glava.

Opomba: Vrtalnik ne bo deloval, če stikalo za izbiro smeri vrtenja ni potisnjeno do konca v levo ali desno.

Izogibajte se dolgotrajnemu obratovanju vrtalnika z majhno hitrostjo. Stalno obratovanje pri majhnih hitrostih lahko povzroči pregreteje vrtalnika. Če pride do tega, ohladite vrtalnik z obratovanjem brez obremenitve in s polno hitrostjo.

VPENJALNA GLAVA BREZ KLJUČA (Glejte sliko 3)

Vrtalnik ima vpenjalno glavo brez ključa, za zatezanje ali popuščanje vrtalnih nastavkov v vpenjalnih čeljustih. Primite in držite obroček vpenjalne glave z eno roko. Z drugo roko zavrtite telo vpenjalne glave. Puščice na vpenjalni glavi označujejo, v katero smer naj se vrtilo telo vpenjalne glave za **BLOKIRANJE** (zatezanje) ali **DEBLOKIRANJE** (sprostitve) vrtalnega nastavka.

**OPOZORILO:**

Ne držite telesa vpenjalne glave z eno roko in uporabljajte moči vrtalnika za pritegnitev vrtalnih čeljusti na vrtalnem nastavku. Telo vpenjalne glave bi vam lahko zdrsnilo v roki ali pa bi lahko vaša roka zdrsnila in prišla v stik z vrtečim se vrtalnim nastavkom. To bi lahko povzročilo nesrečo in težko telesno poškodbo.

DVOHITROSTNI ZOBNIŠKI PRENOS (Glejte sliko 4)

Vrtalnik ima dvohitrostni zobniški prenos, namenjen za vrtenje ali vijachenje z nizkimi **LO (1)** ali visokimi **HI (2)** hitrostmi. Na vrhu vrtalnika se nahaja drsno stikalo za izbiro hitrosti **LO (1)** ali **HI (2)**. Pri uporabi vrtalnika v območju hitrosti **LO (1)** se hitrost zmanjša in naprava ima večjo moč in navor.

Pri uporabi vrtalnika v območju hitrosti **HI (2)** se hitrost poveča in naprava ima manjšo moč in navor. Uporabite hitrost **LO (1)** za aplikacije, ki zahtevajo veliko moč in

navor in hitrost **HI (2)** za aplikacije hitrega vrtenja ali vijachenja.

NASTAVLJIVA MOMENTNA SKLOPKA

Izdelek je opremljen z nastavlljivo momentno sklopko za privijanje različnih vrst vijakov v različne materiale. Ustrezna nastavev je odvisna od uporabljene vrste materiala in velikosti vijaka.

NASTAVITEV NAVORA (Glejte sliko 5)

Na prednjem delu vrtalnika se nahaja 24 oznak za nastavev navora.

■ Prilagodni obroček obrnite do zelene nastavitve.

- 1 - 4 Za privijanje majhnih vijakov
- 5 - 8 Za privijanje vijakov v mehek material
- 9 - 12 Za privijanje vijakov v mehek in trd material
- 13 - 16 Za privijanje vijakov v trd material
- 17 - 20 Za privijanje velikih vijakov
- 21 -  Za težavno vrtenje

NAMEŠČANJE NASTAVKOV (Glejte slike 6-7)

■ Blokirate sprožilec stikala tako, da stikalo za izbiro smeri postavite v srednji položaj.

■ Odprite ali zaprite vpenjalne čeljusti do točke, ko je odprtina rahlo večja od velikosti nastavka, ki ga nameravate uporabiti. Prav tako rahlo dvignite prednji del vrtalnika, da preprečite padec nastavka iz vpenjalnih čeljusti.

■ Vstavite vrtalni nastavek.

■ Zategnite vpenjalne čeljusti na vrtalni nastavek. Pri zatezanju z eno roko primite in držite obroček na vpenjalni glavi, z drugo roko pa obračajte vpenjalno glavo.

Opomba: Za zatezanje vpenjalnih čeljusti obračajte vpenjalno glavo v smeri puščice z oznako **BLOKIRANJE**.

**OPOZORILO:**

Pazite, da vrtalni nastavek vstavite naravnost v vpenjalne čeljusti. Ne vstavljajte vrtalnega nastavka v vpenjalne čeljusti pod kotom in ga nato zategnite, kot kaže slika 7. To bi lahko povzročilo, da bi vrtalni nastavek izletel iz vrtalnika, posledica tega pa bi lahko bila težka telesna poškodba ali poškodba vpenjalne glave.

Opomba: Za zatezanje ali zrahljanje vpenjalnih čeljusti ne uporabljajte ključa.

ODSTRANJEVANJE NASTAVKOV (Glejte sliko 6)

■ Stikalo za izbiro smeri vrtenja postavite v srednji položaj. Na ta način se sprožilec stikala zaklene v položaju za izklop.





Slovensko

DELOVANJE

- Zrahljajte vpenjalne čeljusti z vrtnega nastavka.
- Za zrahljanje vpenjalnih čeljusti z vrtnega nastavka z eno roko primite in držite obroček na vpenjalni glavi, z drugo roko pa obračajte vpenjalno glavo.

Opomba: Za zrahljanje vpenjalnih čeljusti obračajte vpenjalno glavo v smeri puščice z oznako **DEBLOKIRANJE**.

- Odstranite vrtni nastavek iz vpenjalnih čeljusti.

VRTANJE *(Glejte sliko 8)*

Na vrhu ohišja motorja se nahaja libela, ki pomaga ohraniti vodoravno stanje vrtnega nastavka med uporabo.

- Preverite pravilno nastavitve stikala za izbiro smeri (naprej ali nazaj).
- Material, ki ga vrte, pritrdite s primežem ali sponami, da se ne obrača med vrtenjem vrtnega nastavka.
- Trdno držite vrtnik in postavite nastavek na točko, kjer boste vrtali.
- Pritisnite na sprožilec stikala in začnite vrtati.
- Vrtni nastavek pomaknite v obdelovanec in uporabite ravno toliko pritiska, da nastavek nadaljuje z rezanjem. Ne forsirajte nastavka in ne izvajajte stranskega pritiska, da bi se podaljšala luknja. Naprava naj sama opravlja delo.



OPOZORILO:

Bodite pripravljeni na zatikanje pri preboju nastavka. Če pride do takih situacij, je vrtnik nagnjen k temu, da zgrabi in se odsune v nasprotno smer in lahko povzroči izgubo nadzora pri preboju skozi material. Če na to niste pripravljeni, lahko takšna izguba nadzora povzroči težko telesno poškodbo.

- Pri vrtnju trdih, gladkih površin uporabite centrirno točkalo za oznako zelenega mesta luknje. Tako boste preprečili, da bi vrtni nastavek zdrsil iz sredine po začetku vrtnja luknje.
- Pri vrtnju kovin uporabite lahko olje na vrtnem nastavku, da preprečite njegovo pregretje. Olje podaljša življenjsko dobo nastavka in poveča vrtno moč.
- Če se nastavek zagodzi v obdelovancu ali če se vrtnik zatika, takoj zaustavite napravo. Nastavek odstranite iz obdelovanca in ugotovite razlog za zagozdenje.

Opomba: Vrtnik ima električno zavoro. Ko sprostimo sprožilec stikala, se vpenjalna glava preneha vrteti. Če zavora deluje pravilno, so vidne iskre skozi prezračevalne

reže ohišja. To je normalno in je posledica delovanja zavore.

VRTANJE LESA

Za maksimalno storilnost uporabljajte za vrtnje lesa visokohitrostne jeklene nastavke.

- Vrtati začnite z zelo nizko hitrostjo, da preprečite zdrs nastavka iz izhodiščne točke. Ko vrtni nastavek zagrije v material, povečajte hitrost.
- Pri vrtnju izvrtin postavite kos lesa za obdelovanec, da preprečite nazobčane ali okrušene robove na zadnji strani luknje.

VRTANJE KOVINE

Za maksimalno storilnost uporabljajte visokohitrostne jeklene nastavke za vrtnje kovine ali jekla.

- Vrtati začnite z zelo nizko hitrostjo, da preprečite zdrs nastavka iz izhodiščne točke.
- Vzdržujte hitrost in pritisk, ki omogoča rezanje brez pregretja nastavka. Uporaba prevelikega pritiska bo povzročila:
 - Pregretje nastavka;
 - Obrabo ležajev;
 - Upogibanje ali ožganje nastavkov in
 - Necentrirane ali nepravilno oblikovane luknje.
- Pri vrtnju velikih lukenj v kovino začnite z majhnim nastavkom, zaključite pa z večjim nastavkom. Nastavek namažite z oljem, da se izboljša moč vrtnja in podaljša življenjska doba nastavka.

VZDRŽEVANJE



OPOZORILO

Pri vzdrževanju naprave uporabljajte le enake nadomestne dele Ryobi. Uporaba kakršnihkoli drugačnih delov je nevarna in lahko poškoduje izdelek.

Izogibajte se uporabi topil za čiščenje plastičnih delov. Večina plastičnih materialov je občutljiva na mnoge vrste komercialno dostopnih topil in jih z njihovo uporabo lahko poškodujemo. Za odstranjevanje umazanije, prahu, olja, masti in podobnega uporabljajte čisto krpo.



OPOZORILO

Ne dovolite, da bi zavorne tekočine, gorivo, izdelki, ki vsebujejo petrolej, olja in podobno kadarkoli prišli v stik s plastičnimi deli. Te snovi vsebujejo kemikalije, ki lahko poškodujejo, oslabijo ali uničijo plastiko.





Slovensko

ZAŠČITA OKOLJA



Namesto, da napravo zavržete, reciklirajte surovine. Napravo, pribor in embalažo je treba sortirati za okolju prijazno recikliranje.

SIMBOL



Varnostni alarm

V Volti

min⁻¹ Vrtljaji ali nihaji na minuto



Enosmerni tok



Skladnost CE



Prosimo, da si pred zagonom naprave pozorno preberete navodila



Reciklaža ni potrebna



Odpadne električne izdelke odlagajte skupaj z ostalimi gospodinjskimi odpadki Reciklažo opravljajte na predpisanih mestih Za reciklažni nasvet se obrnite na lokalne oblasti.



Slovenčina

ŠPECIFICKÉ BEZPEČNOSTNÉ PREDPISY

- Pri príklepovom vrtaní noste ochranu sluchu. Vystavenie sa hluku môže spôsobiť stratu sluchu.
- Používajte pomocné držadlá dodávané spolu s nástrojom. Strata kontroly môže spôsobiť osobné zranenie.
- Keď vykonávate prácu, kde môže rezací nástroj prísť do kontaktu so skrytými káblami, držte ho za izolované povrchy. Kontakt so „živým“ vodičom môže spôsobiť, že kovové časti nástroja budú pod prúdom a spôsobiť to zranenie operátora.
- Spoznajte svoj elektrický nástroj. Pozorne si prečítajte príručku operátora. Naučte sa ho používať aj jeho obmedzenia, ako aj špecifické potenciálne riziká spojené s nástrojom. Dodržiavaním tohto pravidla znížite riziko úrazu elektrickým prúdom, požiaru alebo vážneho zranenia.
- Vždy majte bezpečnostné okuliare s bočnými chráničmi. Obyčajné okuliare majú len nárazuvzdorné sklá. NIE sú bezpečnostné okuliare. Dodržiavaním tohto pravidla znížite riziko zranenia očí.
- Chráňte si svoje pľúca. Ak je prevádzka prašná dajte si tvárovú alebo protiprachovú masku. Dodržiavaním tohto pravidla znížite riziko vážneho osobného zranenia.
- Chráňte si svoj sluch. Počas predĺženej prevádzky si dajte ochranu uší. Dodržiavaním tohto pravidla znížite riziko vážneho osobného zranenia.
- Nástroje na batérie sa nemusia pripojiť do elektrickej zásuvky; preto sú vždy v prevádzkovom stave. Majte sa na pozore pred možnými rizikami, keď nepoužívate nástroj na batérie alebo keď meníte príslušenstvo. Dodržiavaním tohto pravidla znížite riziko úrazu elektrickým prúdom, požiaru alebo vážneho osobného zranenia.
- Nástroje na batérie alebo ich batérie nedávajte do blízkosti ohňa alebo zdroja tepla. Dodržiavaním tohto pravidla znížite riziko výbuchu a možného zranenia.
- Nikdy nepoužívajte batériu, ktorá spadla alebo utrpela silný úder. Poškodená batéria môže explodovať. Spadnutú alebo poškodenú batériu okamžite správne zlikvidujte.
- Batérie môžu explodovať, keď je prítomný zdroj vznietenia, ako je kontrolná žiarovka. Ak chcete znížiť riziko vážneho osobného zranenia, nikdy nepoužívajte bezdrôtový výrobok v prítomnosti otvoreného plameňa. Explodovaná batéria môže vrhať trosky a chemikálie. Ak vás zasiahnu, okamžite vypláchnite vodou.
- Nástroj na batérie nenabíjajte na vlhkom alebo mokrom mieste. Dodržiavaním tohto pravidla znížite riziko zranenia elektrickým prúdom.

- Ak chcete dosiahnuť čo najlepšie výsledky, nástroj na batérie by sa mal nabíjať na mieste, kde je teplota viac ako 50°F ale menej ako 100°F. Neskladujte ho vonku alebo vo vozidlách.
- Pri extrémnom používaní alebo extrémnych teplotných podmienkach sa môže vyskytnúť vytekanie batérie. Ak príde kvapalina do kontaktu s vašou pokožkou, okamžite ju umyte mydlovou vodou, potom neutralizujte citrónovým džúsom alebo octom. Ak sa vám kvapalina dostane do očí, vypláchnite ich aspoň počas 10 minút čistou vodou, potom okamžite vyhľadajte lekársku pomoc. Dodržiavaním tohto pravidla znížite riziko vážneho osobného zranenia.
- Ušchovajte si tieto inštrukcie. Často si overujte informácie v nich a používajte ich na inštruovanie iných, ktorí by mohli používať tento nástroj. Ak niekomu tento nástroj požičiate, tiež mu požičajte aj tieto inštrukcie, aby sa predišlo nesprávnemu použitiu výrobku a možnému zraneniu.

POPIS

1. Krúžok nastavenia točivého momentu
2. Bezklúčové skľučovadlo
3. Spúšťací spínač
4. Zásuvka na magnetTM
5. Volič smeru otáčania
6. Dvojstupňový volič rýchlosti (Hi-Lo)
7. Vodováha
8. Súprava batérií (nedodáva sa)
9. Aretačné západky
10. Telo skľučovadla
11. Odomknutie (uvolnenie)
12. Uzamknutie (dotiahnutie)
13. Manžeta skľučovadla
14. Vpred
15. Reverz
16. Vysoká rýchlosť
17. Nízka rýchlosť
18. Zníženie točivého momentu
19. Zvýšenie točivého momentu
20. Vrták
21. Čeluste skľučovadla

VLASTNOSTI

Napätie	18 V ---
Skľučovadlo (mm)	0-10 mm
Spínač	premenlivá rýchlosť
Rýchlosť bez záťaže (režim vrtania):	0-350/0-1300 min ⁻¹
Max. točivý moment (Nm):	42.6
Hmotnosť – konzola (KG):	1.27



Slovenčina

VLASTNOSTI

MODEL	SÚPRAVA BATÉRIÍ (nedodáva sa)	NABÍJAČKA (nedodáva sa)
CDC1802	BPP-1815 BPP-1815M BPP-1817 BPP-1817M BPL-1820 BPL-1815	BCL-1800 BCL1418 BCS618
	BPP-1815 BPP-1815M BPP-1817 BPP-1817M	BC-1815S BC-1800 BCL1418

PREVÁDZKA

**VAROVANIE:**

Zoznámte sa s výrobkami a používajte ich opatrne. Zapamätajte si, že sekunda nepozornosti môže spôsobiť vážne zranenie.

**VAROVANIE:**

Pri práci s výrobkami vždy noste bezpečnostné okuliare s bočnými chráničmi. Ak tak neurobíte, môže to spôsobiť, že úlomky odletia do vašich očí, čo môže spôsobiť vážne zranenie.

**VAROVANIE:**

Nepoužívajte žiadne príslušenstvo, ktoré nie je odporúčané výrobcom tohto produktu. Použitie príslušenstva, ktoré neodporúča výrobca môže spôsobiť vážne osobné zranenie.

INŠTALÁCIA SÚPRAVY BATÉRIÍ (nedodáva sa)

Pozrite si obrázok 2.

- Dajte volič smeru otáčania do stredovej polohy.
- Vyrovnajte zdvihnuté rebro na súprave batérií do jednej roviny s drážkou v porte pre batérie vrtáčky.
- Ubezpečte sa, či západky na každej strane súpravy batérií zapadli na svoje miesto a súprava batérií je zaistená pred začatím prevádzky.

VYBERANIE SÚPRAVY BATÉRIÍ (nedodáva sa)

- Dajte volič smeru otáčania do stredovej polohy.
- Nájdite západky na bokoch súpravy batérií a stlačte obidve strany, čím sa uvoľní súprava batérií z vrtáčky.
- Vyberte súpravu batérií z vrtáčky.

OCHRANNÉ VLASTNOSTI BATÉRIE

Lítium-iónové batérie 18 V Ryobi sú navrhnuté s vlastnosťami, ktoré chránia lítium-iónové bunky a predlžujú životnosť batérií. Za určitých prevádzkových podmienok tieto zabudované vlastnosti môžu spôsobiť, že batéria a nástroj, ktorý poháňa sa môže spávať inak, ako pri použití nikel-kadmiových batérií.

Počas niektorých aplikácií elektronika batérie môže vypnúť batériu a spôsobiť zastavenie nástroja. Ak chcete resetovať batériu a nástroj, uvoľnite spínač a pokračujte v normálnej prevádzke.

POZNÁMKA: Aby ste predišli ďalšiemu vypnutiu batérie, vyhýbajte sa presilovaniu nástroja.

Keď uvoľnenie spínača neresetuje batériu a nástroj, súprava batérií je vybitá. Ak je súprava batérií vybitá, začne sa nabíjať, keď ju položíte na nabíjač lítium-iónových batérií.

**VAROVANIE:**

Nástroje na batérie sú vždy v prevádzkovom stave. Preto by mal byť spínač vždy uzamknutý, keď sa nástroj nepoužíva alebo ho prenášate.

SPÍNAČ SPŮŠŤAČA

Pozrite si obrázok 3.

Ak chcete vrtáčku **ZAPNÚŤ**, stlačte spínač spúšťača. AK ju chcete **VYPNÚŤ**, uvoľnite spínač spúšťača.

PREMENLIVÁ RÝCHLOSŤ

Spínač spúšťača umožňuje vyššiu rýchlosť a točivý moment zvýšením tlaku na spúšťač a nižšiu rýchlosť pri znížení tlaku na spúšťač.

POZNÁMKA: Z nástroja môžete počuť pískavý a zvonivý zvuk počas používania spínača. Nemusíte ho brať do úvahy; toto je normálna súčasť funkcie spínača.

VOLIČ SMERU OTÁČANIA (VPRED/REVERZ/STREDOVÉ UZAMKNUTIE)

Pozrite si obrázok 3.

Smer otáčania vrtáky je možné prepnúť späť a ovláda sa voličom umiestneným nad spínačom spúšťača. Keď je vrták v normálnej prevádzkovej polohe, volič smeru otáčania by sa mal dať pre vrtanie naľavo od spínača spúšťača. Keď je volič napravo od spínača spúšťača, smer vrtania sa revertuje.

Nastavenie voliča smeru otáčania v polohe **OFF** (stredové uzamknutie) pomáha znížiť možnosť náhodného spustenia, keď sa nástroj nepoužíva.



Slovenčina

PREVÁDZKA



UPOZORNENIE:

A by ste predišli poškodeniu prevodu, vždy nechajte, aby sa skľučovadlo úplne zastavilo pred zmenou smeru otáčania.

Ak chcete vrtáčku zastaviť, uvoľníte spínač spúšťača a nechajte skľučovadlo, aby sa úplne zastavilo.

POZNÁMKA: Vrtáčka sa nespustí, kým nezatlačíte volič smeru otáčania naplno doľava alebo doprava.

Vyhýbajte sa vrtaniu pri nízkych rýchlostiach počas dlhšieho časového obdobia. Dlhšie vrtanie pri nízkych rýchlostiach môže spôsobiť, že sa vrtáčka prehreje. Ak sa toto vyskytne, vychladte vrtáčku jej behom bez záťaže pri plnej rýchlosti.

BEZKLÚČOVÉ SKĽUČOVADLO

Pozrite si obrázok 3.

Vrtáčka má bezklúčové skľučovadlo na upevnenie alebo uvoľnenie vrtákov v čelustiach skľučovadla. Jednou rukou uchopte a držte manžetu skľučovadla. Druhou rukou otáčajte telo skľučovadla. Šípky na skľučovadle naznačujú, ktorým smerom otáčať telom skľučovadla, aby ste vrták **UZAMKLI** (dotiahli) alebo **ODOMKLI** (uvoľnili).



VAROVANIE:

Nedržte telo skľučovadla jednou rukou a nepoužívajte silu vrtáčky na dotiahnutie čelusti skľučovadla. Telo skľučovadla sa vám môže v ruke zošmyknúť alebo sa vám môže zošmyknúť ruka a prísť do kontaktu s otáčajúcim sa vrtákom. Toto môže spôsobiť nehodu a vážne osobné zranenie.

DVOJSTUPŇOVÝ VOLIČ RÝCHLOSTI

Pozrite si obrázok 4.

Vrtáčka má dvojstupňový volič rýchlosti navrhnutý na vrtanie alebo skrútkovanie pri rýchlostiach **LO (1) (nízka)** alebo **HI (2) (vysoká)**. Posunutím spínača na vrchu vrtáčky zvolíte buď rýchlosť **LO (1) (nízku)** alebo **HI (2) (vysokú)**. Keď používate vrtáčku v rýchlostnom rozsahu **LO (1) (nízka)**, rýchlosť sa zníži a jednotka bude mať viac sily a vyšší točivý moment. Keď používate vrtáčku v rýchlostnom rozsahu **HI (2) (vysoká)**, rýchlosť sa zvýši a jednotka bude mať menej sily a nižší točivý moment. Použite rýchlosť **LO (1) (nízka)** pre aplikáciu veľkej sily a točivého momentu a rýchlosť **HI (2) (vysoká)** pre rýchle vrtanie alebo aplikáciu ako skrútkovač.

NASTAVITELNÁ SPOJKA TOČIVÉHO MOMENTU

Tento výrobok je vybavený nastaviteľnou spojkou točivého

momentu pre skrútkovanie rôznych typov skrutiek do rôznych materiálov. Správne nastavenie závisí od typu materiálu a veľkosti skrutky, ktorú používate.

NASTAVENIE TOČIVÉHO MOMENTU

Pozrite si obrázok 5.

V prednej časti vrtáčky sa nachádza dvadsať štyri indikátorov nastavení točivého momentu.

- Otáčajte nastaviteľným krúžkom na požadované nastavenie.
- 1 – 4 pre skrútkovanie malých skrutiek
- 5 – 8 pre skrútkovanie skrutiek do mäkkého materiálu
- 9 – 12 pre skrútkovanie skrutiek do mäkkého a tvrdého materiálu
- 13 – 16 pre skrútkovanie skrutiek do tvrdého dreva
- 17 – 20 pre skrútkovanie veľkých skrutiek
- 21 -  pre ťažké vrtanie

INŠTALÁCIA VRTÁKOV

Pozrite si obrázok 6-7.

- Spínač spúšťača uzamknite tak, že dáte volič smeru otáčania do stredovej polohy.
- Otvorte alebo zavrite čeluste skľučovadla do bodu, kedy je otvor o trochu väčší ako veľkosť vrtáka, ktorý chcete použiť. Zdvihnite tiež mierne prednú časť vrtáčky, aby sa predišlo vypadnutiu vrtáka z čelusti skľučovadla.
- Vložte vrták.
- Dotiahnite čeluste skľučovadla na vrták. Ak ich chcete dotiahnuť, uchopte jednou rukou manžetu skľučovadla, kým druhou rukou otáčate telo skľučovadla.

POZNÁMKA: Otáčajte telom skľučovadla v smere šípky označenej **LOCK (uzamknúť)**, aby ste dotiahli čeluste skľučovadla.



VAROVANIE:

Ubezpečte sa, či ste vrták vložili do čelusti skľučovadla rovno. Nevkladajte vrták do čelusti skľučovadla pod uhlom, a potom dotiahnite podľa obrázka 7. Toto môže spôsobiť, že vrták sa z vrtáčky vymršťí, čo môže spôsobiť vážne osobné zranenie alebo poškodenie skľučovadla.

POZNÁMKA: Na dotiahnutie alebo povolenie čelusti skľučovadla nepoužívajte kľúč.

VOĽBERANIE VRTÁKOV

Pozrite si obrázok 6.

- Dajte volič smeru otáčania do stredovej polohy. Týmto sa uzamkne spínač spúšťača v polohe off (vypnúť).
- Povoľte čeluste skľučovadla z vrtáka.



Slovenčina

PREVÁDZKA

- Ak chcete povoliť čeluste skľučovadla z vrtáka, uchopte a držte jednou rukou manžetu tela skľučovadla, kým druhou rukou otáčate telom skľučovadla.

POZNÁMKA: Otáčajte telom skľučovadla v smere šípky označenej **UNLOCK (odomknúť)**, aby ste povolili čeluste skľučovadla.

- Vyberte vrták z čelustí skľučovadla.

VŔTANIE

Pozrite si obrázok 8.

Vo vrchnej časti puzdra motora je umiestnená vodováha. Pomáha udržať vrták počas použitia rovno.

- Skontrolujte volič smeru otáčania, či je správne nastavený (vpred alebo reverz).
- Zabezpečte materiál, ktorý sa bude vrtáť vo zveráku alebo pomocou úchytiak, aby sa netočil, keď sa bude vrták otáčať.
- Vrtáčku držte pevne a vrták umiestnite v bode, kde sa bude vrtáť.
- Stlačte spínač spúšťača, čím sa začne vrtanie.
- Vrták posuňte smerom k obrobku, aplikujte dostatočný tlak, aby vrták vrtal. Nepresilujte vrtáčku ani neaplikujte bočný tlak, aby ste predĺžili otvor. Nechajte, aby prácu spravil nástroj.

**VAROVANIE:**

Buďte pripravení na ohnutie, keď vrták prejde vrtaným materiálom. Keď sa vyskytne takáto situácia, vrtáčka má snahu ísť v opačnom smere a môže spôsobiť stratu kontroly, keď vrták prejde vrtaným materiálom. Ak na to nie ste pripravení, táto strata kontroly môže mať za následok vážne zranenie.

- Keď vrtáte tvrdé, hladké povrchy, použite stredový dierovač na označenie požadovaného miesta otvoru. Týmto sa vyhnete tomu, aby sa vrták skĺzol zo stredu pri začatí vrtania otvoru.
- Keď vrtáte kovy, použite na vrták ľahký olej, aby ste sa vyhlili jeho prehriatiu. Olej predĺži životnosť vrtáka a zvýši jeho vrtaciu schopnosť.
- Ak sa vrták v obrobku zasekne alebo ak stratí rýchlosť, okamžite zastavte nástroj. Vyberte vrták z obrobku a určite dôvod zaseknutia.

POZNÁMKA: Táto vrtáčka má elektrickú brzdu. Keď uvoľníte spínač spúšťača, skľučovadlo sa prestane otáčať. Ak brzda funguje správne, cez vetracie otvory na puzdre bude vidieť iskry. Toto je normálne a znamená to,

že brzda funguje.

VŔTANIE DREVA

Ak chcete dosiahnuť maximálny výkon, použite vysokorýchlostné oceľové vrtáky na vrtanie dreva.

- Začnite vrtáť pri veľmi nízkej rýchlosti, aby ste predišli sklznutiu vrtáka z počiatočného bodu. Keď vojde vrták do materiálu, zvýšte rýchlosť.
- Keď vrtáte otvory cez materiál, dajte za obrobok kus dreva, aby ste predišli tomu, že okraje zadnej strany otvoru budú nerovné a roztrieštené.

VŔTANIE KOVU

Ak chcete dosiahnuť maximálny výkon, použite vysokorýchlostné oceľové vrtáky na vrtanie kovu alebo ocele.

- Začnite vrtáť pri veľmi nízkej rýchlosti, aby ste predišli sklznutiu vrtáka z počiatočného bodu.
- Udržiavajte rýchlosť a tlak, ktorý umožní vrtanie bez prehriatia vrtáka. Aplikovanie príliš veľkého tlaku môže:
 - Prehriať vrták;
 - Opotrebovať ložiská;
 - Ohnúť alebo prepáliť vrtáky a
 - Vytvárať vycentrované otvory nepravidelných tvarov.
- Keď vrtáte veľké otvory v kove, začnite malým vrtákom, potom dokončíte väčším vrtákom. Tiež namažte vrták olejom, čím sa zlepši jeho vrtacia schopnosť a zvýši sa jeho životnosť.

ÚDRŽBA

**VAROVANIE**

Pri servise používajte len identické náhradné diely Ryobi. Použitím iných diel riskujete poškodenie výrobku.

Vyhýbajte sa použitiu rozpúšťadiel pri čistení plastových častí. Väčšina plastov je citlivá na poškodenie rôznymi typmi komerčných rozpúšťadiel a môže sa poškodiť ich použitím. Na odstránenie nečistoty, prachu, oleja, mazadla atď. použite čistú utierku.

**VAROVANIE**

Nikdy nedovoľte, aby s plastovými časťami prišli do kontaktu brzdová kvapalina, benzín, produkty na báze ropy, penetračný olej atď. Obsahujú chemikálie, ktoré môžu poškodiť, oslabiť alebo zničiť plasty.

Slovenčina

OCHRANA ŽIVOTNÉHO PROSTREDIA



Surové materiály recyklujte, namiesto toho, aby ste ich zlikvidovali ako odpad. Stroj, príslušenstvo a obaly by sa mali triedene recyklovať spôsobom šetrným k životnému prostrediu.

ZNAČKY



Výstražná značka

V

Volty

min⁻¹

Otáčky, alebo kmity za sekundu



Jednosmerný prúd



CE konformita



Pred zapnutím zariadenia si prosím prečítajte inštrukcie



Recyklujte



Opatrebované elektrické zariadenia by ste nemali odhadzovať do domového odpadu. Prosíme o recykláciu ak je možné. Kontaktujte miestne úrady, alebo predajcu pre viac informácií ohľadom ekologického spracovania.



Ελληνικά

ΕΙΔΙΚΕΣ ΣΥΣΤΑΣΕΙΣ ΑΣΦΑΛΕΙΑΣ

- **Να φοράτε ωτασπίδες όταν χρησιμοποιείτε κρουστικό δραπανοκατσάβιδο.** Η έκθεση στο θόρυβο μπορεί να προκαλέσει απώλεια ακοής.
- **Χρησιμοποιήστε τη βοηθητική λαβή που παρέχεται με το εργαλείο σας.** Η απώλεια ελέγχου του εργαλείου μπορεί να επιφέρει σοβαρούς τραυματισμούς.
- **Κρατάτε το εργαλείο μόνο από τα μονωμένα και αντιολισθητικά τμήματά του όταν εργάζεστε σε κάποια επιφάνεια που μπορεί να κρύβει ηλεκτρικά καλώδια.** Η επαφή με καλώδια υπό τάση θα μπορούσε να μεταδώσει το ρεύμα μέσα στα μεταλλικά τμήματα και να προκαλέσει ηλεκτροπληξία.
- **Μάθετε να γνωρίζετε το εργαλείο σας.** Διαβάστε προσεκτικά το παρόν εγχειρίδιο χρήσης. Λάβετε γνώση των εφαρμογών του εργαλείου σας και των ορίων του, καθώς και των πιθανών ειδικών κινδύνων που σχετίζονται με τη χρήση του. Θα μειώσετε έτσι τον κίνδυνο σοβαρού τραυματισμού.
- **Φοράτε πάντα γυαλιά ασφαλείας εξοπλισμένα με πλαϊνά ελάσματα.** Τα συνηθισμένα γυαλιά όρασης διαθέτουν απλώς κρύσταλλα που αντέχουν στα κτυπήματα. ΔΕΝ είναι γυαλιά ασφαλείας. Θα μειώσετε έτσι τον κίνδυνο σοβαρών οφθαλμικών τραυματισμών.
- **Προστατεύετε τα πνευμόνια σας.** Φορέστε προστατευτική προσωπίδα ή μάσκα κατά της σκόνης αν η εργασία δημιουργεί σκόνη. Θα μειώσετε έτσι τον κίνδυνο ηλεκτροπληξίας, πυρκαγιάς ή σοβαρού τραυματισμού.
- **Προστατεύστε τα αυτιά σας.** Σε περίπτωση παρατεταμένης χρήσης του εργαλείου χρησιμοποιήστε προστατευτικές ωτασπίδες. Θα μειώσετε έτσι τον κίνδυνο σοβαρού τραυματισμού.
- **Μην ξεχνάτε πως τα επαναφορτιζόμενα εργαλεία είναι πάντα έτοιμα να λειτουργήσουν εφόσον δεν χρειάζεται να συνδεθούν σε ηλεκτρική πρίζα.** Μην ξεχνάτε τον κίνδυνο που σχετίζεται με τα επαναφορτιζόμενα εργαλεία όταν δεν χρησιμοποιούνται ή κατά την αντικατάσταση εξαρτημάτων. Θα μειώσετε έτσι τον κίνδυνο πυρκαγιάς, ηλεκτροπληξίας και σωματικού τραυματισμού.
- **Μην τοποθετείτε το επαναφορτιζόμενο εργαλείο ή την μπαταρία κοντά σε φωτιά ή πηγή θερμότητας.** Θα μειώσετε έτσι τον κίνδυνο έκρηξης και τραυματισμού.
- **Μη χρησιμοποιείτε ποτέ μία μπαταρία η οποία έχει πέσει ή έχει υποστεί δυνατό κτύπημα.** Μια

μπαταρία που έχει υποστεί ζημιά κινδυνεύει να εκραγεί. Αν η μπαταρία έχει πέσει ή έχει υποστεί ζημιά, απορρίψτε την αμέσως τηρώντας τους ισχύοντες κανόνες ασφαλείας.

- **Οι μπαταρίες μπορούν να εκραγούν παρουσία κάποιας πηγής ανάφλεξης, όπως ένα φλόγιστρο.** Για να μειώσετε τον κίνδυνο σοβαρού σωματικού τραυματισμού, μη χρησιμοποιείτε ποτέ επαναφορτιζόμενες συσκευές κοντά σε γυμνή φλόγα. Κατά την έκρηξη μιας μπαταρίας, μπορούν να εκτοξευτούν θραύσματα και χημικά προϊόντα. Αν συμβεί αυτό, ξεπλύνετε αμέσως την εν λόγω ζώνη με καθαρό νερό.
- **Μη φορτίζετε επαναφορτιζόμενα εργαλεία σε υγρό ή βρεγμένο χώρο.** Θα μειώσετε έτσι τον κίνδυνο ηλεκτροπληξίας.
- **Για τη βέλτιστη λειτουργία του επαναφορτιζόμενου εργαλείου σας, πρέπει να φορτίζεται σε χώρο όπου η θερμοκρασία κυμαίνεται μεταξύ 10°C και 38°C.** Μην αφήνετε το επαναφορτιζόμενο εργαλείο σας έξω ή μέσα σε όχημα.
- **Διαρροές του υγρού μπαταρίας μπορεί να προκύψουν σε περίπτωση εντατικής χρήσης ή ακραίων θερμοκρασιών.** Αν το υγρό μπαταρίας έρθει σε επαφή με το δέρμα σας, πλύνετε αμέσως την εν λόγω ζώνη με νερό και σαπούνι και εξουδετερώστε με χυμό λεμονιού ή ξίδι. Αν μπει υγρό στα μάτια σας, ξεπλύντε τα με καθαρό νερό για 10 λεπτά τουλάχιστον, και απευθυνθείτε αμέσως σε γιατρό ή στα επείγοντα. Θα μειώσετε έτσι τον κίνδυνο σοβαρού τραυματισμού.
- **Φυλάξτε τις παρούσες συστάσεις.** Ανατρέχετε τακτικά σ' αυτές και χρησιμοποιήστε τις για την πληροφόρηση άλλων ενδεχόμενων χρηστών. Αν δανείσετε το εργαλείο αυτό, δανείστε επίσης αυτό το εγχειρίδιο χρήσης για να αποφύγετε οποιαδήποτε λανθασμένη χρήση του εργαλείου και να αποφύγετε τον κίνδυνο τραυματισμού.

ΠΕΡΙΓΡΑΦΗ

1. Δακτύλιος ρύθμισης ροπής
2. Αυτόματο ταχυτόοκ
3. Σκανδάλη
4. Μαγνητικός δίσκος τακτοποίησης των εξαρτημάτων (Mag Tray™)
5. Μηχανισμός αλλαγής διεύθυνσης περιστροφής
6. Πλήκτρο επιλογής ταχύτητας (μεγαλύτερη / μικρότερη)
7. Αλφάδι
8. Μπαταρία (δεν παρέχεται)
9. Κλείστρα ασφάλισης
10. Τσοκ



Ελληνικά

ΠΕΡΙΓΡΑΦΗ

11. Για να αφαιρέσετε ένα εξάρτημα (ξεσφίξτε)
12. Για να τοποθετήσετε ένα εξάρτημα (σφίξτε)
13. Δακτύλιος του τσοκ
14. Μπροστά (δεξιά-βιδωμα)
15. Πίσω (αριστερά-ξεβιδώμα)
16. Υψηλή ταχύτητα (2)
17. Χαμηλή ταχύτητα (1)
18. Για να μειώσετε τη ροπή
19. Για να αυξήσετε τη ροπή
20. Τρυπάνι
21. Σιαγόνα του τσοκ

ΧΑΡΑΚΤΗΡΙΣΤΙΚΑ

Τάση	18 V ---
Τσοκ	0-10 mm
Σκανδάλη	μεταβλητή ταχύτητα
Ταχύτητα χωρίς φορτίο (λειτουργία διάτρησης)	0-350/0-1300 σ.α.λ.
Μέγιστη ροπή	42,6 Nm
Βάρος	1,27 kg

ΜΟΝΤΕΛΟ	ΜΠΑΤΑΡΙΑ (δεν παρέχεται)	ΦΟΡΤΙΣΤΗΣ (δεν παρέχεται)
CDC1802	BPP-1815	BCL-1800 BCL1418 BCS618
	BPP-1815M	
	BPP-1817	
	BPP-1817M	
	BPL-1820	
	BPL-1815	
	BPP-1815	BC-1815S BC-1800 BCL1418
	BPP-1815M	
	BPP-1817	
	BPP-1817M	

ΧΡΗΣΗ



ΠΡΟΕΙΔΟΠΟΙΗΣΗ:

Μη χαλαρώσετε την προσοχή σας αφού εξοικειωθείτε με το εργαλείο σας. Μην ξεχνάτε ποτέ πως ένα δευτερόλεπτο απροσεξίας αρκεί για να τραυματιστείτε σοβαρά.



ΠΡΟΕΙΔΟΠΟΙΗΣΗ:

Φοράτε πάντα γυαλιά ασφαλείας ή προστατευτικά γυαλιά με πλαϊνά ελάσματα όταν χρησιμοποιείτε εργαλεία. Η μη τήρηση της παρούσας σύστασης μπορεί να επιφέρει σοβαρούς οφθαλμικούς τραυματισμούς σε

περίπτωση προβολής ξένων σωμάτων στα μάτια σας.



ΠΡΟΕΙΔΟΠΟΙΗΣΗ:

Μη χρησιμοποιείτε άλλα ανταλλακτικά ή εξαρτήματα εκτός από αυτά που συνιστά ο κατασκευαστής για το εργαλείο αυτό. Η χρήση μη συνιστώμενων ανταλλακτικών ή εξαρτημάτων μπορεί να επιφέρει κίνδυνο σοβαρού τραυματισμού.

ΤΟΠΟΘΕΤΗΣΗ ΤΗΣ ΜΠΑΤΑΡΙΑΣ (δεν παρέχεται) (Σχέδιο 2)

- Τοποθετήστε το μηχανισμό αλλαγής διεύθυνσης περιστροφής στην κεντρική θέση.
- Ευθυγραμμίστε τις προεξοχές της μπαταρίας με τις εγκοπές της βάσης της μπαταρίας του εργαλείου.
- Βεβαιωθείτε πως τα κλείστρα ασφάλισης που βρίσκονται στα πλαϊνά της μπαταρίας εισέρχονται σωστά και πως η μπαταρία είναι καλά στερεωμένη πριν αρχίσετε να χρησιμοποιείτε το εργαλείο σας.

ΑΦΑΙΡΕΣΗ ΤΗΣ ΜΠΑΤΑΡΙΑΣ (δεν παρέχεται)

- Τοποθετήστε το μηχανισμό αλλαγής διεύθυνσης περιστροφής στην κεντρική θέση.
- Πατήστε τα κλείστρα ασφάλισης που βρίσκονται στα πλαϊνά της μπαταρίας για να μπορέσετε να αφαιρέσετε την μπαταρία από το δράπανο.
- Αφαιρέστε την μπαταρία.

ΣΥΣΤΗΜΑ ΠΡΟΣΤΑΣΙΑΣ ΤΗΣ ΜΠΑΤΑΡΙΑΣ (Μπαταρία Λιθίου-Ιόντων)

Οι μπαταρίες λιθίου-ιόντων 18 V της Ryobi είναι εξοπλισμένες με ένα ενσωματωμένο σύστημα προστασίας που αυξάνει τη διάρκεια ζωής τους. Ωστόσο, αυτό το σύστημα προστασίας μπορεί να κάνει την μπαταρία του εργαλείου να σταματήσει, πράγμα που δεν συμβαίνει με τις μπαταρίες νίκελ-καδμίου.

Υπό ορισμένες συνθήκες χρήσης, η ηλεκτρονική διάταξη της μπαταρίας προκαλεί τη διακοπή της μπαταρίας και συνεπώς και του εργαλείου. Για να επανεκκινήσετε την μπαταρία και το εργαλείο, απελευθερώστε τη σκανδάλη και ξαναρχίστε κανονικά την εργασία σας.

ΠΑΡΑΤΗΡΗΣΗ: για να αποφύγετε το σταμάτημα της μπαταρίας, αποφύγετε την ακατάλληλη χρήση του εργαλείου σας.



Ελληνικά

ΧΡΗΣΗ

Εάν αφού απελευθερώσετε τη σκανδάλη, η μπαταρία και το εργαλείο δεν ξαναξεκινούν, αυτό σημαίνει ότι η μπαταρία είναι εντελώς αποφορτισμένη. Για να φορτίσετε την μπαταρία, τοποθετήστε την μέσα στο φορτιστή μπαταριών λιθίου-ιόντων.



ΠΡΟΕΙΔΟΠΟΙΗΣΗ:

Μην ξεχνάτε πως τα εργαλεία μπαταρίας είναι πάντα έτοιμα προς χρήση. Ελέγχετε πως η σκανδάλη είναι ασφαλισμένη όταν δεν χρησιμοποιείτε το εργαλείο σας ή όταν το μεταφέρετε.

ΣΚΑΝΔΑΛΗ (Σχέδιο 3)

Για να **ΘΕΣΕΤΕ** το δραπανοκατσάβιδό σας **ΣΕ ΛΕΙΤΟΥΡΓΙΑ**, πιέστε τη σκανδάλη. Για να **ΣΤΑΜΑΤΗΣΕΤΕ** το δραπανοκατσάβιδο, ελευθερώστε τη σκανδάλη.

ΡΥΘΜΙΖΟΜΕΝΗ ΤΑΧΥΤΗΤΑ

Η σκανδάλη του εργαλείου σας επιτρέπει να αλλάζετε την ταχύτητα και τη ροπή ανάλογα με την πίεση που ασκείτε. Πατήστε τη σκανδάλη για να αυξήσετε την ταχύτητα και απελευθερώστε την για να μειώσετε την ταχύτητα.

ΠΑΡΑΤΗΡΗΣΗ: είναι πιθανό η σκανδάλη να εκπέμπει ένα σφύριγμα ή βουητό κατά τη χρήση. Μην ανησυχείτε, αυτός φυσιολογικός ο θόρυβος σχετίζεται με τη λειτουργία της σκανδάλης.

ΜΗΧΑΝΙΣΜΟΣ ΑΛΛΑΓΗΣ ΔΙΕΥΘΥΝΣΗΣ ΠΕΡΙΣΤΡΟΦΗΣ (μπρος/πίσω/κεντρική θέση ασφάλισης) (Σχέδιο 3)

Μπορείτε να διαλέξετε τη διεύθυνση περιστροφής του εξαρτήματος με το μηχανισμό αλλαγής διεύθυνσης περιστροφής που βρίσκεται πάνω από τη σκανδάλη. Όταν κρατάτε το δραπανοκατσάβιδό σας σε κανονική θέση χρήσης, ο μηχανισμός αλλαγής διεύθυνσης περιστροφής πρέπει να βρίσκεται αριστερά της σκανδάλης για διάτρηση/βίδωμα. Η διεύθυνση περιστροφής αντιστρέφεται όταν ο μηχανισμός αλλαγής διεύθυνσης περιστροφής βρίσκεται δεξιά της σκανδάλης.

Για να μειώσετε τον κίνδυνο ακούσιου ξεκινήματος όταν δεν χρησιμοποιείτε το δραπανοκατσάβιδό σας, τοποθετείτε τον επιλογέα στην κεντρική θέση ασφάλισης.



ΣΥΣΤΑΣΗ:

Προς αποφυγή βλάβης του αμπραγιάζ, περιμένετε την πλήρη στάση του τσοκ πριν αντιστρέψετε τη διεύθυνση περιστροφής.

Για να σταματήσετε το δραπανοκατσάβιδό σας, απελευθερώστε τη σκανδάλη και περιμένετε την πλήρη στάση του τρυπανιού / της κατσαβιδόλαμας.

ΠΑΡΑΤΗΡΗΣΗ: για να μπορέσει να λειτουργήσει το δραπανοκατσάβιδό σας, ο μηχανισμός αλλαγής διεύθυνσης περιστροφής πρέπει να είναι πατημένος μέχρι τέρμα προς τα αριστερά ή προς τα δεξιά.

Αποφύγετε τη χρήση του δραπανοκατσάβιδού σας σε υπερβολικά χαμηλές ταχύτητες για παρατεταμένα διαστήματα. Μια παρατεταμένη λειτουργία σε χαμηλή ταχύτητα μπορεί να προκαλέσει υπερθέρμανση του εργαλείου. Στην περίπτωση αυτή, λειτουργήστε το δραπανοκατσάβιδο στο κενό στη μέγιστη ταχύτητα ώστε να κρυώσει.

ΑΥΤΟΜΑΤΟ ΤΑΧΥΤΣΟΚ (Σχέδιο 3)

Το αυτόματο ταχυσόκ επιτρέπει την εύκολη στερέωση των τρυπανιών / κατσαβιδόλαμων στις σιαγώνες του τσοκ ή την αφαίρεσή τους. Κρατάτε γερά το δακτύλιο του τσοκ με το ένα χέρι. Με το άλλο περιστρέψτε το τσοκ. Τα τόξα που απεικονίζονται στο τσοκ επιστημαίνονται τη διεύθυνση προς την οποία πρέπει να γυρίσετε το τσοκ για να **ΣΤΕΡΕΩΘΕΙ** (σφίξιμο) ή να **ΑΦΑΙΡΕΘΕΙ** (ξεσφίξιμο) το τρυπάνι.



ΠΡΟΕΙΔΟΠΟΙΗΣΗ:

Μην προσπαθήσετε να στερεώσετε ένα τρυπάνι / μια κατσαβιδόλαμα κρατώντας το τσοκ με το ένα χέρι και ξεκινώντας το δραπανοκατσάβιδο για να σφίξετε τη σιαγόνα του τσοκ. Το τσοκ θα μπορούσε να γλιστρήσει μέσα στο χέρι σας ή το χέρι σας θα μπορούσε να μετακινηθεί και να έρθει σε επαφή με το περιστρεφόμενο τρυπάνι / κατσαβιδόλαμα, γεγονός που μπορεί να προκαλέσει ατύχημα και σοβαρό σωματικό τραυματισμό.

ΠΛΗΚΤΡΟ ΕΠΙΛΟΓΗΣ ΤΑΧΥΤΗΤΑΣ (Σχέδιο 4)

Το σύστημα οδοντοτροχών του δραπανοκατσάβιδού σας διαθέτει δυο ταχύτητες, μια **χαμηλή (1)** και μια **υψηλή (2)**. Επιλέξτε μια από τις δυο αυτές **ταχύτητες (1 ή 2)** με το πλήκτρο που βρίσκεται στο επάνω μέρος του εργαλείου. Όταν χρησιμοποιείτε το δραπανοκατσάβιδό σας στη χαμηλή **ταχύτητα (1)**, η ταχύτητα είναι μικρότερη και το εργαλείο σας ισχυρότερο, με υψηλότερη ροπή.





Ελληνικά

ΧΡΗΣΗ

Όταν χρησιμοποιείτε το δραπανοκατσάβιδο σας στην υψηλή **ταχύτητα (2)**, η ταχύτητα είναι μεγαλύτερη και το εργαλείο σας λιγότερο ισχυρό, με χαμηλότερη ροπή. Σας συνιστούμε να χρησιμοποιείτε τη χαμηλή **ταχύτητα (1)** για εργασίες που απαιτούν υψηλή ισχύ, και την υψηλή **ταχύτητα (2)** για γρήγορη διάτρηση ή βίδωμα.

ΡΥΘΜΙΣΗ ΤΗΣ ΡΟΠΗΣ ΣΥΣΦΙΓΞΗΣ

Το δραπανοκατσάβιδο σας είναι εξοπλισμένο με συμπλέκτη που επιτρέπει τη ρύθμιση της ροπής σύσφιξης ανάλογα με το υλικό στο οποίο θα βιδώσετε. Η σωστή ρύθμιση εξαρτάται από τον τύπο υλικού και το μέγεθος της βίδας που χρησιμοποιείται.

ΡΥΘΜΙΣΗ ΤΗΣ ΡΟΠΗΣ (Σχέδιο 5)

Εντοπίστε τις 24 ρυθμίσεις ροπής που διατίθενται στο μπροστινό μέρος του δραπανοκατσάβιδου σας.

- Τοποθετήστε το δακτύλιο ρύθμισης στην επλεγμένη ένδειξη.
 - 1-4 Βίδωμα μικρών βιδών.
 - 5-8 Βίδωμα βιδών σε εύκαμπτα υλικά.
 - 9-12 Βίδωμα βιδών σε εύκαμπτα και σκληρά υλικά.
 - 13-16 Βίδωμα σε σκληρό ξύλο.
 - 17-20 Βίδωμα μεγάλων βιδών.
 - 21-  Βαρεία διάτρηση.

ΤΟΠΟΘΕΤΗΣΗ ΕΞΑΡΤΗΜΑΤΟΣ (Σχέδια 6-7)

- Ασφαλίστε τη σκανδάλη τοποθετώντας το μηχανισμό αλλαγής διεύθυνσης περιστροφής στην κεντρική θέση.
- Ανοίξτε ή σφίξτε τις σιαγόνες του τσοκ έτσι ώστε το άνοιγμα να είναι ελαφρώς μεγαλύτερο από τη διάμετρο του τρυπανιού / της κατασαβιδόλαμας που επιθυμείτε να χρησιμοποιήσετε. Ανασηκώστε επίσης ελαφρώς το μπροστινό μέρος του δραπανοκατσάβιδου σας ώστε να αποφύγετε την πτώση του τρυπανιού / της κατασαβιδόλαμας από τη σιαγόνα.
- Τοποθετήστε το τρυπάνι.
- Σφίξτε τη σιαγόνα του τσοκ κρατώντας γερά το δακτύλιο του τσοκ με το ένα χέρι ενώ γυρίζετε το τσοκ με το άλλο.

ΠΑΡΑΤΗΡΗΣΗ: γυρίστε το τσοκ προς την κατεύθυνση του τόξου «LOCK» για να σφίξετε τη σιαγόνα του τσοκ.



ΠΡΟΕΙΔΟΠΟΙΗΣΗ:

Βεβαιωθείτε ότι τοποθετείτε το τρυπάνι ίσια μέσα στη σιαγόνα του τσοκ. Μην τοποθετήσετε το τρυπάνι στραβά και μη σφίξετε τη σιαγόνα του τσοκ αν το τρυπάνι είναι τοποθετημένο στραβά (βλέπε σχέδιο 7). Το τρυπάνι θα μπορούσε να εκτοξευτεί από το εργαλείο, προκαλώντας σοβαρό τραυματισμό ή ζημιά στο τσοκ.

ΠΑΡΑΤΗΡΗΣΗ: μη χρησιμοποιήσετε κλειδί για να σφίξετε ή να χαλαρώσετε τη σιαγόνα του τσοκ.

ΑΦΑΙΡΕΣΗ ΕΞΑΡΤΗΜΑΤΟΣ (Σχέδιο 6)

- Ασφαλίστε τη σκανδάλη τοποθετώντας το μηχανισμό αλλαγής διεύθυνσης περιστροφής στην κεντρική θέση.
 - Ξεσφίξτε τη σιαγόνα του τσοκ, κρατώντας γερά το δακτύλιο του τσοκ με το ένα χέρι ενώ γυρίζετε το τσοκ με το άλλο.
- ΠΑΡΑΤΗΡΗΣΗ:** γυρίστε το τσοκ προς την κατεύθυνση του τόξου «UNLOCK» για να ξεσφίξετε τη σιαγόνα.
- Αφαιρέστε το τρυπάνι από το τσοκ.

ΔΙΑΤΡΗΣΗ (Σχέδιο 8)

Ένα αλφάδι στο επάνω μέρος του κάρτερ σας επιτρέπει να διατηρείτε το τρυπάνι επίπεδο κατά τη διάτρηση.

- Ελέγξτε ότι έχετε επιλέξει τη διεύθυνση περιστροφής που επιθυμείτε και ότι ο μηχανισμός αλλαγής της διεύθυνσης περιστροφής είναι σωστά τοποθετημένος.
- Στερεώστε γερά το προς επεξεργασία αντικείμενο με σφιγκτήρα ή μέγγενη για να αποφύγετε την περιστροφή του υπό την επίδραση της περιστροφής του τρυπανιού.
- Κρατάτε γερά το εργαλείο σας και τοποθετήστε την άκρη του τρυπανιού στο σημείο που θέλετε να τρυπήσετε.
- Πιέστε τη σκανδάλη για να ξεκινήσει το δράπανό σας.
- Εισάγετε το τρυπάνι στο προς επεξεργασία αντικείμενο εφαρμόζοντας αρκετή δύναμη ώστε η διάτρηση να προχωρά ομαλά. Μη ζορίζετε το εργαλείο και μην ασκείτε πλάγια πίεση για να μεγαλώσετε μια τρύπα. Αφήστε το δράπανο να πραγματοποιήσει την εργασία.





Ελληνικά

ΧΡΗΣΗ



ΠΡΟΕΙΔΟΠΟΙΗΣΗ:

Να ξέρετε ότι το τρυπάνι μπορεί να εμπλακεί κατά τη διάτρηση. Σε τέτοια περίπτωση, το τρυπάνι έχει την τάση να εμπλέκεται και να ξαναεξικίνα προς την αντίθετη διεύθυνση περιστροφής (αναπήδημα), γεγονός που μπορεί να σας κάνει να χάσετε τον έλεγχο του εργαλείου. Αν δεν το χειρμενετε, κινδυνεύετε να τραυματιστείτε σοβαρά.

- Όταν τρυπάτε σκληρές και λείες επιφάνειες, προβείτε σε μια προ-διάτρηση με ένα σουβλί στη θέση στην οποία επιθυμείτε να ανοίξετε την οπή. Αυτό θα σας επιτρέψει να αποφύγετε το γλίστρημα το τρυπανιού πάνω στην επιφάνεια τη στιγμή που θα αρχίσετε το τρύπημα.
- Όταν τρυπάτε μέταλλο, να λιπαίνετε το τρυπάνι με ελαφρύ έλαιο για να αποφύγετε την υπερθέρμανσή του. Το λάδι επιτρέπει την παράταση της διάρκειας ζωής του τρυπανιού και τη βελτίωση της ενέργειας διάτρησης.
- Εάν το τρυπάνι εμπλακεί μέσα στο προς επεξεργασία αντικείμενο ή εάν το δράπανο σταματήσει, ελευθερώστε αμέσως τη σκανδάλη. Αφαιρέστε το τρυπάνι από το προς επεξεργασία αντικείμενο και αναζητήστε την αιτία της εμπλοκής.

ΠΑΡΑΤΗΡΗΣΗ: το δράπανο αυτό είναι εξοπλισμένο με ηλεκτρικό φρένο. Όταν δεν πατάτε τη σκανδάλη, το σοοκ σταματά αυτόματα να περιστρέφεται. Όταν το φρένο λειτουργεί κανονικά, κατά το φρενάρισμα δημιουργούνται σπίθες ορατές μέσα από τις σπές αερισμού του κάρτερ. Οι σπίθες αυτές είναι φυσιολογικές και είναι ένδειξη της αποτελεσματικής λειτουργίας του φρένου.

ΔΙΑΤΡΗΣΗ ΞΥΛΟΥ

Για μεγαλύτερη αποτελεσματικότητα, χρησιμοποιήστε ελικοειδή τρυπάνια ξύλου για τη διάτρηση του ξύλου.

- Αρχίστε να τρυπάτε με πολύ χαμηλή ταχύτητα προκειμένου να αποφύγετε το γλίστρημα του τρυπανιού πάνω στην επιφάνεια του αντικειμένου. Αυξήστε σταδιακά την ταχύτητα ενόσω το τρυπάνι εισέρχεται στο ξύλο.
- Όταν διανοίγετε διαμπερείς σπές, να τοποθετείτε ένα κομμάτι ξύλο κάτω / πίσω από το προς επεξεργασία αντικείμενο ώστε να αποφύγετε το σχηματισμό θραυσμάτων στο πίσω μέρος αυτού.

ΔΙΑΤΡΗΣΗ ΜΕΤΑΛΛΟΥ

Για μεγαλύτερη αποτελεσματικότητα, χρησιμοποιήστε τρυπάνια HSS για τη διάτρηση του μετάλλου ή του χάλυβα.

- Αρχίστε να τρυπάτε με πολύ χαμηλή ταχύτητα προκειμένου να αποφύγετε το γλίστρημα του τρυπανιού πάνω στην επιφάνεια του αντικειμένου.
- Διατηρήστε μια σταθερή ταχύτητα διάτρησης ώστε να αποφύγετε την υπερθέρμανση του τρυπανιού. Μια υπερβολική πίεση θα επέφερε τους παρακάτω κίνδυνους:
 - Υπερθέρμανση του δρανάνου,
 - Φθορά των ένσφαιρων ρουλεμάν,
 - Παραμόρφωση ή κάψιμο των τρυπανιών, και
 - Μετατοπισμένες σπές ή ακανόνιστου σχήματος.
- Όταν επιθυμείτε να διανοίξετε μεγάλες σπές σε μέταλλο, αρχίστε τη διάτρηση με ένα τρυπάνι μικρής διαμέτρου και ολοκληρώστε την με ένα τρυπάνι μεγαλύτερης διαμέτρου. Λιπάνετε επίσης το τρυπάνι με λάδι ώστε να παρατείνετε τη διάρκεια ζωής του και να βελτιώσετε τη διάτρηση.

ΣΥΝΤΗΡΗΣΗ



ΠΡΟΕΙΔΟΠΟΙΗΣΗ

Σε περίπτωση αντικατάστασης πρέπει να χρησιμοποιούνται αποκλειστικά γνήσια ανταλλακτικά Ryobi. Η χρήση οποιουδήποτε άλλου ανταλλακτικού μπορεί να παρουσιάσει κίνδυνο ή να προκαλέσει ζημιά στο εργαλείο σας.

Μην χρησιμοποιείτε διαλύτες για να καθαρίσετε τα πλαστικά μέρη. Τα περισσότερα πλαστικά μπορούν να υποστούν ζημιά από τη χρήση ορισμένων διαλυτών που πωλούνται στο εμπόριο. Χρησιμοποιήστε ένα καθαρό πανάκι για να απομακρύνετε τις ακαθαρσίες, τη σκόνη, το λάδι, το γράσο, κλπ.



ΠΡΟΕΙΔΟΠΟΙΗΣΗ

Τα πλαστικά τμήματα δεν πρέπει ποτέ να έρχονται σε επαφή με υγρά φρένων, βενζίνη, προϊόντα με βάση το πετρέλαιο, δεισδυτικά έλαια, κλπ. Τα χημικά αυτά προϊόντα περιέχουν ουσίες που μπορούν να προξενήσουν ζημιά, να μειώσουν ή να καταστρέψουν το πλαστικό.



Ελληνικά

ΠΡΟΣΤΑΣΙΑ ΤΟΥ ΠΕΡΙΒΑΛΛΟΝΤΟΣ



Ανακυκλώνετε τις πρώτες ύλες αντί να τις πετάτε στον κάδο οικιακών απορριμμάτων. Για την προστασία του περιβάλλοντος, πρέπει να γίνεται διαλογή του εργαλείου, των εξαρτημάτων και των συσκευασιών.

ΣΥΜΒΟΛΟ



Προειδοποίηση ασφάλειας

V Βολτ

min⁻¹ Περιστροφές ή παλινδρομήσεις ανά λεπτό

⋯ Συνεχές ρεύμα



Συμμόρφωση CE



Παρακαλούμε διαβάστε τις οδηγίες προσεκτικά πριν ξεκινήσετε το μηχάνημα.



Ανακυκλώστε τα απορρίμματα



Τα ηλεκτρικά προϊόντα προς απόρριψη δεν θα πρέπει να απορρίπτονται μαζί με τα οικιακά απόβλητα. Παρακαλούμε ανακυκλώστε όπου υπάρχουν οι αντίστοιχες εγκαταστάσεις. Μιλήστε με σας ενημερώσουν σχετικά με τα προγράμματα ανακύκλωσης.



Türkçe

ÖZEL GÜVENLİK TALİMATLARI

- **Darbeli bir matkap kullandığınızda ses koruyucuları takın.** Gürültüye maruz kalma işitme kaybına neden olabilir.
- **Aletiniz ile birlikte verilen yardımcı tutma kolunu kullanın.** Aletin kontrolünün kaybedilmesi ciddi yaralanmalara sebep olabilir.
- **Elektrik kablolar içerebilecek bir yüzey üzerinde çalıştığınızda aleti yalnızca yalıtılmış ve kaymayan kısımlardan tutun.** Elektrikle bağlı tellere temas edilmesi, akımı metal kısımlara iletebilir ve elektrik çarpmasına neden olabilir.
- **Aletinizi tanımaya gayret edin. Bu kullanım kılavuzunu dikkatle okuyun. Aletinizin kullanım alanlarını ve limitlerini, ayrıca kullanımına bağlı olası riskleri öğrenin.** Böylece elektrik çarpması, yangın ya da ciddi yaralanma risklerini azaltmış olursunuz.
- **Daima yan korumalara sahip güvenlik gözlükleri kullanın.** Sıradan gözlüklerde sadece darbeye karşı dayanıklı camlar bulunur. Bunlar güvenlik gözlükleri DEĞİLDİR. Böylece ciddi göz lezyonu risklerini azaltmış olursunuz.
- **Çiğerlerinizi koruyun. Çalışma toz çıkartıyorsa, bir yüz koruyucusu ya da bir toz maskesi kullanın.** Böylece ciddi yaralanma risklerini azaltmış olursunuz.
- **Kulaklarınızı koruyun. Aleti uzun süre kullanmanız durumunda kulak koruyucuları kullanın.** Böylece ciddi yaralanma risklerini azaltmış olursunuz.
- **Elektrik prizine takılmalarına gerek olmadığından, kablousuz aletlerin her zaman çalışmaya hazır olduklarını unutmayın. Kullanılmadıkları zamanlarda ve aksesuar değişimi sırasında, kablousuz aletlere ilişkin riskleri hatırlayın.** Böylece yangın, elektrik çarpması ve fiziksel yaralanma risklerini azaltırsınız.
- **Kablousuz bir aleti ya da bir bataryayı bir ateşin ya da bir ısı kaynağının yakınına koymayın.** Böylece patlama ve yaralanma risklerini azaltmış olursunuz.
- **Düşmüş veya ciddi darbe almış bir bataryayı asla kullanmayın.** Zarar görmüş bir bataryanın patlama riski vardır. Batarya düşmüş veya hasar görmüş ise, yürürlükteki güvenlik kurallarına uyarak bataryayı derhal ıskartaya çıkarın.
- **Bataryalar, gece lambası gibi bir ateş kaynağı karşısında patlayabilirler.** Ciddi fiziksel yaralanma risklerini azaltmak için, kablousuz bir cihazı asla çıplak bir alev yakınında kullanmayın. Bir bataryanın patlaması sırasında, parçalar ve kimyasal maddeler sıçrayabilir. Böyle bir durumda, temas eden bölgeyi derhal duru su ile durulayın.
- **Kablousuz bir aleti, nemli veya ıslak bir yerde şarj etmeyin.** Böylece, elektrik çarpması risklerini

azaltırsınız.

- **Kablousuz aletinizin optimum şekilde çalışması için, sıcaklığın 10°C ila 38°C arasında olduğu bir yerde şarj edilmelidir. Kablousuz aletinizi dışarıda veya bir aracın içinde bırakmayın.**
- **Aşırı kullanım halinde ya da aşırı sıcaklıklarda, batarya sıvısı sızıntıları oluşabilir. Batarya sıvısı cildinize temas ederse, temas eden bölgeyi derhal su ve sabun ile yıkayın, ardından limon suyu ya da sirke ile nötralize edin. Sıvı gözünüze kaçarsa, gözlerinizi duru su ile en az 10 dakika boyunca durulayın, ardından derhal bir doktora veya acil servise başvurun.** Böylece ciddi yaralanma risklerini azaltmış olursunuz.
- **Bu talimatları saklayın.** Bunları düzenli olarak okuyun ve olası diğer kullanıcıları bilgilendirmek için kullanın. Eğer bu aleti birine ödünç vererseniz, aletin yanlış kullanımını ve yaralanma risklerini önlemek için bu kullanım kılavuzunu da yanında verin.

TANIM

1. Tork ayarlama yüzüğü
2. Kendinden sıkılmalı mandren
3. Tetik düğmesi
4. Uçları saklamaya yarayan manyetik tabla (Mag Tray™)
5. Dönüş yönü enversörü
6. Hız seçici düğmesi (yüksek/düşük)
7. Su terazisi
8. Batarya (temin edilmemiş)
9. Kilitleme mandalları
10. Mandren
11. Bir ucu çıkarmak için (gevşetmek)
12. Bir uç takmak için (sıkmak)
13. Mandren bileziği
14. Ön (sağ - vidalama)
15. Arka (sol - vida sökme)
16. Yüksek hız (2)
17. Düşük hız (1)
18. Torqu azaltılmak için
19. Torqu artırmak için
20. Matkap
21. Mandren çenesi

ÖZELLİKLER

Voltaj	18 V ---
Mandren	0-10 mm
Tetik düğmesi	değişken hız
Boşta hız (matkap modu)	0-350/0-1300 dev/dak.
Maksimum tork	42,6 Nm
Ağırlık	1,27 kg



Türkçe

ÖZELLİKLER

MODEL	BATARYA (temin edilmemiş)	ŞARJ ALETİ (temin edilmemiş)
CDC1802	BPP-1815 BPP-1815M BPP-1817 BPP-1817M BPL-1820 BPL-1815	BCL-1800 BCL1418 BCS618
	BPP-1815 BPP-1815M BPP-1817 BPP-1817M	BC-1815S BC-1800 BCL1418

KULLANIM

**UYARI:**

Aletinize alışmış olsanız dahi dikkatinizi elden bırakmayın. Ciddi şekilde yaralanmanız için bir saniyelik dikkatsizliğin bile yeterli olduğunu asla unutmayın.

**UYARI:**

Aletler kullanırken daima güvenlik gözlükleri veya yan ekranlı koruma gözlükleri kullanın. Bu talimata uyulmaması gözlerinizin içine yabancı cisimlerin kaçmasına ve ciddi göz lezyonlarına yol açabilir.

**UYARI:**

Üreticinin bu alet için tavsiye ettikleri dışında parça veya aksesuarlar kullanmayın. Tavsiye edilmeyen parça veya aksesuarların kullanılması ciddi yaralanma risklerine yol açabilir.

BATARYANIN (temin edilmemiş) YERLEŞTİRİLMESİ (Şekil 2)

- Dönüş yönü enversörünü merkez konumuna getirin.
- Bataryanın çıkıntılarını alet bataryası desteğinin oyukları ile aynı hizaya getirin.
- Aletinizi kullanmaya başlamadan önce, bataryanın yanlarında bulunan kilitleme mandallarının doğru şekilde yerine oturduğundan ve bataryanın düzgün şekilde tespit edildiğinden emin olun.

BATARYANIN (temin edilmemiş) ÇIKARILMASI

- Dönüş yönü enversörünü merkez konumuna getirin.
- Bataryayı matkapdan çıkarabilmek için bataryanın yanlarında bulunan kilitleme mandallarını içeri doğru itin.
- Bataryayı çıkartın.

BATARYAYI KORUMA SİSTEMİ (Lityum-iyon batarya)

Ryobi'nin 18 V'luk lityum-iyon bataryaları, ömürlerini artıran bütünlük bir koruma sistemi ile donatılmıştır. Ancak bu koruma sistemi bataryanın ve aletin durmasına neden olabilir, ki bu nikel-kadmium bataryalarda söz konusu değildir.

Bazı kullanım koşullarında, bataryanın elektronik tertibatı bataryanın durmasına neden olur, ve dolayısıyla aletin de durmasına yol açar. Bataryayı ve aleti tekrar başlangıç durumuna getirmek için, tetik düğmesini bırakın ve ardından işinize normal şekilde kaldığınız yerden devam edin.

Not: bataryanın durmasını önlemek için, aletinizi aşırı şekilde kullanmaktan sakının.

Tetik düğmesini bıraktıktan sonra, batarya ve alet başlangıç durumuna dönmeye başlar, bataryanın tam olarak boşaldığı anlamına gelir. Bataryayı tekrar şarj etmek için, bataryayı lityum-iyon bataryası şarj aletinin içine yerleştirin.

**UYARI:**

Kablosuz aletlerin her zaman çalışmaya hazır olduklarını unutmayın. Aletinizi kullanmadığınızda ya da taşıdığınızda, tetik düğmesinin kilitli olduğunu kontrol edin.

TETİK DÜĞMESİ (Şekil 3)

Matkap-tornavidanızı **ÇALIŞTIRMAK** için, tetik düğmesine basın. Matkap-tornavidanızı **DURDURMAK** için, tetik düğmesini bırakın.

DEĞİŞKEN HIZ

Aletinizin tetik düğmesi, hızın ve torkun, üzerine uygulanan baskı doğrultusunda değiştirilmesine izin verir. Hızı artırmak için tetik düğmesine basın ve hızı azaltmak için ise tetik düğmesini serbest bırakın.

Not: kullanım sırasında, tetik düğmesinin bir ısıklık ya da vızıl sesi çıkarması mümkündür. Merak etmeyin, bu ses tetik düğmesinin işleyişinden kaynaklanmaktadır.

DÖNÜŞ YÖNÜ ENVERSÖRÜ (ön/arka/orta kilitleme konumu) (Şekil 3)

Ucun dönüş yönünü, tetik düğmesinin üstünde bulunan dönüş yönü enversörü yardımıyla seçebilirsiniz. Matkap-tornavidanızı normal kullanım pozisyonunda tuttuğunuzda, delmek/vidalamak için, dönüş yönü enversörü tetik düğmesinin sol tarafında bulunmalıdır. Dönüş yönü enversörü tetik düğmesinin sağ tarafında bulunduğu anda, dönüş yönü tersine çevrilir.

Türkçe

KULLANIM

Matkap-tornavidanızı kullanmadığınız zamanlarda istem dışı çalışma riskini azaltmak için, seçiciyi orta kilitleme konumuna getirin.

**UYARI:**

Kavramaya zarar vermemek için, dönüş yönünü değiştirmeden önce mandrenin tamamen durmasını bekleyin.

Matkap-tornavidanızı durdurmak için, tetik düğmesini bırakın ve matkap ucunun / delginin dönmeyişini tamamen durmasını bekleyin.

Not: matkap-tornavidanızın çalışabilmesi için, dönüş yönü enversörünün tamamen sola veya sağa getirilmiş olması gerekir.

Matkap-tornavidayı uzun süre boyunca fazla düşük hızlarda kullanmaktan kaçının. Düşük hızda uzun süre kullanım aletin aşırı ısınmasına neden olabilir. Böyle bir durumda, matkap-tornavidayı soğutmak için maksimum hızda boşta çalıştırın.

KENDİNDEN SIKMALI MANDREN (Şekil 3)

Kendinden sıkmalı mandren, matkap uçlarının / delgilerin torna kavrağının çenelerine sabitlenmesini ya da buradan çıkartılabilmesini sağlar. Mandren bileziğini bir elle sıkıca tutun. Diğer elinizle mandreni çevirin. Mandrenin üzerinde bulunan oklar, delgiyi **SABİTLEMEK** (sıkıkmak) ya da **ÇIKARMAK** (gevşetmek) için mandreni hangi yöne çevirmek gerektiğini belirtirler.

**UYARI**

Mandreni bir elle tutarak ve mandrenin çenesini sıkıkmak için matkap-tornavidayı çalıştırarak bir matkap ucunu / delgiyi sabitlemeye çalışmayın. Mandren elinizin içine kayabilir ya da eliniz kayabilir ve dönmekte olan matkap ucu / delgi ile temas edebilir, ki bu bir kazaya ve ciddi fiziksel yaralanmalara sebep olabilir.

HIZ SEÇİCİ DÜĞMESİ (Şekil 4)

Matkap-tornavidanızın dişli takımı iki hıza sahiptir, biri **yüksek (1)** ve biri de **düşük (2)**. Aletin üst kısmında bulunan düğme yardımıyla bu iki **hızdan (1 veya 2)** birini seçin. Matkap-tornavidanızı düşük **hızda (1)** kullandığınızda, hız daha düşük olur ve aletiniz daha yüksek bir tork ile daha güçlü olur.

Matkap-tornavidanızı yüksek **hızda (2)** kullandığınızda, hız daha yüksek olur ve aletiniz daha düşük bir tork ile daha az güçlü olur. Düşük **hızı (1)** yüksek güce ihtiyaç duyan işlerde, ve yüksek **hızı (2)** hızlı delmek veya vidalamak için kullanmanızı tavsiye ederiz.

SIKMA TORKUNUN AYARLANMASI

Matkap-tornavidanız, sıkma torkunu vidalanacak malzemeye göre ayarlamayı sağlayan bir kavrama ile donatılmıştır. Doğru ayar, malzeme türüne ve kullanılan vida boyuna bağlıdır.

TORKUN AYARLANMASI (Şekil 5)

Matkap-tornavidanızın ön kısmında yer alan 24 ayarını bulun.

■ Ayarlama yüzüğünü seçilen işaret üzerine getirin.

- 1 - 4 Küçük vidaların vidalanması
- 5 - 8 Esnek malzemelere vida vidalamak için
- 9 - 12 Esnek ve sert malzemelere vida vidalamak için
- 13 - 16 Sert tahtaya vidalamak için
- 17 - 20 Büyük vidaların vidalanması
- 21 -  Güç isteyen delme işi.

BİR UÇ TAKMA (Şekil 6-7)

■ Dönüş yönü enversörünü orta konuma getirerek tetik düğmesini kilitleyin.

■ Mandrenin çenesini, açıklık kullanmak istediğiniz matkap ucu / delginin çapından biraz daha fazla olana dek açın ya da daraltın. Aynı zamanda, matkap ucunun / delginin çeneden düşmemesi için matkap-tornavidanızın önünü hafifçe kaldırın.

■ Delgiyi yerleştirin.

■ Mandren bileziğini bir elle sıkıca tutarak ve aynı zamanda mandreni diğer elle çevirerek mandrenin çenesini sıkın.

Not: mandren çenesini sıkıkmak için, mandreni «**LOCK**» (kilitleme) yazılı ok yönünde çevirin.

**UYARI:**

Delgiyi, mandrenin çenesine tam dik bir şekilde yerleştirdiğinizden emin olun. Bir delgiyi eğri biçimde yerleştirmeyin ve delgi eğri duruyorsa mandren çenesini sıkıkmayın (bakınız şekil 7). Aksi halde delgi aletten fırlayabilir, bu da ciddi yaralanmalara, ya da mandrenin hasar görmesine neden olabilir.

Not: mandren çenesini sıkıkmak ya da gevşetmek için anahtar kullanmayın.

BİR UCU ÇIKARMA (Şekil 6)

■ Dönüş yönü enversörünü orta konuma getirerek tetik düğmesini kilitleyin.

■ Mandren çenesini, bir elle mandren bileziğini sıkıca tutarak ve aynı anda diğer elle mandreni çevirerek gevşetin.



Türkçe

KULLANIM

Not: mandren çenesini gevşetmek için, mandreni «UNLOCK» (çözme) yazılı ok yönünde çevirin.

- Delgiyi mandrenden çıkarın.

DELME (Şekil 8)

Karterin üst kısmında bulunan bir su terazisi, delgiyi delme işlemi sırasında düz tutmayı sağlamaktadır.

- Arzu ettiğiniz dönüş yönünü seçmiş olduğunuzu ve dönüş yönü enversörünün doğru konumda olduğunu kontrol edin.
- Makine ile işlenecek olan parçayı, delginin dönme hareketinden dolayı dönmesini önlemek için bir mengene veya kelepçeler yardımıyla sıkıca sabitleyin.
- Aletinizi sıkıca tutun ve delgiyi delik delinecek noktaya yerleştirin.
- Matkabı çalıştırmak için tetik düğmesine basın.
- Delginin düzenli bir şekilde delebilmesini mümkün kılacak yeterli bir güç uygulayarak delginin delik delinecek parçanın içine girmesini sağlayın. Aleti zorlamayın ve bir deliği büyütme için yan baskı uygulamayın. Matkabın işi yapmasına izin verin.



UYARI:

Delme işlemi sırasında delginin sıkışabileceğini bilmeniz gerekir. Böyle bir durumda, delginin sıkışıp aksi yönde dönmeye başlaması (sıçrama) gibi bir eğilimi olur, ki bu durum size aletin kontrolünü kaybettirebilir. Bu durum beklemediğiniz bir anda gerçekleşirse, ciddi şekilde yaralanabilirsiniz.

- Sert ve pürüzsüz yüzeyleri deldiğinizde, delik delmek istediğiniz noktaya bir çelik kalemi ile bir ön delik açın. Bu, deliği delmeye başladığınızda, delginin yüzeyde kaymasını engelleyecektir.
- Metal deldiğinizde, delgiyi fazla ısınmasına engel olmak için hafif bir yağ ile yağlayın. Yağ, delginin ömrünün uzamasını ve delme işleminin daha iyi olmasını sağlar.
- Eğer delgi işlenecek olan parçanın içinde takılırsa ya da matkap sıkışırsa, tetik düğmesini hemen bırakın. Delgiyi işlenecek parçadan çıkarın ve sıkışmanın sebebinin arayın.

Not: bu matkap, elektrikli bir fren ile donatılmıştır. Tetik düğmesi bırakıldığında, mandrenin dönüşü otomatik olarak durur. Fren düzgün şekilde işlediğinde, frenleme sırasında, karterin havalandırma aralıklarından görülebileceğiniz kıvılcımların oluşmasına neden olur. Bu kıvılcımlar normaldir ve frenin etkin biçimde çalıştığını gösterir.

AHŞAP DELME

En yüksek etkinliği elde etmek için, ahşap delmek için 3 sivri uçlu ahşap burğu uçları kullanın.

- Delginin parçanın yüzeyi üzerinde kaymasını önlemek için çok düşük hızda delmeye başlayın. Hızı, delgi ahşabın içine girdikçe yükseltin.
- Bir parçanın içinde bir ucundan diğer ucuna geçen delikler açtığınızda, parçanın arka tarafında yarılmaların oluşmasını önlemek için işlenecek olan parçanın altına/arkasına bir ahşap parçası koyun.

METAL DELME

Maksimum etkinlik için, metal veya çelik delerken HSS matkap uçları kullanın.

- Delginin parçanın yüzeyi üzerinde kaymasını önlemek için çok düşük hızda delmeye başlayın.
- Delginin aşırı ısınmasını önlemek için delme hızını sabit tutun. Fazla yüksek bir basınç aşağıdaki risklere neden olur:
 - Matkabın aşırı ısınması;
 - Bilyalı rulmanların aşınması;
 - Delgilerin deforme olması veya yanması; ve
 - İstenen noktaya göre kaymış veya düzensiz şekle sahip deliklerin elde edilmesi.
- Metal parçaların içine büyük delikler açmak istediğinizde, delme işlemini küçük çaplı bir delgi ile başlatıp daha büyük çaplı bir delgi ile tamamlayın. Ayrıca, delginin ömrünü uzatmak ve delme etkinliğini artırmak için delgiyi yağ ile yağlayın.

BAKIM



UYARI

Parça değişimi halinde, yalnızca orijinal Ryobi yedek parçalar kullanılmalıdır. Başka herhangi bir parçanın kullanılması tehlike arz edebilir veya aletinize zarar verebilir.

Plastik parçaları temizlemek için çözücüler kullanmayın. Plastiklerin çoğu, piyasada satılan birtakım çözücülerin kullanılması sonucunda hasar görebilir. Pislikleri, tozu, yağı, gresi, vb. temizlemek için temiz bir bez kullanın.



UYARI

Plastik parçalar asla fren sıvısı, benzin, petrol bazı maddeler, nüfuz edici yağlar, vb. ile temas etmemelidir. Bu kimyasal maddeler, plastiğe zarar verebilecek, bozabilecek ya da tahrip edebilecek maddeler içermektedir.



Türkçe

ÇEVRENİN KORUNMASI



Ham maddeleri ev çöpleri ile birlikte atmak yerine geri dönüştürün. Çevreyi korumak için, alet, aksesuarlar ve ambalajlar tasnif edilmelidir.

SEMBOL



Güvenlik Uyarısı

V

Volt

min⁻¹

Dakikada devir veya piston hareketi



Doğru akım



CE Uygunluğu



Makineyi çalıştırmadan talimatları dikkatlice okuyun.



Geri dönüşüme verin



Atık elektrikli ürünler evsel atıklarla birlikte atılmamalıdır. Tesis bulunuyorsa lütfen geri dönüşüme verin. Geri dönüşümle ilgili tavsiye için Yerel Makamlarla veya bayi ile irtibat kurun.

GB WARRANTY - STATEMENT

All Ryobi products are guaranteed against manufacturing defects and defective parts for a period of twenty four (24) months from the date stated on the original invoice drawn up by the retailer and given to the end user.

Deterioration caused by normal wear and tear, unauthorised or improper use or maintenance, or overload are excluded from this guarantee as are accessories such as battery packs, light bulbs, blades, fittings, bags, etc. In the event of malfunction during the warranty period, please take the **NON-DISMANTLED** product, along with the proof of purchase, to your retailer or nearest Authorised Ryobi Service Centre.

This warranty in no way affects your legal rights concerning defective products.

FR GARANTIE - CONDITIONS

Ce produit Ryobi est garanti contre les vices de fabrication et les pièces défectueuses pour une durée de vingt-quatre (24) mois, à compter de la date faisant foi sur l'original de la facture établie par le revendeur à l'utilisateur final.

Les détériorations provoquées par l'usure normale, par une utilisation ou un entretien anormal ou non autorisé, ou par une surcharge sont exclues de la présente garantie de même que les accessoires tels que batteries, ampoules, lames, embouts, sacs, etc.

En cas de mauvais fonctionnement au cours de la période de garantie, veuillez envoyer le produit **NON DÉMONTÉ** avec la preuve d'achat à votre fournisseur ou au Centre Service Agréé Ryobi le plus proche de chez vous.

Vos droits légaux se rapportant aux produits défectueux ne sont pas remis en cause par la présente garantie.

DE GARANTIE - BEDINGUNGEN

Für alle Ryobi-Produkte gilt eine Garantie gegen Material- und Verarbeitungsfehler für einen Zeitraum von vierundzwanzig (24) Monaten ab dem Datum der vom Wiederverkäufer für den Endbenutzer ausgestellten Originalrechnung.

Fehler, die auf Grund einer normalen Abnutzung, einer unberechtigten oder falschen Wartung oder Handhabung oder durch eine Überbelastung auftreten, sind von der Garantie ausgeschlossen. Dies gilt auch für Zubehörteile wie Batterien, Glühbirnen, Sägeblätter, Ansatzstücke, Beutel usw.

Senden Sie das Produkt im Fall eines Defekts innerhalb des Garantiezeitraumes in **NICHT ZERLEGTEM** Zustand zusammen mit dem Kaufnachweis an Ihren Händler oder Ihr nächstes Ryobi-Kundendienstzentrum zurück.

Diese Garantie hat keine Auswirkungen auf Ihre gesetzlichen Rechte in Bezug auf fehlerhafte Produkte.

ES GARANTÍA - CONDICIONES

Este producto Ryobi está garantizado contra los defectos de fabricación y las piezas defectuosas por un período de veinticuatro (24) meses, a partir de la fecha que figura en el original de la factura establecida por el distribuidor al usuario final.

Se excluyen de la presente garantía los deterioros provocados por un desgaste normal, una utilización o mantenimiento incorrecto o no autorizado, y una sobrecarga, así como los diversos accesorios: baterías, bombillas, hojas, puntas, bolsas, etc.

En caso de funcionamiento incorrecto durante el período de la garantía, envíe el producto **SIN DESMONTAR** con la prueba de compra a su proveedor o al Centro de Servicio Acreditado Ryobi más cercano a su domicilio.

Los derechos legales relacionados con los productos defectuosos no son cuestionados por la presente garantía.

IT GARANZIA - CONDIZIONI

Questo prodotto Ryobi è garantito contro tutti i difetti di fabbricazione e pezzi difettosi per una durata di ventiquattro (24) mesi, a partire dalla data indicata sull'originale della fattura compilata dal rivenditore e consegnata all'utente finale.

Il deterioramento provocato dall'usura normale, da un utilizzo o una manutenzione non conformi o non autorizzati, o da un sovraccarico, è escluso dalla presente garanzia. La garanzia è esclusa anche per gli accessori come batterie, lampadine, lame, punte, borse, ecc.

In caso di malfunzionamento nel corso del periodo di garanzia, riportare il prodotto **NON SMONTATO** corredato della prova d'acquisto al fornitore o al più vicino Centro di Assistenza Autorizzato Ryobi.

I diritti legali relativi ai prodotti difettosi non sono rimessi in causa dalla presente garanzia.

NL GARANTIEVOORWAARDEN

Dit Ryobi product is gewaarborgd tegen fabricagefouten en defecte onderdelen gedurende een periode van vierentwintig (24) maanden, te rekenen vanaf de officiële datum op het origineel van de door de wederverkoper aan de eindgebruiker uitgeschreven rekening.

Beschadigingen veroorzaakt door normale slijtage, door abnormaal of ongeoorloofd gebruik of onderhoud, of door overbelasting vallen niet onder deze garantie, evenmin als accu's, lampen, bits, snijbladen, zakken enz.

In geval van slechte werking tijdens de garantieperiode, wordt u verzocht het **NIET GEDEMONTEERDE** product samen met de koopbon aan uw leverancier of aan het dichtstbijzijnde Ryobi servicecentrum te sturen.

Deze garantie doet niet af aan uw wettelijke rechten met betrekking tot defecte producten.

PT GARANTIA - CONDIÇÕES

Este produto Ryobi está garantido contra os vícios de fabrico e as peças defeituosas por um prazo de vinte e quatro (24) meses, a contar da data que faz fé no original da factura emitida pelo vendedor ao utilizador final.

As deteriorações provocadas pelo desgaste normal, por uma utilização ou uma manutenção anormal ou não autorizada, ou por uma sobrecarga ficam excluídas da presente garantia assim como os acessórios tais como baterias, lâmpadas, lâminas, ponteiros, sacos, etc.

No caso de mau funcionamento durante o período de garantia, queira enviar o produto **NÃO DESMONTADO** com a prova de compra ao seu fornecedor ou ao Centro de Serviço Autorizado Ryobi mais próximo.

Os seus direitos legais relativos aos produtos defeituosos não são prejudicados pela presente garantia.

DK GARANTI - REKLAMATIONSRET

Der er reklamationsret på dette Ryobi produkt for fabriktionsfejl og defekte dele i fireogtyve (24) måneder fra gyldighedsdatoen på originalfakturaen udstedt af forhandleren til slutbrugeren.

Skader opstået på grund af almindeligt slid, unormal eller ikke tilladt anvendelse, forkert vedligeholdelse eller overbelastning er ikke dækket af denne reklamationsret, det samme gælder tilbehør som batterier, pærer, klinger, indsatsr, poser osv.

I tilfælde af driftsfejl i garantiperioden skal produktet afleveres **IKKE DEMONTERET** med købebevis til forhandleren eller nærmeste autoriserede Ryobi serviceværksted.

De lovbestemte rettigheder i forbindelse med defekte produkter forringes ikke af denne reklamationsret.

SE**GARANTI - VILLKOR**

Ryobi garanterar denna produkt mot fabriktionsfel och defekta delar under tjugofyra (24) månader, räknat från det datum som anges på originalfakturan fastställt av återförsäljaren och överlämnad till slutanvändaren.

Denna garanti täcker inte skador som förorsakas av normalt slitage, av onormal eller otillåten användning eller skötsel, eller av överbelastning. Den täcker inte heller tillbehör som batterier, glödlampor, blad, ändstycken, påsar, osv.

I händelse av felaktig funktion medan garantin är i kraft skall produkten sändas **UTAN ATT DEMONTERAS** tillsammans med inköpsbeviset till leverantören eller till närmaste servicecenter som auktoriserats av Ryobi.

De rättigheter som lagen ger i förhållande till defekta produkter ifrågasätts inte av denna garanti.

FI**TAKUUEHDOT**

Tällä Ryobi-tuotteella on valmistusvial tai vialliset osat kattava vuoden (24 kk) takuu alkuperäiseen ostokutiliittiin tai laskuun merkitystä ostopäivästä lukien.

Takuu ei kata normaalista kulumisesta, epänormaalia tai kielletystä käytöstä tai ylikuormituksesta aiheutuneita vahinkoja eikä lisävarusteita kuten akkuja, polttimoita, teriä, pusseja jne.

Mikäli takuuaikana ilmaantuu toimintahäiriöitä, vie **PURKAMATON** tuote ostotodistuksineen myyjäiliikkeeseen tai lähimpään Ryobi-keskuhuoltoon.

Tämä takuu ei vaikuta viallisia tuotteita koskeviin lakiperusteisiin oikeuksiin.

NO**GARANTI - VILKÅR**

Dette Ryobi produktet er garantert mot fabrikasjonsfeil og defekte deler i tjuogifire (24) måneder fra datoen som står på fakturaen utstedt av forhandleren til sluttbrukeren.

Garantien bortfaller dersom skadene er forårsaket av normal slitasje, unormal eller uautorisert bruk, eller overbelastning, og gjelder ikke tilbehør som batterier, lyspærer, blad, bits, poser, osv.

I tilfelle funksjonsfeil under garantiperioden, skal produktet leveres i **UDEMONTERT** tilstand sammen med kjøpsbeviset til forhandler eller til nærmeste autoriserte Ryobi servicecenter.

Dine lovmessige rettigheter med hensyn til defekte produkter er ikke påvirket av denne garantien.

RU**ГАРАНТИЯ – УСЛОВИЯ**

Настоящая продукция RYOBI гарантирована от дефектов производства и дефектов изделий на 2 года со дня официального оформления покупки, указанного на оригинале счета, выписанного продавцом покупателю.

Повреждения, полученные в результате обычного износа, ненормального или запрещенного использования или обслуживания, а также перегрузкой, – не покрываются настоящей гарантией, также как и аксессуары, такие как батареи, лампочки, цокли, патроны, мешки и т.д.

В случае поломки или неисправности в гарантийный период отослите продукцию **НЕРАЗОБРАННОЙ** с подтверждением покупки Вашему продавцу или в ближайший Центр Технического Обслуживания Ryobi.

Настоящая гарантия не влияет на Ваши законные права, по отношению к дефектной продукции.

PL**WARUNKI GWARANCJI**

Na niniejszy produkt Ryobi udzielona jest dwuletnia gwarancja na ukryte wady fabryczne oraz na zdefektowane części. Okres gwarancji dwudziestu czterech (24) miesięcy, zaczyna się od wiążącej daty widniejącej na oryginalnej faktury wystawionej przez sprzedawcę dla ostatecznego nabywcy.

Gwarancja ta nie obejmuje zniszczenia wynikającego z normalnego zużycia, czy też uszkodzeń spowodowanych nadmierną eksploatacją, lub niewłaściwą konserwacją, czy nieodpowiednim użytkowaniem niezgodnym z przeznaczeniem. Wyłączone są z niej również akcesoria tj. akumulatory, żarówki, ostrza, końcówki, worki, itd.

W wypadku stwierdzenia ztego funkcjonowania podczas okresu gwarancyjnego, prosimy o skierowanie **NIE ZDEMONTOWANEGO** produktu, wraz z dowodem zakupu do waszego dostawcy lub do najbliższego Autoryzowanego Punktu Serwisowego Ryobi.

Niniejsza gwarancja nie podważa przysługujących Państwu uprawnień dotyczących wadliwych produktów.

CZ**ZÁRUKA - ZÁRUČNÍ PODMÍNKY**

Na tento výrobek značky Ryobi se poskytuje záruka po dobu 24 (dvaceti čtyř) měsíců od data uvedeného na faktúre nebo pokladním bloku, který koncový uživatel obdržel v prodejně při nákupu výrobku. Záruka se vztahuje na výrobní vadu a vadné díly.

Záruka se nevztahuje na poškození výrobku způsobené jeho běžným opotřebením, nesprávným nebo neschváleným použitím, nesprávnou údržbou nebo přetížením. Uvedené záruční podmínky se nevztahují na příslušenství, jako akumulátory, žárovky, pilové listy, nástavce, vaky apod.

V případě provozních problémů u výrobku v záruce kontaktujte nejbližší autorizovanou servisní opravnu výrobků Ryobi. K opravě je nutné předložit **NEDEMONTOVANÝ** výrobek spolu s fakturou nebo pokladním blokem.

Tato záruka nevylučuje případná další Vaše spotřebitelská práva týkající se výrobních závd, v souladu s platnými legislativními předpisy.

HU**A GARANCIA FELTÉTELEI**

Ezt a Ryobi termékét huszonegy (24) hónapig garatáljuk a gyártáshibák, valamint a készülékben található alkatrészek miatt jelentkező meghibásodás ellen. A garancia az eladó által, a vásárló számára készített, eredeti adás-vételi szerződésben feltüntetett dátumtól érvényes.

A normális igénybevételből fakadó elhasználódás, a nem rendeltetésnek megfelelő használat vagy karbantartási művelet miatt fellépő, túlterhelés által okozott meghibásodásra nem terjed ki a garancia. A tartozékokra, mint például az akkumulátorra, izzókra, fűrészekre, táskára, stb., a garancia szintén nem vonatkozik.

A garancia periódus alatt fellépő meghibásodás esetén, juttassa el **NEM SZÉTSZERELT ÁLLAPOTBAN** a Ryobi terméket a vásárlást és annak dátumát igazoló dokumentum kíséretében az eladóhoz vagy az Önhöz legközelebbi Ryobi Szerviz Központba.

A jelen garancia nem zárja ki a fogyasztási eszközökre vonatkozó jogszabályok által elrendelteteket.

RO**GARANȚIE - CONȚIȚII**

Acest produs Ryobi este garantat în cazul viciilor de fabricație și pieselor cu defecte pentru o durată de douăzecișipatru (24) de luni, începând cu data facturii originale emisă de către comerciant utilizatorului final.

Deteriorările provocate prin uzură normală, print-o utilizare sau întreținere anormală sau neautorizată, sau prin forțarea utilitatii sau exclude din prezenta garanție acestea aplicându-se și accesoriilor ca baterii, becuri, lame, capete, saci, etc.

În caz de funcționare defectuoasă în perioada de garanție, vă rugăm să trimiteți produsul **NEDEMONTAT** împreună cu factura de cumpărare furnizorului dumneavoastră sau la Centrul Service Agreat Ryobi cel mai apropiat de dumneavoastră.

Drepturile dumneavoastră legale privind produsele defectuoase nu sunt alterate prin prezenta garanție.

LV

GARANTIJAS PAZIŅOJUMS

Šī produkta izejmateriālu un ražošanas defektus divdesmit četrus (24) mēnešus sedz garantija, kas stājas spēkā no rēķina vai piegādes dokumenta izrakstīšanas datuma.

Normālas nolietošanas, nepilnvarotas/nepareizas apkopes/apiešanās vai pārslodzes radītos defektus garantija nesedz; garantija neattiecas arī uz akumulatoriem, spuldzītēm, asmeņiem, kalniem utt.

Ja garantijas periods laikā radusies kļūme, atgrieziet **NEIZJAKUTU** produktu ar iegādātajiem dokumentiem savam dīlerim vai tuvākajā Ryobi servisa centrā.

Garantija neskar ar likumu noteiktās tiesības attiecībā uz defektīviem produktiem.

LT

GARANTINIS PAREIŠKIMAS

Garantuojame, kad šiame prietaise 24 mėnesius, pradedant nuo pirmojo pirkimo ar pristatymo datos, nurodytos ant kvito, nebus medžiagy ir gamybos defektų.

Defektai dėl įprasto naudojimo ir nusidėvėjimo, netinkamo ir neleistino naudojimo ir priežiūros ar perkrovų į garantijos apimtį neįeina. Taip pat garantija neteikiama tokiems priedams kaip baterijos, lemputės, antgaliai ir pan.

Gedimo atveju garantiniu laikotarpiu **NEIŠARDYTA** prietaisą su pirkimo datos įrodymu grąžinkite pardavėjui arba į artimiausią „Ryobi“ techninio aptarnavimo centrą.

Jūsų statulinės teisės gedimų turinčių produktų atžvilgiu garantijos nėra apribojamos.

EE

GARANTIIVALDUS

Kāesoleva toote garantii katab kahekümne nelja (24) kuu jooksul materjali ja tootevalmistamise defektid, mis hakkab kehtima ning mis tõestatakse arve või saatelehe kuupäevast.

Tavalise kasutamise ja kulumise, volitamata/väära hooldamise või ülekoormuse käigus tekkinud defektid kāesoleva garantii alla ei kuulu, nagu ei kuulu garantii alla ka lisavarustus, sh akud, pirnid, terad, osakesed jne. Garantii perioodil esineva tõrke korral tagastage toode palun **LAHTI VÕTMATA** ning koos ostu tõendava dokumentiga oma kohalikule edasimüüjale või lähimasse Ryobi hoolduskeskusesse.

Garanti ei mõjuta teie seaduslikke õigusi defektsete toodete suhtes.

HR

UVJETI GARANCIJE

Ovaj Ryobi proizvod je pod garancijom za sve nedostatke unutar dvadeset i četiri (24) mjeseca od datuma koji se nalazi na originalnom računu koji je prodavač izdao krajnjem korisniku.

Oštećenja uzrokovana normalnom uporabom, neprikladnim ili nedozvoljenim korištenjem ili održavanjem ili pak prevelikim opterećenjem nisu uključena u ovu garanciju, kao ni dodaci poput baterija, žarulja, noževa, vrhova, torbi itd.

U slučaju da tijekom garancijskog razdoblja alat radi neispravno, proizvod koji **NISTE RASTAVLJALI** zajedno s dokazom o kupnji pošaljite vašem dobavljaču ili najbližem Ovlaštenom Ryobi servisu. Vaša prava koja se odnose na neispravne proizvode ovom se garancijom ne dovode u pitanje.

SI

GARANCIJSKA IZJAVA

Vsi izdelki znamke Ryobi imajo garancijo za napake v izdelavi in neustrezne sestavne dele za obdobje 24-ih mesecev od datuma, ki je naveden na originalnem računu, ki ga je prodajalec izdal končnemu uporabniku.

Staranje, ki ga povzroča običajna raba in obraba izdelka, njegova nepooblaščenca ali neustrezna uporaba ali vzdrževanje, ali preobremenitev, je izvzeto iz te garancije. Enako velja tudi za dodatno opremo kot so baterijski vložki, žarnice, rezila, rezila, pribor, vrečke, ipd.

Če pride v garancijskem roku do napake v delovanju izdelka, vas prosimo, da ga **NERAZSTAVLJENEGA**, skupaj z dokazilom o nakupu, odnesete vašemu prodajalcu ali v najbližji Ryobi servisi center.

Ta garancija nikakor ne vpliva na vaše pravice, ki vam jih v zvezi z neustreznimi izdelki daje zakon.

SK

ZÁRUKA –PREHLÁSENIE

Tento produkt pričádza so zárukou na chyby v materiáli a spracovaní v dĺžke 24 mesiacov od dátumu kúpy, alebo dodania.

Chyby spôsobené normálnym opotrebovaním, nedovolenou / nesprávnou údržbou / narábaním, alebo preťažením, sú z tejto záruky vylúčené podobne ako prislúšenstvo ako batériové články, čepele a hrotov atď.

V prípade poruchy v období záruky, prineste prosím **NEROZOBRANÝ** s dokladom o kúpe vášmu predajcovi, alebo do najbližšieho servisného centra Ryobi.

Vaše zákonné práva ohľadom poškodeného výrobku nie sú ovplyvnené touto zárukou.

GR

ΟΡΟΙ ΕΓΓΥΗΣΗ

Αυτό το προϊόν Ryobi φέρει εγγύηση κατά των κατασκευαστικών ελαττωμάτων και των ελαττωματικών τμημάτων για μια διάρκεια εικοσιτεσσάρων (24) μηνών, από την ημερομηνία που αναφέρεται στο πρωτότυπο του τιμολογίου που καταρτίστηκε από τον μεταπωλητή για τον τελικό χρήστη.

Οι φυσιολογικές φθορές ή εκείνες που θα προκληθούν από μη φυσιολογική ή μη επιτρεπτή χρήση ή συντήρηση, ή από υπερφόρτιση δεν καλύπτονται από την παρούσα εγγύηση καθώς και τα εξαρτήματα όπως μπαταρίες, λάμπες, μύτες, σακούλες κλπ.

Σε περίπτωση κακής λειτουργίας κατά την περίοδο εγγύησης, παρακαλείστε να απευθύνετε το προϊόν **ΧΩΡΙΣ ΝΑ ΤΟ ΑΝΟΙΞΕΤΕ**, με την απόδειξη αγοράς, στον προμηθευτή σας ή στο κοντινότερο Κέντρο Τεχνικής Εξυπηρέτησης Ryobi.

Τα νόμιμα δικαιώματά σας που αφορούν στα ελαττωματικά προϊόντα δεν αμφισβητούνται από την παρούσα εγγύηση.

TR

GARANTİ - ŞARTLAR

Bu Ryobi ürünü, üretim hatalarına ve kusurlu parçalara karşı satıcı tarafından sunu kullancısına verilmiş olan orijinal fatura tarihinden itibaren yirmi dört (24) ay boyunca garantilidir.

Normal kullanım sonucunda yıpranmalar, anormal ya da izin verilmeyen kullanım ya da bakım, ya da aşırı yüklenme ve ayrıca bataryalar, ampuller, bıçaklar, rakorlar, torbalar gibi aksesuarlar sözkonusu garantinin dışındadır.

Garanti döne mi süresinde meydana gelen bir arıza durumunda, ürünü **SÖKMEDEN** satınalma belgesi ile yetkil satıcınıza ya da size en yakın Ryobi Yetkil Servis Merkezine gönderiniz. Bu garanti, defolu mallara ilişkin yasal haklarınızı hiçbir şekilde etkilemez.

GB DECLARATION OF CONFORMITY

We declare under our sole responsibility that this product is in conformity with the following standards or standardized documents.

98/37/EC, 2004/108/EC, EN60745, EN61000, EN55014

Sound pressure level	71.5 dB(A)
Sound power level	82.5 dB(A)
Weighted root mean square acceleration value ($k=1.5 \text{ m/s}^2$)	<2.5 m/s^2

FR DÉCLARATION DE CONFORMITÉ

Nous déclarons sous notre propre responsabilité que ce produit est en conformité avec les normes ou documents normalisés suivants:

98/37/EC, 2004/108/EC, EN60745, EN61000, EN55014

Niveau de pression acoustique	71.5 dB(A)
Niveau de puissance acoustique	82.5 dB(A)
Valeur d'accélération de la moyenne quadratique pondérée ($k=1.5 \text{ m/s}^2$)	<2.5 m/s^2

DE KONFORMITÄTSEKTLÄRUNG

Wir erklären in alleiniger Verantwortung, dass dieses Produkt mit den folgenden Normen oder normativen Dokumenten übereinstimmt:

98/37/EC, 2004/108/EC, EN60745, EN61000, EN55014

Schalldruckpegel	71.5 dB(A)
Schalleistungspegel	82.5 dB(A)
Beschleunigung des quadratischen gewogenen Mittelwerts ($k=1.5 \text{ m/s}^2$)	<2.5 m/s^2

ES DECLARACIÓN DE CONFORMIDAD

Declaramos bajo nuestra exclusiva responsabilidad que este producto es conforme a las siguientes normas o documentos normalizados:

98/37/EC, 2004/108/EC, EN60745, EN61000, EN55014

Nivel de presión acústica	71.5 dB(A)
Nivel de potencia acústica	82.5 dB(A)
Valor de aceleración de la media cuadrática ponderada ($k=1.5 \text{ m/s}^2$)	<2.5 m/s^2

IT DICHIARAZIONE DI CONFORMITÀ

Dichiariamo, assumendo la piena responsabilità di tale dichiarazione, che il prodotto è conforme alle seguenti normative e ai relativi documenti:

98/37/EC, 2004/108/EC, EN60745, EN61000, EN55014

Livello di pressione acustica	71.5 dB(A)
Livello di potenza acustica	82.5 dB(A)
Valore d'accelerazione della media quadratica ponderata ($k=1.5 \text{ m/s}^2$)	<2.5 m/s^2

NL CONFORMITEITSVERKLARING

Wij verklaren op onze eigen verantwoordelijkheid dat dit product voldoet aan de volgende normen of normatieve documenten.

98/37/EC, 2004/108/EC, EN60745, EN61000, EN55014

Geluidsdrukniveau	71.5 dB(A)
Geluidsvermogensniveau	82.5 dB(A)
Versnellingswaarde van de gewogen effectieve waarde ($k=1.5 \text{ m/s}^2$)	<2.5 m/s^2

PT DECLARAÇÃO DE CONFORMIDADE

Declaramos, sob nossa exclusiva responsabilidade, que este produto cumpre as seguintes normas ou documentos normativos.

98/37/EC, 2004/108/EC, EN60745, EN61000, EN55014

Nível de pressão acústica	71.5 dB(A)
Nível de potência acústica	82.5 dB(A)
Valor da aceleração da média quadrática ponderada ($k=1.5 \text{ m/s}^2$)	<2.5 m/s^2

DK KONFORMITETSEKTLÆRING

Vi erklærer på eget ansvar, at dette produkt er i overensstemmelse med følgende standarder eller standardiseringsdokumenter:

98/37/EC, 2004/108/EC, EN60745, EN61000, EN55014

Lydtryksniveau	71.5 dB(A)
Lydstyrkeniveau	82.5 dB(A)
Accelerationsværdi for væglet kvadratmiddeltal ($k=1.5 \text{ m/s}^2$)	<2.5 m/s^2

SE FÖRSÄKRAN

Vi intygar och ansvarar för, att denna produkt överensstämmer med följande normer och dokument.

98/37/EC, 2004/108/EC, EN60745, EN61000, EN55014

Ljudtryksnivå	71.5 dB(A)
Ljudeffektnivå	82.5 dB(A)
Accelerationsvärde för viktat kvadratisk medeltal ($k=1.5 \text{ m/s}^2$)	<2.5 m/s^2

FI TODISTUS STANDARDIN-MUKAISUUESTA

Todistamme täten ja vastaamme yksin siitä, että nämä tuote on alla luettelujen standardien ja standardoimis-asiakojien vaatimusten mukainen.

98/37/EC, 2004/108/EC, EN60745, EN61000, EN55014

Äänenpainetaso	71.5 dB(A)
Äänen tehotaso	82.5 dB(A)
Painotettu kiihdytyksen tehollisarvo ($k=1.5 \text{ m/s}^2$)	<2.5 m/s^2

NO SAMSVARSEKTLÆRING

Vi erklærer på eget ansvar at dette produktet er i samsvar med følgende standarder og normative dokumenter:

98/37/EC, 2004/108/EC, EN60745, EN61000, EN55014

Lydtrykknivå	71.5 dB(A)
Lydstyrkenivå	82.5 dB(A)
Veid kvadratisk middelverdi av akselerasjonsverdien ($k=1.5 \text{ m/s}^2$)	<2.5 m/s^2

RU ЗАЯВЛЕНИЕ О СООТВЕТСТВИИ СТАНДАРТАМ

Мы со всей ответственностью заявляем, что настоящая продукция соответствует ниже следующим нормам и документам:

98/37/EC, 2004/108/EC, EN60745, EN61000, EN55014

Уровень акустического давления	71.5 дБ(А)
Уровень акустической мощности	82.5 дБ(А)
Величина ускорения средней умеренной квадратической ($k=1.5 \text{ м/сек}^2$)	<2.5 м/сек^2

PL DEKLARACJA ZGODNOŚCI

Z całą odpowiedzialnością oświadczamy, że niniejszy produkt jest zgodny z normami czy też znormalizowanymi dokumentami wymienionymi poniżej:

98/37/EC, 2004/108/EC, EN60745, EN61000, EN55014

Poziom ciśnienia akustycznego	71.5 dB(A)
Poziom mocy akustycznej	82.5 dB(A)
Wartość skuteczna przyspieszenia średnia kwadratowa ważona ($k=1.5 \text{ m/s}^2$)	<2.5 m/s^2

CZ PROHLÁŠENÍ O SHODĚ

Prohlášíme na svou zodpovědnost, že tento výrobek splňuje požadavky níže uvedených norem a závazných předpisů:

98/37/EC, 2004/108/EC, EN60745, EN61000, EN55014

Hladina akustického tlaku	71.5 dB(A)
Hladina akustického výkonu	82.5 dB(A)
Vážená efektivní hodnota zrychlení ($k=1.5 \text{ m/s}^2$)	<2.5 m/s^2

HU SZABVÁNY RENDELKEZÉSEK

Felhasználóink teljes tudatában kijelentjük, hogy a jelen termék megfelel a következő szabványoknak és előírásoknak: 98/37/EC, 2004/108/EC, EN60745, EN61000, EN55014

Hangnyomás szint	71.5 dB(A)
Hangterő szint	82.5 dB(A)
A gyorsítás négyzetes súlyozott átlag értéke (k=1.5 m/s ²)	<2.5 m/s ²

RO DECLARAȚIE DE CONFORMITATE

Declarăm pe propria răspundere că acest produs este conform cu normele sau documentele normative următoare: 98/37/EC, 2004/108/EC, EN60745, EN61000, EN55014

Nivel de presiune acustică	71.5 dB(A)
Nivel de putere acustică	82.5 dB(A)
Valoarea accelerației medii pătrățite ponderate (k=1.5 m/s ²)	<2.5 m/s ²

LV ATBILSTĪBAS PAZIŅOJUMS

Mēs uz savu atbildību paziņojam, ka šis produkts atbilst šādiem standartiem vai standartizācijas dokumentiem. 98/37/EK, 2004/108/EK, EN60745, EN61000, EN55014,

Skaņas spiediena līmenis (K=3dB (A))	71.5 dB (A)
Skaņas jaudas līmenis (K=3dB (A))	82.5 dB (A)
Vidējā svārtā kvadrātskaņnes vērtība	
Paātrinājuma kvadrāta vērtība (trīs asis, K=1,5 m/s ²)	<2,5 m/s ²

LT ATITIKTIKES DEKLARACIJA

Prisiimdami visą atsakomybę, pareiškiame, kad produktas atitinka žemiau išvardintus standartus ar standartų dokumentus. 98/37/EB, 2004/108/EB, EN6745, EN 61000, EN 55014.

Garso slėgio lygis (F=3 dB(A))	71.5 dB(A)
Garso galinumo lygis (K=3 dB(A))	82.5 dB(A)
Išmatuota reikšmė kvadratu	
Kvadratinė įsibėgėjimo greičio reikšmė (thys ašys, K=1,5 m/s ²)	<2,5 m/s ²

EE VASTAVUSDEKLARATSIOON

Kinnitame oma äinuvastutusel, et see toode on vastavuses järgmistele standardidele või standardiseeritud dokumentidega. 98/37/EÜ, 2004/108/EL, EN60745, EN61000, EN55014.

Helirõhutase (K=3 dB(A))	71.5 dB (A)
Helivõimsuse tase (K=3 dB(A))	82.5 dB (A)
Korrigeeritud vibrokirendus	
Ruutkeskmise väärtus (kolm telge, K=1,5 m/s ²)	<2,5 m/s ²

HR DEKLARACIJA O USKLADENOSTI

Odgovorno izjavljamo da je ovaj proizvod u skladu sa sljedećim normama ili normiranim dokumentima: 98/37/EC, 2004/108/EC, EN60745, EN61000, EN55014

Razina akustičnog pritiska	71.5 dB(A)
Razina jačine zvuka	82.5 dB(A)
Ponderirana vrijednost ubrzanja RMS-a (k=1.5 m/s ²)	<2.5 m/s ²

SI IZJAVA O SKLADNOSTI

Z lastno odgovornostjo izjavljamo, da je ta izdelek skladen z zahtevami sledečih standardov ali standardiziranih dokumentov: 98/37/EC, 2004/108/EC, EN60745, EN61000, EN55014

Nivo zvočnega pritiska	71.5 dB(A)
Nivo zvočne moči	82.5 dB(A)
Efektivna vrednost uteženega pospeška (k=1.5 m/s ²)	<2.5 m/s ²

SK PREHLÁSENIE O ZHODE

Vyhlasujeme našu výhradnú zodpovednosť za produkt, ktorý spĺňa nasledovné štandardy alebo štandardizované dokumenty. 98/37/EC, 2004/108/EC, EN60745, EN61000, EN55014,

Hladina akustického tlaku (K=3dB(A))	71.5 dB(A)
Hladina akustického výkonu (K=3dB(A))	82.5 dB(A)
Stredná hodnota kvadratického zrychlenia (tri osi, K=1.5m/s ²)	<2.5 m/s ²

GR ΔΗΛΩΣΗ ΣΥΜΜΟΡΦΩΣΗΣ

Δηλώνουμε υπευθύνως ότι το προϊόν αυτό συμμορφούται προς τα ακόλουθα πρότυπα ή τυποποιημένα έγγραφα: 98/37/EC, 2004/108/EC, EN60745, EN61000, EN55014

Επίπεδο ακουστικής πίεσης	71.5 dB(A)
Επίπεδο ακουστικής ισχύος	82.5 dB(A)
Τιμή επιτάχυνσης της σταθμισμένης μέσης τετραγωνικής τιμής(k=1.5 m/s ²)	<2.5 m/s ²

TR UYGUNLUK BELGESİ

Bu ürünüñ ařađıdaki normlar ya da norm belgeleri ile uyumlu olduđunu kendi sorumluluđumuzda ortaya koyarak beyan ederiz: 98/37/EC, 2004/108/EC, EN60745, EN61000, EN55014

Akustik basınç düzeyi	71.5 dB(A)
Ses güç seviyesi	82.5 dB(A)
Ortalama temel vasat ađırlıđın hızlanma değeri (k=1.5 m/s ²)	<2.5 m/s ²

Machine: **CORDLESS DRILL DRIVER**Type: **CDC1802****CE** **NOVEMBER. 2008**

Techtronic Industries

Name of company: **TECHTRONIC INDUSTRIES CO. LTD.**
 Address: **24/F, CDW BUILDING
 388 CASTLE PEAK ROAD
 TSUEN WAN
 HONG KONG**
 Web: **www.ttigroup.com**

Name/Title: **Brian Ellis
 Vice President - Engineering**
 Signature:

Trademarks:
 The use of the trademark Ryobi is pursuant to a license granted by Ryobi Limited.

