

FREE TO CHOOSE INNOVATIONS

XORO®

HSD 2050

MPEG-4 DVD-Player with USB

x x x
x x x
x x x
x x x
x x x
x x x
x x x
x x x
x x x
x x x
x x x
x x x
x x x
x x x
x x x
x x x
x x x
x x x
x x x
x x x



OPERATION MANUAL
BEDIENUNGSANLEITUNG
РУКОВОДСТВО по эксплуатации

J

L

J

L



Inhaltsangabe



Deutsch

Inhaltsangabe	3
Sicherheitshinweise	4
Recycling	8
Zubehör / Eigenschaften / Standardeinstellung	9
Schnellstartanleitung	10
Bedienelemente	
Vorderseite	11
Rückseite	11
Verbinden	
CVBS	12
SCART	12
S-Video	13
YUV	13
AV-Verstärker (Digital mit koaxial oder Analog mit Stereo)	14
Fernbedienung	
Einlegen der Batterie	15
Bedienung	15
Tastenbelegung	16
Abspielen	
Titel / Öffnen & Schließen / Abspielen / Pause / Stopp / schnell	17
Kameraperspektive / Audiosprache / Kapitel - Track	18
Wiederholfunktion / A-B Segment / Lautstärke	19
Vergrößern / Information	20
Suche / Untertitel / Schrittweise / PBC / Löschen / Stumm	21
Videoausgabe / PAL & NTSC Umschaltung	22
Programmwiedergabe / USB	23
JPEG-Dateien	24
Musikdateien	26
MPEG-1 / MPEG-2 / MPEG-4 Videodateien	27
USB	29
Einstellungen	
Allgemeines Menü	30
Audioeinstellungen	32
Dolby Digital Einstellungen	33
Videoeinstellungen	34
Vorzugseinstellungen	35
Fehlerbehebung	37
Spezifikationen	39
Glossar	40

SICHERHEITSHINWEISE

Deutsch



Das Dreieckszeichen mit Blitzsymbol verweist auf gefährliche Spannungen im Gerätegehäuse, die so hoch sein können, dass sie eine Gefahr von Stromschlägen bilden.



Das Dreieckszeichen mit Ausrufungszeichen verweist auf wichtige Funktions- und Wartungshinweise (Reparatur) in der dem Gerät beigelegten Bedienungsanleitung.

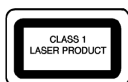

DIESES GERÄT ERFÜLLT DIE ANFORDERUNGEN DES PARAGRAFEN 15 DER FCC-VERORDNUNG. ZUM BETRIEB DES GERÄTS MÜSSEN FOLGENDE BEDINGUNGEN ERFÜLLT SEIN: (1) DIESES GERÄT DARF KEINE SCHÄDLICHE INTERFERENZ VERURSACHEN, UND (2) DIESES GERÄT MUSS SÄMTLICHE EMPFANGENDE INTERFERENZ AUFNEHMEN, MIT EINGESCHLOSSEN INTERFERENZ DIE MÖGLICHERWEISE FUNKTIONSTÖRUNGEN VERURSACHEN KÖNNTE.

Bedienungsanleitung

1. Folgen Sie den Sicherheitshinweisen und Instruktionen dieses Handbuchs.
2. Dieses Handbuch sollte für späteres Nachschlagen sicher aufbewahrt werden.
3. Alle Hinweise und Warnungen, die in diesem Handbuch erwähnt werden, müssen eingehalten werden.

Laser

Dieses Gerät enthält ein Lasersystem der Klasse 1.

1. Um austretende Strahlung zu vermeiden, sollte das Gerät nicht geöffnet werden.
2. Die Laserstrahlung kann Augenschäden hervorrufen.
3. Sollten Reparaturarbeiten notwendig sein, kontaktieren Sie einen Fachmann oder wenden Sie sich an Ihren Händler.
4. Das Gerät ist nur von Servicemitarbeitern zu öffnen.
5. Sollte das Gerät in anderer Weise als der hier beschriebenen genutzt werden, könnte dies zum Austritt von gefährlicher Laserstrahlungen führen.

Verwendung

1. Verwenden Sie das Gerät nur zu dem Abspielen von Video-DVD, Video-CD und Audio-CD.
2. Abspielen von Bildern und Musikdateien von USB-Speichersticks.
3. Jede andere Verwendung ist nicht gestattet.



SICHERHEITSHINWEISE



Deutsch

Stromversorgung

1. Fassen Sie das Gerät niemals mit feuchten oder nassen Händen an.
2. Das Gerät kann nur mit der auf der Rückseite beschriebenen Voltzahl betrieben werden. Sollten Sie die Stromstärke nicht kennen, fragen Sie bitte einen Elektriker.
3. Dieses Gerät darf nicht in der Nähe von Feuchtigkeit und Wasser positioniert werden.
4. Stellen Sie das Gerät nicht auf eine instabile Fläche. Der DVD-Player könnte beschädigt oder Personen verletzt werden. Jegliche Befestigungen sollten nur nach den Herstellerinformationen angebracht werden oder von dem Hersteller bezogen werden.
5. Das Kabel ist ummantelt und isoliert den Strom. Stellen Sie bitte keine Gegenstände auf das Kabel, da dadurch die Schutzfunktion verloren gehen könnte. Vermeiden Sie große Belastungen des Kabels, insbesondere an Buchsen und Steckern.
6. Wenn Sie den Stecker aus der Steckdose herausziehen wollen, ziehen Sie immer am Stecker und nicht am Kabel. Das Kabel könnte ansonsten reißen.
7. Das Gerät hat einen Überladungsschutz. Sollte dieser vom Fachmann ausgetauscht werden, vergewissern Sie sich, dass das Gerät wieder sicher funktioniert. Um das Gerät vor einem Blitzeinschlag zu schützen, sollten Sie es aus der Steckdose entfernen. Dies gilt auch für den Fall, dass das Gerät längere Zeit nicht genutzt wird.
8. Für zusätzlichen Schutz des Gerätes während eines Gewitters oder wenn es längere Zeit unbeaufsichtigt ist: Ziehen Sie den Stecker aus der Steckdose und der Antenne/Kabel. Dies verhindert Schäden aufgrund von Blitzschlägen.
9. Eine Außenantenne sollte nicht in der Nähe von Stromleitungen oder sonstigen Stromkreisen angebracht werden. Beim Anbringen solcher Antennen ist extreme Vorsicht geboten, da der Kontakt mit solchen Leitungen tödlich enden kann.
10. Überspannen Sie keine Steckdosen, Verlängerungskabel oder sonstige Leitungen, da dies zu Bränden oder elektrischen Schocks führen kann.
11. In die Öffnungen des Gerätes dürfen keine Gegenstände eingeführt werden, da an einigen Stellen Strom fließt und der Kontakt Feuer oder einen Stromschlag hervorrufen kann.
12. Ziehen Sie für die Reinigung den Netzstecker aus der Steckdose.
13. Benutzen Sie keine Flüssigreiniger oder Reinigungssprays. Das Gerät darf nur mit einem feuchten Tuch gereinigt werden.

Disk-Kompatibilität

1. Abhängig von den Bedingungen bei dem Brennen, der DVD-Player unterstützt eine Reihe von selbst erstellten Medien. Zum Beispiel CD-R, CD-RW, DVD-R, DVD+R, DVD-RW, DVD+RW, DVD+R DL, DVD-R DL, DVD-ROM, CD-ROM und CD-DA.
2. Manche oben genannten Medien werden hier nicht erkannt. Bitte nutzen Sie deshalb immer nur Markenrohlinge, wie z. B. Ricoh, Verbatim, TDK oder Maxell.
3. Kleben Sie keine Aufkleber oder Labels auf die Disk, weder auf die beschreibbare noch auf die andere Seite.
4. Benutzen Sie immer nur runde Disk und keine anders geformten Scheiben.
5. Manche Funktionen bei Video-DVD, VCD oder SVCD werden nicht erkannt, weil die entsprechende Authoringsoftware nicht kompatibel arbeitet.



SICHERHEITSHINWEISE

Betrieb und Aufstellung

1. Während der Wiedergabe dreht sich die Disk sehr schnell. Bitte öffnen und bewegen Sie den Player nicht, sonst könnte die CD beschädigt werden.
2. Schließen Sie keine Zusatzgeräte an, die nicht vom Hersteller empfohlen sind.
3. Stellen Sie das Gerät nicht auf eine instabile Fläche. Der DVD-Player könnte beschädigt oder Personen verletzt werden. Jegliche Befestigungen sollten nur nach den Herstellerinformationen angebracht werden oder von dem Hersteller bezogen werden.
4. Dieses Produkt sollte in einem TV-Regal mit Rollen vorsichtig bewegt werden. Ruckartige Stopps, unebene Flächen könnten dafür sorgen, dass der Wagen evtl. umkippt.
5. Der Player kann auf unbeschränkte Zeit ein Standbild auf dem Bildschirm bzw. auf dem Fernseher anzeigen. Hierbei können Schäden am Bildschirm entstehen. Aktivieren Sie den Bildschirmschoner oder schalten Sie das Gerät aus.
6. Betreiben Sie den Player nie permanent im 4:3 Modus. Dies könnte bei längere Benutzung zu Schäden am Bildschirm führen.
7. Erhöhen Sie nicht die Lautstärke, wenn gerade eine leise Passage abgespielt wird. Dies könnte zu Schäden an den Lautsprechern führen, wenn eine laute Passage kommt.
8. Legen Sie ausschließlich CDs oder DVDs in das Laufwerk.
9. Schalten Sie das Gerät aus und trennen Sie die Stromverbindung, wenn Sie den Player länger nicht nutzen.
10. Ziehen Sie den Stecker während eines Gewitters aus der Steckdose.
11. Die Öffnungen des Gehäuses dienen der Lüftung, damit das Gerät nicht überhitzt. Diese müssen immer frei gehalten werden.
12. Das Gerät sollte nicht in der Nähe von Hitzequellen, wie z.B. Öfen, Heizungen positioniert werden.
13. Vermeiden Sie Hitzestau am Gerät.
14. Schützen Sie das Gerät vor Feuchtigkeit und Witterungseinflüssen.
15. Stellen Sie keine Gefäße mit Flüssigkeiten auf das Gerät.
16. Setzen Sie das Gerät und die Fernbedienung nicht direkter Sonnenstrahlung aus. Dies beeinträchtigt die Funktion und könnte zu Schädigungen führen.
17. Sollten Sie das Gerät in Verbindung mit einer Außenantenne nutzen, vergewissern Sie sich, dass diese oder das Kabel geerdet sind.

USB Anschluss

Am USB Anschluss darf aufgrund von CE-Richtlinien nur ein USB-Stick (Flashspeicher) angeschlossen werden.



SICHERHEITSHINWEISE

Servicefall

1. Führen Sie Reparaturen niemals selber durch, bitte überlassen Sie dies immer qualifiziertem Personal.
2. Kontaktieren Sie den Reparaturdienst bei folgenden Fehlern:
 - a. Wenn das Netzteil oder Netzkabel defekt ist.
 - b. Wenn Gegenstände in das Gerät gefallen sind.
 - c. Wenn das Gerät mit Wasser in Berührung gekommen ist.
 - d. Wenn das Gerät trotz richtiger Anwendung nicht funktioniert. Ändern Sie nur die Einstellungen, die hier beschrieben werden. Das Ändern anderer Einstellung zieht eine kostspielige Instandsetzung eines Technikers nach sich.
 - e. Wenn das Gerät fallen gelassen wurde und wenn das Produkt Leistungs Schwankungen aufweist.
3. Verwenden Sie originale Ersatzteile oder Teile, die die selben Eigenschaften besitzen. Falsche Ersatzteile können zu Kurzschlüssen oder Feuer und anderen Pannen führen.
4. Nach jeder Reparatur sollte der Techniker Sicherheitschecks durchführen, um die richtige Funktionsweise sicherzustellen.
5. Bitte beachten Sie im Abschnitt Fehlerbehebung unsere Serviceadressen und Telefonnummern.

Dies ist jedoch keine Garantie dafür, dass diese Störungen nie auftreten können. Sollten diese Störungen bei Ihnen auftreten, probieren Sie bitte folgendes:

- Positionieren oder richten Sie die Empfangs-Antenne anders aus.
- Vergrößern Sie den Abstand zwischen dem DVD-Player und dem gestörten Gerät.
- Stecken Sie den Netzstecker des DVD Players in eine andere Steckdose als das gestörte Gerät.
- Setzen Sie sich mit dem Händler oder einem Radio/Fernsehtechniker in Verbindung.

Macrovision

U.S. Patens Nos. 4,631,603; 4,577,216; 4,819,098; 4,907,093; 5,315,448 and 6,516,132

"This product incorporates copyright protection technology that is protected by U.S. patents and other intellectual property rights. Use of this copyright protection technology must be authorized by Macrovision, and is intended for home and other limited viewing uses only unless otherwise authorized by Macrovision. Reverse engineering or disassembly is prohibited."

Dolby

Manufactured under license from Dolby Laboratories. "Dolby" and the double-D symbol are trademarks of Dolby Laboratories. Confidential Unpublished works. 1992-1997 Dolby Laboratories, Inc. All rights reserved.



Recycling Informationen

Deutsch

Wiederverwertung von Elektrogeräte

Das Produkt wurde mit hochwertigen Materialien und Komponenten entwickelt und hergestellt, die recyclingfähig sind und wieder verwendet werden können. Diese durchkreuzte Mülltonne auf dem Produkt oder auf der Verpackung bedeutet, dass das Produkt der Europäischen Richtlinie 2002/96/EC entspricht.

Informieren Sie sich über die vor Ort geltende Bestimmungen zur separaten Entsorgung elektronischer Geräte. Beachten Sie die örtlichen Bestimmungen und entsorgen Sie keine alten Produkte mit dem normalen Hausmüll. Durch eine richtige Entsorgung alter Produkte tragen Sie zum Umweltschutz und zur Gesundheit der Menschen bei.



Wiederverwertung von Papier und Pappe

Das Materialwiederverwertungssymbol auf dem Verpackungskarton und Benutzerhandbuch bedeutet, dass sie recyclingfähig sind. Entsorgen Sie sie nicht mit dem normalen Hausmüll.



Wiederverwertung von Kunststoffen

Das Materialwiederverwertungssymbol auf Kunststoffteilen bedeutet, dass sie recyclingfähig sind. Entsorgen Sie sie nicht mit dem normalen Hausmüll.



Der Grüne Punkt

Der Grüne Punkt auf Kartons bedeutet, dass die MAS Elektronik AG eine Abgabe an die Gesellschaft für Abfallvermeidung und Sekundärrohstoffgewinnung zahlt.





Zubehör



Deutsch

Ihr neuer DVD-Player Xoro HSD 2050 ermöglicht Ihnen den vollen Genuss aller CD-Formate. Dank seiner flachen Form kann man ihn überall mit hinnehmen und Filme sowie Musik an jedem Ort erleben. Er ist mit modernster Audio/Video Technologie ausgestattet, um ein optimales optisches und klangliches Erlebnis zu ermöglichen.

- HSD 2050
- Fernbedienung mit Batterien
- Bedienungsanleitung
- Garantiekarte

Wenn der Lieferumfang nicht komplett sein sollte, kontaktieren Sie bitte Ihren Händler. Bewahren Sie die Verpackung auf. Sie könnten sie noch benötigen.

Hinweise:

- Veränderungen oder Modifizierungen der Bestandteile des Lieferumfangs führen zum Erlöschen der Garantie.
- Transportieren und Versenden Sie das Gerät ausschließlich in der Originalverpackung.
- Bitte benachrichtigen Sie Ihren Händler, wenn Sie Transportschäden feststellen.
- Entsorgen Sie das Verpackungsmaterial entsprechend den geltenden Vorschriften. Trennen Sie das Verpackungsmaterial nach Papier/Pappe und Plastik.

Eigenschaften

- MPEG-4 DVD Player
- USB Anschluss an der Rückseite
- SCART Anschluss (RGB fähig)
- Komponentenanschluss für Y Cb/Pb Cr/Pr
- CVBS Videoanschluss
- S-Video Anschluss
- Koaxialer digitaler Audioausgang (elektrisch)
- Stereo Cinch Ausgang

Standardeinstellungen

Sprachen:	Englisch
TV System:	PAL
Videoausgang:	SCART RGB
Seitenverhältnis:	4:3 PS



Schnellstartanleitung

Deutsch

1. Verbinden Sie das Netzkabel mit einer Steckdose.
2. Die Stromindikationsleuchte (Nr. 2) leuchtet rot auf. Das Gerät befindet sich im Stand-By Modus.
3. Betätigen Sie die **POWER**-Taste auf der rechten Seite (Nr. 4).
4. Drücken Sie die **OPEN** Taste auf dem Steuerkreuz (Nr. 5).
5. Legen Sie eine DVD ein (Nr. 1). Richten Sie die Mitte der Disc entsprechend dem Disc-Ladefach aus.
6. Drücken Sie die **OPEN/CLOSE** Taste (Nr. 5) wieder und die Lade schließt.
7. Nun startet die DVD. Falls nicht, bitte drücken Sie die **PLAY** Taste (Nr. 6).
8. Zum Stoppen drücken Sie die **STOP**-Taste (Nr. 7).
9. Wenn Sie den Inhalt eines USB Speicher abspielen möchten, schließen Sie den USB Speicher an dem USB Steckplatz an. Drücken Sie die **USB** Taste auf der Fernbedienung. Der Player zeigt ein Auswahlménú an. Wählen Sie **USB** und bestätigen Sie die Auswahl mit der **ENTER/PLAY** aste auf der Fernbedienung. Der USB Modus startet.
10. Um das Gerät auszuschalten, drücken Sie den **POWER** Taste auf der Fernbedienung oder die **POWER** Taste (Nr. 4) auf dem Gerät.
11. Um das Gerät vollständig vom Stromnetz zu trennen, entfernen Sie ggf. auch den Netzstecker von dem Stromnetz.

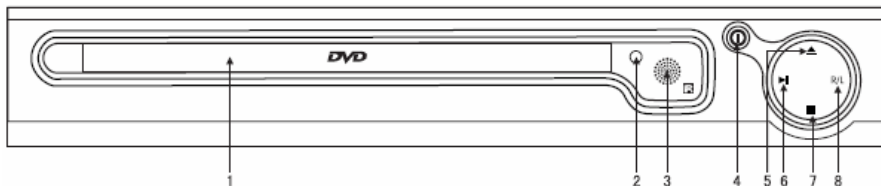



Bedienelemente



Vorderseite

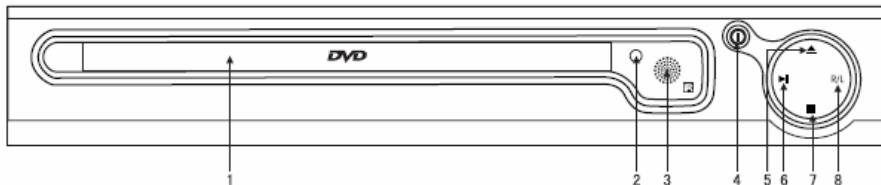

Deutsch

Bedienelemente

1. DVD Laufwerk
2. Strom Indikationsleuchte (ROT = Stand-By / Keine Anzeige = Betrieb)
3. Infrarot Sensor
4. Strom Taste (POWER)
5. Öffnen / Schließen Taste
6. PLAY/PAUSE Taste
7. Stopp Taste
- 8.

Bemerkungen:

- Bitte überprüfen Sie, ob alle Verkabelungen richtig sind, bevor Sie das Gerät einschalten.
- Wenn das Gerät ordnungsgemäß angeschlossen ist, kann es trotzdem zu Interferenzen mit anderen elektronischen Geräten im selben Stromkreis kommen. Bitte wählen Sie dann einen anderen Stromkreis für eines der Geräte aus.
- Bei USB-Wiedergabe bitte ausschließlich USB-Speicher nutzen.

Rückseite

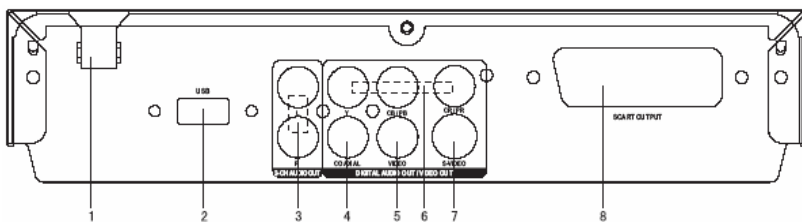

1. Stromkabel
2. USB-Anschluss
3. Stereo Cinch Ausgang
4. Koaxialer digitaler Audioausgang (elektrisch)
5. CVBS Videoausgang
6. Komponenten Videoausgang Y Cb/Pb Cr/Pr
7. S-Video Ausgang
8. SCART Audio/Video Ausgang

Video Ausgänge

Sie können den DVD-Player auf verschiedene Weise mit einem TV-Fernsehgerät verbinden. Folgende Anschlussmöglichkeiten bestehen:

- SCART
- Komponentenanschluss YPbPr/YCbCr
- CVBS Video
- S-Video

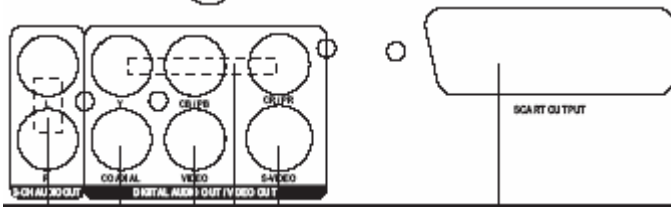

Der Anschluss über ein Video (CVBS) Kabel

Mit diesem Video-Anschlusskabel werden die Signale für Helligkeit (Y-Signal) und Farbe (C-Signal) kombiniert übertragen. Diese Anschlussart sollte nur dann gewählt werden, wenn keine andere Anschlussart genutzt werden kann. Schließen Sie das eine Ende des Cinch-Kabels an den Anschluss VIDEO (CVBS) auf der Rückseite des DVD-Players an. Das andere Ende schließen Sie an den Video-Eingang des TV-Geräts an. (Der Eingang ist normalerweise mit „VIDEO IN“ oder 'AV IN' gekennzeichnet.) Da über Video kein Ton übertragen wird, müssen Sie nun noch eine separate Verbindung für die Audiosignale herstellen. Schließen Sie das eine Ende des Audiokabels (Cinch) an den rot/weißen Cinch-Anschluss L/R AUDIO OUT auf der Rückseite des DVD-Players an. Das andere Ende schließen Sie an den Audioeingang des TV-Geräts an. (Dieser ist normalerweise auch mit rot/weiß und der Aufschrift „AUDIO IN“ oder „AV IN“ gekennzeichnet.)

Der Anschluss über ein SCART-Kabel

Das SCART-Kabel (oder EURO-AV-Kabel) dient der gleichzeitigen Übertragung von Ton und Bild. Schließen Sie das eine Ende des Scart-Kabels an den Anschluss SCART auf der Rückseite des DVD-Players an. Das andere Ende schließen Sie an den entsprechenden Scartanschluss Ihres TV-Geräts an. Bitte beachten Sie dabei auch die Bedienungsanleitung Ihres TV-Geräts. Schalten Sie das TV-Gerät ein und wählen Sie die entsprechende Eingangsquelle für diese Anschlussart. Bitte beachten Sie hierzu auch die Bedienungsanleitung Ihres TV-Geräts).

Hinweis:

Sie können über den SCART-Ausgang Ihres DVD-Players auch RGB-Signale übertragen. Im RGB Modus wird die Bildqualität deutlich verbessert. Den RGB-Modus können Sie im Video-Einstellmenü Ihres Players aktivieren. Um diese Funktion zu nutzen, muss Ihr Fernsehgerät RGB-fähig sein, ansonsten wird das Bild in falschen Farben dargestellt.



Verbinden



Deutsch

Video Ausgänge

Der Anschluss über ein S-Video (Y/C) –Kabel

Mit diesem S-Video (S-VHS)-Anschlusskabel werden die Signale für Helligkeit (Y-Signal) und Farbe (C-Signal) separat übertragen. Hierdurch wird eine bessere Bildqualität als bei CVBS oder SCART erreicht.

Schließen Sie das eine Ende des S-Video-Kabels an den Anschluss S-VIDEO (Y/C) auf der Rückseite des DVD-Players an. Das andere Ende schließen Sie an den S-Video-Eingang des TV-Geräts an.

(Der Eingang ist normalerweise mit „S-VIDEO IN“ oder „SVHS IN“ gekennzeichnet. Bitte beachten Sie auch die Bedienungsanleitung Ihres TV-Gerätes.)

Da über S-Video kein Ton übertragen wird, müssen Sie nun noch eine separate Verbindung für die Audiosignale herstellen.

Schließen Sie das eine Ende des Audiokabels (Cinch) an den rot/weißen Cinch-Anschluss L/R AUDIO OUT auf der Rückseite des DVD-Players an. Das andere Ende schließen Sie an den Audioeingang des TV-Geräts an. (Dieser ist normalerweise auch mit rot/weiß und der Aufschrift „AUDIO IN“ oder 'AV IN' gekennzeichnet.

Der Anschluss über ein YUV (Y Pb Pr) Kabel

YUV (Y Pb Pr) ist ein Videosignal, bei dem in der Signalübertragung Farb- und Helligkeitsinformationen getrennt werden. Ähnlich der RGB Übertragungstechnik werden die Signale über 3 Cinch-Leitungen übertragen. Diese Übertragungsart wird auch als Komponenten-Signal bezeichnet. Über YUV erhält man die bei analogen Videosignalen bestmögliche Signalübertragung.

Schließen Sie das eine Ende des YUV-Kabels an den Anschluss „Y Pb Pr“ auf der Rückseite des DVD-Players an. Sie können die Anschlüsse leicht über die drei Farben rot, grün und blau erkennen. Das andere Ende schließen Sie an den entsprechenden Eingang des TV-Geräts an. (Der Eingang ist normalerweise mit „Y Pb Pr“ oder „HDTV IN“ gekennzeichnet. Bitte beachten Sie auch die Bedienungsanleitung Ihres TV-Gerätes.)

Wechseln Sie in den Einstellungen des DVD-Players zu YUV. Falls Ihr TV-Fernsehgerät auch progressive Scan unterstützt, können Sie entweder in den Einstellungen dies aktivieren, oder drücken Sie dazu die **V.MODE** Taste auf der Fernbedienung, bis **PSCAN** aktiv ist.

Da über YUV kein Ton übertragen wird, müssen Sie nun noch eine separate Verbindung für die Audiosignale herstellen.

Schließen Sie das eine Ende des Audiokabels (Cinch) an den rot/weißen Cinch-Anschluss L/R AUDIO OUT auf der Rückseite des DVD-Players an. Das andere Ende schließen Sie an den Audioeingang des TV-Geräts an. (Dieser ist normalerweise auch mit rot/weiß und der Aufschrift „AUDIO IN“ oder 'AV IN' gekennzeichnet. Bitte beachten Sie auch die Bedienungsanleitung Ihres TV-Gerätes.)

Schalten Sie das TV-Gerät ein und wählen Sie die entsprechende Eingangsquelle für diese Anschlussart. Bitte beachten Sie hierzu auch die Bedienungsanleitung Ihres TV-Gerätes).

Hinweis:

Achten Sie auf die Farben der drei Anschlüsse, wenn Sie das Gerät mit dem TV-Gerät verbinden. Wenn die Farben vertauscht werden, wird kein Bild oder ein Bild mit falschen Farben angezeigt.



Verbinden

Audio Ausgänge

Deutsch

Anschluss an AV-Verstärker mit S/PDIF (koaxiales Kabel)

Dieser Player enthält einen Dolby Digital- bzw. MPEG2-Decoder. Somit können Sie DVDs, die in Dolby Digital, MPEG1/2-Audio oder linearem PCM aufgenommen wurden, ohne Hilfe eines externen Decoders wiedergeben. Wenn der Player an einen AV-Verstärker mit 5.1 Kanal-Eingängen angeschlossen wird, können Sie in Ihrem Zuhause Kinoklang genießen, wenn Sie Discs wiedergeben, die in Dolby Digital, MPEG1/2 oder linearem PCM aufgenommen wurden.

Die "S/PDIF"-Spezifikationen erlauben die Nutzung unterschiedlicher Kabel- und Anschlusstypen, solange sie zum verwendeten Gerät passen. Schlüsselwörter für die elektrische Methode sind "koaxial" und "Cinch-Stecker". Der andere Typ ist "optisch"; hierbei hört man oft den Ausdruck "TOSLINK".

Schließen Sie den DVD-Player am AV-Verstärker entweder mit einem Koaxial-Kabel oder mit einem optischen Kabel an. Der koaxiale Anschluss ist normalerweise orangefarben und befindet sich links neben dem S-Video Ausgang. Der optische Anschluss befindet sich rechts neben dem S-Video Ausgang und ist in der Regel ein schwarzer viereckiger Anschluss mit einer Schutzkappe.

Wählen Sie am AV-Verstärker den koaxialen Eingang aus.

Hinweise:

1. Wählen Sie nach dem Anschließen die korrekte Audio-Einstellung, die gemäß Ihres Audio-Systems für diesen Player erforderlich ist.
2. Wenn der Typ der angeschlossenen Lautsprecher nicht den Kanälen entspricht, die für eine MPEG2- oder lineare PCM-Disc aufgezeichnet wurden, wird die Disc nicht auf allen Kanälen ausgegeben, sondern nur auf 2 Kanälen (d. h. selbst wenn die vorderen Lautsprecher und der mittlere Lautsprecher angeschlossen sind, wird eine Disc, die im 5.1-Format aufgenommen wurde, nur über 2 Kanäle ausgegeben).
3. Schließen Sie keinen Verstärker mit einem Koaxial-Anschluss (oder digitalen optischen Eingang) an, der nicht Dolby Digital- oder MPEG-Audiodecoder unterstützt, da dies zu Schäden an Ihrem Gehör und/oder Lautsprechern führen könnte.

Stereo Analog Ausgang

Schließen Sie die eine Seite des zweipoligen Cinch-Kabels an den roten und weißen Anschluss L/R auf der Rückseite des Gerätes. Die andere Seite des Cinch Kabel wird in den Stereo Eingang des Verstärkers angeschlossen, welcher manchmal mit AUX IN oder mit Stereo IN bezeichnet wird. Achten Sie immer auf die Farbkodierung des Kabels und der Anschlüsse. Schalten Sie den Verstärker ein und wählen Sie den entsprechenden Eingang.



Fernbedienung



Batterie und Bedienung

Deutsch

1. Öffnen Sie das Batteriefach.
2. Die Batterien für die Fernbedienung sind mit Folie umgepackt. Bitte entfernen Sie die Folie.
3. Benutzen Sie nur Batterien des Typs AAA/R03 (1,5 V).
4. Legen Sie die Batterien in das Fach ein. Achten Sie bitte beim Einlegen der Batterie auf die richtige Polarität (+/-).
5. Schieben Sie die Batterieklappe wieder auf.
6. Richten Sie die Fernbedienung immer auf das Sensor-Feld des DVD-Players. Die Entfernung zu dem Gerät sollte nicht mehr als 5 Meter betragen und der Operationswinkel nicht größer als 60° sein.
7. Entfernen Sie die Batterien aus der Fernbedienung, wenn Sie den DVD-Player eine längere Zeit nicht benutzen.

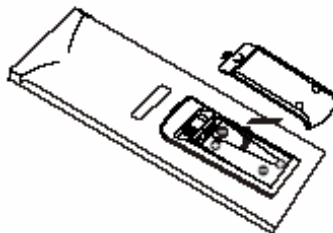
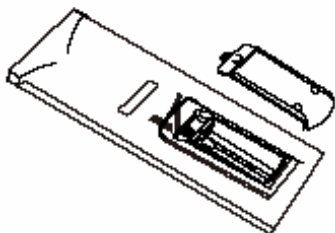

Hinweise:

1. Entfernen und erneuern Sie alte Batterien. Sie können auslaufen und die Fernbedienung beschädigen.
2. Austretende Batterieflüssigkeit mit einem Tuch entfernen.
3. Wenn die Batterieflüssigkeit mit der Haut in Kontakt kommt, bitte die betroffene Stelle sofort säubern/waschen.
4. Bei Verschlucken der Batterie oder Batterieflüssigkeit suchen Sie sofort einen Arzt auf.
5. Bei Augenkontakt die Augen auswaschen und einem Arzt aufsuchen.



Fernbedienung

Deutsch

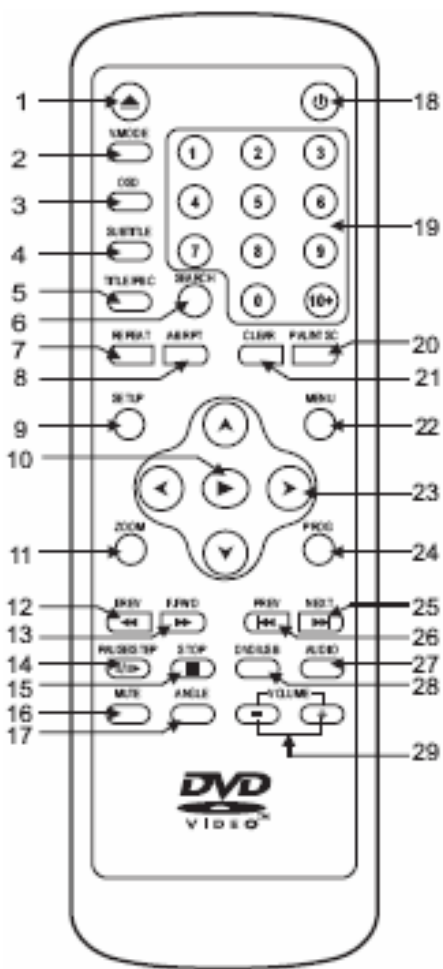

Tasten der Fernbedienung:

1. Öffnen/Schließen Taste (OPEN/CLOSE)
2. Video-Ausgabe Taste (VMODE)
3. Informationstaste (OSD)
4. Untertitel Taste (SUBTITLE)
5. Titel bzw. PBC Taste (TITLE/PBC)
6. Suche Taste (SEARCH)
7. Wiederholen Taste (REPEAT)
8. A-B Segment Wiedergabe
9. Einstellungs Menü Taste (SETUP)
10. Abspielen bzw. Bestätigen Taste (PLAY (>))
11. Vergrößern Taste (ZOOM)
12. Schneller Rücklauf (<<)
13. Schneller Vorlauf (>>)
14. Pause bzw. Schritt Taste (PAUSE/STEP)
15. Stopp Taste (STOP)
16. Stummschaltung (MUTE)
17. Kamerawinkel Taste (ANGLE)
18. Power Taste (Stand-By)
19. Numerische Tasten
20. PAL/NTSC Taste
21. Löschen Taste (CLEAR)
22. Menü Taste (MENU)
23. Navigationskreuz (Oben, Unten, Links, Rechts)
24. Programm Taste (PROG)
25. Nächstes Stück / Kapitel (>>|)
26. Vorheriges Stück / Kapitel (|<<)
27. AUDIO Taste (AUDIO)
28. USB/DVD Taste
29. Lautstärkeregelung (Volume +/-)



Abspielen



Deutsch

Ein Titel auf einer Video-DVD ist ein definierter und bestimmter Sektion. Wie in der neben stehenden Abbildung gezeigt, kann eine Video-DVD vier Titel enthalten. Hinter jedem Titel befindet sich zu, Beispiel ein Film oder Dokumentation. Die einzelnen Titel können natürlich auch weiter mit Kapitel unterteilt werden.

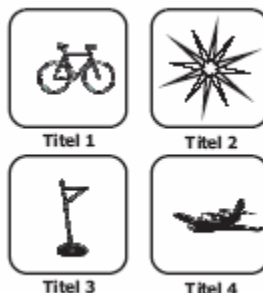

1. Drücken Sie **TITLE/PBC**, um zum Titelménú zu gelangen.
2. Drücken Sie die **MENÜ** Taste und Sie können in das Kapitelauswahlménú gelangen.
3. Drücken Sie Navigationstasten oder die numerische Tasten, um zu dem Titel oder Kapitel zu springen.
4. Drücken Sie **PLAY** Taste.
5. Der Player startet vom ausgewählten Titel.

Hinweis:

Sie können auch die vorgegebene Titelnummer eingeben, um direkt auszuwählen.

Öffnen/Schließen des Laufwerkes

Um die Disk in den DVD-Player einzulegen, öffnen Sie die **OPEN/CLOSE** Taste auf der Fernbedienung. Das Laufwerk des Gerätes öffnet sich. Legen Sie eine DVD ein. Richten Sie die Mitte der Disc entsprechend dem Disc-Ladefach aus. Drücken Sie erneut die **OPEN/CLOSE** Taste und das Laufwerk wird geschlossen. Der Inhalt der Disk wird eingelesen und abhängig von dem Diskinhalt startet der Inhalt sofort oder Sie gelangen in den Dateibrowser.

Pausieren (im Wiedergabemodus)

Drücken Sie **PAUSE/STEP** einmal während der Wiedergabe.
Drücken Sie **PLAY**, um wieder in den normalen Modus zurückzukehren.

Wiedergabe beenden

Drücken Sie die **STOP**-Taste, um die Wiedergabe zu unterbrechen. Drücken Sie noch einmal auf die Taste **PLAY**, um die Wiedergabe von der letzten Position fortzusetzen. Drücken Sie zweimal auf die Taste **STOP**, um die Wiedergabe vollständig zu stoppen.

Schneller Rück- / Schneller Vorlauf

Drücken Sie **<< (F.REV)** oder **>> (F.FWD)** während des Abspielens auf der Fernbedienung und der Player wechselt die Abspielgeschwindigkeit. Die Abspielgeschwindigkeit verdoppelt sich mit jedem weiteren Drücken der Taste. Die Sequenz ist:

Normal → x2 → x4 → x8 → x16 → x32 → Normal



Abspielen

Kameraperspektive ändern

Wenn die DVD aus mehreren Perspektiven aufgenommen wurde, haben Sie die Möglichkeit, den Szenenwinkel zu wechseln. Drücken Sie **ANGLE** während Sie eine Szene abspielen, die aus mehreren Perspektiven aufgenommen wurde. Sie müssen auf die **ANGLE**-Taste drücken, wenn das Angle-Symbol auf dem Display erscheint. Jedes Mal, wenn Sie erneut die **ANGLE**-Taste drücken, ändert sich der Winkel.

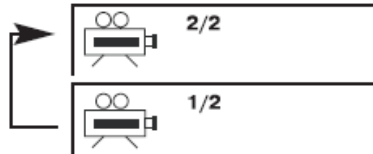

Hinweis:

Die Angle Funktion arbeitet nicht bei DVD's, die nicht aus mehreren Winkeln aufgenommen wurden.

Audiosprache ändern

Drücken Sie die **AUDIO**-Taste während des Abspielens und der Player wechselt zu dem nächsten Audiospur bzw. Audiosprache (wenn diese verfügbar ist). Meistens sind auf einer Video-DVD mehrere Sprachen hinterlegt. Sie können jede einzelne Audiosprache durch mehrmalige Drücken der **AUDIO**-Taste ansteuern.

Bei dem Abspielen einer MPEG-4 Datei mit z.B. Zwei Audiosprachen wechselt der Player auch die Sprache mit dem Drücken der **AUDIO**-Taste.

Hinweis:

Drücken Sie mehrmals die **AUDIO**-Taste und dann gelangen Sie in der Regel zu der ursprünglichen Audiospur zurück.

Kapitel / Track

Wenn eine DVD ein Kapitelmenü besitzt, können Sie damit die Kapitel auswählen.

1. Drücken Sie **MENU** und das Kapitelmenü erscheint auf dem Fernseher.
2. Drücken sie die ◀▶▲▼ Knöpfe, um das gewünschte Kapitel zu wählen. Die Kapitel können auch direkt über die Nummern der Tastatur ausgewählt werden.
3. Drücken Sie **PLAY**. Der Player beginnt die Wiedergabe an dem ausgewählten Kapitel an.
4. Bei Audio-CD oder MP3-Disk werden mit den |<< (**PREV**) oder >>| (**NEXT**) Tasten die vorherigen oder nächsten Stücke angesteuert.
5. Bei JPEG-Disk wird so das vorherige oder nächste Bild angezeigt.
6. Bei MPEG-1/2/4 Disk wird so der vorherige oder nächste Film gestartet.



Abspielen

Wiederholungsfunktion

Dieses DVD-Gerät gibt Ihnen die Möglichkeit, bestimmte Titel in Endlosschleife wiederzugeben.

1. Drücken Sie **REPEAT** während der normalen Wiedergabe.
2. Der Wiederholungsmodus wechselt jedesmal wenn Sie die Taste drücken. Abhängig von der Art der Disc (Video-DVD, VCD, oder Daten) ändert sich die Wiederholungsfunktion (**REPEAT**).

DVD-Video - Wiederhole Kapitel / Titel / Alle / Aus

- Kapitel: Wiederholt das aktuelle Kapitel
- Titel: Wiederholt den aktuellen Titel
- Alle: Wiederholt alle Tracks/Titel einer Disc.
- Aus: Schaltet die Wiederholungsfunktion ab.

Video-CD, MPEG-1, MPEG-2, MEG-4, JPEG Disc - Wiederhole Einzel / Ordner / Aus

- Einzel: Wiederholt das aktuelle Kapitel
- Alle: Wiederholt alle Tracks/Titel in einem Ordner.
- Aus: Schaltet die Wiederholungsfunktion ab.

Musik-Disc - Einzel / Ordner / Aus

- Einzel: Wiederholt das aktuelle Stück
- Ordner: Wiederholt den aktuellen Ordner
- Aus: Schaltet die Wiederholungsfunktion ab.

Hinweise:

1. Bei einer VCD mit PBC muss zuerst PBC deaktiviert werden, um die Wiederholungsfunktion zu nutzen.
2. Die Wiederholungsfunktion endet, wenn die Tasten NEXT oder PREV (|<< oder >>|) gedrückt wird.

A—B Segment Wiederholung

Zur Wiederholung eines bestimmten Abschnitts können Sie die A-B Abschnittswiederholung benutzen. Betätigen Sie die Taste **A-B RPT**.

1. Benutzen Sie die **A-B RPT** Taste zum Markieren des Anfangspunkts des gewünschten Abschnitts, den Sie wiederholen wollen (Punkt A).
2. Betätigen Sie die **A-B RPT** Taste erneut, um den Endpunkt (Punkt B) des gewünschten Abschnitts zu markieren. Die Wiederholung des markierten Abschnitts (A-B) startet dann automatisch.
3. Betätigen Sie die **A-B RPT** Taste, um die Abschnittswiederholung zu stoppen. Der DVD-Player fährt dann mit der normalen Wiedergabe fort.

Lautstärke

Ändern Sie die Lautstärke in dem Sie die **VOLUME +/-** Tasten auf der Fernbedienung nutzen.



Abspielen

Vergrößern

Deutsch

Drücken Sie **ZOOM** während der Wiedergabe. Der DVD Player vergrößert das Bild im Zentrum. Drücken Sie ◀ ▶ ▲ ▼ Während des Zoomens und der Zoompunkt verändert sich.

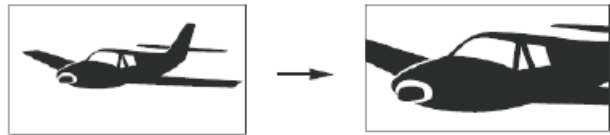

Bei dem mehrmaligen Drücken der **ZOOM** Taste ändert sich die Vergrößernfunktion in folgender Weise: Normal → x2 → x3 → x4 → Normal

Hinweis:
Diese Funktion ist bei manchen Disc nicht verfügbar.

Informationen

Dieses Gerät ermöglicht die Anzeige des Betriebszustands und von Diskinformationen auf dem Bildschirm durch Betätigung der **OSD**-Taste. Mir dieser Funktion werden folgende Informationen auf dem Bildschirm angezeigt in Abhängigkeit der Disc und dessen Inhalt angezeigt. Mit dieser Funktion können Sie bei einer Video-DVD folgende Informationen auf dem Fernseher sehen:

- Abspelzeit des laufenden Titels (Title Elapsed)
- Gesamtabspielzeit des laufenden Titels (Title Remain)
- Abspelzeit des laufenden Kapitels (Chapter Elapsed)
- Gesamtabspielzeit des laufenden Kapitels (Chapter Remain)
- Stückanzahl (TT 01/12)
- Kapitelanzahl (CH 006/009)

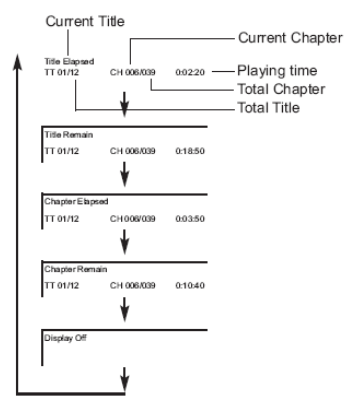

Im Falle einer Audio-CD/MPEG-4 Videodateien erscheinen folgende Informationen:

- Abgelaufene Spielzeit (Single Remain)
- Verbleibene Zeit des Spielzeit des Stückes (Single Elapsed)

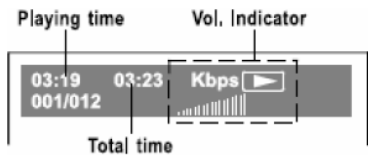

Hinweis:
Drücken Sie **OSD** während des Abspielens, um das On-Screen Display zu starten. Zum Beenden bitte wieder **OSD** drücken.



Abspielen



Suche oder Gehe-Zu Funktion

Über das Bildschirmmenü können Sie komfortabel beliebige Passagen eines Mediums ansteuern. Drücken Sie die **SEARCH** Taste. Bei einer Video-DVD können Sie nun das entsprechende Kapitel mit den numerischen Tasten eingeben.

Durch erneutes Betätigen der **SEARCH** Taste erhalten Sie Zeitauswahl. Wählen Sie mit Hilfe der numerischen Tasten den Zeitindex aus und der Player springt dorthin.

Untertitel wählen

Sie können mithilfe der **SUBTITLE** (Untertitel) einer DVD in der gewünschten Sprache anzeigen, sofern diese von der Video-DVD unterstützt wird.

- Betätigen Sie während der Wiedergabe die **SUBTITLE** Taste.
- Erneute Eingabe der **SUBTITLE** Taste wechselt entweder die Untertitelsprache (falls mehrere vorhanden sind) oder beendet die Untertitelanzeige.

Schrittweise Wiedergabe

Drücken Sie **PAUSE/STEP**-Taste während des Abspielens auf der Fernbedienung und der Player pausiert. Erneutes Drücken der **PAUSE/STEP**-Taste wird das nächste Bild angezeigt. Sie können Bild für Bild die Wiedergabe steuern mittels der **PAUSE/STEP** Taste.

Drücken Sie die **PLAY** Taste und beenden Sie das schrittweise Abspielen.

TITLE/PBC

PBC bedeutet Playback Control und ist bei VCD (Version 2.0) oder SVCD verfügbar. PBC ermöglicht verschiedene Option bei dem Abspielen einer solchen Disc, wie z.B. Menü oder Suche.

Video-CD in einer älteren Version (1.1) welche kein PBC enthalten werden wie eine Audio-CD behandelt.

Eingabe Löschen (CLEAR)

Bei Programm- und Suchfunktionen können Sie mit der Taste **CLEAR** inkorrekte Eingaben wieder löschen.

Stummschaltung

Drücken Sie die **MUTE** Taste um den Player stumm zu schalten. Zum aktivieren des Tones, drücken Sie **MUTE** erneut.



Abspielen

Videoausgabe im Betrieb ändern

Deutsch

Während der Wiedergabe von Videos haben Sie die Möglichkeit die Art der Videoausgabe und des Videoausganges zu ändern. Drücken Sie dazu die **V.MODE** Taste. Jedes Betätigen der **V.MODE** Taste ändert die Videoausgabe. Der jeweilige aktuelle Modus wird kurz oben links eingeblendet. Die Umschaltsequenz von der Standardeinstellung **RGB** ist:

RGB → CVBS → YUV → PSCAN → RGB

Wenn Sie den DVD-Player mit SCART an dem TV-Gerät verbunden haben, so ändert sich die Bildqualität nur geringfügig. Wenn Sie die YUV (576i) oder PSCAN (576p) Ausgabe nutzen möchten, dann sollten Sie auch eine Videokomponentenverbindung zu dem TV-Gerät etablieren.

Wichtiger Hinweis bei der Nutzung von Videokomponentenausgang mit Vollbildwiedergabe (PSCAN oder YPbPr):

Nutzen Sie eine Videokomponentenverbindung mit **PSCAN** (576p) zu dem TV-Gerät und drücken Sie dann die **V.MODE** Taste, dann verschwindet das Bild von dem Fernseher. Drücken Sie erneut die **V.MODE** Taste und warten Sie immer einige Sekunden bis der nächste Modus geschaltet wird. Nach dreimaligen Drücken der Taste sollte ein Bild auf dem Fernseher wieder erscheinen.

Wichtiger Hinweis bei der Nutzung von Videokomponentenausgang (YUV oder YCbCr):

Ihr Fernseher unterstützt kein Progressive Scan (Vollbildwiedergabe / 576p)!!!

Nutzen Sie eine Videokomponentenverbindung mit **YUV** (576i) zu dem TV-Gerät und drücken Sie dann die **V.MODE** Taste, dann verschwindet das Bild von dem Fernseher (wenn der Fernseher den **PSCAN/576p** Modus nicht unterstützt). Drücken Sie erneut die **V.MODE** Taste und warten Sie immer einige Sekunden bis der nächste Modus geschaltet wird. Nach dreimaligen Drücken der Taste sollte ein Bild auf dem Fernseher wieder erscheinen.

Hinweis:

Falls Sie kein Bild mehr auf dem Fernseher erhalten, überprüfen Sie immer auch den aktuellen Videoeingang am Fernseher. Ggf. verbinden Sie den DVD-Player und das TV-Gerät mit einer reinen Video-Verbindung (CVBS) mit dem gelben Kabel. Über CVBS sollten Sie immer ein Bild auf dem Fernseher erhalten. Schalten Sie auch den Fernseher auf den entsprechenden Eingang (AV oder Video). Jetzt können Sie über das Einstellungs Menü wieder die gewünschte Verbindung einstellen.

PAL/NTSC

Wenn Sie während der Wiedergabe die **PAL/NTSC** Taste drücken, dann wechselt der DVD-Player von PAL Modus in den NTSC Modus oder andersherum. Sie können die Änderungen in der Darstellung des Bildes erkennen. Die meisten hier käuflich erhältlichen Videos sind im PAL Format. Nutzen Sie immer die PAL Einstellung. Falls Sie ein Video in NTSC anschauen möchten, dann können Sie bequem den Bildmodus wechseln, ohne das Einstellungs Menü zu starten.



Abspielen



Deutsch

Programmwiedergabe

Drücken Sie die **PROG** Taste. Das Programm-Menü erscheint auf dem Bildschirm. Benutzen Sie die Zifferntasten. Wählen Sie die Menüpunkte in der Reihenfolge, in der Sie diese programmiert haben möchten. Die Nummer des gewählten Menüpunkts wird in das Programmvolumen eingegeben.

1. Geben Sie bitte bei einstelligen Stücknummern immer am Anfang eine „0“ ein, z.B. „05“.
2. Bewegen Sie den Cursor zu **START** und drücken Sie **ENTER**, um die Wiedergabe zu starten.
3. Um die Programmierung zu löschen, bewegen Sie den Cursor zu **STOP** und drücken Sie dann **ENTER**, um zu bestätigen.

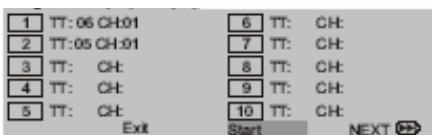

Hinweise:

1. Der Programmmodus kann nur dann aktiviert werden, wenn sich eine Disc im Laufwerk befindet.
2. Wenn der Programmmodus aktiv ist, können die **SETUP** Funktion nicht aufgerufen werden.



DVD/USB

Wenn Sie den USB Anschluss benutzen möchten, stecken Sie einen USB Flashspeicher in den USB Anschluss ein. Drücken Sie die **DVD/USB** Taste und es erscheint nun ein Auswahlm Menü „**DVD**“ und „**USB**“. Mit den Pfeiltasten **OBEN** und **UNTEN** können Sie zwischen den beiden Menüpunkten hin und her bewegen. Starten Sie zum Beispiel die Option „**USB**“ mit der **ENTER/PLAY** Taste.

Der Inhalt des USB Flashspeicher wird ausgelesen und in dem Dateibrowser angezeigt.

Bitte beachten Sie den Sicherheitshinweis.

Sicherheitshinweis

Wenn Sie den USB Speicher entfernen möchten, drücken Sie die **DVD/USB** Taste und wechseln Sie zu „**DVD**“. Wenn das DVD Laufwerk aktiv ist, dann können Sie den USB Speicher entfernen.



Abspielen

Deutsch

JPEG-Dateien

Sie können mit Ihrem DVD-Player Fotos anschauen, die auf einer CD-R gespeichert sind. Die Fotos auf der Disk müssen im JPEG Format gespeichert sein. Legen Sie die CD in das Diskfach.

Nachdem die CD geladen ist, erscheint ein Browser mit einer Dateien- oder Ordnerübersicht auf dem Bildschirm.

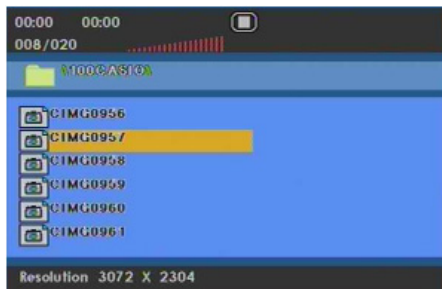

Navigieren im Dateibrowser

- Bewegen Sie den Cursor innerhalb der Datei- und Ordneranzeige nach oben oder Unten mit den Pfeiltasten **OBEN/UNTEN**.
- Sie können in der Übersicht die nächste Seite mit Dateien anzeigen, indem Sie die **>>| (NEXT)** Taste drücken. Mit den Tasten **>>| (NEXT)** und **|<< (PREV)** können Sie immer zu der nächsten bzw. vorherigen Seite im Dateibrowser blättern.
- Wenn Sie die **10+**-Taste im Dateibrowser drücken, dann können Sie direkt eine Nummer eingeben, z.B. 309. Dann wird das 309te Bild angezeigt und die Slideshow startet von diesem Bild erneut.
- Drücken Sie die **PROG**-Taste im Dateibrowser, ändert sich die "normale" Datei- und Ordnerübersicht zu der "nur" Dateiübersicht. Das bedeutet, in der alleinigen Dateiübersicht werden alle vorhandenen Dateien aus allen Ordner in einer einzigen Liste angezeigt. Erneutes Drücken der **PROG**-Taste bewirkt wieder eine "normale" Datei- und Ordnerübersicht.

Abspielen

Wählen Sie eine Bilddatei aus und drücken Sie **PLAY**-Taste um das Bild auf dem Bildschirm anzuzeigen. Nun startet eine Slideshow und die Bilder werden für einige Sekunden angezeigt. Danach wird das nächste Bild geladen und angezeigt.

Pause

Möchten Sie ein Bild länger betrachten, dann drücken Sie die **PAUSE/STEP**-Taste während der Anzeige. Die Anzeige wird angehalten und Sie können das Bild länger betrachten. Erneutes Drücken der **PAUSE/STEP**-Taste beendet den Pause-Modus.

Wiedergabe beenden

Die Wiedergabe kann durch das Drücken der **STOP**-Taste beendet werden. Mit der **MENU**-Taste gelangen Sie auch direkt in den Dateibrowser zurück, ohne STOP zu drücken.



Abspielen

JPEG-Dateien

Suche

Drücken Sie während der Bildwiedergabe die **SEARCH**-Taste, dann können Sie zu einem anderen Bild springen, welches z.B. viel weiter hinten liegt. Geben Sie die Nummer ein, z.B. 500 und dann wird das 500te Bild geladen und angezeigt.

Bild rotieren

Es gibt vier Transformationsmodi: „Umgekehrt“, „Gespiegelt“, „Links“ und „Rechts“: Diese Funktionen können nur bei normaler Wiedergabe eines aktuellen Bildes verwendet werden und werden automatisch abgebrochen, wenn ein neues Bild aufgerufen wird. Die verschiedenen Transformationsmodi wählen Sie wie folgt mit den Pfeil-Navigationstasten aus:

- ▲ Umgekehrt/Normal
- ▼ Gespiegelt/Normal
- ◀ Nach links drehen
- ▶ Nach rechts drehen

Vergrößern oder Verkleinern (Zoom)

Mit dem DVD-Player haben Sie die Möglichkeit die Bilder vergrößert darzustellen. Drücken Sie die **ZOOM** Taste auf der Fernbedienung. Oben links erscheint nun ein Information "Zoom 100%". Um den Vergrößerungsgrad zu verändern drücken Sie dazu die **>>** Taste und das Bild wird vergrößert. Mehrmaliges Drücken der **>>** Taste ändert den Zoomfaktor in den Schritten:

100% —> 125% —> 150% —> 200%

Sie können natürlich auch Bilder verkleinern. Drücken Sie dazu bei aktiven Zoom die **<<** Taste auf der Fernbedienung. Das Bild wird in folgenden Schritten verkleinert:

100% —> 75% —> 50%

Beenden Sie die Vergrößerung oder Verkleinerung des Bildes, in dem Sie die **ZOOM** Taste drücken.



Abspielen

Musik-Dateien

Deutsch

Sie können mit Ihrem DVD-Player Musik anhören, die auf einer CD-R gespeichert sind. Die Musik auf der Disk müssen in komprimierter Form gespeichert sein. Legen Sie die CD in das Diskfach.

Nachdem die CD geladen ist, erscheint ein Browser mit einer Dateien- oder Ordnerübersicht auf dem Bildschirm.

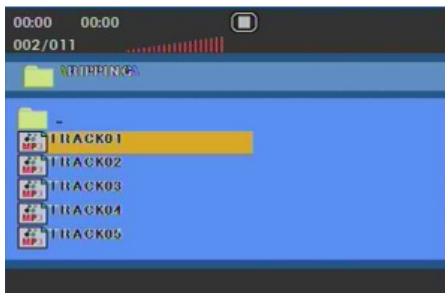

Navigieren im Dateibrowser

- Bewegen Sie den Cursor innerhalb der Datei- und Ordneranzeige nach oben oder Unten mit den Pfeiltasten **OBEN/UNTEN**.
- Sie können in der Übersicht die nächste Seite mit Dateien anzeigen, indem Sie die **>>| (NEXT)** Taste drücken. Mit den Tasten **>>| (NEXT)** und **|<< (PREV)** können Sie immer zu der nächsten bzw. vorherigen Seite im Dateibrowser blättern.
- Drücken Sie die **PROG**-Taste im Dateibrowser, ändert sich die "normale" Datei- und Ordnerübersicht zu der "nur" Dateiübersicht. Das bedeutet, in der alleinigen Dateiübersicht werden alle vorhandenen Dateien aus allen Ordner in einer einzigen Liste angezeigt. Erneutes Drücken der **PROG**-Taste bewirkt wieder eine "normale" Datei- und Ordnerübersicht.
- Haben Sie vorher mit der **PROG**-Taste eine Dateiliste aller vorhandenen Dateien erstellt und Sie die **10+**-Taste im Dateibrowser drücken, können Sie direkt eine Nummer eingeben, zum Beispiel 99. Dann springt der DVD-Player zu dem 99. Eintrag in der Dateien- oder Ordnerstruktur.

Pause

Möchten Sie das Abspielen kurzzeitig unterbrechen, drücken Sie die **PAUSE/STEP**-Taste. Wenn Sie die Wiedergabe fortsetzen möchten, dann Drücken Sie die **PLAY**-Taste und der Pausen-Modus wird beendet.

Wiedergabe beenden

Die Wiedergabe kann durch das Drücken der **STOP**-Taste beendet werden.

Schneller Vorlauf oder schneller Rücklauf

Drücken Sie während der Wiedergabe die **<<** oder **>>** Taste, dann können Sie innerhalb des Musikstückes in verschiedenen Geschwindigkeiten rückwärts oder vorwärts spulen.



Abspielen

Musik-Dateien

Suche

Drücken Sie während der Wiedergabe die **SEARCH**-Taste, dann können Sie zu einem anderen Musikstück springen, welches zum Beispiel viel weiter hinten in der Dateistruktur liegt. Geben Sie eine Nummer ein, zum Beispiel 100 und dann wird das 100. Musikstück gestartet.

ID3-Tags

Es werden keine ID3 Tags angezeigt.

MPEG-1, MPEG-2 und MPEG-4 Video-Dateien

Der DVD Player kann Filmdateien in den Formaten MPEG-1, MPEG-2 oder MPEG-4 abspielen, die auf einer CD-R gespeichert sind. Legen Sie die CD in das Diskfach. Nachdem die CD geladen ist, erscheint ein Browser mit einer Dateien- oder Ordnerübersicht auf dem Bildschirm.

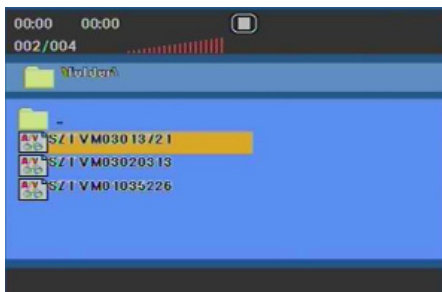

Navigieren im Dateibrowser

- Bewegen Sie den Cursor innerhalb der Datei- und Ordneranzeige nach oben oder Unten mit den Pfeiltasten **OBEN/UNTEN**.
- Sie können in der Übersicht die nächste Seite mit Dateien anzeigen, indem Sie die **>>| (NEXT)** Taste drücken. Mit den Tasten **>>| (NEXT)** und **<<| (PREV)** können Sie immer zu der nächsten bzw. vorherigen Seite im Dateibrowser blättern.
- Wenn Sie die **10+**-Taste im Dateibrowser drücken, dann können Sie direkt eine Nummer eingeben, z.B. 99. Dann springt der DVD-Player zu dem 99. Eintrag in der Dateien- oder Ordnerstruktur. Haben Sie vorher mit der **PROG** Taste eine Dateiliste aller vorhandenen Dateien erstellt, dann wird das 99. Stück abgespielt.
- Drücken Sie die **PROG**-Taste im Dateibrowser, ändert sich die "normale" Datei- und Ordnerübersicht zu der "nur" Dateiübersicht. Das bedeutet, in der alleinigen Dateiübersicht werden alle vorhandenen Dateien aus allen Ordner in einer einzigen Liste angezeigt. Erneutes Drücken der **PROG**-Taste bewirkt wieder eine "normale" Datei- und Ordnerübersicht.

Abspielen

Wählen Sie eine Musikdatei aus und drücken Sie **PLAY**-Taste. Die Wiedergabe startet. In der Regel startet die Wiedergabe des ersten Film direkt nach dem Einlesen der Disk.



Abspielen

MPEG-1, MPEG-2 und MPEG-4 Video-Dateien

Deutsch

Stopp

Mit der **STOP**-Taste können Sie die Wiedergabe beenden. Mit der **MENU**-Taste können Sie direkt in den Dateibrowser zurückkehren, ohne STOP zu drücken.

Audiosprache

Falls eine MPEG-4 Videodatei zwei unterschiedliche Audiosprachen enthält, dann können Sie mit der **AUDIO**-Taste zu der zweiten Audiosprache wechseln.

Untertitel

Für MPEG-4-Dateien steht diese Funktion in Kombination mit SRT-Untertiteldateien zur Verfügung. Die Dateinamen sollten folgendermaßen beschaffen sein:

- Movie.avi
- Movie.eng.srt
- Movie.ger.srt

Hinweis:

Folgendes Untertitelformat wird unterstützt: Subrip (srt).

Bitte beachten Sie die folgenden Regeln:

1. Die Auflösung der Filmdateien sollten maximal 720x576 Pixel betragen.
2. Der Dateiname sollte nicht mehr als 10 Zeichen enthalten.
3. Falls ein Zeichen nicht richtig erkannt wird (z.B. Sonderzeichen), so erscheint an der Stelle dieses „_“ Zeichen.
4. Falls bei MPEG-4 Dateien der Abstand der einzelnen I-Frames mehr als 30 Sekunden beträgt, dann kann es zu Störungen während des Abspielens kommen.
5. Bitte beachten Sie bei dem Erstellen der MPEG-4 Dateien dass Video und Audio nur mit der „interleave“ Option abgespielt werden können.
6. Dateien mit der Endung *.avi, *.mpg und *.mpeg werden angezeigt und ggf. abgespielt. Andere Formate sind unbekannt und werden ggf. auch nicht angezeigt.
7. Verschiedene MPEG-4 Codices werden unterstützt. Sie müssen/sollten nach dem anerkannten Standard MPEG-4 Part 2 (MPEG-4 SP/ASP) erstellt worden sein. Andernfalls kann es zu Fehlern bei der Darstellung kommen.
8. Container Formate wie MKV, MP4 oder ähnliche werden nicht unterstützt.
9. Der Codec H.264 oder VC1 wird nicht unterstützt.
10. Unterstützte Audioformate in den MPEG-x Dateien sind:
 - MPEG-4: AC3, PCM, MP3
 - MPEG-1/2: MP2 / MP1
 - Sampling Frequenz: 8 - 48 kHz (MP3)
 - Bitrate: 8 bis 320 kbps (MP3)



Abspielen

USB

Wenn Sie den USB Anschluss benutzen möchten, stecken Sie einen USB Flashspeicher in den USB Anschluss ein. Drücken Sie die **DVD/USB**-Taste und es erscheint nun ein Auswahlmenü „**DVD**“ und „**USB**“. Mit den Pfeiltasten **OBEN** und **UNTEN** können Sie zwischen den beiden Menüpunkten hin und her bewegen. Starten Sie zum Beispiel die Option „**USB**“ mit der **ENTER**-Taste.

Der Inhalt des USB Flashspeicher wird ausgelesen und in dem Dateibrowser angezeigt.

Navigieren im Dateibrowser

- Bewegen Sie den Cursor innerhalb der Datei- und Ordneranzeige nach oben oder Unten mit den Pfeiltasten **OBEN/UNTEN**.
- Es werden bis zu 15 Zeichen des Dateinames im Browser angezeigt. Bei nahezu gleichnamigen Dateien werden diese nummeriert und mit einer Tilde (~) versehen. Bsp. abcdef~1 bis abcdef~9 und dann abcde~10 bis abcde~99, usw.
- Sie können in der Übersicht die nächste Seite mit Dateien anzeigen, in dem Sie die **>>| (NEXT)** Taste drücken. Mit den Tasten **>>| (NEXT)** und **|<< (PREV)** können Sie immer zu der nächsten bzw. vorherigen Seite im Dateibrowser blättern.
- Wenn Sie die **10+**-Taste im Dateibrowser drücken, dann können Sie direkt eine Nummer eingeben, z.B. 39. Dann wird das 39. Kontent (Musik, Bild oder Video) angezeigt bzw. abgespielt.
- Drücken Sie die **PROG**-Taste im Dateibrowser, ändert sich die “normale” Datei- und Ordnerübersicht zu der “nur” Dateiübersicht. Das bedeutet, in der alleinigen Dateiübersicht werden alle vorhandenen Dateien aus allen Ordner in einer einzigen Liste angezeigt. Erneutes Drücken der **PROG**-Taste bewirkt wieder eine “normale” Datei- und Ordnerübersicht.

Unterstützte Formate und Bitrate von USB

Sie können von USB Speichermedien die gleichen Formate abspielen wie von Disk. Dies wären zum Beispiel JPEG, Musikdateien (komprimierte Formate) oder Videodateien (MPEG-1, MPEG-2 oder MPEG-4 Format).

Bitte beachten Sie, dass die Bitrate der Videodateien nicht größer als 2000 kbps sein darf.

Unterstützte Medien

Der USB-Anschluss unterstützt eine Reihe von USB Speichersticks mit unterschiedlichen Größen.

Abspieffunktionen

Die Abspieffunktionen entsprechen je nach Art des Kontents (JPEG, Musik oder Video) denen der vorangegangenden Beschreibungen.

Sicherheitshinweis

Wenn Sie den USB Speicher entfernen möchten, drücken Sie die **DVD/USB** Taste und wechseln Sie zu „**DVD**“. Wenn das DVD Laufwerk aktiv ist, dann können Sie den USB Speicher entfernen.



Einstellungen

Deutsch

Hinter den Einstellungen (**SETUP**) befinden sich die vielfältigen Optionen die die Ausgabe, Anzeige, Navigation einer Video-DVD und mehr beeinflussen.

1. Drücken **SETUP** auf Fernbedienung um in Einstellungs Menü zu gelangen.
2. Drücken Sie **ENTER** um in die einzelnen Optionen und Submenüs zu gelangen.
3. Navigieren Sie mit den Pfeiltasten zu den einzelnen Einstellungen.
4. Drücken Sie **SETUP** wiederholt, dann werden die Einstellungen übernommen und Sie können das Einstellungs Menü verlassen.

Vier übergeordnete Kategorien hat das Einstellungs Menü: Allgemeine Einstellungen, Audioeinstellungen, Dolby Digital Einstellungen, Videoeinstellungen und Vorzugseinstellungen.

Allgemeine Einstellungen

Das Allgemeine Setup enthält folgende Untermenüs: *TV Bildschirm, Winkelzeichen, OSD Sprache, Gehörlos Titel, Bildschirm-schoner und Letzter Speicher.*

TV Bildschirm

Die Einstellung verändert die Darstellung des Videos auf dem Bildschirm und agiert unabhängig von den TFT Einstellungen.

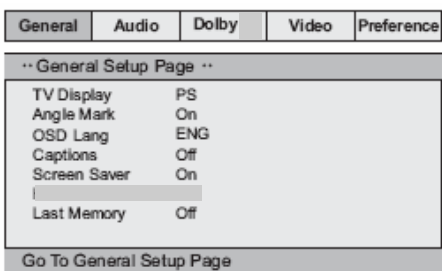

NORMAL/PS

Mit dieser Einstellung wird bei dem versucht wird, einen Teil des Widescreen-Bildes, das im Kino gezeigt wird, auf einem 4:3-Fernseh Bildschirm darzustellen. So kommt es, dass im Schnitt ein Film im Fernseher nur 33 - 50 % des Kinofilm bildes enthält.

NORMAL/LB

Die andere Möglichkeit, dem Problem der Darstellung eines zu großen Films auf einem zu kleinen Fernseher anzuzeigen, bei dem oben und unten schwarze Balken entstehen, der Film aber im Schnitt zu mindestens 90 % angezeigt wird.

WIDE / 16:9

Die Begriffe Breitbild oder Widescreen (engl. für Breitbild) wird allgemein, etwa bei der Vermarktung von DVD- und VHS-Filmen, für alle Bildformate verwendet, die breiter als das Standardfernsehformat von 1,33:1 (4:3) sind, unabhängig davon, ob der Film im Letterbox-Format innerhalb eines 4:3-Rahmens oder anamorph gespeichert ist – in der Regel in Formaten ab etwa 1,66:1, häufig 2,35:1 und bis hin zu 2,76:1. Als „Breitbildfernseher“ werden meist Geräte mit einem Seitenverhältnis von 16:9 (ca. 1,78:1, nahezu dem ebenfalls gängigen Kinoformat von 1,85:1 entsprechend) bezeichnet.

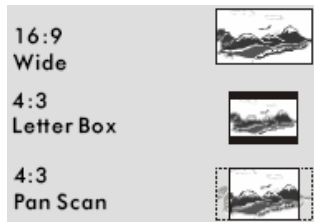



Einstellungen

Allgemeine Einstellungen

Winkelzeichen

Falls die Video-DVD mit alternativen Kameraperspektiven in einer Szene aufgenommen wurde und diese auch auf der Video-DVD verfügbar sind, dann würde bei Anwesenheit in der linken oberen Ecke des Bildschirms ein Kamerazeichen auftauchen. Im SETUP können Sie die Anzeige entweder ganz unterdrücken (Aus) oder aktiviert lassen (Ein).

OSD Sprache

Diese Einstellung definiert die Sprache des Setups und Meldungen des Players.

Gehörlos Titel

Gehörlos Titel sind eine spezielle Form der Untertitel, die neben dem gesprochenem auch Geräusche schriftlich anzeigt. Dies können zum Beispiel „Telefonklingeln“, „Schritte“ oder „Buummmm“ sein. Sie können die Funktion aktivieren oder deaktivieren.

Hinweis:

Nicht alle Video-DVD's enthalten diese spezielle Form der Untertitel.

Bildschirmschoner

Der Bildschirmschoner wird immer dann aktiv (wenn dieser eingeschaltet ist), wenn das Abspielen einer Disc unterbrochen (PAUSE), beendet (STOPP) wurde oder sich keine Disc im Laufwerk befindet. In diesen Fällen startet der Bildschirmschoner nach ca. 3 Minuten. Der Bildschirmschoner kann auch deaktiviert werden.

Hinweis:

Um ein Einbrennen in den Bildschirm zu verhindern, bitte aktivieren Sie den Bildschirmschoner.

Letzter Speicher

Wenn diese Option aktiv ist (ON), dann wird die letzte Position bei einer Video DVD gespeichert und nach dem Ausschalten an der gleichen Stelle fortgesetzt.



Einstellungen

Audioeinstellungen

Deutsch

Die Audioeinstellungen enthalten neben den *Lautsprechereinstellungen*, die *HDCD* Einstellung auch die Einstellungen der *SPDIF* Ausgabe.

HDCD

Die HDCD (High Definition Compatible Digital) soll für einen hochwertigeren Klang mit größerer Detailfülle und besserer Dynamik digitaler Audioaufnahmen, vor allem auf CD oder DVD, sorgen und somit bisherige Nachteile insbesondere herkömmlich kodierter CDs verringern. Die Audioinformationen nicht mehr wie üblich mit einer Auflösung von 16 Bit, sondern mit 20 Bit kodiert werden.

Die Optionen sind 44,1k, 88,2k oder Aus.

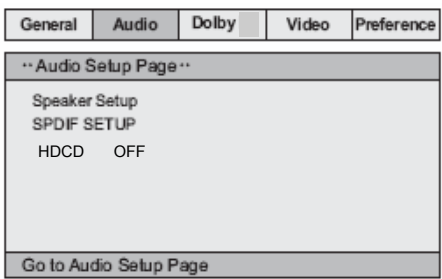

Lautsprechereinstellungen

Die Lautsprechereinstellungen enthalten nur die Optionen im Submenü *Downmix*.

Downmix

Diese Einstellung ermöglicht die Art der analogen Tonausgabe.

Lt / Rt:

Wenn Sie den DVD-Player an einem externen Dolby Pro Logic Decoder anschließen. Dolby Pro Logic ist eine analoges Mehrkanalsystem. Dabei wird aus einer Stereoquelle der Mehrkanalton dekodiert.

Stereo:

Wählen Sie diese Option, wenn Sie den Tonausgang direkt an einem 2.0 aktiven Lautsprechersystem anschließen.

SPDIF Ausgabe

Mit dieser Option wird die Digitale Tonausgabe über den koaxialen Ausgang definiert und eingestellt.

OFF:

Digitales Audio deaktivieren

LPCM (SPDIF/PCM):

Ausgabe von digitalem Audio im PCM-Format

Bitstream (SPDIF/RAW):

Ausgabe von allen digitalen Audio-Formaten, zum Beispiel über optisches oder koaxiales Kabel an einem AV-Receiver.

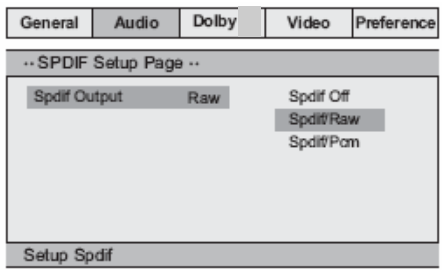



Einstellungen



Dolby Digital Einstellungen

Die Unteroptionen sind *DUAL MONO* und *DYNAMIK*.

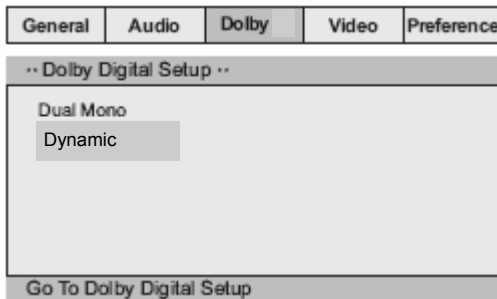

Deutsch

Dual Mono

Die Optionen bei Dual Mono sind:

- Stereo:** Der linke Monosound wird zu dem linken Lautsprecher gesendet und der rechte Monosound zu dem rechten Lautsprecher.
- L-Mono:** Der linke Monosound wird zu beiden Lautsprecher gesendet.
- R-Mono:** Der rechte Monosound wird zu beiden Lautsprecher gesendet.
- Mix-Mono:** Linker und rechter Monosound wird vermischt an beide Lautsprecher gesendet.

Dymanik

Mit dem Begriff „Dynamik“ (Dynamikumfang) wird das Verhältnis vom leisesten zum lautesten Ton beschrieben. Ist der Dynamikumfang sehr groß, so gibt es sowohl sehr leise als auch sehr laute Töne. Angenommen, Sie sehen eine DVD in relativ lauter Umgebung. Sie können die Lautstärke nun erhöhen, um auch die leisen Passagen hören zu können, was allerdings den Nachteil hat, dass die lauten Passagen unangemessen laut werden. Sinnvoll ist es hier, den Dynamikumfang zu komprimieren (also zu reduzieren) und zugleich die Ausgabebautstärke zu erhöhen.

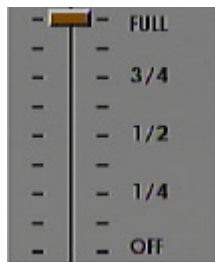

Hinweis:

Voreingestellt ist keine Komprimierung, das bedeutet keine Reduzierung der Lautstärke.



Einstellungen

Videoeinstellungen

Deutsch

In den Videoeinstellungen sind folgende Optionen *Videoausgang*, *TV Modus*, *Schärfe*, *Helligkeit* und *Kontrast*.

Videoausgang

Die Einstellung Komponente definiert die Art des Videoausganges.

RGB

Wenn Sie den DVD-Player mit einem SCART-Kabel zu einem TV-Fernsehgerät verbinden und das TV-Gerät eine RGB-fähige SCART-Schnittstelle hat, dann nutzen Sie die Einstellung RGB um die beste Qualität über SCART-Kabel zu gewährleisten.

CVBS

Wenn Sie den DVD-Player mit einem SCART-Kabel zu einem TV-Fernsehgerät verbinden und das TV-Gerät keine RGB-fähige SCART-Schnittstelle hat, dann nutzen Sie die Einstellung CVBS.

YUV

Wenn Sie den DVD-Player mit einem dreipoligen Komponentenkabel verbinden, dann nutzen Sie die Einstellung YUV.

TV Modus

Diese Option ist dann nur aktiv, wenn der Videoausgang auf die Einstellung *YUV* eingestellt wurde. Wenn Sie einen TV-Fernsehgerät haben welcher progressive Scan unterstützt, dann können Sie die Option „PSCAN“ nutzen. Falls nicht, dann bitte nur die Option „Interlaced“.

Hinweis:

Mit der **V.MODE** Taste auf der Fernbedienung können Sie ebenfalls progressive Scan aktivieren.

Schärfe

Die Einstellung Schärfe enthält drei Optionen „Stark“, „Mittel“ und „Wenig“. Die Option „Wenig“ (Low) zeichnet das Bild sehr stark weich.

Helligkeit und Kontrast

Die beiden Einstellungen können über die Pfeiltasten < (**Links**) oder > (**Rechts**) verändert werden und erlauben individuelle Einstellungen bei der Helligkeit und dem Kontrast.

General	Audio	Dolby	Video	Preference
.. Video Setup Page ..				
Video output	RGB			
TV Mode				
Sharpness	Low			
Brightness	00			
Contrast	00			
Go To Video Setup Page				



Einstellungen



Vorzugseinstellungen

Die Vorzugseinstellungen enthalten einige grundlegende Parameter, wie *TV Typ*, *Audio*, *Untertitel*, *Disk Menü*, *Kindersicherung*, *Passwort* und *Grundeinstellung*.

Diese Einstellungen definieren die Sprachen einer Video-DVD und den Jugendschutz.

Hinweis:

Einige Optionen bei den Vorzugseinstellungen sind nur dann wählbar, wenn sich keine Disc im Laufwerk befindet, bzw. wenn die Laufwerksklappe geöffnet ist.

General	Audio	Dolby	Video	Preference
** Preference Page **				
TV Type	PAL		PAL	
Audio	ENG		AUTO	
Subtitle	ENG		NTSC	
Disc Menu	ENG			
Parental				
Password				
Default				
Set Tv Standard				

Deutsch

TV TYP

Hier stellen Sie bei der Videoausgabe das entsprechende TV System ein. Zwischen den beiden TV Systemen PAL und NTSC gibt es eine Reihe von Unterschiede wie z. B Farbraum, Auflösung und mehr.

PAL

Benutzen Sie die Option PAL wenn Sie den DVD-Player mit einem PAL Fernseher verbinden. Dabei wird im Falle einer NTSC Video-DVD die Videoausgabe nach PAL gewandelt.

NTSC

Benutzen Sie die Option NTSC wenn Sie den DVD-Player mit einem NTSC Fernseher verbinden. Dabei wird im Falle einer PAL Video-DVD die Videoausgabe nach PAL gewandelt.

AUTO

Automatische Auswahl des TV Systems.

Audio, Untertitel und Disk Menü

Mit diesen Optionen legen Sie fest, mit welcher Sprache das Startmenü einer Video-DVD startet (Disk Menü), welche Untertitelsprache angezeigt wird und welche Audiosprache bevorzugt wird. Diese Einstellungen werden nur dann ausgeführt, wenn die entsprechenden Sprachen auch auf der Video-DVD zur Verfügung stehen.

Default

Diese Einstellung stellt die Grundwerte des DVD-Players zurück. Alle persönlichen Einstellungen werden gelöscht.

Hinweis!

Wenn diese Funktion ist aktiv, alle Einstellungen werden zurückgesetzt.



Einstellungen

Deutsch

Kindersicherung/Jugendschutz

DVDs werden von einer Kontroll-Organisation nach ihrem Inhalt bewertet. Die Art der Kontrolle variiert von DVD zu DVD. Zum Beispiel können Sie, wenn es die DVD erlaubt, gewalttätige Szenen für Kinder oder das Abspielen der DVD komplett sperren. Wenn Sie die Einstellungen wechseln möchten, dann ändern Sie den Kinderschutzlevel und bestätigen die Auswahl mit der **PLAY** Taste. Es erscheint nun die Passwortabfrage. Damit die Änderung wirksam ist, müssen Sie zuerst das Passwort eingeben. Drücken Sie **136900** auf der Fernbedienung.

Die Optionen sind:

Level	Bedeutung
Kind.-Sich (Kinder Sicher)	Für Kinder geeignet
G	Für alle Altersgruppen geeignet
PG	Für Kinder ab 6 Jahre geeignet. Eltern anwesend.
PG 13	Unpassend für Kinder unter 13 Jahren
PG-R	Für Kinder ab 16 Jahren unter Aufsicht wird vorgeschlagen
R	Jugendliche unter 16 Jahren dürfen den Film unter Aufsicht sehen.
NC-17	Jugendliche unter 17 dürfen nicht gucken
Adult (Erwachsene)	Mündige Erwachsene

Hinweis:

Einige Video-DVD enthalten keinerlei Ratings im Film. Daher kann die Kindersicherung auch nicht wirksam sein. Auch kommt es vor, dass die gedruckten Angaben zu dem Jugendschutz nicht mit dem tatsächlichen Rating übereinstimmt.

Passwort

Diese Option ist auch in Benutzung für die Kindersicherung. Mit dieser Option können Sie das Passwort ändern und damit auch die Änderung bei dem Rating der Kindersicherung blockieren. Das Standardpasswort ist **136900**.

1. Altes Passwort eingeben.
2. Neues Passwort eingeben.
3. Zur Bestätigung erneut eingeben.
4. ENTER drücken.

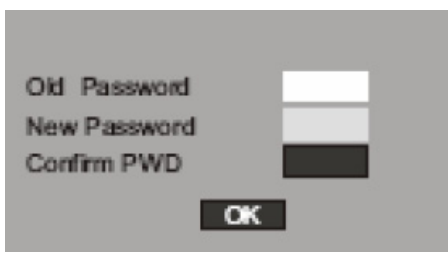



Fehlerbehebung



Bitte beachten Sie die folgende Liste zur Behebung möglicher Probleme, bevor Sie den Kundenservice kontaktieren.

Technischer Kundenservice von Xoro/MAS:

- Tel.: 040 77 11 09 17
- Internet: www.xoro.de/support.htm

Symptom	Korrektur
Kein Strom	<ul style="list-style-type: none">• Stecken Sie den Stecker vorsichtig in die Steckdose• Schalten Sie den Netzschalter (POWER-Taste) ein.
Keine Wiedergabe	<ul style="list-style-type: none">• Legen Sie eine bespielte Disk ein (überprüfen Sie Disk-Typ und Filesystem).• Kontrollieren Sie den Inhalt auf abspielbare Dateien• Legen Sie eine Disk mit der bespielten Seite nach unten ein.• Reinigen Sie die Disk.• Die Disk hat zuviele Kratzer.• Die DVD+/-RW muss finalisiert sein.• Flaschen Regionalcode bei der Video-DVD• Entfernen Sie die Kindersicherung oder ändern Sie die Sicherheitsstufe.
Schwarz/Weiß wechselnd	<ul style="list-style-type: none">• Vergewissern Sie sich, dass NTSC/PAL umgestellt wurde.• Die Vertikaleinstellungen des Fernsehers überprüfen.
Keine Untertitel	<ul style="list-style-type: none">• Stellen Sie sicher, dass die Video-DVD Untertitel hat.• Falsches MPEG-4 Untertitelformat.• Bitte benennen Sie die MPEG-4 Untertitel mit dem gleichen Dateinamen wie der Film (Film.avi und Film.srt).
Kein Bild	<ul style="list-style-type: none">• Wählen Sie den richtigen Video-Eingang am TV aus, damit das Bild des DVD-Players zu sehen ist.• Stecken Sie das Video-Kabel richtig ein.• Konsultieren Sie den Abschnitt für den Anschluss an den TV
Kein Ton	<ul style="list-style-type: none">• Schließen Sie das Audio-Kabel am entsprechenden Anschluss an.• Schalten Sie das entsprechende Gerät ein.• Legen Sie die Audio-Einstellungen korrekt fest.
Kennwort vergessen	Gehen Sie während des Stop-Modus des Geräts in den Einstellungsmodus (Setup). Masterkennwort ist 136900 .



Fehlerbehebung

Deutsch

Symptom	Korrektur
Fernbedienung funktioniert nicht einwandfrei	<ul style="list-style-type: none">• Richten Sie die Fernbedienung direkt auf den Empfangssensor des DVD-Players.• Gehen Sie näher zum Player (Reichweite maximal 5 m).• Ersetzen Sie die Batterien durch neue.
Tasten funktionieren nicht	Schalten Sie mit der Taste POWER den Strom aus und wieder ein, oder nehmen Sie den Stecker aus der Steckdose und stecken Sie ihn dann wieder ein.
Sprache der Tonspur lässt sich nicht festlegen	<ul style="list-style-type: none">• Befindet sich keine Tonspur in der Sprache, die bei den Anfangsstellungen festgelegt wurde, auf der Disc, lässt sie sich nicht wiedergeben/anzeigen.• Als alternative Tonspur lässt sich nur eine auswählen.
Winkel lässt sich nicht ändern	Auf einer Disc wurden u. U. nur für bestimmte Szenen mehrere Winkel aufgezeichnet.
Keine Wiederholung; keine A-B-Funktion	<ul style="list-style-type: none">• Bei einigen Discs sind diese Funktionen nicht möglich.• Bei der Programmwiedergabe sind die Wiederholungs- und A-B-Funktion nicht verfügbar.
Y Pb Pr (YUV) (Progressive Scan)	<ul style="list-style-type: none">• Stecken Sie das Video-Kabel richtig ein.• Legen Sie für die Video-Ausgabe auf YUV fest• Legen Sie den <i>TV Modus</i> auf PSCAN fest.• Wählen Sie den richtigen Video-Eingang am TV aus, damit das Bild des DVD-Players zu sehen ist.• Mit der V.MODE Taste können Sie im laufenden Betrieb zwischen interlaced und progressive Scan wechseln.
CVBS, S-Video, SCART Kein Bild oder Bildverzerrung	Sie haben möglicherweise versehentlich die V.MODE Taste gedrückt. Drücken Sie die V.MODE Taste auf der Fernbedienung erneut und nun sollte wieder ein „normales“ Bild auf dem Fernseher erscheinen.
USB Anschluss nicht aktiv	<ul style="list-style-type: none">• Schließen Sie einen USB Speicherstick am USB Anschluss an.• Drücken Sie die DVD/USB Taste und wählen Sie die Option <i>USB</i> (Pfeiltaste nach Unten) und bestätigen Sie die Auswahl mit der PLAY Taste
Ruckeln bei der Video-wiedergabe von USB	<ul style="list-style-type: none">• Bitte beachten Sie die Videoparameter bei der Umwandlung in den verschiedene Formaten (Seite 28).• Bitte achten Sie auf die Bitrate des Videos. Sie sollte nicht größer als 2000 kbps sein.



Spezifikation



Deutsch

Strom:

Spannung:	AC 110-240 V ~ 50 / 60 Hz
Strom Verbrauch:	12 W
Strom Verbrauch im Stand-By Modus:	< 2 W

Umgebungsbedingung:

Temperaturbereich:	+ 5° ~ + 40° C
Luftfeuchtigkeit:	5 ~ 90 % (nicht kondensierend)
Ausrichtung:	Horizontal

Video:

Video DAC:	108 MHz / 10 Bit
TV System:	PAL / NTSC
Ausgangselevel:	
<i>CVBS</i>	1 ± 0,2 Vp-p (75 Ohm)
<i>S-Video</i>	Helligkeit (Y): 1 ± 0,2 Vp-p (75 Ohm)
	Chrominanz (C): 0,286 Vp-p (75 Ohm)
<i>YUV</i>	0,7 Vp-p (75 Ohm)
Horizontale Auflösung:	≥ 500 Linien
Signal-zu-Rauschverhältnis:	≥ 90 dB

Audio:

Audio DAC:	96 kHz / 24 Bit
Frequenzbereich:	20 Hz - 20 kHz CD
	20 Hz - 44 kHz DVD
Ausgangselevel:	Analog 1,8 ± 0,2 Vrms (1KHz 0dB)
	Digital 0,5 Vp-p (75 Ohm)
Harmonische Verzerrung:	≥ 40 dB (JIS-A 1KHz, typisch)
Dynamischer Bereich:	≥ 80 dB (JIS-A 1KHz, typisch)
Signal-zu-Rauschverhältnis:	≥ 90 dB (JIS-A 1KHz, typisch)

USB:

Version:	2.0
Größe der Speichersticks:	getestet bis zu 8 GB (EMTEC, Sandisc, Verbatim)
Unterstützte Video Bitrate:	2000 - 2500 kbps

Gerät:

Abmessung (BxHxT):	235 x 48 x 225 mm
Gewicht:	1,3 kg
Ausgänge Video:	CVBS, S-Video, SCART (RGB), YUV
Ausgänge Audio:	Stereo Cinch, Koaxial digital



5.1 Kanal

5.1-Mehrkanalcodierung bedeutet, dass sowohl fünf Kanäle mit voller Bandbreite (Links, Center, Rechts, Surround links, Surround rechts) als auch ein Tieftonkanal vorhanden sind (für diesen steht das ".1" – er sorgt für das dröhnende Bassgrollen, das Sie auch in einem gut ausgestatteten Kinosaal hören und spüren). Sowohl Dolby Digital® als auch DTS® (inklusive AC3) unterstützen 5.1-Codierung und -Decodierung.

CD

Eine CD (Compact Disc) ist eine mit Metall beschichtete Kunststoffscheibe. Sie hat einen Durchmesser von 12 cm und eine Stärke von ca. 1,2 mm. Die Entwicklung dieses Speichermediums erfolgte 1985 von Sony und Phillips. Die Vorteile liegen in der digitalen Verarbeitung der Musiksignale, was eine nahezu originalgetreue Wiedergabe ermöglichte. Darüber ist war bei der CD die Speicherdichte höher, das Handling einfacher, die Lebensdauer deutlich länger und sie ist nahezu verschleißfrei.

Mittlerweile sind aus der CD zwölf verschiedene Datenträger entstanden. Die geläufigsten sind die CD-DA (Compact Disc - Digital Audio), CD-ROM (Compact Disc - Read Only Memory, Speicher mit Lesezugriff) und die DVD (Digitale Versatile Disk).

Man kann auf einer CD (-DA) zwischen 74 - 80 Minuten Musik speichern. Dies entspricht einer Datenmenge von ca. 650 - 700 MB. Die Signalübertragung bei der CD erfolgt berührungslos mittels Laserlicht. Die CD wird von der Mitte zum Rand ausgelesen. Die Daten/Musik sind in einer spiralförmigen Bahn von innen nach außen angelegt. Eine CD im Querschnitt hat Vertiefungen "Pits" und Erhebungen "Lands". Sie sind in der vorher erwähnten Spirale angeordnet. Der Abstand zwischen den Pits ist ungefähr 1,6 mm. Das Laserlicht, das durch eine Laserdiode erzeugt wird, wird durch verschiedene Spiegel und Prismen umgelenkt und dann durch eine Linse zu einem Laserstrahl gebündelt. Dieser Laserstrahl tastet in der spiralförmigen Laufbahn die CD-Oberfläche ab. Bei Pits werden die Laserstrahlen gebrochen. Dieses gebrochene Licht wandert auf dem Laserstrahl zurück und wird an einen Fotosensor geleitet. Der Fotosensor schickt die Informationen an den Mikroprozessor weiter. Dieser übersetzt die Informationen (Ein/Aus) in Tonsignale zurück. Den Rest übernimmt die Stereo-Anlage.

CVBS

Composite Video Schnittstelle. Das Videosignal wird über eine einzige Leitung übertragen. Diese Schnittstelle sollten Sie nur dann verwenden, wenn Ihr Wiedergabegerät keine andere von ihrem Xoro Fernseher unterstützte Schnittstelle hat, da die Übertragung über CVBS prinzipiell ein deutlich schlechteres Bild liefert als andere Übertragungsarten (siehe hierzu auch YUV, S-Video, SCART und RGB). Zu erkennen ist die CVBS-Schnittstelle an der gelben Farbe des Cinch-Steckers.

Dolby Digital 5.1

Dolby Digital 5.1 ist ein Verfahren zur Übertragung und Speicherung von 5.1-Kanal-Tonspuren bei digitalen Medien wie DVDs, digitalem Kabelfernsehen, terrestrisch übertragbarem Digitalfernsehen (DTV) und Satellitenübertragungen. Anders als bei den Codier- bzw. Decodierverfahren Dolby Surround® und Pro Logic® die die Kanaltrennung aufgeben, um Surround-Sound in Stereo-Tonspuren unterbringen zu können, handelt es sich bei Dolby Digital® um ein diskretes Verfahren, bei dem die verschiedenen Kanäle während der Codie-



Glossar

zung und Decodierung vollständig voneinander getrennt bleiben. Dolby Digital 5.1 ist der Industriestandard für die Codierung von DVD-Filmen mit Surround-Sound.

DSP

Digital Signal Processor. Abkürzung für Mikrochips, die Signale (z.B. den Ton) digital weiterverarbeiten (z.B. wird Virtual Surround durch einen DSP erzeugt).

DTS

DTS[®] ist ein mit Dolby Digital[®] konkurrierender Kodierstandard. DTS Digital Surround[®] ist ein Mehrkanaltonsystem von Digital Theater Systems. Es arbeitet wie auch Dolby Digital[®] mit bis zu 5.1 Kanälen. Jedoch liegt die mögliche Datenrate weit über 1 MBit/s, muss also nicht so stark komprimiert werden, was im Vergleich mit Dolby Digital[®] zu geringeren Qualitätsverlusten führt. Der Frequenzbereich umfasst 20Hz bis 20kHz bei 20Bit, der Basskanal reicht aber nur bis 80Hz. Das verwendete Kodierungsverfahren heißt CAC.

DVD

Die DVD (Digital Versatile Disk) kam 1995 auf den Markt und ist ein Datenträger mit grosser Speicherkapazität. Eine gewöhnliche CD-ROM, die einen Speicherplatz von 650 MB aufweist, wird durch den Speicherplatz der DVD von bis zu 9 GB in den Schatten gestellt. Gerade bei der Wiedergabe von Videoformaten spielt die Speicherkapazität eine große Rolle. Neben dem hohen Speicherplatz genießt der Konsument bei der Wiedergabe von DVDs zusätzlich hochwertige digitale Bild- und Tonqualität. Bis zu acht Audiokanäle kann eine DVD ansteuern. Das heißt im besten Fall, das ein Film in 8 Sprachen gehört werden kann.

JPEG CD

Eine JPEG-CD ist eine Disk zur Speicherung von Fotos auf einer CD-R, CD-RW, DVD-R, DVD-RW, DVD+R oder DVD+RW in einer plattformabhängigen Struktur (Unterstützung verschiedener Auflösungen). Bitte erstellen Sie die Disk nicht im Multi-Sessionverfahren.

GUI

Graphic User Interface Siehe OSD.

HDCCD

Pacific Microsonics hat eine digitale Audiotechnologie entwickelt, die das volle Potenzial einer CD ausschöpft. Der HDCCD-Prozess (High Definition Compatible Digital) ist ein patentierter Kodierungs- und Dekodierungs-Prozess, der die gesamte Fülle und Detailgenauigkeit eines hoch auflösenden "Master Recordings" auf die CD übertragen kann. Es gab schon verschiedene Versuche, die Klangqualitäten von CDs zu verbessern, jedoch gibt es keine, die mit dem HDCCD-Prozess vergleichbar wären.

Helligkeit

Das Wort *Helligkeit* wird meist für die subjektive Lichtempfindung benutzt. Sie kann aber bei verschiedenen Personen etwas unterschiedlich sein. Sie hängt insbesondere von der spektralen Empfindlichkeit der Sehzellen ab.



Glossar

Hosiden-Buchse

4-poliger Anschluß für S-Video-Verbindungen

Interlaced

Bildaufbauverfahren im Zeilensprungverfahren. Hierbei werden nacheinander zwei um eine Bildzeile versetzte Halbbilder erzeugt. Dies ist das übliche Verfahren bei herkömmlichen 50 Hz TV Geräten.

Komponenten-Signal

siehe YUV

Kontrast

Bezeichnet die Höhe des Helligkeitsunterschiedes zwischen hellstem und dunkelstem darstellbaren Bildpunkt.

LPCM

Die Abkürzung *LPCM* steht für: **Linear Pulse Code Modulation**.

Digitale, unkomprimierte Audio-Aufnahme; Standardverfahren für konventionelle Audio-CDs.

MP3

Der **MPEG 1 Layer 3 Codec, kurz MP3**, wurde 1987 vom Fraunhofer Institut für Integrierte Schaltungen erfunden und war damals ein revolutionärer Komprimierungsalgorithmus. 1992 wurde dieser Teil des MPEG 1-Formats. Da es aber eine erstaunlich gute Qualität bei sehr kleinen Dateigrößen hatte, popularisierte es sich schnell als eigener Standard. Man kann mit diesem Codec Audio-Dateien auf eine Größe von 1 MB / Minute verkleinern.

MPEG-4

MPEG-4 ist ein MPEG-Standard (ISO/IEC-14496), der unter anderem Verfahren zur Video- und Audiokompression beschreibt. Ursprünglich war das Ziel von MPEG-4, Systeme mit geringen Ressourcen oder schmalen Bandbreiten (Handy, Videophone, ...), bei relativ geringen Qualitätseinbußen zu unterstützen. Jedoch deckte der H.263 Standard der ITU diesen Bereich bereits sehr gut ab, so dass die MPEG-Entwickler in MPEG-4 für reine Videokompression H.263 fast vollständig übernahmen und sich mit MPEG-4 der weiteren Funktionalität auf Bildkomponenten (z.B. audiovisuelle Objekte, etwa Buttons für Perspektivwahl) widmeten. Kombiniert wird MPEG-4 meistens mit den populären Audiokompressionsverfahren MP3 oder mit Dolby Digital Verfahren AC-3.

NTSC

Vor allem in Amerika und Asien verbreiteter Fernsehstandard. 525 (480 sichtbare) Zeilen und 60 Hertz Bildwiederholfrequenz. Bezeichnet die Art, wie die Bildinformationen (Helligkeit, Farbe, Art des Bildaufbaus, Bildwiederholfrequenz usw.) übertragen werden. In Europa findet man diesen Standard in der Regel nur auf importierten Medien (z.B. amerikanischen DVD's).



Glossar

OSD

Als OSD (On Screen Display) bezeichnet man die auf dem Bildschirm angezeigten Menüs und Optionen. Das GUI stellt die Schnittstelle zwischen der Gerätehardware und dem Benutzer her.

PAL

Europäischer Fernsehstandard. Steht für Phase Alternation Line; Bildwiederholffrequenz: 50 Hz, Zeilenauflösung: 625 Zeilen, davon 576 sichtbar. Bezeichnet die Art, wie die Bildinformationen (Helligkeit, Farbe, Art des Bildaufbaus, Bildwiederholffrequenz usw.) übertragen werden.

PBC

PBC ist die „Play Back Control“ (Wiedergabekontrolle). Diese Funktion kann man bei einer Video CD zum Anzeigen des Menüs benutzen, wenn ein solches auf der VCD vorhanden ist. In diesem Menü können Sie sich dann mit den Pfeiltasten bewegen und mit "ENTER" die gewünschte Funktion anwählen.

Pro Logic®

Dolby Pro Logic® ist ein Matrix-Decoder, der die vier Surround-Sound-Kanäle, die in der Stereo-Tonspur von im Dolby Surround®-Verfahren codierten Programmen (wie z. B. VHS-Filmen oder TV-Shows) enthalten sind, wieder decodiert. Bei Dolby Surround handelt es sich um ein Matrix-Codierverfahren, das vier Kanäle (Links, Center, Rechts, Surround) auf Stereo-Tonspuren abmischt. Ein Pro Logic-Decoder "trennt" die vier Kanäle bei der Wiedergabe wieder. Ohne einen Pro Logic-Decoder werden in dieser Weise codierte Programme im normalen Stereoton wiedergegeben.

Progressive Scan

Im Gegensatz zur Halbbildwiedergabe (interlaced) arbeitet Progressive Scan mit Vollbildtechnik und liefert eine weitaus höhere Bildqualität, insbesondere in Verbindung mit Projektoren oder PC-Monitoren.

RGB

engl. Red Green Blue. Übertragungs- und Anzeigeart von Videosignalen getrennt nach den im TV-Bereich üblichen Einzelfarben rot, grün und blau. Als Verbindung zum TV-Gerät bietet RGB eine ähnlich gute Qualität wie YUV.

S/PDIF

S/PDIF (Sony/Philips Digital Interface) ist ein Standard-Übertragungsformat für Audiodateien. S/PDIF ermöglicht die Übertragung von Audiodaten aus einer Datei in eine andere, ohne hierzu eine Konvertierung in ein analoges Format durchführen zu müssen, worunter die Signalqualität leiden würde.

S-Video

Übertragungsart für Videosignale, bei der Helligkeit- und Farbinformationen voneinander getrennt übertragen werden. Der S-Video-Port ist an dem vierpoligen Hosiden-Anschluss zu erkennen.



Glossar

Seitenverhältnis: 4:3 und 16:9

"Vollbildformat" ("Full Frame") bezieht sich auf Inhalte, die für die Darstellung auf TVs mit einem Seitenverhältnis von 4:3 entwickelt wurden. "Breitbildformat" ("Widescreen") bezieht sich auf Inhalte, die für die Darstellung auf Bildschirmen mit einem Seitenverhältnis von 16:9 (wie z. B. Breitbild-Fernsehgeräte) entwickelt wurden. Werden Inhalte im Breitbildformat auf einem 4:3-Bildschirm angezeigt, so erscheinen im entstehenden Leerraum am oberen und unteren Bildrand schwarze Streifen.

Schärfe

Mit **Bildschärfe** oder **Schärfe** ist ein Kriterium bezeichnet, das sich an Kanten sehen und messen lässt. Je abrupter die Übergänge von Dunkel zu Hell sind, messtechnisch gesprochen: je enger die Grauzone ist im Verhältnis zu einer vorgegeben Linienstärke, umso schärfer ist die Abbildung.

Super Video CD (SVCD)

SVCD steht für "Super VideoCD". SVCDs sind den VCDs sehr ähnlich; sie fassen (auf 650- bzw. 700-MB-CDs) etwa 35 bis 60 Minuten sehr hochwertige Videodaten sowie bis zu 2 Stereo-Tonspuren und 4 wählbare Untertitel. SVCDs können auf allen Xoro DVD-Playern abgespielt werden.

Video CD(VCD)

VCD steht für "Video Compact Disc". VCDs bauen auf dem CD-Format auf und enthalten Bewegtbilder mit Ton. Eine VCD fasst bis zu 74 bzw. 80 Minuten (650- bzw. 700-MB-CDs) Video mit Stereosound. Zur Speicherung der Video- und Audiodaten verwenden VCDs einen Komprimierungsstandard namens MPEG. VCDs können auf allen Xoro DVD-Playern abgespielt werden.

YPbPr / YCbCr / YUV

Videosignal, bei dem in der Signalübertragung Farb- und Helligkeitsinformationen getrennt werden. Ähnlich der RGB Übertragungstechnik werden die Signale über 3 Cinch-Leitungen übertragen. Wird auch als Komponenten-Signal bezeichnet. Über YUV erhält man die bei analogen Videosignalen bestmögliche Signalübertragung.

┌

┐

└

┘

┌

┐

└

┘



Table of Content



Table of Content	3
Safety Information	4
Recycling Information	8
Accessories / Features / Standard Settings	9
Quick Start Guide	10
Control Elements	
Front Side	11
Rear Side	11
Connection	
Video Outputs	12
Audio Outputs	14
Remote Control	
Insert Batteries and Operation Range	15
Buttons	16
Playback	
Title / Menu / Open & Close / Stop / Fast playback	17
Angle / Audio / Chapter or Track	18
Repeat / A-B Segment playback / Volume	19
Zoom / Information	20
Search / Subtitle / Stepwise / PBC / Clear / Mute	21
Change Video Output / PAL or NTSC	22
Program / USB	23
JPEG Files	24
Music	26
MPEG-1, MPEG-2 or MPEG-4 video files	27
USB	29
Setup	
General Settings	30
Audio Settings	32
Dolby Digital Settings	33
Video Settings	34
Preferences	35
Troubleshooting DVD	37
Specification	39
Glossary	40

English

Safety Information



The lightning flash with an arrowhead symbol within an equilateral triangle is intended to alert the user of the presence of uninsulated "dangerous voltage" within the product's enclosure that may be of sufficient magnitude to constitute a risk of electric shock to persons.



The exclamation point within an equilateral triangle is intended to alert the user of the presence of important operating and maintenance (servicing) instructions in the literature accompanying the appliance.



THIS DEVICE COMPLIES WITH PART 15 OF THE FCC RULES. OPERATION IS SUBJECT TO THE FOLLOWING TWO CONDITIONS: (1) THIS DEVICE MAY NOT CAUSE HARMFUL INTERFERENCE, AND (2) THIS DEVICE MUST ACCEPT ANY INTERFERENCE RECEIVED, INCLUDING INTERFERENCE THAT MAY CAUSE UNDESIRE OPERATION.

English

User Manual

1. All the safety and operating instructions should be read before the product is operated.
2. Retain Instructions - The safety and operating instructions should be retained for future reference.
3. All warnings on the product and in the operating instructions should be adhered to.
4. All operating and use instructions should be followed.

Laser

This Digital Video Disc Player employs a Laser System of the class 1.

1. Make sure the device is shut down prior to opening player lid.
2. Do not open the appliance. Do not attempt to dismantle the appliance.
3. In order to avoid any danger: Have service work only carried out by the manufacturer or an authorized service workshop.
4. Visible laser radiation when open and interlocks defeated.
5. Use of controls or adjustments or performance of procedures other than those specified herein may result in hazardous radiation exposure.

Operation

1. Playing of Video DVD, Video CD or Audio-CD
2. Playing of Video, Audio and Picture content from USB-Sticks
3. No other operation are allowed.



Safety Information

Power Supply

1. Never touch the plug with wet hands.
2. If you want to pull the plug out of the plug socket, always pull directly on the plug. Never pull on the cable as it could tear.
3. Make sure that the power cable is not bent, caught or run over and that it does not come into contact with heat sources.
4. Make sure that the power cable is not wound around the device while in operation.
5. Never place the machine on the power cable while it is being operated.
6. Only use extension cables that are designed for the power consumption level of the machine.
7. Keep the appliance away from rain and any moisture.
8. Only operate the machine if the electrical voltage stated on the type plate beneath the machine agrees with the voltage on your plug socket. The wrong voltage can destroy the machine.
9. Do not stand vases etc. on the appliance. Water could seep into the appliance.
10. Do not open the appliance.
11. Pull out the mains plug if the appliance is not to be used over a longer period of time.
12. Take care that nobody can trip over the power supply cable.

Disc Compatibility

1. Depending on the conditions of the recording equipment or the CD-R/RW (or DVD -R, DVD +R, DVD -RW, DVD +RW) disc itself, some CD-R/RW (or DVD -R, DVD +R, DVD -RW, DVD +RW) discs cannot be played on the unit.
2. Do not attach any seal or label to either side (the labelled side or the recorded side) of a disc.
3. Do not use irregularly shaped CDs (e.g., Heart shaped or octagonal) since they may result in malfunctions.
4. Some playback operations of DVDs and Video CDs may be intentionally programmed by software manufacturers. This unit plays DVDS and Video CDs according to disc content designed by the software manufacturer, therefore some playback features may not be available or other functions may be added.

Safety Information

Operation and Position

1. During playback, the disc rotates very fast. Do not open or do not move the player during playback. Otherwise the disc can be damaged.
2. Do not connect accessories on the player which are not defined by the manufacture.
3. Do not place this product on an unstable cart, stand, tripod, bracket, or table. The product may fall, causing serious injury to a child or adult, and serious damage to the product. Use only with a cart, stand, tripod, bracket, or table recommended by the manufacturer, or sold with the product.
4. Any mounting of the product should follow the manufacturer's instructions, and should use a mounting accessory recommended by the manufacturer.
5. A product and cart combination should be moved with care. Quick stops, excessive force, and uneven surfaces may cause the product and cart combination to overturn.
6. The player is able to show a still image on the TV screen or monitor over an unlimited period of time. This can cause damage to the screen. It is therefore advisable to activate the screen saver. Or switch the player off, if the device is not in use.
7. Do not use the player permanent in the 4:3 mode. This can cause damage to the screen.
8. Do not increase the volume when the player is just playing very quiet sections. This could damage the speaker if very loud passages start all of a sudden after the quiet section.
9. Place only CDs or DVDs into the tray.
10. Switch the player off by the Off/On switch if it is not going to be used for a longer period of time.
11. Disconnect the main plug during thunderstorms.
12. Slots and openings in the cabinet are provided for ventilation and to ensure reliable operation of the product and to protect it from overheating, and these openings must not be blocked or covered.
13. The openings should never be blocked by placing the product on a bed, sofa, rug, or other similar surface.
14. This product should not be placed in a built-in installation such as a bookcase or rack unless proper ventilation is provided or the manufacturer's instructions have been adhered to.
15. Protect the device against weather influences, moistures and high temperature.
16. Never spill liquid of any kind on the product.
17. Do not expose the device and the remote control to direct sunlight.

USB Port

Due to the legal requirements of CE-conformity, the customer is asked to only connect USB-Sticks to the USB port



Safety Information



English

Defect

1. Servicing - Do not attempt to service this product yourself as opening or removing covers may expose you to dangerous voltage or other hazards. Refer all servicing to qualified service personnel.
2. Damage Requiring Service - Unplug this product from the wall outlet and refer servicing to qualified service personnel under the following conditions:
 - a. When the power-supply cord or plug is damaged.
 - b. If liquid has been spilled, or objects have fallen into the product.
 - c. If the product has been exposed to rain or water.
 - d. If the product does not operate normally by following the operating instructions. Adjust only those controls that are covered by the operating instructions as an improper adjustment of other controls may result in damage and will often require extensive work by a qualified technician to restore the product to its normal operation.
 - e. If the product has been dropped or damaged in any way, and
3. When the product exhibits a distinct change in performance this indicates a need for service.
4. When replacement parts are required, be sure the service technician has used replacement parts specified by the manufacturer or have the same characteristics as the original part. Unauthorized substitutions may result in fire, electric shock, or other hazards.
5. Please read in the section Troubleshooting our service address and phone number.

Macrovision

U.S. Patens Nos. 4,631,603; 4,577,216; 4,819,098; 4,907,093; 5,315,448 and 6,516,132

"This product incorporates copyright protection technology that is protected by U.S. patents and other intellectual property rights. Use of this copyright protection technology must be authorized by Macrovision, and is intended for home and other limited viewing uses only unless otherwise authorized by Macrovision. Reverse engineering or disassembly is prohibited."

Dolby

Manufactured under license from Dolby Laboratories. "Dolby" and the double-D symbol are trademarks of Dolby Laboratories. Confidential Unpublished works. 1992-1997 Dolby Laboratories, Inc. All rights reserved.



Recycling Information

L

English

Recycling of electronic devices

This product is designed and manufactured with high quality materials and components which can be recycled and reused.

This symbol means that electrical and electronic equipment, at their end-of-life, should be disposed of separately from your household waste.

Please, dispose of this equipment at your local community waste collection/ recycling centre. In the European Union there are separate collection systems for used electrical and electronic product. Please, help us to conserve the environment we live in!



Recycling of paper and carton

The material recycling symbol on the carton and user manual denotes that they are recyclable. Dispose them not with the normal household waste.



Recycling of plastic parts

The material recycling symbol on the plastic parts denotes that they are recyclable. Dispose them not with the normal household waste.



Green Dot

The "Grüne Punkt" denotes that the MAS Elektronik AG pays a duty to the "Gesellschaft für Abfallvermeidung und Sekundärrohstoffgewinnung".





Accessoires



When opening the package of this Portable-DVD player please make sure that the following accessories are included:

- HSD 2050
- Remote Control
- Batteries for the Remote Control
- User Manual
- International Warranty Card

Notes:

- If any item should be damaged or missing, please contact your dealer without delay.
- Keep the packaging materials, you may need them to transport your player in the future.
- Always transport or send the player in its original packing.
- Do not change or modify any components of the device or accessories.

English

Features

- MPEG-4 DVD Player
- USB connector on the rear panel
- SCART with RGB video output
- Y Cb/Pb Cr/Pr RCA video output
- CVBS Video RCA jack
- S-Video out
- Coaxial digital audio out
- Stereo RCA Audio output

Standard Settings

The default settings are:

Languages:	Englisch
TV System:	PAL
Video output:	SCART RGB
Aspect Ratio:	4:3 PS

Quick Start Guide

1. Connect the power cable to the side input and to a wall outlet.
2. The power indication light (No. 2) appears in red.
3. Press the **POWER** button (Please refer No. 4).
4. Press the **OPEN/CLOSE** button (Please refer No. 5).
5. Inserting a DVD disc (Please refer No. 1 - Disc Loader). Align the center of the DVD disc with the center of the disc guide.
6. Then press the **OPEN/CLOSE** button again (Please refer No. 5).
7. In general, the DVD already inserted into the player will start reading automatically. If not, press the **PLAY** button (Please refer No. 6).
8. When you want to stop, press the **STOP** button (Please refer No. 7).
9. If you want to playback content from USB flash storage, please put the USB flash storage into the USB plug of the DVD player (Rear Side). Press the **DVD/USB** button on the remote control and choose "USB" from the list and confirm by pressing the **PLAY** button. The DVD player changes into the USB mode.
10. To power off the unit, press the **POWER** button on the remote control. The device goes into Stand.By mode.
11. To power off completely the device, please unplug the power cable from the wall outlet.

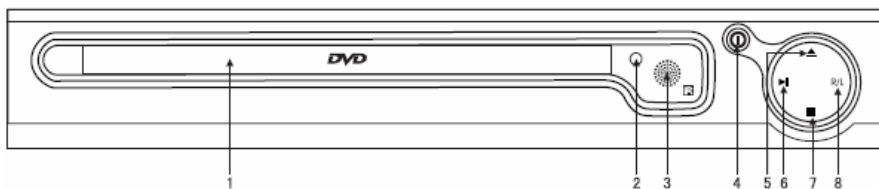



Control Elements



Front Panel

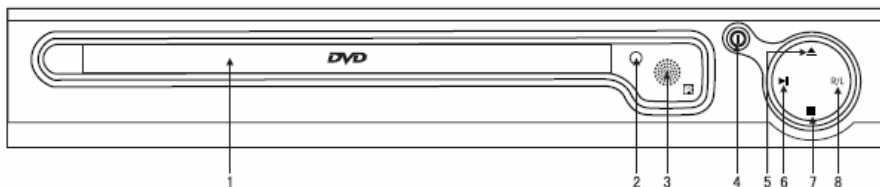

Control elements

1. DVD Loader
2. Power indication light (RED = Stand-By / No light = Running)
3. Infra-red sensor
4. POWER button
5. OPEN / CLOSE button
6. PLAY / PAUSE button
7. STOP button
8. R/L button

English

Notes:

- Before you plug the power cord into the AC outlet, please check to make sure that all of the connections have been properly completed. Plug the power cord carefully into the outlet.
- When the unit is initially powered, a brief surge of electricity may cause interference with other electronic equipment on the same circuit. If this occur, connect the unit to an outlet on different circuit.
- For playback contents from USB, please use only USB-Sticks storages.

Rear Panel

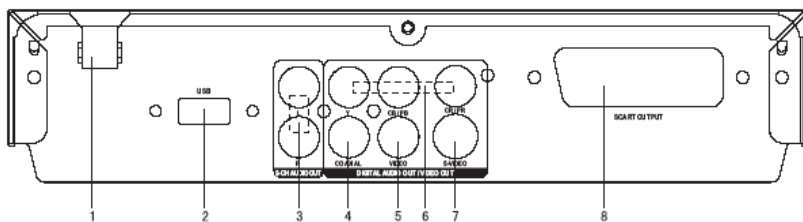

1. Power cable
2. USB port
3. Stereo RCA plug
4. Coaxial digital audio output (electrical)
5. CVBS video output
6. 3-wire-component video output RCA (Y Cb/Pb Cr/Pr)
7. S-Video output
8. SCART connector

Connection

Video Output

The HSD 2050 provides different ways to output video and audio signals. Please refer the below picture which shows the different Audio and Video outputs:

- CVBS
- S-Video
- SCART
- Component
- Stereo RCA
- Coaxial

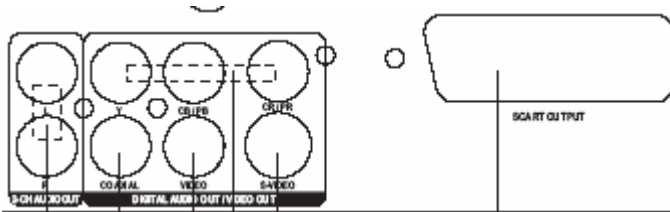

Connecting with a VIDEO (CVBS) cable

The video (CVBS) cable transmits the signals for brightness (Y-signal) and colour (C-signal) in a combined way. You should only use this connection if no other connection type can be used. Plug a cable into the VIDEO (CVBS) socket on the rear side of your DVD player. The other side of the cable must be connected to the VIDEO input socket of the TV-set (usually labeled "VIDEO IN" or "AV IN". Please also refer to your TV set's user manual). As VIDEO (CVBS) does not transmit sound, you also must add an audio connection.

Insert one end of the supplied audio (Cinch [RCA]) cable into the white/red Cinch [RCA] socket L/R AUDIO OUT at the back of the DVD player and the other end into the audio input socket (usually white/red) on the TV set (usually labelled "AUDIO IN" or "AV IN". Please also refer to your TV set's user manual)

Switch on the TV set and select the s-video input or the respective channel number. For channel number and input selection please also refer to your TV operating instructions.

Connecting with a SCART cable

The SCART or Euro AV cable serves as the universal connector for picture, sound and control signals. Plug a cable into the SCART socket at the back of the DVD player and the SCART IN socket on the rear side of the TV set. Please also refer to your TV set's user manual. Switch on the TV set and select the SCART input or the respective channel number. For channel number and input selection please also refer to your TV operating instructions.

Note:

The SCART interface of this DVD recorder is RGB enabled. In RGB mode, the picture quality is much better than in standard SCART mode. You can activate RGB mode on the video settings page of your DVD recorder. You only can use this mode if it is supported by your TV set. Otherwise, the use of RGB will result in wrong colour display. Please also refer to your TV set's user manual.



Connection

Video Output

Connecting with a S-Video cable

S-Video (S-VHS) cable transmits the signals for brightness (Y-signal) and colour (C-signal) separately. This connection type offers a better picture quality as CVBS or SCART connection. Plug a cable into the s-video socket on the rear side of your DVD player. The other side of the cable must be connected to the s-video input socket of the TV-set (usually labelled "S-VIDEO IN" or "SVHS IN". Please also refer to your TV set's user manual). As s-video does not transmit sound, you also must add an audio connection.

Insert one end of the supplied audio (Cinch [RCA]) cable into the white/red Cinch [RCA] socket L/R AUDIO OUT at the back of the DVD player and the other end into the audio input socket (usually white/red) on the TV set (usually labelled "AUDIO IN" or "AV IN". Please also refer to your TV set's user manual). Switch on the TV set and select the s-video input or the respective channel number. For channel number and input selection please also refer to your TV operating instructions.

Connecting with a YUV (Y Pb Pr) cable

YUV (Y Pb Pr) is a transmission technology separating colour and brightness information in the signal. Similar to RGB, the signals are transmitted on a 3 wire cinch [RCA] cable. This way of transmission is also called "component". This connection offers best picture quality available with analogue signal transmission. Plug a cable into the Y Pb Pr socket on the rear side of your DVD player. You can recognize the sockets by their colours red, green and blue easily. The other side of the cable must be connected to the Y Pb Pr input socket of the TV-set (usually labelled „Y Pb Pr" or „HDTV IN".

Please change the video output in the Setup settings to "YUV". In case, that your TV set supports progressive Scan, you can choose by the settings "TV Mode" the option "PSCAN". Otherwise, you can change the setting during playback from "Interlaced" to "PSCAN" by pressing the **V.MODE** button on the remote control.

As YUV does not transmit sound, you also must add an audio connection. Insert one end of the supplied audio (Cinch [RCA]) cable into the white/red Cinch [RCA] socket L/R AUDIO OUT at the back of the DVD player and the other end into the audio input socket (usually white/red) on the TV set (usually labelled "AUDIO IN" or "AV IN". Please also refer to your TV set's user manual). Switch on the TV set and select the YUV input or the respective channel number. For channel number and input selection please also refer to your TV operating instructions.

Note:

Make sure you observe the colours of the three sockets when you establish the connection. When the colours are connected in a wrong way, no picture or a picture with wrong colours will be displayed.

Connection

Audio Output

Digital Output by Coaxial RCA output

This player contains a Dolby Digital or MPEG2 decoder. This enables the playback of DVD recorded in Dolby Digital, MPEG1/2 audio or linear PCM without an external decoder supports. When the player is connected to an AV amplifier with 5.1 channel input connectors, theatre quality audio could be enjoyed at your home at the time of playing disc recorded in Dolby digital, MPEG1/2 audio or linear PCM.

The "S/PDIF" specifications allow several different types of cables and connectors which must match the device being used. Key words for the electrical type are "coaxial" and "RCA jack." The other type is called "optical" with the word "TOSLINK" often used.

1. Insert the audio plug into the orange socket on the rear side of the device (left from the S-Video jack), marked with the label "COAXIAL". Or, insert an optical cable on the rear side of the DVD player into black quadrangular connector (right from the S-Video jack), marked with the label "OPTICAL".
2. Plug the Audio jack into the corresponding socket on your playback device or your amplifier.
3. Choose on the amplifier the correspondent input (optical or coaxial).

Notes:

1. The cable is not part of the accessories.
2. Choose right audio setting for this player according to your audio system requirement after connection is made.
3. If the type of the speaker connected does not satisfy the channels recorded in a MPEG-2 or Linear PCM disc, the disc will not be played in all channels but only in 2 channels (i.e. even if the front speakers and the centre speakers are connected, a disc recorded in 5.1 channels will be played only in 2 channels).

When DVD discs recorded in DOLBY digital, MPEG audio or other formats are played, corresponding bit stream is output from the player COAXIAL digital audio output connector. When the player is connected to an external decoder or a power amplifier, you can enjoy theatre-quality at your home.

Caution for the coaxial digital audio output connector:

Do not connect an amplifier with a Coaxial digital input connector which does not contain the Dolby digital or MPEG audio decoder otherwise it may be harmful to your ears and damage your speakers.

Stereo Analogue Output

Insert one end of the audio (Cinch [RCA]) cable into the white/red Cinch [RCA] socket L/R AUDIO OUT at the back of the DVD player and the other end into the audio input socket (usually white/red) on the amplifier set (usually labelled "AUX IN" or "Stereo IN". Please also refer to your Amplifier user manual). Switch on the Amplifier and select the AUX or Stereo input.



Remote Control

Insert batteries and Operation radius

- Opens the battery cover of the remote control.
- Insert the battery into the receptacle and insert the receptacle into the remote.
- Please uses only batteries of the type AAA/R03 (1.5 V)
- Please pay attention to the right polarity, which are given with the label + or -.
- Close the battery cover of the remote control.
- For the best results, aim the remote towards at the player, screwing window. Stay within 5 metre and angles of 60 degrees or less.
- Under normal use the battery will last for one year.
- Remove battery during storage or when you are not using the DVD player for a long time.

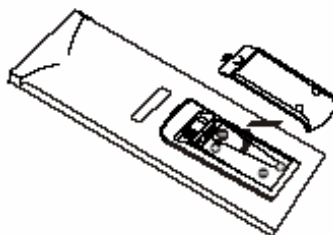
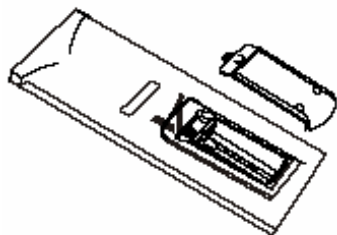

Notes:

1. Weak batteries can leak and several damage by the remote control.
2. Leaking out battery acid can damage your health.
3. Remove the battery from the battery compartment as soon as it is exhausted or if the remote control is not going to be used for a longer period of time.
4. Wipe up leaked out battery acid with a cloth.
5. In case of skin contact immediately wash the affected area.
6. Seek medical advice if battery acid has been swallowed. In case of contact with your eyes wash out the eyes and seek medical advice.

Remote Control

Buttons of the remote control:

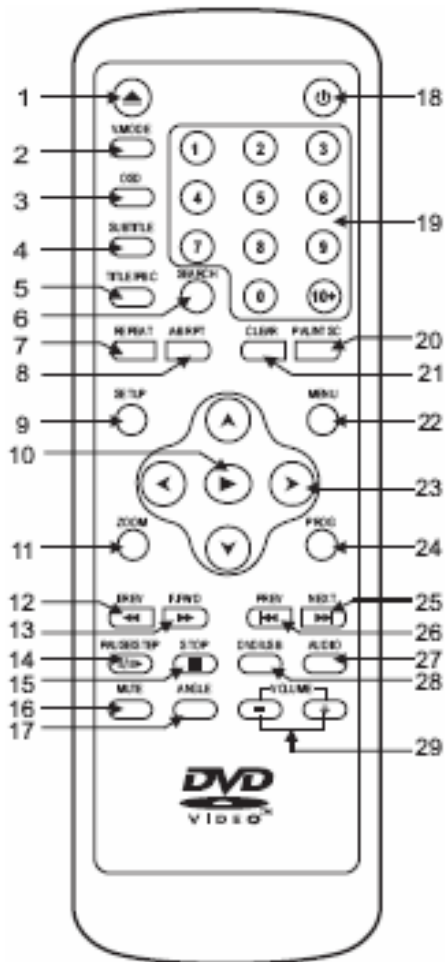

1. OPEN / CLOSE button
2. Video Output button (V.MODE)
3. OSD button
4. SUBTITLE button
5. TITLE/PBC button
6. SEARCH button
7. REPEAT button
8. A—B Segment button (A-B)
9. SETUP button
10. PLAY button (also for confirmation)
11. ZOOM button
12. Fast backward button (<<)
13. Fast forward button (>>)
14. PAUSE/STEP button (|| / ||>)
15. STOP button
16. MUTE button
17. ANGLE button
18. POWER button
19. Numeric buttons
20. PAL/NTSC button
21. CLEAR button
22. MENU button
23. Navigation Cross (up, down, left, right)
24. Program button (PROG)
25. Next button (>>|)
26. Previous button (|<<)
27. AUDIO button
28. DVD/USB button
29. Volume button (+ / -)



PLAYBACK



How to start playback from the MENU screen

A title is generally a distinct section of a DVD disc. For example the main feature could be title 1, a documentary describing how the film was made could be title 2, and cast interviews could be title 3. Each title is assigned a reference number enabling you to locate it easily.

1. Press **TITLE/PBC** to access the Video-DVD title menu on the screen.
2. Press the **MENU** button to show the Video-DVD chapter menu.
3. Press navigation or the number buttons to select the title.
4. Press the **PLAY** button.
5. The DVD video player will start playback from the title selected.

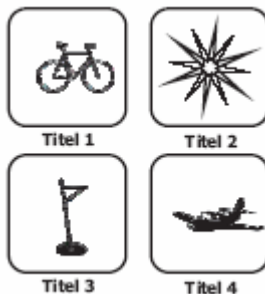

English

Note:

You also can input the assigned number of the title to select it directly.

Open or Close the tray (Loader)

Press on times **OPEN/CLOSE** button and the tray opens. Now you can insert or pickup a disc in the tray. By insert a disc please align the center of the DVD disc with the center of the disc guide. Press the **OPEN/CLOSE** button again to close the tray.

Pause the playback

Press one times **PAUSE/STEP** button during playback, and the player goes into pause mode. Press the **PLAY** button again to continue the playback.

Stop the playback

Press the **STOP** button. The player is pre-stopped (only by Video-DVD). Two times pressing **STOP** and the player stops completely.

Fast Forward or Fast Backward

Press << (**F.REV**) or >> (**F.FWD**) during playback on the remote control and the DVD player changes the speed of playback. The playback speed becomes double the normal speed. The playback speed changes, each time you press the **F.REV** or **F.FWD** button.

Normal → x2 → x4 → x8 → x16 → x32 → Normal

Note:

The function is invalid on some DVD discs.

How to change the camera angle?

Press the **ANGLE** button while playing back a scene recorded with multiple angles. You may only press the ANGLE button when the angle icon is flashing on the DVD display. Press the corresponding number of your desired angle.

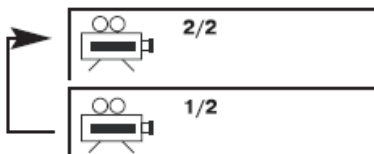

English

Note:

The angle function will not work on DVD video discs that does not contains recorded with multiple angles.

How to change the Audio languages?

Press the **AUDIO** button repeatedly during playback to hear a different audio channel.

By playback of a Video-DVD or a MPEG-4 file with multi-audio you can change the audio track respectively the audio languages.

Chapter / Track

A chapter is a segment of a title such as a scene in a film or one interview in a series. Each chapter is assigned a chapter number, enabling you to locate the chapter you want. Depending on the disc, chapters may not be recorded.

When a title on a disc has more than one chapter |<< (**PREV**) or >>| (**NEXT**) a disc has more than one track, you can move to another chapter/track as follows:

1. Press |<< (**PREV**) or >>| (**NEXT**) during playback of a Video-DVD to select the previous or next chapter or to return to the beginning of the current chapter.
2. By AUDIO-CD or MP3 disc press |<< (**PREV**) or >>| (**NEXT**) to start the previous or next audio track.
3. By JPEG-Disc press |<< (**PREV**) or >>| (**NEXT**) to display the previous or next picture on the screen.
4. By MPEG-1/2/4-Disc press |<< (**PREV**) or >>| (**NEXT**) to start the playback of the previous or next movie.



PLAYBACK

REPEAT

You can play a title/chapter/all/track on a disc repeatedly. Press **REPEAT** during playback to select a desired repeat mode. Depend on the kind of disc (Video-DVD, VCD or Data files) you have different Repeat modes.

DVD Video Discs - "Repeat Chapter / Title / All / Off"

Chapter: repeats the current chapter. Chapter

Title: repeats the current title.

All : repeats all the tracks on a disc.

Off : does not play repeatedly.

Video CDs, MPEG-4, MPEG-1, MPEG-2, JPEG discs - "Single / Folder / Off"

Track : repeats the current track.

Folder : repeats all the tracks in the folder

Off : does not play repeatedly.

Music disc - Single / Folder / Off

Track : repeats the current track.

Folder: repeats the current folder.

Off : does not play repeatedly.

Notes:

1. On a Video CD with PBC, you must set PBC to Off to use the repeat function.
2. If you press PREV/NEXT (|<< or >>|) once during playback, the repeat function will be cancelled.

Playback a specific Segment

To repeat a specific segment you can use the A-B repeat function. The function is by pressing **A-B RPT** available.

1. Press the **A-B RPT** button at the beginning of the segment in which you want to repeat playback (point A) (To be set SHIFT on).
2. Press the **A-B RPT** button again at the end of the segment (point B) The DVD video player will automatically return to point A and start to repeat playback of the selected segment (AB).
3. Press the **A-B RPT** button to cancel the A-B repeat function The DVD video player will resume to normal playback.

Change the Volume

For changing the volume, please press the **VOLUME -** for decreasing the or **VOLUME +** for increasing the volume level.



PLAYBACK

ZOOM

This DVD video player allows you to zoom into a picture as well as shift the zoom point.

Press **ZOOM** during normal playback. The player magnifies in the center of the picture. If you press during zoom playback, the zoom point shifts.

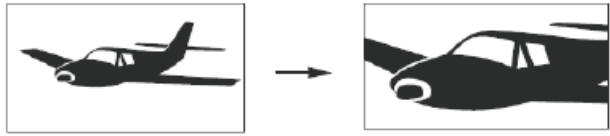

English

Pressing more than one time the ZOOM button the Zoom function changes in the following sequences: Normal → x2 → x4 → Normal

Note:
Zoom may not work on some disc.

Checking the operational status

This unit allows you to view the operational status and disc information on your screen by pressing the **OSD** button. With this function you can view on your screen the following by a Video-DVD:

- Title Information, for example the 1st title of 12 is active
- Chapter number, for example the 6th chapter of 39 is in playback
- Title elapsed
- Title remain
- Chapter elapsed
- Chapter remain

In case of a music disc, the displayed information are:

- Playing time
- Total time
- Active track
- Total tracks
- Volume indicator

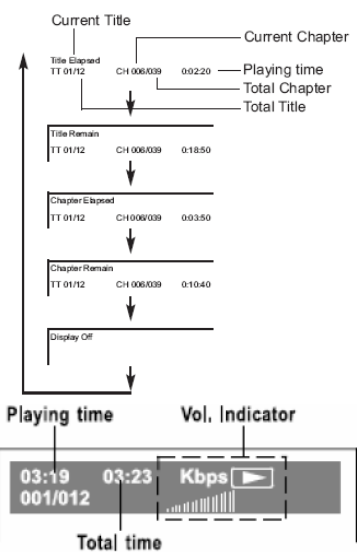

Note:
Press the **OSD** button during playback and the OSD information appears on the screen. For closing the OSD information press the **OSD** button again.





PLAYBACK



Search or GoTo

The on-screen menu enables comfortable access to any sections of a medium. Press the **SEARCH** button. By a Video-DVD you can select the chapter by inserting the chapter number with the numeric buttons.

Press again the **SEARCH** button and now you can insert a time index, where the DVD-Player shall jump. Insert the time index by using the numeric buttons.

Selecting Subtitles

You have the option to select a preferred subtitle from those included on the DVD video disc by pressing the **SUBTITLE** button.

- Press the **SUBTITLE** button during playback.
- Press the **SUBTITLE** button during playback until the subtitles disappears.

English

Stepwise playback

Press the **PAUSE/STEP** button during playback and the player goes into pause mode. Pressing again the **PAUSE/STEP** button the player shows the next frame. Each pressing of the **PAUSE/STEP** button the player shows frame after frame.

Press the **PLAY** button and the stepwise playback is cancelled. The player restarts the normal playback.

PBC

Playback control is available for Video CD (VCD) version 2.0 disc formats. PBC allows you to interact with the system via menus, search functions, or other typical computer-like operations. Moreover, still pictures of high resolution can be played if they are included in the disc. Video CDs not equipped with PBC (Version 1.1) operate in the same way as audio CDs.

Please press the **PBC** button for activating or deactivating the PBC function by VCD.

Clear

To delete incorrect input by Program playback or by the search function you can press the **CLEAR** button.

Mute

You can mute the player by pressing the **MUTE** button. The sound switches off. A sign will be displayed on the screen. To activate the sound, press again the **MUTE** button.



PLAYBACK

Change the Video Output (V.MODE)

During video playback, you have the option of restricting the type of video output and the type of video to change. Press the **V.MODE** button. Each pressing **V.MODE** button changes the video output. The respective current mode is just above the left appears. The video mode changes in the following sequence:

RGB → CVBS → YUV → PSCAN → RGB

English

If your DVD player with a SCART on the TV connected, it changes the picture only slightly. If you are YUV (576i) or PSCAN (576p) output would like to use, then you should also connect an 3-wire-component to the TV set.

Important Note when using an 3-wire-component video output with progressive scan (PSCAN or YPbPr):

Use a component video connection with PSCAN (576p) to your TV and then press the **V.MODE** button, then the image disappears from the television. Press again the **V.MODE** button and always wait for a few seconds until the next mode is ready. After pressing three times the **V.MODE** button a picture should be on the TV again.

Important Note when using an 3-wire-component video output (YUV or YCbCr):

Your TV does not support progressive scan (PSCAN / 576p)!

Use an 3-wire-component video connection with YUV (576i) on the TV and then press the **V.MODE** button, then the image disappears from the TV (if the TV PSCAN/576p the mode is not supported). Press the **V.MODE** button and wait a few seconds to the next mode. After three times pressing the button should be a picture on the TV again.

Note:

If you have no picture on the TV, check always the current video input on the TV. Please connect the DVD player and the TV with a pure video connection (CVBS) with the yellow cable. About CVBS, you should always use a picture on the TV receive. Turn the TV on the corresponding input (AV or video). Now you can use the Einstallungs Menü again the desired connection.

PAL/NTSC

Press the **PAL/NTSC** button during playback of a video disc and the player switches from PAL to NTSC. Pressing again the button and player switches back from NTSC to PAL video system.



PLAYBACK



Playing in Favorite Order

Press the **PROG** button. The Program menu displays on the screen.

Using the numbered button, select the items you want in the order you want them programmed in.

Single track number with digit „0“ in front, for example „05“,



Move the cursor by pressing the navigation buttons to select **START**.

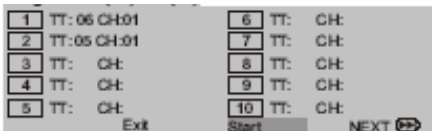

To resume normal playback from programmed playback, press the **PROG** button again and navigate to the **STOP** field in the program menu and confirm by **ENTER**.



Notes:

1. Program menu can be activated only when a disc is in the player.
2. When the program menu appears, the setup menu setting is forbidden.

English

USB

If you want to playback pictures, music or video from USB storage, please insert the USB flash storage into the USB jack on the front side of the player. Press the **USB** button and a menu with the options "**DVD**" and "**USB**" appears on the screen. Navigate with the buttons **UP** or **DOWN** to the option "**USB**" and press **ENTER** to activate the USB port.

The player shows after in the file browser the supported content on the screen.

The playback options are similar than the different files types from disc.

Security Note:

If you want disconnect the USB flash media, press at first the USB button and change to "DVD". When the DVD loader is active than you can disconnect the USB flash media.

PLAYBACK

Playing back JPEG files

The DVD player playback pictures which are stored on a disc or USB flash storage. The pictures must have the JPEG format. Place the CD on the disc tray.

After the CD is loaded, a file browser will appear on the screen.

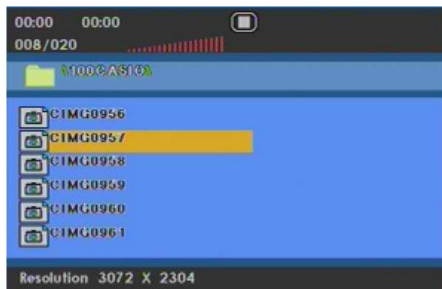

English

Navigation in the file browser

- Press **UP** or **DOWN** to select a folder or a file.
- Press **PLAY** or the **> (Right)** button to view folder contents.
- To see the next page in the file browser, please press the **>>|** or **|<<** button. The player scrolls the next entries in the file browser.
- If you press the **10+** button on the remote control, then you can insert direct a number, for example 309. After pressing the **ENTER** button, the player jumps to the 309th entry and starts the slideshow/playback.
- Press the **PROG** button and the player changes the “File” and “Folder” view into a complete file list. All files which before was sorted into folders are now in a file list. To cancel the file list view, press the **PROG** button again and the normal “File” and “Folder” view appears on the screen.

Playback

Choose a file and press the **PLAY** button on the remote control. The picture appears on the screen. Every pictures appears a few second on the screen and than the next picture started.

Pause

If you want to watch on picture a longer time, please press the **PLAY/PAUSE** button during the playback or slideshow. The viewing paused by the actually picture. If you want go ahead with the playback, than press the **PLAY/PAUSE** button again.

Stop

If you want to cancelled the playback, press the **STOP** button and the player returns to the file browser. If you press the **MENU** button during a slideshow, than the player goes also back into the file browser without pressing the **STOP** button.



PLAYBACK



Playing back JPEG files

Rotate an image

During the slide show, you can use arrow keys to rotate an image:

Press **UP** to invert an image.

Press **DOWN** to mirror an image.

Press **LEFT** to rotate an image to the left.

Press **RIGHT** to rotate an image to the right.

Searching

If you press the SEARCH button during playback, then you can then you can insert direct a number, for example 309. After pressing the **ENTER** button, the player jumps to the 309th entry and starts the slideshow/playback.

English

Zoom

With the DVD player you can view magnified images. Press the **ZOOM** button on the remote. Top left is now an information "Zoom 100%". To change the magnification level to do this, press the >> button and the image is enlarged. Repeated pressing the >> button changes the magnification in steps:

100% → 125% → 150% → 200%

You can also shrink pictures. Press Zoom to active the << button on the remote. The image is reduced in the following steps:

100% → 75% → 50%

Exit the enlargement or reduction of the image in which the **ZOOM** button.

PLAYBACK

Playing back Music files

The DVD player playback music which are stored on a disc or USB flash storage. The music files must have a compressed file format.

- Place the CD on the disc tray.
- After the CD is loaded, a file browser will appear on the screen.

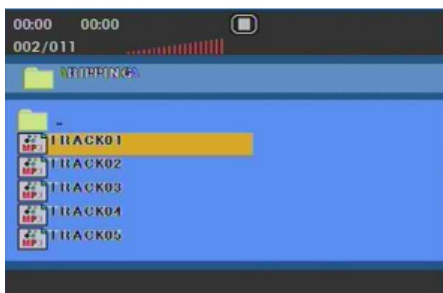

English

Navigation in the file browser

- Press **UP** or **DOWN** to select a folder or a file.
- Press **PLAY** or **RIGHT (>)** button to view folder contents.
- To see the next page in the file browser, please press the **>>|** or **|<<** button. The player scrolls the next entries in the file browser.
- Press the **PROG** button and the player changes the “File” and “Folder” view into a complete file list. All files which before was sorted into folders are now in a file list. To cancel the file list view, press the **PROG** button again and the normal “File” and Folder” view appears on the screen.
- If you had switched the “File” and “Folder” view into a file list by pressing the **PROG** button and you press the **10+** button on the remote control, than you can insert direct a number, for example 99. After pressing the **ENTER** button, the player jumps to the 99th entry.

Playback

When you choose a file and press the **PLAY** button on the remote control, the next music starts to playback.

Pause

If you press the **PAUSE/STEP** button during the playback or slideshow, the playback paused. If you want go ahead with the playback, than press the **PLAY** button.

Stop

If you want to cancelled the playback, press the **STOP** button and the player stops the playback completely.



PLAYBACK



Playing back Music files

Searching

If you press the **SEARCH** button during playback, than you can than you can insert direct a number, for example 99. After pressing the **PLAY** button, the player jumps to the 99th entry and starts the playback.

ID3 Tag

The DVD player do not show any ID3 Tag information.

MPEG-1, MPEG-2 and MPEG-4 files

Using this DVD Player you can play MPEG-1, MPEG-2 and MPEG-4 disc. Insert a disc into the DVD loader and close the tray. The player shows all supported file formats in the file browser.

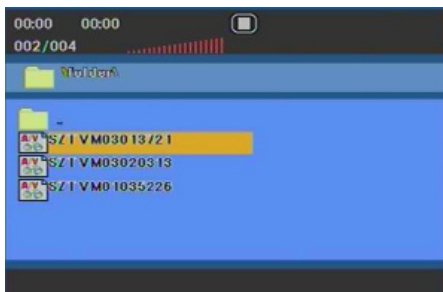

English

Navigation in the file browser

- Press **UP** or **DOWN** to select a folder or a file.
- Press **PLAY** or **RIGHT (>)** to view folder contents or start the video file.
- To see the next page in the file browser, please press the **>>|** or **|<<** button. The player scrolls the next entries in the file browser.
- If you press the **10+** button on the remote control, than you can insert direct a number, for example 99. After pressing the **ENTER** button, the player jumps to the 99th entry. If you had switched the “File” and “Folder” view into a file list by pressing the **PROG** button, than the 99th music track starts automatically.
- Press the **PROG** button and the player changes the “File” and “Folder” view into a complete file list. All files which before was sorted into folders are now in a file list. To cancel the file list view, press the **PROG** button again and the normal “File” and “Folder” view appears on the screen.

Playback

When you choose a file and press the **PLAY** button on the remote control, the next music starts to playback.



PLAYBACK

MPEG-1, MPEG-2 and MPEG-4 files

Pause

If you press the **PAUSE/STEP** button during the playback or slideshow, the playback paused. If you want go ahead with the playback, than press the **PLAY** button.

Stop

If you want to cancelled the playback, press the **STOP** button and the player stops the playback completely and go back to the file browser. If you press the **MENU** button during the playback, than the player returns back directly into the file browser without pressing the **STOP** button.

Audio language

If the MPEG-4 file includes two different audio tracks, than you can change the audio track by pressing the **AUDIO** button.

Subtitles

You can display MPEG-4 subtitles during playback of the MPEG-4 video if the file name for the subtitle is similar to the video file name:

- Movie.avi
- Movie.ger.srt
- Movie.eng.srt

By pressing the **SUBTITLE** button you can switch to a second subtitle.

Note:

Following subtitle format is supported: Subrip (srt).

MPEG-4 disc compatibility with this player is limited as follows:

1. Available resolution size of the MPEG-4 file is under 720x576 (W x H) pixel.
2. The file name of the MPEG-4 subtitle is available by 10 characters.
3. If there is impossible code to express in the MPEG-4 file, it may be displayed as " _ "mark on the display.
4. If the number of the screen frame is over 30 per second, this unit may not operate normally.
5. If the video and audio structure of recorded file is not interleaved, either video or audio is outputted.
6. Playable MPEG-4 file ".avi ", ".mpg ", ".mpeg".
7. Different MPEG-4 codices are supported. There must be encoded with are MPEG-4 part 2 (MPEG-4 SP/ASP) standard.
8. MKV, MP4 or other container formats are not supported.
9. H.264 or VC-1 codec are not supported.
10. Supported audio formats in MPEG-x are:
 - MPEG-4: AC3, PCM, MP3
 - MPEG-1/2: MP2 / MPA
 - Sampling Frequency: 8 - 48 kHz (MP3)
 - Bit Rate: 8 - 320 kbps (MP3)



PLAYBACK



USB

If you want to playback pictures, music or video from USB storage, please insert the USB flash storage into the USB jack on the front side of the player. Press the **DVD/USB** button and a menu with the options "DVD" and "USB" appears on the screen. Navigate with the buttons **UP** or **DOWN** to the option "USB" and press **PLAY** to activate the USB port.

The player shows after in the file browser the supported content on the screen.

Navigation in the file browser

- The player supports from USB up to 15 characters by file names.
- Press **UP** or **DOWN** to select a folder or a file.
- Press **PLAY** or **RIGHT (>)** to view folder contents or start the video file.
- To see the next page in the file browser, please press the **>>|** or **|<<<** button. The player scrolls the next entries in the file browser.
- Press the **PROG** button and the player changes the "File" and "Folder" view into a complete file list. All files which before was sorted into folders are now in a file list. To cancel the file list view, press the **PROG** button again and the normal "File" and "Folder" view appears on the screen.
- If you had switched the "File" and "Folder" view into a file list by pressing the **PROG** button and if you press the **10+** button on the remote control, than you can insert direct a number, for example 99. After pressing the **PLAY** button, the player jumps to the 99th entry.

English

Playback functions

The playback options are similar than the different files types from disc.

Supported formats and Bit rates from USB Flash Memory

You can playback from USB storage the same kind of contents as from disc. For example, MPEG-4 videos, MPEG-1 and MPEG-2 videos, JPEG pictures and music files (compressed music formats).

Please pay attention to the bit rate of the video content. Do not use bit rate higher than 200 kbps.

Supported Media

The DVD Player supports different types and different sizes of USB Flash Memories.

Security information

If you want disconnect the USB Flash Memory from the USB port, please press at first the **DVD/USB** button and change to "DVD". If the loader is activ, than you can disconnect the Flash memory.

Note:

If you disconnect the USB Flash Memory when the USB is active, than the USB Flash Memory could be damage.



SETUP

General Operation

1. Press SETUP to enter the Setup Menu.
2. Press ENTER to the next level submenu or confirm your selection.
3. Press to enter the submenu or return to the previous menu
4. Press to highlight the desired menu.
5. To exit from the menu
6. Press SETUP again and the settings will be stored in the player's memory even if the player is switched off.

English

The Setup is divided into different section: General Setup, Audio Setup, Dolby Digital Setup, Video Setup and the Preference Page.

General Setup Page

The options included in General Setup page are: "TV Display", "Angle Mark", "OSD Lang", "Captions", "Screen Saver" and "Last Memory".

General	Audio	Dolby	Video	Preference
-- General Setup Page --				
TV Display	PS			
Angle Mark	On			
OSD Lang	ENG			
Captions	Off			
Screen Saver	On			

Last Memory	Off			
Go To General Setup Page				

OSD Lang

You can select your own preferred language settings. This DVD system will automatically switch to the selected language whenever you load a disc. If the language selected is not available on the disc, the disc's default language will be used instead. The OSD language in the system menu will remain once selected.

TV Display

Set the aspect ratio of the DVD Player according to the TV you have connected.

Normal/PS

If you have a normal TV and want both sides of the picture to be trimmed or formatted to fit your TV screen.

Normal/LB

If you have a normal TV. In this case , a wide picture with black bands on the upper and lower portions of the TV screen will be displayed.

Wide

If you have a wide-screen TV.

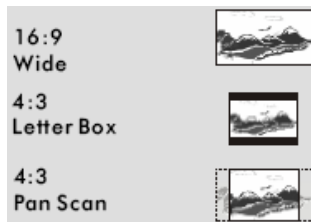



SETUP

General Setup Page

Angle Mark

Displays current angle setting information on the right hand corner of the TFT screen if available on the disc. The options are:

- On:** Enable Angle Mark.
- Off:** Disable the current angle setting display.

Closed Captions

Closed captions are data that are hidden in the video signal of some discs. Captions are different from subtitles because captions hearing are impaired by showing the sound effects (e.g. "phone ringing" and "footsteps"), while subtitles do not. Before you select this function, please ensure that the disc contains closed captions information and your TV set also has this function.

- On:** Enable Closed Captions.
- Off:** Disable Closed Captions.

Screen Saver

This function is used to turn the screen saver On or Off.

- On:** In STOP, PAUSE or No DISC mode, if no actions are performed about 3 minutes, the Screen Saver will be activated.
- Off:** Screen Saver is disabled.

Last Memory

If the option "ON" is set, than the players remembers the last playback position by Video-DVD.

SETUP

Audio Setup Page

The options in Audio Setup Page are "Speaker Setup", "HDCD" and SPDIF Output".

HDCD

HDCD encodes the equivalent of 20 bits worth of data in a 16-bit digital audio signal by utilizing custom dithering, audio filters, and some reversible amplitude and gain encoding; Peak Extend, which is a reversible soft limiter and Low Level Range Extend, which is a reversible gain on low-level signals. HDCD provides several digital features, which the audio mastering engineer controls at his/her own discretion. They include: Dynamic range compression and expansion, with which virtually 4 more bits of accuracy can be added to the musical signal. Precision digital interpolation filtering with multiple modes of operation, which can reduce alias distortion and temporal smearing, resulting in a more natural, open, and accurate sound reproduction.

The options are: Off, 44.1K and 88.2K

Speaker Setup

Only the Option "Down mix" is part of these setting.

Downmix

This options allows you to set the stereo analogue output of your DVD Player.

Lt/Rt

Select this option if your DVD Player is connected to a Dolby Pro Logic decoder.

Stereo

Select this option when output delivers sound from only the two front speakers.

SPDIF Output

The setting is responsible for the digital audio output like Dolby Digital or DTS by the coaxial or optical audio output to the AV Receiver or AV Amplifier. The options are:

OFF:

Deactivates the digital output

LPCM (SPDIF/PCM):

Output of digital audio in the PCM format

Bitstream (SPDIF/RAW):

Output of all kind of digital audio formats.

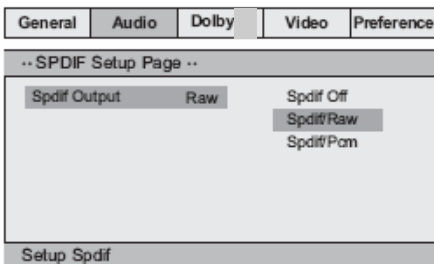
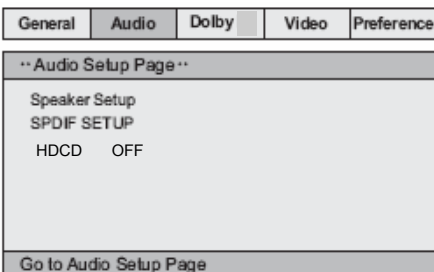



SETUP



Dolby Digital Setup Page

The Dolby Digital Setup Page includes the options for „Dual Mono“ and „Dynamic“.

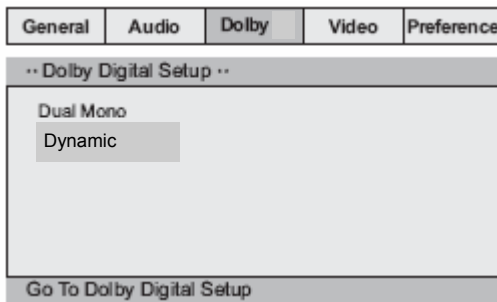

English

Dual Mono

To select the setting that matches the number of speakers you have connected.

- Stereo:** Left mono sound will send output signals to Left speaker and Right mono sound will send output signals to Right speaker.
- L-Mono:** Left mono sound will send output signals to Left speaker and Right speaker.
- R-Mono:** Right mono sound will send output signals to Left speaker and Right speaker.
- Mix-Mono:** Left and Right mixed mono sound will send output signals to Left and Right speakers.

Dynamic

To optimize the dynamic sound output high volume outputs are softened, enabling you to watch your favourite movie without disturbing others.

The levels for dynamic selection: Full, 7/8, 3/4, 5/8, 1/2, 3/8, 1/4, 1/8 and Off.

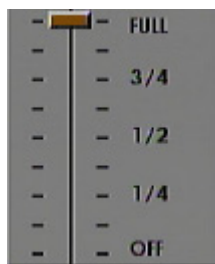

SETUP

Video Setup Page

The Video Setup Page includes the settings for „Video Output“, „TV Mode“, „Sharpness“, „Brightness“ and „Contrast“.

Component

The setting component specify the kind of video output.

RGB

This setting is useful, when you connect the DVD player with your TV set and the TV set has a SCART connector which supports RGB signals. With RGB signals on SCART you can get a better picture quality compare to FBAS signals (YUV setting).

CVBS

This setting is useful, when you connect the DVD player with your TV set and the TV set has a SCART connector which does supports RGB signals. Here you need the YUV setting for getting FBAS signal by SCART.

YUV

If you connect the DVD player with a 3-wire-component cable and connect them by YPbPr to your TV set, than please use also the YUV setting.

TV Mode

This option is only than active, when you choose the Component setting YUV by using an 3-wire component cable. Here you can choose “PSCAN” or “Interlaced”. If your TV set supports progressive scan by YPbPr than you can use this setting for getting the best picture quality by YUV. The player transmit than a 576p signal to the TV set. If your TV set are not able to work with progressive scan, please choose only the option “Interlaced”. The player transmit an 576i signal to your TV set.

Note:

If use a YUV connection than you can change during playback the setting “interlaced” to “progressive” and back by pressing the **V.MODE** button.

Sharpness

The options are “High”, “Middle” and “Low”. By the setting “Low” the DVD player produces a very soften picture. By the setting “High” the picture is very sharp.

Brightness and Contrast

The settings for brightness and contrast can be changes by using **LEFT** (<) or **RIGHT** (>) button.

General	Audio	Dolby	Video	Preference
.. Video Setup Page ..				
Video output	RGB			
TV Mode				
Sharpness	Low			
Brightness	00			
Contrast	00			
Go To Video Setup Page				



SETUP



Preference Page

The options included in Preference page are: "TV Type", "Audio", "Subtitle", "Disc Menu", "Parental", "Password" and "Default".

Note:

Some Preference features can be selected only during *No Disc* condition or STOP mode.

TV Type

Selecting the colour system that corresponds to your TV when AV outputs. This DVD Player is compatible with both NTSC and PAL. In order for a DVD disc to play on this Player, the colour system of the Disc, the TV and the DVD Player should match.

General	Audio	Dolby	Video	Preference
** Preference Page **				
Tv Type	PAL		PAL	
Audio	ENG		AUTO	
Subtitle	ENG		NTSC	
Disc Menu	ENG			
Parental				
Password				
Default				
Sel Tv Standard				

English

PAL

Select this if the connected TV is PAL system. It will change the video signal of a NTSC disc and output in PAL format.

NTSC

Select this if the connected TV is NTSC system. It will change the video signal of a PAL disc and output in NTSC format.

AUTO

Selects the TV Type automatically.

Audio, Subtitle and Disc menu

These options set the Audio, Subtitle and Disc menu language fit for you.

- Audio (disc 's soundtrack / languages)
- Subtitle (disc 's subtitles / languages)
- Disc Menu (disc 's menu / languages)

Default

Setting the 'Default ' function will reset all options and your personal settings to the factory defaults and all your personal settings will be erased.

Caution!

When this function is activated, all settings will be reset to factory defaults.



SETUP

Preference Page

English

Parental

DVD video discs equipped with the parental lock function are rated according to their content. The contents allowed by a parental lock level and the way a DVD video disc can be controlled may vary from disc to disc. For example, if the disc allowed, you could edit out violent scenes unsuitable for children and replace them with more suitable scenes, or lock out playback of the disc all together. To change the setting, please choose a new rating and confirm the selecting by the **PLAY** button. A security request appears on the screen and there you need to insert the password. The standard password is **136900**.

Ratings

- **KID Safe** - Kids material. Recommended especially for children and viewers of all ages.
- **2 G** - General Audience. Recommended as acceptable for viewers of all ages.
- **3 PG** - Parental Guidance suggested.
- **4 PG13** - Material is unsuitable for children under age 13.
- **5-6 PG-R** - Parental Guidance-Restricted. Recommended that parents restrict children under 17 from viewing or allow to view only when supervised by a parent or adult guardian.
- **7 NC17** - No children under age 17. Not recommended viewing for children under age 17.
- **8 ADULT** - Mature material. Should be viewed only by adults due to graphic sexual material, violence or language.

Note:

Some DVDs are not encoded with a rating though the movie rating may be printed on the Disc cover. The rating level feature does not work for such Discs.

Password

This feature is used for Parental Control. Enter your four digit password when a hint is displayed on the screen. The default password is **136900**.

1. Insert the old password
2. Insert the new password.
3. Confirm the new password
4. Navigate to **OK** Feld and press **ENTER** button.

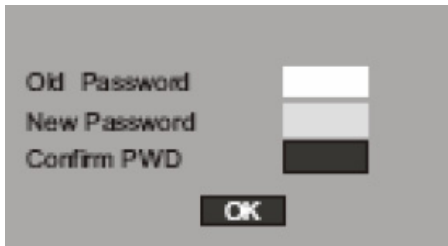



TROUBLESHOOTING



Check the following guide for the possible cause of a problem before contacting service.
Technical Support of Xoro/MAS:

- Tel.: +49 40 77 11 09 17
- Internet: www.xoro.de/support.htm

English

Symptom	Correction
No power	<ul style="list-style-type: none">• Check if AC adapter of power is connected securely.• If powered with the battery, check if it is exhausted.
No sound	<ul style="list-style-type: none">• Ensure that the equipment is connected properly• Ensure that the input settings for the TV and stereo system are proper.• Please make sure, that the audio track exists on the disc.
No picture	<ul style="list-style-type: none">• Ensure that the equipment is connected properly• Ensure that the LCD is on.
No playback	<ul style="list-style-type: none">• Condensation had formed, please wait 1 or 2 hours to allow the player dry out• Wrong disc, please use only DVD, CD or ISO Data disc• The disc may be dirty and require cleaning.• Ensure that the disc is installed with the label side up.• The disc has too many scratches.• The DVD+/-RW should be finalized.• Wrong region code by the Video-DVD• Cancel the parental lock function or change the parental lock level. (The Pre-set password is 136900).
Interference or scrolling	<ul style="list-style-type: none">• Check TV type is correct: PAL/NTSC.• Adjust the vertical hold on your TV.
No subtitles	<ul style="list-style-type: none">• Subtitles appear only with disc which contain them• Wrong MPEG-4 subtitle format• Please rename the MPEG-4 subtitle to the same movie file name (for example movie.avi and movi.srt)
Forget the password	The master password is 136900. Please insert the password by the Preference setup settings and the option Password

TROUBLESHOOTING

English

Symptom	Correction
No remote control	<ul style="list-style-type: none"> • Check the batteries in the remote control • Are the polarities correct? • Batteries are depleted. Please uses new one. • Point the remote control unit at the Infrared sensor and operate. • Remove the obstacles between the remote control and the Infred snesor • Operate the remote control unit at a distance of not more than 5 meters from the Infrared sensor.
Language can not be changed	<ul style="list-style-type: none"> • There is only one language on the on the disc recorded. • Choose in the Title menu of the Video DVD the language which do you want.
Angle can not be changed	<ul style="list-style-type: none"> • The angles may be recorded for only specific scences and are not normally everytime available.
No key operation	<ul style="list-style-type: none"> • Turn the unit off and then back to on after a couple of minutes.
Y Pb Pr activation	<ul style="list-style-type: none"> • Please connect the video cable properly. • Please pay attention to the colour coding of the cable. • Select in the setup settings the option YUV. • Change the source input on the TV set
CVBS, S-Video and SCART with distorted, devided or no picture picture	<ul style="list-style-type: none"> • You had press the P-Scan button during you uses the CVBS, SCART or S-Video output. Press the P-SCAN button again.
USB Stick is not recognizes	<ul style="list-style-type: none"> • Please connect the USB-Stick to the USB port on the rear side of the device. • Press the DVD/USB button and choose the option USB (press the DOWN button). Confirm the selecting by pressing the PLAY button
Jerking/Jadder during playback of video from USB-Sticks	<ul style="list-style-type: none"> • Please pay attention to the encoding parameters (refer page 28). • Please pay attention that the bit rate of the video is not higher than 2000 kbps



Specification

Power

Inlet: AC 110-240 V ~ 50 / 60 Hz
Power Consumption: 12 W
Power Consumption in Stand-By mode: < 2 W

Operating Condition

Temperature: + 5° ~ + 40° C
Humidity: 5 ~ 90 % (non condensation)
Orientation: Horizontal

Video

Video DAC: 108 MHz / 10 Bit
TV System: PAL / NTSC
Output Level:
 CVBS 1 ± 0,2 Vp-p (75 Ohm)
 S-Video Brightness (Y): 1 ± 0,2 Vp-p (75 Ohm)
 Chrominance (c): 0.286 Vp-p (75 Ohm)
 YUV 0.7 Vp-p (75 Ohm)
Horizontal Resolution: ≥ 500 Lines
Signal-to-Noise Ratio: ≥ 90 dB

Audio

Audio DAC: 96 kHz / 24 Bit
Frequency: 20 Hz - 20 kHz CD
 20 Hz - 48 kHz DVD
Output level: 2,0 ± 0,2 Vrms (1KHz 0dB)
Harmonic Distortion: ≥ 40 dB (JIS-A 1KHz, typical)
Dynamic Area: ≥ 80 dB (JIS-A 1KHz, typical)
Signal-to-Noise Ratio: ≥ 90 dB (JIS-A 1KHz, typical)

USB

Version: 2.0
Supported Size of USB Sticks: tested up to 8 GB (by EMTEC, Sandisc, Verbatim)
Supported Bit rate by Video: 2000 - 2500 kbps (depends also by other encoding settings)

Device

Dimension: 235 x 48 x 225 mm
Weight: 1.3 kg
Video outputs: CVBS, S-Video, SCART (RGB), YUV
Audio outputs: Stereo RCA, Coaxial digital



GLOSSARY

5.1 Channel

5.1-multichannel encoding means, that 5 audio channels with full frequency response are present (left, center, right, surround left, surround right) plus a subwoofer channel (represented by the „1“) providing deep humming frequencies you are used to know from modern cinemas. Both Dolby Digital® (including AC3) and DTS® support 5.1-coding and –decoding.

Aspect ratio: 4:3 and 16:9

Full Frame refers to programs developed for TV display with an aspect ratio of 4:3. Widescreen refers to programs developed for screens with an aspect ratio of 16:9.

If a widescreen program is displayed on a 4:3 screen, the picture will have black borders on top and bottom.

CD

A CD (Compact Disc) is a metal-coated plastic disc. It has a diameter of 12 cm and a thickness of about 1,2 mm. It was developed by Sony and Philips in 1985. The advantages are digital storage of music enabling very natural sound reproduction. Beyond this, the data is stored more compact, the handling is easy. The long lifetime of the media and the fact that usage does not decrease quality made the CD the ideal storage media.

In the meantime, 12 different storage media have been developed from the first CD. The mostly used are CD-DA (Compact Disc - Digital Audio), CD-ROM (Compact Disc - Read Only Memory), and the DVD (Digital Versatile Disc). One can store about 74 to 80 minutes of music on a CD (-DA). This is equal to 650 to 700 MB.

Signal transmission is performed touch less with a laser beam. The CD is being read from the middle to the outer side. The data or music is recorded in a spiral from the middle to the outer side.

A CD has pits and lands, the distance is about 1,6 mm. The laser light created by a laser diode passes different mirrors and prisms and then is focused by a lens to a laser beam. This laser beam scans the data spiral of the CD. On the pits, the laser beam is reflected in another direction and is detected by a photocell. The photocell transmits the signal to a microprocessor, which converts the digital data to an audio signal. The rest is done by the sound system.

CVBS

Composite Video Interface. The video signal is transmitted via a single signal line. CVBS should only be used, if your playback device does not offer other interfaces for connection with you Xoro TV set, as CVBS due to technical reasons delivers worst quality of all available interfaces (please also refer to YUV, S-Video, SCART and RGB). The CVBS interface can easily be identified from the yellow colour of the RCA jack.

Component-Signal

please refer to YUV

Contrast

Means the range of luminance between the brightest and the darkest pixel which can be displayed.



GLOSSARY



CVBS

Composite Video Interface. The video signal is transmitted via a single signal line. CVBS should only be used, if your playback device does not offer other interfaces for connection with you Xoro TV set, as CVBS due to technical reasons delivers worst quality of all available interfaces (please also refer to YUV, S-Video, SCART and RGB). The CVBS interface can easily be identified from the yellow colour of the RCA jack.

Dolby Digital® 5.1

Dolby Digital® 5.1 is a system for transmission and storage of 5.1 channel sound on digital media as DVD, digital TV and satellite transmission. Different from the codecs Dolby Surround® and Pro Logic® who do not work with channel separation to encode the surround sound in a stereo recording, Dolby Digital® is a discrete system where the different audio channels keep completely separated during encoding and decoding. Dolby Digital 5.1 is industry standard for coding of DVD movies with surround sound.

DSP

Digital Signal Processor. Microprocessor for digital processing of signals. Virtual Surround for example is created with a DSP.

DTS®

DTS® is a coding standard similar to Dolby Digital®. DTS Digital Surround® is a multichannel surround system from Digital Theater Systems. Similar to Dolby Digital® it uses up to 5.1 channels. Different from Dolby, the data rate can be far above 1 Mbit/sec so the sound is not compressed as strong as in Dolby Digital® resulting in a higher sound quality. The frequency range is from 20Hz to 20kHz at 20Bit, but the subwoofer channels only transmits frequencies below 80Hz. The coding system also is called CAC.

DVD

The DVD (Digital Versatile Disk) was introduced in 1995 and is a storage media with a large capacity.

While a standard CD can store 650 MB of data, the DVD can store up to 9 GB. Especially when it comes to video playback, a large storage capacity is important. Beyond its high capacity, the consumer enjoys high quality video and audio. A DVD can store up to 8 different audio streams, so in best case, the movie can be watched in 8 different languages.

GUI

Graphic User Interface. See OSD.

HDCD

Pacific Microsonics has developed a digital audio technology using the full potential of a CD. The HDCD process (High Definition Compatible Digital) is a patented coding and decoding process transporting the complete details of a high resolution "master recording" to a CD. There were several attempts to improve the sound quality of CD's, but none which could be compared to HDCD process.



GLOSSARY

Hosiden-connector

4-pin connector for S-Video connections.

Interlaced

The picture is created by writing two half pictures with a 1 line set-off on the screen. This is standard on conventional 50 Hz TV sets.

JPEG CD

On a JPEG-CD are the picture in JPEG format with support of different resolutions which are stored on a CD-R, CD-RW, DVD-R, DVD-RW, DVD+R or DVD+RW. Please creates the disc by burning only in a single-session mode.

LPCM

LPCM stands for: Linear Pulse Code Modulation.

Digital, uncompressed audio recording. Standard on Audio-CDs.

MP3

MPEG 1 Layer 3 Codec, or short MP3, was developed in 1987 by Fraunhofer Institut für Integrierte Schaltungen and was a revolution in audio compression. In 1992 it became part of MPEG-1 video format. As MP3 offered high quality audio at incredible small file size, it became an won standard. With this codec one can compress audio files to about 1 MB / minute.

MPEG-4

MPEG-4 is a standard used primarily to compress audio and video (AV) digital data. Introduced in late 1998, it is the designation for a group of audio and video coding standards and related technology agreed upon by the ISO/IEC Moving Picture Experts Group (MPEG). The uses for the MPEG-4 standard are web (streaming media) and CD distribution, conversation (videophone), and broadcast television, all of which benefit from compressing the AV stream. MPEG-4 absorbs many of the features of MPEG-1 and MPEG-2 and other related standards.

By MPEG-4 could be used a lot of different audio compression method. Most popular are MP3 and AC3.

NTSC

Widespread TV standard, especially in US and Asia. 525 (480 viewable) Lines and 60 Hz refresh rate. Describes the way the video information (brightness, colour, refresh rate etc.) is transmitted. Within Europe, this video standard only appears on imported media (like US DVDs).

OSD

The OSD (On Screen Display) is all the menus and options shown on the screen.



GLOSSARY

PAL

European TV standard. PAL stands for Phase Alternation Line; refresh rate: 50 Hz, Resolution: 625 Lines, 576 visible lines. Describes the way the video information (brightness, colour, refresh rate etc.) is transmitted.

PBC

PBC stands for playback control. This function can be used to show a menu on Video CD's (if contained on the VCD). One can move in this menu with the arrow keys and select the desired function with "enter".

Pro Logic®

Dolby Pro Logic® is a matrix decoder for decoding the four surround sound channels contained in the stereo track of Dolby Surround® encoded programs (e.g. VHS movies or TV shows). Dolby Surround is a matrix coding system mixing four channels (left, center, right, surround) to a stereo track. A Pro Logic decoder separates these four channels during playback. Without Pro Logic decoder, the program only has stereo sound

Progressive Scan

Progressive Scan writes a whole picture in one step, while the normal interlaced TV-picture is composed of two half pictures. It delivers a significantly enhanced picture, especially when used on vide beamers, PC monitors or LCD TV.

RGB

Red Green Blue. Describes the way of transmission and display of video signals. The three in TV systems used colours red, green and blue are transmitted separately. When used for connection between playback device and TV set, it delivers a quality similar to YUV.

S/PDIF

S/PDIF (Sony/Philips Digital Interface) is a digital transmission standard for audio data. S/PDIF can transmit audio files from one source to another without having to leave the digital transmission which would result in worse quality.

S-Video

Describes the way video signals are transmitted. With S-Video, luminance and color information are transmitted separately. S-Video interface can easily be identified by its 4-ports in a round connector.

Super Video CD (SVCD)

SVCD stands for Super Video CD. SVCD's are very similar to VCD's, one can store 35 – 60 minutes of high quality video with up to 2 Stereo audio tracks and 4 different subtitles.



GLOSSARY

Video CD(VCD)

VCD stands for "Video Compact Disc". VCD's are similar to normal CDs. They contain movies with sound. A VCD can store 74 to 80 minutes of video with stereo sound. For the storage of audio and video, MPEG-1 is used.

YPbPr / YUV

Video signal with separated transmission of colour and brightness information. Similar to RGB, the signal is transmitted via three separate RCA cables. Also called Component Signal. YUV delivers best signal quality available with analogue signal transmission

┌

┐

└

┘

FREE TO CHOOSE INNOVATIONS

XORO®

XORO by MAS Elektronik AG

Pollhornbogen 19
21107 Hamburg
Deutschland

Tel: + 49(040) 77 11 09 17

Fax: + 49(040) 76 73 33 15

xoro@mas.de
www.xoro.de

