

taurus

Unlimited 7.2

Aspirador de mano
Aspirador de mà
Hand-held vacuum-cleaner
Aspirateur à main
Handstaubsauger
Aspirapolvere a mano
Aspirador de mão
Handstofzuiger
Odkurzacz ręczny
Σκουπάκι χειρός
Ручной пылесос
Aspirator de mână
Ръчна прахосмукачка

مكنسة كهربائية يدوية

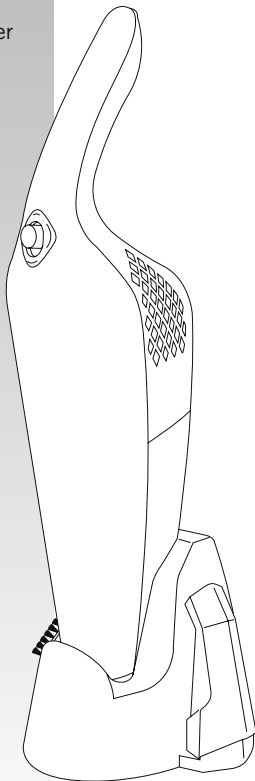

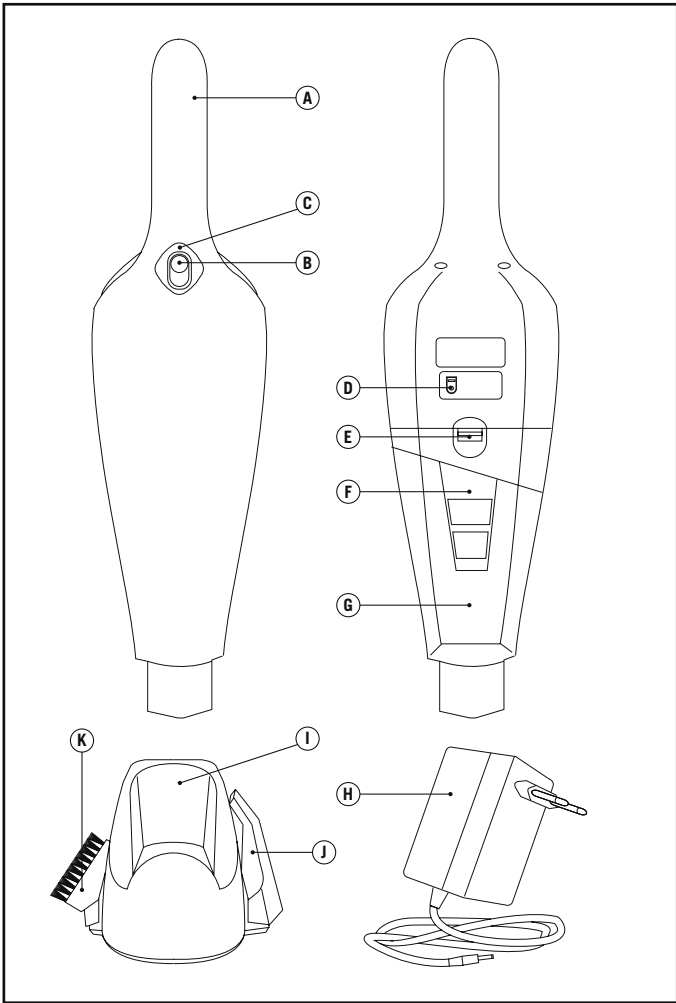

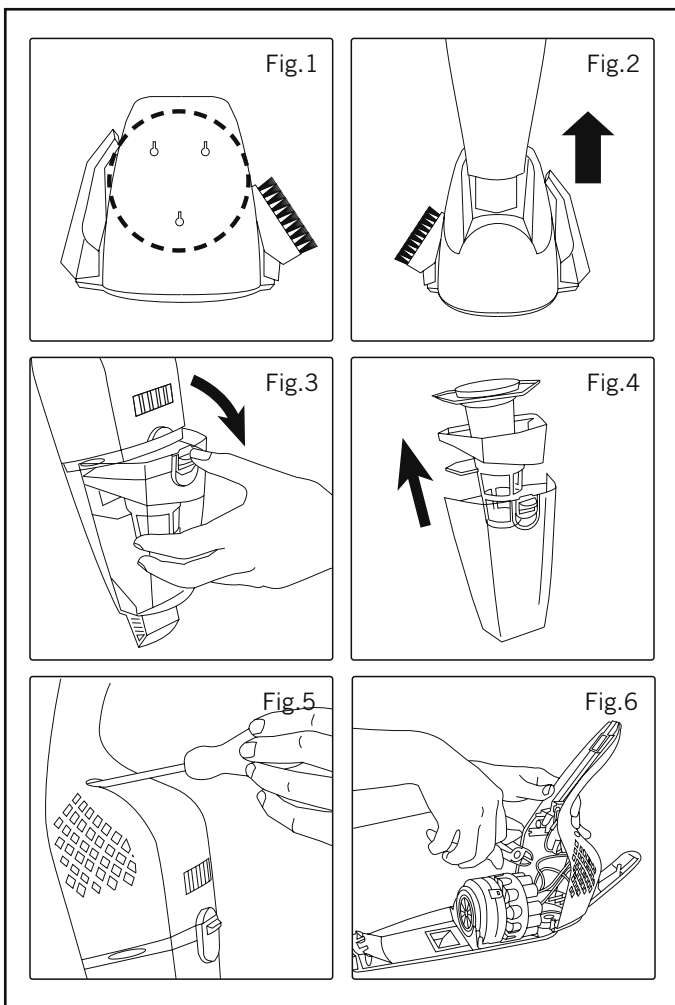

Aspirador de mano Unlimited 7.2



Distintivo cliente:

Le agradecemos que se haya decidido por la compra de un producto de la marca TAURUS.

Su tecnología, diseño y funcionalidad, junto con el hecho de superar las más estrictas normas de calidad le comportarán total satisfacción durante mucho tiempo.

Descripción

- A Mango
- B Interruptor marcha/paro
- C Piloto luminoso de carga
- D Conector cable cargador
- E Botón de apertura del depósito
- F Filtros depósito lavable
- G Depósito
- H Cargador de baterías
- I Base
- J Lanza
- K Cepillo tapicerías

En caso de que su modelo de aparato no disponga de los accesorios descritos anteriormente, éstos también pueden adquirirse por separado en los Servicios de Asistencia Técnica.



Consejos y advertencias de seguridad

- Leer atentamente este folleto de instrucciones antes de poner el aparato en marcha y guardarlo para posteriores consultas. La no observación y cumplimiento de estas instrucciones

pueden comportar como resultado un accidente.

Seguridad eléctrica:

- No utilizar el aparato con el cable eléctrico o la clavija dañada.
- Antes de conectar el aparato a la red, verificar que el voltaje indicado en la placa de características coincida con el voltaje de red.
- Conectar el aparato a una base de toma de corriente que soporte como mínimo 10 amperios.
- La clavija del cargador de baterías debe coincidir con la base eléctrica de la toma de corriente. Nunca modificar la clavija. No usar adaptadores de clavija.
- Usar el aparato solamente con el conector eléctrico específico, suministrado.
- No exponer el aparato a la lluvia o condiciones de humedad. El agua que entre en el aparato aumentará el riesgo de choque eléctrico.
- Verificar el estado del cable eléctrico de conexión. Los cables dañados o enredados aumentan el riesgo de choque eléctrico.
- No tocar la clavija de conexión con las manos mojadas.

Utilización y cuidados:

- No usar el aparato sin su/s filtro/s correctamente colocados.
- No usar el aparato si sus accesorios no están debidamente acoplados.
- No usar el aparato para recoger agua ni cualquier otro líquido.
- No usar el aparato si su dispositivo de puesta en marcha/paro no funciona.

- Respetar la indicación de nivel MAX
- Desenchufar el cargador de baterías de la red cuando no se use y antes de realizar cualquier operación de limpieza.

- Este aparato está pensado únicamente para un uso doméstico, no para uso profesional o industrial.

- Este aparato no es un juguete. Los niños deben estar bajo vigilancia para asegurar que no jueguen con el aparato.

- Este aparato está pensado para que lo usen adultos. No permitir que lo usen personas no familiarizadas con este tipo de producto, personas discapacitadas o niños.

- Guardar este aparato fuera del alcance de los niños y/o personas discapacitadas.

- No exponer el aparato a temperaturas extremas.

- Usar este aparato, sus accesorios y herramientas de acuerdo con estas instrucciones, teniendo en cuenta las condiciones de trabajo y el trabajo a realizar. Usar el aparato para operaciones diferentes a las previstas podría causar una situación de peligro.

- Verificar que las rejillas de ventilación del aparato no queden obstruidas por polvo, suciedad u otros objetos.

- No aspirar nunca objetos incandescentes o cortantes (colillas, cenizas, clavos...).

- No abrir la/s batería/s bajo ningún motivo.

- Evite provocar un cortocircuito entre los terminales de la batería, ya que existe riesgo de explosión o incendio.

- Guardar la/s batería/s en lugares

donde la temperatura no supere los 40°C y no menor de 4°C.

- Usar el aparato solamente en tareas de trabajo en seco.

- No dejar el aparato en marcha reposando encima de una superficie.

- No usar el aparato sobre mascotas o animales.

- Recargue la/s batería/s solamente con el cargador suministrado por el fabricante. Un cargador que es adecuado para un tipo de baterías, puede ocasionar un peligro de explosión o incendio cuando es usado con otra/s batería/s.

- Use el aparato solamente con la/s batería/s por las que ha estado diseñado específicamente. El uso de cualquier otra/s batería/s puede ocasionar un peligro de explosión o incendio.

Servicio:

- Toda utilización inadecuada, o en desacuerdo con las instrucciones de uso, puede comportar peligro, anulando la garantía y la responsabilidad del fabricante.

Instalación

- Asegurarse de retirar todo material de embalaje del interior del aparato.

- El aparato debe ser fijado en una pared.

- Fijación a la pared (Fig. 1): Marcar a la pared la posición de los tacos de fijación previstos, Una vez fijados los tacos a la pared atornillar por lo menos dos de los tornillos de manera que se pueda ya sostener el aparato. Asegurar la verticalidad del aparato y finalmente fijar definitivamente el aparato a la pared con la ayuda del

resto de los tornillos previstos. Para evitar daños al aparato se recomienda utilizar exclusivamente los orificios ya previstos por el fabricante.

Carga de la batería

Advertencia: Una batería nueva no viene con carga completa y debe ser cargada al máximo antes de usar el aparato por primera vez.

- Cargar la batería a temperatura ambiente entre 4 y 40°C
- Enchufar el cargador a la red eléctrica.
- El tiempo necesario para una carga completa es de 7 a 8 horas aproximadamente. Nunca intente sobrecargar las baterías (aunque es recomendable que la primera carga se realice durante 8 horas de carga).
- Mientras la batería se esté cargando, se iluminará el piloto que indica que el cargador está cargando la batería.

- Una vez finalizada la carga, desenchufar el cargador de la red eléctrica
Nota: No utilizar el aparato mientras este conectado al cargador.



Modo de empleo

Notas previas al uso:

- Retire el film protector del aparato.
- Asegúrese de que ha retirado todo el material de embalaje del producto.
- Antes de usar el producto por primera vez, es importante hacer una carga completa de las baterías.

Uso:

- Situar el aparato correctamente acoplado sobre su base.

- Asegurarse de que el conector eléctrico está debidamente acoplado al aparato.

- Enchufar el aparato a la red eléctrica.
- Poner el aparato en marcha, accionando el interruptor marcha/paro.

Una vez finalizado el uso del aparato:

- Parar el aparato, accionando el interruptor marcha/paro.
- Limpiar el aparato
- Volver a colocar el aparato sobre su base.



Limpieza

- Desenchufar el aparato de la red y dejarlo enfriar antes de iniciar cualquier operación de limpieza.
- Limpiar el aparato con un paño húmedo impregnado con unas gotas de detergente y secarlo después.
- No utilizar disolventes, ni productos con un factor pH ácido o básico como la lejía, ni productos abrasivos, para la limpieza del aparato.
- No sumergir el aparato en agua u otro líquido, ni ponerlo bajo el grifo.

Vaciado del depósito de polvo:

- Vaciar el depósito de polvo cuando se aprecie a través de sus paredes transparentes que esté lleno o bien cuando se produzca una reducción importante de la potencia de aspiración del aparato.
- Desacoplar el aspirador de mano. (Fig.2)
- Presionar el mando de apertura del depósito. (Fig.3)

- Extraer el filtro de tela y su protector. (Fig.4)
- Verter el contenido del depósito en un contenedor de basura apropiado.
- Verificar el estado de los filtros antes de volver a montarlos.

Cambio de filtros:

- Filtro depósito lavable, puede lavarse en la lavadora pero se recomienda cambiarlo al año de uso.
- Para la retirada del filtro:
 - Desacoplar el aspirador de mano (Fig.2)
 - Presionar el mando de apertura del depósito. (Fig.3)
 - Extraer el filtro de tela y su protector. (Fig.4)
 - Para el montaje del filtro, proceda de manera inversa a lo explicado en el apartado anterior.

Consumibles

- En los distribuidores y establecimientos autorizados se podrán adquirir los consumibles (tales como; filtros, ...) para su modelo de aparato.
- Usar siempre consumibles originales, diseñados específicamente para su modelo de aparato.



Anomalías y reparación

- En caso de avería llevar el aparato a un Servicio de Asistencia Técnica autorizado. No intente desmontarlo o repararlo ya que puede existir peligro.
- Si la conexión red está dañada, debe ser substituida, proceder como en caso de avería.

Para las versiones EU del producto y/o en el caso de que en su país aplique:

Ecología y reciclabilidad del producto

- Los materiales que constituyen el envase de este aparato, están integrados en un sistema de recogida, clasificación y reciclado de los mismos. Si desea deshacerse de ellos, puede utilizar los contenedores públicos apropiados para cada tipo de material.
- El producto está exento de concentraciones de sustancias que se puedan considerar dañinas para el medio ambiente.



Este símbolo significa que si desea deshacerse del producto, una vez transcurrida la vida del mismo, debe depositarlo por los medios adecuados a manos de un gestor de residuos autorizado para la recogida selectiva de Residuos de Aparatos Eléctricos y Electrónicos (RAEE).



Este símbolo significa que el producto puede disponer de pilas o baterías en su interior, las cuales deben ser retiradas previamente antes de deshacerse del producto. Recuerde que las pilas/baterías deben depositarse en contenedores especiales autorizados. Y que nunca deben tirarse al fuego.

Como retirar de las baterías del interior del aparato:

Advertencia: Es importante que las baterías se encuentren completamente descargadas antes de proceder a su retirada del aparato.

Para retirar las baterías, una vez finalizada la vida del aparato, proceder como sigue:

- Abrir la carcasa superior del aparato, retirando previamente con la ayuda de un destornillador los tornillos de fijación (Fig 5)
- Identificar la batería y cortar sus cables (Rojo y Negro). A fin de evitar riesgos de cortocircuito con la posible carga residual de la batería , cortar en primer lugar el cable Rojo y proteger su parte conductora con cinta aislante, después proceder a cortar el cable Negro procediendo de la misma forma. (Fig 6)
- Extraiga con seguridad la batería de su alojamiento.

Este aparato cumple con la Directiva 2006/95/EC de Baja Tensión y con la Directiva 2004/108/EC de Compatibilidad Electromagnética.

Aspirador de mà Unlimited 7.2



Benvolgut client,

Us agraïm que us hàgiu decidit a comprar un producte de la marca TAURUS.

La seva tecnologia, disseny i funcionalitat, i el fet d'haver superat les normes de qualitat més estrictes, us garanteixen una satisfacció total durant molt de temps.

Descripció

- A Màneg
- B Interruptor d'engegada / aturada
- C Indicador lluminós de càrrega
- D Connector de cable carregador
- E Botó d'obertura del dipòsit
- F Filtres de dipòsit rentable
- G Dipòsit
- H Carregador de bateries
- I Base
- J Llança
- K Raspall tapisseria

En el cas que el seu model d'aparell no disposi dels accessoris descrits anteriorment, aquests també poden adquirir-se per separat en els Serveis d'Assistència Tècnica.



Consells i advertiments de seguretat

- Abans d'engegar l'aparell, llegiu atentament aquest full d'instruccions i conserveu-lo per a consultes posteriors. El fet de no seguir aquestes instruccions pot comportar un accident.

Seguretat elèctrica:

- No utilitzeu l'aparell amb el cable elèctric o la clavilla malmesos.
- Abans de connectar l'aparell a la xarxa, verifiqueu que el voltatge que s'indica a la placa de característiques coincideix amb el voltatge de xarxa.
- Connecteu l'aparell a una base de presa de corrent que suporti com a mínim 10 ampers.
- La clavilla de l'aparell ha de coincidir amb la base elèctrica de la presa de corrent. No modifiqueu mai la clavilla. No feu servir adaptadors de clavilla.
- Utilitzeu l'aparell només amb el connector elèctric específic subministrat.
- No exposeu l'aparell a la pluja o a condicions d'humitat. L'aigua que entri a l'aparell augmentarà el risc de xoc elèctric.
- Verifiqueu l'estat del cable elèctric de connexió. Els cables malmesos o embolicats augmenten el risc de xoc elèctric.
- No toqueu mai la clavilla de connexió amb les mans molles.

Utilització i cura:

- No feu servir l'aparell si els filtres no estan col·locats correctament.
- No useu l'aparell si els accessoris no estan correctament acoblats.
- No useu l'aparell per recollir aigua ni cap altre líquid.
- No useu l'aparell si el dispositiu d'engegada/aturada no funciona.
- Respecteu la indicació de nivell MAX
- Desendolceu el carregador de bateries de la xarxa quan no l'utilitzeu i

abans de netejar-lo.

- Aquest aparell està pensat exclusivament per a ús domèstic, no professional o industrial.

- Aquest aparell no és una joguina. Els nens han d'estar sota vigilància per assegurar que no juguïn amb l'aparell.

- No permeteu que l'utilitzin persones no familiaritzades amb aquest tipus de producte, persones discapacitades o nens.

- Deseu aquest aparell fora de l'abast dels nens i/o persones discapacitades.

- No exposeu l'aparell a temperatures extremes.

- Feu servir aquest aparell, els seus accessoris i eines d'acord amb aquestes instruccions, tenint en compte les condicions de treball i la tasca a realitzar. Fer servir l'aparell per operacions diferents a les previstes podria causar una situació de perill.

- Verifiqueu que les reixes de ventilació de l'aparell no quedin obstruïdes per pols, brutícia o altres objectes.

- No aspireu mai objectes incandescents o tallants (burilles, cendra, claus...).

- No obriu la/es bateria/es en cap cas.

- Eviteu provocar un curtcircuit entre els terminals de la bateria, ja que existeix risc d'explosió o incendi.

- Deseu la/es bateria/es en llocs on la temperatura no superi els 40°C y que no sigui menor de 4°C.

- Feu servir l'aparell només en àrees de treball en sec.

- No deixeu l'aparell en funcionament reposant a sobre d'una superfície.

- No utilitzeu l'aparell sobre mascotes

o animals.

- Recarregueu les bateries només amb el carregador subministrat pel fabricant. Un carregador que és adequat per a un tipus de bateries, pot ocasionar un perill d'explosió o incendi quan s'utilitza amb altra/es bateria/es.

- Feu servir l'aparell amb les bateries per les quals ha estat dissenyat específicament. L'ús de qualsevol altra bateria pot ocasionar un perill d'explosió o d'incendi.

Servei:

- Una utilització inadequada o en desacord amb les instruccions d'ús suposa un perill i anul·la la garantia i la responsabilitat del fabricant.

Instal·lació

- Assegureu-vos de retirar tot el material d'emalatge de l'interior de l'aparell.

- L'aparell s'ha de fixar en una paret.

- Fixació a la paret (Fig. 1): Marqueu a la paret la posició dels tacs de fixació previstos. Una vegada fixats els tacs a la paret, cargoleu com a mínim dos dels cargols de manera que l'aparell ja es pugui sostenir. Assegureu-vos de la verticalitat de l'aparell i finalment fixeu definitivament l'aparell a la paret amb l'ajuda de la resta dels cargols previstos. Per evitar que l'aparell es malmeti es recomana fer servir exclusivament els orificis previstos pel fabricant.

Càrrega de la bateria

Advertència: Una bateria nova no ve amb una càrrega completa i s'ha de

carregar al màxim abans d'utilitzar l'aparell per primera vegada.

- Carregar la bateria a temperatura ambient entre 4 i 40°C
- Endolleu el carregador a la xarxa elèctrica.
- El temps necessari per una càrrega completa és de 7 a 8 hores aproximadament. No sobrecarregueu mai les bateries (tot i que és recomanable que la primera càrrega es realitzi durant 8 hores).
- Mentre la bateria s'estigui carregant, s'il·luminarà el pilot que indica que el carregador està carregant la bateria.

- Un cop finalitzada la càrrega, desendolleu el carregador de la xarxa elèctrica

Nota: No utilitzeu l'aparell mentre estigui connectat al carregador.



Instruccions d'ús

Notes prèvies a l'ús:

- Retireu el film protector de l'aparell.
- Assegureu-vos que heu retirat tot el material d'emballatge del producte.
- Abans d'utilitzar el producte per primera vegada, és important fer una càrrega completa de les bateries.

Ús:

- Situeu l'aparell correctament acoblat sobre la seva base.
- Assegureu-vos que el connector elèctric està degudament acoblat a l'aparell.
- Connecteu l'aparell a la xarxa elèctrica.
- Engegueu l'aparell accionant el botó

d'engegada/aturada.

Un cop finalitzat l'ús de l'aparell:

- Atureu l'aparell accionant l'interruptor engegada/aturada.
- Netegeu l'aparell.
- Torneu a col·locar l'aparell sobre la base.



Neteja

- Desendolleu l'aparell de la xarxa i deixeu-lo refredar abans de dur a terme qualsevol operació de neteja.
- Netegeu l'aparell amb un drap humit impregnat amb unes gotes de detergent i després eixugueu-lo.
- Per netejar l'aparell, no utilitzeu dissolvents ni productes amb un factor pH àcid o bàsic, com el lleixiu, ni productes abrasius.
- No submergeu l'aparell en aigua ni en cap altre líquid, ni el poseu sota l'aixeta.

Buidatge del dipòsit de pols:

- Buideu el dipòsit de pols quan veieu a través de les parets transparents que està ple o bé quan es produeixi una reducció important de la potència d'aspiració de l'aparell.
- Desacobleu l'aspirador de mà (Fig.2)
- Pressioneu el comandament d'obertura del dipòsit. (Fig. 3)
- Extraieu el filtre de tela i el seu protector. (Fig. 4)
- Aboqueu el contingut del dipòsit en un contenidor d'escombraries adequat.
- Verifiqueu l'estat dels filtres abans de tornar-los a muntar.

Canvi de filtres:

- Filtre rentable, es pot posar a la rentadora però es recomana canviar-lo al cap d'un any de fer-lo servir.
- Per a la retirada del filtre:
- Desacobleu l'aspirador de mà (Fig. 2)
- Pressioneu el comandament d'obertura del dipòsit. (Fig. 3)
- Extraieu el filtre de tela i el seu protector. (Fig. 4)
- Per al muntatge del filtre, actueu de manera inversa al que s'ha explicat en l'apartat anterior.

Consumibles

- Podreu adquirir els consumibles (filtres...) adequats al vostre model d'aparell als distribuïdors i establiments autoritzats.
- Empreu sempre consumibles originals, dissenyats específicament per al vostre model d'aparell.



Anomalies i reparació

- En cas d'avaría, porteu l'aparell a un servei d'assistència tècnica autoritzat. No intenteu desmuntar-lo ni reparar-lo ja que pot haver-hi perill.
- Si la connexió a la xarxa està mal-mesa, cal substituir-la i actuar com en cas d'avaría.

Per a productes de la Unió Europea i/o en cas que així ho exigeixi la normativa en el seu país d'origen:

Ecologia i reciclabilitat del producte

- Els materials que componen l'envàs d'aquest electrodomèstic estan integrats en un sistema de recollida,

classificació i reciclatge. Si desitja desfer-se'n, pot utilitzar els contenidors públics apropiats per a cada tipus de material.

Aquest producte està exempt de concentracions de substàncies que es puguin considerar perjudicials per al medi ambient.

 Aquest símbol significa que si us voleu desfer del producte, un cop exhaurida la vida de l'aparell, l'heu de dipositar, a través dels mitjans adequats, a mans d'un gestor de residus autoritzat per a la recollida selectiva de Residus d'Aparells Elèctrics i Electrònics (RAEE).

 Aquest símbol significa que el producte pot disposar de piles o de bateries a l'interior, les quals hauran d'ésser retirades prèviament abans de desfer-vos del producte. Recordeu que les piles/bateries s'han de dipositar en contenidors especials autoritzats. I que mai s'han de llançar al foc.

Com retirar les bateries de l'interior de l'aparell:

Advertència: És important que les bateries estiguin completament descarregades abans de procedir a retirar-les de l'aparell.

Per a retirar les bateries un cop exhaurida la vida de l'aparell, procediu de la següent manera:

- Obriu la carcassa superior de l'aparell, retirant prèviament amb l'ajuda d'un tornavís, els cargols de fixació (Fig 5)
- Identifiqueu la bateria i talleu-ne els cables (Vermell i Negre). A fi d'evitar riscos de curtcircuits amb la possible càrrega residual de la bateria, talleu en primer lloc el cable Vermell i protegiu-ne la part conductora amb cinta aïllant. Seguidament procediu a tallar el cable Negre de la mateixa manera. (Fig 6)
- Extraieu amb seguretat la bateria del seu allotjament.

Aquest aparell compleix la Directiva 2006/95/EC de Baixa Tensió i la Directiva 2004/108/EC de Compatibilitat Electromagnètica.

Hand-held vacuum-cleaner Unlimited 7.2



Dear customer,

Many thanks for choosing to purchase a TAURUS brand product.

Thanks to its technology, design and operation and the fact that it exceeds the strictest quality standards, a fully satisfactory use and long product life can be assured.

Description

- A Hose
- B On/off switch
- C "Charge" pilot light
- D Charging cable connector
- E Waste deposit opening button
- F Washable deposit filter
- G Deposit
- H Battery charger
- I Base
- J Tube
- K Carpet brush

If the model of appliance does not include the accessories described above, these can also be acquired separately from the Technical Assistance Departments.



Safety advice and warnings

- Read these instructions carefully before switching on the appliance and keep them for future reference. Failure to follow and observe these instructions may result in an accident.

Electric safety:

- Do not use the appliance if the cable or plug is damaged.
- Ensure that the voltage indicated on the nameplate matches the mains voltage before plugging in the appliance.
- Connect the appliance to a base with an earth socket withstanding a minimum of 10 amperes.
- The appliance's plug must fit into the mains socket properly. Do not alter the plug. Do not use plug adaptors.
- Only use the appliance with the specific electric connector provided.
- Do not leave the appliance out in the rain or exposed to moisture. If water gets into the appliance, this will increase the risk of electric shock.
- Check the condition of the electrical connection cable. Damaged or tangled cables increase the risk of electric shock.
- Do not touch the plug with wet hands.

Use and care:

- Do not use the appliance if its filter(s) are not correctly in place.
- Do not use the appliance if its accessories are not properly fitted.
- Do not use the appliance to vacuum up water or any other type of liquid.
- Do not use the appliance if the on/off switch does not work.
- Respect the MAX level indication
- Disconnect the battery charger from the mains when not in use and before undertaking any cleaning task.
- This appliance is for household use only, not professional or industrial

use.

- This appliance is not a toy. Children should be supervised to ensure that they do not play with the appliance.

- This appliance is intended for adult use. Ensure that this product is not used by the disabled, children or people unused to its handling.

- This appliance should be stored out of reach of children and/or the disabled.

- Do not expose to extreme temperatures or strong magnetism.

- Use this appliance, its accessories and tools in accordance with these instructions, bearing in mind the working conditions involved and the work to be completed. Using the appliance for operations other than those for which it is designed could give rise to a dangerous situation.

- Make sure that dust, dirt or other foreign objects do not block the fan grill on the appliance.

- Never vacuum hot or sharp objects (cigarette butts, ash, nails, etc.).

- Do not open the battery/ies under any circumstances whatsoever.

- Do not short-circuit the battery terminals as this may cause an explosion or fire.

- The battery/ies should be stored at a temperature of below 40°C and above 4°C.

- Use the appliance only for operations in dry conditions.

- Never rest the appliance into a surface while in use.

- Do not use the appliance with pets or animals.

- Recharge the battery/ies only with the charger supplied by the manu-

facturer.

A charger that is suitable for one type of battery may cause explosion or fire hazard when used with other battery/ies.

- Use the appliance only with the battery/batteries for which it has been specifically designed. The use of any other batteries could cause danger or give rise to an explosion or a fire.

Service note:

- Any misuse or failure to follow the instructions for use renders the guarantee and the manufacturer's liability null and void.

Installation

- Be sure to remove all packaging material from inside the appliance.

- The appliance must be attached to a wall.

- Attachment to the wall (Fig. 1): Mark on the wall the position of the attachment tacks intended for this purpose. Once the tacks have been attached to the wall, insert at least two of the screws so that the appliance can be immediately supported. Ensure that the appliance is in the vertical position and finally attach the appliance permanently to the wall, with the aid of the other screws provided. To prevent damage to the appliance, you are recommended to use only the openings provided by the manufacturer.

Charging the battery

The new battery does not come completely charged and must be charged up to the maximum before using the appliance for the first time.

- Charge the battery at room temperature between 4 and 40°C.

- Plug the charger into the mains.

- The time needed to charge completely is from 7 to 8 hours approximately. Never try to overcharge the batteries (although it is recommended that the batteries are charged for 8 hours for the first time).

- While the battery is charging, the pilot light will come on indicating that the charger is charging the battery.

- When the battery is charged disconnect the charger from the mains supply.

Note: Do not use the appliance while it is connected to the charger.



Instructions for use

Before use:

- Remove the appliance's protective film.

- Make sure that all the product's packaging has been removed.

- Before using this product for the first time, it is important to make a full charge of batteries.

Use:

- Place the appliance on its base, properly connected.

- Ensure that the electrical connector is duly connected to the appliance.

- Connect the appliance to the mains.

- Turn the appliance on using the on/off switch.

Once you have finished using the appliance:

- Turn the appliance off, using the on/

off switch.

- Clean the appliance

- Replace the appliance on its charging base.



Cleaning

Disconnect the appliance from the mains and let it cool before undertaking any cleaning task.

- Clean the equipment with a damp cloth with a few drops of washing-up liquid and then dry.

- Do not use solvents, or products with an acid or base pH such as bleach, or abrasive products, for cleaning the appliance.

- Do not submerge the appliance in water or any other liquid, or place it under a running tap.

Emptying the dust box:

- Empty the vacuum deposit when dust is visible through the transparent walls, when it is full, or when the vacuum cleaner does not work to its full potential.

- Uncouple the handheld vacuum cleaner. (Fig.2)

- Press the deposit opening control. (Fig.3)

- Remove the cloth filter and its protector. (Fig.4)

- Empty the contents into a suitable rubbish container.

- Check the condition of the filters before replacing them.

Changing the filters:

- Deposit filter machine-washable, but we recommend changing annually.

- To remove filters:
- Uncouple the handheld vacuum cleaner. (Fig.2)
- Press the deposit opening control. (Fig.3)
- Remove the cloth filter and its protector. (Fig.4)
- To reassemble the filter, proceed with the above instructions, in reverse order.

Supplies

- Supplies can be acquired from distributors and authorised establishments (such as filters, etc.) for your appliance model.
- Always use original supplies, designed specifically for your appliance model.



Anomalies and repair

- Take the appliance to an authorised technical support service if problems arise. Do not try to dismantle or repair without assistance, as this may be dangerous.
- If the connection to the mains has been damaged, it must be replaced and you should proceed as you would in the case of damage.

For EU product versions and/or in case that it is requested in your country:

Ecology and recyclability of the product

- The materials of which the packaging of this appliance consists are included in a collection, classification and recycling system. Should you

wish to dispose of them, use the appropriate public recycling bins for each type of material.

The product does not contain concentrations of substances that could be considered harmful to the environment



This symbol means that in case you wish to dispose of the product once its working life has ended, take it to an authorised waste agent for the selective collection of waste electrical and electronic equipment (WEEE)



This symbol means that the product may include a battery or batteries; the user must remove them before disposing of the product. Remember that batteries must be disposed of in duly authorised containers. Do not dispose of them in fire.

How to remove the batteries from the interior of the device:

It is important that the batteries are fully discharged prior to its withdrawal from the apparatus.

To remove the batteries, once the life of the appliance, proceed as follows:

- Open the top shell of the apparatus, removing previously with the help of a screwdriver fixing screws (Fig 5)
- Identify the battery and cut its cables (Red and Black). To avoid

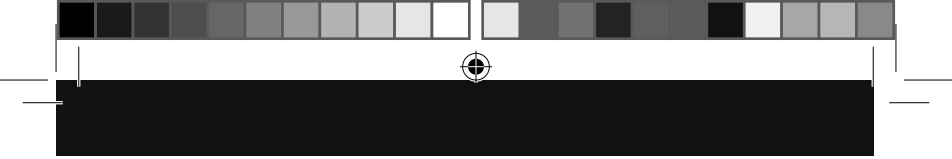

risks of a short circuit with a possible residual battery load, first cut the Red wire and protect it by using insulating tape, then proceed to cut the Black wire proceeding in the same way.

(Fig. 6)

- Safely remove the battery from its housing.

This appliance complies with Directive 2006/95/EC on Low Voltage and Directive 2004/108/EC on Electromagnetic Compatibility.

Aspirateur à main Unlimited 7.2



Cher Client,

Nous vous remercions d'avoir choisi d'acheter un appareil ménager de marque TAURUS.

Sa technologie, son design et sa fonctionnalité, s'ajoutant au fait qu'elle répond amplement aux normes de qualité les plus strictes, vous permettront d'en tirer une longue et durable satisfaction.

Description

- A Poignée
- B Interrupteur marche/arrêt
- C Voyant lumineux de charge
- D Câble de connexion chargeur
- E Bouton d'ouverture du réservoir
- F Filtre réservoir lavable
- G Réservoir
- H Chargeur de batteries
- I Socle
- J Manche
- K Brosse à tapis

Si votre modèle d'appareil ne dispose pas des accessoires décrits précédemment, vous pourrez les acheter séparément dans l'un de nos Services d'Assistance Technique.



Conseils et mesures de sécurité

- Lire attentivement cette notice d'instructions avant de mettre l'appareil en marche, et la conserver pour la consulter ultérieurement. La

non observation et application de ces instructions peuvent entraîner un accident.

Sécurité électrique:

- Ne pas utiliser l'appareil si son câble électrique ou sa prise est endommagé.
- Avant de raccorder l'appareil au secteur, s'assurer que le voltage indiqué sur la plaque signalétique correspond à celui du secteur.
- Raccorder l'appareil à une prise pourvue d'une fiche de terre et supportant au moins 10 ampères.
- La prise de courant de l'appareil doit coïncider avec la base de la prise de courant. Ne jamais modifier la prise de courant. Ne pas utiliser d'adaptateur de prise de courant.
- Veuillez utiliser l'appareil uniquement avec son connecteur électrique, qui vous sera fourni avec l'appareil.
- Ne pas exposer l'appareil à la pluie ou à un environnement humide. L'eau qui entre dans l'appareil augmente le risque de choc électrique.
- Vérifier l'état du câble d'alimentation électrique. Les câbles endommagés ou emmêlés augmentent le risque de décharge électrique.
- Ne pas toucher la prise de raccordement avec les mains mouillées.

Utilisation et précautions:

- Ne pas utiliser l'appareil si son ou ses filtre(s) ne sont pas installés correctement.
- Ne pas utiliser l'appareil si ses accessoires ne sont pas dûment accouplés.
- Ne pas utiliser l'appareil pour aspi-

rer de l'eau ou autre liquide.

- Ne pas utiliser l'appareil si son dispositif de mise en marche/arrêt ne fonctionne pas.

- Veuillez respecter l'indication de niveau MAX

- Débrancher l'appareil du réseau électrique si vous ne l'utilisez pas et avant toute opération de nettoyage.

- Cet appareil est uniquement destiné à un usage domestique et non professionnel ou industriel.

- Cet appareil n'est pas un jouet.

Les enfants doivent être surveillés pour s'assurer qu'ils ne jouent pas avec l'appareil.

- Ne pas laisser des personnes non familiarisées avec ce type de produit, des personnes handicapées ou des enfants l'utiliser.

- Laisser l'appareil hors de portée des enfants et/ou des personnes handicapées.

- Ne pas exposer l'appareil à de fortes températures.

- Veuillez utiliser cet appareil, ses accessoires et ses outils selon le mode d'emploi, en tenant compte des conditions de travail et du travail à réaliser. Utiliser cet appareil dans d'autres conditions que celles décrites peut entraîner un risque d'accident.

- Vérifier que les grilles de ventilation de l'appareil ne sont pas obstruées par de la poussière, de la saleté ou tout objet.

- Ne jamais aspirer d'objets incandescents ou coupants (mégots, cendres, clous...)

- N'ouvrir la/les batterie(s) en aucun cas.

- Évitez de provoquer un court-circuit entre les terminaux de la batterie, vu qu'il existe un risque d'explosion ou incendie.

- Ranger la/les batterie(s) dans un endroit où la température ne dépasse pas les 40°C et ne soit pas inférieure à 4°.

- Utiliser l'appareil uniquement pour un travail 'à sec'.

- Ne pas laisser l'appareil en marche couché sur une surface.

- Ne pas utiliser l'appareil sur des animaux domestiques ou tout animal.

- Rechargez la/les batterie/s uniquement à l'aide du chargeur fourni par le fabricant. Un chargeur qui s'adapte à certaines batteries, pourrait entraîner un risque d'explosion ou d'incendie si l'on utilise d'autres batteries.

- Veuillez utiliser l'appareil uniquement avec la/les batterie/s spécialement conçues pour l'appareil.

L'utilisation d'autres batteries peut entraîner un risque d'explosion ou d'incendie.

Service:

- Toute utilisation inappropriée ou non conforme aux instructions d'utilisation annule la garantie et la responsabilité du fabricant.

Installation

- Assurez-vous que vous avez retiré tout le matériel d'emballage du produit.

- Fixer l'appareil au mur.

- Fixation au mur (Fig. 1) : Marquer sur le mur la position des chevilles de fixation prévues à cet effet. Une

fois que vous aurez fixé les chevilles au mur, visser au moins deux des vis pour soutenir l'appareil. Assurer la verticalité de l'appareil, puis visser les autres vis. Pour éviter d'endommager l'appareil, nous vous recommandons d'utiliser uniquement les orifices prévus à cet effet par le fabricant.

Charger la batterie

Une batterie neuve n'est pas complètement chargée et doit être chargée au maximum avant d'utiliser l'appareil la première fois.

- Charger la batterie à température ambiante, entre 4 et 40°C
 - Brancher le chargeur au réseau électrique.
 - Une recharge complète dure de 7 à 8 heures.
- Ne jamais essayer de surcharger les batteries (bien qu'il soit recommandable de réaliser la première charge pendant 8 heures de charge).
- Pendant que la batterie se chargera, le témoin s'allumera, en vous indiquant ainsi que le chargeur est en marche.
 - Une fois la charge complétée, débrancher le chargeur du réseau électrique.

Remarque : Ne pas utiliser l'appareil tant qu'il sera connecté au chargeur.



Mode d'emploi

Remarques avant utilisation:

- Enlever le film de protection de l'appareil.

- Assurez-vous que vous avez retiré tout le matériel d'emballage du produit.
- La première fois, avant son usage, vous devrez charger complètement les batteries.

Usage:

- Bien accoupler l'appareil à son socle.
- S'assurer de bien fixer le connecteur électrique à l'appareil.
- Brancher l'appareil au secteur.
- Mettre l'appareil en marche en actionnant l'interrupteur de marche/arrêt.

Lorsque vous avez fini de vous servir de l'appareil:

- Arrêter l'appareil en appuyant sur l'interrupteur de marche/arrêt.
- Nettoyer l'appareil.
- Replacer l'appareil sur son socle à recharge.



Nettoyage

- Débrancher l'appareil du secteur et attendre son complet refroidissement avant de la nettoyer.
- Nettoyer le dispositif électrique avec un chiffon humide et le laisser sécher.
- Ne pas utiliser de solvants ni de produits à pH acide ou basique tels que l'eau de javel, ni de produits abrasifs pour nettoyer l'appareil.
- Ne pas immerger l'appareil dans l'eau ou tout autre liquide, ni le passer sous un robinet.

Vider le bac à poussière:

- Vider le réservoir à poussière lorsque vous observerez, à travers ses parois transparentes, qu'il est plein ou bien lorsqu'il se produira une diminution considérable de la puissance d'aspiration de l'appareil.
- Désaccoupler l'aspirateur à main. (Fig.2)
- Appuyer sur la commande d'ouverture du réservoir. (Fig.3)
- Extraire le filtre en tissu et la pièce de protection. (Fig.4)
- Vider le réservoir dans le container à ordures approprié.
- Vérifier l'état des filtres avant de les remonter.

Changer les filtres:

- Filtre réservoir lavable, peut se laver au lave-linge mais nous vous recommandons de le changer au bout d'un an.
- Pour retirer le filtre.
- Désaccoupler l'aspirateur à main. (Fig.2)
- Appuyer sur la commande d'ouverture du réservoir. (Fig.3)
- Extraire le filtre en tissu et la pièce de protection. (Fig.4)
- Pour le montage du filtre, procéder de manière inverse aux explications du paragraphe antérieur.

Accessoires

Adressez-vous aux distributeurs et établissements autorisés pour acheter les accessoires (par exemple, les filtres, etc.).

- Utiliser toujours des accessoires originaux, spécifiquement créés pour votre modèle d'appareil.



Anomalies et réparation

- En cas de panne, remettre l'appareil à un service d'assistance technique autorisé. Ne pas tenter de procéder aux réparations ou de démonter l'appareil; cela implique des risques.
- Si le branchement au secteur est endommagé, il doit être remplacé. Procéder alors comme en cas de panne.

Pour les produits de l'Union Européenne et (ou) conformément à la réglementation en vigueur de votre pays d'origine :

Écologie et recyclage du produit

- Les matériaux dont l'emballage de cet appareil est constitué intègrent un programme de collecte, de classification et de recyclage. Si vous souhaitez vous en défaire, veuillez utiliser les conteneurs publics appropriés pour chaque type de matériel.
- Le produit ne contient pas de concentrations de substances considérées comme étant nocives pour l'environnement.



Ce symbole signifie que si vous souhaitez vous défaire du produit, une fois que celui-ci n'est plus utilisable, remettez-le, suivant la méthode appropriée, à un gestionnaire de déchets d'équipements électriques et électroniques (DEEE).



Ce symbole signifie que le produit peut disposer de piles ou de batteries, que vous devez retirer avant de vous défaire du produit.

Comment extraire les batteries de l'appareil:

Important, les batteries doivent être complètement déchargées avant de les extraire de l'appareil.

Pour retirer les batteries une fois la vie de l'appareil terminée, réaliser les actions suivantes:

- Ouvrir la carcasse supérieure de l'appareil, en retirant préalablement à l'aide d'un tournevis les vis de fixation (Fig. 5)
- Identifier la batterie et couper ses câbles (Rouge et Noir). Pour éviter tout risque de court-circuit avec la possible charge résiduelle de la batterie, il suffit de couper tout d'abord le câble Rouge et protéger sa partie conductrice à l'aide d'un ruban isolant, ci-après, couper le câble Noir en suivant le même processus. (Fig. 6)
- Retirer la batterie de son logement, en toute sécurité.

Cet appareil est conforme à la directive 2006/95/EC de basse tension ainsi qu'à la directive 2004/108/EC de compatibilité électromagnétique.

Handstaubsauger Unlimited 7.2



Sehr geehrter Kunde:

Wir danken Ihnen für Ihre Entscheidung, ein TAURUS Gerät zu kaufen. Technologie, Design und Funktionalität dieses Gerätes, in Kombination mit der Erfüllung der strengsten Qualitätsnormen, werden Ihnen lange Zeit viel Freude bereiten.

Beschreibung

- A Stiel
- B An/ Austaste
- C Akku-Ladeanzeige
- D Steckverbinder Kabel Ladegerät
- E Entriegelungstaste Behälter
- F Waschbarer Filter Auffangbehälter
- G Behälter
- H Ladegerät
- I Basis
- J Lanze
- K Stoffbürste

Wenn Sie meinen, dass das Gerät nicht mit dem oben angeführten Zubehör ausgestattet ist, können Sie die Teile auch einzeln beim Technischen Dienst erwerben.



Sicherheitsempfehlungen und -hinweise

- Lesen Sie die Gebrauchsanweisung sorgfältig, bevor Sie das Gerät einschalten und bewahren Sie diese zum Nachschlagen zu einem späteren Zeitpunkt auf. Die Nichtbeachtung dieser Gebrauchsanweisungen kann

Unfälle zur Folge haben.

Elektrische Sicherheit:

- Das Gerät darf nicht mit beschädigtem elektrischen Kabel oder Stecker verwendet werden.
- Vergewissern Sie sich, dass die Spannung auf dem Typenschild mit der Netzspannung übereinstimmt, bevor Sie den Apparat an das Stromnetz anschließen.
- Das Gerät an ein Stromnetz mit mindestens 10 Ampere anschließen.
- Der Stecker des Geräts muss mit dem Steckdosentyp des Stromanschlusses übereinstimmen. Der Stecker darf nicht verändert werden. Verwenden Sie keine Steckeradapter. Verwenden Sie das Gerät nur mit dem vom Hersteller mitgelieferten Netzstecker.
- Das Gerät niemals Regen oder Feuchtigkeit aussetzen. Wasser, das eventuell in das Gerät gelangt, erhöht die Elektroschockgefahr.
- Überprüfen Sie den Zustand des Netzkabels. Beschädigte oder verwinkelte Kabel erhöhen die Stromschlaggefahr.
- Berühren Sie den Stecker nicht mit feuchten Händen.

Gebrauch und Pflege:

- Das Gerät nicht ohne richtig eingesetzte/n Filter benutzen.
- Gerät nicht benutzen, wenn Zubehör oder Ersatzteile nicht richtig befestigt sind.
- Niemals mit dem Gerät Wasser oder andere Flüssigkeiten aufsaugen.
- Benützen Sie das Gerät nicht, wenn der An-/Ausschalter nicht funktion-

niert.

- Beachten Sie die MAX Markierung.
- Ziehen Sie den Stecker heraus und lassen Sie das Gerät abkühlen, bevor Sie mit der Reinigung beginnen.
- Dieser Apparat dient ausschließlich für Haushaltszwecke und ist für professionellen oder gewerblichen Gebrauch nicht geeignet.
- Dieses Gerät ist kein Spielzeug. Kinder sollten überwacht werden, um sicher zu stellen, dass sie nicht mit dem Gerät spielen.
- Vermeiden Sie die Benutzung desselben durch Kinder, Behinderte oder Personen, die mit dem Gerät nicht vertraut sind.
- Bewahren Sie das Gerät außerhalb der Reichweite von Kindern und/oder Behinderten auf.
- Das Gerät darf keinen extremen Temperaturen.
- Verwenden Sie dieses Gerät einschließlich Zubehör und Arbeitsgeräte gemäß diesen Anleitungen und unter Berücksichtigung der Arbeitsbedingungen und der auszuführenden Arbeit. Bei weiteren, nicht bestimmungsgemäßen Verwendungen des Gerätes besteht Verletzungsgefahr.
- Überprüfen Sie, dass das Ventilationsgitter des Geräts nicht mit Staub, Schmutz oder anderen Substanzen verstopft ist.
- Saugen Sie niemals glühende oder scharfe Objekte (Zigarettenkippen, Asche, Nägel...) auf.
- Die Batterie/n dürfen in keinem Fall geöffnet werden.
- Vermeiden Sie, einen Kurzschluss zwischen den Batteriekontakten zu erzeugen, da Explosions- oder Brand-

gefahr besteht.

- Bewahren Sie die Batterie/n an einem Ort auf, wo die Temperatur nicht über 40°C steigen und nicht unter 4°C fallen kann.
- Das Gerät nur für das Reinigen von trockenen Böden verwenden.
- Stellen Sie das Gerät nicht, während es in Betrieb ist, an einer Stelle ab.
- Gerät nicht für Haus- oder andere Tiere benützen.
- Laden Sie die Batterie/n nur mit dem vom Hersteller mitgelieferten Ladegerät auf. Es besteht Explosions- oder Brandgefahr, wird ein für andere Batterien bestimmtes Ladegerät verwendet.
- Verwenden Sie das Gerät nur mit der / den Batterie/n, die speziell dafür konzipiert worden sind. Bei der Verwendung einer anderen / anderer Batterie/n besteht Explosions- oder Brandgefahr.

Service:

- Unfachgemäßer Gebrauch oder die Nichteinhaltung der vorliegenden Gebrauchsanweisungen können gefährlich sein und führen zu einer vollständigen Ungültigkeit der Herstellergarantie.

Installation

- Vergewissern Sie sich, dass Sie das gesamte Verpackungsmaterial des Produkts entfernt haben.
- Das Gerät ist an die Wand zu montieren.
- Wandmontage (Abb. 1): Markieren Sie an der Wand die Position der Befestigungsschrauben. Wenn Sie die Dübel angebracht haben, mindestens

zwei Schrauben festschrauben, so dass das Gerät bereits hält. Vergewissern Sie sich, dass das Gerät vertikal ausgerichtet ist, und befestigen Sie nun das Gerät mit Hilfe der restlichen mitgelieferten Schrauben an der Wand. Um Beschädigungen am Gerät zu vermeiden, wird empfohlen, nur die vom Hersteller vorgefertigten Löcher zu verwenden.

Aufladung der Batterie

Eine neue Batterie ist nicht vollständig aufgeladen. Deshalb ist sie vor der ersten Inbetriebnahme des Gerätes vollständig aufzuladen.

- Die Batterie bei Zimmertemperatur zwischen 4 und 40°C aufladen
- Stecken Sie das Ladegerät in die Steckdose.

- Ein vollständiger Ladevorgang dauert ca. 7 bis 8 Stunden. Vermeiden Sie eine Überladung der Batterien (dennoch wird für die erste Aufladung eine Ladezeit von 8 Stunden empfohlen).

- Beim Aufladen der Batterie leuchtet die Ladeanzeige rot auf und zeigt an, dass das Ladegerät in Betrieb ist.

- Ist der Ladevorgang abgeschlossen, ist das Ladegerät vom Stromnetz zu trennen.

Hinweis: Das Gerät nicht verwenden, wenn es am Akku angeschlossen ist.



Gebrauchsanweisung

Hinweise vor dem Einsatz:

- Entfernen Sie am Gerät den Schutzfilm.
- Vergewissern Sie sich, dass Sie das gesamte Verpackungsmaterial des

Produkts entfernt haben.

- Es ist wichtig, dass Sie die Batterien vollständig aufladen, bevor Sie das Gerät zum ersten Mal in Betrieb nehmen.

Gebrauch:

- Das Gerät korrekt in die Basis stecken.
- Stellen Sie sicher, dass der Steckverbinder richtig am Gerät angeschlossen ist.
- Schließen Sie das Gerät an das Stromnetz an.
- Stellen Sie das Gerät an, indem Sie den An-/Ausschalter betätigen.

Nach dem Gebrauch des Gerätes:

- Stellen Sie das Gerät mit dem An-/Ausschalter ab.
- Reinigen Sie das Gerät.
- Das Gerät wieder in die Ladestation setzen.



Reinigung

- Ziehen Sie den Stecker heraus und lassen Sie das Gerät abkühlen, bevor Sie mit der Reinigung beginnen.

- Reinigen Sie das Gerät mit einem feuchten Tuch, auf das Sie einige Tropfen Reinigungsmittel geben und trocknen Sie es danach ab.

- Verwenden Sie zur Reinigung des Apparates weder Lösungsmittel noch Scheuermittel oder Produkte mit einem sauren oder basischen pH-Wert wie Lauge.

- Das Gerät nicht in Wasser oder andere Flüssigkeiten tauchen und nicht unter den Wasserhahn halten.

Entleeren des Staubbehälters:

- Den Staubbehälter entleeren, sobald durch dessen durchsichtigen Wänden sichtbar ist, dass er voll ist, oder sobald eine bedeutende Verminderung der Staubleistung des Gerätes vorliegt.
- Den Handsauger lösen. (Abb.2)
- Die Entriegelungstaste des Auffangbehälters drücken. (Abb.3)
- Den Gewebefilter mit Filterschutz herausnehmen. (Abb. 4)
- Den Inhalt des Auffangbehälters in den Mülleimer schütten.
- Prüfen Sie den Zustand der Filter, bevor Sie den Auffangbehälter wieder einsetzen.

Wechsel der Filter:

- Der waschbare Behälterfilter kann in der Waschmaschine gewaschen werden. Dennoch wird empfohlen, ihn nach einem Jahr des Gebrauchs auszuwechseln.
- Zum Entfernen des Filters:
- Den Handsauger lösen. (Abb.2)
- Die Entriegelungstaste des Auffangbehälters drücken. (Abb.3)
- Den Gewebefilter mit Filterschutz herausnehmen. (Abb. 4)
- Zur Montage des Filters führen Sie die oben genannten Schritte in umgekehrter Reihenfolge durch.

Ersatzteile und Betriebsmittel

- Bei Vertretern und offiziellen Verkaufsstellen für Ersatzteile (wie Filter,) für das entsprechende Modell.
- Verwenden Sie stets für Ihr Gerät geeignete Original-Verbrauchsmaterialien.



Störungen und Reparatur

- Bringen Sie das Gerät im Falle einer Störung zu einem zugelassenen technischen Wartungsdienst. Versuchen Sie nicht, das Gerät zu reparieren oder zu demontieren, da dies gefährlich sein könnte.
- Ist die Netzverbindung beschädigt, ist wie in sonstigen Schadensfällen vorzugehen.

Für Produkte der Europäischen Union und / oder falls vom Gesetz in Ihrem Herkunftsland vorgeschrieben:

Umweltschutz und Recyclbarkeit des Produktes

- Die zur Herstellung des Verpackungsmaterials dieses Geräts verwendeten Materialien sind im Sammel-, Klassifizierungs- und Recyclingsystem integriert.
- Das Produkt gibt keine Substanzen für die Umwelt schädlichen Konzentrationen ab.



Dieses Symbol bedeutet, dass Sie das Produkt, sobald es abgelaufen ist, von einem entsprechenden Fachmann an einem für Elektrische und Elektronische Geräteabfälle (EEGA) geeigneten Ort entsorgen sollen.



Dieses Symbol bedeutet, dass das Produkt Batterien beinhalten kann, die vor der Entsorgung entnommen werden sollen.

Wie Sie die Batterien aus dem Gerät entfernen:

Es ist wichtig, dass die Batterien vollständig leer sind, bevor Sie sie aus dem Gerät entfernen.

Zum Entfernen der Batterien am Ende der Lebensdauer des Gerätes verfahren

Sie wie folgt:

- Öffnen Sie das obere Gehäuse des Gerätes, indem Sie mithilfe eines Schraubenziehers die Befestigungsschrauben abschrauben (Abb 5)
- Die Batterie nehmen und ihre Kabel durchschneiden (rot und schwarz).
- Um die Gefahr eines Kurzschlusses durch eine eventuelle Restladung in der Batterie zu vermeiden, ist zuerst das rote Kabel durchzuschneiden.

Die Kabellleitung ist mit Isolierband zu schützen. Danach wird auf die gleiche Weise das schwarze Kabel getrennt. (Abb. 6)

- Nun können Sie ohne Gefahr die Batterie aus dem Fach nehmen.

Dieses Gerät erfüllt die Normen 2006/95/EC für Niederspannung und die Normen 2004/108/EC für elektromagnetische Verträglichkeit.

Aspirapolvere a mano Unlimited 7.2



Egregio cliente,

le siamo grati per aver acquistato un elettrodomestico della marca TAURUS. La sua tecnologia, il suo design e la sua funzionalità, oltre al fatto di aver superato le più rigorose norme di qualità, le assicureranno una totale soddisfazione durante molto tempo.

Descrizione

- A Manico
- B Interruttore avvio/arresto
- C Spia luminosa di ricarica
- D Connettore cavo caricabatterie
- E Tasto di apertura del serbatoio
- F Filtro serbatoio lavabile
- G Serbatoio
- H Caricatore di batterie
- I Base
- J Beccuccio a lancia
- K Spazzola tappeti

Nel caso in cui il modello di apparecchio acquistato non disponga degli accessori su descritti, questi potranno essere acquisiti anche separatamente presso i Servizi di Assistenza Tecnica.



Consigli e avvisi di sicurezza

- Prima di utilizzare l'apparecchio, leggere attentamente le istruzioni di questo opuscolo e conservarlo per future consultazioni. La mancata osservanza delle presenti istruzioni può essere causa di incidenti.

Sicurezza elettrica:

- Non utilizzare l'apparecchio nel caso in cui il cavo di alimentazione o la spina siano danneggiati.
- Prima di collegare l'apparecchio alla rete elettrica, verificare che il voltaggio indicato sulla targhetta caratteristica corrisponda al voltaggio della rete.
- Collegare l'apparecchio a una presa di corrente che sopporti come minimo 10 ampere.
- Verificare che la presa sia adatta alla spina dell'apparecchio. Non modificare mai la spina. Non usare adattatori di spina.
- Usare l'apparecchio solo col connettore elettrico specifico, fornito con l'apparecchio.
- Non lasciare l'apparecchio sotto la pioggia o in luoghi umidi. Le filtrazioni d'acqua aumentano il rischio di scariche elettriche.
- Controllare lo stato del cavo di alimentazione: i cavi danneggiati o attorcigliati aumentano il rischio di scariche elettriche.
- Non toccare mai la spina con le mani bagnate.

Precauzioni d'uso:

- Non utilizzare l'apparecchio se il/i filtro/i non sono collocati correttamente.
- Non utilizzare l'apparecchio se gli accessori non sono accoppiati correttamente.
- Non usare l'apparecchio per aspirare acqua o altri liquidi.
- Non utilizzare l'apparecchio se il suo dispositivo d'avvio/arresto non funziona.

- Rispettare l'indicazione di livello MAX
- Staccare il caricatore di batterie dalla presa di corrente quando l'apparecchio non è in uso e prima di compiere qualsiasi operazione di pulizia.
- Questo apparecchio è destinato unicamente all'uso domestico, non professionale o industriale.
- Questo apparecchio non è un giocattolo. Assicurarsi che i bambini non giochino con l'apparecchio.
- Non permettere che venga utilizzato da bambini o da persone che non ne conoscono il funzionamento.
- Tenere fuori della portata di bambini e/o persone disabili.
- Non esporre l'apparecchio a temperature estreme.
- Usare l'apparecchio, i suoi accessori e utensili rispettando queste istruzioni e tenendo in considerazione le condizioni di lavoro e il lavoro da svolgere. L'uso dell'apparecchio per operazioni differenti a quelle previste potrebbe creare una situazione di pericolo.
- Accertarsi che le griglie di ventilazione dell'apparecchio non siano ostruite da polvere, sporcizia o altri oggetti.
- Non aspirare mai oggetti incandescenti o taglienti (mozziconi, cenere, chiodi, ecc.)
- Non aprire la/e batteria/e per nessun motivo.
- Evitare di provocare un cortocircuito fra i poli della batteria per pericolo di esplosione o incendio.
- Custodire la/e batteria/e in luoghi dove la temperatura non superi i 40°C

e non sia inferiore a 4°C.

- L'apparecchio deve essere utilizzato solo per svolgere lavori all'asciutto.
- Non lasciare l'apparecchio in funzione su una superficie.
- Non usare l'apparecchio su animali.
- Ricaricare la/e batteria/e solo con il caricabatterie fornito dal fabbricante. Un caricabatterie adatto a un tipo di batteria, può determinare un pericolo di esplosione o incendio se utilizzato con altre batterie.
- Utilizzare l'apparecchio solo con le batterie per le quali è stato disegnato. L'uso di qualunque altro tipo di batteria può determinare un pericolo di esplosione o incendio.

Servizio:

- Il produttore invalida la garanzia e declina ogni responsabilità in caso di uso inappropriato dell'apparecchio o non conforme alle istruzioni d'uso.

Installazione

- Rimuovere accuratamente tutto il materiale di imballaggio dalle parti interne dell'apparecchio.
- L'apparecchio deve essere fissato a una parete.
- Fissaggio alla parete (Fig. 1): segnare sulla parete prevista la posizione dei tasselli di fissaggio. Dopo aver fissato i tasselli alla parete, avvitare almeno due delle viti, in modo da sostenere l'apparecchio. Controllare che l'apparecchio sia in posizione verticale e fissarlo completamente alla parete con gli altri tasselli e le viti. Per evitare eventuali danni all'apparecchio, si consiglia di utilizzare solo i fori già esistenti di

fabbricazione.

Carica della batteria

Una batteria nuova non è fornita con carica completa e deve essere caricata al massimo prima di utilizzare l'apparecchio per la prima volta.

- Caricare la batteria a temperatura ambiente fra 4 e 40°C.
 - Collegare il caricatore alla rete elettrica.
 - Il tempo necessario per una ricarica completa è di 7 - 8 ore circa. Non cercare mai di sovraccaricare le batterie (ad ogni modo si consiglia di effettuare la prima ricarica per un tempo di 8 ore).
 - Mentre la batteria si sta caricando, la spia rimane accesa, indicando che il caricatore è avviato.
 - Al termine della ricarica scollegare il caricatore dalla rete elettrica.
- Attenzione: non utilizzare l'apparecchio quando il caricatore è collegato alla rete elettrica.



Modalità d'uso

Prima dell'uso:

- Rimuovere la pellicola protettiva dell'apparecchio.
- Assicurarsi di aver rimosso dal prodotto tutto il materiale di imballaggio.
- Prima di utilizzare il prodotto per la prima volta, è importante effettuare una ricarica completa delle batterie.

Uso:

- Collocare l'apparecchio accoppiato correttamente sulla sua base.
- Verificare che il connettore elet-

trico sia accoppiato correttamente all'apparecchio.

- Collegare l'apparecchio alla rete elettrica.
- Avviare l'apparecchio azionando l'interruttore avvio/arresto.

Dopo l'uso dell'apparecchio:

- Spegnerlo l'apparecchio premendo l'interruttore avvio/arresto.
- Pulire l'apparecchio.
- Collocare nuovamente l'apparecchio sulla base di ricarica.



Pulizia

- Disinserire la spina dell'apparecchio dalla rete elettrica ed aspettare che si raffreddi prima di eseguirne la pulizia.
- Pulire il gruppo elettrico con un panno umido, ed asciugarlo.
- Per la pulizia, non usare solventi o prodotti con pH acido o basico, come la candeggina, oppure prodotti abrasivi.
- Non immergere l'apparecchio in acqua o altri liquidi e non metterlo sotto il rubinetto.

Svuotamento del serbatoio della polvere:

- Svuotare il serbatoio della polvere se si nota, guardando attraverso le sue pareti trasparenti, che è pieno o quando si verifica una riduzione significativa della potenza di aspirazione dell'apparecchio.
- Estrarre l'aspirapolvere a mano. (Fig.2)
- Premere la maniglia di apertura del

serbatoio. (Fig.3)

- Estrarre il filtro di tessuto e il suo protettore. (Fig.4)
- Svuotare il contenuto del serbatoio in un contenitore di rifiuti adeguato.
- Verificare lo stato dei filtri prima di montarli nuovamente.

Cambio dei filtri:

- Filtro serbatoio lavabile, può essere lavato in lavatrice, ma si consiglia di sostituirlo dopo un anno di utilizzo.
- Per rimuovere il filtro:
 - Estrarre l'aspirapolvere a mano. (Fig.2)
 - Premere la maniglia di apertura del serbatoio. (Fig.3)
- Estrarre il filtro di tessuto e il suo protettore. (Fig.4)
- Per montare il nuovo filtro, eseguire il procedimento inverso a quello descritto precedentemente.

Consumibili

- I consumibili (come filtri...) per il suo modello di apparecchio potranno essere acquistati presso i distributori e stabilimenti autorizzati
- Usare sempre consumibili originali, disegnati specificatamente per il suo modello di apparecchio.



Anomalie e riparazioni

- In caso di guasto, rivolgersi ad un Centro d'Assistenza Tecnica autorizzato. Non tentare di smontare o riparare l'apparecchio: può essere pericoloso.
- Se il cavo di collegamento alla rete è danneggiato, non cercare

di sostituirlo da soli, ma rivolgersi ad un Centro d'Assistenza Tecnica autorizzato.

Per i prodotti dell'Unione Europea e/o nel caso in cui sia previsto dalla legislazione del Suo paese di origine:

Prodotto ecologico e riciclabile

- I materiali che costituiscono l'imballaggio di questo apparecchio sono riciclabili. Per sbarazzarsene, utilizzare gli appositi contenitori pubblici, adatti per ogni tipo di materiale.
- Il prodotto non contiene sostanze dannose per l'ambiente.



Questo simbolo indica che, per smaltire il prodotto al termine della sua durata utile, bisogna depositarlo presso un gestore di residui, autorizzato per la raccolta differenziata di rifiuti di apparecchiature elettriche ed elettroniche (RAEE).



Questo simbolo indica che il prodotto può contenere pile o batterie. Toglietele prima di gettare il prodotto. Le pile/batterie vanno depositate negli appositi contenitori per la raccolta. Non devono mai essere gettate nel fuoco.

Come rimuovere le batterie dall'interno dell'apparecchio:

È importante che le batterie siano completamente scariche prima di procedere alla loro rimozione.

Per rimuovere le batterie, al termine della sua durata utile, procedere a:

- Aprire il corpo superiore dell'apparecchio, avendo rimosso precedentemente le viti di fissaggio con l'aiuto di un cacciavite (Fig. 5) Individuare la batteria e tagliare i suoi cavi (Rosso e Nero).

Per evitare rischi di cortocircuito con l'eventuale carica residua della batteria, tagliare prima il cavo Rosso e proteggere la sua parte conduttrice con nastro isolante, successivamente tagliare il cavo Nero seguendo lo stesso procedimento (Fig. 6).

- Estrarre con sicurezza la batteria dal suo alloggiamento.

Questo apparecchio è conforme alla Direttiva 2006/95/CE di Bassa Tensione e alla Direttiva 2004/108/CE sulla Compatibilità Elettromagnetica.

Aspirador de mão Unlimited 7.2



Caro cliente:

Obrigado por ter adquirido um electrodoméstico da marca TAURUS. A sua tecnologia, design e funcionalidade, aliados às mais rigorosas normas de qualidade, garantir-lhe-ão uma total satisfação durante muito tempo.

Descrição

- A Pega
- B Botão Ligar/Desligar
- C Indicador luminoso de carga
- D Conector cabo carregador
- E Botão de abertura do depósito
- F Filtro do depósito lavável
- G Depósito
- H Carregador de baterias
- I Base
- J Bocal
- K Escova para tapetes

Caso o seu modelo de aparelho não disponha dos acessórios descritos anteriormente, pode adquiri-los separadamente nos Serviços de Assistência Técnica.



Conselhos e advertências de segurança

- Ler atentamente este manual de instruções antes de ligar o aparelho e guardá-lo para consultas futuras. A não observação e cumprimento destas instruções pode resultar num acidente.

Segurança eléctrica:

- Não utilizar o aparelho se tiver o cabo eléctrico ou a ficha danificada.
- Antes de ligar o aparelho à rede eléctrica, verificar se a voltagem indicada nas características coincide com a voltagem da rede eléctrica.
- Ligar o aparelho a uma tomada eléctrica com ligação a terra e que suporte 10 amperes.
- A ficha do aparelho deve coincidir com a tomada de corrente eléctrica. Nunca modificar a ficha eléctrica. Não utilizar adaptadores de ficha eléctrica.
- Usar o aparelho apenas com o conector eléctrico específico fornecido.
- Não expor o aparelho à chuva ou a condições de humidade. A água que entrar no aparelho aumentará o risco de choque eléctrico.
- Verificar o estado do cabo de alimentação. Os cabos danificados ou entrelaçados aumentam o risco de choque eléctrico.
- Não tocar na ficha de ligação com as mãos molhadas.

Utilização e cuidados:

- Não utilizar o aparelho se o(s) seu(s) filtro(s) não estiver(em) correctamente colocados.
- Não utilizar o aparelho se os acessórios não estiverem devidamente montados.
- Não utilizar o aparelho para recolher água ou qualquer outro líquido.
- Não utilizar o aparelho se o dispositivo de ligar/desligar não funcionar.
- Respeitar a indicação do nível MAX
- Desligar o carregador de baterias da rede eléctrica quando não estiver

a ser utilizado e antes de iniciar qualquer operação de limpeza.

- Este aparelho está projectado unicamente para utilização doméstica, não para utilização profissional ou industrial.

- Este aparelho não é um brinquedo. As crianças devem ser vigiadas para garantir que não brincam com o aparelho.

- Não permitir que seja utilizado por pessoas não familiarizadas com este tipo de produto, pessoas incapacitadas ou crianças.

- Guardar este aparelho fora do alcance de crianças e/ou pessoas incapacitadas.

- Não expor o aparelho a temperaturas extremas.

- Usar este aparelho, os respectivos acessórios e ferramentas de acordo com estas instruções, tendo em conta as condições de trabalho e o trabalho a realizar. Usar o aparelho para operações diferentes das previstas pode originar situações de perigo.

- Assegurar-se de que as grelhas de ventilação do aparelho não ficam obstruídas por pó, sujidade ou outros objectos.

- Nunca aspirar objectos incandescentes ou cortantes (beatas, cinzas, pregos, etc.).

- Não abrir a(s) bateria(s) em nenhuma situação.

- Evite provocar um curto-circuito entre os terminais da bateria, uma vez que existe risco de explosão ou incêndio.

- Guardar a(s) bateria(s) num local onde a temperatura não ultrapasse os 40 °C nem seja inferior a 4 °C.

- Usar o aparelho apenas nas tarefas de trabalho a seco.

- Não deixar o aparelho em funcionamento em cima de uma superfície.

- Não utilizar o aparelho em animais.

- Apenas recarregar a(s) bateria(s) com o carregador fornecido pelo fabricante. Um carregador adequado para um certo tipo de baterias pode apresentar risco de explosão ou incêndio se for usado com outra(s) bateria(s).

- Utilize o aparelho apenas com a(s) bateria(s) com a(s) qual(is) foi especificamente concebido. A utilização de outra(s) bateria(s) pode apresentar risco de explosão ou incêndio.

Manutenção:

- Qualquer utilização inadequada ou em desacordo com as instruções de utilização pode ser perigosa e anula a garantia e a responsabilidade do fabricante.

Instalação

- Assegurar-se de que retira todo o material de embalagem do interior do aparelho.

- O aparelho deve ser fixado numa parede.

- Fixação à parede (Fig. 1): assinalar na parede a posição das cunhas de fixação previstas. Uma vez fixadas à parede, aparafusar pelo menos dois dos parafusos de forma a poder suportar desde logo o aparelho. Assegurar a verticalidade do aparelho e, por último, fixar definitivamente o aparelho à parede com a ajuda dos restantes parafusos previstos. De forma a evitar danos no aparelho,

recomenda-se a utilização exclusiva dos orifícios previstos pelo fabricante.

Carregamento da bateria

uma bateria nova não vem com a carga completa, devendo ser carregada até ao máximo antes de usar o aparelho pela primeira vez.

- Deixar carregar a bateria à temperatura ambiente, entre 4 e 40°C
 - Ligar o carregador à rede eléctrica.
 - O tempo necessário para um carregamento completo é de aproximadamente 7 à 8 horas. Nunca sobrecarregue as baterias (apenas recomenda-se que o primeiro carregamento seja realizado durante 8 horas seguidas).
 - Durante o carregamento da bateria o piloto fica iluminado, o que indica que o carregador está a carregar a bateria.
 - Uma vez terminado o carregamento, retirar o carregador da rede eléctrica.
- Nota: não utilizar o aparelho enquanto este estiver ligado ao carregador.



Modo de emprego

Notas prévias à utilização:

- Retirar a película protectora do aparelho.
- Assegure-se de que retirou todo o material de embalagem do produto.
- Antes de utilizar o produto pela primeira vez é importante deixar as pilhas carregar completamente.

Utilização:

- Colocar o aparelho bem encaixado em cima da base.
- Assegurar-se de que o conector

eléctrico está devidamente encaixado no aparelho.

- Ligar o aparelho à rede eléctrica.
- Colocar o aparelho em funcionamento, accionando o botão de ligar/desligar.

Uma vez terminada a utilização do aparelho:

- Parar o aparelho, accionando o comando Ligar/Desligar.
- Limpar o aparelho.
- Voltar a colocar o aparelho na sua base de carregamento.



Limpeza

- Desligar o aparelho da rede eléctrica e deixá-lo arrefecer antes de iniciar qualquer operação de limpeza.
- Limpar o aparelho com um pano húmido com algumas gotas de detergente e secá-lo de seguida.
- Não utilizar solventes, produtos com um factor pH ácido ou básico como a lixívia nem produtos abrasivos para a limpeza do aparelho.
- Não submergir o aparelho em água ou em qualquer outro líquido nem o coloque debaixo da torneira.

Esvaziamento do depósito de pó:

- Esvaziar o depósito de pó quando, através do pano transparente, verificar que aquele se encontra cheio ou quando se produzir uma redução importante da potência de aspiração do aparelho.
- Desmontar o aspirador de mão (Fig.2).
- Pressionar o comando de abertura do depósito (Fig.3)

- Extrair o filtro de pano e o respectivo protector (Fig.4)
- Despejar o conteúdo do depósito num contentor de lixo apropriado.
- Verificar o estado dos filtros antes de voltar a montá-los.

Substituição de filtros:

- O filtro do depósito lavável pode ser lavado na máquina de lavar roupa. No entanto, recomenda-se que seja substituído todos os anos.
- Para retirar os filtros:
- Desmontar o aspirador de mão (Fig.2).
- Pressionar o comando de abertura do depósito (Fig.3)
- Extrair o filtro de pano e o respectivo protector (Fig.4)
- Proceder de maneira inversa ao explicado no ponto anterior para montar o filtro.

Consumíveis

- Os consumíveis (filtros, etc.) para o seu modelo de aparelho poderão ser adquiridos nos distribuidores e estabelecimentos autorizados.
- Usar sempre consumíveis de origem, concebidos especificamente para o seu modelo de aparelho.



Anomalias e reparação

- Em caso de avaria, levar o aparelho a um Serviço de Assistência Técnica autorizado. Não o tente desmontar ou reparar, já que pode ser perigoso.
- Se a ligação de rede estiver danificada, deve ser substituída e deve agir-se como em caso de avaria.

Para produtos da União Europeia e/ou conforme os requisitos da regulamentação do seu país de origem:

Ecologia e reciclabilidade do produto



- Os materiais que constituem a embalagem deste aparelho estão integrados num sistema de recolha, classificação e reciclagem. Caso deseje desfazer-se deles, pode utilizar os contentores públicos apropriados para cada tipo de material.
- O produto está isento de concentrações de substâncias que podem ser consideradas nocivas para o ambiente.



Este símbolo significa que se desejar desfazer-se do produto depois de terminada a sua vida útil, deve entregá-lo através dos meios adequados ao cuidado de um gestor de resíduos autorizado para a recolha selectiva de Resíduos de Equipamentos Eléctricos e Electrónicos (REEE).



Este símbolo significa que o produto pode conter pilhas ou baterias no seu interior, que devem ser retiradas antes de se desfazer do produto. Lembre-se que as pilhas/baterias devem ser depositadas em contentores especiais autorizados e que nunca devem ser colocadas no fogo.



Como retirar as baterias do interior do aparelho:

É importante que as baterias estejam completamente descarregadas antes de as retirar do aparelho.



Uma vez terminada a vida útil do aparelho, para retirar as baterias proceder da seguinte forma:

- Abrir a parte superior do aparelho, retirando previamente os parafusos de fixação com a ajuda de uma chave de fendas (Fig 5)

- Identificar a bateria e cortar os seus cabos (Vermelho e Preto).

A fim de evitar o risco de curto-circuito devido à possível carga residual da bateria, cortar em primeiro lugar o cabo Vermelho e proteger a parte condutora com cinta isolante; de seguida cortar o cabo Preto, procedendo da mesma forma. (Fig 6)

- Extrair com segurança a bateria do seu alojamento.



Este aparelho cumpre com a Directiva 2006/95/EC de Baixa Tensão e com a Directiva 2004/108/EC de Compatibilidade Electromagnética.

Handstofzuiger Unlimited 7.2



Geachte klant:

We danken u voor de aankoop van een product van het merk TAURUS. De technologie, het ontwerp en de functionaliteit, samen met het feit dat het de striktste kwaliteitsnormen overtreft, garanderen u volle tevredenheid voor een lange tijd.

Beschrijving

- A Handvat
- B Aan-/uitschakelaar
- C Indicatorlampje opladen
- D Contactdoos kabel oplader
- E Knop om het compartiment te openen
- F Wasbare filter stofcompartiment
- G Stofreservoir
- H Batterijoplader
- I Basis
- J Mondstuk
- K Stofferingsmondstuk

Als de hierboven beschreven accessoires niet met uw apparaat worden meegeleverd, kunt u ze ook afzonderlijk via onze Technische Bijstandsdienst aankopen.



Adviezen en veiligheidsvoorschriften

- Neem deze gebruiksaanwijzing aandachtig door voordat u het apparaat in gebruik neemt en bewaar ze voor latere raadpleging. Het niet naleven en veronachtzamen van deze

voorschriften kan een ongeluk tot gevolg hebben.

Elektrische veiligheid:

- Het apparaat niet gebruiken wanneer het snoer of de stekker beschadigd is.
- Voordat u het apparaat op het stroomnet aansluit, dient u de spanningsgegevens op het typeplaatje te vergelijken met de waarden van het stroomnet.
- Sluit het apparaat aan op een stopcontact van minimaal 10 ampère.
- De stekker van het apparaat moet geschikt zijn voor het stopcontact. De stekker nooit wijzigen. Geen stekkeradapters gebruiken.
- Gebruik het apparaat alleen met de met het apparaat meegeleverde stekker.
- Het apparaat niet aan regen of vochtigheid blootstellen. Water dat in het apparaat komt, zal het risico van een elektrische schok vergroten.
- De staat van het stroomsnoer controleren. Beschadigde snoeren of snoeren die in de war geraakt zijn, verhogen het risico van een elektrische schok.
- De stekker niet met natte handen aanraken.

Gebruik en onderhoud:

- Het apparaat niet gebruiken als de filter(s) niet correct geplaatst zijn.
- Het apparaat niet gebruiken indien de accessoires niet correct aangekoppeld zijn.
- Gebruik het apparaat niet voor het opzuigen van water of andere vloeistoffen

- Het apparaat niet gebruiken als de aan/uitknop niet werkt.
- Respecteer de maximumniveau-aanduiding.
- De stekker van het apparaat uittrekken als het niet gebruikt wordt en alvorens over te gaan tot het reinigen, tot enige regelingen.
- Dit apparaat is bedoeld voor huishoudelijk gebruik, niet voor professioneel of industrieel gebruik.
- Dit apparaat is geen speelgoed. De kinderen moeten in het oog gehouden worden om te verzekeren dat ze niet met het apparaat spelen.
- Laat niet toe dat het apparaat gebruikt wordt door gehandicapten, kinderen of door personen die niet vertrouwd zijn met dit type producten.
- Dit apparaat opbergen buiten het bereik van kinderen en/of gehandicapten.
- Het apparaat niet blootstellen aan extreme temperaturen.
- Respecteer deze instructies tijdens het gebruik van dit apparaat, de accessoires en het gereedschap. Houd steeds rekening met de verschillende arbeidsomstandigheden en het uit te voeren werk. Als u het apparaat gebruikt voor niet voorziene werkzaamheden kan dit gevaarlijke situaties opleveren.
- Controleer of het ventilatierooster van het apparaat niet verstopt is door stof, vuil of andere voorwerpen.
- Geen gloeiende of scherpe voorwerpen opzuigen (sigarettenpeuken, as, spijkers...).
- Onder geen voorwaarde de batterij(en) openmaken.

- Vermijd kortsluiting tussen de accupolen, dit kan leiden tot ontploffings- of brandgevaar.
- Bewaar de batterijen op een plek waar de temperatuur nooit onder de 4°C zakt of boven de 40°C stijgt.
- Gebruik het apparaat enkel op droge oppervlakken.
- Laat het apparaat niet op een oppervlak achter terwijl het in werking is.
- Het apparaat niet gebruiken om mascottes of dieren te drogen.
- Laad de batterijen enkel op met de door de fabrikant meegeleverde oplader. Een oplader voor een bepaald soort batterijen kan ontploffings- of brandgevaar opleveren wanneer deze met andere batterijen gebruikt wordt.
- Gebruik het apparaat enkel met dat soort batterijen waarvoor het ontworpen werd. Het gebruik van andere batterijen kan ontploffings- of brandgevaar opleveren.

Dienst:

- Een onjuist gebruik, of een gebruik dat niet overeenstemt met de gebruiksaanwijzing, kan gevaar inhouden en doet de garantie en de aansprakelijkheid van de fabrikant teniet.

Installatie

- Verwijder al het verpakkingsmateriaal uit de binnenkant van het apparaat.
- Het apparaat moet aan een muur bevestigd worden.
- Bevestiging aan de muur (Fig. 1): Markeer op de muur de positie van de bevestigingspluggen. Wanneer de pluggen in de muur zitten, schroeft u

minstens twee schroeven vast zodat u het apparaat al kunt ophangen. Zorg ervoor dat het apparaat recht hangt en maak het apparaat definitief aan de muur vast met de overige schroeven. Om het apparaat niet te beschadigen is het raadzaam enkel de door de fabrikant gemaakte gaatjes te gebruiken.

Opladen van de accu

Nieuwe accu's zijn bij aanschaf niet volledig opgeladen en moeten voor het eerste gebruik eerst volledig worden opgeladen.

- De accu moet tussen 4 en 40°C worden opgeladen
- Steek de batterijoplader in het stopcontact.

Een volledige laadbeurt duurt ongeveer 7 tot 8 uur.

De accu moet niet langer worden opgeladen (hoewel de eerste keer het opladen tot 8 uur kan duren).

- Tijdens het opladen van de batterij zal het rode lampje aangaan, wat aangeeft dat de oplader aan is.
- Als het opladen voltooid is moet u de stekker van de lader uit het stopcontact trekken.

Opmerking: Gebruik het toestel niet zonder het van de oplader los te koppelen.



Gebruiksaanwijzing Alvorens het gebruik:

- Trek de beschermende film van het apparaat.
- Verzekert U ervan dat al het verpakkingsmateriaal van het produkt

verwijderd is.

- Het is belangrijk de accu's volledig op te laden alvorens het product de eerste maal te gebruiken.

Gebruik:

- Plaats het apparaat correct op de basis.
- Controleer of het elektrische aansluitstuk correct op het apparaat werd geplaatst.
- Zorg dat de elektriciteitsaansluiting stevig aangesloten is in het apparaat.
- Het apparaat in werking stellen door middel van de aan-/uitknop.

Na gebruik van het apparaat:

- Stop het apparaat door op de aan-/uitknop te drukken.
- Reinig het apparaat.
- Plaats het toestel opnieuw op de opladerhouder.



Reiniging

- Trek de stekker van het apparaat uit en laat het afkoelen alvorens het te reinigen.
- Maak het apparaat schoon met een vochtige doek met een paar druppels afwasmiddel en maak het apparaat daarna goed droog.
- Gebruik geen oplosmiddelen of producten met een zure of basische pH, zoals bleekwater, noch schuurmiddelen, om het apparaat schoon te maken.
- Dompel het apparaat niet onder in water of een andere vloeistof en houd het niet onder de kraan.

Het legen van de stofzak:

- Maak het stofreservoir leeg wanneer u door de transparante wanden ziet dat het reservoir vol is of wanneer het zuigvermogen van het apparaat sterk afneemt.
- Ontkoppel de handstofzuiger. (Fig.2)
- Druk op de knop om het stofcompartiment te openen. (Fig.3)
- Verwijder de stoffen filter en de bescherming. (Fig.4)
- Gooi de inhoud van het compartimente in een geschikte vuilcontainer.
- Controleer de staat van de filters alvorens deze opnieuw te plaatsen.

Vervanging van de filters:

- Wasbare filter die in de wasmachine mag. Het is raadzaam de filter elk jaar te vervangen.
- Voor de verwijdering van de filters.
- Ontkoppel de handstofzuiger. (Fig.2)
- Druk op de knop om het stofcompartiment te openen. (Fig.3)
- Verwijder de stoffen filter en de bescherming. (Fig.4)
- Voor de montage van de filter, gaat u te werk in de omgekeerde volgorde als hierboven uiteengezet werd.

Vervangingsonderdelen

- De componenten (filter...) voor het door u gebruikte model zijn verkrijgbaar bij erkende distributeurs en winkels.
- Gebruik steeds originele componenten, specifiek ontworpen voor het door u gebruikte model.



Defecten en reparatie

- Bij een defect, moet u het apparaat naar een erkende technische dienst brengen. Probeer het apparaat niet zelf te demonteren of te repareren, want dit kan gevaarlijk zijn.
- Als de elektriciteitsaansluiting beschadigd is, moet deze vervangen worden zoals bij een defect.

Voor producten afkomstig uit de Europese Unie en/of indien de wetgeving van het land waaruit het product afkomstig is dit vereist:

Milieuvriendelijkheid en recycleerbaarheid van het product

De verpakking van dit apparaat bestaat uit gerecycleerd materiaal. Als u zich van dit materiaal wenst te ontdoen, kunt u gebruik maken van de openbare containers die voor ieder type materiaal geschikt zijn.

- Het product bevat geen concentraties materialen die schadelijk zijn voor het milieu.



Dit symbool betekent dat indien u zich van dit product wilt ontdoen als het eenmaal versleten is, het product naar een erkende afvalverwerker dient te brengen die voor de selectieve ophaling van Afgedankte Elektrische en Elektronische Apparatuur (AEEA).



Dit symbool betekent dat het product batterijen of accu's kan bevatten die uit het product gehaald moeten worden als het product verwijderd wordt.

Hoe haalt U de batterijen uit het apparaat:

Het is belangrijk dat de batterijen helemaal leeg zijn, voor U ze uit het apparaat haalt. Indien het apparaat versleten is dient u de accu's te verwijderen voordat u het apparaat weggooit.

Hiervoor moet u:

- Open de onderkant van het apparaat door het schroefje te verwijderen met behulp van een schroevendraaier. Haal de twee schroefjes aan de bovenkant van de onderste behuizing eruit en haal het mesje eruit. (Fig. 5)
- Identificeer de batterij en knip de kabeltjes door (Rood en Zwart). Om het risico van kortsluiting door eventuele resterende stroom van de batterij te voorkomen dient U eerst de rode kabel door te knippen en het geleidende gedeelte met isolatietape af te plakken, waarna U hetzelfde proces herhaalt bij de zwarte kabel (Fig. 6)
- Haal voorzichtig de batterij van zijn plaats.

Dit apparaat voldoet aan de Laagspanningsrichtlijn 2006/95/EG en de richtlijn 2004/108/EG inzake elektromagnetische compatibiliteit.

**Odkurzacz ręczny
Unlimited 7.2**



Szanowny Kliencie,

Serdecznie dziękujemy za zdecydowanie się na zakup sprzętu gospodarstwa domowego marki TAURUS.

Jego technologia, forma i funkcjonalność, jak również fakt, że spełnia on wszelkie normy jakości, dostarczy Państwu pełnej satysfakcji przez długi czas.

Opis

- A Rękaw
- B Włącznik ON / OFF
- C Lampka kontrolna naładowania
- D Wtyczka kabla sieciowego
- E Przycisk otwierania zbiornika
- F Filtr pojemnika
- G Pojemnik na kurz
- H Ładowarka akumulatorów
- I Podstawa
- J Rura
- K Szczotka do tapicerki

Jeśli zakupiony model nie jest wyposażony w wymienione akcesoria, można je dokupić kontaktując się z Biurem Obsługi Klienta.



Wskazówki i ostrzeżenia dotyczące bezpiecznego użytkowania

- Przeczytać uważnie instrukcję przed uruchomieniem urządzenia i zachować ją w celu późniejszych konsultacji. Nieprzestrzeganie niniejszej instrukcji może prowadzić do wypadku.

Bezpieczeństwo elektryczne:

- Nie używać urządzenia, gdy kabel elektryczny lub wtyczka jest uszkodzona.
- Przed podłączeniem maszyny do sieci, sprawdzić czy napięcie wskazane na tabliczce znamionowej odpowiada napięciu sieci.
- Podłączać urządzenie do sieci elektrycznej o sile co najmniej 10 amperów.
- Wtyczka urządzenia powinna być zgodna z podstawą elektryczną gniazdka. Nie zmieniać nigdy wtyczki. Nie używać przejściówek dla wtyczki.
- Używać urządzenia wyłącznie stosując specjalną podstawę ładowarkę załączone do produktu.
- Nie wystawiać urządzenia na deszcz ani narażać na warunki wilgotności. Woda, która dostaje się do urządzenia zwiększy ryzyko porażenia prądem.
- Sprawdzić stan kabla sieciowego. Zniszczone lub zaplątane kable zwiększają ryzyko porażenia.
- Nie dotykać wtyczki mokrymi rękoma.

Używanie i konserwacja:

- Nie należy używać urządzenia bez założonych filtrów.
- Nie używać urządzenia jeśli jego akcesoria lub filtry nie są odpowiednio dopasowane.
- Nie używać odkurzacza do zbierania wody ani innych cieczy.
- Nie używać urządzenia, jeśli nie działa przycisk włączania ON/OFF.
- Należy przestrzegać poziomu MAX
- Wylądzać urządzenie z prądu, jeśli nie jest ono używane i przed przystąpieniem do jakiegokolwiek czyszczenia.

- Urządzenie to zaprojektowane zostało wyłącznie do użytku domowego, a nie do użytku profesjonalnego czy przemysłowego.

- To urządzenie nie jest zabawką.

Dzieci powinny pozostać pod czujną opieką w celu zagwarantowania iż nie bawią się urządzeniem.

- Urządzenie skonstruowane do obsługi przez osoby dorosłe.

Nie dopuszczać, by korzystały z niego osoby niezapoznane z tego typu produktem, osoby niepełnosprawne ani dzieci.

- Przechowywać to urządzenie w miejscu niedostępnym dla dzieci i/lub osób niepełnosprawnych.

- Nie wystawiać urządzenia na wysokie temperatury.

- Należy używać tego urządzenia i akcesoriów zgodnie ze wskazówkami instrukcji obsługi, do celów opisanych w instrukcji obsługi. Użycie tego aparatu do celów innych niż wymienione w instrukcji może spowodować zagrożenie.

- Sprawdzać, czy kratki wentylacyjne urządzenia nie są zapchane kurzem, zanieczyszczeniami czy innymi przedmiotami.

- Nie odkurzać nigdy odkurzaczem przedmiotów żarzących się czy tnących (niedopałki, popiół, gwoździe...).

- Nie otwierać baterii pod żadnym pozorem.

- Należy unikać sytuacji, które mogłyby spowodować spięcie.

- Przechowywać baterię w miejscach, gdzie temperatura nie przekracza 40°C ani -4°C.

- Należy używać urządzenie tylko do zadań nie wymagających użycia wody.

- Nie pozostawiać urządzenia włączonego leżącego na jakiejś powierzchni.

- Nie używać urządzenia do suszenia maskotek czy zwierząt.

- Należy ładować baterie tylko za pomocą ładowarki dostarczonej przez producenta. Użycie innego typu ładowarki może spowodować wybuch lub pożar.

- Należy używać tylko baterii dostarczonych przez producenta. Użycie innego typu baterii może spowodować wybuch lub pożar.

Serwis:

- Wszelkie niewłaściwe użycie lub niezgodne z instrukcją obsługi może doprowadzić do niebezpieczeństwa, anulując przy tym gwarancję i odpowiedzialność producenta.

Instalacja

- Należy upewnić się, że wszelki materiał z opakowania został usunięty z wnętrza urządzenia.

- Urządzenie powinno być poprawnie zamocowane do ściany.

- Mocowanie do ściany (Rys. 1): Zaznaczyc na ścianie pozycję korków i po ich zamontowaniu, założyć strukturę i przykręcić do ściany dwoma śrubami, tak aby urządzenie było stabilne. Należy się upewnić, że pozycja struktury jest pionowa i dokręcić resztę śrub. Aby uniknąć szkód, należy użyć tylko otworów przeznaczonych na śruby przez producenta.

Ładowanie akumulatorów

Nowy akumulator nie jest do końca naładowany i należy naładować go do

maksimum przed pierwszym użyciem urządzenia.

- Ładować akumulatory w temperaturze pokojowej od 4 do 40°C
- Podłączyć ładowarkę do prądu.
- Czas ładowania urządzenia to około 7-8 godzin. Nigdy nie należy przekraczać czasu ładowania akumulatora (z wyjątkiem pierwszego ładowania, które nie powinno trwać mniej niż 8 godzin).
- Kiedy akumulator się ładuje, widoczny jest czerwony wskaźnik świetlny, który wskazuje na to, że ładowarka pracuje, a ładowanie jest ukończone, wskaźnik zapala się na zielono.

- Po zakończeniu ładowania należy odłączyć akumulatory od sieci.

Uwaga: Nie należy używać aparatu, gdy ten znajduje się w ładowarce.



Instrukcja obsługi

Uwagi przed pierwszym użyciem:

- Usunąć folię ochronną z urządzenia.
- Upewnić się, że z opakowania zostały wyjęte wszystkie elementy urządzenia.
- Przed użyciem produktu po raz pierwszy, ważne jest, by w pełni naładować baterie.

Użycie:

- Ustawić urządzenie poprawnie na bazie.
- Upewnić się, że wtyczka kabla sieciowego jest dobrze podłączona do urządzenia.
- Podłączyć urządzenie do prądu.
- Włączyć urządzenie za pomocą przycisku ON/OFF

Po zakończeniu używania urządzenia:

- Wyłączyć urządzenie za pomocą przycisku ON/OFF.
- Wyczyścić urządzenie.
- Ustawić ponownie urządzenie na ładowarce.



Czyszczenie

- Odłączyć urządzenie z sieci i pozostawić aż do ochłodzenia przed przystąpieniem do jakiegokolwiek czyszczenia.
- Czyścić urządzenie wilgotną szmatką zmoczoną kilkoma kroplami płynu i następnie osuszyć.
- Nie używać do czyszczenia urządzenia rozpuszczalników, ni produktów z czynnikiem PH takich jak chlor, ani innych środków żrących.
- Nie zanurzać urządzenia w wodzie ni innej cieczy, nie wkładać pod kran.

Opróżnianie pojemnika na kurz:

- Opróżnić pojemnik, gdy przez jego przezroczyste ścianki będzie widać, że jest pełny lub gdy widocznie zmniejszy się siła ciągu.
- Zdjąć odkurzacz ręczny (Rys.2)
- Nacisnąć przycisk otwarcia pojemnika. (Rys.3)
- Wyjąć filtr i jego ochronę. (Rys.4)
- Opróżnić pojemnik na kurz..
- Sprawdzić stan techniczny filtrów i założyć je ponownie.

Wymiana filtrów:

- Filtr można prac w pralce, ale zaleca się jego wymianę co roku.
- Aby wyjąć filtr:
- Zdjąć odkurzacz ręczny (Rys.2)

- Nacisnąć przycisk otwarcia pojemnika. (Rys.3)
- Wyjąć filtr i jego ochronę. (Rys.4)
- W celu założenia filtra, postępować w sposób odwrotny do przedstawionego w powyższym punkcie.

Części zużywalne

- Części zużywalne do tego modelu urządzenia (takie jak filtry,...) nabyć można u dystrybutorów i w autoryzowanych punktach sprzedaży.
- Należy zawsze używać oryginalnych części, specjalnie zaprojektowanych do tego modelu urządzenia.



Nieprawidłowości i naprawa

- W razie awarii zanieść urządzenie do autoryzowanego Serwisu Technicznego. Nie próbować rozbierać urządzenia ani go naprawiać, ponieważ może to być niebezpieczne.
- Jeśli uszkodzone jest połączenie sieci, powinno być wymienione, postępować jak w przypadku awarii.

Dla urządzeń wyprodukowanych w Unii Europejskiej i w przypadku wymagań prawnych obowiązujących w danym kraju:

Ekologia i zarządzanie odpadami

- Materiały, z których wykonane jest opakowanie tego urządzenia, znajdują się w ramach systemu zbierania, klasyfikacji oraz ich odzysku. Jeżeli chcecie Państwo się ich pozbyć, należy umieścić je w kontenerze przeznaczonym do tego typu materiałów.
- Produkt nie zawiera koncentracji substancji, które mogłyby być uznane za szkodliwe dla środowiska.



Symbol ten oznacza, że jeśli chcecie się Państwo pozbyć tego produktu po zakończeniu okresu jego użytkowania, należy go przekazać przy zastosowaniu określonych środków do autoryzowanego podmiotu zarządzającego odpadami w celu przeprowadzenia selektywnej zbiórki Odpadów Urządzeń Elektronicznych i Elektronicznych (WEEE).



Symbol ten oznacza, że produkt może posiadać wewnątrz baterie lub akumulatory, które to powinny zostać uprzednio wyjęte przed pozbyciem się produktu.

Pamiętać należy, że baterie/akumulatory powinny zostać złożone w specjalnych autoryzowanych kontenerach i nie mogą być one nigdy wrzucane do ognia.

Sposób wyjmowania akumulatorów z wnętrza urządzenia:

Przed przystąpieniem do wyjęcia akumulatorów z urządzenia ważne jest, by akumulatory były całkowicie rozładowane.

Aby wyjąć akumulator po całkowitym zużyciu urządzenia, należy:

- Zdjąć górną część pokrywy urządzenia odkręcając kolejne śrubki (Rys. 5)
- Rozpoznać typ akumulatora i odłączyć kable (Czerwony i Czarny). Aby zmniejszyć ryzyko spięcia, odciąć kabel Czerwony i okleić jego końcówkę taśmą izolacyjną, następnie przeciąć



Czarny kabel postępując jak wcześniej.
(Rys. 6)

- Ostrożnie wyjąć akumulator z jego
miejsca.

Urządzenie spełniające wymogi
Ustawy 2006/95/EC o Niskim Napięciu
i Ustawy 2004/108/EC o Zgodności
Elektromagnetyczne.

Σκουπάκι χειρός Unlimited 7.2



Εκλεκτές μας πελάτη:

Σε ευχαριστούμε που αποφάσισες την αγορά μιας ηλεκτρικής οικιακής συσκευής της μάρκας TAURUS.

Με την τεχνολογία, το σχέδιο και τη λειτουργικότητά της, μαζί με το γεγονός ότι ξεπερνά τις αυστηρότερες προδιαγραφές ποιότητας θα μείνεις απόλυτα ικανοποιημένος για πολύ καιρό.

Περιγραφή

- A Λαβή
- B Διακόπτης ανοίγματος/κλεισίματος
- C Ενδεικτική λυχνία φόρτισης
- D Υποδοχή καλωδίου φόρτισης
- E Κουμπί ανοίγματος σάκου σκόνης
- F Φίλτρο δοχείου σκόνης που μπορεί να πλυθεί
- G Δοχείο σκόνης
- H Φορτιστής μπαταρίας
- I Βάση
- J Σωλήνας
- K Βούρτσα ταπετσαρίας

Αν το μοντέλο της συσκευής σας δεν διαθέτει τα εξαρτήματα που περιγράφονται παραπάνω, αυτά μπορούν επίσης να αγοραστούν ξεχωριστά στις Υπηρεσίες Τεχνικής Βοήθειας.



Συμβουλές και προειδοποιήσεις ασφαλείας

- Διαβάστε προσεκτικά αυτό το φυλλάδιο οδηγιών πριν θέσετε σε λειτουργία τη συσκευή και φυλάξτε το για μελλοντικές αναφορές. Εάν δεν διαβάσετε και δεν τηρήσετε αυτές τις οδηγίες μπορεί να προκληθεί ατύχημα.

Ηλεκτρική ασφάλεια:

- Μην χρησιμοποιείτε την συσκευή όταν έχει βλάβη το καλώδιο ή η πρίζα.

- Πριν συνδέσετε τη συσκευή στο δίκτυο, βεβαιωθείτε ότι η τάση που υποδεικνύεται στην πλακέτα χαρακτηριστικών ταιριάζει με την τάση δικτύου.

- Συνδέστε την συσκευή σε μια βάση λήψης ρεύματος που να δίνει τουλάχιστον 10 Αμπερ.

- Το βύσμα της συσκευής πρέπει να ταιριάζει με την ηλεκτρική βάση της παροχής ηλεκτρικού ρεύματος. Μην τροποποιήσετε ποτέ το βύσμα. Μην χρησιμοποιείτε αντάπτορες βύσματος.

- Να χρησιμοποιείται η συσκευή μονάχα με την συγκεκριμένη ηλεκτρικό σύνδεσμο, που παρέχεται με την συσκευή.

- Μην εκθέσετε την συσκευή στην βροχή ή σε συνθήκες υγρασίας. Το νερό που θα εισχωρήσει στην συσκευή θα αυξήσει τον κίνδυνο να σας χτυπήσει το ηλεκτρικό ρεύμα.

- Ελέγξτε την κατάσταση του ηλεκτρικού καλωδίου σύνδεσης. Τα ανακατωμένα καλώδια ή αυτά που έχουν βλάβη αυξάνουν τον κίνδυνο να σας χτυπήσει το ηλεκτρικό ρεύμα.

- Μην αγγίζετε την πρίζα σύνδεσης με βρεγμένα χέρια.

Χρήση και προσοχή:

- Μην χρησιμοποιείτε την συσκευή χωρίς σωστά τοποθετημένο/α το/τα φίλτρο/α της.

- Μην χρησιμοποιείτε την συσκευή, εάν τα αξεσουάρ της δεν έχουν συνδεθεί σωστά.

- Μην χρησιμοποιείτε την συσκευή για να μαζεύετε νερό, ούτε κανένα άλλο υγρό.

- Μη χρησιμοποιείτε την συσκευή αν δεν

λειτουργεί ο μηχανισμός λειτουργίας/παύσης.

- Να σβέσετε την ένδειξη στάθμης σκόνης MAX.

- Αποσυνδέστε την συσκευή από το ρεύμα, όταν δεν την χρησιμοποιείτε και πριν από την πραγματοποίηση οποιασδήποτε ενέργειας καθαρισμού.

- Αυτή η συσκευή έχει σχεδιαστεί μόνο για οικιακή χρήση και όχι για επαγγελματική ή βιομηχανική.

- Αυτή η συσκευή δεν είναι ένα παιχνίδι. Τα παιδιά θα πρέπει να επιβλέπονται ώστε να είστε σίγουροι πως δεν παίζουν με τη συσκευή.

- Μην επιτρέψετε να την χρησιμοποιήσουν άτομα που δεν είναι εξοικειωμένα με αυτού του είδους τα προϊόντα, παιδιά ή άτομα με ειδικές ανάγκες.

- Κρατήστε αυτήν την συσκευή μακριά από τα παιδιά και/ή από άτομα με ειδικές ανάγκες.

- Η συσκευή να μην εκτίθεται σε ακραίες θερμοκρασίες.

- Η συσκευή αυτή, τα εξαρτήματά της και τα εργαλεία της, να χρησιμοποιούνται σύμφωνα με αυτές τις οδηγίες, λαμβάνοντας υπόψη τις συνθήκες εργασίας και την δουλειά που πρέπει να γίνει. Η χρήση της συσκευής για διαφορετικές εργασίες από τις προβλεπόμενες μπορεί να προκαλέσει σοβαρό κίνδυνο.

- Ελέγξτε αν οι σχάρες εξαερισμού της συσκευής παρεμποδίζονται από την σκόνη, την βρωμιά ή άλλα αντικείμενα.

- Μην απορροφάτε ποτέ πυρακτωμένα ή αιχμηρά αντικείμενα (αποτίγαρα, στάχτες, καρφιά...).

- Να μην ανοίγετε για κανέναν απολύτως λόγο, τη/τις μπαταρία/ες.

- Αποφεύγετε την πρόκληση ενός

βραχυκυκλώματος μεταξύ των πόλων της μπαταρίας, μια και υπάρχει ο κίνδυνος έκρηξης ή πυρκαγιάς.

- Η/Οι μπαταρία/ιες να φυλάσσονται σε σημεία όπου η θερμοκρασία να μην υπερβαίνει τους 40°C και όχι κάτω από τους 4°C.

- Χρησιμοποιείτε τη συσκευή μόνο σε εργασίες σε στεγνές επιφάνειες.

- Να μην αφήνετε τη συσκευή όταν είναι σε λειτουργία πάνω σε μία επιφάνεια.

- Να μη χρησιμοποιείτε τη συσκευή σε κατοικίδια ζώα.

- Να επαναφορτίζετε την/τις μπαταρία/ιες μόνον με τον φορτιστή που παρέχεται από τον κατασκευαστή. Ένας φορτιστής κατάλληλος για έναν τύπο μπαταρίας, μπορεί να προκαλέσει πυρκαγιά ή έκρηξη, όταν χρησιμοποιείται για άλλη/ες μπαταρία/ιες.

- Η συσκευή πρέπει να χρησιμοποιείται μονάχα με την/τις μπαταρία/ιες, για τις οποίες σχεδιάστηκε ειδικά. Η χρήση οποιας/ων άλλης/ων μπαταρίας/ιών μπορεί να προκαλέσει έκρηξη ή πυρκαγιά.

Συντήρηση:

- Οποιαδήποτε ακατάλληλη χρήση ή μη σύμφωνη με τις οδηγίες χρήσης μπορεί να είναι επικίνδυνη, ακυρώνει την εγγύηση και την ευθύνη του κατασκευαστή.

Εγκατάσταση

- Βεβαιωθείτε ότι έχετε αφαιρέσει όλα τα υλικά συσκευασίας από το εσωτερικό της συσκευής.

- Η συσκευή πρέπει να στερεωθεί σε έναν τοίχο.

- Στερέωση στον τοίχο (Σχ. 1): Σημειώστε στον τοίχο την θέση των παρεχόμενων ούπα σύσφιξης, Μόλις τα ούπα έχουν τοποθετηθεί στον τοίχο, να βιδώσετε τουλάχιστον 2 από τις βίδες, έτσι που η

συσκευή να μπορεί να συγκρατείται στον τοίχο. Σιγουρέψτε την καθετότητα της συσκευής και να ρυθμίσετε οριστικά, μόνιμα την συσκευή στον τοίχο, με τη βοήθεια των υπολοίπων παρεχόμενων βιδών. Για την πρόληψη πρόκλησης ζημιών στην συσκευή, συνίσταται να χρησιμοποιούνται μόνον οι οπές που ήδη παρέχονται από τον κατασκευαστή.

Φόρτιση της μπαταρίας

Μια καινούργια μπαταρία δεν έρχεται με πλήρη φόρτιση και θα πρέπει να φορτιστεί στο μέγιστο, πριν να χρησιμοποιηθεί η συσκευή για πρώτη φορά.

- Να φορτίσετε την μπαταρία σε θερμοκρασία περιβάλλοντος μεταξύ 4 και 40°C

- Βάλτε το φορτιστή μπαταρίας στην πρίζα ρεύματος.

- Ο αναγκαίος χρόνος για μια πλήρη φόρτιση είναι περίπου 7 με 8 ώρες. Μην προσπαθήσετε να υπερφορτίσετε τις μπαταρίες (αν και συνίσταται ότι η πρώτη φόρτιση να γίνει κατά την διάρκεια 8 ωρών φόρτισης).

- Ενώ η μπαταρία φορτίζεται, θα ανάψει η κόκκινη λυχνία, που δηλώνει ότι ο φορτιστής είναι ενεργοποιημένος, ενώ θα έχει φορτιστεί απόλυτα όταν γυρίσει σε πράσινο.

- Μόλις θα έχει γίνει η φόρτιση, να βγάλετε τον φορτιστή από την πρίζα δικτύου ρεύματος.

Σημείωση: Μην χρησιμοποιείτε την συσκευή, ενώ είναι συνδεδεμένη στον φορτιστή.



Οδηγίες χρήσης Σημειώσεις πριν την χρήση:

- Βγάλετε την προστατευτική ταινία της

συσκευής.

- Βεβαιωθείτε ότι έχετε αποσύρει όλα τα υλικά συσκευασίας του προϊόντος.

- Πριν να χρησιμοποιήσετε για πρώτη φορά το προϊόν, είναι σημαντικό το να κάνετε μια πλήρη φόρτιση των μπαταριών.

Χρήση:

- Τοποθετήστε την συσκευή σωστά πάνω στην βάση της.

- Σιγουρευτείτε ότι η ηλεκτρική σύνδεση να είναι σωστά συνδεδεμένη στη συσκευή.

- Συνδέστε την συσκευή στο ηλεκτρικό κύκλωμα.

- Θέστε σε λειτουργία την συσκευή, πιέζοντας τον διακόπτη λειτουργίας/παύσης.

Μόλις σταματήσετε να χρησιμοποιείτε την συσκευή:

- Σταματήστε την συσκευή, στρέφοντας τον διακόπτη λειτουργίας/παύσης.

- Καθαρίστε την συσκευή.

- Εκ νέου, βάλτε τη συσκευή στην βάση φόρτισής της.



Καθαρισμός

- Αποσυνδέστε την συσκευή από το ηλεκτρικό κύκλωμα και αφήστε την να κρυώσει πριν ξεκινήσετε οποιαδήποτε ενέργεια καθαρισμού.

- Καθαρίστε τη συσκευή με υγρό πανί εμποτισμένο με λίγες σταγόνες απορρυπαντικού και ύστερα στεγνώστε τη.

- Μην χρησιμοποιείτε διαλυτικά ή προϊόντα με όξινο ή βασικό pH όπως η αλισίβα ή προϊόντα λείανσης για τον καθαρισμό της συσκευής.

- Μη βυθίζετε τη συσκευή σε νερό ή άλλο υγρό, και μην την τοποθετείτε κάτω από τη βρύση.

Άδειασμα του δοχείου συγκέντρωσης σκόνης:

- Φίλτρο του μοτέρ: Συνιστάται η αντικατάστασή του τουλάχιστον μία φορά τον χρόνο ή μετά από 100 ώρες χρήσης της συσκευής.
- Αποσυνδέστε το σκουπάκι χειρός. (Σχ. 2)
- Πατήστε τον διακόπτη ανοίγματος του σάκου σκόνης. (Σχ. 3)
- Αφαιρέστε το υφασμάτινο φίλτρο και το προστατευτικό. (Σχ. 4)
- Ρίξτε το περιεχόμενο του σάκου σκόνης στον κατάλληλο κάδο απορριμμάτων.
- Επαληθεύστε την κατάσταση των φίλτρων πριν να τα ξαναβάλετε.

Αλλαγή των φίλτρων:

- Φίλτρο σάκου σκόνης που πλένεται. Μπορεί να πλυθεί στο πλυντήριο, αλλά συνιστούμε να αλλάζεται κάθε χρόνο.
- Για την αφαίρεση του φίλτρου:
 - Αποσυνδέστε το σκουπάκι χειρός. (Σχ. 2)
 - Πατήστε τον διακόπτη ανοίγματος του σάκου σκόνης. (Σχ. 3)
 - Αφαιρέστε το υφασμάτινο φίλτρο και το προστατευτικό. (Σχ. 4)
- Για να μοντάρετε το φίλτρο κάντε τις αντίθετες κινήσεις από αυτές που σας εξηγήσαμε προηγουμένως.

Αναλώσιμα

- Στους εξουσιοδοτημένους διανομείς και καταστήματα σέρβις, θα μπορείτε να αγοράσετε τα αναλώσιμα (όπως φίλτρα, κλπ.) για το μοντέλο της δικής σας συσκευής.
- Να χρησιμοποιείτε πάντα αυθεντικά αναλώσιμα, σχεδιασμένα ειδικά για το δικό σας μοντέλο της συσκευής.



Δυσλειτουργίες και επισκευή

- Σε περίπτωση βλάβης μεταφέρετε τη συσκευή σε εξουσιοδοτημένο Κέντρο Τεχνικής Εξυπηρέτησης. Μην προσπαθήσετε να την ανοίξετε ή να την επισκευάσετε γιατί είναι επικίνδυνο.
- Αν υπάρχει πρόβλημα με την σύνδεση του ηλεκτρικού κυκλώματος θα πρέπει να την αντικαταστήσετε και να συνεχίσετε όπως σε περίπτωση βλάβης.

Για προϊόντα την Ευρωπαϊκής Ένωσης ή/και σε περίπτωση που κάτι τέτοιο απαιτεί η νομοθεσία στην χώρα προέλευσής σας:

Οικολογία και δυνατότητα ανακύκλωσης του προϊόντος

- Τα υλικά που αποτελούν τη συσκευασία αυτής της ηλεκτρικής οικιακής συσκευής, εντάσσονται σε ένα σύστημα συλλογής, διαλογής και ανακύκλωσής τους.
- Το προϊόν είναι απαλλαγμένο από συγκεντρώσεις συστατικών που μπορεί να θεωρηθούν βλαβερά για το περιβάλλον.



Αυτό το σύμβολο σημαίνει πως εάν επιθυμείτε να πετάξετε το προϊόν μετά το πέρας ζωής του, θα πρέπει να το κάνετε με τον ενδεδειγμένο τρόπο μέσω ενός φορέα διαχείρισης αποβλήτων, εξουσιοδοτημένο για την επίλεκτική συλλογή Αποβλήτων Ηλεκτρικών και Ηλεκτρονικών Συσκευών (ΑΗΗΣ).



Αυτό το σύμβολο σημαίνει πως το προϊόν διαθέτει μπαταρίες στο εσωτερικό του, τις οποίες θα πρέπει να αφαιρέσετε πριν πετάξετε το προϊόν.

Θυμηθείτε πως οι μπαταρίες θα πρέπει να τοποθετηθούν σε ειδικά εξουσιοδοτημένους κάδους και δεν πρέπει ποτέ να τις πετάξετε σε φωτιά.

Πως να αποσύρονται οι μπαταρίες από το εσωτερικό της συσκευής:

Είναι σημαντικό το ότι οι μπαταρίες να έχουν αποφορτιστεί τελείως, πριν να αφαιρεθούν από την συσκευή.

Για να βγάλετε τις μπαταρίες, μόλις έχει τελειώσει η ωφέλιμη ζωή της συσκευής, κάνετε ως ακολούθως:

- Αφού προηγουμένως έχετε βγάλει με ένα κατασβίδι τις βίδες στερέωσης, ανοίξτε το άνω κάλυμμα της συσκευής (Σχ. 5)

-Βρείτε την μπαταρία και κόψτε τα καλώδιά της (Κόκκινο & Μαύρο).

Για να αποφύγετε τον κίνδυνο βραχυκυκλώματος, με το εναπομένον φορτίο της μπαταρίας, κόψτε πρώτα το Κόκκινο καλώδιο και προστατέψτε το γυμνό αγωγίμο τμήμα του με μονωτική ταινία. Ύστερα συνεχίστε με το Μαύρο καλώδιο, συνεχίζοντας με τον ίδιο τρόπο. (Σχ. 6)

- Βγάλτε τότε με σιγουριά την μπαταρία από την θήκη της.

Η παρούσα συσκευή πληροί την Οδηγία 2006/95/ΕΟΚ Χαμηλής Τάσης και την Οδηγία 2004/108/ΕΟΚ Ηλεκτρομαγνητικής Συμβατότητας.

Ручной пылесос Unlimited 7.2



Уважаемый покупатель!

Благодарим вас за то, что вы остановили свой выбор на ручном пылесосе марки TAURUS для домашнего использования.

Применение передовых технологий, современный дизайн, функциональность, а также соблюдение строгих требований к качеству гарантируют вам продолжительную эксплуатацию прибора.

Описание

- A Ручка
- B Кнопка включения / выключения
- C Световой индикатор зарядки
- D Электрический соединитель для провода зарядного устройства
- E Кнопка для открытия пылесборника
- F Моющийся фильтр пылесборника
- G Пылесборник
- H Устройство для зарядки аккумуляторов
- I База
- J Насадка-удлинитель
- K Щетка для обивки

Если выбранная вами модель пылесоса продается без вышеперечисленных аксессуаров, вы можете приобрести их отдельно в наших центрах технического обслуживания.



Рекомендации и меры безопасности

- Перед тем как пользоваться пылесосом, внимательно прочтите данную инструкцию и сохраняйте ее в течение всего срока жизни прибора. Несоблюдение норм безопасности может привести к несчастному случаю

Рекомендации по электробезопасности

- Не разрешается использовать прибор в случае повреждения шнура или вилки электропитания.

- Перед подключением прибора к электрической сети убедитесь в том, что напряжение в ней соответствует напряжению, указанному на корпусе.

- Убедитесь в том, что розетка имеет надежное заземление и рассчитана не менее чем на 10А.

- Вилка электропитания должна соответствовать стандарту розеток, который используется в вашем регионе. Не рекомендуется использовать адаптеры и изменять штыковой контакт.

- Используйте прибор исключительно с составными деталями и аксессуарами, которые поставляются в комплекте с прибором.

- Не разрешается использовать прибор в условиях повышенной влажности или на улице (вне дома) во время дождя. Попадание воды внутрь прибора опасно, т.к. может привести к удару электрическим током.

- Проверьте состояние шнура электропитания. Поврежденные или запутанные шнуры повышают риск удара электрическим током.
- Не трогайте вилку электропитания мокрыми руками.

Рекомендации по безопасности для жизни и здоровья

- Перед использованием прибора правильно установите его фильтр / фильтры.
- Не используйте прибор, если его аксессуары или расходные материалы не присоединены должным образом.
- Не разрешается использовать пылесос для сбора воды или другой жидкости.
- Не используйте прибор, если у него неисправна кнопка ВКЛ/ВЫКЛ.
- Соблюдайте отметку максимального уровня MAX.
- Выключите зарядное устройство из розетки, если оно не используется, или прежде чем приступить к его очистке.
- Данный прибор предназначен исключительно для домашнего использования. Не разрешается использовать его в промышленных или коммерческих целях.
- Данный прибор – не игрушка. Не оставляйте его без присмотра в местах, доступных для детей.
- Не позволяйте лицам, не знакомым с принципами работы пылесоса, недееспособным людям и детям самостоятельно пользоваться прибором.
- Храните прибор в местах, недоступных для детей и / или

недееспособных лиц.

- Не подвергайте прибор воздействию высоких температур.
- Следует использовать прибор, его аксессуары и рабочие детали согласно данным инструкциям, учитывая условия и вид работы. Использование прибора для иных целей может привести к несчастному случаю.
- Время от времени проверяйте вентиляционные решетки – они не должны быть забиты пылью или грязью.
- Никогда не собирайте пылесосом горящие или режущие предметы (сигаретные окурки, пепел, гвозди и т.п.).
- Не разрешается открывать аккумулятор/ы.
- Следите за тем, чтобы между полюсами аккумулятора не произошло короткое замыкание, поскольку оно может стать причиной возгорания или взрыва.
- Храните аккумуляторы в местах, где температура не превышает 40 °C и не ниже 4 °C.
- Используйте прибор только для сухой уборки.
- Не оставляйте прибор включенным.
- Не используйте прибор для стрижки домашних животных.
- Для зарядки аккумуляторов используйте только зарядное устройство, поставляемое производителем. Зарядное устройство, подходящее для одного типа аккумуляторов, может вызвать возгорание или взрыв при использовании с другим типом аккумуляторов.

- Используйте прибор только со специально созданными для него аккумуляторами. Использование аккумуляторов другого типа может стать причиной возгорания или взрыва.

Техническое обслуживание

- Любое несоответствующее использование прибора или несоблюдение инструкций по эксплуатации освобождают производителя от гарантийных обязательств по ремонту, а также снимают ответственность с изготовителя.

Сборка

- Снимите защитное покрытие с внутренних частей прибора.
- Установите прибор на стену.
- Установка на стену (Рис. 1): Отметьте на стене места расположения дюбелей. После того как вы вбили дюбели, вставьте по крайней мере два винта, чтобы можно было установить прибор. Проверьте, что прибор установлен в вертикальном положении, и закрепите его с помощью остальных винтов, поставляемых в комплекте. Во избежание повреждения прибора рекомендуется использовать отверстия, сделанные производителем.

Зарядка аккумуляторов

Новый аккумулятор заряжен не полностью. Перед первым использованием прибора необходимо полностью зарядить аккумулятор.

- Следует заряжать аккумулятор при

температуре от 4 до 40 °С.

- Подключите устройство для зарядки аккумуляторов к сети электропитания.

- Для полной зарядки необходимо от 7 до 8 часов. Не следует заряжать аккумуляторы дольше указанного времени (хотя первую зарядку рекомендуется производить в течение 8 часов).

- Во время зарядки аккумуляторов будет гореть красный сигнальный огонь индикатора подзарядки, указывающий на то, что зарядное устройство заряжается.

- По окончании зарядки аккумуляторов отключите устройство для зарядки аккумуляторов от сети.

Внимание: не разрешается использовать прибор во время зарядки аккумулятора.



Инструкция по эксплуатации Перед первым использованием

- Снимите с прибора защитную упаковку.

- Убедитесь в том, что прибор полностью распакован.

- Перед первым использованием прибора необходимо полностью зарядить аккумулятор.

Эксплуатация

- Установите прибор на базу.

- Проверьте, что электрический соединитель правильно подключен к прибору.

- Подключите прибор к электрической сети.

- Включите прибор, нажав кнопку ВКЛ/ВЫКЛ.

После каждого использования

- Выключите прибор с помощью кнопки ВКЛ/ВЫКЛ.
- Вымойте прибор.
- Установите прибор на базу для подзарядки.



Чистка и уход

- Выключите прибор из розетки и дождитесь, пока он полностью остынет, прежде чем приступить к чистке.
- Протрите корпус прибора влажной тряпочкой с небольшим количеством мощного средства и затем тщательно просушите.
- Не используйте растворители, окисляющие, хлорные или абразивные вещества для чистки прибора.
- Ни в коем случае не погружайте прибор в воду или другую жидкость, не помещайте его под кран с водой.

Очистка пылесборника

- Следует опустошить пылесборник, когда через прозрачные стенки прибора вы увидите, что он полон, а также при значительном снижении всасывающей мощности пылесоса.
- Снимите ручной пылесос (Рис. 2).
- Нажмите на кнопку открытия пылесборника (Рис. 3).
- Извлеките тканевый фильтр и защитное покрытие (Рис. 4).
- Вытряхните содержимое пылесборника в мусорный контейнер.

- Проверьте состояние фильтров, перед тем как снова установить их в пылесборник.

Замена фильтров

- Съемный фильтр пылесборника можно стирать в стиральной машине. Рекомендуется заменять его раз в год.
- Для извлечения фильтра:
- Снимите ручной пылесос (Рис. 2).
- Нажмите на кнопку открытия пылесборника (Рис. 3).
- Извлеките тканевый фильтр и защитное покрытие (Рис. 4).
- Для установки фильтра выполните указанные выше действия в обратном порядке.

Аксессуары

- Все необходимые для пылесоса аксессуары (фильтры и пр.) можно приобрести в авторизованных магазинах и сервисных центрах.
- Используйте только подлинные аксессуары, специально разработанные для данной модели прибора.



Неисправности и способы их устранения

- Если вы заметили неисправности в работе прибора, обратитесь в авторизованный сервисный центр.
- В случае повреждения электрошнура не пытайтесь заменить его самостоятельно, обратитесь в авторизованный сервисный центр.

Для продуктов, изготавливаемых в Европейском союзе, и/или в тех случаях, когда в стране производства имеются соответствующие нормативы:

Экология и защита окружающей среды

- В соответствии с требованиями по охране окружающей среды, упаковка изготовлена из материалов, предназначенных для вторичной переработки. Если вы захотите ее выбросить, то можете воспользоваться специальными контейнерами для каждого типа материала.

- Ни сам прибор, ни его упаковка не содержат веществ, представляющих опасность для окружающей среды.



Данный символ означает, что по окончании полезной жизни прибора следует передать его в пункт приема отслуживших электрических и электронных приборов (РАЕЕ) или в руки представителя соответствующей организации.



Данный символ означает, что прибор может содержать батарейки или аккумуляторы. Извлеките их, прежде чем передать прибор на утилизацию.

Помните, что батарейки/аккумуляторы должны быть помещены в специальные контейнеры. Ни в коем случае не бросайте их в огонь.

Как извлекать аккумуляторы из прибора:

Прежде чем приступить к извлечению аккумуляторов из прибора, убедитесь в том, что они полностью разрядились.

Для извлечения аккумуляторов из отслужившего прибора выполните следующие действия:

- Откройте верхнюю крышку прибора, предварительно выкрутив винты с помощью отвертки (Рис. 5).
- Найдите аккумулятор и перережьте его провода (красный и черный).
Во избежание риска короткого замыкания из-за возможного остаточного заряда аккумулятора перережьте сначала красный провод и заклейте его токоведущую часть изолирующей лентой, затем перережьте черный провод и выполните аналогичные действия (Рис 6).

- Осторожно вытащите аккумулятор из отсека.

Прибор изготовлен в соответствии с требованиями Директивы 2006/95/ЕС о низком напряжении и Директивы 2004/108/ЕС об электромагнитной совместимости электрических приборов.

Aspirator de mână Unlimited 7.2



Stimate client,

Va multumim ca ati ales un produs electrocasnic marca TAURUS. Designul, performantele si tehnologia acestui aparat, cat si controalele stricte in ceea ce priveste calitatea in timpul procesului de fabricatie, va vor furniza satisfactii depline pentru multi ani.

Descrierea

- A Mâner
- B Buton de pornire / oprire
- C Indicator luminos de încărcare
- D Conector cablu încărcător
- E Buton de deschidere al depozitului
- F Filtru depozit lavabil
- G Depozit
- H Încărcător de baterii
- I Bază
- J Lance
- K Perie tapițerii

În cazul în care modelul dvs. de aparat nu dispune de accesoriile descrise anterior, ele pot fi achiziționate și separat de la Serviciile de Asistență Tehnică.



Sfaturi si avertizări privind siguranta

- Cititi cu atentie acest manual de instructiuni înainte de a pune aparatul în functiune si păstrati-l

pentru consulte ulterioare. Necitirea și nerespectarea acestor instrucțiuni pot avea ca rezultat un accident.

Siguranța referitoare la componentele electrice:

- Nu utilizați aparatul dacă ștecărul sau cablul electric sunt deteriorate.
- Înainte de a conecta aparatul la rețeaua electrică, verificați dacă tensiunea indicată pe plăcuța cu caracteristici coincide cu tensiunea rețelei.
- A se conecta aparatul la o priză de curent care să poată furniza minim 10 amperi.
- Ștecărul aparatului trebuie să coincidă cu priza. Nu modificați niciodată ștecărul. Nu folosiți adaptor pentru ștecăr.
- Folosiți aparatul doar cu conectori electrici specifici, furnizați cu aparatul.
- Nu expuneți aparatul la ploaie sau la condiții de umezeală. Apa care intră în aparat va mări riscul de electrocutare.
- Verificați starea cablului electric de conexiune. Cablurile deteriorate sau încălcite sporesc riscul de șoc electric.
- Nu atingeți ștecărul cu mâinile ude.

Utilizare și îngrijire:

- Nu utilizați aparatul fără filtrul (filtrele) sale corect montate.
- Nu utilizați aparatul dacă accesoriiile și filtrele sale nu sunt cuplate corespunzător.
- Nu utilizați aparatul pentru a aspira apă sau orice alt lichid.
- Nu utilizați aparatul dacă

dispozitivul de pornire / oprire nu funcționează.

- Respectați indicația de nivel MAX
- Deconectați încărcătorului de baterii de la rețeaua electrică atunci când nu-l mai folosiți și înainte de a efectua orice operațiune de curățare.

- Acest aparat este destinat exclusiv uzului domestic și nu celui profesional sau industrial.

- Acest aparat nu este o jucărie. Copiii trebuie supravegheați pentru a garanta că nu se joacă cu acest aparat.

- Acest aparat este destinat utilizării de către adulți.

Nu permiteți utilizarea acestuia de către persoane care nu sunt obișnuite cu acest tip de produse, persoane handicapate sau copii.

- Nu lăsați acest aparat la îndemâna copiilor și/sau persoanelor handicapate.

- Nu expuneți aparatul la temperaturi extreme.

- Utilizați acest aparat, accesoriile și uneltele sale în conformitate cu aceste instrucțiuni, ținând seama de condițiile de lucru și de lucrul care va fi realizat. Utilizarea aparatului pentru alte operațiuni decât cele prevăzute ar putea provoca o situație de pericol.

- Verificați ca grilajul de ventilație al aparatului să nu fie astupat de praf, murdărie sau alte obiecte.

- Nu aspirați niciodată obiecte incandescente sau ascuțite (mucuri de țigară, cenușă, cuie...).

- Nu deschideți bateria(iile) sub nicio formă.

- Nu scurtcircuitați terminalele bate-

riei, deoarece există risc de explozie sau incendiu.

- Păstrați bateria(iile) în locuri în care temperatura nu depășește 40°C.

- Utilizați aparatul doar pentru lucrări domestice în mediu uscat.

- În timpul funcționării aparatului nu-l lăsați în contact cu nici o suprafață.

- Nu folosiți aparatul pentru mascote sau alte animale.

- Încărcați bateria(iile) doar cu încărcătorul furnizat de producător.

Un încărcător care este adecvat pentru un tip de baterii, poate genera un pericol de explozie sau incendiu atunci când este utilizat cu altă(e) baterie(i).

- Utilizați aparatul numai cu bateria(iile) pentru care a fost special conceput. Utilizarea oricăror alte baterii poate genera un pericol de explozie sau incendiu.

Service:

- Orice utilizare incorectă sau în dezacord cu instrucțiunile de folosire, anulează garanția și responsabilitatea fabricantului.

Instalare

Asigurați-vă că s-a retras tot materialul de ambalaj din interiorul aparatului.

- Aparatul trebuie să fie fixat într-un perete.

- Fixarea de perete (Fig. 1): Marcați pe perete poziția elementelor de fixare prevăzute. Odată fixate elementele de perete, înșurubați cel puțin două din șuruburi astfel încât să se poată deja susține aparatul. Asigurați verticalitatea aparatului și în cele din

urmă fixați definitiv aparatul de perete cu ajutorul șuruburilor prevăzute rămase. Pentru a evita deteriorarea aparatului, se recomandă utilizarea exclusivă a orificiilor prevăzute deja de producător.

Încărcarea bateriei

O baterie nouă nu este complet încărcată și trebuie să fie încărcată la maxim înainte de a utiliza aparatul pentru prima dată.

- Păstrați bateria(ile) în locuri în care temperatura nu este mai mare de 40°C și nu este mai mică de 4°C.
- Conectați încărcătorul la rețeaua electrică.
- Timpul necesar pentru o încărcare completă este de aproximativ 7 - 8 ore.

Nu încercați niciodată să supraîncărcați bateriile (deși este recomandat ca prima încărcare să dureze 8 ore de încărcare).

- În timp ce bateria este încărcată, becul se va aprinde, ceea ce indică faptul că are loc încărcarea.
- Odată finalizată încărcarea, deconectați încărcătorul de la rețeaua electrică.

Notă: Nu utilizați aparatul în timp ce este conectat la încărcător.



Mod de utilizare

Observații înainte de utilizare:

- Scoateți pelicula protectoare a aparatului.
- Asigurați-vă că s-a retras tot materialul de ambalaj al produsului.
- Înainte de prima utilizare a pro-

dusului, se recomandă o încărcare completă a bateriilor.

Utilizare:

- Situați aparatul cuplat corect pe baza sa.
- Asigurați-vă că conectorul electric este cuplat în mod corespunzător la aparat.
- Conectați aparatul la rețeaua electrică.
- Puneți aparatul în funcțiune, acționând butonul pornire / oprire.

Odată încheiată utilizarea aparatului:

- Opriiți aparatul apăsând butonul de pornire/oprire.
- Curățați aparatul.
- Întoarceți pentru a pune aparatul în baza sa de încărcare.



Curățirea

- Scoateți aparatul din priză și lăsați-l să se răcească înainte de a iniția orice operațiune de curățare.
- Curățați aparatul cu un prosop umed impregnat cu câteva picături de detergent și apoi ștergeți-l.
- Nu utilizați dizolvanți, produse cu un factor ph acid sau bazic precum leșia, sau produse abrazive pentru a curăța aparatul.
- Nu cufundați aparatul în apă sau alt lichid și nu-l puneți sub jet de apă.

Golirea depozitului de praf:

- Goliți depozitul de praf atunci când observați prin pereții săi transparenți că este plin sau atunci când are loc

o reducere importantă a puterii de aspirare a aparatului.

- Deconectați aspiratorul de mână. (Fig.2)
- Apăsați comanda de deschidere depozit. (Fig.3)
- Extrageți filtrul din pânză și elementul său de protecție. (Fig. 4)
- Răsturnați conținutul depozitului într-un container de gunoi corespunzător.
- Verificați starea filtrelor înainte de a le monta la loc.

Schimbarea filtrelor:

- Filtrul de depozit lavabil poate fi spălat în mașina de spălat, dar se recomandă schimbarea la un an de utilizare.
- Pentru detașarea filtrului:
- Deconectați aspiratorul de mână. (Fig.2)
- Apăsați comanda de deschidere depozit. (Fig. 3)
- Extrageți filtrul din pânză și elementul său de protecție. (Fig.4)
- Pentru a pune filtrul, urmați același procedeu în ordine inversă.

Consumabile

- La distribuitorii și magazinele autorizate se vor putea cumpăra consumabilele (precum filtre...) pentru modelul aparatului dumneavoastră.
- Utilizați întotdeauna consumabile originale, proiectate în mod special pentru modelul aparatului dumneavoastră.



Anomalii si reparatii

- In cazul aparitiei unor anomalii la cablul de alimentare, nu incercati sa schimbati cablul, ar pute fi periculos. Duceti aparatul la un service autorizat.
- Dacă conexiunea la rețeaua electrică este deteriorată, trebuie înlocuită și trebuie procedat ca în cazul unei avarii.

Pentru produsele provenite din Uniunea Europeană și/sau în cazul în care acest lucru este solicitat de reglementările din țara de origine:

Caracterul ecologic și reciclabil al produsului

- Materialele care alcătuiesc ambalajul acestui aparat sunt integrate într-un sistem de colectare, clasificare și reciclare.
- Dacă doriți să vă debarasați de ele, puteți utiliza containerele publice prevăzute pentru fiecare tip de material în parte.

Produsul nu conține concentrații de substanțe care pot fi considerate dăunătoare pentru mediul înconjurător.



Acest simbol semnalează că, dacă doriți să vă debarasați de acest produs odată încheiată durata sa de viață, trebuie să îl predați, cu ajutorul mijloacelor adecvate, unui colector de deșeurile de echipamente electrice și electronice (DEEE).



Acest simbol semnaleză că produsul poate conține pile sau baterii în interiorul său, care trebuie să se extragă înainte de predarea produsului la reziduuri.

Acest aparat respectă Directiva 2006/95/EEC privind echipamentul de Joasă Tensiune și directiva 2004/108/EEC privind Compatibilitatea Electromagnetică.

Amintiți-vă că pilele / bateriile trebuie depozitate în containere speciale autorizate și în nici un caz nu pot fi aruncate în foc.

Modul de extragere a bateriilor din interiorul aparatului:

Este important ca bateria să fie complet descărcată înainte de a o scoate din aparat.

Pentru a scoate bateriile odată terminată durata de viață a aparatului, procedați astfel:

- Deschideți carcasa superioară a aparatului, scoțând mai întâi suruburile de fixare cu ajutorul unei șurubelnițe (Fig 5)

- Identificați bateria și tăiați cablurile sale (Roșu și Negru).

Pentru a evita riscul apariției unui scurt-circuit datorită unui posibil curent rezidual rămas în baterie, tăiați prima dată cablul roșu și izolați partea sa conductoare cu banda izolantă și apoi tăiați cablul negru procedând în aceeași manieră. (Fig 6)

- Extrageți cu grijă bateria din locașul său.

Ръчна прахосмукачка Unlimited 7.2



Уважаеми клиенти:

Благодарим Ви, че закупихте електроуред с марката TAURUS. Неговата технология, дизайн и функционалност, наред с факта, че надвишава и най-стриктните норми за качество, ще Ви доставят пълно удовлетворение за дълго време.

Основни части

- A Дръжка
- B Прекъсвач за включване/изключване
- C Светлинен индикатор за зареждане
- D Кабел конектор на зарядното устройство
- E Бутон за отваряне на контейнера
- F Перящ се филтър на контейнера
- G Контейнер
- H Зарядно устройство на батериите
- I Основа
- J Накрайник за почистване
- K Четка за тапицери

В случай, че вашия модел на уреда не разполага с гореописаните аксесоари, можете да ги закупите по отделно в Сервиза за Техническо Обслужване.



Съвети и предупреждения за безопасност

- Прочетете внимателно тази

брошура преди да пуснете уреда в действие и я запазете за по-нататъшни справки. Неспазването на инструкциите може да доведе до злополука. Неспазването на инструкциите може да доведе до злополука.

Електрическа безопасност:

- Не използвайте уреда при повреден кабел или щепсел.
- Преди да свържете уреда към мрежата, проверете дали посоченото на табелката с техническите характеристики напрежение съвпада с напрежението на електрическата мрежа.
- Включете уреда в заземен източник на електрически ток, който да издържа най-малко 10 ампера.
- Щепселът на уреда трябва да съвпада с електрическият контакт. Не го модифицирайте. Не използвайте адаптори
- Използвайте уреда само с доставената заедно с него основа за електрически конектор.
- Не излагайте уреда на дъжд и влага. Водата, проникнала в него, повишава риска от електрически удар.
- Проверявайте състоянието на захранващия кабел. Повредените или оплетени кабели повишават риска от токов удар.
- Не пипайте щепсела за включване в мрежата с влажни ръце.

Използване и поддръжка:

- Не използвайте уреда докато не се уверите, че филтъра/филтрите са поставени правилно.

- Не използвайте уреда ако неговите приставки и филтри не са правилно сглобени.

- Не използвайте уреда за събирането на вода или каквато и да е друга течност.

- Не използвайте уреда при повреден бутон за вкл./изкл.

- Спазвайте индикациите за максимално ниво (MAX)

- Изключете уреда от захранващата мрежа, когато не го използвате и преди да го почиствате.

- Този уред е предназначен единствено за битови нужди, не за професионална нито промишлена употреба.

- Този уред не е играчка. Наблюдавайте децата, за да сте сигурни, че не си играят с уреда.

- Този уред е предназначен за употреба от възрастни.

Не позволявайте да го използват неопитни лица, инвалиди и деца..

- Съхранявайте уреда далеч от деца и/или инвалиди.

- Не излагайте уреда на екстремно висока температура.

- Използвайте този уред, неговите аксесоари и инструменти като следвате тези инструкции, имайки предвид условията на работа и работата, която трябва да се извърши. Използването на уреда за цели различни от посочените може да бъде опасно.

- Проверете дали вентилационните решетки не са запушени от прах, мръсотия или други предмети.

- Никога не всмуквайте с прахосмукачката горящи или остри предмети (угарки, пепел, пирони и др.).

- Не отваряйте батерията/батериите поради каквато и да било причина.

- Внимавайте да не предизвикате късо съединение между краищата на батерията, тъй като съществува риск от взрив или пожар.

- Съхранявайте батерията/батериите на места, в които температурата не надвишава 40°C и не бъде по-ниска от 4°C.

- Използвайте този уред, единствено върху сухи повърхности.

- Не оставяйте уреда върху каквато и да е повърхност, докато все още работи.

- Не използвайте уреда за подстригване на домашни любимци или животни.

- Зареждайте батерията/батериите единствено с предоставеното Ви от производителя зарядно устройство. Употребата на друго зарядно устройство може да предизвика риск от експлозия или пожар.

- Използвайте уреда, единствено със специално създадените за него батерии. Употребата на друга/други батерия/батерии може да предизвика риск от експлозия или пожар.

Сервиз:

- Неправилното използване на уреда или неспазването на инструкциите за работа е опасно, анулира гаранцията и освобождава производителя от отговорност.

Инсталиране

- Уверете се, че сте отстранили амбалажния материал от вътрешността на уреда.

- Уредът трябва да бъде фиксиран към стена.
- Фиксиране към стена (Фиг. 1): Маркирайте върху стената позицията на предвидените фиксиращи дюбели. След като фиксирате дюбелите към стената завинтете минимум два от винтовете по начин по който уреда да се задържа. Уверете се, че уреда е във вертикално положение. Фиксирайте уреда към стената за постоянно, с помоща на останалите предвидени винта. За да избегнете вреди по уреда Ви препоръчваме да използвате единствено предвидените от производителя места за дупчене.

Зареждане на батерията

Новата батерия не е напълно заредена и трябва да се зареди максимално преди използването на уреда за пръв път.

- Заредете батерията при температура на околната среда между 4 и 40°C
- Включете зарядното устройство към захранващата мрежа. Никога не се опитвайте да зареждате уреда по-дълго време от препоръчаното (въпреки, че първото зареждане е препоръчително да е в продължение на 8 часа).
- Докато батерията се зарежда свети червена светлина която показва, че зарядното устройство е включено, а когато светлината стане зелена, зарядното устройство е изцяло заредено.
- След края на зареждането, изключете устройството от електрическата мрежа.

Забележка: Не използвайте уреда докато е включен в зарядното устройство.



Начин на употреба

Преди употреба на уреда:

- Махнете защитният найлон от уреда.
- Уверете се, че сте отстранили цялата опаковка от уреда.
- Преди употреба за първи път е важно да заредите изцяло батериите.

Употреба:

- Поставете правилно уреда върху неговата основа.
- Уверете се, че ел.конектора е правилно свързан с уреда.
- Включете уреда в електрическата мрежа.
- Включете уреда, от прекъсвач за включване/изключване.

След употреба на уреда:

- Спрете уреда от бутона за включване/изключване.
- Почистете уреда.
- Поставете отново уреда върху основата му за зареждане.



Почистване

- Изключете уреда от захранващата мрежа и го оставете да се охлади преди да започнете да го почиствате.
- Почистете уреда с влажна кърпа, напоена с няколко капки миеш

препарат и после го подсушете.

- За почистването му не използвайте разтворители и препарати с киселинен или основен рН фактор, като белина и абразивни продукти.

- Не потапяйте уреда във вода или друга течност, нито го поставяйте под крана на чешмата.

Изпразване на контейнера за прах:

- Изпразнете контейнера за прах когато видите през прозрачното прозорче, че е пълен или ако забележите, че смукателната сила е намалела.

- Извадете ръчната прахосмукачка. (Фиг. 2)

- Натиснете бутона за отваряне на контейнера. (Фиг. 3)

- Извадете филтъра от плат и неговия предпазител. (Фиг. 4)

- Изсипете съдържанието на контейнера в подходящия контейнер за отпадъци.

- Проверете състоянието на филтрите преди да ги монтирате отново.

Смяна на филтри:

- Перящ се филтър на контейнера. Филтърът може да се пере в перална машина, но се препоръчва да бъде сменян веднъж в годината.

- За да махнете филтъра:

- Извадете ръчната прахосмукачка. (Фиг. 2)

- Натиснете бутона за отваряне на контейнера. (Фиг. 3)

- Извадете филтъра от плат и неговия предпазител. (Фиг. 4)

- За да поставите филтъра,

следвайте обратния ред.

Консумативи

- Във фирмените и оторизираните магазини могат да се закупят консумативите (като; филтри, ...) за Вашия модел прахосмукачка.

- Използвайте винаги оригинални консумативи, специално предназначени за Вашия модел уред.



Неизправности и ремонт

- В случай на неизправност, занесете уреда в оторизиран сервис за техническо обслужване. Не се опитвайте да го разглобите или ремонтирате, тъй като това може да се окаже опасно.

- Ако захранващият кабел е повреден, трябва да се подмени. Направете същото както при неизправност.

За продукти от Европейския Съюз и/или в случай, че така го изисква нормативата във Вашата страна:

Опазване на околната среда и възможност за рециклиране на уреда

- Материалите, от които се състои опаковката на този електроуред, са включени в системата за тяхното събиране, класифициране и рециклиране.

Ако желаете да се освободите от тях, можете да използвате обществените контейнери, предназначени за разделно събиране на отпадъците.

- В продукта няма концентрации на вещества, които могат да се смятат вредни за околната среда.



Този символ означава, че ако желаете да се освободите от уреда, след като експлоатационният му живот е изтекъл, трябва да го предадете по подходящ начин на фирма за

преработка на отпадъци, оторизирана за разделно събиране на относно отпадъци от електрическо и електронно оборудване (ОЕЕО).



Този символ означава, че във вътрешността на уреда може да има батерии, които трябва да се извадят, преди да се освободите от него.

Не забравяйте, че батериите трябва се оставят в специални контейнери и никога не трябва да се хвърлят в огън.

Как да отстраним батериите от вътрешността на уреда:

Важно е батериите да са напълно изтощени, преди да ги отстраните от уреда.

За да отстраните батериите, след като експлоатационният живот на уреда изтече, процедурирайте както следва:

- Извадете горното капаче на уреда, като развийте с помоща на отвертка болта за фиксиране (Фиг 5)

- Намерете батерията и прережете нейните кабели (Червен и Черен).

За да избегнете опасността от късо съединение, от възможният остатъчен заряд на батерията, първо прережете червеният кабел и предпазете оголената му част с изолираща лента, след което прережете черният кабел по същият начин. (Фиг 6)

- Безопасно извадете батерията от мястото ѝ.

Този уред отговаря на изискванията на Директива 2006/95/ЕС за ниско напрежение и Директива 2004/108/ЕС за електромагнитна съвместимост.

- إن المواد التي يتكون منها حاوي هذا الجهاز هي تندمج في وسيلة جمع، وترتيب، وإعادة تصنيعها.
- إن هذا المنتج خال تماما من تكاليف المواد التي يمكن اعتبارها مضرّة بالمحيط.

- هذا الرمز يشير إلى أردت التخلص من المنتج وعند التأكد من انتهاء عمره،
يجب إتمام ذلك عن طريق استخدام الوسائل المناسبة على يد الوكلاء المعتمدون
للتعامل مع هذه المخلفات وذلك بهدف الجمع المنقّى لهذه المخلفات من الأجهزة
الكهربية والالكترونية (RAEE).



- هذا الرمز يشير إلى أن المنتج يشتمل على بطاريات في داخله؛ يجب سحب
هذه البطاريات قبل التخلي عن المنتج.
تذكر أن البطاريات يمكن وضعها في أوعية خاصة ولا يمكن أبدا رميها في
الفار.



كيفية إزالة البطاريات من داخل الجهاز:

من الضروري تفريغ شحنة البطاريات بشكل كامل قبل القيام بإزالتها من الجها.

إزالة البطاريات بعد انتهاء فترة صلاحية الجهاز قم بالتالي:

قيام بفتح الهيكل العلوي للجهاز بإزالة البراغي باستعمال مفك براغي التثبيت بشكل مسبق (صورة رقم 5).

- إيجاد البطارية و القيام بقطع أسلاكها (الأحمر و الأسود). وذلك لتفادي أخطار التماس الكهربائي الذي قد ينتج عن
بقايا الكهرباء في البطارية. قم بقطع السلك الأحمر أولاً و عزل الجزء النقال فيه عن طريق شريط عازل ثم قم بقطع
السلك الأسود و عزله كذلك. (صورة رقم 6).

- أخرج البطارية من خانتها بشكل آمن.

ملاحظة: يمثل هذا الجهاز للتوجيه رقم EC/2006/95 للضغط المنخفض وللتوجيه EC/2004/108 الخاص
بالتناسق الموجي الكهروطيسي.

التنظيف

- افصل الجهاز من التيار واتركه يبرد قبل الشروع في أي عملية تنظيف.
- يجب غسل الجهاز بقطعة قماش ناعمة ومبللة مع نفلتين من المنظف السائل وتخفيفه بعد ذلك.
- يمنع استخدام أي نوع من أنواع لمذيبيات ولا أي منتج يحتوي على العنصر ph لحمضي أو القاعدي مثل محلول الطلوي أو أي منتجات حاكة أو كاشطة لغسل الجهاز.
- لا تغسّل الجهاز في الماء أو أي سائل آخر ولا تضعه تحت ماء الصنبور.

تفريغ خزان العيار:

-تفريغ خزان العيار عندما نراه ممتلئاً من خلال جدران الشفافة أو عند انخفاض قوة الشفط بشكل كبير.

فصل المكنتسة الكهربائية (صورة رقم 2)

الضغط على مقبض فتح الخزان (صورة رقم 3)

إخراج الفلتر القماشي وقطعة الحماية الخاصة به (صورة رقم 4)

تفريغ محتوى الخزان في برميل لقمامة المخصص له.

فحص قطع الفلتر قبل تركيبها من جديد.

تغيير أجزاء الفلتر:

فلتر الخزان قابل للغسل، يمكن غسله في الغسالة لكن ينصح باستبداله كل عام.

إزالة الفلتر.

-فصل المكنتسة الكهربائية (صورة رقم 2)

-الضغط على مقبض فتح الخزان (صورة رقم 3)

-إخراج الفلتر القماشي وقطعة الحماية الخاصة به (صورة رقم 4)

-لتركيب المصفاة، قم بعكس ما وقع تفسيره في الفقرة السابقة.

الأجزاء القابلة للتلف

- يمكن الحصول على الأجزاء القابلة للتلف الخاصة بجهازك في الأماكن التجارية المرخصة (كأجزاء الفلتر مثلاً).
- إذا كان هناك ضرر في التوصيل بالتيار الكهربائي يجب تعويضه بإتباع نفس التعليمات في حالة وجود عطب.

الإعطاب وكيفية الإصلاح

- في حالة ظهور عطب، حمل الجهاز إلى مركز مرخص للخدمة التقنية.
- إذا كان هناك ضرر في التوصيل بالتيار الكهربائي يجب تعويضه بإتباع نفس التعليمات في حالة وجود عطب.

لمنتجات الاتحاد الأوروبي / أو في حال المطالبة بها حسب القوانين في بلدك الأصلي:

البيئية وإمكانية إعادة تصنيع المنتج

لمصنع من المسؤولية.

التركيب

تأكد من إزالة مواد التنظيف من داخل الجهاز.
يجب تركيب الجهاز على جدار.

التركيب على الجدار (صورة رقم 1): وضع إشارة على الجدار في المكان المرغوب لتركيب المسامير. والقيام بعدها بتركيب المسامير في مكانها بشكل يسمح بتثبيت الجهاز عليها بعدها. تأكد من ضبط الجهاز بشكل مستو وصحيح قبل تثبيته بشكل نهائي على الجدار باستعمال باقي المسامير المرفقة. لتفادي تسبب خلل في الجهاز يُنصح باستعمال القواب الموجودة في الجهاز والمصممة من قبل المصنع.

شحن البطارية

يجب القيام بشحن البطاريات الجديدة بشكل كامل قبل الاستعمال الأول لأنها تبا عاده بشحنة منخفضة.
- قم بشحن البطاريات في حرارة جوية تتراوح بين 4 و 40 درجة مئوية
- قم بوصل الشاحن بالشبكة الكهربائية.
إن المدة اللازمة للشحن هي من 7 إلى 8 ساعات تقريباً.

لا تقم بشحن البطاريات بشكل زائد عن حده (مع أنه يُنصح بشحنها خلال 8 ساعة في الشحن للمرة الأولى).

- سيضيء المؤشر الضوئي الأحمر أثناء عملية شحن البطارية و الذي سيشير إلى تواجد الشاحن في حالة شحن و سيضيء باللون الأخضر عند انتهاء العملية.
- افصل الشاحن من الشبكة الكهربائية بعد الانتهاء من عملية الشحن.
ملاحظة: عدم استعمال الجهاز أثناء وصل الشاحن.

طريقة الاستخدام

ملاحظات قبل الاستعمال:

- أزل الغشاء الحامي للجهاز.
- تأكد من سحب كل مواد الف من الجهاز.
- من المهم القيام بشحن البطاريات بشكل كامل قبل استعمال المنتج للمرة الأولى.

الاستعمال:

ركب الجهاز بشكل صحيح على قاعدته.
تأكد من تركيب جهاز الوصل الكهربائي بشكل صحيح على الجهاز.
- يجب توصيل الجهاز بالتيار الكهربائي.

- لتشغيل الجهاز ، اضغط على مفتاح لتشغيل / الإيقاف.

عند الانتهاء من استعمال الجهاز:

- لإيقاف الجهاز عن العمل، اضغط على الزر اإشغال/إيقاف.
- نظف الجهاز.
- تثبيت الجهاز على قاعدة الشحن من جديد.

- لا يجب لمس قابس لوصل بالكهرباء والأيدي مبللة.

الاستعمال والاعتناء:

- عدم استعمال الجهاز دون الفلتر أو قطع الفلتر مركبة بشكل صحيح.
- لا تستعمل الجهاز قبل تركيب جميع أجزائه بشكل جيد.

- عدم استعمال الجهاز لجمع الماء أو أي سائل آخر
- لا يمكن استعمال الجهاز إذا كان مفتاح التشغيل/ التوقيف عاطلاً.

الالتزام بمؤشر المستوى الأقصى
- لا بد من فصل الجهاز من الكهرباء عند عدم استعمال الجهاز وقيل القيام بأي عملية من عمليات التنظيف.

- هذا الجهاز مصمم للاستعمال المنزلي فقط وليس للاستعمال الحرفي أو الصناعي.
- هذا الجهاز ليس لعبة.

- يجب مراقبة الأطفال لكي لا يلعبوا بهذا الجهاز.
- لا تسمح باستعماله من طرف أشخاصا ليست لهم خبرة في هذا النوع من الأجهزة، أو معاقين أو أطفالاً.
- لا يترك هذا الجهاز في متناول الأطفال أو أشخاصا معاقين.

- عدم تعريض الجهاز لدرجات حرارة قصوى

استعمال الجهاز وأدواته وقطعه الملحقة باتباع هذه التعليمات الموضحة ومراعاة ظروف العمل ونوعه. يمكن أن يسبب استعمال الجهاز لأغراض أخرى حالات خطيرة.
- تأكد من أن شوكية التهوية ليست مسدودة بالعبار، أو الأوساخ أو أشياء أخرى.
- لا يمكن شطف أشياء متأجج أو قاطعة (عقب سيجارة، رمد، مسامير ...)

- لا تفتح البطاريات لأي سبب كان.
- تقادى تسبب تماس كهربائي بين أطراف البطارية بسبب خطر الانفجار أو الحريق.

40 4

استعمال الجهاز فقط في أعمال للتنظيف الجاف.

- لا تضع الجهاز في حالة تشغيل على أي مساحة.

- لا تستعمل الجهاز مع حيوانات.

شحن البطارية أو البطاريات باستعمال الشاحن المقدم من قبل المصنع. يمكن لجهاز شحن مخصص لنوع البطاريات أن يسبب خطر الانفجار أو الحريق عند استعماله مع نوع آخر من البطاريات.

استعمال البطارية أو البطاريات المخصصة لهذا الجهاز فقط. إن استعمال أي نوع آخر من البطاريات يمكن أن يسبب خطر الانفجار أو الحريق.

خدمات:

- أي استعمال غير مناسب، أو غير مطابق لتعليمات الاستعمال، يمكن أن يؤدي إلى خطر، ويلغى الأمان ويخطئ

مكسنة كهربائية يدوية
Unlimited 7.2

عميلنا العزيز
مباركة تالوروس نشكر لكم قراركم بشراء جهازنا من حيث أنه يتميز بتقنية عالية، تصميم ودرجة تشغيل عالية بالإضافة إلى تخطيه لجميع اختبارات الجودة الصارمة ومع كل هذه الميزات سيمنحكم الجهاز لراحة التامة على المدى البعيد.

المواصفات:

A	لمقبض
B	مفتاح التشغيل / الإيقاف
C	مؤشر التشغيل الضوئي
D	قطعة وصل سلك الشاحن
E	زر فتح الخزان
F	ظنر الخزان القابل للخلل
G	خزان
H	شاحن البطاريات
I	قاعدة
J	أنبوب المكسنة
K	فرشاة المفروشات

في حال لم يحتوي جهازك على القطع الملحقة السابقة، يمكنك شرائها بشكل متفرق من قسم الخدمات التقنية.

نصائح وتحذيرات الأمان

- لابد من قراءة المتأنية لكتيب التعليمات قبل تشغيل الجهاز والاحتفاظ به وتلك للاطلاع عليه لاحقاً. عدم الإتياع الجيد للتعليمات يمكن أن يؤدي إلى وقوع حوادث.

الأمان الكهربائي :

- لا يمكن استعمال الجهاز إذا كان الكابل أو القابض مضرورا
- قبل توصيل الجهاز بالكهرباء لابد من التأكد ما إذا كانت شدة التيار المشار إليها في تعليمات التشغيل متوافقة مع شدة التيار الكهربائي الموجودة بالمنزل
- وصل الجهاز بقابس كهربائي باستطاعة 10 أمبير على الأقل.
- قابس الجهاز يجب أن يتناسب مع قاعدة التيار الكهربائي
- استعمال الجهاز مع جهاز الوصل الكهربائي المخصص لا غير، و المرفق بالجهاز.
- لا تعرض الجهاز للمطر أو لحالات لرطوبة. الماء التي تتسرب إلى داخل الجهاز يمكن أن تتسبب في حادث كهربائي
- لا يجب أن يلمس الكابل الكهربائي الجهات الساخنة للجهاز.







taurus

taurus

Avda. Barcelona, s/n
E 25790 Oliana
Spain

Net weight: 1,259 kg aprox
Gross weight: 1,110 kg aprox