



Ceramic Water Dispenser

Model 900114



TO REDUCE THE RISK OF INJURY AND PROPERTY DAMAGE, USER MUST READ THIS MANUAL BEFORE ASSEMBLING, INSTALLING & OPERATING DISPENSER.

SAVE THIS MANUAL FOR FUTURE USE

CLEAN CERAMIC BOWL

Notice: DO NOT use this dispenser without properly cleaning.

Clean inside and outside of Ceramic Bowl using a soft damp cloth with dish washing soap, rinse and dry.

ASSEMBLE STAND

4. Insert Upper Stand (4) over Lower Stand (5).
5. Secure Plate (3) to Stand Assembly using one Large Screw (1) in the center and four Smaller Screws (2).

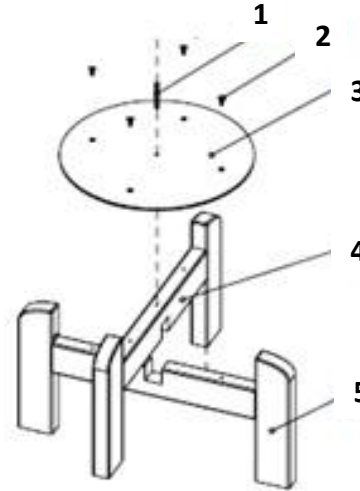

SET UP

7. Place Dispenser on stand.
8. Place protective plastic ring on dispenser.
9. Remove cap from 3 or 5 gallon water bottle. Quickly turn water bottle onto dispenser. Water will automatically flow from bottle into dispenser.
10. Place cup, glass or pitcher under spout.
11. Open nozzle to make water flow.

CLEANING AND CARE

4. For best taste, clean inside of Dispenser at least twice a year to remove mineral scaling.
5. To prevent accidentally tipping unit over, clean Dispenser and surrounding area after removing water bottle.
6. Clean inside and outside of Dispenser using a soft damp cloth with dish washing soap, rinse and dry.

LIMITED WARRANTY

Primo Water Corporation, ("Vendor") warrants to the original purchaser of this dispenser, and to no other person, that if this dispenser is assembled and operated in accordance with the printed instructions accompanying it, then for a period of one (1) year from the date of purchase, all parts in such dispenser shall be free from defects in material and workmanship. Vendor may require reasonable proof of your date of purchase from an authorized retailer or distributor. Therefore, you should retain your sales slip or invoice. The Limited Warranty shall be limited to repair or replacement of parts, which prove defective under normal use and service and which Vendor shall determine in its reasonable discretion upon examination to be defective. Before returning any parts, you should contact Vendor's Customer Service Department using the contact information listed below. If Vendor confirms, after examination, a defect covered by this Limited Warranty in any returned part, and if Vendor approves claim, Vendor will replace such defective part without charge. If you return defective parts, transportation charges must be prepaid by you. Vendor will return replacement parts to original purchaser, freight or postage prepaid.

The Limited Warranty does not cover any failures or operating difficulties due to accident, abuse, misuse, alteration, misapplication, improper installation or improper maintenance or service by you or any third party, or failure to perform normal and routine maintenance on the dispenser, as set out in the User's Manual. In addition, the Limited Warranty does not cover damages to the finish, such as scratches, dents, discoloration or rust after purchase.

The Limited Warranty is in lieu of all other express warranties. Vendor disclaims all warranties for products that are purchased from seller other than authorized retailers or distributors. AFTER THE PERIOD OF THE ONE (1) YEAR EXPRESS WARRANTY, VENDOR DISCLAIMS ANY AND ALL IMPLIED WARRANTIES, INCLUDING WITHOUT LIMITATION THE IMPLIED WARRANTIES OF MERCHANTABILITY AND FITNESS FOR A PARTICULAR PURPOSE. FURTHER, VENDOR SHALL HAVE NO LIABILITY WHATSOEVER TO PURCHASER OR ANY THIRD PARTY FOR ANY SPECIAL, INDIRECT, PUNITIVE, INCIDENTAL, OR CONSEQUENTIAL DAMAGES. Vendor assumes no responsibility for any defects caused by third parties. This Limited Warranty gives the purchaser specific legal rights; a purchaser may have other rights depending upon where he or she lives. Some jurisdictions do not allow exclusion or limitation of special, incidental or consequential damages, or limitations on how long a warranty lasts, so the above exclusion and limitations may not apply to you.

Primo Water Corporation
104 Cambridge Plaza Drive, Winston-Salem, NC 27104
1-866-429-7566
www.PrimoWater.com

PN O-063 © 2011



Dispensador de agua de cerámica

Modelo 900114



PARA REDUCIR EL RIESGO DE LESIONES Y DAÑOS MATERIALES, EL USUARIO DEBE LEER ESTE MANUAL ANTER DE ENSAMBLAR, INSTALAR Y USAR EL DISPENSADOR.

GUARDAR ESTE MANUAL PARA USO FUTURO

LIMPIE EL RECIPIENTE DE CERÁMICA

Aviso: NO use este dispensador sin haberlo limpiado correctamente.

Limpie el interior y el exterior del recipiente de cerámica con un paño suave y jabón para platos, enjuáguelo y séquelo.

ARME LA BASE

1. Inserte la parte superior de la base (4) sobre la parte inferior de la base (5).
2. Fije la placa (3) al ensamble de la base con un tornillo largo (1) en el centro y cuatro tornillos pequeños (2).

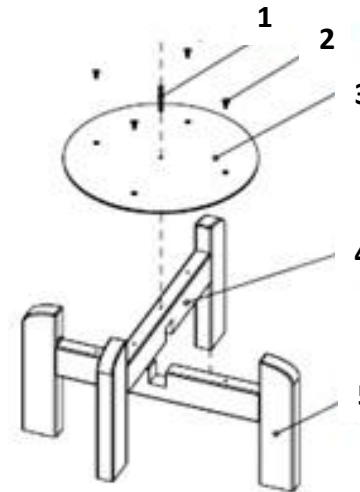

CONFIGURACIÓN

1. Coloque el dispensador sobre la base.
2. Coloque el anillo protector de plástico
3. sobre el dispensador.
4. Retire la tapa de un botellón de 3 ó 4 galones de agua. Voltee rápidamente el botellón de agua sobre el dispensador. El agua fluirá automáticamente del botellón al dispensador.
5. Coloque una taza, vaso o jarra debajo del grifo.
6. Abra la boquilla para que fluya el agua.

LIMPIEZA Y CUIDADO

1. Para obtener un mejor sabor, limpie el interior del dispensador por lo menos dos veces al año para eliminar el sarro de los minerales.
2. Para evitar volcar accidentalmente la unidad, limpie el dispensador y el área circundante después de retirar el botellón de agua.
3. Limpie el interior y exterior del dispensador con un ñaño húmedo suave y jabón para lavar platos; enjuague y seque.

GARANTÍA LIMITADA

Primo Water Corporation ("el fabricante") garantiza al comprador original de este dispensador de agua, y a ninguna otra persona, que si el dispensador de agua se arma y opera de acuerdo con las instrucciones impresas que la acompañan y por un periodo de un (1) año a partir de la fecha de compra, todas las piezas de este enfriador de agua estarán libres de defectos en material y mano de obra. El fabricante podrá requerir prueba razonable de la fecha de compra. Por lo tanto, usted debe conservar el recibo de venta o la factura indicando el vendedor al detal o el distribuidor autorizado que le vendió el artículo. Esta garantía limitada estará limitada a la reparación o reemplazo de las piezas que resulten defectuosas en condiciones de servicio y uso normal y las que un examen indique, a satisfacción del fabricante, que están defectuosas. Antes de devolver cualquier pieza, comuníquese con el Departamento de Servicio al Cliente (Customer Service Department) del fabricante. Si el fabricante confirma el defecto y aprueba el reclamo, el fabricante decidirá reemplazar tales partes sin costo alguno. Si se le pide que devuelva las partes defectuosas, los costos de transporte deberán ser prepagados. El fabricante devolverá las partes al cliente con costo de transporte o envío prepagados.

Esta garantía limitada no cubre fallas o dificultades de operación debidas a accidente, abuso, mal uso, alteración, empleo en usos inapropiados, instalación defectuosa o mantenimiento o servicio inapropiado o falla en la realización de mantenimiento normal y rutinario del enfriador de agua como se prescribe en este manual del usuario. Además, la garantía limitada no cubre daños al terminado de la unidad, tales como rasguños, abolladuras, descoloridos, oxidaciones y otros daños causados por la intemperie después de la compra de la unidad.

Esta garantía limitada reemplaza cualquier otra garantía. El fabricante no asume ninguna responsabilidad por garantías de productos vendidos por quienes no sean distribuidores o vendedores al detal autorizados. Esta exención de responsabilidad incluye cualquier garantía de comerciabilidad o la garantía de aptitud para un propósito en particular. UNA VEZ TERMINADO EL PERÍODO DE UN (1) AÑO DE GARANTÍA EXPRESA, EL FABRICANTE NO SE HACE RESPONSABLE POR NINGUNA GARANTÍA IMPLÍCITA INCLUYENDO, SIN LIMITACIONES, LAS GARANTÍAS IMPLÍCITAS DE COMERCIABILIDAD Y ADAPTABILIDAD A UN PROPÓSITO PARTICULAR. EL FABRICANTE NO ASUME RESPONSABILIDAD ANTE EL COMPRADOR O ANTE CUALQUIER TERCERA PERSONA POR DAÑOS ESPECIALES, INDIRECTOS, PUNITIVOS, INCIDENTALES O CONSECUENCIALES. El fabricante, además, no asume responsabilidad por garantías implícitas o expresas por defectos de mano de obra causados por terceras personas. Esta garantía limitada le da al comprador derechos legales específicos y el comprador puede tener otros derechos según el lugar donde el comprador o la compradora residan. Ciertas jurisdicciones no permiten limitaciones en cuanto a la duración de una garantía implícita, de manera que esta limitación puede no ser aplicable a usted.

Primo Water Corporation
104 Cambridge Plaza Drive, Winston-Salem, NC 27104
1-866-429-7566
www.PrimoWater.com

PN O-063 © 2011