

ELEKTRA BECKUM

Ein Unternehmen der Metabo-Gruppe

- D** Montageanleitung Bandschleifmaschinen
- ENG** Assembly Instructions Belt Sanding Machines
- F** Instruction de montage des polisseuses à la bande
- NL** Monage-instructies bandschuurmachines
- IT** Istruzioni per il montaggio delle rettificatrici a nastro abrasivo
- ES** Instrucciones de montaje para lijadoras de banda
- PT** Inatruções de montagem para lixadeira de fita
- DA** Monteringsvejledning båndslibemaskine
- NO** Montasjeinstruks for båndslipemaskinene
- SV** Monteringsanvisning för bandslipmaskiner
- FIN** Nauhahiomakoneiden asennusohje

BS 200 W/BS 200 D

kun: DANSK

Apenas:
PORTUGUÊS

- | | | |
|------------|--------------------|--|
| D | Achtung! | Lesen Sie diese Anleitung vor der Installation und Inbetriebnahme aufmerksam durch. |
| ENG | Attention! | Carefully read through these instructions prior to installation and commissioning. |
| F | Attention! | Prière de lire attentivement la présente notice avant l'installation et la mise en service. |
| NL | Attentie! | Lees deze instructies voor de installatie en ingebruikname aandachtig door. |
| IT | Attenzione! | Prima dell'installazione e della messa in esercizio, leggete attentamente e completamente queste istruzioni. |
| ES | Atención! | Lea atentamente estas instrucciones antes de la instalación y puesta en marcha. |
| PT | Atenção! | Faça favor ler atentamente estas instruções antes da instalação e colocação em funcionamento. |
| DA | Bemærk! | Læs denne vejledning opmærksomt igennem inden installationen og idrifttagningen. |
| NO | Se opp! | Vær så vennlig å først gjennomlese nøyaktig denne veiledningen før installasjonen og idriftsettelsen. |
| SV | Observera! | Var god och läs noga igenom denna handledning före installering och idrifttagande. |
| FIN | Huomio! | Lue tämä ohje huolellisesti läpi ennen asennusta ja käyttöönottoa. |



O cliente deverá efectuar a montagem da lixadeira de fita por razões de embalagem. Por isto dever-se-a proceder da seguinte maneira:

Colocar a lixadeira pré-montada sobre o motor da lixadeira e prender o mesmo.

Colocar a luva redutora estreita (27) e a arruela de topo (18) e a luva redutora larga (28) no eixo do motor e fixar no eixo do motor com ajuda de uma porca sextavada M 12.

Aparafusar o cabeçote esférico com o pino roscado (24) no suporte (5). Da mesma forma fixar o punho estrela (22) com a porca ranhurada chata M 8 (23).

- Não fixar ainda a porca ranhurada chata -

A direcção de marcha prescrita, que está marcada no lado interno da esteira de lixa (25) através de flechas, deverá ser obedecida (ver ilustração).

Ao se pressionar o cabeçote esférico (24) pode-se reduzir a distância do eixo, agora colocar a esteira de lixa (25) sobre ambos rolos (9 e 18).

Alinhar o conjunto (15) na altura em relação a esteira de lixa (25) e apertar.

Ao se girar o punho de estrela (22) e simultaneamente colocar a esteira de lixa (25) em movimento com a mão, a esteira de lixa (25) será alinhada até que a mesma marche em linha recta sobre os rolos.

Ao se ligar a máquina e simultaneamente ajustar com o punho estrela (22), a esteira de lixa (25) será alinhada novamente.

Quando a esteira de lixa marchar de forma rectilínea sobre os rolos, apertar a porca ranhura chata M 8 (23).

Para a montagem da chapa protectora (26), devem ser desaparafusados os 5 parafusos roscados do conjunto (15), colocar a chapa protectora e apertar novamente os parafusos.

På grund af forpakningen skal kunden selv montere båndslibemaskinen. Dette sker efter følgende vejledning:

Det formonterede båndslibeanlæg (1-17) monteres på slibemotoren og klemmes fast.

Den smalle indsatspatron (27) samt kopskive (18) og den brede indsatspatron (28) presses på motorakslen og fastgøres ved hjælp af en sekskantmøtrik M 12 på motorakslen.

Skru kuglehovedet med gevindbolte (24) ind i holderen (5). Skru ligeledes stjernegrebet (22) på med den flade fingermøtrik (23).

- den flade fingermøtrik må endnu ikke spændes helt til -

Omdrejningsretningen, der er markeret indvendig i slibebåndet (25) ved hjælp af pile, skal overholdes (se billede).

Ved at trykke kuglehovedet (24) ind formindskes akselafstanden, derefter lægges slibebåndet (25) på de to ruller (9 og 16).

Underlaget (15) justeres og spændes fast i højde med slibebåndet (25).

Ved at dreje stjernegrebet (22) og ved at samtidigt bevæge slibebåndet (25) med hånden, justeres slibebåndet (25) indtil det løber jævnt over rullerne.

Ved at starte maskinen og samtidig at efterregulere med stjernegrebet (22) rettes der endnu en gang på slibebåndet (25).

Når slibebåndet løber jævnt på rullerne, skal den flade fingermøtrik M 8 (23) spændes til.

Skru de fem gevindskruer ud af underlaget (15) i forbindelse med monteringen af skærmladen (26), placer skærmladen og spænd skruerne til igen.

1.	Zylinderschraube M 6 x 25 verzinkt	912	612 100 0766
2.	Sechskantschraube M 6 x 30	933	610 301 9921
3.	Linseblechschaube mit Kreuzschlitz B 4,8 x 22 verzinkt	7981	617 200 1848
4.	Tragarm - GS		130 001 1990
5.	Halter		130 100 6116
6.	Zylinderstift Rd. M 6 x 32	7	650 005 9123
7.	Winkelhebel		130 100 6124
8.	Rillenkugellager 6202 ZZ		710 013 6915
9.	Lenkrolle Rd.100 x 54		130 008 0789
10.	Sicherungsring für Wellen A 15 x 1,0	471	640 000 9897
11.	Fächerscheibe A 6,4 verzinkt	6798	630 408 4047
12.	Sechskantmutter M 6 verzinkt	934	620 000 2219
13.	Scheibe A 8,4 verzinkt	125	630 001 6322
14.	Druckfeder		705 101 5520
15.	Auflage		130 208 0760
16.	Scheibe B 6,4 verzinkt	9021	630 500 2087
17.	Bolzen Rd. 8 x 140		663 101 5504
18.	Topfscheibe Rd. 125		130 064 8548
20.	Sechskantmutter M 12		620 506 5391
21.	Linseblechschaube mit Kreuzschlitz B 3,9 x 9,5 verzinkt	7981	617 200 1791
22.	Sterngriff mit Gew.-Stift M 8 x 30		700 100 5922
23.	Rändelmutter flach M 8 verzinkt		624 100 5982
24.	Kugelknopf M 8 mit Gewindebolzen		700 201 5565 663 101 5512
25.	Gewebeband (Schleifband) K 60		130 701 5591
26.	Schutzblech		130 208 0751
27.	Reduzierhülse schmal		140 564 8527
28.	Reduzierhülse breit		140 564 8535

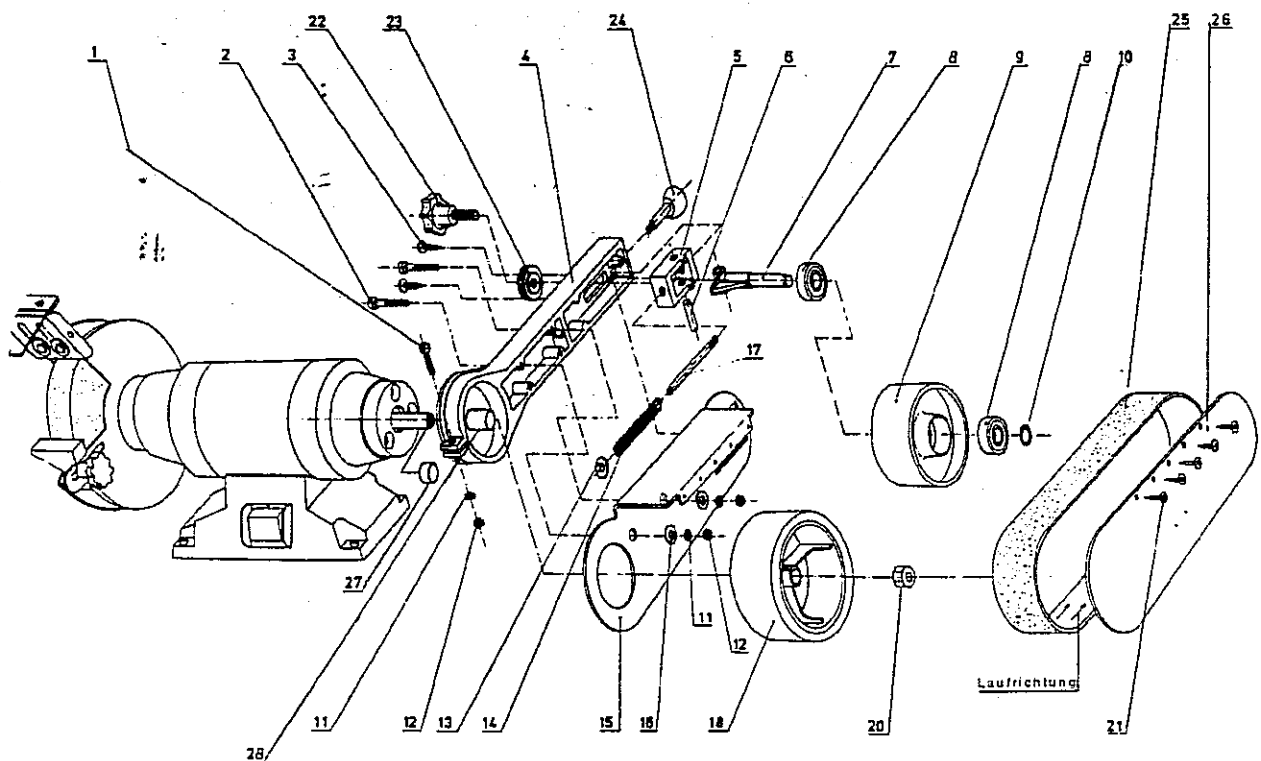

ELEKTRA BECKUM

Ein Unternehmen der Metabo-Gruppe

- (D)** Elektra Beckum AG,
Daimlersstraße 1, D-49716 Meppen
(A) Tel.: +49-1803-333 456, Fax: +49-1803-333 457
- (GB)** Metabo UK Ltd., 25 Majestic Road, GB-SO 16 OYT
Tel.: +44-2380-732 000, Fax: +44-2380-747 500
- (F)** Lurem MACHINES à BOIS
Zone Industrielle/BP 1, F-617000 Domfront
Tel.: +33-2-333 757 00, Fax: +33-2-333 720 70
- (B)** S. A. Ferunion N.V., 19-23, Rue de L'Escaut /
Scheidestraat 19-23, B-1080 Bruxelles/Brussel
Tél.: +32-2-427 71 10, Fax: +32-2-425 37 21,
e-mail: general@ferunion.be
- (NL)** Metabo Nederland b. v.,
Keulsevaart 8, NL-3621 MX Breukelen,
Postbus 180, NL-3620 AD Breukelen,
Tel.: +31-3462-642 44, Fax: +31-3462-635 54,
e-mail: marianne@metabo.nl
- (CH)** Metabo Kistool AG,
Badener Str. 816, CH-8010 Zürich
Tel.: +41-1-437 82 80, Fax: +41-1-437 82 77,
e-mail: metkis@swissonline.ch
Fischknecht, Markus Schweisstechnik,
Marktgasse 6, 9050 Appenzell
Tel.: +41-71-787 14 05, +41-79-696 36 44,
Fax: +41-78-782 07
- (I)** Carlo Stechel & Figli S.R.L.,
Via Buozzi 22, I-20097 San Donato Milanese (MI)
Tel.: +39-02-556 001 11, Fax: +39-02-556 003 22,
e-mail: a.casano@stechel.it
- (E)** Herramientas Metabo, S.A.,
Polígono Ind. N.º 6, Parcela 16,
E-28935 Móstoles (Madrid)
Tel.: +34-91-616 57 67, Fax: +34-91-616 43 55,
e-mail: metabo-madrid@accessosis.es
Kestra S.A. Soldadura,
Polg. Ind. La Ferreria, C.Del Treball, No. 19,
E-08110 Montcada I Reixac,
Tel.: +34-935-750 030, Fax: +34-935-753 394
- (P)** Bolas - Máquinas e Ferramentas de Qualidade, S.A.,
Rua 8, Lotes 8, 10, 12, P.O. Box 53,
P-7001 Évora-Codex
Tel.: +351-66-74 93 00, Fax: +351-66-74 93 09,
e-mail: bolas@mail.telepac.pt
- (DK)** Metabo Danmark A/S,
Martelundvej 48 C, DK-2730 Herlev
Tel.: +44-84-13 55, Fax: +44-84-86 04,
e-mail: brasmus@post10.tele.dk
- (N)** Profilma-Import A/S,
Postboks 536 Nansel, Sophus Buggesvej 48,
N-3252 Larvik
Tlf.: +47-33-114 777, Fax: +47-33-114 108
- (S)** HDF-Paulsson AB,
Box 525, Svaraväregatan 5, S-30180 Halmstad
Tel.: +46-35-154 400, Fax: +46-35-121 780
- (FIN)** Nofa OY, P.O. Box 28,
Hannuksentie 1, FIN-02270 Espoo
Tel.: +358-9-804 851, Fax: +358-9-809 485
- (PL)** EB- Polska,
Spółka z o.o.J.V., ul. Gdyńska 28,
PL-73110 Stargard Szczeciński
Tel.: +48-91-578 47 72, Fax: +48-91-578 47 72
- (H)** EB Neiro KFT,
Futo U. 70, HU-3508 Miskolc
Tel.: +36-46-362 264; +36-46-366 363,
+36-30-450 618, Fax: +36-46-362 761
- (AL)** Extra Industrial Goods,
Rr. Fadil Rada 88, AL-Tirana
Tel.: +355-42-330 62, Fax: +355-42-330 63
- (EST)** AS Mectro,
Peterburi tee 44, EST-11415 Tallinn
Tel.: +372-6-201 101, Fax: +372-6-201 112
- (RUS)** ITA Ltd.,
Balakirevskij Pereulok 19, str. 1, RUS-Moscow
Tel.: +7-95-737 93 11; +7-95-737 93 12,
+7-95-737 93 13, Fax: +7-95-737 93 14,
e-mail: ita1@online.ru
- (CZ)** Metabo s.r.o.,
Kralovicka 544, CZ-25001 Brandys nad Labem
Tel.: +42-202-804 458, Fax: +42-202-804 456,
e-mail: Miranda@metabo.cz,
Internet: http://www.metabo.cz
- (SK)** Remtech Spol. S.R.O.,
Vintice 293, SK-90021 Svätý Jur
Tel.: +42-1-744 971 981, Fax: +42-1-744 971 291
- (RO)** Agent Trade, S. C., S.R.L.,
Aleea Bran Nr. 2, Bl. 92, P., Ap. 47,
RO- 751552 Bucuresli 4
Tel.: +40-13-217 445, Fax: +40-13-214 505
- (SLO)** Dilex d.o.o.,
Orginceva ut. 17, SLO-51113 Ljubljana
Tel.: +386-61-168 16 20, Fax: +386-61-168 16 16