

Technics®

Compact Disc Player

SL-PG450

SL-PG350

Operating Instructions
Instrucciones de funcionamiento

使用説明書

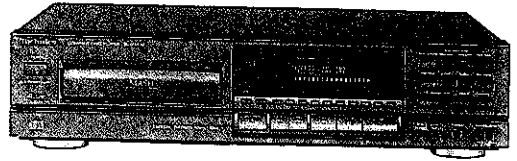

COMPACT
disc
DIGITAL AUDIO

The photograph shows model SL-PG450.
Esta fotografía muestra el modelo SL-PG450.
照片所示為型號SL-PG450。



GC GN

RQT2764-L

Dear Customer

Thank you for purchasing this product. For optimum performance and safety, please read these operating instructions carefully.

These operating instructions are applicable to the SL-PG450 and SL-PG350 models. These instructions, however, fundamentally explain the operation of the SL-PG450 model. For the SL-PG350 model, please understand the differences described as below.

	SL-PG450	SL-PG350
Remote control	Included	Not included
Numeric buttons	Provided	Not provided
Headphones jack	Provided	Not provided
Headphones volume level knob	Provided	Not provided

Before connecting, operating or adjusting this product, please read these instructions completely.

Table of Contents

Suggestions for Safety	4
Front Panel Controls	6
Connections	8
Concerning the Remote Control	
SL-PG450 ONLY	10
Sequential Play Basic Play	12
Skip Function	14
Search Function	15
Direct Access Play	
SL-PG450 ONLY	16
Random Play	17
Program Play	18
Repeat Function	22
Auto Cue Function	24
Time Fade Function	25
Output Level Control	
SL-PG450 ONLY	26
Time Mode Selection	27
CD Edit Recording	28
Auto Edit	30
Program Edit	34
Disc Link	38
Remote Control Operations	
—quick reference—	
SL-PG450 ONLY	42
Concerning Compact Discs	44
Technical Specifications	45
Troubleshooting Guide	46
Maintenance	46

Estimado cliente

Muchísimas gracias por haber adquirido este aparato.

Lea con atención estas instrucciones para obtener las máximas prestaciones y seguridad.

Estas instrucciones de funcionamiento aplican a los modelos SL-PG450 y SL-PG350. Estas instrucciones de funcionamiento, sin embargo, son principalmente para el modelo SL-PG450.

Las diferencias con el modelo SL-PG350 se detallan en el cuadro a continuación.

	SL-PG450	SL-PG350
Mando a distancia	Suministrado	No suministrado
Botones numéricos	Tiene	No tiene
Toma de auriculares	Tiene	No tiene
Control de nivel de volumen de los auriculares	Tiene	No tiene

Antes de conectar, operar o ajustar este producto, sírvase leer estas instrucciones completamente.

Índice

Precauciones	4
Controles del panel delante	6
Conexiones	8
Acerca del mando a distancia	
SL-PG450 SOLAMENTE	10
Reproducción secuencial	
Reproducción básica	12
Función de salto	14
Función de búsqueda	15
Reproducción de acceso directo	
SL-PG450 SOLAMENTE	16
Reproducción aleatoria	17
Reproducción programada	18
Función de repetición	22
Función de localización progresiva automática	24
Función de desaparición gradual con tiempo	25
Control del nivel de salida	
SL-PG450 SOLAMENTE	26
Selección del modo de tiempo	27
Grabación con edición de discos compactos	28
Edición automática	30
Edición programada	34
Enlace de discos	38
Operaciones del mando a distancia	
—referencia rápida—	
SL-PG450 SOLAMENTE	42
Acerca de los discos compactos	44
Especificaciones técnicas	45
Guía para la localización de las fallas	47
Mantenimiento	47

親愛的用戶

感謝您購買本機。

為獲得最佳性能和安全，請仔細閱讀下列說明。

下列使用說明適用於SL-PG450和SL-PG350型號。

然而，這些使用說明以解釋SL-PG450型號的操作為主。對於SL-PG350型號，請明白，存在着下列不同。

	SL-PG450	SL-PG350
遙控器	附件	非附件
數字鈕	提供	未提供
頭戴耳機插孔	提供	未提供
頭戴耳機音量旋鈕	提供	未提供

在連接、操作或調節本機前，請仔細閱讀下列說明。

目錄

安全建議	5
前板控制	7
連接	9
遙控器須知	
僅限於SL-PG450	11
順序放音 基本放音	13
跳越功能	14
檢索功能	15
直接進入放音	
僅限於SL-PG450	16
任意放音	17
編排放音	19
重復放音	23
自動快速檢索功能	24
時間淡化功能	25
輸出電平控制	
僅限於SL-PG450	26
時間方式選擇	27
CD編輯錄音	29
自動編輯	31
編排編輯	35
唱片接力	39
遙控器操作	
—覽表—	
僅限於SL-PG450	43
激光片須知	44
技術規格	45
故障檢修指南	封底
保養	封底

CAUTION:

The AC voltage is different according to the area.
Be sure to set the proper voltage in your area before use.
(For details, please refer to the page 8.)

PRECAUCION:

El voltaje de CA difiere según la zona.
Antes de usar este aparato, se debe fijar el voltaje de acuerdo con el de su zona.
(Por más detalles, consultar la página 8.)

警告:

AC電壓因地區而不同。
使用本機前，必須將電壓設定至當地規定電壓。
(詳細情況，請參看第9頁。)

CAUTION!

THIS PRODUCT UTILIZES A LASER.
USE OF CONTROLS OR ADJUSTMENTS OR PERFORMANCE OF PROCEDURES OTHER THAN THOSE SPECIFIED HEREIN MAY RESULT IN HAZARDOUS RADIATION EXPOSURE.
DO NOT OPEN COVERS AND DO NOT REPAIR YOURSELF. REFER SERVISING TO QUALIFIED PERSONNEL.

¡ADVERTENCIA!

ESTE APARATO UTILIZA UN LASER.
EL USAR LOS CONTROLES, HACER LOS REGLAJES O LOS PASOS REQUERIDOS EN FORMA DIVERSA DE LA AQUÍ EXPUESTA PUEDE REDUNDAR EN EXPOSICIÓN PELIGROSA A LA RADIACIÓN.
NO ABRA LAS TAPAS NI HAGA REPARACIONES USTED MISMO. EN CASO DE PRODUCIRSE ANOMALÍAS SOLICITE AYUDA DE PERSONAL CUALIFICADO.

警告!

本產品使用激光射線。
控制器的使用、調整及操作等如不遵照此處的說明進行，很可能會受到激光射線的危害。勿拆開機殼或自行修理。有問題請交給專業維修人員。

激光唱機

松下電器產業製造日本大阪
新加坡製造



(Inside of product)

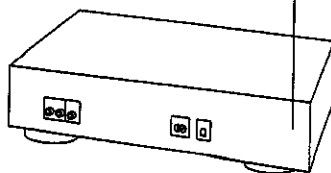

(Back of product)

Suggestions for Safety

Placement

Avoid placing the unit in areas of:

- direct sunlight
- high temperature
- high humidity
- excessive vibration
- uneven surfaces (Place the unit on a flat level surface.)

Such conditions might damage the cabinet and/or other component parts and thereby shorten the unit's service life.

Ventilation

Place the unit in a well ventilated position at least 10 cm away from wall surfaces etc.

Stacking

Never place heavy items on top of the unit or the mains lead.

Voltage

- It is very dangerous to use an AC power source of high voltage such as for an air conditioner.
A fire might be caused by such a connection.
- A DC power source can not be used.
Be sure to check the power source carefully, especially on a ship or other place where DC is used.

Mains lead protection

- Avoid cuts, scratches or poor connection of the AC mains lead, as this may result in fire or electric shock hazard.
Excessive bending, pulling or slicing of the lead should also be avoided.
- Do not pull on the lead when you are disconnecting the power, as this could cause an electric shock. Grasp the plug firmly when you disconnect the mains.
- Never touch the plug with wet hands or a serious electric shock could result.

Foreign materials

- Ensure that no foreign objects, such as needles, coins, screwdrivers etc, accidentally fall into the unit.
Otherwise, a serious electric shock or malfunction could occur.
- Be extremely careful about spilling water or liquid on/into the unit, as a fire or electric shock could occur.
(Disconnect the power plug and contact your dealer immediately if this occurs.)
- Avoid spraying insecticides onto the unit as they contain flammable gases which can be ignited.
- Insecticides, alcohol, paint thinner and similar chemicals should never be used to clean the unit as they can cause flaking or cloudiness to the cabinet finish.

Maintenance

Clean the cabinet, panel and controls with a soft cloth lightly moistened with mild detergent solution.

Do not use any type of abrasive pad, scouring powder or solvent such as alcohol or benzene.

Service

- Never attempt to repair, disassemble or reconstruct the unit if there seems to be a problem.
A serious electric shock could result if you ignore this precautionary measure.
- If a problem occurs during operation (the sound is interrupted, indicators fail to illuminate, smoke is detected, etc.) contact your dealer or Authorised Service Center immediately.
- Disconnect the mains if the unit will not be used for a long time. Otherwise the operation life could be shortened.

Precauciones

Ubicación

Evitar colocar el aparato en lugares donde:

- los rayos de sol incidan directamente
- la temperatura sea alta
- haya demasiada humedad
- haya muchas vibraciones
- la superficie sea despareja
(Colocar el aparato sobre una superficie nivelada.)

Estas condiciones pueden dañar el exterior u otros componentes del aparato y acortar la vida útil del mismo.

Ventilación

Colocar el aparato en un lugar ventilado a por lo menos 10 cms de la pared, etc.

Apilado

No se deben colocar objetos pesados sobre el aparato o el cable de alimentación.

Voltaje

- Es muy peligroso usar una fuente de alimentación de CA de alto voltaje como la de un acondicionador de aire. De lo contrario se podría originar un incendio.
- No se puede usar una fuente de alimentación de CC.
Se debe asegurar de verificar cuidadosamente el tipo de fuente de alimentación especialmente si se instala en una embarcación o en otro lugar donde se usa CC.

Protección del cable de alimentación

- Evitar que el cable de alimentación de CA se rompa, corte o quede mal conectado, pues esto puede resultar en incendios o golpes eléctricos.
También se debe evitar torcer, tirar o cortar el cable.
- No tirar del cable cuando está conectado al tomacorriente, pues se puede recibir un golpe de eléctrico. Para desconectar el cable de alimentación tomarlo firmemente por el enchufe.
- Nunca tocar el enchufe con las manos mojadas o se recibirá un golpe eléctrico.

安全建議

Materiales extraños

- Asegurarse que objetos extraños como agujas, monedas, destornilladores, etc. no caigan dentro del aparato. De lo contrario, pueden ocurrir descargas eléctricas o malfuncionamientos.
- Se debe tener mucho cuidado de no derramar agua o líquidos sobre/dentro del aparato, pues puede ocasionar un incendio o una descarga eléctrica. (Si esto ocurre desconectar el cable de alimentación y consultar inmediatamente a su distribuidor.)
- Evitar rociar insecticidas sobre el aparato pues contienen gases inflamables.
- No se deben usar insecticidas, alcohol, disolventes u otros productos químicos similares para limpiar el aparato pues pueden causar descamaciones y decoloraciones del exterior del aparato.

Mantenimiento

Limpiar el exterior del aparato, los paneles y controles con un paño ligeramente humedecido en una solución jabonosa.

No usar esponjas abrasivas, pastas de pulido o solventes como alcohol o bencina.

Servicio

- Si ocurriera algún problema con el aparato no intentar reparar, desarmar o modificar este aparato. Si no se tiene en cuenta lo anterior se pueden sufrir serias descargas eléctricas.
- Si durante el uso ocurre un problema (el sonido se corta, los indicadores se apagan, sale humo, etc.) consultar inmediatamente a un Centro de servicio autorizado.
- Desenchufar el cable de alimentación del aparato si no se va a usar durante un período largo de tiempo, de lo contrario se acortará la vida útil del aparato.

放置

避免將本機放置在下列場所：

- 直射陽光之處
- 高溫之處
- 高濕之處
- 振動過分之處
- 不平坦表面。(將本機放置在表面平坦之處)。

這樣的條件可能會損壞機殼和/或其它組件，且會縮短本機的使用壽命。

通風

將本機放置在離開牆壁10釐米處，保持良好的通風位置。

疊放

勿將任何物品放置在本機頂部和電源線上。

電壓

- 使用空調機等所用的高壓AC電源，是非常危險的。如此連接可能會引起火災。
- 勿使用DC電源。必須仔細檢查電源，尤其是在船上或其它使用DC電源之處。

電源線保護

- 避免切割、擦傷或不當連接AC主電源線，因此可能會引起火災或嚴重觸電。也要避免強力彎曲、拉扯或掐斷接線。
- 當您切斷電源時，勿拉扯接線，否則會引起觸電。當您拔出電源線時，要牢牢抓住插頭。
- 千萬勿用濕手接觸插頭，否則會發生嚴重的觸電。

外來物

- 要確保外來物品，比如：鐵針、硬幣、螺絲刀等不會意外落入機內或堵塞通風孔。否則，會發生嚴重觸電或導致功能故障。
- 要極其小心，勿將水或液體潑在本機上/內，因此可能發生火災或觸電。(如有此事發生，請拔出電源插頭並立即與銷售商取得聯系。)
- 避免在本機上使用噴霧殺蟲劑，因其含有可燃燒氣體。
- 為安全起見，千萬勿使用酒精、塗料稀釋劑和同類化學物質清洗本機，因此可能引起機殼外表的剝落或濁化。

保養

請用軟布浸入少量中性洗滌劑，清洗外殼、操作板和控制鍵。
勿使用任何類型的擦片、洗衣粉或溶劑，比如：酒精或苯等。

服務

- 如果發覺有問題時，千萬勿自己維修、拆卸或重新組裝本機。如果忽視本預防措施的規定，可能會引起嚴重觸電。
- 如果操作中出現異常(聲音中斷、指示燈熄滅、發覺冒煙燈)時，請立即與您的銷售商或專業維修中心聯系。
- 如果準備長期不用時，請拔掉電源線。否則會縮短使用壽命。

Front Panel Controls

Controles del panel delanto

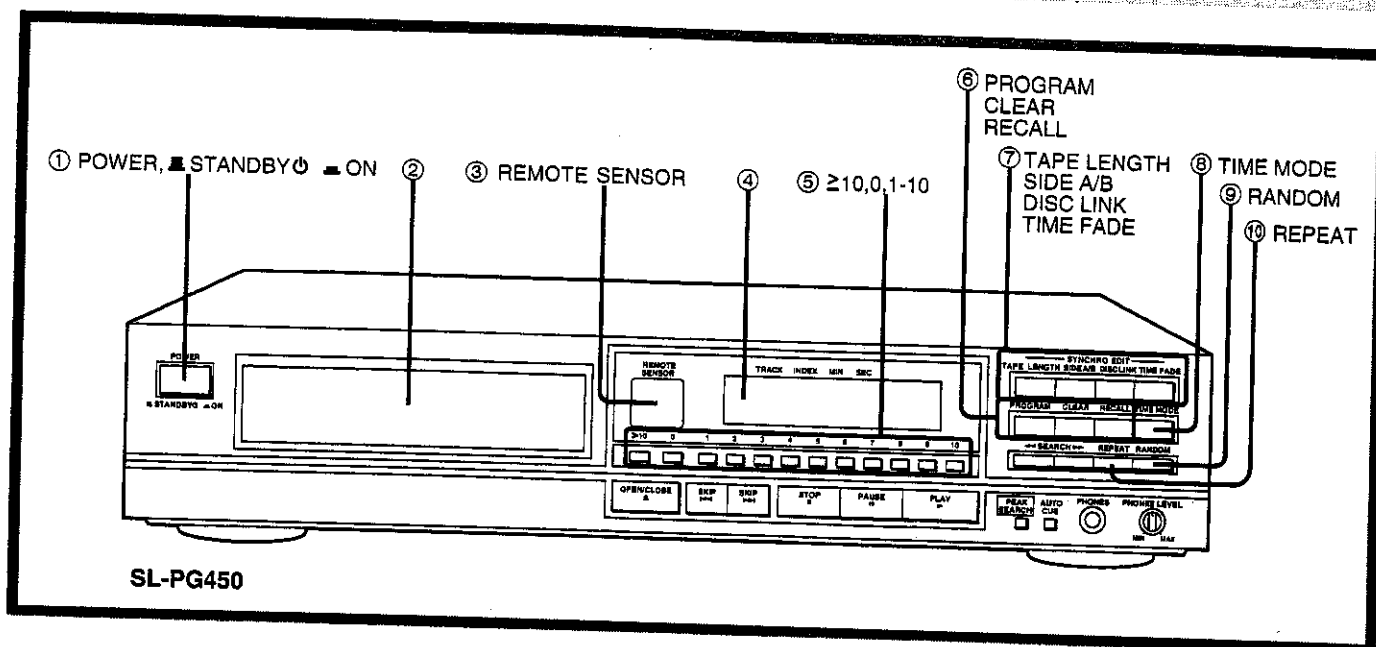

SL-PG450

- ① **Power "STANDBY /ON" switch (POWER, STANDBY ON)**
Press to switch the unit from on to standby mode or vice versa. In standby mode, the unit is still consuming a small amount of power.
- ② **Disc tray**
- ③ **SL-PG450 ONLY**
Remote control signal sensor
The SL-PG350 can be operated using the remote control provided with a Technics amplifier or receiver.
- ④ **Display panel**
- ⑤ **SL-PG450 ONLY**
Numeric buttons
- ⑥ **Program play buttons**
 - Program button
 - Clear button
 - Recall button
- ⑦ **CD edit record buttons**
 - Tape length button
 - Tape side select button
 - Disc link button
 - Time fade button
- ⑧ **Time mode select button**
- ⑨ **Random play button**
- ⑩ **Repeat button**

- ⑪ **Disc tray open/close button**
- ⑫ **Skip buttons**
- ⑬ **Stop button**
- ⑭ **Pause button**
- ⑮ **Play button**
- ⑯ **Peak search button**
- ⑰ **Search buttons**
- ⑱ **Auto cue button**
- ⑲ **SL-PG450 ONLY**
Headphones jack
- ⑳ **SL-PG450 ONLY**
Headphones volume level knob

- ① **Interruptor de la alimentación "STANDBY /ON"**
(POWER, STANDBY ON)
Oprimir este interruptor para cambiar del modo de alimentación conectada al modo de alimentación en espera o viceversa. En el modo de alimentación en espera, el aparato consume una pequeña cantidad de corriente.
- ② **Bandeja del disco**
- ③ **SL-PG450 SOLAMENTE**
Sensor de señales del mando a distancia
El SL-PG350 puede controlarse con el mando a distancia suministrado con un amplificador o receptor Technics.
- ④ **Panel visualizador**
- ⑤ **SL-PG450 SOLAMENTE**
Botones numéricos
- ⑥ **Botones de reproducción programada**
 - Botón de programación
 - Botón de cancelación
 - Botón de recuperación
- ⑦ **Botones de grabación con edición de discos compactos**
 - Botón de duración de cinta
 - Botón de selección del lado de la cinta
 - Botón de enlace de discos
 - Botón de desaparición gradual con tiempo
- ⑧ **Botón de selección modo de tiempo**
- ⑨ **Botón de reproducción aleatoria**
- ⑩ **Botón de repetición**

前板控制

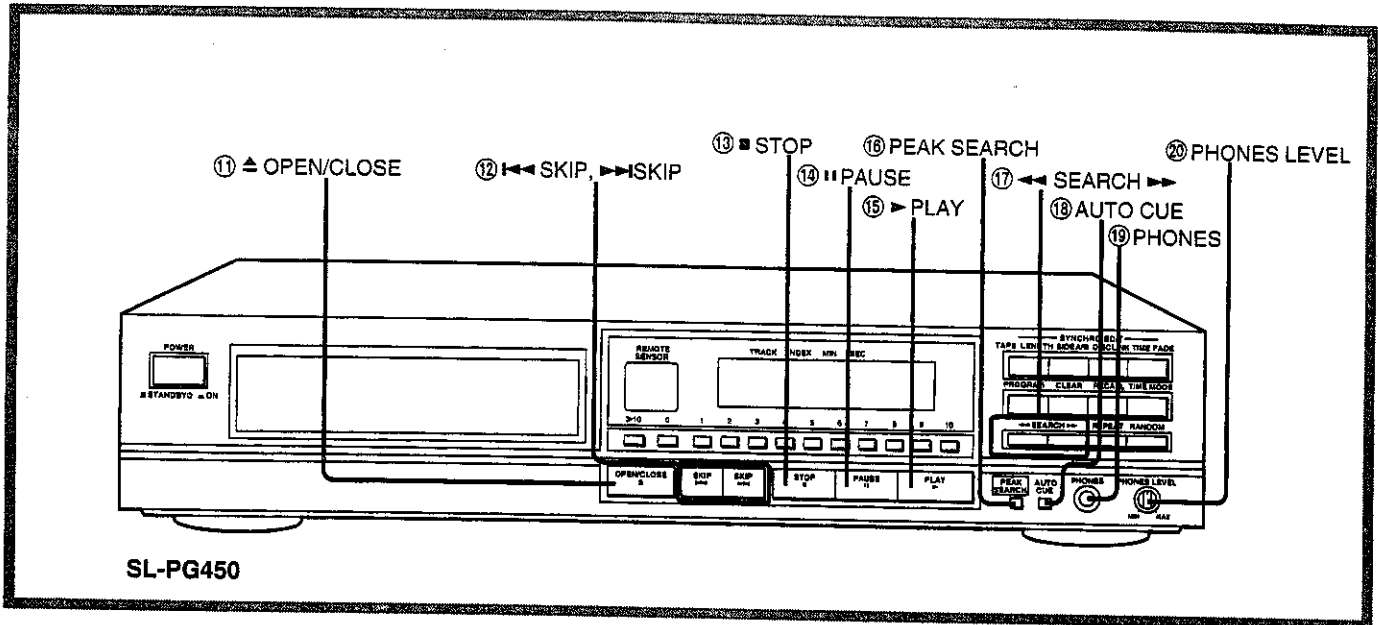

- ⑪ Botón de abertura/cierre de la bandeja del disco
- ⑫ Botones de salto
- ⑬ Botón de parada
- ⑭ Botón de pausa
- ⑮ Botón de reproducción
- ⑯ Botón de búsqueda del nivel de cresta
- ⑰ Botones de búsqueda
- ⑱ **SL-PG450 SOLAMENTE**
Toma de auriculares
- ⑳ **SL-PG450 SOLAMENTE**
Control de nivel de volumen de los auriculares

- ① 電源“STANDBY \square /ON(待命/開)”
開關
(POWER , \blacksquare STANDBY \square = ON)
按該開關,可使本機從打開處於待命狀態,或相反。在待命狀態時,本機仍將消耗少量電力。
- ② 唱盤
- ③ **僅限於SL-PG450**
遙控信號感應窗
SL-PG350可以用Technics放大器或接收機附帶的遙控器進行操作。
- ④ 顯示板
- ⑤ **僅限於SL-PG450**
數字鈕
- ⑥ 編排放音鈕
 - 編排鈕
 - 清除鈕
 - 呼出鈕
- ⑦ CD編輯錄音鈕
 - 磁帶長度鈕
 - 磁帶面選擇鈕
 - 唱片接力鈕
 - 時間淡化鈕
- ⑧ 時間方式選擇鈕
- ⑨ 任意放音鈕
- ⑩ 重復鈕

- ⑪ 唱盤開/關鈕
- ⑫ 跳越鈕
- ⑬ 停止鈕
- ⑭ 暫停鈕
- ⑮ 放音鈕
- ⑯ 峰值檢索鈕
- ⑰ 檢索鈕
- ⑱ **僅限於SL-PG450**
頭戴耳機插孔
- ⑳ **僅限於SL-PG450**
頭戴耳機音量旋鈕

Connections

Conexiones

Supplied accessories

Accesorios suministrados



Please check and identify the supplied accessories.
 Marque e identifique los accesorios suministrados.
 請檢查並確認提供的附件。

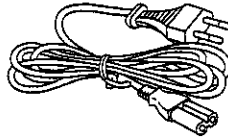

AC mains lead 1 pc.
 Cable de alimentación de CA 1
 AC電源線..... 1件

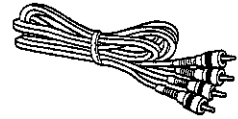

Stereo connection cable 1 pc.
 Cable de conexión estéreo 1
 立體聲接線..... 1件

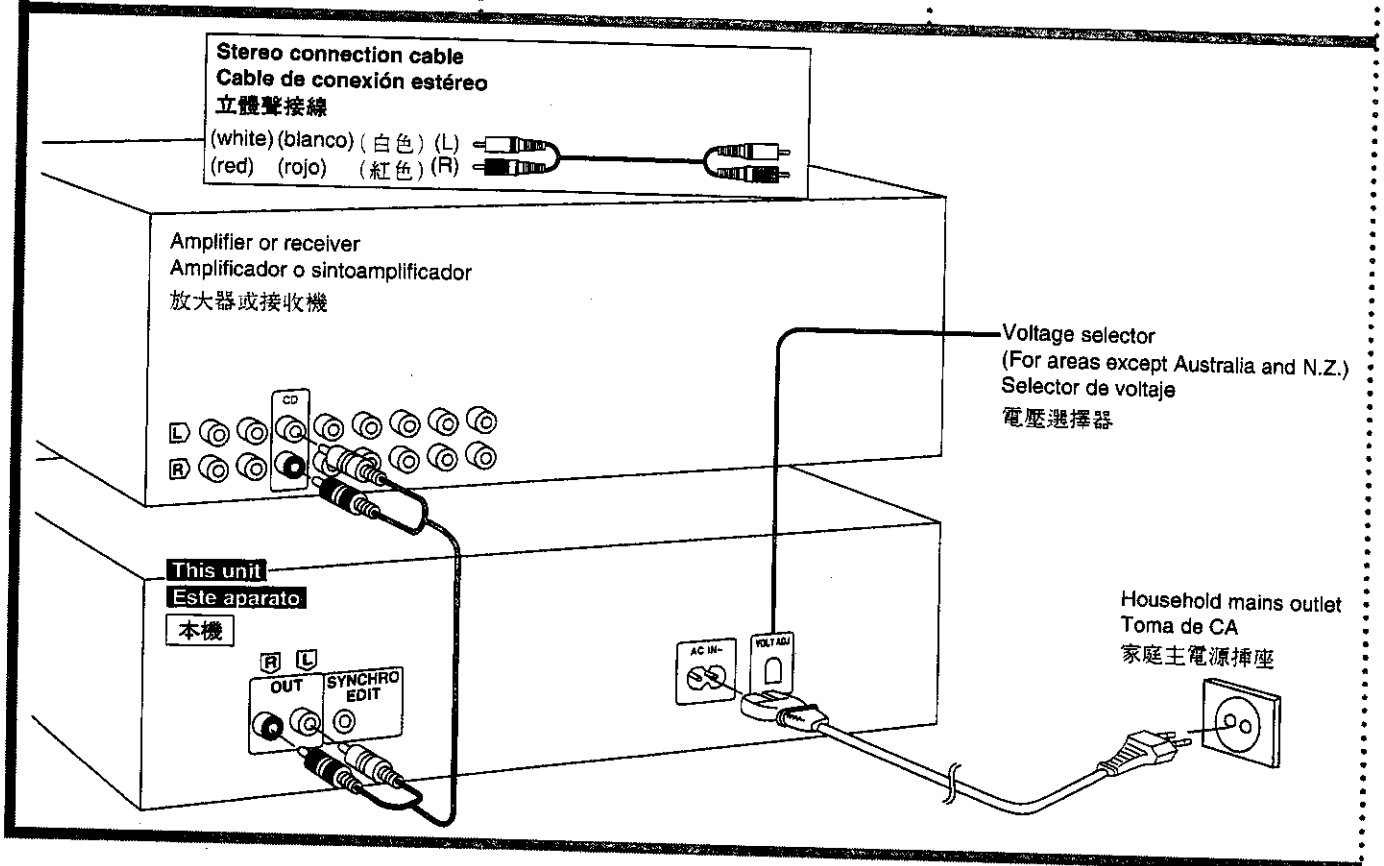

Before making connections, be sure that the power of this unit and all other system components is first turned off.

Notes

- Although the figure above shows the AC mains lead being connected to a household mains outlet, if the amplifier (or receiver) is equipped with a mains outlet, connect the lead to that outlet.
- The configuration of the AC outlet and AC mains lead differ according to the area.

(For areas except Australia and N.Z.)

Set the voltage selector to the voltage setting for the area in which the unit will be used.

[Use a minus (-) screwdriver]

Note

If the power supply in your area is 117 V or 120 V, set to the "127 V" position. Note that this unit will be seriously damaged if this setting is not made correctly. If the power plug will not fit your socket, use the power plug adaptor (included). **A**

Insertion of Connector **B**

Even when the connector is perfectly inserted, depending on the type of inlet used, the front part of the connector may jut out as shown in the drawing. However there is no problem using the unit.

To connect the Technics cassette deck which has the SYNCHRO EDIT terminal: **C**

Antes de hacer las conexiones, asegúrese de desconectar primero la alimentación de este aparato y la de todos los demás componentes del sistema.

Nota

A pesar que el dibujo de arriba muestra el cable de alimentación conectado al tomacorriente de CA, si el amplificador (o sintonizador) está equipado con un tomacorriente de CA, conectar el cable en ese tomacorriente.

Fijar el selector de voltaje de acuerdo al voltaje del lugar en que se va a usar el aparato.

[Usar un destornillador de punta plana (-)]

連接

提供附件

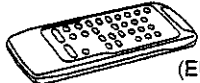
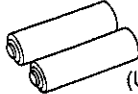
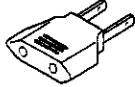
<input type="checkbox"/>	 (EUR643880)	<input type="checkbox"/>	 (UM-4, AAA, R03)	<input type="checkbox"/>	
SL-PG450 ONLY		SL-PG450 ONLY		Power plug adaptor 1 pc. (For areas except Australia and N.Z.)	
Remote control 1 pc.		Batteries for remote control 2 pcs.		Adaptador de la clavija de alimentación 1	
SL-PG450 SOLAMENTE		SL-PG450 SOLAMENTE		電源插頭轉接器 1件	
Mando a distancia 1		Pilas para el mando a distancia 2			
僅限於SL-PG450		僅限於SL-PG450			
遙控器 1件		遙控器電池 2節			

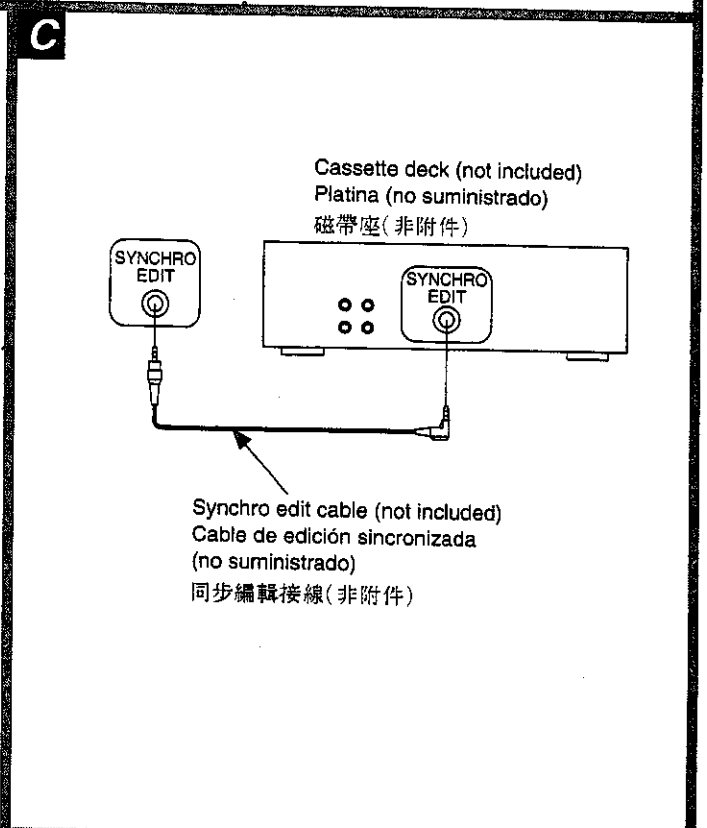
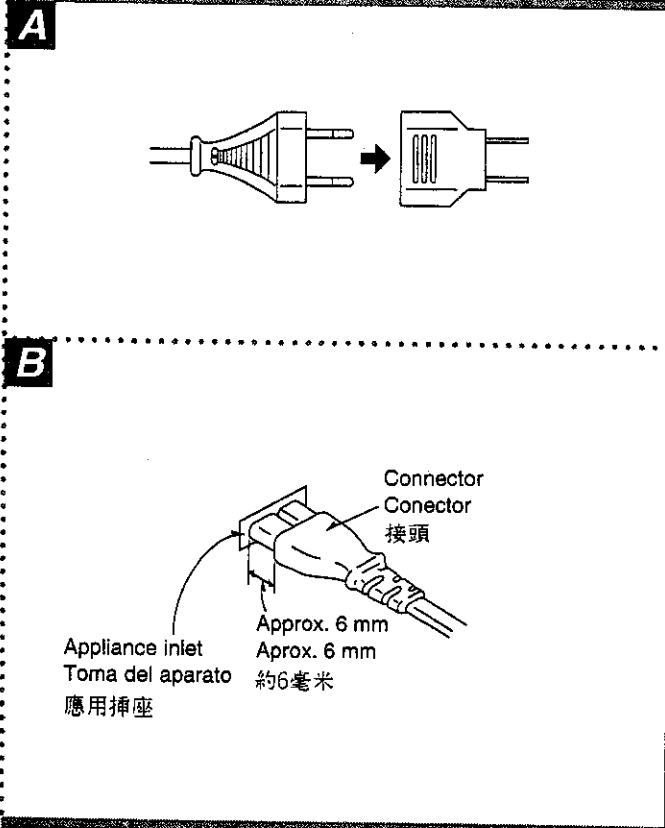

Nota

Si la fuente de alimentación de su zona es de 117 V o 120 V, colocarlo en la posición "127 V". Se debe tener en cuenta que el aparato se dañará seriamente si no se realiza este ajuste correctamente. Si el enchufe de corriente no encaja en su toma de CA, utilice el adaptador de clavija de alimentación (suministrado). **A**

Inserción del conector **B**

Incluso cuando el conector está bien insertado, dependiendo del tipo de toma usada, la parte delantera del conector puede sobresalir como se muestra en la figura. Sin embargo, no habrá problemas para usar el aparato.

Para conectar la platina Technics que tenga el terminal SYNCHRO EDIT: **C**

進行連接之前，必須首先切斷本機和所有其它系統組件的電源。

注意

雖然上圖所示的AC電源線連接至家庭主電源插座，如果放大器（或接收機）具備電源插座時，請將電源線連接至該插座。

將電壓選擇器設定至本機將使用地區的規定電壓。

〔使用負極（-）螺絲刀〕

注意

如果當地的供電為117伏或120伏，請設定至“127伏”位置。

請注意，如果電壓設定不當，本機將會嚴重受損。

如果電源插頭與您的插座不配，請使用電源插頭轉接器（附件）。**A**

接頭的插入 **B**

即使接頭完全插入，根據使用插座的類型不同，接頭的前部分可能會如圖所示突出在外。然而，這對使用本機却毫無影響。

要連接帶有SYNCHRO EDIT(同步編輯)端子的Technics的磁帶座時：**C**

Concerning the Remote Control

SL-PG450 ONLY

Voorsorgmaatreëls

Acerca del mando a distancia

Voordat u gebruik maakt van de afstandsbediening, lees de instructies aandachtig door.

SL-PG450 SOLAMENTE

A Lees de gebruiksaanwijzing aandachtig door. **Insert the batteries in the correct polarities (⊕, ⊖).**
Lees de gebruiksaanwijzing aandachtig door. **Inserte las pilas colocando correctamente las polaridades (⊕, ⊖).**

Vermy skielike Temperatuursveranderinge

As die VKO skielik van 'n koue na 'n warm plek verskuif word, kan vogtigheid op die band en skade in die VKO neerslaan.

Vogtigheid en Stof

Vermy plekke met 'n hoë humiditeit of baie stof, aangesien die onderdele beskadig kan word.



To remove the batteries, pull out the ⊕ side.

Verstopping van die Video Koppe

Die Video Koppe plaas beeldseine op die kassetband gedurende opname en lees beeldseine vanaf die kassetband gedurende terugspeel en is daarom geweldig belangrik vir beeldkwaliteit. As die VKO egter oor besonder lang tydperke gebruik word, lag die koppe steeds vuil en aangedak raak. In so 'n geval, kan die seine nie langer korrek opgeneem word nie, en die teruggespeelde beeld sal volgens verstuur wees. Dit is byvoorbeeld die geval wanneer, gedurende terugspeel van 'n band, die klank normaalweg produseer word, maar daar geen beeld sigbaar is nie, of die beeld ernstig verstoor is. Indien sulke simptome voorkom, moet die VKO deur gekwalifiseerde dienspersoneel nagegaan word.

Moenie die Ventilasië Openinge blokkeer nie

Die ventilasië openinge voorkom abnormale temperatuuroververhiging. Moenie die openinge blokkeer of toemaak nie. Wees veral versigtig om nie die openinge met sagte stowwe soos materiaal of papier te bedek nie.

Use of batteries

Do not mix old and new batteries, or batteries of different types (manganese and alkaline, etc.)

Never subject batteries to excessive heat, or flame; do not attempt to disassemble them; and be sure they are not short-circuited.

Do not attempt to recharge alkaline or manganese batteries.

Do not store the remote control in a hot, humid, or dusty environment, or in a cool, dark place.

Do not attempt to recharge alkaline or manganese batteries.

Do not touch the remote control with your fingers or other objects.

Do not touch the remote control with your fingers or other objects.

Do not touch the remote control with your fingers or other objects.

Do not touch the remote control with your fingers or other objects.

Do not touch the remote control with your fingers or other objects.

Do not touch the remote control with your fingers or other objects.

Do not touch the remote control with your fingers or other objects.

Do not touch the remote control with your fingers or other objects.

Do not touch the remote control with your fingers or other objects.

Do not touch the remote control with your fingers or other objects.

Do not touch the remote control with your fingers or other objects.

Do not touch the remote control with your fingers or other objects.

Do not touch the remote control with your fingers or other objects.

Correct method of use

Aim the remote control's transmitter window toward the unit's sensor window in any direction.

Be sure the transmitter and receiver windows are free from dust or dirt.

Do not aim the remote control directly at the unit's sensor window.

Do not aim the remote control directly at the unit's sensor window.

Do not aim the remote control directly at the unit's sensor window.

Do not aim the remote control directly at the unit's sensor window.

Do not aim the remote control directly at the unit's sensor window.

Do not aim the remote control directly at the unit's sensor window.

Do not aim the remote control directly at the unit's sensor window.

Do not aim the remote control directly at the unit's sensor window.

Do not aim the remote control directly at the unit's sensor window.

Do not aim the remote control directly at the unit's sensor window.

Do not aim the remote control directly at the unit's sensor window.

Do not aim the remote control directly at the unit's sensor window.

Do not aim the remote control directly at the unit's sensor window.

Do not aim the remote control directly at the unit's sensor window.

Do not aim the remote control directly at the unit's sensor window.

Do not aim the remote control directly at the unit's sensor window.

Do not aim the remote control directly at the unit's sensor window.

Instalación de las pilas

No mezcle pilas viejas y nuevas, ni tampoco pilas de diferentes tipos (de carbón y alcalinas, etc.).

Nunca caliente las pilas ni las tire al fuego.

No trate de recargar pilas alcalinas o de manganeso.

No guarde el mando a distancia en un lugar caliente, húmedo o con mucha luz.

No guarde el mando a distancia en un lugar caliente, húmedo o con mucha luz.

No guarde el mando a distancia en un lugar caliente, húmedo o con mucha luz.

No guarde el mando a distancia en un lugar caliente, húmedo o con mucha luz.

No guarde el mando a distancia en un lugar caliente, húmedo o con mucha luz.

No guarde el mando a distancia en un lugar caliente, húmedo o con mucha luz.

No guarde el mando a distancia en un lugar caliente, húmedo o con mucha luz.

No guarde el mando a distancia en un lugar caliente, húmedo o con mucha luz.

No guarde el mando a distancia en un lugar caliente, húmedo o con mucha luz.

No guarde el mando a distancia en un lugar caliente, húmedo o con mucha luz.

No guarde el mando a distancia en un lugar caliente, húmedo o con mucha luz.

No guarde el mando a distancia en un lugar caliente, húmedo o con mucha luz.

No guarde el mando a distancia en un lugar caliente, húmedo o con mucha luz.

No guarde el mando a distancia en un lugar caliente, húmedo o con mucha luz.

No guarde el mando a distancia en un lugar caliente, húmedo o con mucha luz.

No guarde el mando a distancia en un lugar caliente, húmedo o con mucha luz.

Weerlig

Om skade as gevolg van weerlig te voorkom, ontkoppel die lugdraad van die VKO.

Skoonmaak van die VKO

Vee die VKO met 'n skoon droë lap af. Moenie vloeibare skoonmaakmiddels of ander chemikalieë gebruik nie. Moet ook nie saamgeperste lug gebruik om stof te verwyder nie.

Plasing

Plaas die VKO in 'n horisontale posisie en moenie enigiets swaars bo-op neersit nie.

La duración de las pilas es de un año aproximadamente.

Las pilas deben reemplazarse si las instrucciones del mando a distancia no sirven para controlar el aparato, a pesar de acercar el mando al panel delantero del sistema.

遙控器須知

僅限於SL-PG450

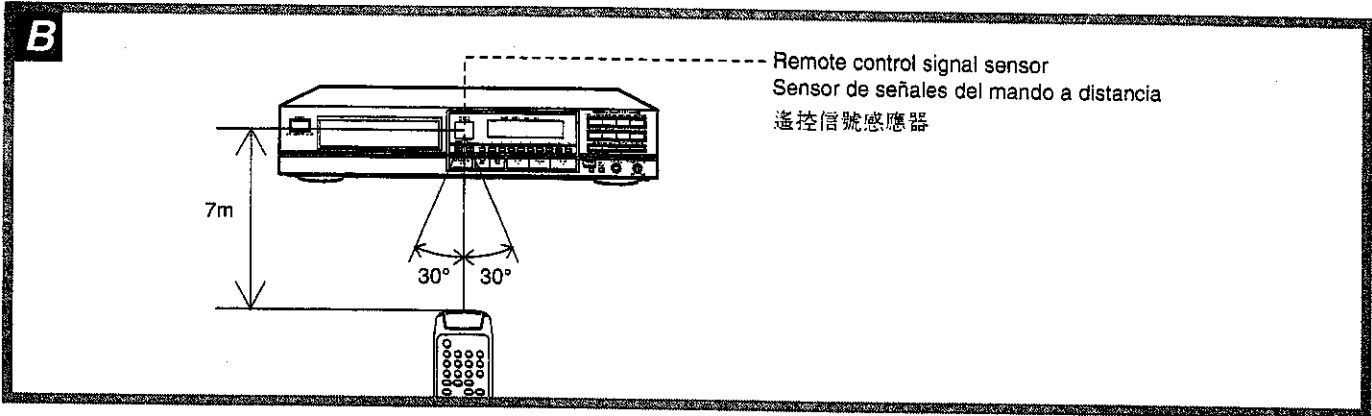

Método correcto de utilización

B

Notas sobre el funcionamiento

- Dirija la ventanilla de transmisión del mando a distancia hacia el sensor ubicado en el aparato. Evite los obstáculos.
- Asegúrese de que la ventanilla de transmisión y el sensor del aparato no tengan polvo. El exceso de polvo puede afectar a la transmisión y a la recepción de las señales.
- Si la luz del sol o de otras fuentes de luz intensa inciden sobre el sensor de señales de este aparato, el mando a distancia no funcionará bien. Si se produce algún problema, separe el aparato de la fuente de luz.
- Si el aparato se instala en un mueble con puertas de cristal, el grosor o el color de las puertas quizá haga que el mando a distancia tenga que utilizarse más cerca del sistema.
- Nunca ponga objetos pesados.
- No desmonte ni reconstruya.
- No derrame agua ni otros líquidos.

電池安裝 **A**

電池使用

- 勿將新舊電池，或不同型號電池(碳和碱性電池等)進行混用。
- 絕對不能將電池置於高溫或火焰內，也不要進行分解，以免造成短路。
- 如果長期不使用遙控器，請取出電池並保存在涼爽、乾燥之處。
- 勿對碱性或碳電池進行充電。

電池壽命

電池壽命約為一年。

如果遙控器靠近前板，其命令也不能使本機操作時，請更換電池。

正確的使用方法 **B**

操作注意

- 將遙控器的發送窗口瞄準本機感應器。請避開任何障礙物。
- 不要讓發送窗口和本機感應器沾上灰塵。灰塵過多將會影響接收效果。
- 如有直射陽光或其它強烈光線干擾本機的接收感應器，可能會使操作有誤。如有此事發生，請將本機避開此光源。
- 如果本機放置在帶有玻璃門的櫃子中時，玻璃門的厚度和色彩可能會縮短遙控器至本機的使用距離。
- 絕對勿壓放重物。
- 勿拆卸或重新組裝。
- 勿潑灑水或其它液體。

Sequential Play **Basic Play**

Reproducción secuencial

Reproducción básica

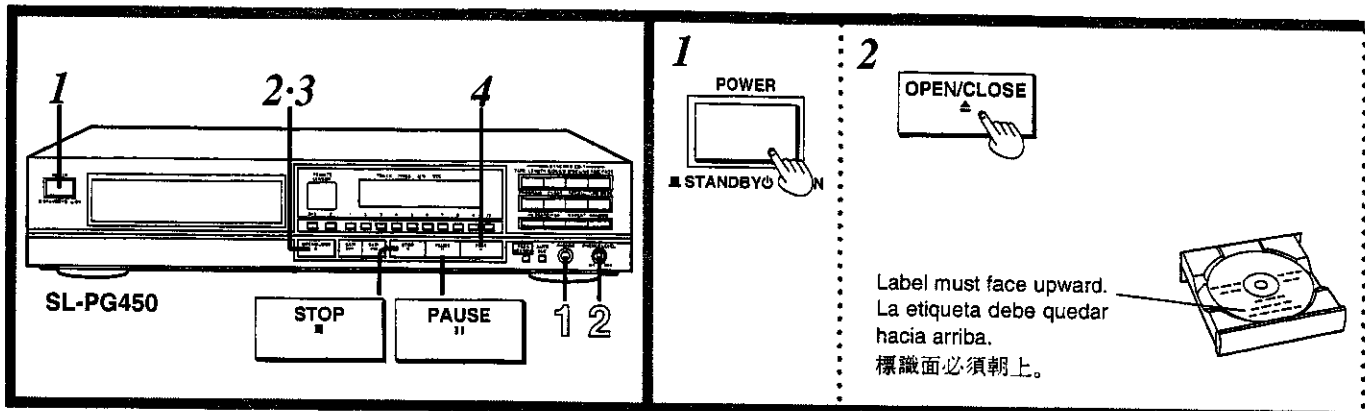

- 1 Press POWER (Power goes on).**
If a CD is already in the disc tray, it automatically begins playing from the first track.
- 2 Press ▲ OPEN/CLOSE to open the tray and insert a disc.**
- 3 Press ▲ OPEN/CLOSE to close the tray.**
When there are 17 or more tracks on the CD, "▶" will appear.
- 4 Press ► PLAY (Play begins).**
Play stops automatically after all tracks have been played.

To listen with headphones

SL-PG450 ONLY

- 1 Connect headphones (not included).**
 - Lower the volume before connecting.
 - Plug type: Large stereo type
- 2 Adjust the volume with the PHONES LEVEL.**
To make louder: Turn toward the right.
To make lower: Turn toward the left.

Note

Avoid listening for prolonged periods of time to prevent hearing damage.

To stop the disc play: [A]
Press ■ STOP.

To temporarily stop the disc play: [B]
Press || PAUSE.

To continue playback, press ► PLAY.

Note

The displayed total playing time includes the time between tracks. For this reason, the time may be several seconds longer than that which appears on song cards and the like.

For your reference:

If you skip step 3 and press ► PLAY, the tray automatically closes and play begins from the first track.

- 1 Pulse POWER (la alimentación se conecta).**
Si ya hay un disco compacto en la bandeja del disco, éste empezará a reproducirse desde la primera melodía.
- 2 Pulse ▲ OPEN/CLOSE para abrir la bandeja e introducir un disco.**
- 3 Pulse ▲ OPEN/CLOSE para cerrar la bandeja.**
Cuando haya 17 melodías o más en el disco compacto aparecerá "▶".
- 4 Pulse ► PLAY (la reproducción comienza).**
La reproducción se para automáticamente una vez terminada la reproducción de todas las melodías.

Para parar la reproducción de un disco: [A]
Pulse ■ STOP.

Para hacer una pausa en la reproducción de un disco: [B]
Pulse || PAUSE.

Para continuar la reproducción, pulse ► PLAY.

Note

El tiempo de reproducción total visualizado incluye el tiempo entre las melodías. Por esta razón, el tiempo quizá sea unos segundos más largo que el mostrado en las notas que acompañan al disco.

Para su referencia:

• Si omite el paso 3 y pulsa ► PLAY, la bandeja se cerrará automáticamente y la reproducción comenzará desde la primera melodía.

順序放音 基本放音

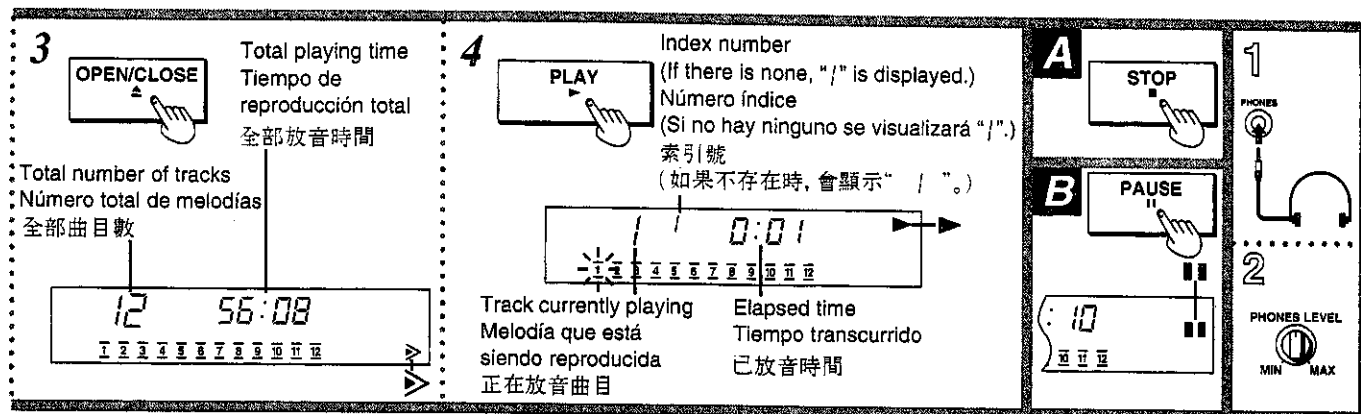

Para escuchar con los auriculares **SL-PG450 SOLAMENTE**

1 Conecte los auriculares (no suministrados).

- Reduzca el volumen antes de hacer la conexión.
- Tipo de clavija: Clavija grande tipo estéreo

2 Ajuste el volumen con PHONES LEVEL.

Para aumentarlo: Gire el control hacia la derecha.

Para reducirlo: Gire el control hacia la izquierda.

Nota

Se recomienda no escuchar el aparato durante largos periodos de tiempo para no alterar sus facultades auditivas.

1 按POWER (電源) 鈕 (電源打開)。如果CD已經裝入唱盤, 它將會自動從第一支曲目開始放音。

2 按 ▲ OPEN/CLOSE (開/關) 鈕, 打開唱盤, 並裝入唱片。

3 按 ▲ OPEN/CLOSE 鈕, 關閉唱盤。當唱片上有17支以上的曲目時, "▶" 將出現。

4 按 ▶ PLAY (放音) 鈕 (放音開始)。在播放完所有的曲目後, 放音會自動停止。

用頭戴耳機欣賞時

僅限於SL-PG450

1 連接頭戴耳機 (非附件)。

- 連接前, 請降低音量。
- 插頭類型: 大立體聲型

2 用PHONES LEVEL (耳機電平) 鈕, 調節音量。

增大時: 向右旋轉。
降低時: 向左旋轉。

注意

避免欣賞時間過長, 否則會有損聽力。

停止唱片放音時: **A**

按 ■ STOP (停止) 鈕。

暫時停止唱片放音時: **B**

按 ■ PAUSE (暫停) 鈕。

要繼續放音時, 請按 ▶ PLAY 鈕。

注意

顯示的全部放音時間包括曲目之間的間隔。因此, 該時間可能會比歌曲單或類似材料上表示的時間要長幾秒鐘。

僅供參考:

如果您跳越步驟3, 並按 ▶ PLAY 鈕時, 唱盤會自動關閉, 並從第一支曲目開始播放。

Skip Function

Función de salto

跳越功能

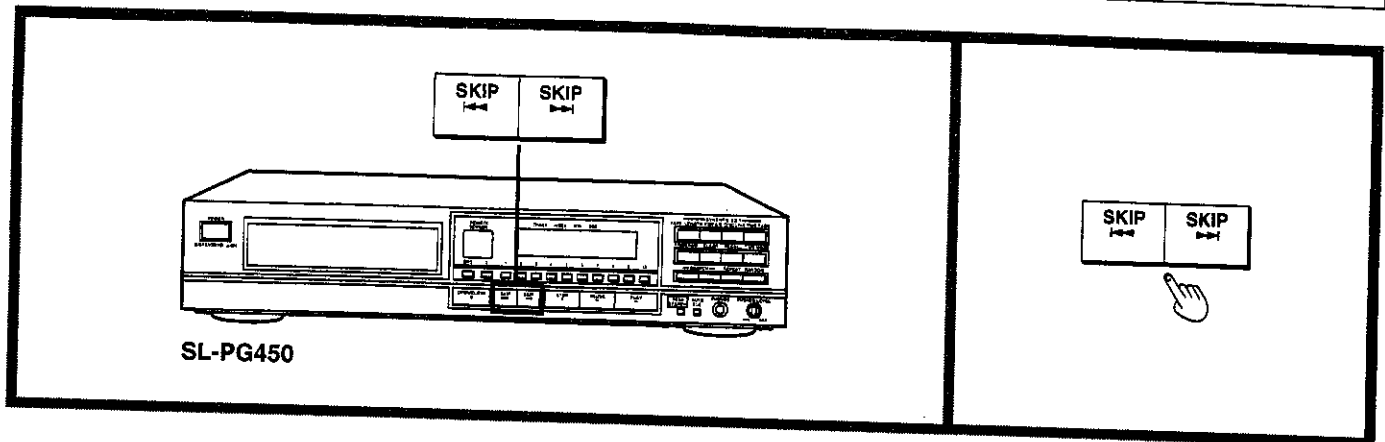

This function allows you to jump to the beginning of tracks.

Press either **◀◀ SKIP** or **▶▶ SKIP**.

▶▶: To skip forward
You can skip as many tracks as the number of times you press the button.

◀◀: To skip backward
You can skip to the beginning of the track being played. If you press the button again quickly, you can skip to the beginning of the previous track.

For your reference:

● During random play (see page 17):

If **▶▶** is pressed, skipping is performed in random order.

If **◀◀** is pressed, disc play skips to the beginning of the track being played, but skipping to previous tracks is not possible.

● During program play (see page 18):

Forward and backward skipping is performed in the programmed track order.

Esta función le permite saltar hasta el comienzo de las melodías.

Pulse **◀◀ SKIP** o **▶▶ SKIP**.

▶▶: Para saltar hacia adelante
Podrá saltar tantas melodías como número de veces pulse el botón.

◀◀: Para saltar hacia atrás
Pulsando una vez este botón podrá saltar al principio de la melodía que esté siendo reproducida. Pulsándolo de nuevo rápidamente, podrá saltar al comienzo de la melodía anterior.

Para su referencia:

● Durante la reproducción aleatoria (consulte la página 17):

Si se pulsa **▶▶**, el salto se realizará en orden aleatorio.

Si se pulsa **◀◀**, la reproducción del disco saltará hasta el comienzo de la melodía que esté siendo reproducida, pero no será posible saltar hasta melodías anteriores.

● Durante la reproducción programada (consulte la página 18):

El salto hacia adelante y hacia atrás se realiza en el orden en que están programadas las melodías.

該功能可讓您跳越至曲目開頭。

按 **◀◀ SKIP** 或 **▶▶ SKIP** 鈕。

▶▶ : 向前跳越
按多少次鈕，便可向前跳越多少支曲目。

◀◀ : 向後跳越
可以跳越至正在放音曲目的開頭。如果您再次輕按該鈕，便可跳越至前一支曲目的開頭。

僅供參考：

● 在任意放音中（參看第17頁）：

如果按了 **▶▶** 鈕時，跳越將依任意順序進行。

如果按了 **◀◀** 鈕時，唱片放音將跳越至正在放音曲目的開頭，但是不可能跳越至前一支曲目的開頭。

● 在編排放音中（參看第19頁）：

將依編排的曲目順序進行正向和反向跳越。

Search Function

Función de búsqueda

檢索功能

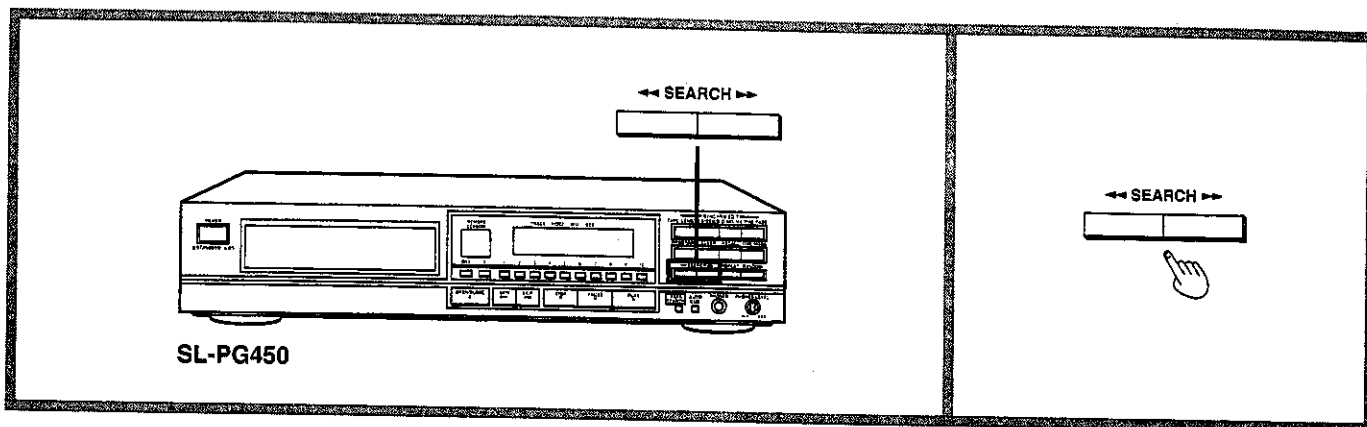

This function allows you to search for a desired location while viewing the time display.

While the disc is being played or paused:
Press and hold either ◀◀ SEARCH or ▶▶ SEARCH.

Release the button when you have reached the desired point.

- ▶▶ : To search forward
- ◀◀ : To search backward

Searching proceeds slowly at first and then speeds up if the button is held down.

For your reference:

● **During random play (see page 17) and program play (see page 18):**

Searching can be performed only within the track being played.

● **During A-B repeat (see page 22):**

Searching can be performed beyond the A-B segment. (A-B repeat will not be cancelled.)

Esta función le permite buscar un punto deseado mientras observa la visualización del tiempo.

Estando en el modo de reproducción o de pausa:

Mantenga pulsado ◀◀ SEARCH o ▶▶ SEARCH.

Deje de pulsar el botón cuando haya alcanzado el punto deseado.

- ▶▶ : Para buscar en avance
- ◀◀ : Para buscar en retroceso

La búsqueda se realizará lentamente al principio y luego se hará de forma más rápida si se mantiene pulsado el botón.

Para su referencia:

● **Durante la reproducción aleatoria (consulte la página 17) y la reproducción programada (consulte la página 18):**

La búsqueda sólo podrá realizarse dentro de la melodía que esté siendo reproducida.

● **Durante la repetición A-B (consulte la página 23):**

La búsqueda podrá realizarse más allá del segmento A-B. (La repetición A-B no se cancelará.)

該功能可讓您在觀看時間顯示中檢索需要的位置。

在唱片放音或暫停中：
按住 ◀◀ SEARCH 或 ▶▶ SEARCH 鈕。

當到達需要之點時，鬆開該鈕。

- ▶▶ : 可向前檢索
- ◀◀ : 可向後檢索

檢索操作時，開始很慢，如果按住該鈕，使會加快速度。

僅供參考：

● 在任意放音（參看第17頁）和編排放音（參看第19頁）中：

僅在正在放音曲目內進行檢索。

● 在A-B重復（參看第23頁）中：

可以在A-B部分之外進行檢索（A-B重復不會被取消）。

Direct Access Play

SL-PG450 ONLY

Reproducción de acceso directo

SL-PG450 SOLAMENTE

直接進入放音

僅限於SL-PG450

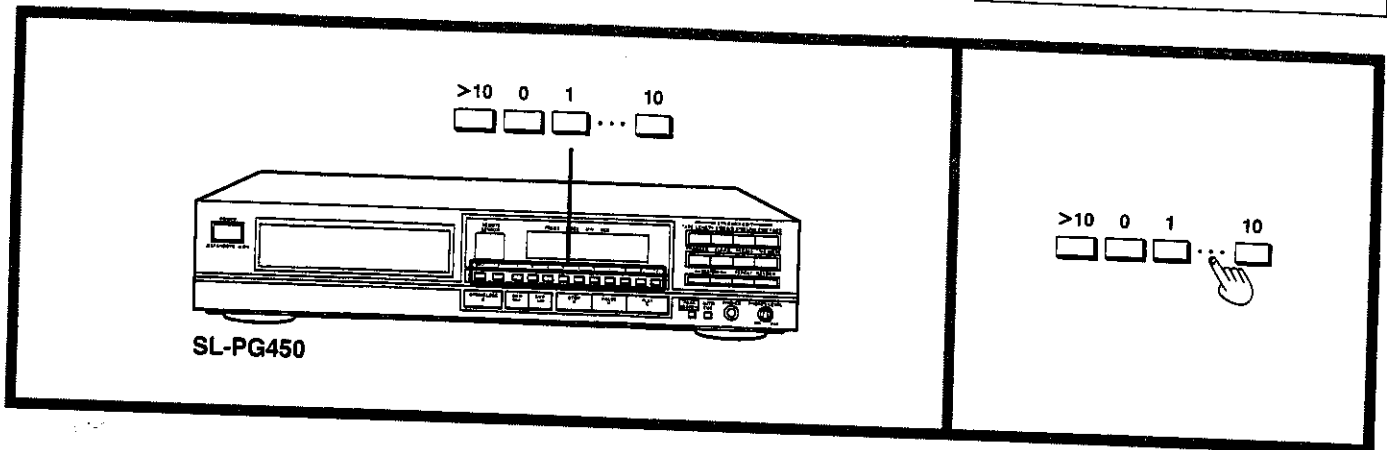

SL-PG450

With this function, a disc is played from a desired track to the last track and then stops automatically.

Press the numeric buttons.

Play will begin from the selected track number.

Con esta función, el disco se reproduce desde la melodía deseada hasta la melodía final y luego se para automáticamente.

Pulse los botones numéricos.

La reproducción comenzará desde la melodía cuyo número haya sido seleccionado.

使用該功能時，唱片放音將從需要的曲目開始，直到最後曲目，然後自動停止。

按數字鈕。

放音將從選擇的曲目號碼開始。

To specify a track number:
1 to 10: 1-10

11 or higher: >10

↓
1-9 (Tens digit)

↓
0-9 (Ones digit)

For example:

Specifying track no. 25: >10→2→5

Specifying track no. 30: >10→3→0

Para especificar un número de melodía:

1 a 10: 1-10

11 o superior: >10

↓
1-9 (Dígito de las decenas)

↓
0-9 (Dígito de las unidades)

Por ejemplo:

Para especificar la melodía n.º 25:
>10→2→5

Para especificar la melodía n.º 30:
>10→3→0

指定曲目號碼時：

1至10時：1-10

11以上時：> 10

↓

1-9 (十位數)

↓

0-9 (個位數)

例如：

指定曲目號碼25時：> 10→2→5

指定曲目號碼30時：> 10→3→0

Random Play

Reproducción aleatoria

任意放音

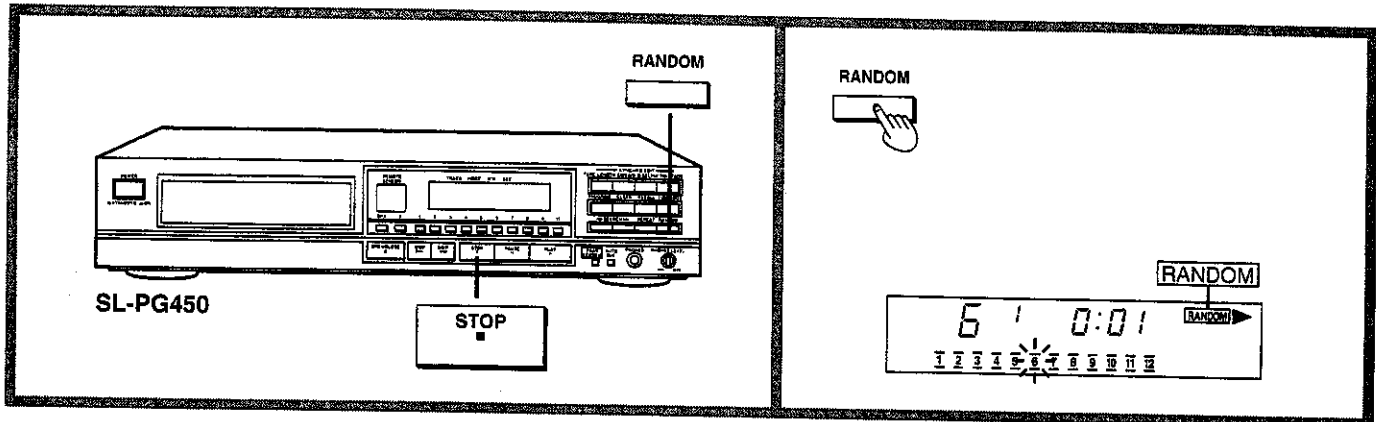

With this function, all tracks on a disc are played one time each in random order, and then play stops automatically.

Press RANDOM.

Random play is cancelled when play is stopped.

To switch back to playback in the original track order:

While the disc is playing:

Press **RANDOM**.

The disc will be played from that point until the end and then stop automatically.

To cancel random play:

Press **STOP**.

For your reference:

During program play (see page 18):

The programmed tracks alone will be played in a random order.

Con esta función, todas las melodías del disco se reproducen una vez en orden aleatorio, y la reproducción se para luego automáticamente.

Pulse RANDOM.

La reproducción aleatoria se cancela al parar la reproducción.

Para cambiar a la reproducción en el orden original de las melodías:

Mientras el disco está siendo reproducido:

Pulse **RANDOM**.

El disco se reproducirá desde ese punto hasta el final y luego se parará automáticamente.

Para cancelar la reproducción aleatoria:

Pulse **STOP**.

Para su referencia:

Durante la reproducción programada (consulte la página 18):

Sólo las melodías programadas se reproducirán en orden aleatorio.

使用該功能時，可依任意順序將唱片上的曲目全部播放一遍，然後放音會自動停止。

按RANDOM（任意）鈕。

當放音停止時，任意放音會取消。

恢復原曲目順序放音時：

在唱片放音中：

按RANDOM鈕。

唱片將從該點開始放音，直至結束為止，然後自動停止。

取消任意放音時：

按**STOP**（停止）鈕。

僅供參考：

在編排放音（參看第19頁）中：

僅編排曲目將依任意順序播放。

Program Play

Reproducción programada

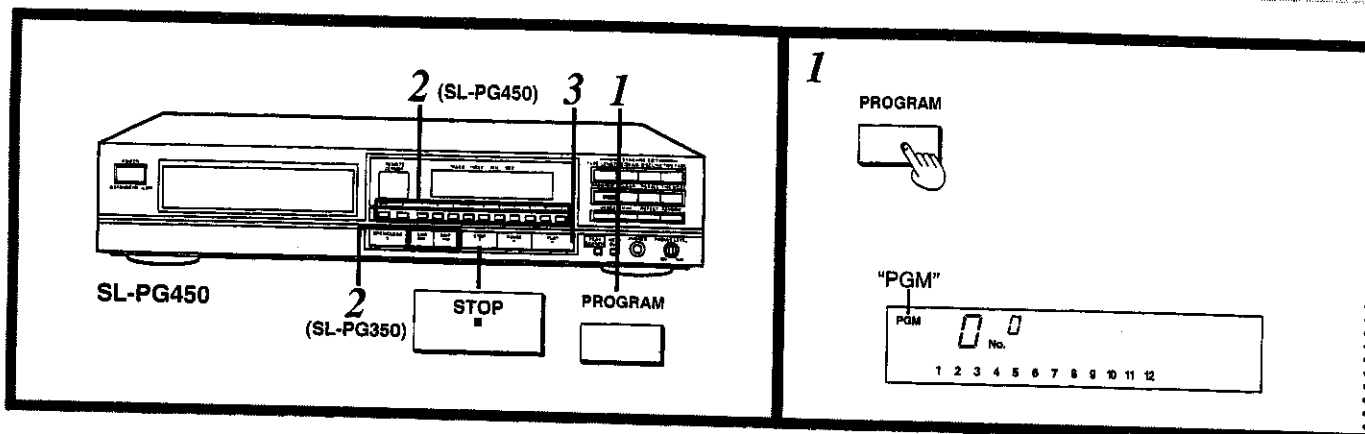

With this function, you can program up to 20 tracks in any order you like.

- 1** While the disc is stopped:
Press PROGRAM.
 If the button is pressed while the disc is playing, that track is programmed as the first.
- 2** **SL-PG450**
Press the numeric buttons to specify the desired track numbers in order.
SL-PG350
 - ① Press SKIP (◀◀, ▶▶) to specify the desired track number.
 - ② Press PROGRAM.
 - ③ Repeat steps ① and ② until you have completed the desired entry.
 If you make a mistake when pressing a track number, press CLEAR.
- 3** Press ► PLAY.
 Tracks are played in the programmed order, and then play stops automatically.
 Program contents are stored even after playback ends.
 To play the same program contents again, press ► PLAY.

To switch back to playback in the original track order:

While the disc is playing:
Press PROGRAM.
 The program contents will also be erased.
 The disc is played from that point until the end and then stops automatically.

To cancel program mode:

While the disc is stopped:
Press ■ STOP.
 If the disc is playing, press the button twice.

To specify a track number:

SL-PG450
 1 to 10: 1-10

11 or higher: >10

↓
 1-9 (Tens digit)
 ↓
 0-9 (Ones digit)

For example:

Specifying track no. 25: >10→2→5
 Specifying track no. 30: >10→3→0

SL-PG350

For example:

To specify track no. 3, press ▶▶ 3 times.

(Continued on next page)

Con esta función, usted podrá programar un máximo de 20 melodías en cualquier orden que usted desee.

- 1** Mientras el disco está parado:
Pulse PROGRAM.
 Si se pulsa el botón mientras se reproduce el disco, esa melodía se programará como la primera.
- 2** **SL-PG450**
Pulse los botones numéricos para especificar en orden los números de las melodías deseadas.
SL-PG350
 - ① Pulse SKIP (◀◀, ▶▶) para especificar el número de la melodía deseada.
 - ② Pulse PROGRAM.
 - ③ Repita los pasos ① y ② hasta especificar las melodías deseadas.
 Si se equivoca al pulsar un número de melodía, pulse CLEAR.
- 3** **Pulse ► PLAY.**
 Las melodías se reproducen en el orden programado, y luego la reproducción se para automáticamente.
 El contenido programado queda almacenado incluso después de terminar la reproducción.
 Para volver a reproducir las melodías programadas, pulse ► PLAY.

編排放音

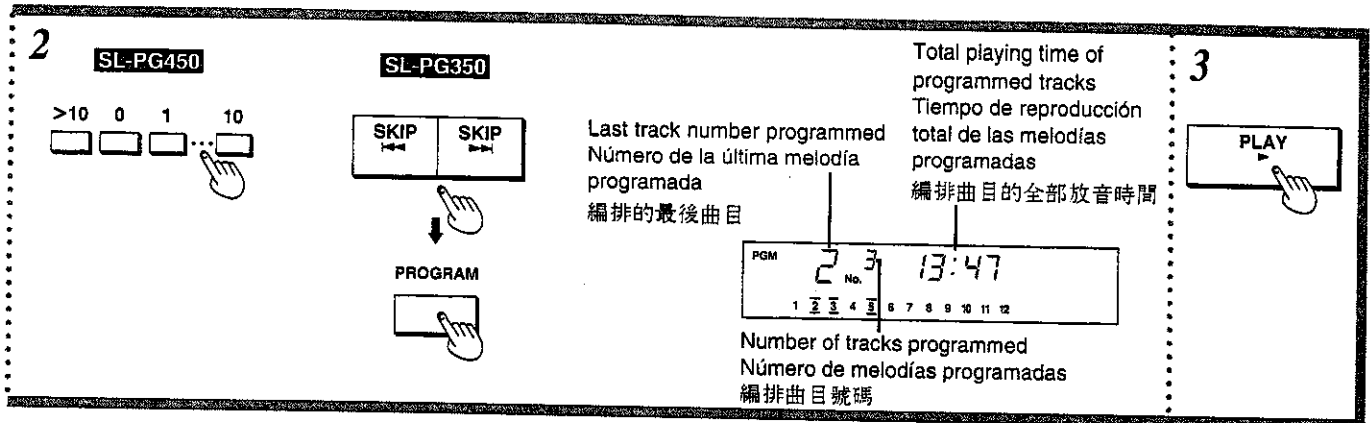

Para cambiar a la reproducción en el orden original de las melodías:

Mientras el disco está siendo reproducido: Pulse **PROGRAM**.

El contenido programado se borrará también.

El disco se reproduce desde ese punto hasta el final y luego se para automáticamente.

Para cancelar el modo de reproducción programada:

Mientras el disco está parado:

Pulse **STOP**.

Si el disco está siendo reproducido, pulse el botón dos veces.

Para especificar un número de melodía:

SL-PG450

1 a 10: 1-10

11 o superior: >10

↓
1-9 (Dígito de las decenas)
↓
0-9 (Dígito de las unidades)

Por ejemplo:

Para especificar la melodía n.º 25:

>10→2→5

Para especificar la melodía n.º 30:

>10→3→0

SL-PG350

Por ejemplo:

Para especificar la melodía n.º 3, pulse **SKIP** 3 veces.

(Continúa en la siguiente página)

使用該功能,最多可依您喜愛的順序編排20支曲目。

1 在唱片停止中:

按**PROGRAM** (編排) 鈕。

如果在唱片放音中按該鈕時,該曲目將被編為第一支曲目。

2 **SL-PG450**

按數字鈕,可依序指定需要的曲目。

SL-PG350

① 按**SKIP** (◀◀, ▶▶) 鈕,可指定需要的曲目號碼。

② 按**PROGRAM** 鈕。

③ 重複步驟①和②,直至完成所有需要的輸入。

如果按曲目號碼中有誤時,請按**CLEAR** (清除) 鈕。

3 按**PLAY** (放音) 鈕。

將依編排順序播放曲目,然後會自動停止。

即使放音結束,編排內容也將被保存。再次播放同樣的編排內容時,請按**PLAY** 鈕。

恢復原曲目順序放音時:

在唱片放音中:

按**PROGRAM** (編排) 鈕。

編排內容也將自動抹消。

唱片將從該點開始放音,直至結束為止,然後自動停止。

取消編排放音時:

在唱片停止中:

按**STOP** (停止) 鈕。

如果唱片正在放音,請按該鈕2次。

指定曲目號碼時:

SL-PG450

1至10時: 1-10

11以上時: > 10

↓

1-9 (十位數)

↓

0-9 (個位數)

例如:

指定曲目號碼25時: > 10→2→5

指定曲目號碼30時: > 10→3→0

SL-PG350

例如:

指定曲目號碼3時,請按 **SKIP** 鈕3次。

(繼續至下頁)

Program Play

Reproducción programada

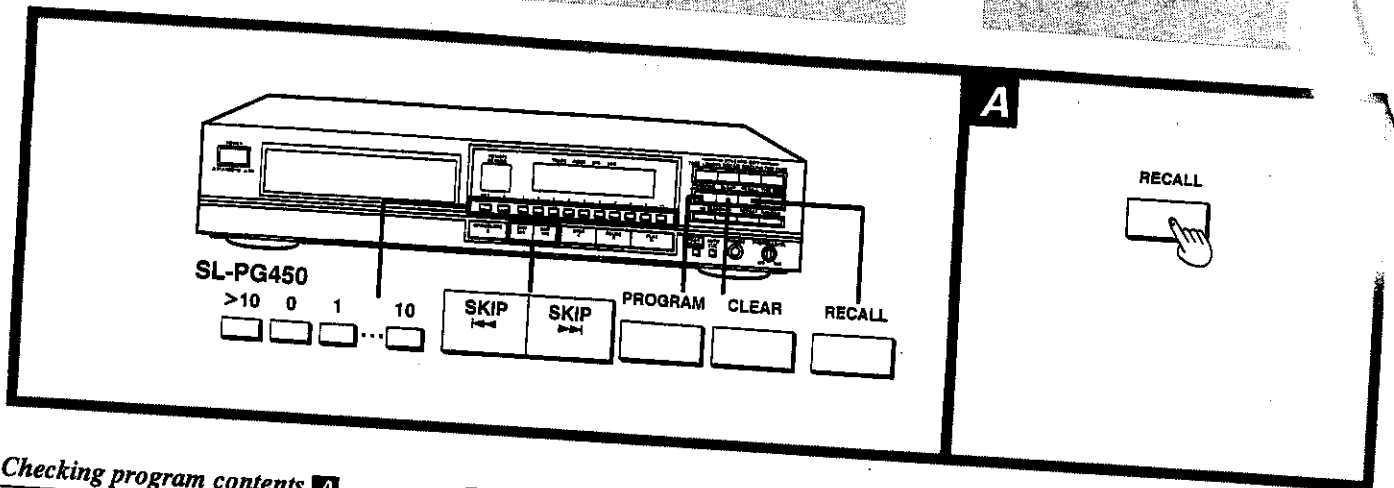

Checking program contents **A**

Press RECALL.

Each time the button is pressed, a track number and sequence number are displayed.

After about four seconds, the original display appears again.

To program additional tracks **B**

SL-PG450

Press the numeric buttons.

SL-PG350

While the disc is stopped:

Press SKIP (◀◀, ▶▶) and then press PROGRAM.

To erase programmed tracks **C**

To erase the last programmed track: ①

While the disc is stopped:

Press CLEAR.

One track is erased each time the button is pressed.

To erase a track within the program: ②

Press RECALL to display the track to be erased, and then press CLEAR to erase the displayed track.

To erase all tracks and re-program: ③

While the disc is stopped:

Press PROGRAM twice and return to step 2 on page 18.

For your reference:

"-F" appears on the display:

When 21 tracks have been specified (no further programming possible)

"-:--" appears on the display:

•When the total playing time of the programmed tracks exceeds 99 minutes and 59 seconds

•When the track number 21 or higher has been specified

In these instances, the total playing time will not be displayed, but up to 20 tracks can be programmed.

Comprobación del contenido programado **A**

Pulse RECALL.

Cada vez que pulse el botón, se visualizarán un número de melodía y un número de secuencia.

Después de unos cuatro segundos, la visualización original aparecerá de nuevo.

Para programar más melodías **B**

SL-PG450

Pulse los botones numéricos.

SL-PG350

Mientras el disco está parado:

Pulse SKIP (◀◀, ▶▶) y luego PROGRAM.

Para borrar las melodías programadas **C**

Para borrar la última melodía programada: ①

Mientras el disco está parado:

Pulse CLEAR.

Cada vez que se pulsa el botón se borra una melodía.

Para borrar una melodía del programa: ②

Pulse RECALL para visualizar la melodía que desee borrar, y luego pulse CLEAR para borrar la melodía visualizada.

Para borrar todas las melodías y volver a programar: ③

Mientras el disco está parado:

Pulse PROGRAM dos veces y vuelva al paso 2 de la página 18.

編排放音

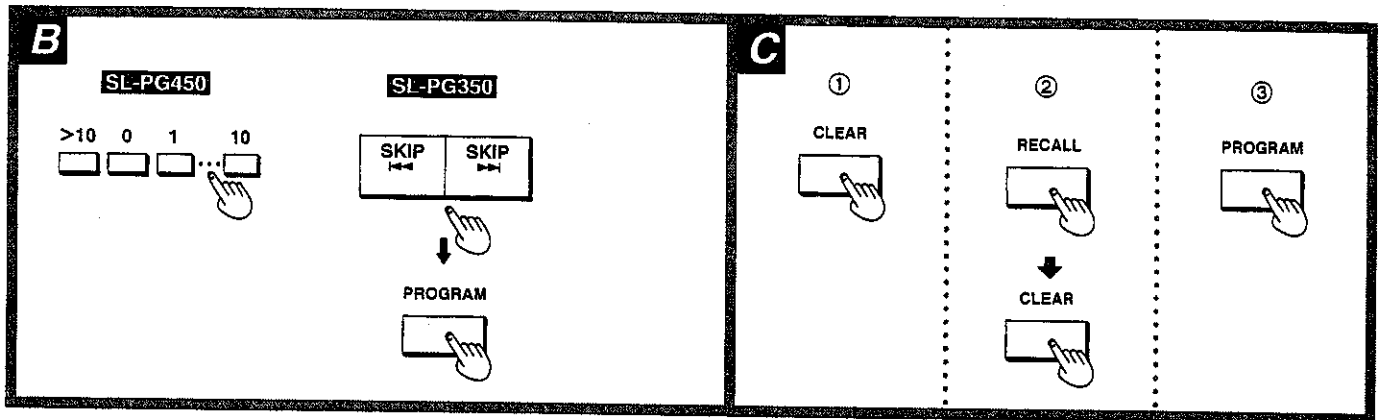

Para su referencia:

“-F” aparecerá en el visualizador:

Después de especificar 21 melodías (no será posible programar más)

“--:--” aparecerá en el visualizador:

- Cuando el tiempo de reproducción total de las melodías programadas supere 99 minutos y 59 segundos
- Cuando se haya especificado el número de melodía 21 u otro superior

En estos casos, el tiempo de reproducción total no se visualizará, pero podrá programarse un máximo de 20 melodías.

檢查編排內容時 **A**

按RECALL (呼出) 鈕。

每次按該鈕, 會顯示出曲目號碼和順序號碼。

約4秒鐘後, 順序顯示將再次出現。

編排另外的曲目時 **B**

SL-PG450

按數字鈕。

SL-PG350

在唱片停止中:

按SKIP (◀◀, ▶▶) 鈕, 然後按PROGRAM鈕。

取消編排曲目時 **C**

取消最後編排的曲目時: ①

在唱片停止中:

按CLEAR (清除) 鈕。

每按該鈕1次, 將消除1個曲目。

取消編排中間的曲目時: ②

按RECALL (呼出) 鈕, 顯示出要消除的曲目, 然後按CLEAR鈕, 消除顯示的曲目。

消除所有的曲目和重新編排: ③

在唱片停止中:

按PROGRAM (編排) 鈕2次, 並回到第19頁的步驟2。

僅供參考:

顯示上出現“-F”時:

當指定了21支曲目時(不能編排更多的曲目了)

顯示上出現“--:--”時:

- 當編排曲目的全部放音時間超過99分59秒時
- 當指定了21以上的曲目號碼時

在這些情況下, 將不會顯示全部放音時間, 但是最多可編排20支曲目。

Repeat Function

Función de repetición

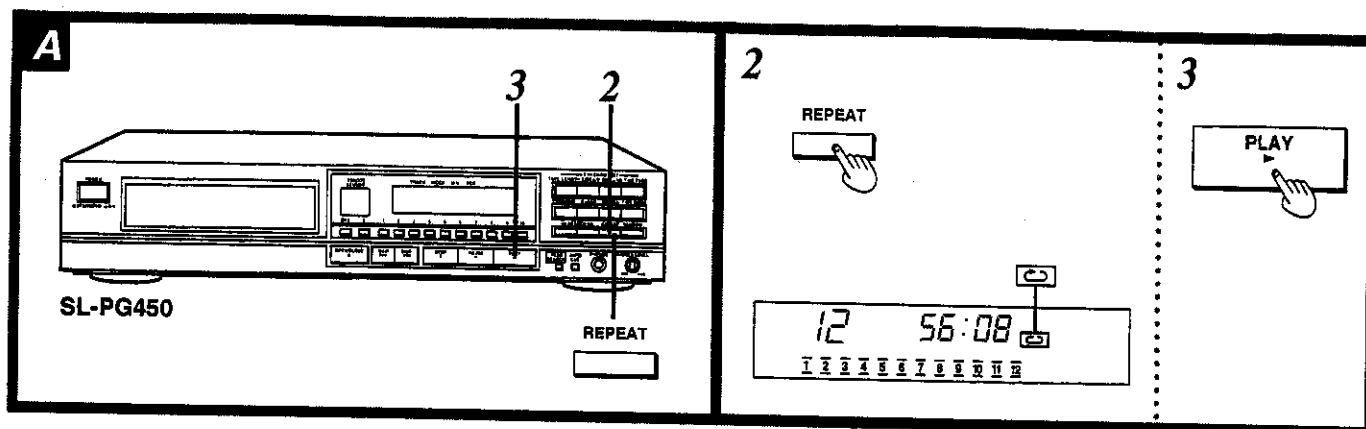

Playback of all tracks or programmed tracks will be repeated in the same fashion.

To repeat all tracks **A**

Press REPEAT.

To repeat only one track or to repeat desired tracks **A**

- 1 Specify the desired track numbers.
Perform steps 1 and 2 on page 18.
- 2 Press REPEAT.
- 3 Press ► PLAY to start playback.

To cancel repeat:
Press REPEAT.

Repeating a desired segment (A-B repeat) **SL-PG450 ONLY B**

(Available only from the remote control)

While a disc is playing, if you specify a start point (point A) and an end point (point B), that segment will be repeated.

- 1 While the disc is playing:
Press A-B REPEAT at the desired start point (point A).
- 2 Press A-B REPEAT at the desired end point (point B).
The segment between A and B is played repeatedly.

To cancel A-B repeat:
Press A-B REPEAT.

Note

A-B repeat is not possible during random play (see page 17) and program play (see page 18).

For your reference:

- If you press ► during A-B repeat, playback returns to point A.
- If you only specify point A, playback will still return to point A if you press ► at any point.

La reproducción de todas las melodías o de las melodías programadas se repetirá de la misma forma.

Para repetir todas las melodías **A**

Pulse REPEAT.

Para repetir una melodía o para repetir las melodías que se deséen **A**

- 1 Especifique los números de las melodías que desee repetir.
Realice los pasos 1 y 2 de la página 18.
- 2 Pulse REPEAT.
- 3 Pulse ► PLAY para comenzar la reproducción.

Para cancelar la repetición:
Pulse REPEAT.

重復放音

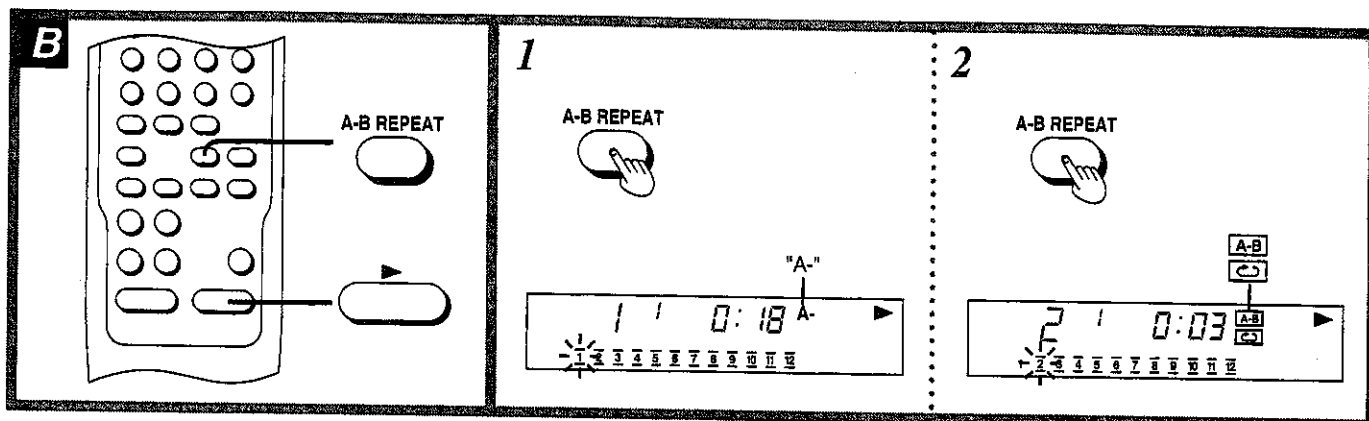

Repetición de un segmento deseado (Repetición A-B)

SL-PG450 SOLAMENTE B

(Sólo desde el mando a distancia)

Mientras se reproduce un disco, si especifica un punto de inicio (punto A) y un punto de finalización (punto B), ese segmento se repetirá.

- 1 Mientras el disco está siendo reproducido:
Pulse A-B REPEAT en el punto de inicio deseado (punto A).
- 2 Pulse A-B REPEAT en el punto de finalización deseado (punto B).
El segmento entre A y B se reproducirá repetidamente.

Para cancelar la repetición A-B:
Pulse A-B REPEAT.

Nota

La repetición A-B no puede realizarse durante la reproducción aleatoria (consulte la página 17) ni durante la reproducción programada (consulte la página 18).

Para su referencia:

- Si pulsa ► durante la repetición A-B, la reproducción volverá al punto A.
- Si usted sólo especifica el punto A, la reproducción volverá también al punto A si pulsa ► en cualquier punto.

可依同樣的形式重復播放所有的曲目或編排曲目。

重復所有的曲目時 A

按REPEAT (重復) 鈕。

僅重復單曲或重復需要的曲目時 A

- 1 指定需要的曲目號碼。
完成第19頁上的步驟1和2。
- 2 按REPEAT鈕。
- 3 按►PLAY (放音) 鈕，開始放音。

取消重復時：

按REPEAT鈕。

重復需要的部分時 (A-B重復)

僅限於SL-PG450 B

(僅可由遙控器操作)

在唱片放音中，如果您指定了一個開始位置 (A點) 和結束位置 (B點) 時，該部分將被重復播放。

- 1 在唱片放音中：
在需要的開始位置 (A點)，按A-B REPEAT (A-B重復) 鈕。
- 2 在需要的結束位置 (B點)，按A-B REPEAT (A-B重復) 鈕。
A和B之間的部分將被重復播放。

取消A-B重復時：

按A-B REPEAT鈕。

注意

在任意放音 (參看第17頁) 和編排放音 (參看第19頁) 中，不能進行A-B重復放音。

僅供參考：

- 如果您在A-B重復中按►鈕時，放音將回到A點。
- 如果您僅指定了A點時，不管在何處按►鈕，放音都將回到A點。

Auto Cue Function

Función de localización progresiva automática

自動快進檢索功能

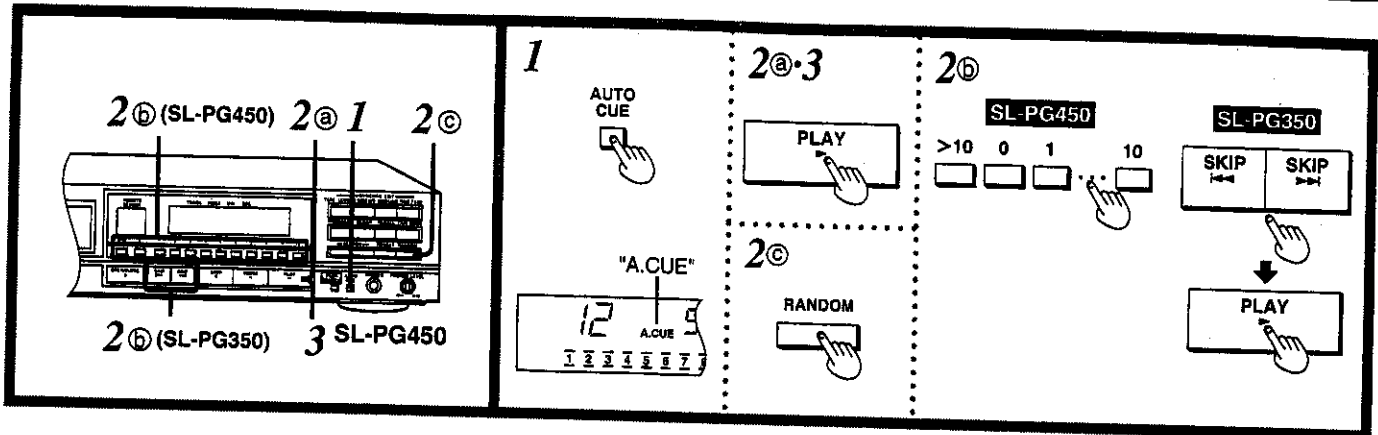

With this function, playback is paused at the beginning (where sound can be heard) of all tracks, one track at a time.

1 Press AUTO CUE.

If the disc was playing, playback is paused at the beginning of the next track.

2 Select the track to be played.

Ⓐ To play from the first track Press ► PLAY.

You can also play the disc in any order you like. (See page 18.)

Ⓑ To play from a desired track

SL-PG450

Press the numeric buttons.

(See page 16.)

SL-PG350

Press SKIP (◀◀, ▶▶) and ► PLAY.

Ⓒ To play in random order

Press RANDOM.

(See page 17.)

The unit switches to the play standby mode. On the display, the play indicator flashes and the pause indicator illuminates.

3 Press ► PLAY to start playback.

Sound can be heard immediately.

To play tracks successively, press ► PLAY for each track.

To cancel auto cue:

While the disc is playing:

Press AUTO CUE.

If AUTO CUE is pressed during play standby mode, the unit switches to pause mode.

Note

This function may not work properly on tracks which have soft sounds at the beginning, tracks which have large amounts of noise, etc.

Con esta función, la reproducción hace una pausa al comienzo (donde puede oírse sonido) de todas las melodías, una melodía cada vez.

1 Pulse AUTO CUE.

Si el disco está reproduciéndose, la reproducción hará una pausa al comienzo de la siguiente melodía.

2 Seleccione la melodía que desee reproducir.

Ⓐ Para reproducir desde la primera melodía Pulse ► PLAY.

También podrá reproducir el disco en cualquier orden que usted desee. (Consulte la página 18.)

Ⓑ Para reproducir desde la melodía deseada

SL-PG450

Pulse los botones numéricos.

(Consulte la página 16.)

SL-PG350

Pulse SKIP (◀◀, ▶▶) y ► PLAY.

Ⓒ Para reproducir en orden aleatorio

Pulse RANDOM.

(Consulte la página 17.)

El aparato se pone en el modo de espera de reproducción. El indicador de pausa se ilumina y el indicador de reproducción parpadea.

3 Pulse ► PLAY para iniciar la reproducción.

El sonido podrá escucharse inmediatamente. Para reproducir melodías sucesivamente, pulse ► PLAY para cada melodía.

Para cancelar la localización progresiva automática:

Mientras el disco está siendo reproducido:

Pulse AUTO CUE.

Si se pulsa AUTO CUE durante el modo de reproducción en espera, el aparato se pondrá en modo de pausa.

Nota

Esta función quizá no pueda funcionar bien con melodías que tengan sonidos suaves al principio, melodías que tengan mucho ruido, etc.

使用該功能時，放音將在所有曲目的開頭（可以聽見聲音）處停止，每支曲目1次。

1 按AUTO CUE(自動快進檢索)鈕。

如果唱片正在放音，放音將在下一個曲目的開頭暫停。

2 選擇要播放的曲目。

Ⓐ 從第一支曲目開始放音時

請按►PLAY(放音)鈕。

也可依您喜愛的順序播放唱片(參看第19頁)。

Ⓑ 從需要的曲目開始放音時

SL-PG450

按數字鈕。

(參看第16頁。)

SL-PG350

按SKIP(◀◀, ▶▶)鈕和►PLAY鈕。

Ⓒ 依任意順序放音時

按RANDOM(任意)鈕。

(參看第17頁。)

本機將切換至放音待命狀態。

在顯示中，放音指示燈閃爍，且暫停指示燈也會亮起。

3 按►PLAY鈕，開始放音。

可立即聽見聲音。

要繼續播放曲目時，請為各個曲目按►PLAY鈕。

取消自動快進檢索時：

在唱片放音中：

按AUTO CUE鈕。

如果在放音待命狀態下按AUTO CUE鈕，

本機會切換至暫停狀態。

注意

當曲目開頭有柔和的聲音或曲目帶有大量噪音等時，該功能可能無法正常功能。

Time Fade Function

Función de desaparición gradual con tiempo

時間淡化功能

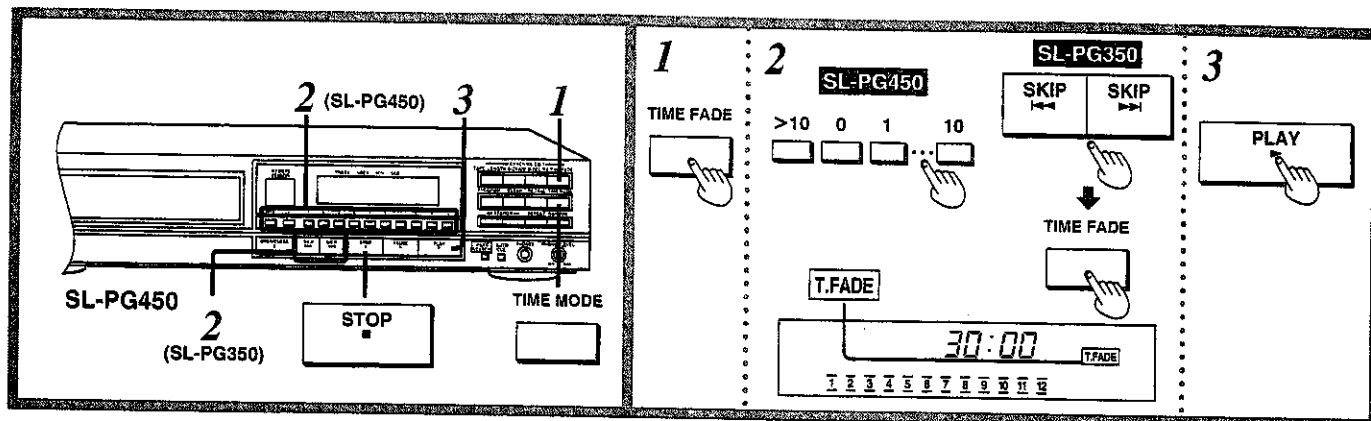

With this function you specify a desired time, and when that time is reached during playback, the volume is gradually decreased and playback ends.

1 While the disc is stopped or paused: Press **TIME FADE**.

The "---:--" indication will be shown on the display panel.

2 **SL-PG450**
Press the numeric buttons to specify the playback time.

SL-PG350
Press **SKIP** (◀◀, ▶▶) and **TIME FADE** to specify the playback time.

(5 seconds through 99 minutes and 59 seconds)

For example, to play a disc for 30 minutes and then stop:

SL-PG450 3→0→0→0

SL-PG350

1. Keep pressing ▶▶ **SKIP** until the display shows "30".

Pressing ◀◀ **SKIP** starts the countdown from 99.

2. Press **TIME FADE** to enter "30".

3. Press ▶▶ **SKIP** to specify "00".

Pressing ◀◀ **SKIP** starts the countdown from 59.

4. Press **TIME FADE** to enter "00".

If you make a mistake when specifying the time, press **CLEAR** and specify it again.

3 Press ▶ **PLAY** to begin playback.

"T. FADE" flashes and the volume is gradually decreased starting five seconds before the specified time, and the disc is paused. Time fade is cancelled simultaneously.

To cancel time fade:

Press ■ **STOP**.

To check the time remaining until fade out:

Press **TIME MODE** three times during playback. (See page 27.)

Con esta función, usted podrá especificar un tiempo deseado y, cuando haya pasado ese tiempo durante la reproducción, el volumen se reducirá lentamente y la reproducción terminará.

1 Mientras el disco está parado o en el modo de pausa:

Pulse **TIME FADE**.

La indicación "---:--" se mostrará en el panel visualizador.

2 **SL-PG450**
Pulse los botones numéricos para especificar el tiempo de reproducción.

SL-PG350
Pulse **SKIP** (◀◀, ▶▶) y **TIME FADE** para especificar el tiempo de reproducción.

(Desde 5 segundos hasta 99 minutos y 59 segundos)

Por ejemplo, para reproducir un disco durante 30 minutos y luego parar la reproducción:

SL-PG450 3→0→0→0

SL-PG350

1. Mantenga pulsado ▶▶ **SKIP** hasta que el visualizador muestre "30".

Pulsando ◀◀ **SKIP**, la cuenta atrás empezará desde 99.

2. Pulse **TIME FADE** para introducir "30".

3. Pulse ▶▶ **SKIP** para especificar "00".

Pulsando ◀◀ **SKIP**, la cuenta atrás empezará desde 59.

4. Pulse **TIME FADE** para introducir "00".

Si se equivoca al especificar el tiempo, pulse **CLEAR** y vuelva a especificarlo.

3 Pulse ▶ **PLAY** para iniciar la reproducción.

"T. FADE" parpadea y el volumen empieza a reducirse gradualmente cinco segundos antes del tiempo especificado, y el disco hace una pausa. Simultáneamente se cancela la desaparición gradual con tiempo.

Para cancelar la desaparición gradual con tiempo:

Pulse ■ **STOP**.

Para comprobar el tiempo que queda hasta el inicio de la desaparición gradual:

Pulse **TIME MODE** tres veces durante la reproducción. (Consulte la página 27.)

使用該功能，可以指定需要的時間，當放音中到達該時間時，在放音即將結束之際，音量會逐漸降低。

1 在唱片停止或暫停中：

按**TIME FADE**（時間淡化）鈕。

顯示板上會出現"--:--"。

2 **SL-PG450**

按數字鈕，指定放音時間。

SL-PG350

按**SKIP**（◀◀，▶▶）鈕和**TIME FADE**鈕，指定放音時間。

（5秒～99分59秒）

例如：播放30分鐘的唱片，然後停止時：

SL-PG450 3→0→0→0

SL-PG350

1. 按住 ▶▶ **SKIP**（跳越）鈕，直至顯示中出現 "30"。

按住 ◀◀ **SKIP** 鈕，開始從99進行倒數。

2. 按 **TIME FADE** 鈕，輸入 "30"。

3. 按 ▶▶ **SKIP** 鈕，指定 "00"。

按住 ◀◀ **SKIP** 鈕，開始從59進行倒數。

4. 按 **TIME FADE** 鈕，輸入 "00"。

如果指定時間有誤，請按 **CLEAR**（清除）鈕，並再次進行指定。

3 按 ▶ **PLAY**（放音）鈕，開始放音。

"T. FADE" 會閃爍，且音量將在到達指定時間的5秒鐘之前，開始降低，唱片也會暫停。時間淡化同時會取消。

取消時間淡化時：

按 ■ **STOP**（停止）鈕。

檢查到達淡化的剩餘時間時：

在放音中，按 **TIME MODE** 鈕3次（參看第27頁）。

Output Level Control

SL-PG450 ONLY

Control del nivel de salida

SL-PG450 SOLAMENTE

輸出電平控制

僅限於SL-PG450

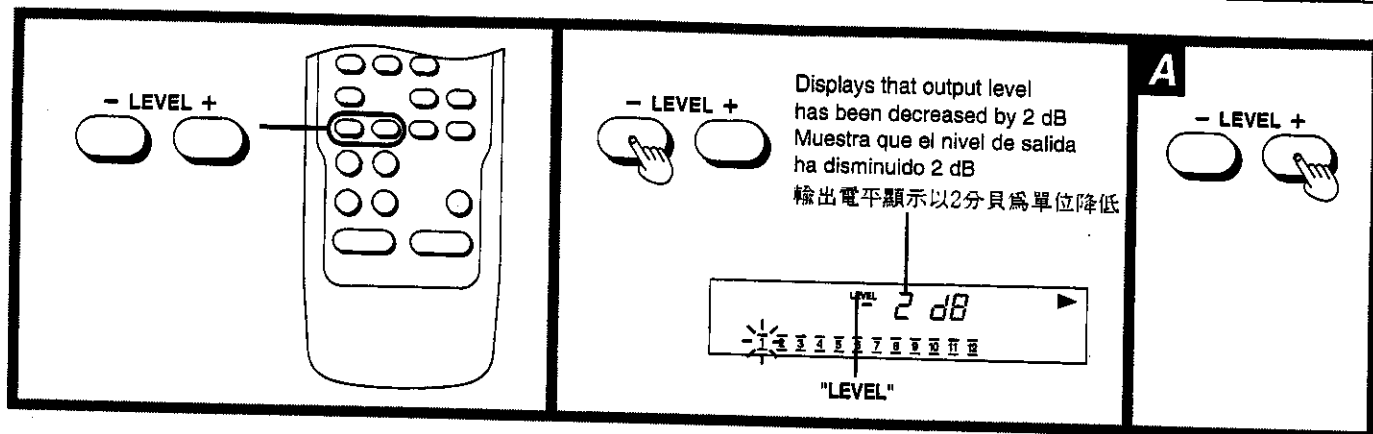

(Available only from the remote control)

Rather than adjusting the volume level of the amplifier, you can temporarily make the sound lower by decreasing the output of the CD player.

Press - LEVEL.

Decrease the output level in 2 dB intervals from 0 dB (normal sound level) to -12 dB.

After about two seconds, the original display appears again.

To increase the output after it has been decreased: **A**

Press LEVEL +.

Note

During CD edit recording (see pages 30 to 40), in order to maintain a constant recording level, the output level cannot be adjusted.

For your reference:

- If the unit is turned off and then turned on again, the output level returns to 0 dB (normal sound level).
- When the output level is decreased, the headphone volume decreases as well.

(Sólo desde el mando a distancia)

En lugar de ajustar el nivel de volumen del amplificador, usted podrá reducir el sonido temporalmente disminuyendo la salida del reproductor de discos compactos.

Pulse - LEVEL.

Disminuya el nivel de salida en pasos de 2 dB, desde 0 dB (nivel de sonido normal) hasta -12 dB.

Después de dos segundos aproximadamente, la visualización original aparecerá de nuevo.

Para aumentar la salida después de haberla disminuido: **A**

Pulse LEVEL +.

Nota

Durante la grabación con edición de discos compactos (consulte las páginas 30 a 40), para mantener un nivel de grabación constante, el nivel de salida no podrá ajustarse.

Para su referencia:

- Si se desconecta la alimentación y luego vuelve a conectarse, el nivel de salida volverá a 0 dB (nivel de sonido normal).
- Cuando se disminuya el nivel de salida, el volumen de los auriculares disminuirá también.

(僅可由遙控器操作)

除了可調節放大器的音量以外，還可降低CD唱機的輸出電平來暫時降低音量。

按-LEVEL (電平) 鈕。

可以2分貝為間隔，從0分貝(正常音量)至-12分貝來降低輸出電平。

約2秒鐘後，原來的顯示會再次出現。

在降低之後，再增加輸出電平時：**A**

按LEVEL+鈕。

注意

在CD編輯錄音中(參看第31至41頁)，為了維持恒定的錄音電平，不能調節輸出電平。

僅供參考：

- 如果關閉本機，然後又打開時，輸出電平將會回到0分貝(正常音量)。
- 當輸出電平降低時，頭戴耳機的音量也會降低。

Time Mode Selection

Selección del modo de tiempo

時間方式選擇

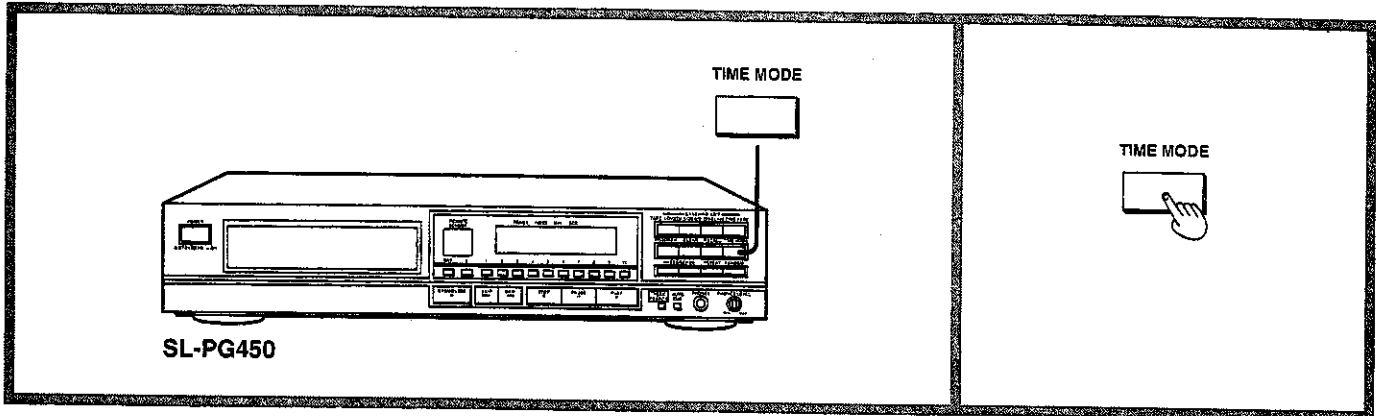

While the disc is playing or paused:
Press TIME MODE.

Each time the button is pressed, the display switches in the following order.

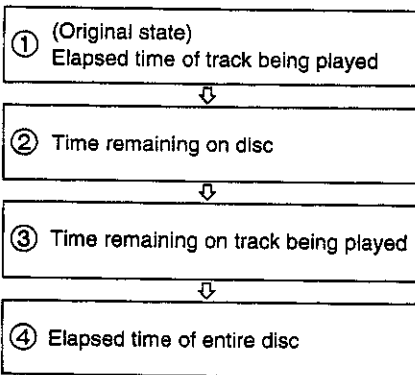

If playback is stopped and then started again, the display returns to its original state.

For your reference:

The following exceptions exist:

• During playback of track numbers above 20;

Display ③ appears as ---:--.

• During program play (see page 18);

Time for programmed tracks only appears for displays ② and ④.

When playing track number above 20, displays ② and ③ appear as ---:--.

• During random play (see page 17);

Display ② appears as ---:--, and display ④ as ---:--.

• During CD edit recording (see pages 30 to 40);

Display ② shows the time remaining on the specified tape.

• During time fade (see page 25);

The time remaining until fade out is displayed between displays ③ and ④.

Mientras el disco está siendo reproducido o está en el modo de pausa:
Pulse TIME MODE.

Cada vez que pulse el botón, la visualización cambiará en el orden siguiente.

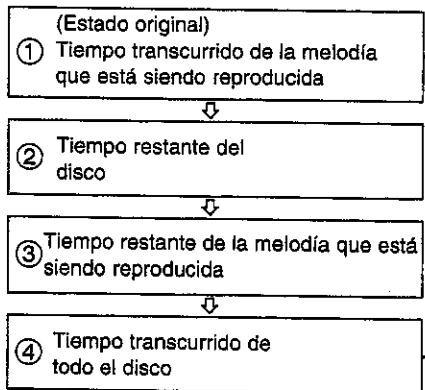

Si la reproducción se para y se inicia de nuevo, la visualización volverá a su estado original.

Para su referencia:

Existen las excepciones siguientes:

• Durante la reproducción de melodías cuyos números son superiores al 20;

La visualización ③ aparece como ---:--.

• Durante la reproducción programada (consulte la página 18);

El tiempo de las melodías programadas sólo aparece para las visualizaciones ② y ④.

Cuando se reproduzcan melodías cuyos números sean superiores al 20, las visualizaciones ② y ③ aparecerán como ---:--.

• Durante la reproducción aleatoria (consulte la página 17);

La visualización ② aparece como ---:--, y la visualización ④ como ---:--.

• Durante la grabación con edición de discos compactos (consulte las páginas 30 a 41);

La visualización ② muestra el tiempo restante de la cinta especificada.

• Durante la desaparición gradual con tiempo (consulte la página 25);

El tiempo restante hasta que se active la desaparición gradual se visualiza entre las visualizaciones ③ y ④.

在唱片放音或暫停中：
按TIME MODE (時間方式) 鈕。

每次按該鈕，顯示都會依下列順序切換。

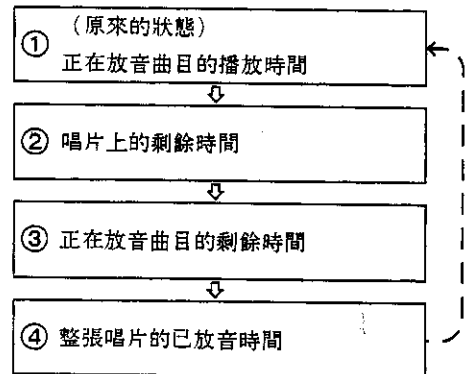

如果放音停止，然後再次開始時，顯示將恢復其原來的狀態。

僅供參考：

有下列例外存在：

• 在播放號碼超過20的曲目時；

顯示③會出現---:--。

• 在編排放音中 (參看第19頁)；

編排曲目的時間僅出現在顯示②和④中。

在播放號碼超過20的曲目時，顯示②和③會出現---:--。

• 在任意放音 (參看第17頁) 中；

顯示②會出現---:--，顯示④會出現---:--。

• 在CD編輯錄音 (參看第31至41頁) 中；

顯示②會表示指定磁帶上的剩餘時間。

• 在時間淡化 (參看第25頁) 中；

時間會保持，直至淡出顯示出現在顯示③和④之間。

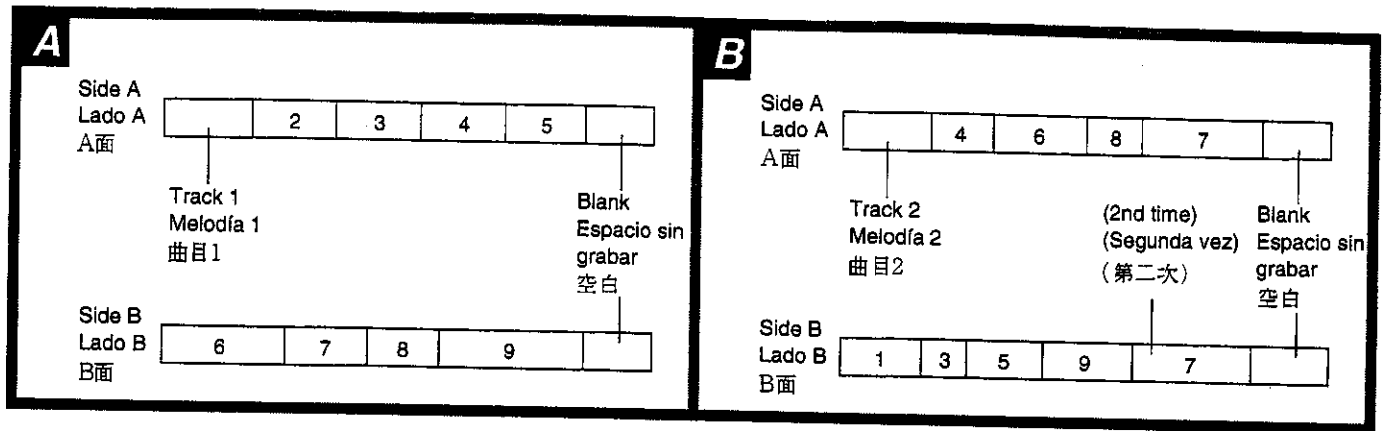

What is CD edit recording?

CD edit recording is a function which allows you to specify a tape length and then automatically performs editing such that no tracks get cut off at the end of the tape.

If you use this unit in combination with the Technics cassette deck which has the SYNCHRO EDIT terminal, recording on the cassette deck will start automatically at the same time you start CD play (synchro recording function).

Also, if you set the cassette deck to the auto-reverse mode, both sides of the tape will automatically be recorded.

Use this procedure

- You don't want to change the order of the tracks on the disc.
- You want to keep editing simple.

Editing in the original track order (Auto Edit)
See page 30.

Example:
Recording a disc with nine tracks in their original order on a C-46 tape. **A**

- You want to change the order of the tracks.
- You only want to record certain tracks.

Editing with only desired tracks (Program Edit)
See page 34.

Example:
Programming a disc with nine tracks in the desired order and recording them on a

- You want to record another disc using the time remaining on the tape.
- You want to record a collection of CD singles and such.

Recording several discs in succession (Disc Link) Editing in the disc's original track order
See page 38.

Example:
Recording another disc in the extra space after recording a disc with nine tracks on a C-60 tape. **C**

- You want to make a tape collecting tracks by the same artist.

Recording several discs in succession (Disc Link) Editing with only desired tracks
See page 40.

Example:
Recording only desired tracks from four discs on a C-46 tape. **D**

¿Qué es la grabación con edición de discos compactos?

La grabación con edición de discos compactos es una función que le permite especificar la duración de una cinta y luego realizar automáticamente la edición para que no quede una melodía interrumpida al final de la cinta.

Si utiliza este aparato en combinación con una platina de casete Technics que tenga el terminal SYNCHRO EDIT, la grabación en la platina de casete comenzará automáticamente al mismo tiempo que comienza la reproducción del disco compacto (función de grabación sincronizada).

Además, si usted pone la platina de casete en el modo de inversión automática, ambos lados de la cinta se grabarán automáticamente.

Siga este procedimiento

- No desea cambiar el orden de las melodías del disco.
- Desea mantener una edición sencilla.

Edición en el orden original de las melodías (Edición automática)
Consulte la página 30.

Ejemplo:
Grabación de un disco con nueve melodías en su orden original en una cinta C-46. **A**

CD編輯錄音

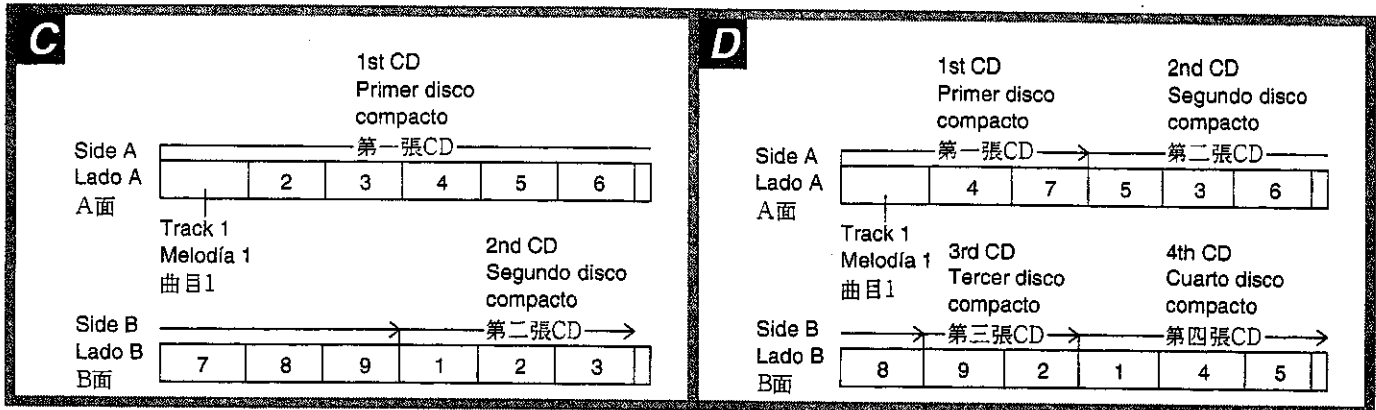

- Desea cambiar el orden de las melodías.
- Sólo desea grabar ciertas melodías.

Edición de las melodías deseadas solamente (Edición programada)
Consulte la página 34.

Ejemplo:
Programación de un disco con nueve melodías en el orden deseado y grabación de las melodías en una cinta C-46. **B**

- Desea grabar otro disco utilizando el tiempo restante de la cinta.
- Desea grabar una colección de discos compactos sencillos.

Grabación de varios discos seguidos (Enlace de discos)
Edición en el orden original de las melodías del disco
Consulte la página 38.

Ejemplo:
Grabación de otro disco en el espacio extra después de haber grabado un disco de nueve melodías en una cinta C-60. **C**

- Desea hacer una cinta con melodías de un mismo artista.

Grabación de varios discos seguidos (Enlace de discos)
Edición de las melodías deseadas solamente
Consulte la página 40.

Ejemplo:
Grabación de las melodías deseadas de cuatro discos en una cinta C-46. **D**

什麼為CD編輯錄音?

CD編輯錄音是可以讓您指定磁帶長度，並自動完成編輯的功能，使磁帶結尾不會有曲目被切斷。

如果將本機與帶有SYNCHRO EDIT(同步編輯)端子的Technics的磁帶座配合使用時，在您開始CD放音的同時，磁帶座的錄音將自動開始。

而且，如果您將磁帶座設置在自動反向方式時，將會自動錄製磁帶兩面。

使用該步驟

- 您不想改變唱片上曲目的順序時。
- 您打算保持簡單編輯時。

依原來的曲目順序進行編輯時
(自動編輯)參看第31頁。

例如：
依其原來的順序，在C-46磁帶上錄製帶有9支曲目的唱片時。 **A**

- 您打算改變曲目順序時。
- 您只想錄製一部分曲目時。

僅僅用需要的曲目進行編輯時
(編排編輯)參看第35頁。

例如：
依需要的順序編排帶有9支曲目的唱片，並錄製在C-46磁帶上時。 **B**

- 您打算使用磁帶剩餘時間錄製另外的唱片時。
- 您打算錄製一套CD單曲時。

連續錄製幾張唱片時(唱片接力)
依唱片原來的順序進行編輯
參看第39頁。

例如：
在C-60磁帶上錄完帶有9支曲目的唱片後，繼續在空白磁帶上錄製另外的唱片時。 **C**

- 您打算製作同一藝術家的磁帶曲目集時。

連續錄製幾張唱片時(唱片接力)
僅僅用需要的曲目進行編輯
參看第41頁。

例如：
從4張唱片上，僅僅將需要的曲目錄製在C-46磁帶上時。 **D**

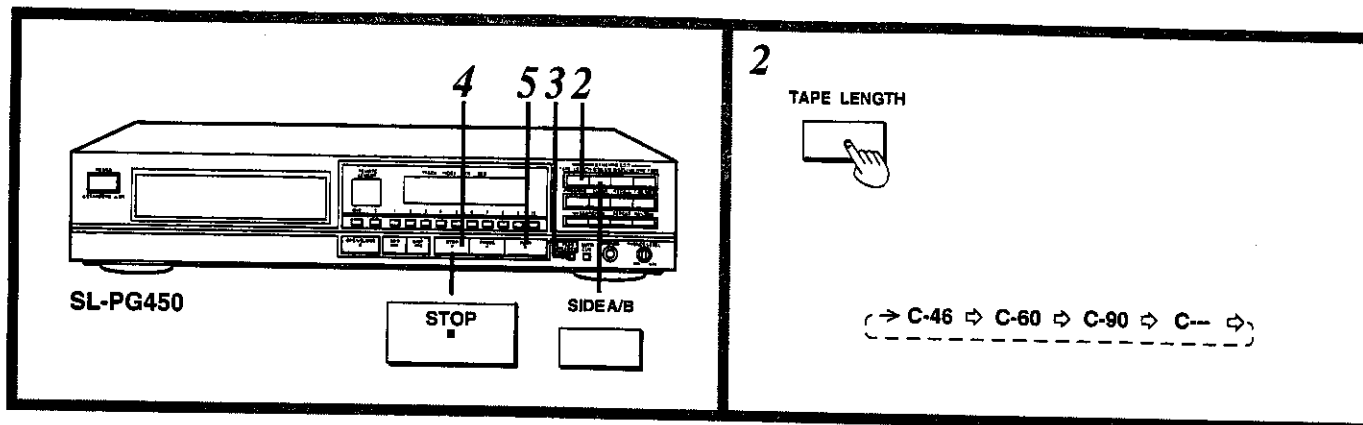

This function divides the tracks on a disc between the two sides of a tape in their original order in accordance with the length of the tape.

1 Prepare the cassette deck.

1. Wind the leader and insert the tape.
 2. Select noise reduction.
 3. (Double-side playback deck only) Set a reverse mode (↺), and set the running direction of the tape to ▶.
 4. Set the cassette deck to recording standby mode.
- (For details, refer to the operating instructions for the cassette deck.)

2 Press TAPE LENGTH to specify the tape length and divide the tracks.

Each time the button is pressed, the tape length changes as illustrated.

- To select an arbitrary recording length, see page 32.
- To add tracks in the extra space on the tape, see page 32.
- To check the edit contents for side B or make changes, press SIDE A/B.

3 Press PEAK SEARCH to search for the peak level on the disc, and adjust the recording level on the cassette deck.

Searching for the peak level takes about 2 minutes and 30 seconds for a 60 minute CD. When the peak level is found, the unit repeatedly produces the sound for about 6 seconds around the peak level.

Regarding the recording level adjustment procedure, refer to the operating instructions for the cassette deck.

4 Press ■ STOP.

5 Press ▶ PLAY.

Recording on the cassette deck will start at the same time.

If the cassette deck is set to the auto-reverse mode, recording on tape side B will be automatically made.

When recording on tape side B has finished, the CD player will automatically stop and the cassette deck will switch to recording standby mode.

•If the cassette deck has no SYNCHRO EDIT terminal, see page 32.

To cancel CD edit mode:
Press ■ STOP.

(Continued on next page)

2

TAPE LENGTH



→ C-46 ⇄ C-60 ⇄ C-90 ⇄ C-∞ ⇄

Esta función divide las melodías de un disco, en su orden original y según la duración de la cinta, para asignarlas a los dos lados de la cinta.

1 Prepare la platina.

1. Bobine la cinta guía e inserte la cinta.
2. Seleccione la reducción de ruidos
3. (Solamente para platinas de doble sentido) Ajuste un modo de inversión (↺), y ajuste la dirección de movimiento de la cinta a ▶.

Si la platina no tiene terminal SYNCHRO EDIT, ajuste un modo de inversión para un solo sentido (↺).

4. Ponga la platina en el modo de espera de grabación.
- (Para obtener detalles, consulte las instrucciones de funcionamiento de la platina.)

2 Pulse TAPE LENGTH para especificar la duración de la cinta y dividir las melodías.

Cada vez que pulse el botón, la duración de la cinta cambiará tal como se muestra en la ilustración.

- Para seleccionar una duración de grabación arbitraria, consulte la página 32.
- Para añadir melodías en el espacio extra de la cinta, consulte la página 33.
- Para comprobar el contenido editado para el lado B o para hacer cambios, pulse SIDE A/B.

3 Pulse PEAK SEARCH para buscar el nivel de cresta del disco, y ajuste el nivel de grabación de la platina.

En un disco compacto de 60 minutos, la búsqueda del nivel de cresta tarda 2 minutos y 30 segundos aproximadamente. Cuando se encuentre el nivel de cresta, la unidad producirá el sonido próximo al nivel de cresta durante unos 6 segundos.

自動編輯

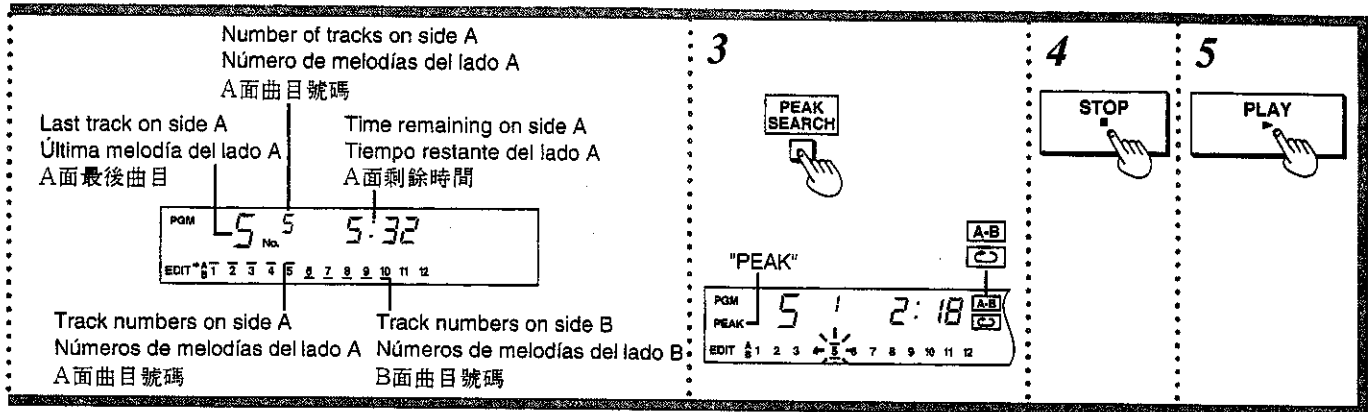

En cuanto al procedimiento de ajuste el nivel de grabación, consulte el manual de funcionamiento de la platina.

4 Pulse ■ STOP.

5 Pulse ► PLAY.

La grabación en la platina empezará al mismo tiempo.

Si la platina se ajusta al modo de inversión automática, la grabación en el lado B de la cinta se hará automáticamente.

Cuando termine la grabación en el lado B de la cinta, el reproductor de discos compactos se parará automáticamente y la platina se pondrá en el modo de espera de grabación.

● Si la platina no tiene terminal SYNCHRO EDIT, consulte la página 32.

Para cancelar el modo de edición de discos compactos:

Pulse ■ STOP.

(Continúa en la siguiente página)

該功能可根據磁帶長度，將唱片上的曲目分配在磁帶兩面。

1 作好磁帶座的準備。

1. 轉好引帶，並插入磁帶。

2. 選擇減噪方式。

3. (僅用於兩面放音卡座)。

設定反向方式(◀▶)，並將磁帶的行走方向設定為▶。

如果磁帶座沒有SYNCHRO EDIT端子時，請將反向方式設定在單面放音(▶)。

4. 將磁帶座設置在錄音待命狀態。

(具體細節，請參看磁帶座的使用說明書。)

2 按TAPE LENGTH(磁帶長度)鈕，指定磁帶長度和分配曲目。

每次按該鈕，磁帶長度都會如圖改變。

● 要選擇自由的錄音長度時，請參看第33頁。

● 要在磁帶的空白處增加曲目時，請參看第33頁。

● 檢查B面編輯內容，或翻面時，請按SIDE A/B(A/B面)鈕。

3 按PEAK SEARCH(峰值檢索)鈕，可檢索唱片上的峰值電平，和調節磁帶座的錄音電平。

對於60分鐘的CD，峰值電平檢索約需2分30秒。

當尋找到峰值電平時，本機將播放峰值電平附近的聲音約6秒鐘。

進行錄音電平調節時，請參看磁帶座的使用說明書。

4 按■STOP(停止)鈕。

5 按►PLAY(放音)鈕。

磁帶座的錄音將同時開始。

如果磁帶座設置在自動反向方式時，將會自動進行磁帶B面錄音。

當磁帶B面錄音結束時，CD唱機將自動停止，且磁帶座也將切換至錄音待命狀態。

● 如果磁帶座無SYNCHRO EDIT(同步編輯)端子時，請參看第33頁。

取消CD編輯方式時：

按■STOP(停止)鈕。

(繼續至下頁。)

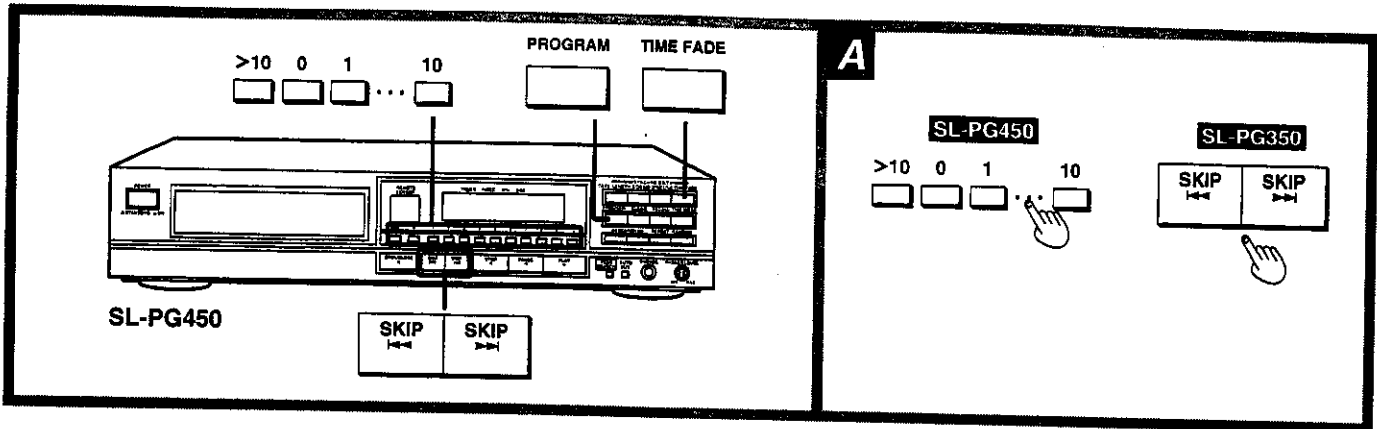

If the cassette deck has no SYNCHRO EDIT terminal

Press ► PLAY at the same time you begin recording on the cassette deck.

•When the tracks allotted to side A have been recorded:

The CD player pauses at the beginning of the first track on side B.

The cassette deck continues recording and then stops at the end of side A.

•To record side B:

1. Remove the tape to wind the leader.
2. (For double-side playback deck) Insert the tape and set the running direction to ◀.
(For single-side playback deck) Turn the tape around and re-insert it.
3. Begin recording on the cassette deck while simultaneously beginning playback on the CD player.

To select an arbitrary recording length [A]

Select "C----" and enter the total time for both sides of the tape (1 to 99 minutes) as a two-digit value.

For example:

SL-PG450

- To select 30 minutes: 3→0
- To select 5 minutes: 0→5

SL-PG350

- To select 30 minutes: Keep pressing ►► SKIP until the display shows "[- 30".
- To select 5 minutes: Keep pressing ►► SKIP until the display shows "[- 5".

If you make a mistake when entering this value, select "C----" again.

To add tracks in the extra space on the tape [B]

SL-PG450

After step 2 on page 30, press the numeric buttons to specify the desired track number.

(See page 18.)

SL-PG350

After step 2 on page 30, press SKIP (◀◀, ▶▶) to specify the desired track number and then press PROGRAM.

(See page 18.)

When minus sign appears on the display, it indicates that the time remaining on the tape is insufficient.

To fade out at the end of the tape during minus sign display: [C]
Press TIME FADE.

At the end of the tape the sound will gradually decrease and recording will end.

If you want to fade out at the end of side B, press SIDE A/B, then repeat the same procedure described as above.

Note

Track numbers and numbers of tracks which cannot be edited:

Editing cannot be performed on more than 20 tracks or on track numbers above 20.

In such instances, forgo use of the edit recording function, and simply perform recording in normal playback mode.

For your reference:

•Displayed time remaining on the tape:

The remaining tape time represents the length of time minus the unrecorded blanks lasting about 4 seconds provided at the start of each track for automatic searching.

•Peak level:

Since multiple peaks exist on compact discs, even for the same disc a different peak level may be found each time a peak search is performed.

Si la platina no tiene terminal SYNCHRO EDIT

Pulse ► PLAY al mismo tiempo que empiece a grabar en la platina.

•Cuando se hayan grabado las melodías asignadas al lado A:

El reproductor de discos compactos hace una pausa al comienzo de la primera melodía del lado B. La platina continúa funcionando y luego se para al final del lado A.

•Para grabar el lado B:

1. Extraiga la cinta para bobinar la cinta guía.
2. (Para platinas de doble sentido) Inserte la cinta y ajuste la dirección de movimiento a ◀.
(Para platinas de sentido único) Dé la vuelta a la cinta y vuelva a insertarla.
3. Inicie la grabación en la platina mientras comienza simultáneamente la reproducción en el reproductor de discos compactos.

Para seleccionar una duración de grabación arbitraria [A]

Seleccione "C----" e introduzca el tiempo total para ambos lados de la cinta (1 a 99 minutos) mediante dos dígitos.

Por ejemplo:

SL-PG450

- Para seleccionar 30 minutos: 3→0
- Para seleccionar 5 minutos: 0→5

SL-PG350

- Para seleccionar 30 minutos: Mantenga pulsado ►► SKIP hasta que el visualizador muestre "[- 30".
- Para seleccionar 5 minutos: Mantenga pulsado ►► SKIP hasta que el visualizador muestre "[- 5". Si se equivoca al introducir este valor, vuelva a seleccionar "C----".

自動編輯

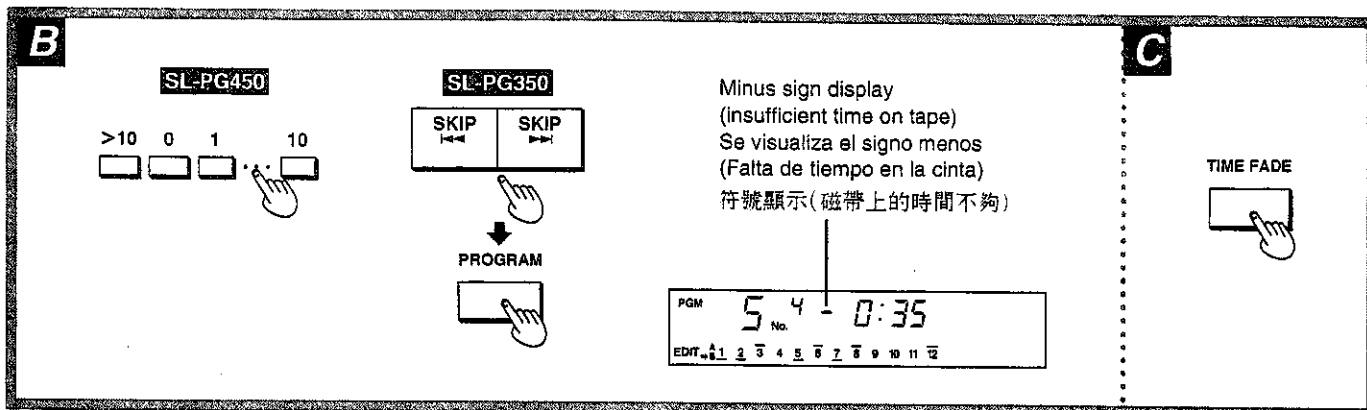

Para añadir melodías en el espacio extra de la cinta **B**

SL-PG450

Después del paso 2 de la página 30, pulse los botones numéricos para especificar el número de la melodía deseada. (Consulte la página 18.)

SL-PG350

Después del paso 2 de la página 30, pulse SKIP (◀◀, ▶▶) para especificar el número de la melodía deseada y luego pulse PROGRAM. (Consulte la página 18.)

Cuando aparezca el signo menos en el visualizador, esto indicará que el tiempo que queda en la cinta no es suficiente.

Para realizar la desaparición gradual al final de la cinta durante la visualización del signo menos: **C**

Pulse TIME FADE.

Al final de la cinta, el sonido disminuirá gradualmente y la grabación terminará.

Si desea realizar la desaparición gradual al final del lado B, pulse SIDE A/B y luego repita el mismo procedimiento descrito mas arriba.

Nota

Números de melodías y número de melodías que no pueden editarse:

La edición no podrá realizarse en más de 20 melodías ni en números de melodías superiores al 20. En tales casos, omita el uso de la función de grabación con edición, y realice simplemente la grabación en el modo de reproducción normal.

Para su referencia:

●Tiempo visualizado que queda en la cinta:

El tiempo restante de cinta representa el tiempo que queda menos las secciones sin grabar de unos 4 segundos provistas al principio de cada melodía para poder realizar la búsqueda automática.

●Nivel de cresta:

Ya que en los discos compactos existen múltiples niveles de cresta, incluso en el mismo disco podrá encontrarse un nivel de cresta diferente cada vez que se realice una búsqueda de niveles de cresta.

如果磁帶座無SYNCHRO EDIT(同步編輯)端子時

請在按▶PLAY(放音)鈕的同時,開始磁帶座的錄音。

●當分配在A面的曲目已經錄完音時:
CD唱機將在B面的第一支曲目開頭處停止。磁帶座繼續錄音,然後在A面停止。

●進行B面錄音時:

1.取出磁帶,倒轉好引帶。

2.(對於兩面放音卡座)

插入磁帶並將行走方向設定在◀。

(對於單面放音卡座)

將磁帶翻面後,再重新插入磁帶。

3.在開始磁帶座錄音的同時,開始CD唱機的放音。

選擇自由的錄音長度時 **A**

選擇“C—”,並用兩位數輸入磁帶兩面的總時間(1至99分鐘)。

例如:

SL-PG450

●選擇30分鐘時:3→0

●選擇5分鐘時:0→5

SL-PG350

●選擇30分鐘時:

按住▶▶ SKIP鈕,直至顯示出現

“[- 30”。

●選擇5分鐘時:

按住▶▶ SKIP鈕,直至顯示出現

“[- 5”。

如果輸入數字時有錯,請再次選擇“C—”。

在磁帶空白處增加曲目時 **B**

SL-PG450

在第31頁上的步驟2之後,按數字鈕,指定需要的曲目號碼。

(參看第19頁。)

SL-PG350

在第31頁上的步驟2之後,按SKIP(◀◀, ▶▶)鈕,指定需要的曲目號碼,然後按PROGRAM(編排)鈕。

(參看第19頁。)

當顯示出現音樂信號時,這表明磁帶上的剩餘時間不夠。

在音樂信號的顯示中,使磁帶結尾淡出時: **C**

按TIME FADE(時間淡化)鈕。

在磁帶結尾處,隨着錄音即將結束,聲音也將逐漸降低。

如果您打算在B面結尾處進行淡出時,請按SIDE A/B鈕,然後重復上述同樣的步驟。

注意

不能編輯的曲目號碼和曲目數:

將無法編輯21支以上的曲目或超過20的曲目號碼。

此種情況下,請放棄使用編輯錄音功能,用普通放音方式,便可進行簡單的錄音。

僅供參考:

●顯示磁帶上的剩餘時間時:

每支曲目開頭用於自動檢索的約4秒鐘的未錄音空白,將以負時間長度顯示在磁帶剩餘時間上。

●峰值電平:

由於激光片上存在着多重峰值,所以即使同樣一張唱片,每次進行峰值檢索時,可能會發現不同的峰值電平。

Program Edit

Edición programada

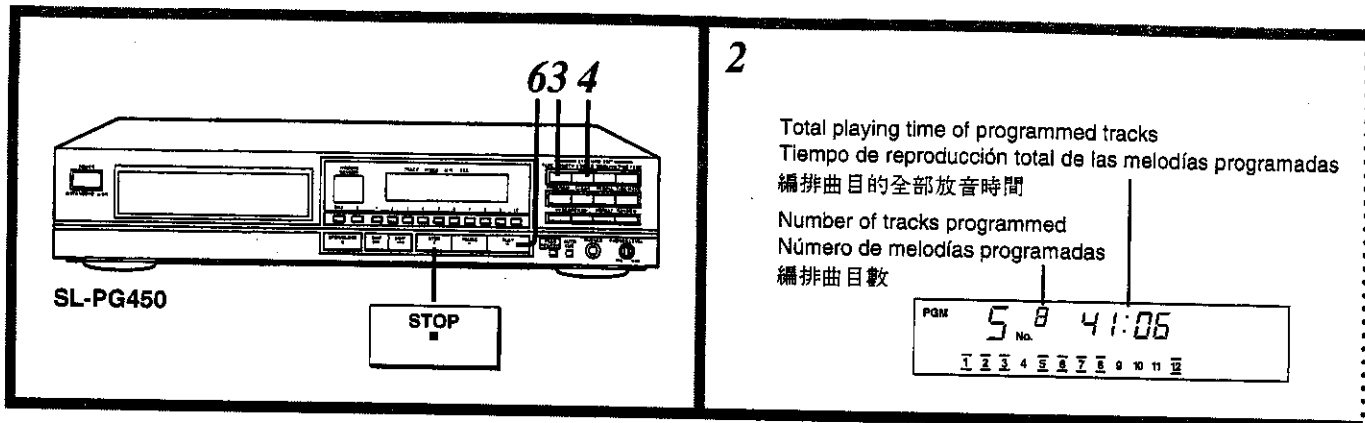

This function allows you to program the desired tracks in the desired order and then divide and record them on sides A and B of a tape.

- 1 Prepare the cassette deck.**
Perform step 1 on page 30.
- 2 Specify the desired tracks in order.**
Perform steps 1 and 2 on page 18.

Program tracks such that the total playing time is less than the length of the tape. When CD edit mode is entered, about four seconds will be added at the beginning of each track (auto-space function).

- 3 Press TAPE LENGTH and specify the length of the tape.**
Perform step 2 on page 30.
Divide the tracks between sides A and B in accordance with the specified time.
- 4 Press SIDE A/B to check the time remaining on side B.**
The time remaining on side B is displayed.
- 5 Adjust the recording level.**
Perform steps 3 and 4 on page 30.
- 6 Press ► PLAY.**

Recording on the cassette deck will start at the same time.

If the cassette deck is set to the auto-reverse mode, recording from tape side B will follow automatically.

When recording from tape side B is finished, the CD player will automatically stop and the cassette deck will switch to recording standby mode.

- If the cassette deck has no SYNCHRO EDIT terminal, see page 32.

To cancel CD edit mode:
Press ■ STOP.

(Continued on next page)

2

Total playing time of programmed tracks
Tiempo de reproducción total de las melodías programadas
編排曲目的全部放音時間

Number of tracks programmed
Número de melodías programadas
編排曲目數

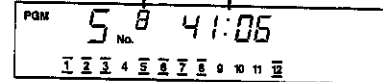

Esta función le permite programar las melodías deseadas en el orden deseado, y luego dividir las melodías y grabarlas en los lados A y B de una cinta.

- 1 Prepare la platina.**
Realice el paso 1 de la página 30.
- 2 Especifique las melodías deseadas en orden.**
Realice los pasos 1 y 2 de la página 18.

Programa melodías de forma que el tiempo de reproducción total sea inferior a la duración de la cinta. Cuando se active el modo de edición de discos compactos, al comienzo de cada melodía se añadirá un espacio sin grabar de unos 4 segundos (función de espaciado automático).

- 3 Pulse TAPE LENGTH y especifique la duración de la cinta.**
Realice el paso 2 de la página 30.
Divida las melodías entre los lados A y B según el tiempo especificado.
- 4 Pulse SIDE A/B para comprobar el tiempo restante del lado B.**
El tiempo restante del lado B se visualiza.
- 5 Ajuste el nivel de grabación.**
Realice los pasos 3 y 4 de la página 30.
- 6 Pulse ► PLAY.**

La grabación en la platina empezará al mismo tiempo.

Si la platina se ajusta al modo de inversión automática, la grabación en el lado B de la cinta se hará automáticamente.

Cuando termine la grabación en el lado B de la cinta, el reproductor de discos compactos se parará automáticamente y la platina se pondrá en el modo de espera de grabación.

- Si la platina no tiene terminal SYNCHRO EDIT, consulte la página 32.

編排編輯

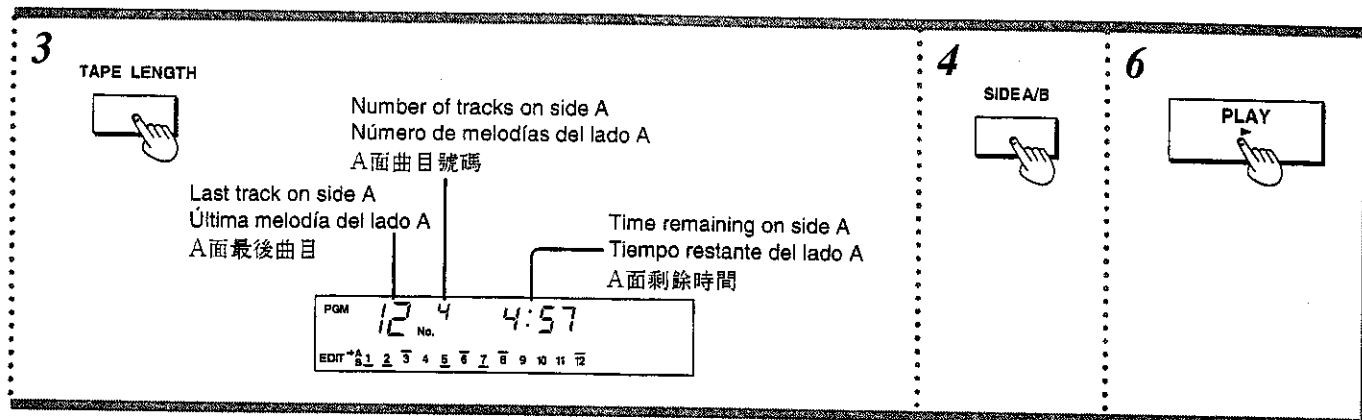

Para cancelar el modo de edición de discos compactos:
Pulse ■ STOP.

(Continúa en la siguiente página)

該功能可讓您依需要的順序編排需要的曲目，然後將其分配在磁帶A面和B面。

1 作好磁帶座的準備。
完成第31頁上的步驟1。

2 依序指定需要的曲目。
完成第19頁上的步驟1和2。

編排曲目的全部放音時間應該少於磁帶長度。當進入CD編輯方式時，在每個曲目的開頭將增加約4秒鐘的空白(自動空白功能)。

3 按TAPE LENGTH(磁帶長度)鈕，指定磁帶長度。
完成第31頁上的步驟2。
根據指定的時間，將曲目分配在A面和B面。

4 按SIDE A/B鈕，可檢查B面剩餘時間。
B面剩餘時間會顯示出來。

5 調節錄音電平。
完成第31頁上的步驟3和4。

6 按▶PLAY(放音)鈕。

磁帶座錄音將同時開始。

如果磁帶座設定在自動反向方式，將自動進行B面錄音。

當B面錄音結束時，CD唱機將自動停止，且磁帶座也將切換至錄音待命狀態。

●如果磁帶座無SYNCHRO EDIT(同步編輯)端子時，請參看第33頁。

取消CD編輯方式時：
按■STOP(停止)鈕。

(繼續至下頁)

Program Edit

Edición programada

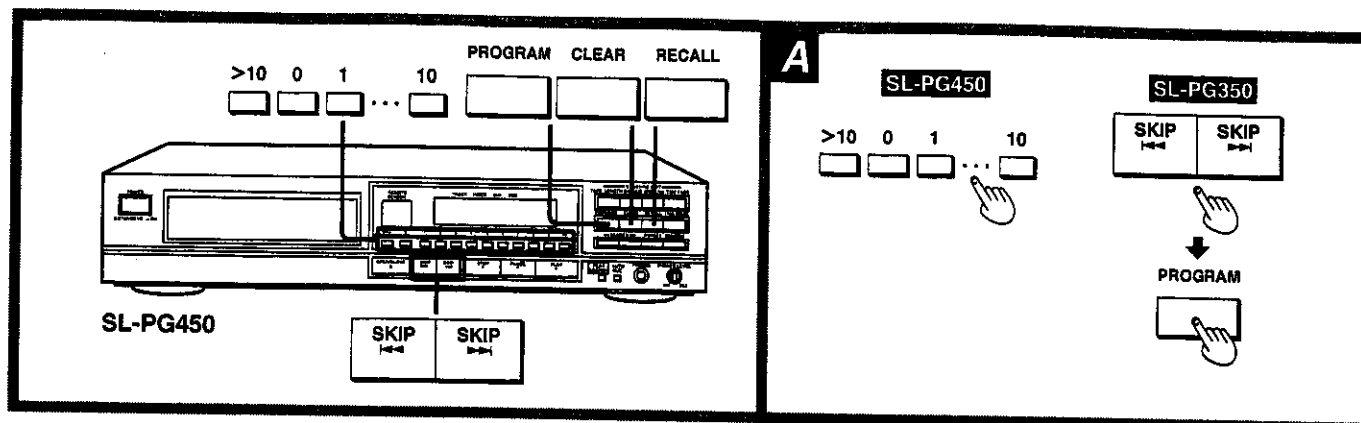

To change the program contents

Press SIDE A/B to indicate the desired tape side.

To add tracks at the end of sides A and B of the tape: **A**

SL-PG450

Press the numeric buttons.

SL-PG350

Press SKIP (◀◀, ▶▶) and PROGRAM.

To erase the last track at the end of sides A and B of the tape: **B**

Press CLEAR.

To change the last track at the end of sides A and B of the tape: **C**

SL-PG450

Press CLEAR and press the numeric buttons to re-specify the track.

SL-PG350

First press CLEAR, then press SKIP (◀◀, ▶▶) and PROGRAM to re-specify the track.

To erase a track within the program: **D**

Press RECALL to display the track to be erased and then press CLEAR.

Notes

Minus sign appears on the display:

The total playing time of the programmed tracks exceeds the length of the tape. Erase or change tracks such that the minus sign display disappears, or specify fade out. (See page 32.)

Track numbers and numbers of tracks which cannot be edited:

Editing cannot be performed on more than 20 tracks or on track numbers above 20. In such instances, forgo use of the edit recording function, and simply perform recording in normal playback mode.

Para cambiar el contenido programado

Pulse SIDE A/B para indicar el lado de la cinta deseado.

Para añadir melodías al final de los lados A y B de la cinta: **A**

SL-PG450

Pulse los botones numéricos.

SL-PG350

Pulse SKIP (◀◀, ▶▶) y PROGRAM.

Para borrar la última melodía del final de los lados A y B de la cinta: **B**

Pulse CLEAR.

Para cambiar la última melodía del final de los lados A y B de la cinta: **C**

SL-PG450

Pulse CLEAR y pulse los botones numéricos para volver a especificar la melodía.

SL-PG350

Primero pulse CLEAR, y luego pulse SKIP (◀◀, ▶▶) y PROGRAM para volver a especificar la melodía.

Para borrar una melodía del programa: **D**

Pulse RECALL para visualizar la melodía que desee borrar y luego pulse CLEAR.

編排編輯

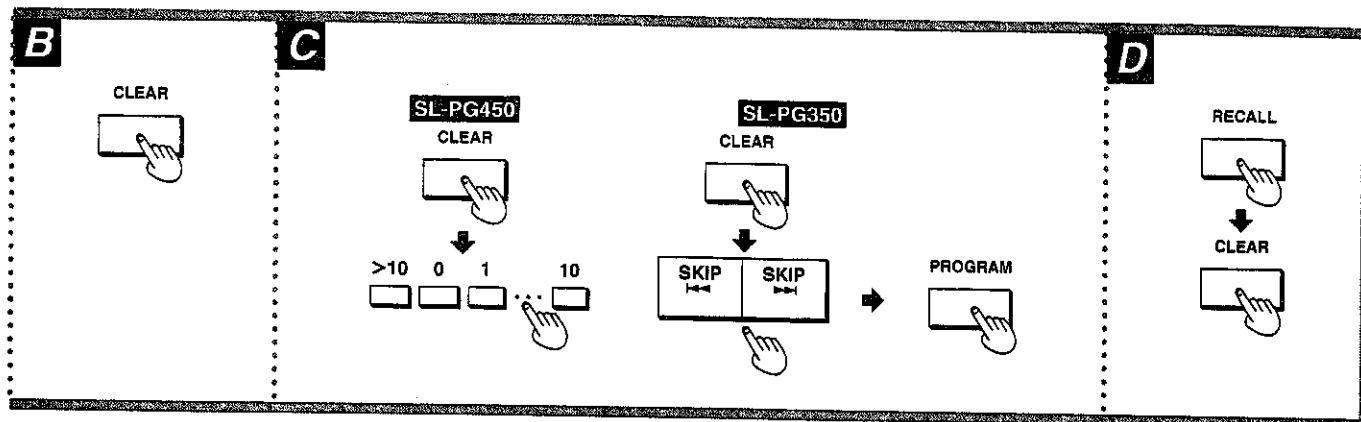

Notas

Se visualiza el signo menos en la pantalla:

El tiempo de reproducción total de las melodías programadas excede la duración de la cinta.

Borre o cambie melodías de forma que la visualización del signo menos desaparezca, o especifique la desaparición gradual. (Consulte la página 33.)

Números de melodías y número de melodías que no pueden editarse:

La edición no podrá realizarse en más de 20 melodías ni en números de melodías superiores al 20.

En tales casos, omita el uso de la función de grabación con edición, y realice simplemente la grabación en el modo de reproducción normal.

改變編排內容時

按SIDE A/B鈕，指定需要的磁帶面。

在磁帶A面或B面結尾處增加曲目時：**A**

SL-PG450

按數字鈕。

SL-PG350

按SKIP(◀◀, ▶▶)鈕，和PROGRAM(編排)鈕。

取消磁帶A面和B面結尾處的最後曲目時：**B**

按CLEAR(清除)鈕。

改變磁帶A面和B面結尾處的最後曲目時：**C**

SL-PG450

按CLEAR鈕和數字鈕，重新指定曲目。

SL-PG350

首先按CLEAR鈕，再按SKIP(◀◀, ▶▶)鈕和PROGRAM鈕，重新指定曲目。

取消編排之中的曲目時：**D**

按RECALL(呼出)鈕，顯示出要消除的曲目，然後按CLEAR鈕。

注意

顯示中出現負號時：

編排曲目的總放音時間超過了磁帶長度。消除或改變曲目，使負號顯示消失，或指定淡出功能(參看第33頁)。

不能編輯的曲目號碼和曲目數：

將無法編輯21支以上的曲目或超過20的曲目號碼。

此種情況下，請放棄使用編輯錄音功能，用普通放音方式，便可進行簡單的錄音。

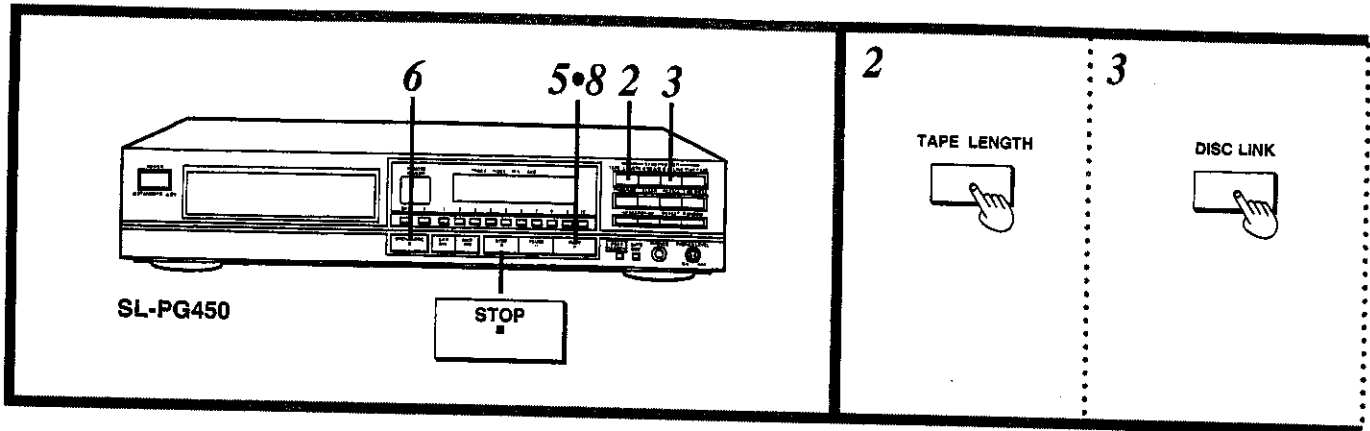

The function allows you to perform edit recording of multiple discs, either in their original order or for tracks you select, in accordance with the specified tape length.

Editing in the disc's original track order

Example:

Recording a disc with nine tracks on a C-60 tape, and recording another disc in the extra space on side B.

- 1 **Prepare the cassette deck.**
Perform step 1 on page 30.
- 2 **Press TAPE LENGTH and specify the length of the tape.**
Perform step 2 on page 30.
- 3 **Press DISC LINK.**
- 4 **Adjust the recording level.**
Perform steps 3 and 4 on page 30.
- 5 **Press ► PLAY.**

Recording on the cassette deck will start at the same time.

If the cassette deck is set to the auto-reverse mode, recording on tape side B will be automatically made.

When recording on tape side B has finished, the CD player will automatically stop and the cassette deck will switch to recording standby mode.

•If the cassette deck has no SYNCHRO EDIT terminal, see page 32.

- 6 **Press ▲ OPEN/CLOSE to open the tray, and change the disc.**

The tracks which can be recorded in the time remaining are displayed.

If "0" appears on the display, the first track on that disc is longer than the remaining space of the tape. In this case press ■ STOP to cancel the edit mode, or change the track which better matches the remaining time.

- 7 **Adjust the recording level.**
Perform steps 3 and 4 on page 30.
- 8 **Press ► PLAY.**
To record three or more discs, perform steps 6 to 8.

To cancel CD editing mode:
Press ■ STOP.

Notes

- When a new disc is inserted close to the end of side A of the tape and the time remaining on side A is shorter than the next track, advance the tape to the beginning of side B and begin recording again.
- The cassette deck which has no SYNCHRO EDIT terminal continues to advance the tape even after disc playback has ended. Don't forget to stop the tape and rewind it to the point where recording ended.
- If the cassette deck is not equipped with an auto reverse mode, change the tape over to side B when the recording on side A is finished.

(Continued on next page)

Esta función le permite realizar la grabación con edición de múltiples discos, bien en su orden original o seleccionando las melodías que usted desee, de acuerdo con la duración especificada de la cinta.

Edición en el orden original de las melodías del disco

Ejemplo:

Grabación de un disco con nueve melodías en una cinta C-60, y grabación de otro disco en el espacio extra del lado B.

- 1 **Prepare la platina.**
Realice el paso 1 de la página 30.
- 2 **Pulse TAPE LENGTH y especifique la duración de la cinta.**
Realice el paso 2 de la página 30.
- 3 **Pulse DISC LINK.**
- 4 **Ajuste el nivel de grabación.**
Realice los pasos 3 y 4 de la página 30.
- 5 **Pulse ► PLAY.**

La grabación en la platina empezará al mismo tiempo.

Si la platina se ajusta al modo de inversión automática, la grabación en el lado B de la cinta se hará automáticamente.

Cuando termine la grabación en el lado B de la cinta, el reproductor de discos compactos se parará automáticamente y la platina se pondrá en el modo de espera de grabación.

•Si la platina no tiene terminal SYNCHRO EDIT, consulte la página 32.

唱片接力

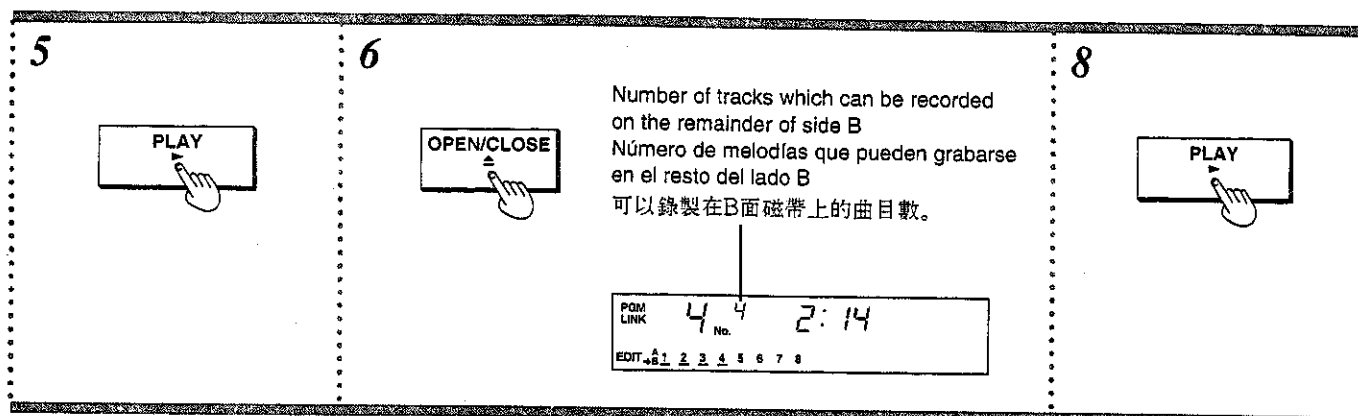

6 Pulse ▲ OPEN/CLOSE para abrir la bandeja y cambie el disco.

Las melodías que pueden grabarse en el tiempo restante de la cinta se visualizan.

Si aparece "0" en el visualizador, la duración de la primera melodía de ese disco será superior al tiempo restante de la cinta. En este caso, pulse ■ STOP para cancelar el modo de edición, o pulse el botón numérico para cambiar a la melodía que mejor pueda grabarse en el tiempo restante de la cinta.

7 Ajuste el nivel de grabación. Realice los pasos 3 y 4 de la página 30.

8 Pulse ► PLAY. Para grabar tres o más discos, realice los pasos 6 a 8.

Para cancelar el modo de edición de discos compactos:
Pulse ■ STOP.

Notas

- Cuando se inserte un nuevo disco y el tiempo restante del lado A de la cinta sea inferior a la duración de la siguiente melodía que vaya a grabarse, avance la cinta hasta el comienzo del lado B y comience a grabar de nuevo.
- La platina que no tenga terminal SYNCHRO EDIT continuará avanzando la cinta incluso después de haber terminado la reproducción del disco. No se olvide de parar la cinta y rebobinarla hasta el punto donde terminó la grabación.
- Si la platina no está equipada con un modo de inversión automática, cambie la cinta al lado B cuando termine la grabación del lado A.

(Continúa en la siguiente página)

該功能可讓您根據指定的磁帶長度, 用其原來的順序或您選擇的曲目, 進行多張唱片的編輯錄音。

用唱片原來的曲目順序進行編輯時

例如：

從C-60磁帶上錄製帶有9支曲目的唱片, 並在B面空白上錄製另外的唱片。

- 1 作好磁帶座的準備。
完成第31頁上的步驟1。
- 2 按TAPE LENGTH(磁帶長度)鈕, 指定磁帶長度。
完成第31頁上的步驟2。
- 3 按DISC LINK(唱片接力)鈕。
- 4 調節錄音電平。
完成第31頁上的步驟3和4。
- 5 按►PLAY(放音)鈕。

磁帶座錄音將同時開始。

如果磁帶座設定在自動反向方式, 將自動進行B面錄音。

當B面錄音結束時, CD唱機將自動停止, 且磁帶座也將切換至錄音待命狀態。

- 如果磁帶座無SYNCHRO EDIT(同步編輯)端子時, 請參看第33頁。

6 按 ▲ OPEN/CLOSE(開/關)鈕, 打開唱盤, 交換唱片。

可以在顯示的剩餘時間上錄製曲目。

如果顯示中出現“0”時, 說明唱片上的第一支曲目比磁帶的剩餘空白要長。此種情況下, 請按■STOP(停止)鈕, 取消編輯方式, 或改換與剩餘時間相配的曲目。

7 調節錄音電平。 完成第31頁上的步驟3和4。

8 按►PLAY(放音)鈕。 要錄製三張以上的唱片時, 請完成步驟6至8。

取消CD編輯方式時:
按■STOP(停止)鈕。

注意

- 當靠近A面結尾處插入新的唱片時, A面剩餘時間會短於下一支曲目, 請前進到B面開頭, 並再次開始錄音。
- 即使唱片放音結束, 無SYNCHRO EDIT(同步編輯)端子的磁帶座還會繼續使磁帶前進。請勿忘記停止磁帶, 並將其倒轉至錄製結束點。
- 如果磁帶座不具備自動反向方式, 當A面錄音結束時, 請將磁帶翻到B面。

(繼續至下頁)

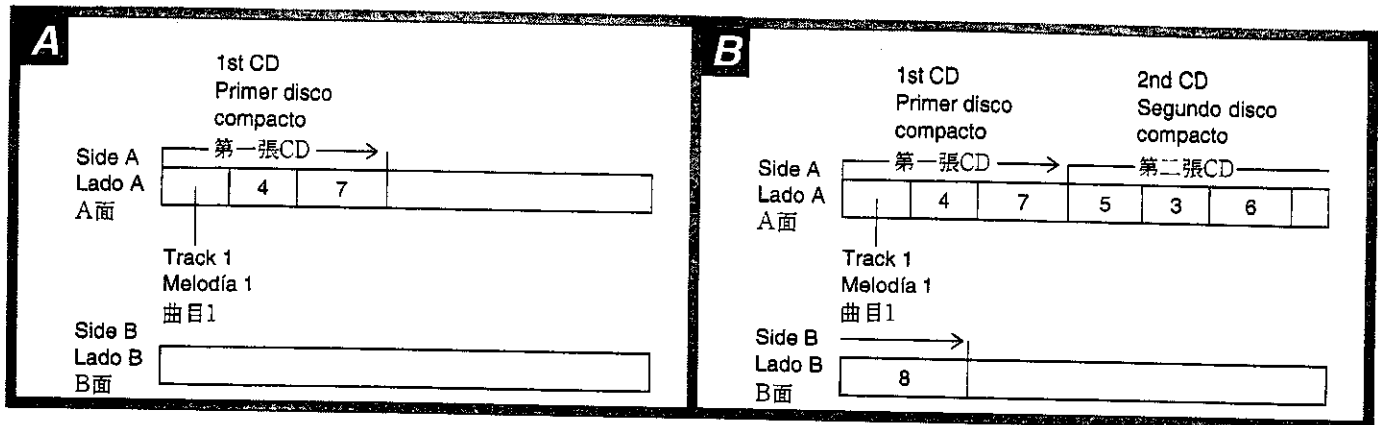

Editing with only desired tracks

Example:
Recording only desired tracks from four discs on a C-46 tape.

Edit recording of the first disc

- 1 Prepare the cassette deck.**
Perform step 1 on page 30.
- 2 Program the desired tracks in order.**
Perform steps 1 and 2 on page 18.
- 3 Press TAPE LENGTH and specify the length of the tape (C-46).**
- 4 Press DISC LINK.**
- 5 Adjust the recording level.**
Perform steps 3 and 4 on page 30.
- 6 Press ► PLAY to start recording.**
If the cassette deck has no SYNCHRO EDIT terminal, see page 32.

Recorded contents of tape: **A**



Edit recording of the second disc

- 1 Insert the new disc.**
- 2 Erase the programmed tracks on both sides A and B.**
 - ① Press CLEAR until the track number displayed is 0.
 - ② Press SIDE A/B to switch to side B.
 - ③ Press CLEAR until the track number displayed is 0.
 - ④ Press SIDE A/B to switch to side A.
- 3 Program the desired tracks in order.**
- 4 Adjust the recording level.**
- 5 Press ► PLAY to start recording.**

Recorded contents of tape: **B**



Edit recording of the third disc

- 1 Insert the new disc.**
- 2 Erase the programmed tracks on side B.**
- 3 Program the desired tracks in order.**
- 4 Adjust the recording level.**
- 5 Press ► PLAY to start recording.**

Recorded contents of tape: **G**



Edit recording of the fourth disc

The procedure is the same as that for the third disc.

Recorded contents of tape: **D**

To cancel CD edit mode:
Press ■ STOP.

Notes

- When a new disc is inserted close to the end of side A of the tape and the time remaining on side A is shorter than the next track, advance the tape to the beginning of side B and begin recording again.
- The cassette deck which has no SYNCHRO EDIT terminal continues to advance the tape even after disc playback has ended. Don't forget to stop the tape and rewind it to the point where recording ended.
- If the cassette deck is not equipped with an auto reverse mode, change the tape over to side B when the recording on side A is finished.

Edición de las melodías deseadas solamente

Ejemplo:
Grabación de las melodías deseadas de cuatro discos en una cinta C-46.

Grabación con edición del primer disco

- 1 Prepare la platina de casete.**
Realice el paso 1 de la página 30.
- 2 Programe las melodías deseadas en orden.**
Realice los pasos 1 y 2 de la página 18.
- 3 Pulse TAPE LENGTH y especifique la duración de la cinta (C-46).**
- 4 Pulse DISC LINK.**
- 5 Ajuste el nivel de grabación.**
Realice los pasos 3 y 4 de la página 30.
- 6 Pulse ► PLAY para iniciar la grabación.**

Si la platina no tiene terminal SYNCHRO EDIT, consulte la página 32.

Contenido grabado en la cinta: **A**



Grabación con edición del segundo disco

- 1 Inserte el nuevo disco.**
- 2 Borre las melodías programadas para los lados A y B.**
 - ① Pulse CLEAR hasta que el número de melodía visualizado sea 0.
 - ② Pulse SIDE A/B para cambiar al lado B.
 - ③ Pulse CLEAR hasta que el número de melodía visualizado sea 0.
 - ④ Pulse SIDE A/B para cambiar al lado A.
- 3 Programe las melodías deseadas en orden.**
- 4 Ajuste el nivel de grabación.**
- 5 Pulse ► PLAY para iniciar la grabación.**

Contenido grabado en la cinta: **B**



唱片接力

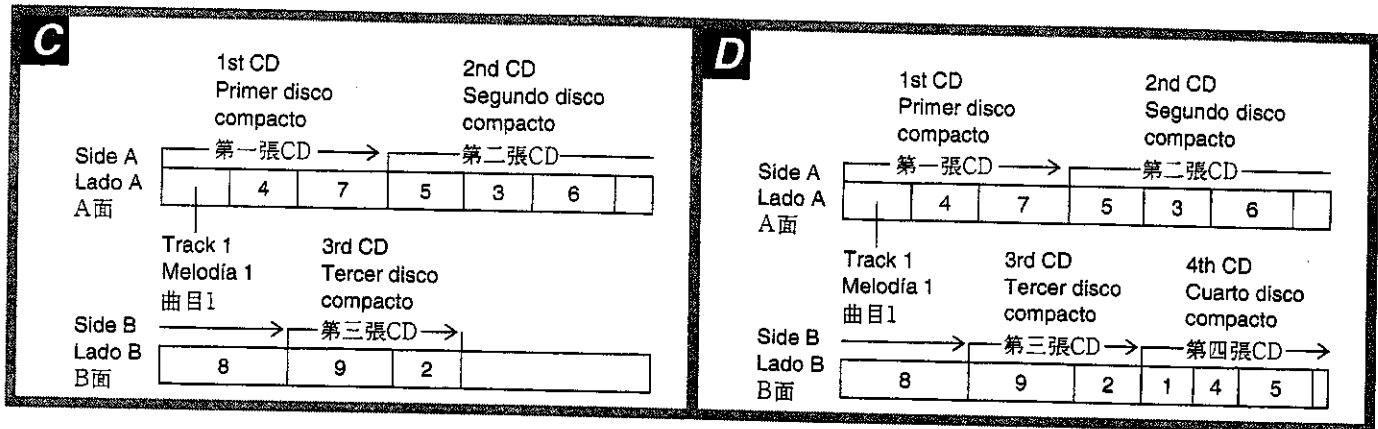

Grabación con edición del tercer disco

- 1 Inserte el nuevo disco.
- 2 Borre las melodías programadas para el lado B.
- 3 Programe las melodías deseadas en orden.
- 4 Ajuste el nivel de grabación.
- 5 Pulse ► PLAY para iniciar la grabación.

Contenido grabado en la cinta: **C**



Grabación con edición del cuarto disco

El procedimiento es el mismo que el de la grabación del tercer disco.

Contenido grabado en la cinta: **D**

Para cancelar el modo de edición de discos compactos:
Pulse ■ STOP.

Notas

- Cuando se inserte un nuevo disco y el tiempo restante del lado A de la cinta sea inferior a la duración de la siguiente melodía que vaya a grabarse, avance la cinta hasta el comienzo del lado B y comience a grabar de nuevo.
- La platina que no tenga terminal SYNCHRO EDIT continuará avanzando la cinta incluso después de haber terminado la reproducción del disco. No se olvide de parar la cinta y rebobinarla hasta el punto donde terminó la grabación.
- Si la platina no está equipada con un modo de inversión automática, cambie la cinta al lado B cuando termine la grabación del lado A.

僅用需要的曲目進行編輯時

例如：
僅僅將需要的曲目錄製在C-46磁帶上時。

第一張唱片的編輯錄音

- 1 作好磁帶座的準備。
完成第31頁上的步驟1。
- 2 依序編排需要的曲目。
完成第19頁上的步驟1和2。
- 3 按TAPE LENGTH(磁帶長度)鈕，指定磁帶長度(C-46)。
- 4 按DISC LINK(唱片接力)鈕。
- 5 調節錄音電平。
完成第31頁上的步驟3和4。
- 6 按►PLAY(放音)鈕，開始錄音。
如果磁帶座無SYNCHRO EDIT(同步編輯)端子時，請參看第33頁。

磁帶上的錄製內容：**A**



第二張唱片的編輯錄音

- 1 插入新的唱片。
- 2 消除A面和B面上的編排曲目。
 - ①按CLEAR(清除)鈕，直至曲目號碼顯示為0。
 - ②按SIDE A/B鈕，切換至B面。
 - ③按CLEAR(清除)鈕，直至曲目號碼顯示為0。
 - ④按SIDE A/B鈕，切換至A面。
- 3 依序編排需要的曲目。
- 4 調節錄音電平。
- 5 按►PLAY鈕，開始錄音。

磁帶的錄音內容：**B**



第三張唱片的編輯錄音

- 1 插入新的唱片。
- 2 消除B面上的編排曲目。
- 3 依序編排需要的曲目。
- 4 調節錄音電平。
- 5 按►PLAY鈕，開始錄音。

磁帶的錄音內容：**C**



第四張唱片的編輯錄音

其步驟與第三張唱片相同。

磁帶的錄音內容：**D**

取消CD編輯方式時：
按■STOP(停止)鈕。

注意

- 當靠近A面結尾處插入新的唱片時，A面剩餘時間會短於下一支曲目，請前進到B面開頭，並再次開始錄音。
- 即使唱片放音結束，無SYNCHRO EDIT(同步編輯)端子的磁帶座還會繼續使磁帶前進。請勿忘記停止磁帶，並將其倒轉至錄製結束點。
- 如果磁帶座不具備自動反向方式，當A面錄音結束時，請將磁帶翻到B面。

Remote Control Operations

—quick reference—

SL-PG450 ONLY

Operaciones del mando a distancia

—referencia rápida—

SL-PG450 SOLAMENTE

Numbers with black background indicate reference pages.



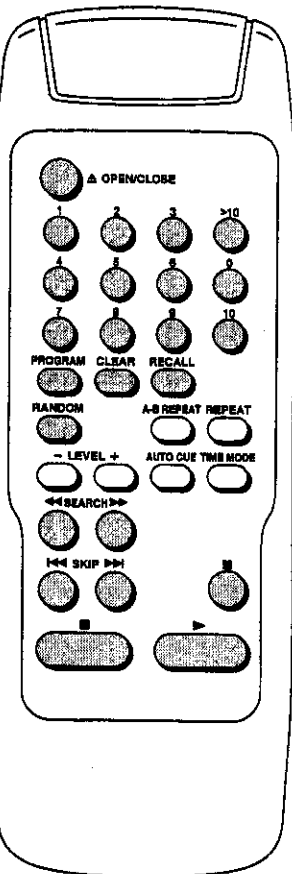

Los números con fondo negro indican Las páginas de referencia.

		Operations Operaciones 操作
	Open/close tray (12) Abertura/cierre de la bandeja (12) 開/關唱盤(13)	○ ▲ OPEN/CLOSE
	Start play (12) Inicio de reproducción (12) 開始放音(13)	▶
	Pause play (12) Pausa de reproducción (12) 暫停放音(13)	
	Stop play (12) Parada de reproducción (12) 停止放音(13)	■
	Search forward or backward (15) Buscar hacia a delante o hacia atrás (15) 正向或反向檢索(15)	◀ SEARCH ▶
	Skip tracks (14) Salto de melodías (14) 跳越曲目(14)	◀◀ SKIP ▶▶
	Play from a desired track (16) Reproducción desde una melodía deseada (16) 從需要的曲目開始放音(16)	>10 0 1 ... 10
	Play in random order (17) Reproducción en orden aleatorio (17) 依任意順序放音(17)	RANDOM
	Play the particular track you programmed (18, 20) Reproducción de la melodía programada (18 y 20) 播放您所編排的特殊曲目(18, 20)	PROGRAM ↓ >10 0 1 ... 10
	Cancel program mode (19) Cancelación del modo de reproducción programada (19) 取消編排方式(19)	■
	Check program contents (20) Comprobación del contenido de un programa (20) 檢查編排內容(20)	RECALL
Erase last programmed track (20) Borrado de la última melodía programada (20) 取消最後編排的曲目(20)	CLEAR	
Erase tracks in the middle of a program (20) Borrado de melodías del medio de un programa (20) 取消編排中間的曲目(20)	RECALL → CLEAR	

遙控器操作 ——覽表——

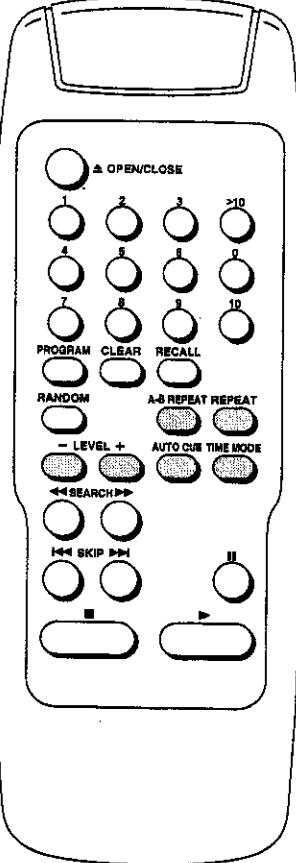
僅限於SL-PG450

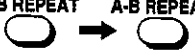
括號內的數字表示參考頁號。

	<p><i>Convenient functions</i> <i>Funciones convenientes</i> 便利的功能</p>	
	<p>Pause at the beginning of each track (24) Localización progresiva del comienzo de cada melodía (24) 在每個曲目的開頭暫停(24)</p>	<p>AUTO CUE </p>
	<p>Repeat all tracks or programmed tracks (22) Repetición de todas las melodías o de las melodías programadas (22) 重復所有的曲目或編排曲目(22)</p>	<p>REPEAT </p>
	<p>Repeat a specified segment (22) Repetición de un segmento específico (22) 重復指定部分(22)</p>	<p>A-B REPEAT → A-B REPEAT </p>
	<p>Decrease/increase output level (25) Disminución/aumento del nivel de salida (25) 降低/增加輸出電平(25)</p>	<p>- LEVEL + </p>
	<p>Switch the time display (27) Conmutación de la visualización del tiempo (27) 切換時間顯示(27)</p>	<p>TIME MODE </p>

Concerning Compact Discs

Acerca de los discos compactos

激光片須知



Only compact discs having this mark can be used with this unit.
En este aparato sólo podrán utilizarse los discos compactos que tengan esta marca.
本機僅可使用帶有此種標誌的激光唱片。

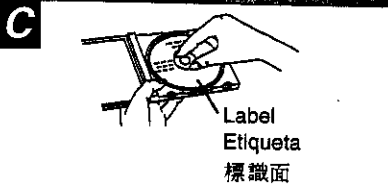
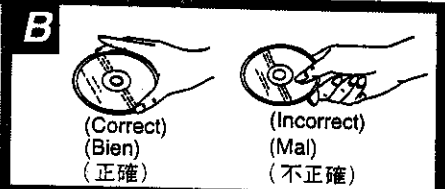
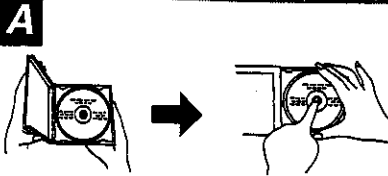

To remove a disc from its case **A**

Press the center holder and lift the disc holding by the edges.

To hold the disc **B**

Hold the disc by the edges so the surface is not soiled with fingerprints. Fingerprints, dirt and scratches can cause skipping and distortion.

To store a disc in its case **C**

Insert the disc with label facing upwards and press downward at the center.

If the surface is soiled **D**

Wipe gently with a soft, damp (water only) cloth.

If the disc is brought from a cold to a warm environment, moisture may form on the disc

Wipe this moisture off with a soft, dry, lint-free cloth before using the disc.

Improper disc storage:

You can damage discs if you store them in the following places:

- Areas exposed to direct sunlight
- Humid or dusty areas
- Areas directly exposed to a heat outlet or heating appliance

Handling precautions:

- Do not write on the label side with a ball-point pen or other writing utensils.
- Do not use record cleaning sprays, benzene, thinner, static electricity prevention liquids or any other solvent.
- Do not soil with fingerprints.

Para extraer un disco compacto de su caja **A**

Presione sobre el agujero central y levante el disco sujetándolo por los bordes.

Para sujetar el disco **B**

Sujete el disco por los bordes para no ensuciar las superficies con huellas dactilares. Las huellas dactilares, la suciedad y las rayas harán que el sonido salte y se distorsione.

Para guardar un disco en su caja **C**

Inserte el disco con el lado de la etiqueta hacia arriba y luego presione hacia abajo sobre el centro.

Si la superficie está sucia **D**

Límpiala suavemente con un paño suave humedecido (sólo en agua).

Si el disco se pasa de un lugar frío a otro caliente podrá formarse condensación

Limpie la condensación con un paño suave, seco y sin pelusa antes de utilizar el disco.

Cuidados al guardar los discos:

Los discos podrán estropearse si se guardan en los lugares siguientes:

- Lugares expuestos a la luz directa del sol
- Lugares húmedos o polvorientos
- Lugares expuestos directamente a una salida de aire caliente o a un aparato de calefacción

Cuidados en la manipulación:

- No escriba en el lado de la etiqueta con un bolígrafo u otro utensilio de escribir.
- No utilice aerosoles de limpieza de discos analógicos, bencina, diluyentes de pintura, líquidos de prevención de electricidad estática ni cualquier otro disolvente.
- No manche los discos con huellas dactilares.

從盒內取出唱片時 **A**

按中心卡頭並抓住兩邊，再拿出。

拿唱片時 **B**

從邊緣拿住唱片，這樣手印就不會弄髒表面了。手印、灰塵和抓痕可能會引起走音和失真。

將唱片放回盒內時 **C**

將標識面朝上放入唱片，並從中心按下。

如果表面很髒時 **D**

請用軟濕布（僅用水浸），輕輕地擦拭。

如果將唱片從一冷環境帶到熱環境，唱片上可能會形成濕氣

在使用該唱片前，請用軟、乾、無棉絨布進行擦拭。

不恰當的唱片儲存方法：

如果您將唱片放置在下列場合，可能將其損壞。

- 曝露在直射陽光之處。
- 潮濕或多塵之處。
- 直接曝露在熱氣出口或暖氣設備之處。

使用注意事項：

- 勿使用圓珠筆或其它書寫工具在標識面上作記號。
- 勿使用記錄清洗噴霧劑、揮發劑、靜電防止液或任何其它溶劑。
- 勿讓手印將其弄髒。

Technical Specifications

Audio

No. of channels 2 (left and right, stereo)
Frequency response 2-20,000 Hz, ± 1 dB
Output voltage 2 V (at 0 dB)
Dynamic range 92 dB
S/N 100 dB

Total harmonic distortion 0.007% (1 kHz, 0 dB)

Wow and flutter Below measurable limit

DA converter MASH (1 bit)

Output impedance Approx. 1 k Ω

Load impedance More than 10 k Ω

Headphone output level

SL-PG450 ONLY

15 mW max. 32 Ω (adjustable)

Pickup

Wavelength 780 nm

General

Power consumption

For Australia and New Zealand; 13 W

For others; 14 W

Power supply

For Australia and New Zealand;

AC 50/60 Hz, 230-240 V

For others; AC 50/60 Hz,

110 V/127 V/220 V/230-240 V

Dimensions (W×H×D)

SL-PG450 430×102.6×283.4 mm

SL-PG350 430×102.6×280 mm

Weight

3.4 kg

Note:

Specifications are subject to change without notice.

Weight and dimensions are approximate.

MASH is a trademark of NTT.

Especificaciones técnicas

Audio

Canales 2 (derecho e izquierdo, estéreo)
Respuesta de frecuencia

2-20.000 Hz, ± 1 dB

Tensión de salida 2 V (a 0 dB)

Gama dinámica 92 dB

Relación señal a ruido 100 dB

Distorsión armónica total 0,007% (1 kHz, 0 dB)

Ululaciones y trémolo inferiores al límite medible

Convertidor DA MASH (1 bit)

Impedancia de salida 1 k Ω aproximadamente

Impedancia de carga Más de 10 k Ω

Nivel de salida de auriculares

SL-PG450 SOLAMENTE

15 mW máximo, 32 Ω (ajustable)

Fonocaptor

Longitud de onda 780 nm

Generalidades

Consumo 14 W

Alimentación CA 50/60 Hz,

110 V/127 V/220 V/230-240 V

Dimensiones (An.×Al.×Prf.)

SL-PG450 430×102,6×283,4 mm

SL-PG350 430×102,6×280 mm

Peso

3,4 kg

Nota:

Las especificaciones están sujetas a cambios sin previo aviso.

Los pesos y las dimensiones son aproximados.

MASH es marca registrada de NTT.

技術規格

音頻

聲道數 2(左和右,立體聲)

頻率響應 2-20,000赫茲, ± 1 分貝

輸出電壓 2伏(在0分貝)

動態範圍 92分貝

雜訊比 100分貝

全諧波失真 0.007%(1kHz, 0分貝)

晃抖度 低於測量限制

DA變換器 MASH(1畢特)

輸出阻抗 約1千歐

荷載阻抗 大於10千歐

頭戴耳機輸入電平

僅限於SL-PG450

最大15毫瓦, 32歐(可調節)

拾音

波長 780nm

總體

耗電量 14瓦

供電量 AC50/60赫茲,

110伏/127伏/220伏/230~240伏

尺寸(寬×高×深)

SL-PG450 430×102.6×283.4毫米

SL-PG350 430×102.6×280毫米

重量

3.4公斤

注意:

規格若有變化,恕不另行通知。

重量和尺寸為近似值。

MASH為NTT公司商標。

MASH為NTT公司商標。

Troubleshooting Guide

Before requesting service for this unit, check the chart below for a possible cause of the problem you are experiencing. Some simple checks or a minor adjustment on your part may eliminate the problem and restore proper operation. If you are in doubt about some of the check points, or if the remedies indicated in the chart do not solve the problem, refer to the directory of Authorized Service Centers (enclosed with this unit) to locate a convenient service center, or consult your dealer for instructions.

Problem	Probable cause(s)	Suggested remedy
After inserting a disc, the tray will not close even after pressing ▲ OPEN/CLOSE .	Is the disc inserted properly?	Re-insert the disc.
Even after inserting a disc, the total number of tracks and other indicators do not appear on the display. Even after pressing ▶ PLAY , disc playback does not begin.	Is the disc inserted upside-down?	Re-insert the disc.
	Is the disc dirty?	Wipe with a soft cloth.
	Is the disc scratched?	Use another disc.
	Is the disc extremely warped?	
	Are you using a non-standard disc?	
Has moisture condensation occurred?	Turn the unit on and wait an hour before using.	
Specific areas do not play properly.	Is the disc dirty?	Wipe with a soft cloth.
There is noise from the tuner or disturbance on the TV screen.	Caused by high-frequency signals of this unit.	<ul style="list-style-type: none"> ● Use the unit farther away from the tuner or TV. ● If the tuner's or TV's antenna is the indoor type, use an outdoor one.
SL-PG450 ONLY The remote control does not work.	Are the batteries inserted with the ⊕ and ⊖ ends reversed?	Insert with the ⊕ and ⊖ oriented correctly.
	Are the batteries worn out?	Replace batteries.

Maintenance

Wipe this unit with a soft cloth.

If the surfaces are extremely dirty, wipe clean with a cloth which has been dipped in a weak soap-and-water solution and wrung out thoroughly, and then wipe again with a dry cloth.

Do not use alcohol, thinners, etc.

When using chemically treated cloths, refer to the explanations provided with them.

About moisture

Moisture may form on the lens in the following cases...

- Immediately after a heater has been turned on.
- In a steamy or very humid room.
- When the unit is suddenly moved from a cold environment to a warm one.

If moisture forms inside this unit, it may not work properly. In this case, turn the unit on and wait about one hour for the moisture to evaporate.

Guía para la localización de las fallas

Antes de acudir en busca de ayuda para reparar el presente aparato, convendrá revisar el cuadro que sigue para determinar si es posible solucionar el desperfecto de la forma expuesta a continuación. Una simple verificación o ajuste puede eliminar el problema y hacer que el aparato funcione.

Si tiene alguna duda o si, aún después de haber hecho las revisiones expuestas, el desperfecto no se llegara a solucionar, será mejor consultar la guía de Centros de Servicio Autorizados (suministrada con este aparato), para localizar un centro de servicio conveniente, o consultar a su concesionario para que le dé instrucciones.

Problema	Causa(s) probable(s)	Remedio sugerido
Después de introducir un disco, la bandeja no se cierra a pesar de pulsar ▲ OPEN/CLOSE.	¿Está el disco bien introducido?	Vuelva a introducir el disco.
A pesar de introducir un disco, el número total de melodías y otros indicadores no aparecen en el visualizador. A pesar de pulsar ▶ PLAY, la reproducción del disco no empieza.	¿Está el disco introducido al revés?	Vuelva a introducir el disco.
	¿Está sucio el disco?	Limpie el disco con un paño suave.
	¿Está el disco rayado?	Utilice otro disco.
	¿Está el disco muy deformado?	
	¿Está utilizando un disco que no es normal?	Conecte la alimentación y espere una hora antes de utilizar el aparato.
¿Se ha formado condensación de humedad?		
Ciertas partes específicas del disco no se reproducen bien.	¿Está sucio el disco?	Límpielo con un paño suave.
Se producen ruidos en el sintonizador o perturbaciones en la pantalla del televisor.	Se deben a las señales de alta frecuencia de este aparato.	<ul style="list-style-type: none"> ● Separe este aparato del sintonizador o del televisor. ● Si la antena del sintonizador o del televisor es del tipo de antena interior, utilice una exterior.
SL-PG450 SOLAMENTE El mando a distancia no funciona.	¿Se han introducido las pilas con sus extremos ⊕ y ⊖ invertidos?	Introdúzcalas con sus extremos ⊕ y ⊖ correctamente orientados.
	¿Están las pilas agotadas?	Cambie las pilas.

Mantenimiento

Limpie este aparato con un paño suave.

Si las superficies están muy sucias, límpielas con un paño humedecido en una solución suave de jabón y agua que esté bien escurrido, y luego pase un paño seco.

No utilice alcohol, diluyentes, etc.

Cuando utilice un paño tratado químicamente, consulte las explicaciones suministradas con él.

Acerca de la humedad

La humedad se puede formar en las lentes en los casos siguientes...

- Inmediatamente después de encender una calefacción.
- En una sala con vapor o muy húmeda.
- Cuando el aparato se traslade repentinamente desde un lugar frío hasta otro cálido.

Si se forma humedad en el interior de este aparato, éste quizá no pueda funcionar adecuadamente. En este caso, conecte la alimentación y espere una hora aproximadamente hasta que se evapore la humedad.

故障檢修指南

為本機要求維修前，請檢查下列圖表，以便找到您所遇到問題的可能原因。您所承擔的某些簡單檢查或最小調整，有可能會解決問題和恢復正常操作。

如果您對某些檢查要點有疑問，或圖表中指示的修理方法無法解決問題時，請徵求專業維修中心(本機中附有)的指導，以尋找便利的維修中心或得到銷售商的諮詢。

問題	可能原因	建議修理方法
插入唱片後，即使按 ▲ OPEN/CLOSE(開/閉)鈕，唱盤也不能關閉。	唱片插入是否正確?	請重新插入唱片。
即使插入唱片，顯示上也沒有出現全部曲目數和其它指示燈。即使按▶PLAY鈕，唱片放音也不開始。	唱片是否放反了?	重新插入唱片。
	唱片是否很髒?	請用軟布擦拭。
	唱片是否被抓傷?	請使用其它唱片。
	唱片是否嚴重彎曲?	
	使用的是否為非標準唱片?	
是否凝結有濕氣?	打開本機，並在使用前等待1小時。	
指定的區段不能進行正常放音。	唱片是否很髒?	請用軟布擦拭。
有來自調諧器的噪聲或電視機屏幕出現干擾。	由於本機的高頻信號所引起。	<ul style="list-style-type: none"> ●請將本機遠離調諧器或電視機使用。 ●如果調諧器或電視機天線為室內型，請使用室外型。
僅限於SL-PG450 遙控器不能工作。	電池插入時，⊕和⊖極端是否放反了。	插入電池時，要保持⊕和⊖極的正確。
	電池是否耗盡?	請更換電池。

保養

請用乾軟布擦拭本機。

如果表面很髒，請用軟布浸入弱性肥皂水溶液進行清潔，完後再用乾布擦淨。

勿使用酒精，稀釋劑等。

當使用化學處理布時，請其附帶的說明。

濕氣須知

在下列情況下，鏡頭上可能會凝結濕氣。

- 當加熱器剛剛打開之時。
- 在蒸氣瀰漫或非常潮濕的房間內。
- 當本機突然從一個冷環境移到熱環境時。

如果本機內部凝結有濕氣時，將無法正常工作。

這種情況下，請打開本機並等待1小時左右，以讓濕氣蒸發。

Matsushita Electric Industrial Co., Ltd.
Central P.O. Box 288, Osaka 530-91, Japan