

Video 75 Plus Studio

Manual

Benutzerinformation

Fluid Head

Fluidkopf



sachtler

© by sachtler®. Alle Rechte vorbehalten / All rights reserved

Version: 3.1/09/14

Ausgabedatum / Issue date: 09/14



Bestellnr. / Order no.: sko16t120a

Originalbetriebsanleitung/Original User Manual

We want you to receive
Sachtler products that are
always state of the art.

Wir wollen, dass Ihre
Sachtler Produkte immer auf
dem aktuellsten Stand sind.

Therefore we reserve the
right to make changes based
on technical advances.

Deswegen behalten wir uns
technische Änderungen vor.

sachtler®
Vitec Group Videocom Division
www.vitecgroup.com

Erfurter Strasse 16
D-85386 Eching
Germany
Telefon: (+49) 89 321 58 200
Telefax: (+49) 89 321 58 227
E-Mail: contact@sachtler.de
Homepage: <http://www.sachtler.com>

Postfach / P.O.BOX 2039
D-85380 Eching
Germany

1	Safety instructions	1
2	Operating elements.....	1
3	Operation	2
3.1	Levelling of the fluid head.....	2
3.2	Removing the V-plate	2
3.3	Mounting of the camera	2
3.4	Removing of the camera	3
3.5	Positioning of the camera	3
3.6	Adjusting the camera's counterbalance	4
3.7	Setting of the drag	5
3.8	Brakes.....	6
3.9	Connection to teleprompter	6
3.10	Change of the batteries.....	6
3.11	Transport setting of drag, counterbalance and brakes	6
4	Technical specifications.....	7
4.1	General data	7
4.2	Dimensions	8
5	The modular system	8
5.1	Conversion of the Video 75 Plus Studio to include Touch & Go quick release system with camera plate 35	9
5.2	Conversion of the Video 75 Plus Studio to include half ball.....	10
6	Warranty	11

1	Sicherheitshinweise	12
2	Bedienelemente	12
3	Betrieb.....	13
3.1	Nivellieren des Fluidkopfes.....	13
3.2	Entnehmen der V-Platte	13
3.3	Einsetzen der Kamera	13
3.4	Entnehmen der Kamera	14
3.5	Zentrieren des Kameragewichts	15
3.6	Einstellen der Kamerabalance	15
3.7	Einstellen der Dämpfung.....	16
3.8	Bremsen.....	17
3.9	Teleprompteranschluß.....	17
3.10	Austausch der Batterien.....	17
3.11	Transportstellung von Dämpfung, Gewichtsausgleich und Bremsen.....	17
4	Technische Daten	18
4.1	Allgemeine Daten.....	18
4.2	Abmessungen.....	19
5	Das Baukastensystem	19
5.1	Umbau des Video 75 Plus Studio auf Touch & Go Verschluß mit Kameraplatte 35	20
5.2	Umbau des Video 75 Plus Studio auf Halbkugel	21
6	Gewährleistung	22

EC - Declaration of Conformity EG - Konformitätserklärung

Here we declare that this product complies with the requirements of the applied directives, standards and regulations for safety and health, if used for its intended application.

This declaration becomes invalid, if any changes have been made without our agreement.

Hiermit erklären wir, dass das hier genannte Produkt aufgrund seiner Bauart in der von uns in Verkehr gebrachten Ausführung den Sicherheits- und Gesundheitsanforderungen der zugrundeliegenden hier genannten EG - Richtlinien und der genannten Normen entspricht.

Bei einer nicht mit uns abgestimmten Änderung an diesem Produkt verliert diese Erklärung ihre Gültigkeit.



sachtler

Product / Produkt:

Video 75 Plus EFP, Studio

Components / Komponenten:

Code number (s) / Codenummer(n):

7500, 7501

Year of first manufacturing / Ab Baujahr:

2003

EC – Directives: **2004/108/EG**
EG – Richtlinien:

**Electromagnetic Compatibility /
Elektromagnetische Verträglichkeit**

Standards and Regulations:
Normen und Vorschriften:

EN 55103-1:2006-07
EN 55103-2:2006-07

Inspector / Prüfstelle:

Vitec Videocom GmbH

Date of Inspection / Prüfdatum:

2010-06

Eching, 08.11.2012

Alan Platt
R&D Director



Vitec Videocom GmbH
Headquarters
Erfurter Straße 16
85386 Eching
Germany

T +49 89 321 58 200
F +49 89 321 58 227
info@vitecvideocom.com
www.vitecvideocom.com

Bags
Petrol Bags
Camera accessories
OConnor
Equipment rentals UK
The Camera Store
Lighting
Anton/Bauer
Litepanels
Sachtler
Mobile power
Anton/Bauer
Promoters
Autoscript
Supports
OConnor
Sachtler
Vinten
Vinten Radamec



1 Safety instructions

- > Before using the Video 75 Plus Studio fluid head make sure that all 4 fixing screws of the tripod's flat base are secured tightly.
- > When releasing the vertical brake make sure that the camera is secured against any sudden movement.
- > Do not operate the fluid head upside down without the necessary securing devices, i.e. ropes etc.
- > Before transport reset fluid drag to "0".

2 Operating elements

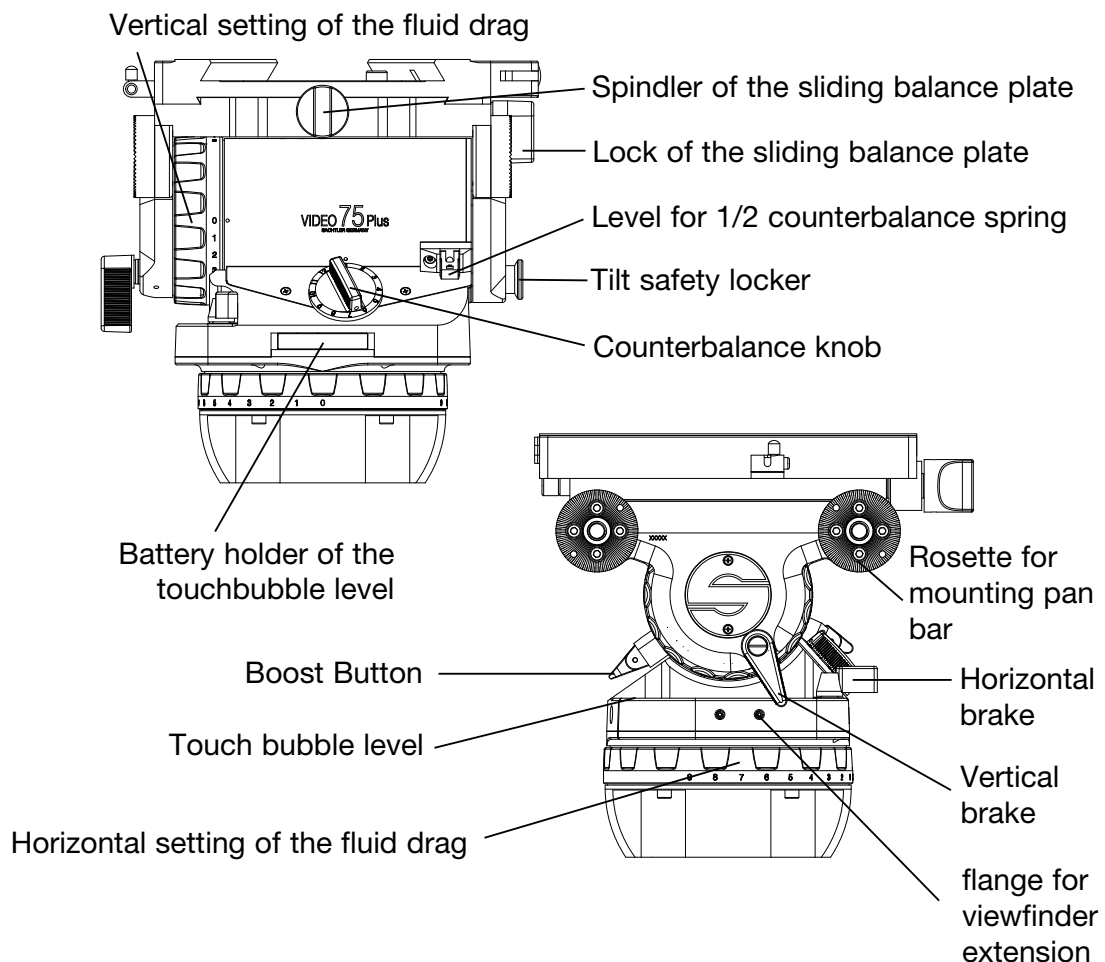

3 Operation

3.1 Levelling of the fluid head

Apply the vertical brake of the Video 75 Plus Studio and hold the camera with one hand.

Open the clamping screw of the fluid head and move the head in such a way, that the bubble moves into the level's black circle. Tighten the clamping screw firmly.

Touch Buble level

The Video 75 Plus Studio has a self illuminating touch bubble which allows easy levelling even under unfavourable lighting conditions.

The illumination is activated by strong tapping on the bubble. The bubble will light up to 45 seconds.

3.2 Removing the V-plate

Push the safety pin of the V-plate lock to the front and swing it into horizontal position. Pull the V-plate locking lever out. The V-plate is now released and can be removed by pulling it backwards.

3.3 Mounting of the camera

Attach the camera V-plate to the tripod adapter plate (camera accessory) around the camera's centre of gravity.

- > Turn the counterbalance knob to position 12.
- > Apply horizontal brake and release vertical brake
- > The springs of the counterbalance engage automatically by tilting the camera through the horizontal position (audible clicking).
- > Lock the head with the tilt safety lock.

The blocking and clicking into position of the tilt safety lock is achieved by pulling out the red knob and turning it 90°. The green marking on the red knob becomes invisible. Make sure that the tilt safety lock has engaged (the head can't be tilted any more).

Move camera with V-plate from the back along the guides until it reaches the end stop.

-> Push the locking lever in and backwards until it touches the head and secure locking of the V-plate by lifting safety pin.

3.4 Removing of the camera

-> Lock the head with the tilt safety lock.

The blocking and clicking into position of the tilt safety lock is achieved by pulling out the red knob and turning it 90°. The Green marking on the red knob becomes invisible. Make sure that the tilt safety lock has engaged (the head can't be tilted any more).

-> Push the safety pin of the V-plate lock to the front and swing it into horizontal position. Pull the V-plate locking lever out. The camera with V-plate is now released and can be removed by pulling it backwards.

Caution: *If necessary the camera should be held by two persons, as the weight can approach 75 kg / 165 lb.*

3.5 Positioning the camera

-> Hold the camera by securing the pan bar.

-> Apply horizontal brake and release vertical brake and tilt safety lock by pulling out the red knob and turning it 90°. The Green marking on the red knob becomes visible (rocking the pan bars up and down will facilitate this).

- > Select 0 on the vertical drag adjustment ring.
- > Open the lock of the camera sliding balance plate.

On the Video 75 Plus Studio the lock of the camera sliding balance plate is opened on the left side of the fluid head.

- > By turning the spindle forwards and backwards move the camera until you have reached a position where the camera is balanced horizontally. Rear-heavy cameras are moved to the front by turning the spindle clockwise, Front-heavy cameras are moved to the back by turning the spindle counter clockwise. This will be easier when the camera is held in a horizontal position.
- > Secure sliding balance plate with clamping lever (spindle drive is self-locking, clamping serves to eliminate play).

On the Video 75 Plus Studio the lock of the balance plate is closed on the left side of the fluid head.

Caution: *If you can't manage to centre the camera, you should move the V-plate to a different position on the tripod mounting adapter.*

3.6 Adjusting the camera's counterbalance

- > Hold the camera by securing the pan bar. Turn the counterbalance knob to that number which best compensates for the weight of the camera.
- > After each spring is released, check if the camera will remain in a tilted position, without moving upwards or downwards significantly.

- > Engaging or disengaging the right lever (small weight symbol) will apply or release half a spring which will help to select optimum counterbalance. When the spring is engaged the lever should be in an upright position, metal pin is not visible - if disengaged the metal pin inside the lever is visible.
- > With the Boost Button you can shift the range of the counterbalance. Switch on the Boost Button for heavier camerakonfigurations (big weight symbol).

Please note: *A lower counterbalance setting becomes immediately effective in any tilt position. An increase of the counterbalance setting will only be effective in the horizontal position (springs must click in audibly).*

3.7 Setting of the Drag

The Video 75 Plus Studio is equipped with nine drag levels horizontally and vertically and a zero setting. By turning the vertical setting and the horizontal setting one selects the desired level of the fluid drag. Turn the setting ring to "0" in order to switch off the drag completely.

If you set the setting rings on the same index number (e. g. "3") the degree of the horizontal and vertical drag is identical and thus enables precise diagonal panning movements without jerks and vibrations.

Make sure that you always turn the setting to the next indexed position. Engage the retainer pins by slowly panning or tilting the camera.

ATTENTION:

Panning or tilting the camera with settings between the indexed positions can damage the retainer pins and/or disks.

3.8 Brakes

The horizontal brake applies the lock for the pan and the vertical brake for the tilt movement. Both brakes are vibrationless and can be used during shooting.

3.9 Connection to teleprompter

The Video 75 Plus Studio has two tapped holes at the front to attach teleprompters.

3.10 Change of the batteries

The illumination is powered by three standard type button cells (625 U or LR9) located in the battery holder, which can be opened with a sharp object such as a screwdriver.

Make sure to insert the new batteries according to the "plus" and "minus" symbols as indicated in the covering plate. The batteries last for about 2000 illumination cycles.

3.11 Transport setting of drag, counterbalance and brakes

To ensure smooth operation of the setting rings for the drag over the long life time period of the fluid head, you should turn both setting rings from position "0" to maximum position, before and after the use of the fluid head.

Setting during transportation:

open both brakes - horizontal and vertical.

Counterbalance and drag should be set to maximum position.

4 Technical specifications

4.1 General data

Counterbalance:	24 steps + Boost Button
Balance plate:	145 mm (5.7") sliding range
Grades of drag:	horizontally and vertically 9 each and 0
Tilt angle:	+80° / -60°
Panning range:	360°
Temperature range:	-40°C (-40°F) to 60°C (104°F)
Weight:	14.6 kg (32.2 lbs)
Max. load:	12 - 85 kg (26 - 187 lbs) @ 200 mm (8") cog 14.0 - 81.4 kg (30.8 - 179.4 lbs) @ 150 mm (6") cog
Camera fitting:	Sideload plate S
Tripod / Pedestal fitting:	integrated flat base for all OB tripods and Multi Disc for Quickfix and Sachtler pedestals, respectively
Pan bars:	two front sections with a diameter of 28.5 mm (1.1"), length 400 mm (15.7")
Batteries:	3 each 625 U or LR9

4.2 Dimensions

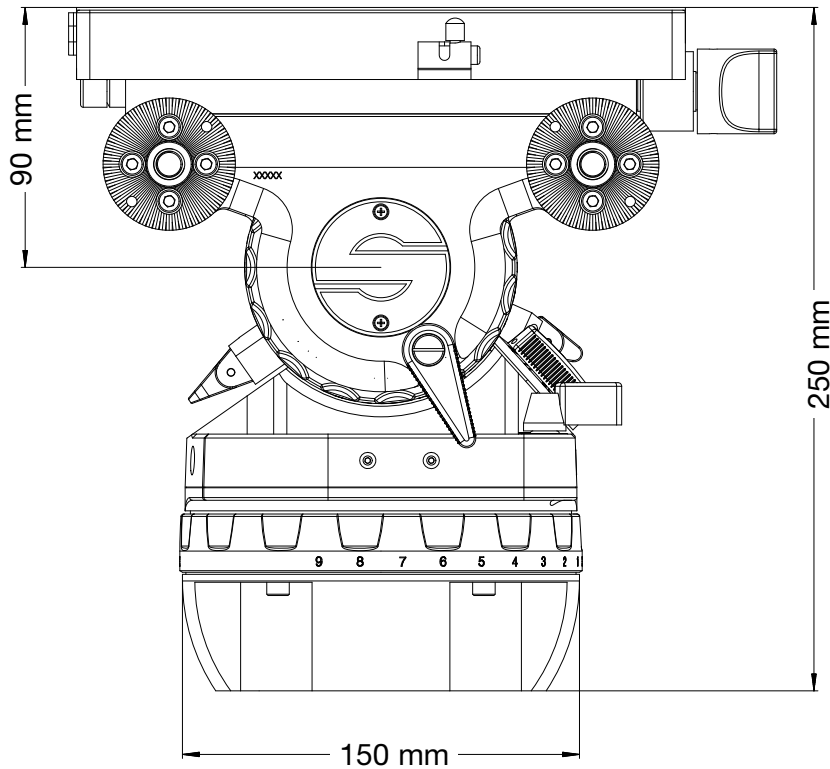

5 The modular system

Due to the Video 75 Plus Studio fluid heads modular design you may perform certain modifications yourself. In order to save time you can do all work with an Allen wrench #4 unless otherwise specified.

The following modifications can be performed:

- > Conversion of the Video 75 Plus Studio to include Touch & Go quick release system with camera plate 35
- > Conversion of the Video 75 Plus Studio to include half ball

5.1 Conversion of the Video 75 Plus Studio to include Touch & Go quick release system with camera plate 35

Remove the fixation screw in the spindles top end.

Open the lock of the balance plate and keep on turning the knob of the spindle to the left until you can remove the balance plate.

Loosen the 4 screws (now visible) of the base plate underneath and remove it.

Get the EFP set up from the Sachtler accessory range.

With this set up it is likely that you have to remove the Touch & Go balance plate from the base plate first.

Release the camera plate from the EFP set up. Grasp the locking lever with your thumb and index and pulldown the red safety button.

Move the locking lever as far as possible to the left and take out the camera plate.

Open the lock of the balance plate by pushing the red lever underneath the balance plate to the left.

Turn the spindle knob of the EFP set up until you see an Allen screw size 4 opening in the camera plate receptacle. Take out this screw.

Open the 2 screws of the spindle fixation with Allen wrench # 2 and remove the fixation piece.

Keep on turning the knob of the spindle to the left until you can remove the balance plate.

Screw the base plate of the Touch & Go balance plate onto the head. Fasten the allen screws hand-tight.

Guide the balance plate with spindle into the base plate.

Turn the spindle to the right until you can see it coming out at the front of the head.

Place the fixation piece and tighten it with the 2 Allen screws (Allen wrench #2). The spindle is now fastened.

Secure the balance plate by screwing allen screw size 4 into the hole of camera plate's receptacle at the provided place.

The conversion is done.

5.2 Conversion of the Video 75 Plus Studio to include half ball

Put the Video 75 Plus Studio upside down, so that you can access the bottom of the head.

Take at hand the ball adapter piece with clamping screw from the Sachtler accessory range.

Place the adapter piece into the recess at the bottom side of the head.

Fasten hand-tight the 4 allen screws.

The fluid head is tightened onto the tripod via the clamping screw.

6 Warranty

Warranty expires if:

-> *the fluid head was operated improperly or not in line with the specified technical data, or*

-> *the head housing was opened by unauthorised personnel.*

We reserve the right to make changes based on technical advances.

Please register at www.sachtler.com for an extended warranty period.

1 Sicherheitshinweise

- > Vor dem Gebrauch des Video 75 Plus Studio Fluidkopfes ist sicherzustellen, daß die 4 Befestigungsschrauben im Stativ-Flachboden fest angezogen sind.
- > Beim Lösen der Vertikalbremse muß sichergestellt sein, daß die Kamera gegen plötzliche Bewegung gesichert ist.
- > Kopfüber darf der Fluidkopf nur mit ausreichender Sicherung (z.B. Stahlseile) eingesetzt werden.
- > Vor dem Transport die Steuerringe der Dämpfung auf "0" stellen.

2 Bedienelemente

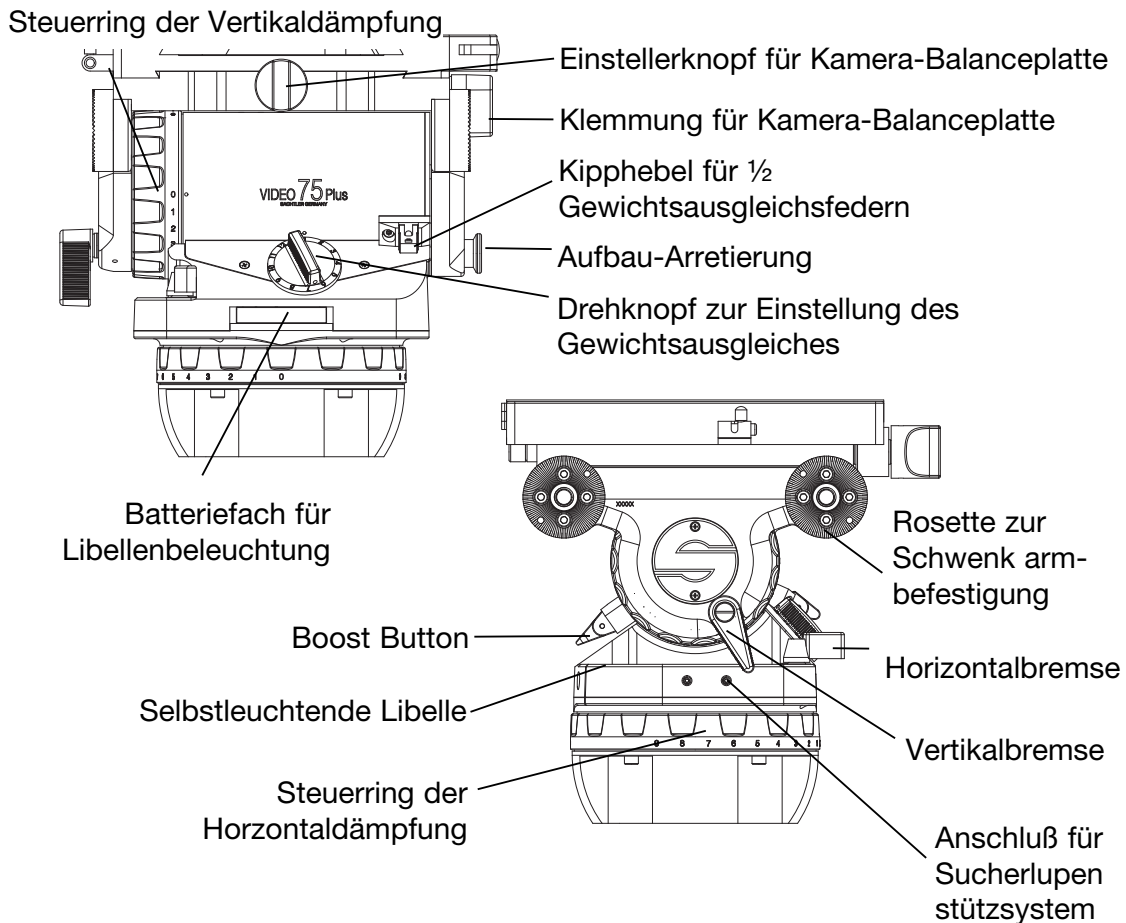

3 Betrieb

3.1 Nivellieren des Fluidkopfes

Der Video 75 Plus Studio verfügt über eine Libelle, um das Nivellieren zu erleichtern.

Schließen Sie die Vertikalbremse des Video 75 Plus Studio und sichern Sie die Kamera mit einer Hand.

Lösen Sie die Klemmschale des Fluidkopfes und richten Sie den Kopf so aus, daß die Luftblase der Libelle im schwarzen Kreis steht. Klemmschale danach gut festziehen.

Beleuchtete Libelle

Der Video 75 Plus Studio verfügt über eine selbstleuchtende Libelle, um auch bei ungünstigen Lichtverhältnissen leicht nivellieren zu können.

Durch kräftiges Antippen der Libelle wird die Beleuchtung aktiviert. Die Libelle leuchtet bis zu 45 Sekunden.

3.2 Entnehmen der V-Platte

Schieben Sie den Sicherungsstift der V-Platten-Verriegelung nach vorne und stellen ihn in die horizontale Position. Ziehen Sie den V-Platten-Verriegelungshebel nach vorne und dann nach außen. Die V-Platte wird freigegeben und kann nach hinten herausgezogen werden.

3.3 Einsetzen der Kamera

Befestigen Sie die V-Platte ungefähr im Schwerpunkt der Kamera an der Stativadapterplatte (Kamera Zubehör).

-> Stellen Sie den Drehknopf des Gewichtsausgleichs auf Position 12

-> Schließen Sie Horizontalbremse und öffnen Sie die Vertikalbremse.

- > **Achten Sie darauf**, daß die Federn des Gewichtsausgleiches einrasten, indem Sie den Kopf durch die Horizontale neigen (*hörbares Einrasten*).
- > Blockieren Sie den Fluidkopf mit der Aufbau-Arretierung.

Das Sperren und Einrasten der Aufbau-Arretierung geschieht durch Herausziehen des roten Knopfes und Drehung um 90°. Grüne Markierung am Knopf verschwindet. Vergewissern Sie sich, daß die Aufbau-Arretierung eingearastet und der Kopf in der Horizontalen blockiert ist. (Der Kopf läßt sich mittels der Schwenkarme nicht mehr neigen.)

Beim Einsetzen der Kamera mit V-Platte schieben Sie diese von hinten in die V-Platten-Führung der Balanceplatte bis zum Anschlag.

- > Drücken Sie den Verriegelungshebel nach innen und nach hinten bis er am Kopf anliegt und sichern Sie die V-Platten-Verriegelung durch Hochklappen des Sicherungsstiftes.

3.4 Entnehmen der Kamera

- > Blockieren Sie den Fluidkopf mit der Aufbau-Arretierung.

Das Sperren und Einrasten der Aufbau-Arretierung geschieht durch Herausziehen des roten Knopfes und Drehung um 90°. Grüne Markierung am Knopf verschwindet. Vergewissern Sie sich, daß die Aufbau-Arretierung eingearastet und der Kopf in der Horizontalen blockiert ist. (Der Kopf läßt sich mittels der Schwenkarme nicht mehr neigen.)

- > Schieben Sie den Sicherungsstift der V-Platten-Verriegelung nach vorne und stellen ihn in die horizontale Position. Ziehen Sie den V-Platten-Verriegelungshebel nach vorne und dann nach außen. Die Kamera mit V-Platte wird freigegeben und kann nach hinten herausgezogen werden.

Bitte beachten Sie: Bei Auf- und Abbau einer Kamera sollte diese gegebenenfalls zu zweit gehalten werden, da bis zu 75 kg Kameragewicht wirksam werden können.

3.5 Zentrieren des Kameragewichts

- > Halten Sie den Kopf mittels Schwenkarm fest.
 - > Bei geschlossener Horizontalbremse und geöffneter Vertikalbremse lösen Sie nun die Aufbau-Arretierung durch Herausziehen des roten Knopfes und Drehung um 90°. (Durch Heben und Drücken der Schwenkarme erleichtern Sie das Öffnen.)
 - > Drehen Sie den vertikalen Steuerring auf Position 0.
 - > Lösen Sie die Klemmung der Kamera-Balanceplatte
- Beim Video 75 Plus Studio wird der Klemmhebel an der rechten Seite des Kopfes geöffnet.
- > Durch Vor- und Zurückdrehen der Spindel verschieben Sie die Kamera so lange bis Sie die Position gefunden haben, in der die Kamera horizontal ausbalanciert ist. Hecklastige Kameras werden durch Rechtsdrehen an der Spindel nach vorne verschoben, frontlastige Kameras durch Linksdrehen nach hinten. Sie erleichtern das Verschieben, indem Sie die Kamera horizontal halten.
 - > Sichern Sie die Balanceplatte mit dem Klemmhebel (der Spindeltrieb ist selbsthemmend, die Klemmung dient zur Beseitigung von Spiel).

Bitte beachten Sie: Falls es Ihnen nicht gelingt die Kamera zu zentrieren, schrauben Sie die V-Platte an eine andere Position der Stativadapterplatte.

3.6 Einstellen der Kamerabalance

- > Halten Sie die Hand am Schwenkarm und schalten Sie über den Drehknopf des Gewichtsausgleichs schrittweise Ausgleichsfedern ab.

- > Testen Sie nach jeder abgeschalteten Feder, ob die Kamera in der geneigten Stellung annähernd stehen bleibt, d.h. die Kamera sollte in jeder Neigeposition weder stark nach unten abkippen noch nach oben zurückfedern.
- > Mit dem Kipphebel für die $\frac{1}{2}$ Gewichtsausgleichsfeder kann eine halbe Feder geschaltet werden. Wählen Sie durch Zu- oder Wegschalten dieser Feder den optimalen Gewichtsausgleich. (Bei zugeschalteter Feder steht der Kipphebel aufrecht, Stahlstift ist nicht sichtbar. Bei weggeschalteter Feder ist der Stahlstift im Kipphebel sichtbar).
- > Mit dem "Boost Button" lässt sich ausserdem der Bereich des Gewichtsausgleichs verschieben. Schalten Sie bei schwereren Kamerakonfigurationen den "Boost Button" dazu (großes Gewichtssymbol sichtbar)

Bitte beachten Sie: *Das Verringern der Ausgleichskraft wird in jeder Neigeposition sofort wirksam, das Erhöhen jedoch nur in Horizontalstellung (Federn rasten hörbar ein).*

3.7 Einstellen der Dämpfung

Der Video 75 Plus Studio verfügt horizontal und vertikal über je neun Dämpfungsstufen und eine Nullstellung. Durch Drehen an den Steuerringen wird die gewünschte Fluiddämpfung eingestellt. In der Nullstellung ist die Dämpfung völlig abgeschaltet.

Befinden sich die Steuerringe auf gleichem Index (z.B. "3"), dann ist die Stärke der Horizontal- und Vertikaldämpfung genau gleich und damit sind saubere, ruckfreie Diagonalbewegungen möglich. Einstellung nur auf voller Raststellung. Durch einen ersten langsamen Schwenk rasten die Schaltstifte ein.

ACHTUNG:

Bei Lastschwenks zwischen den Raststellungen können die Schaltstifte und/oder die Rastscheiben beschädigt werden.

3.8 Bremsen

Die Horizontalbremse löst die Klemmung für horizontale und die Vertikalbremse für vertikale Schwenks. Beide Bremsen können während der Aufnahme vibrationsfrei betätigt werden.

3.9 Teleprompteranschluß

Der Video 75 Plus Studio verfügt vorne am Kopf über zwei Gewindebohrungen zur Montage von Telepromptern.

3.10 Austausch der Batterien

Im Batteriefach befinden sich die handelsüblichen Standard Knopfzellen vom Typ 625 U oder LR9. Mit Hilfe eines spitzen Gegenstandes (Schraubenzieher o.ä.) öffnen Sie dieses Fach. Vergewissern Sie sich, daß die neuen Batterien entsprechend der "plus" und "minus" Kennzeichnung des Batteriefaches eingelegt werden. Ein Satz Batterien reicht für ca. 2000 Beleuchtungsvorgänge.

3.11 Transportstellung von Dämpfung, Gewichtsausgleich und Bremsen

Um die Leichtgängigkeit der Steuerringe für die Dämpfung über die lange Lebensdauer eines Sachtler Fluidkopfes zu erhalten, sollten vor und nach dem Dreh beide Steuerringe von Stellung "0" bis zur maximalen Dämpfungsstufe durchgeschaltet werden.

Einstellungen während des Transports: das Wichtigste ist, beide Bremsen - horizontal und vertikal - zu lösen. Gewichtsausgleich und Dämpfungen sollten jeweils auf maximaler Stufe eingestellt sein.

4 Technische Daten

4.1 Allgemeine Daten

Gewichtsausgleich:	in 24 Stufen + Boost Button
Balanceplatte:	145 mm Verschiebebereich
Dämpfungsstufen:	je 9 horizontal und 9 vertikal und 0
Neigebereich:	+80° / -60°
Schwenkbereich:	360°
Temperaturbereich:	-40° C bis 60° C
Eigengewicht:	14,6 kg
Traglast:	12 - 85 kg @ 200 mm cog 14.0 - 84.4 kg @ 150 mm cog
Kameraanschluß:	Sideload plate S
Stativanschluß:	integrierter Flachboden für alle AÜ- Stative bzw. Multi Disc für Quickfix und Sachtler Pedestale
Schwenkarme:	zwei vordere Schwenkarme mit Befestigungsdurchmesser 28,5 mm, Länge 400 mm
Batterien:	3 Stück 625 U oder LR9

4.2 Abmessungen

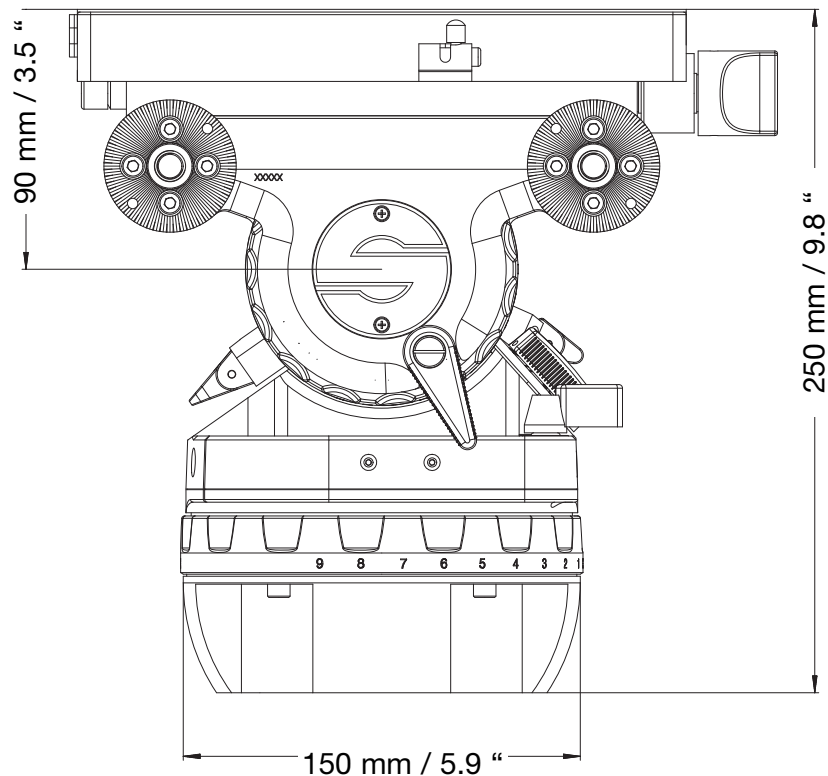

5 Das Baukastensystem

Die Video 75 Plus Studio Köpfe sind modular aufgebaut.

Nachfolgend beschriebene Modifikationen können selbst durchgeführt werden. Um längere Umbauzeiten zu vermeiden, ist - wenn nicht anders beschrieben - ein Inbusschlüssel #4 das einzige benötigte Werkzeug.

-> *Umbau des Video 75 Plus Studio auf Touch & Go Verschluss mit Kameraplatte 35*

-> *Umbau des Video 75 Plus Studio auf Halbkugel*

5.1 Umbau des Video 75 Plus Studio auf Touch & Go Verschuß mit Kameraplatte 35

Entnehmen Sie die Fixierschraube an der vorderen Spindelspitze.

Lösen Sie die seitliche Klemmung der Balanceplatte und drehen Sie den Knopf des Spindeltriebs so lange nach links bis Sie die Balanceplatte entnehmen können.

Öffnen Sie die nun sichtbar gewordenen 8 Schrauben der darunter liegenden Grundplatte und entnehmen diese.

Nehmen Sie jetzt den EFP Aufbau aus dem Sachtler Zubehörprogramm zur Hand.

Gegebenenfalls müssen Sie bei diesem Aufbau erst die Grundplatte von der Touch & Go Balanceplatte lösen.

Entnehmen Sie zunächst die Kameraplatte aus dem EFP Aufbau.

Dazu Verriegelungshebel mit Daumen und Zeigefinger greifen und den roten runden Sperrknopf nach unten ziehen.

Verriegelungshebel bis zum linken Anschlag drücken und dabei Kameraplatte entnehmen.

Lösen Sie die Klemmung der Balanceplatte (roten Hebel unterhalb der Balanceplatte nach links oben ziehen)

Drehen Sie den Knopf des Spindeltriebs bis im Boden der Kameraplattenaufnahme eine Schraube (Inbus #4) sichtbar wird. Entnehmen Sie diese.

Öffnen Sie nun mittels Imbusschlüssel #2 die 2 Schrauben der Spindelfixierung und entnehmen das Fixierklötzchen.

Drehen Sie den Knopf des Spindeltriebs so lange nach rechts bis sie die Balanceplatte entnehmen können.

Schrauben Sie die Grundplatte für die Touch & Go Balanceplatte auf. Inbusschrauben handfest anziehen.

Führen Sie die Balanceplatte mit der Spindel in die Aufnahme ein.

Drehen Sie die Spindel so lange nach links bis sie vorne am Kopf sichtbar wird. Mittels Imbusschlüssel #2 sichern Sie die 2 Schrauben der Spindelfixierung.

Sichern Sie die Balanceplatte indem Sie die Inbusschraube #4 wieder in den dafür vorgesehenen Platz im Boden der Kameraplattenaufnahme einschrauben.

Der Umbau ist abgeschlossen.

5.2 Umbau des Video 75 Plus Studio auf Halbkugel

Stellen Sie den Video 75 Plus Studio auf den Kopf, so daß die Unterseite sichtbar wird.

Nehmen Sie das Halbkugeladapterstück mit Klemmschale aus dem Sachtler Zubehörprogramm zur Hand.

Führen Sie das Adapterstück in die dazu vorgesehene Vertiefung an der Kopfunterseite ein.

Ziehen Sie die vier Inbusschrauben handfest an.

Mit der Klemmschale wird der Fluidkopf am Stativ arretiert.

7 Gewährleistung

Der Gewährleistungsanspruch erlischt, wenn

- > *der Fluidkopf unsachgemäß und außerhalb der spezifizierten technischen Daten betrieben wurde oder*
- > *das Grundgehäuse von einer nicht autorisierten Service-Stelle geöffnet wurde.*

Änderungen, die dem technischen Fortschritt dienen, sind vorbehalten.

Bitte registrieren Sie sich unter www.sachtler.de, um einen erweiterten Gewährleistungszeitraum zu erhalten.

