



Installation and Assembly: 32" - 65" Flat Panel Display Stand

Models: SS560M



Max UL Load Capacity:
150 lb (68 kg) display
50 lb (22.7 kg) per shelf

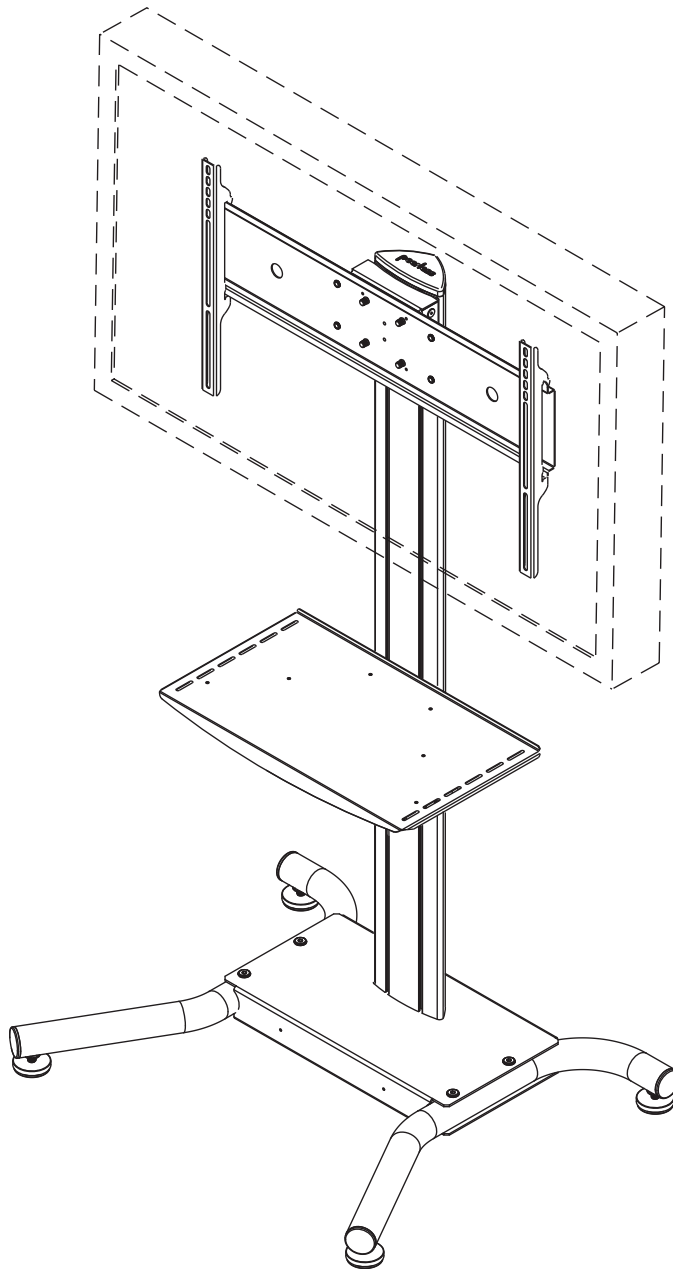

NOTE: Read entire instruction sheet before you start installation and assembly.

WARNING

- Do not begin to install your Peerless product until you have read and understood the instructions and warnings contained in this Installation Sheet. If you have any questions regarding any of the instructions or warnings, for US customers please call Peerless customer care at 1-800-865-2112, for all international customers, please contact your local distributor.
- This product should only be installed by someone of good mechanical aptitude, and fully understands these instructions.
- Never exceed the Maximum UL Load Capacity on page 1.
- Always use an assistant or mechanical lifting equipment to safely lift and position equipment.
- Tighten screws firmly, but do not overtighten. Overtightening can damage the items, greatly reducing their holding power.
- The cart is not affixed or secured to the floor, and may therefore tip over and/or fall if display and/or stand is shaken or hit. Always monitor children and do not let children play alone around stand as they could get hurt by a falling display. Not recommended for use in areas with heavy traffic.

Tools Needed for Assembly

- level
- phillips screwdriver

Table of Contents

Parts List.....	3, 4
Assembling Cart	5
Attaching Universal Adapter Plate.....	10
Installing Adapter Brackets	11
Cord Management.....	13

Before you begin, make sure all parts shown are included with your product.

Parts may appear slightly different than illustrated.

Parts List

Description	Qty.	Part Number
A screen mount bracket	1	201-1156
B hook plate	1	201-1157
C shelf support	1	201-1158
D base	1	009-1223
E universal plate	1	201-1110
F adapter bracket	2	201-1510
G upright	1	580-1180
H top cover	1	590-1210
I 1/4-20 x 12mm decorative screw	14	520-2325
J 1/4-20mm nut	10	530-1050
L 3/8-16 x 2.5" socket screw	3	520-9550
M 7/32" allen wrench	1	560-9715
N 4 mm allen wrench	1	560-9646
O 8/32 nylock nut	6	530-1038
P shelf pan	1	009-1225
Q 6 mm allen wrench	1	560-9716
R left leg	1	009-1296
S right leg	1	009-1295
T foot	4	600-1025
V joint connector nut	4	530-1037
W 3/8-16 x 1.5" screw bolt	4	520-1329
X M10 x .402 ID lock washer	3	540-9424
Z 3/16 allen wrench	1	560-0071
AA M4 x 12 mm serrated washer head socket pin screw	6	510-1079
BB M4 x 25 mm serrated washer head socket pin screw	4	510-1082
CC M5 x 12 mm socket pin screw	4	520-1064
DD M5 x 25 mm socket pin screw	4	520-1122
EE M6 x 12 mm socket pin screw	4	520-1050
FF M6 x 25 mm socket pin screw	4	520-1211
GG M8 x 15 mm socket button screw	6	520-1068
HH M8 x 40 mm socket pin screw	4	520-1152
II .219 ID x .5 OD x .5 HT spacer	4	540-1057
JJ .344 ID x .75 OD x .5 HT spacer	4	540-1059
KK universal plasma tilt multi washer	6	580-1036
LL M6 x 20 mm socket pin screw	4	520-9554
MM M6 x 30 mm socket pin screw	4	520-1067
NN M8 x 25 mm socket pin screw	4	520-1101
OO M10 x 15 mm socket screw	4	520-9262

Parts List continued

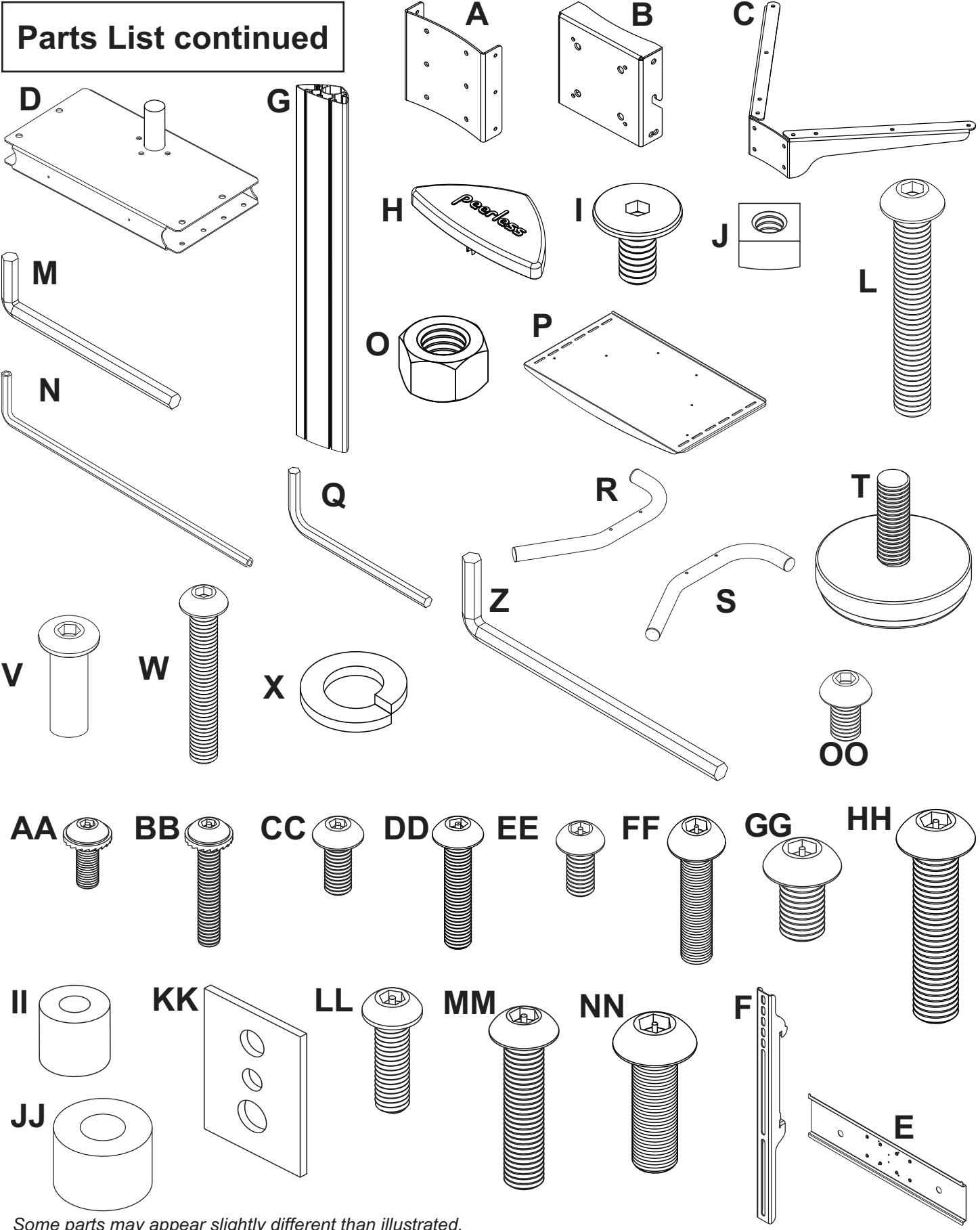

Some parts may appear slightly different than illustrated.

1 Insert right leg (**S**) into base housing (**D**) as shown in fig. 1.1. Then align holes in right leg with holes in base housing (**D**). Fasten base housing to right leg using two 3/8-16 x 1.5" bolts (**W**) and two joint connectors (**V**). Tighten using 3/16" allen wrench (**Z**) and 7/32" allen wrench (**M**) as shown in fig.1.2.

NOTE: Left and right legs can be identified by looking at the cart from the front.

Repeat for left side with left leg (**R**).

fig. 1.1

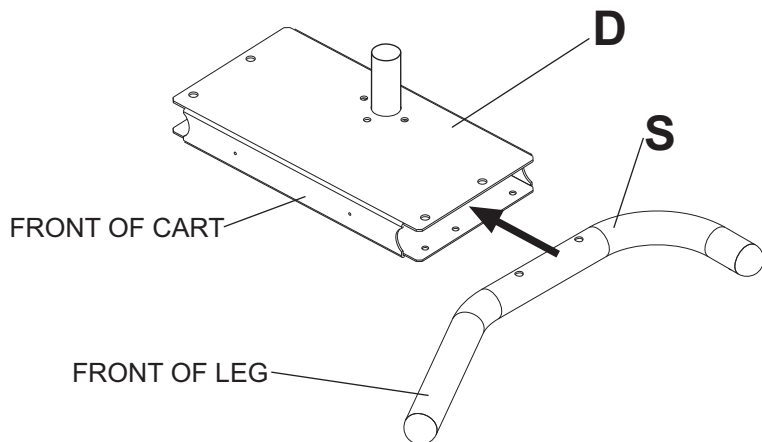
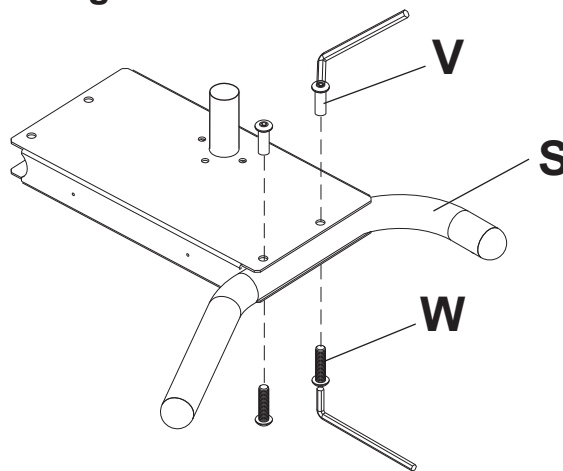
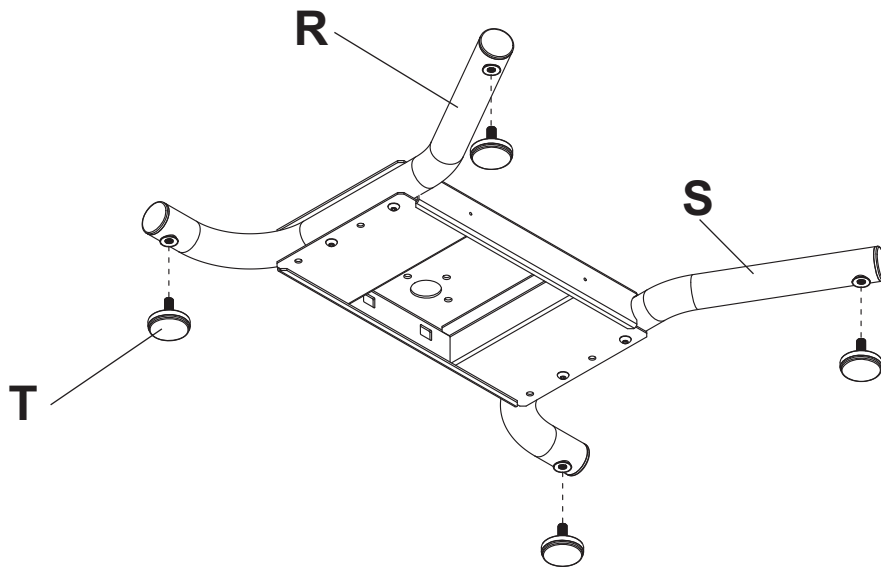

fig. 1.2



2 Insert feet (**T**) into holes of support legs (**R & S**) and hand thread to secure.



3 Attach upright (**G**) to base (**D**), as shown in fig 3.1 using three 3/8-16 x 2.5" socket screws (**L**) and M10 x .402ID lock washers (**X**). Tighten screws using 7/32" allen wrench (**M**).

NOTE: Be sure cord management holes are in the configuration shown in fig 3.2.

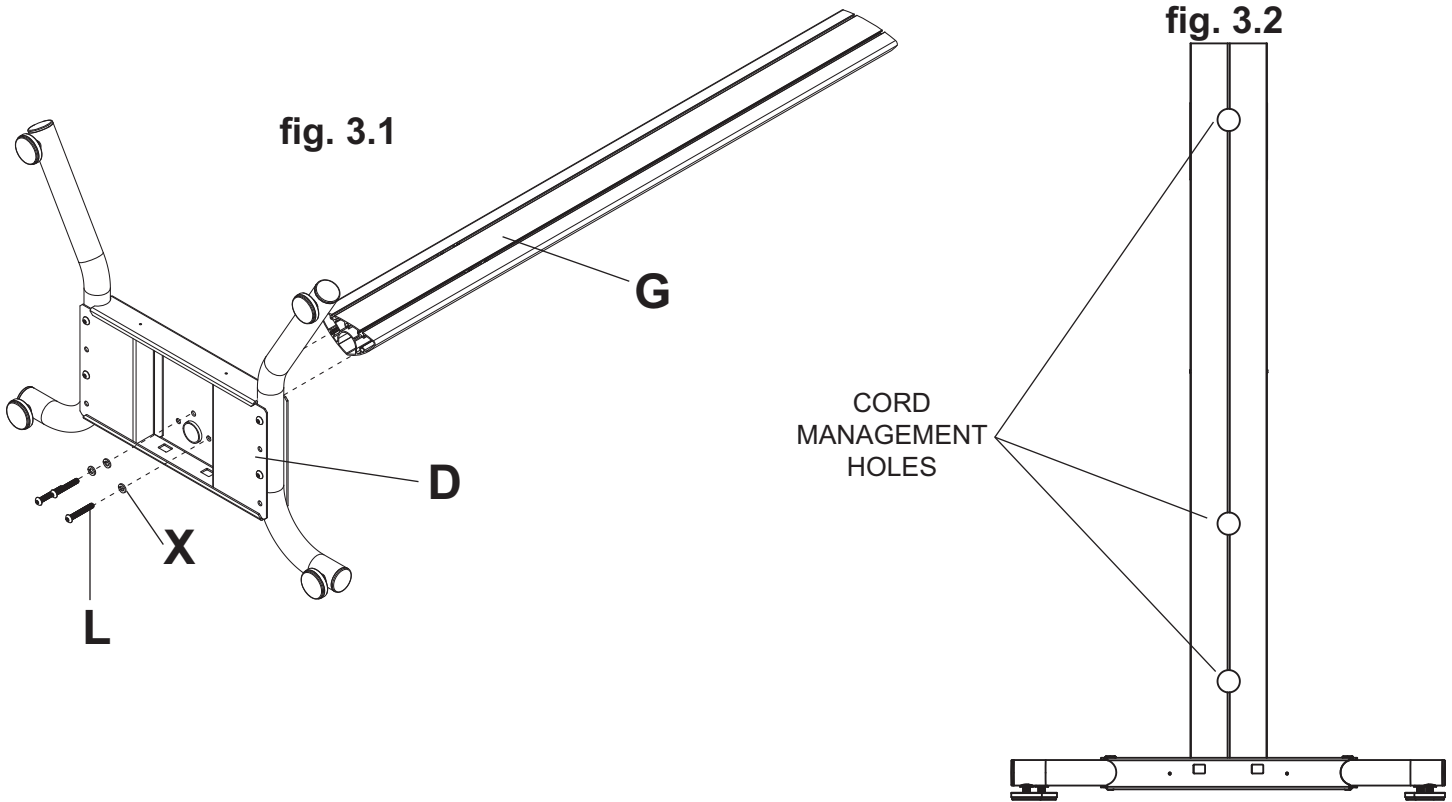

4 Loosely attach four 1/4-20 x 12 mm screws (**I**) and 1/4-20 nuts (**J**) to shelf support (**C**).

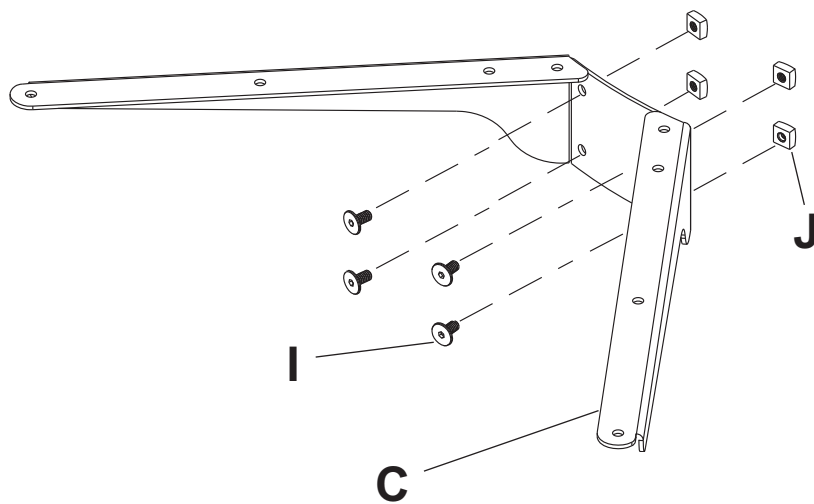

- 5** Slide shelf support (C) onto upright (G) so that 1/4-20 nuts (J) slide into slots of upright (G) as shown in figure 5.1 and detail 1. Slide shelf support to desired height, level, then tighten 1/4-20 x 12mm screws (I) using 4 mm allen wrench (N).

NOTE: MAXIMUM OF TWO SHELVES

Max height of top shelf is 34" from base.

Max height of second shelf is 28" from base.

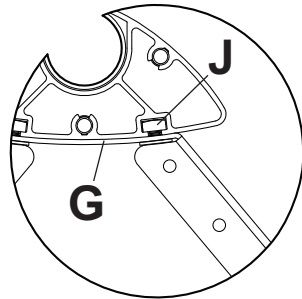

DETAIL 1

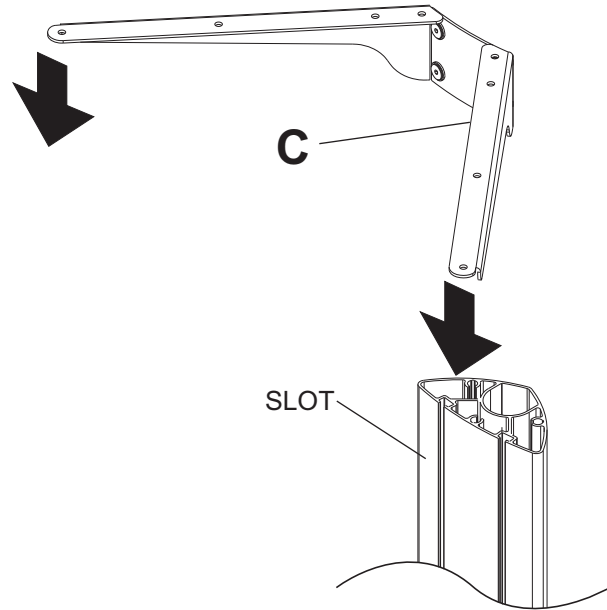

fig. 5.1

Attaching Metal Shelf

- 6** Attach shelf pan (P) to shelf support (C) using six 8/32 nylock nuts (O) as shown below. Use an adjustable wrench to tighten six 8/32 nylock nuts (O).

⚠ WARNING

- This shelf is intended for use with equipment weighing no more than 50 lbs. (22.7 kg) that fits evenly across the surface of shelf pan (P). Use with other equipment may result in instability and cause personal injury or property damage.

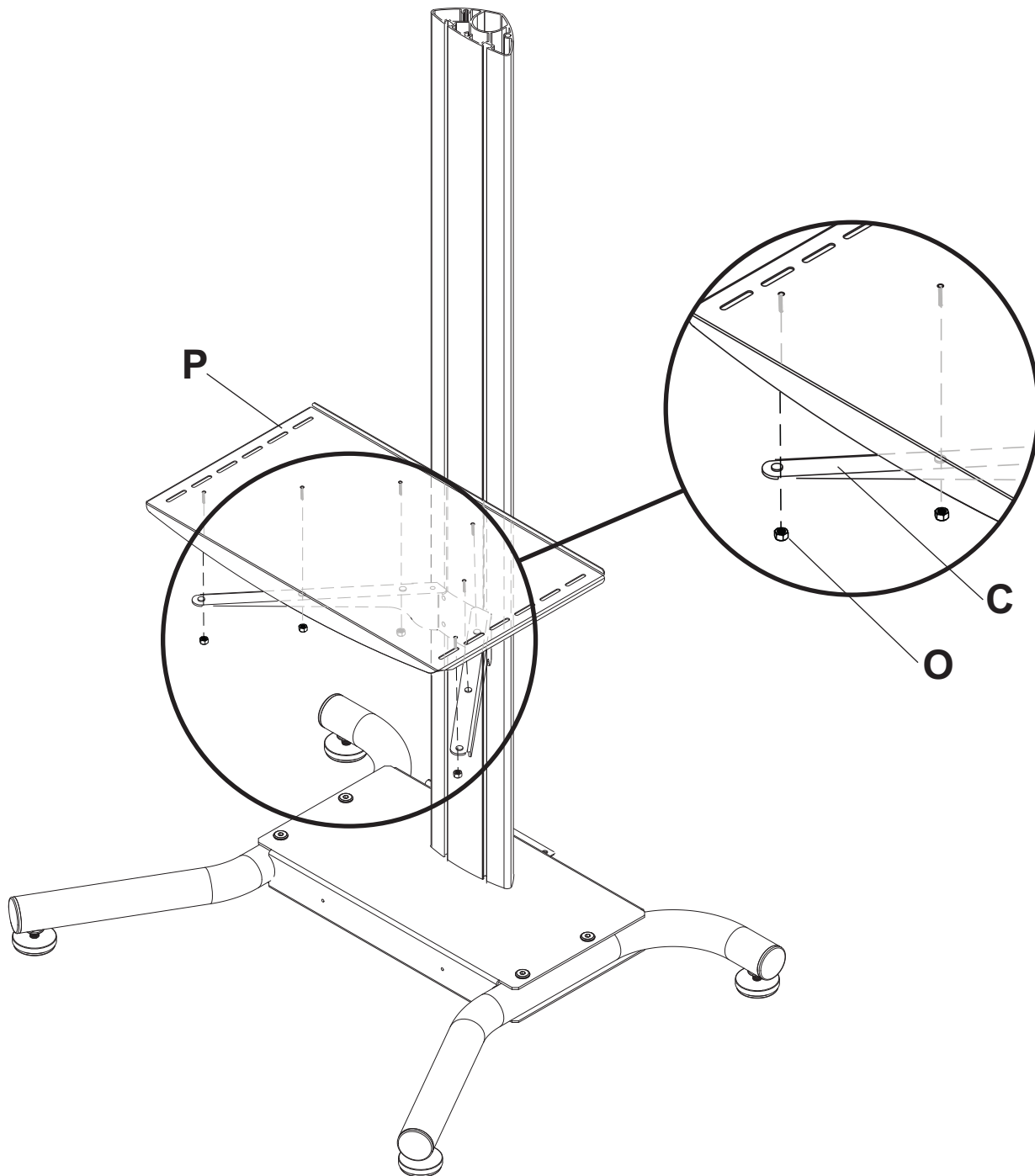

- 7** Loosely attach six 1/4-20 x 12 mm screws (I) and 1/4-20 nuts (J) to display mount bracket (A).

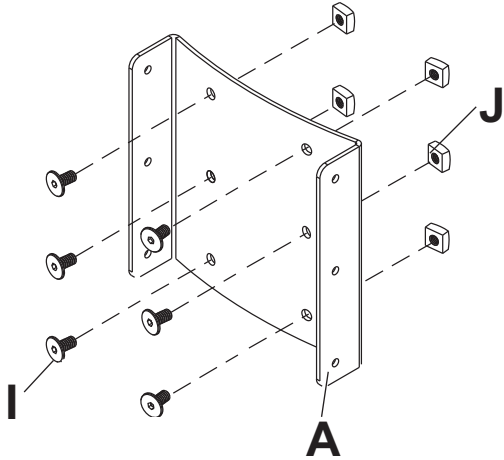

- 8** Slide display mount bracket (A) onto upright (G) so that 1/4-20 nuts (J) slide into slots of upright (G) as shown in figure 8.1 and detail 2. Slide display mount bracket to desired position, level, then tighten 1/4-20 x 12 mm screws (I) using 4 mm allen wrench (N).

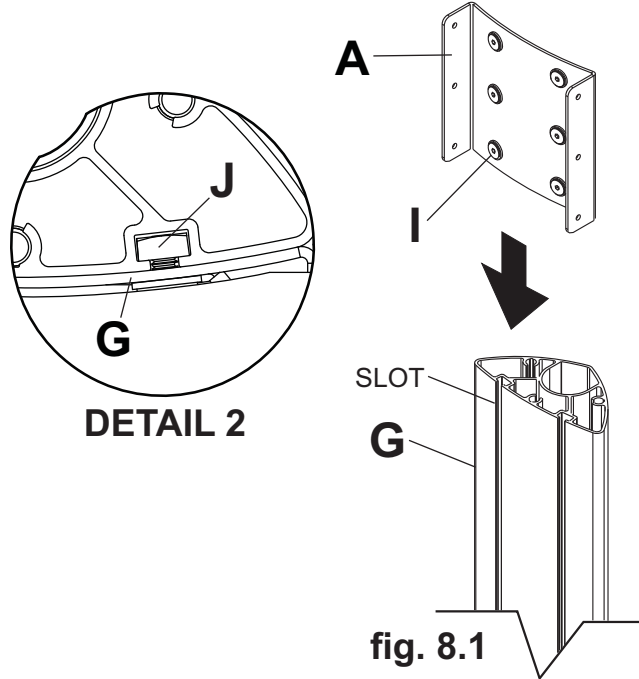

- 9** Snap top cover (H) onto upright (G).

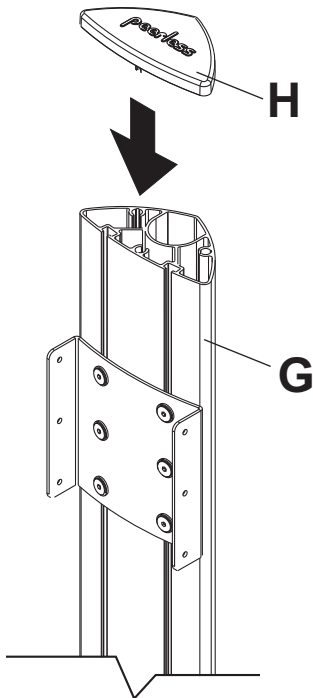

- 10** Insert two 1/4-20 x 12 mm screws (I) into display mount bracket (A), leaving 3/16" of exposed thread as shown in figure 10.1 and detail 3.

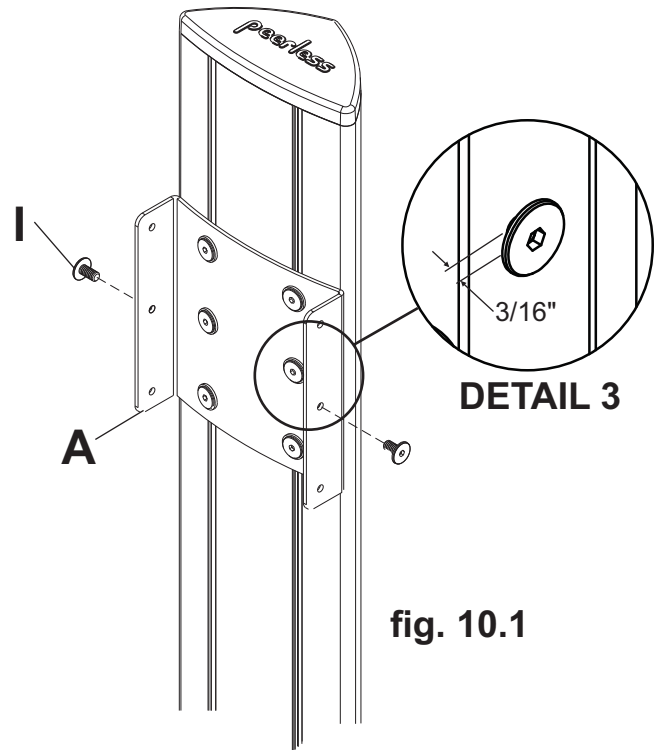

Attaching Universal Adapter Plate or Dedicated Adapter Plate

- 11** Attach Universal Plate (E) or Dedicated Adapter Plate to hook plate (B) using four M10 x 15 mm socket screws (OO). Tighten screws using 6 mm allen wrench (Q).

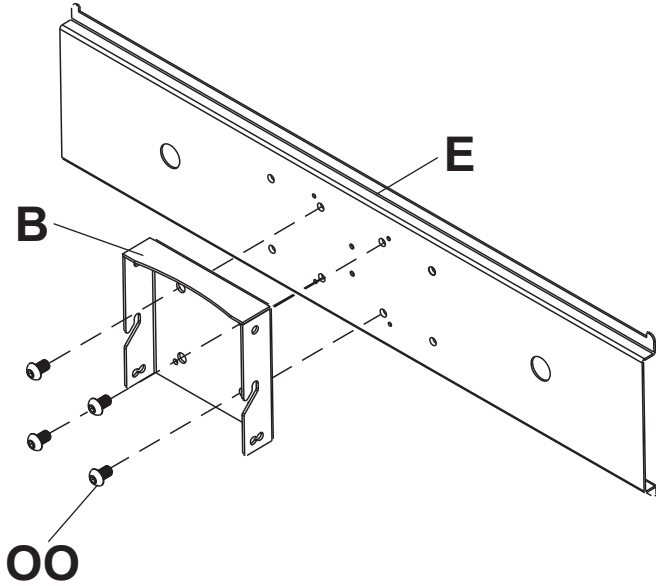

- 12** Attach hook plate (B) to display mount bracket (A).

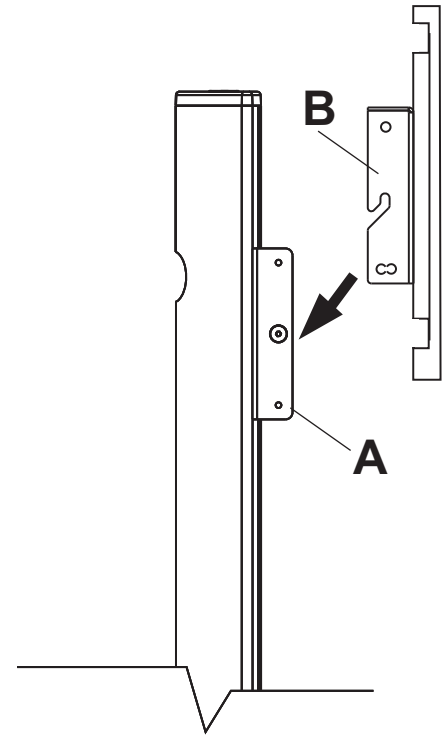

- 13** Insert two 1/4-20 x 12 mm screws (I) into holes indicated below for desired display orientation. Tighten all screws using 4 mm allen wrench (N).

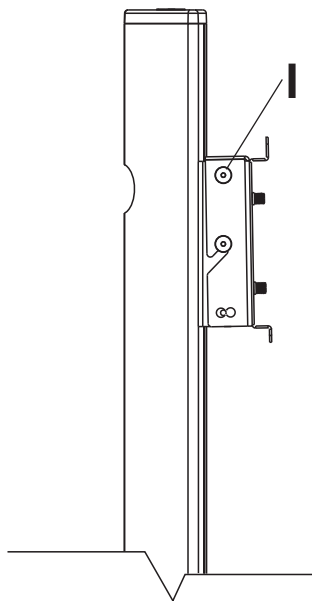

No Tilt

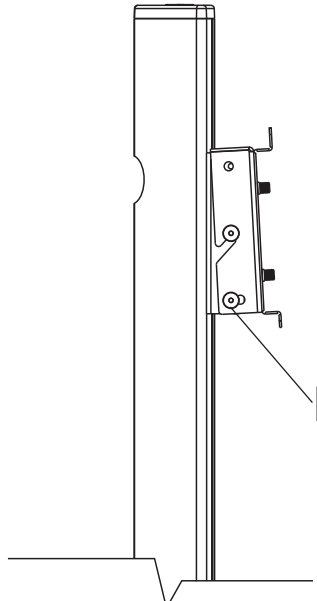

2° Backward Tilt

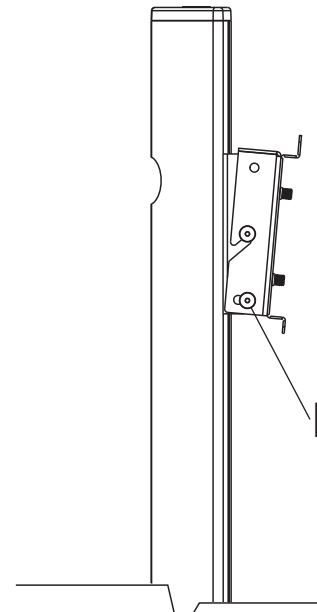

5° Forward Tilt

Installing Adapter Brackets to Universal Plate

⚠ WARNING

- Tighten screws so adapter brackets are firmly attached. Do not tighten with excessive force. Overtightening can cause stress damage to screws, greatly reducing their holding power and possibly causing screw heads to become detached. Tighten to 40 in. • lb (4.5 N.M.) maximum torque.
- If screws don't get three complete turns in the display inserts or if screws bottom out and bracket is still not tightly secured, damage may occur to display or product may fail.

14 To prevent scratching the display, set a cloth on a flat, level surface that will support the weight of the display. Place display face side down. Refer to display manufacturers instructions or customer service, for removing any knobs, base, cover, or screw(s) on the back of the display to prepare mounting. These need to be removed to allow the adapter brackets to be attached. Select the small, medium, large or extra large screws from the baffled fastener pack then attach adapter brackets to display following figure 14.1 or 14.2.

NOTE: Top and bottom mounting holes must be used for attaching brackets. Verify that all holes are properly aligned, and then tighten screws using a security allen wrench.

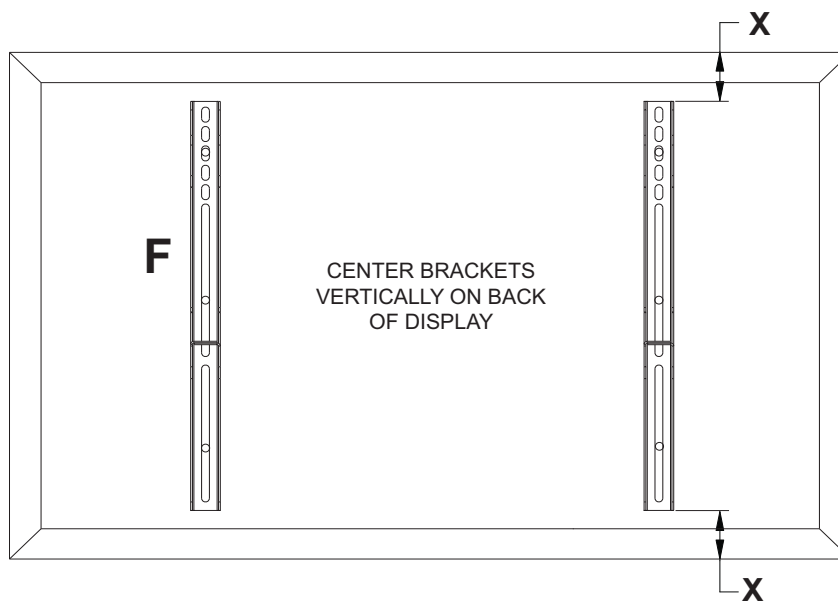

NOTE: "X" dimensions should be equal.

Notes:

- The number of fasteners used will vary, depending upon the type of display.
- Multi-washers and spacers may not be used, depending upon the type of display.
- Use the corresponding hole in the multi-washer that matches your screw size as shown.

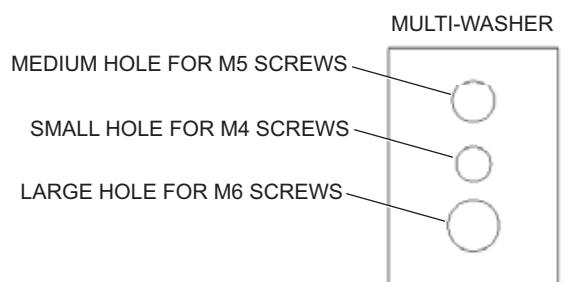

NOTE: For **flat back displays** proceed to step 14-1. For **bump-out or recessed back display** skip to step 14-2

For Flat Back Display

14-1 Begin with the shortest length screw, hand thread through multi-washer and adapter bracket into display as shown below. Screw must make at least three full turns into the mounting hole and fit snug into place. Do not over tighten. If screw cannot make three full turns into the display, select a longer length screw from the baffled fastener pack. Repeat for remaining mounting holes, level brackets and tighten screws.

NOTE: Spacers may not be used, depending upon the type of display.

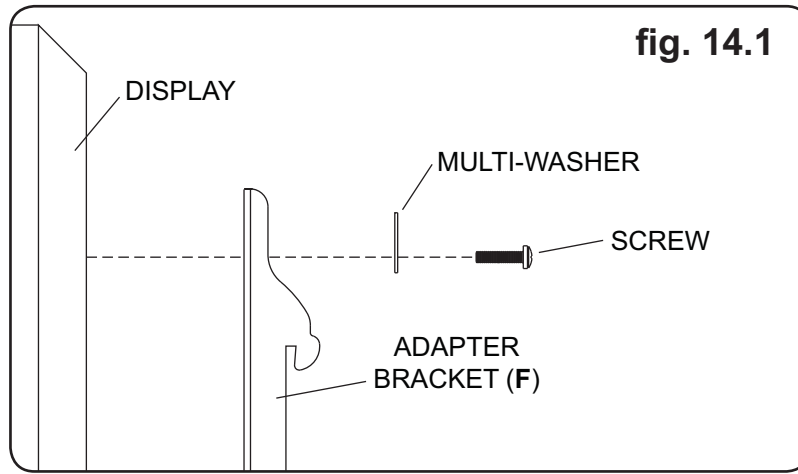

If you have any questions, please call Peerless customer care at 1-800-865-2112.

For Bump-out or Recessed Back Display

14-2 Begin with longer length screw, hand thread through multi-washer, adapter bracket and spacer in that order into display as shown below. Screw must make at least three full turns into the mounting hole and fit snug into place. Do not over tighten. If screw cannot make three full turns into the display, select a longer length screw from the baffled fastener pack. Repeat for remaining mounting holes, level brackets and tighten screws.

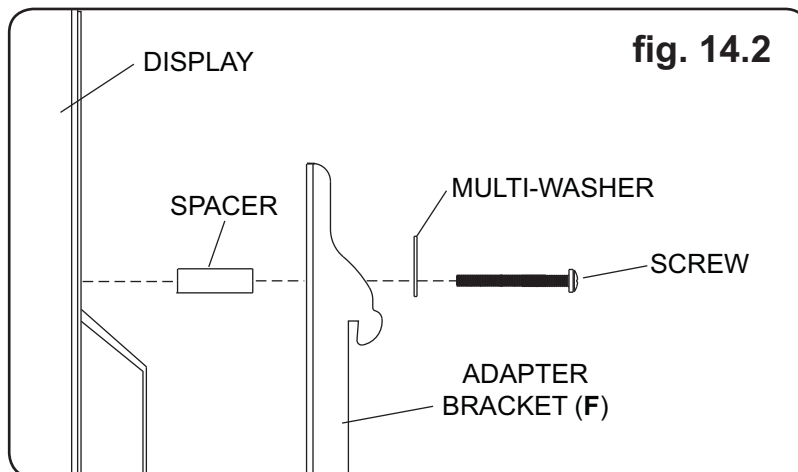

If you have any questions, please call Peerless customer care at 1-800-865-2112.

Mounting and Removing Flat Panel Display

⚠ WARNING

- Always use an assistant or mechanical lifting equipment to safely lift and position the plasma television.

- 15** Hook adapter brackets (F) onto universal plate (E), then slowly swing display in as shown. Turn screws of adapter plate (F) clockwise at least six times to prevent display from being removed as shown in detail 4.

NOTE: Tighten using 4 mm allen wrench (N).

Display can be adjusted horizontally if desired.

NOTE: It is important to lock display down!

To lock the display down, fully tighten screws to adapter bracket as shown in detail 4.

To remove display from mount, loosen screws, swing display away from mount, and lift display off of mount.

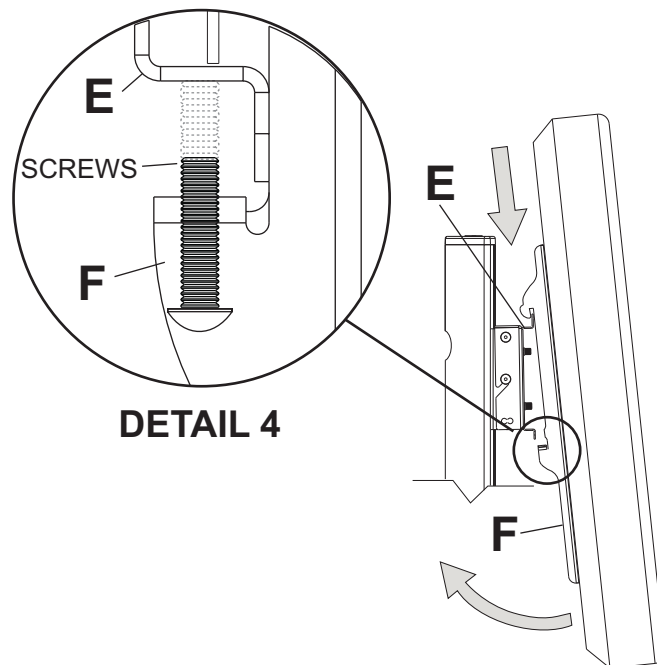

Cord Management

- 16** Run cords through upright (G) using cord management holes.

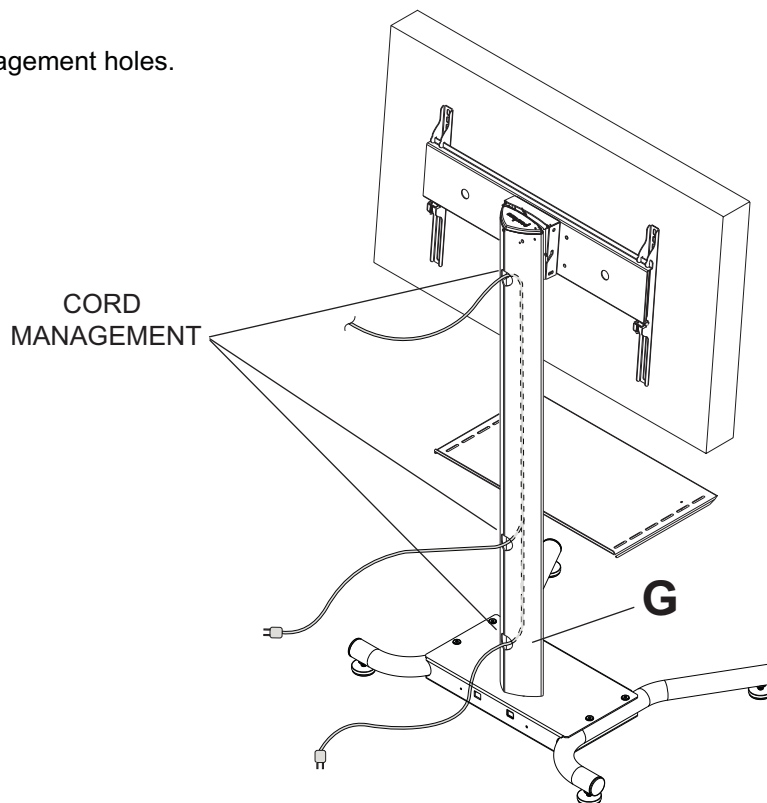



Instalación y Ensamblaje: 32" - 65" Pantalla de Panel Plano Estante

Models: SS560M



Máxima capacidad de carga de UL:
150 lb (68 kg) pantalla
50 lb (22.7 kg) por repisa

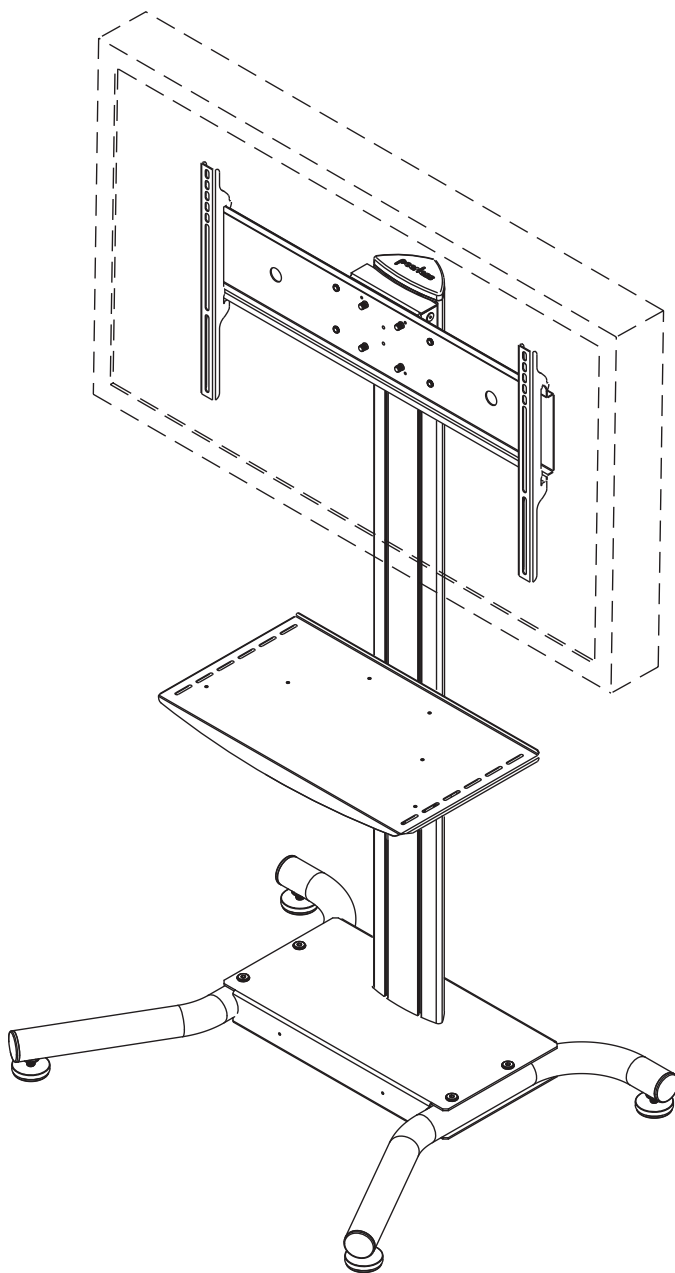

NOTA: Lea toda la hoja de instrucciones antes de iniciar la instalación y el montaje.

⚠ ADVERTENCIA

- No comience a instalar su producto de Peerless hasta haber leído y entendido las instrucciones y las advertencias contenidas en la Hoja de Instalación. Si tiene alguna pregunta acerca de cualquiera de las instrucciones o las advertencias, por favor, llame a Servicio al Cliente de Peerless al 1-800-865-2112 si está en EE. UU. Si es un cliente internacional, por favor, comuníquese con su distribuidor local.
- Este producto sólo debe ser instalado por una persona que tenga una buena aptitud mecánica, que tenga experiencia en construcción básica de edificios y que entienda estas instrucciones en su totalidad.
- Nunca sobrepase la capacidad máxima de soportar carga. Vea la página 14.
- Siempre cuente con la ayuda de un asistente o utilice un equipo mecánico de izar para levantar y colocar el equipo con más seguridad.
- Apriete los tornillos con firmeza, pero no en exceso. Apretarlos en exceso puede dañar los artículos y puede disminuir significativamente su fuerza de fijación.
- El estante no está anclado ni fijado al suelo y, por lo tanto, podría volcarse o caerse si la pantalla o el estante reciben una sacudida o un golpe. Vigile siempre a los niños y no los deje jugar solos cerca del estante, ya que podrían lastimarse si se cae la pantalla. No se recomienda para uso en áreas de mucho tránsito.
- Este producto está diseñado para uso en interiores solamente. Utilizar este producto en exteriores podría causar fallas del producto y lesiones a individuos.

Herramientas necesarias para el ensamblaje

- nivel
- destornillador phillips

Tabla de contenido

Lista de Piezas	16,17
Armar el Estante.....	18
Fijar la Placa Adaptadora Universal o la Placa Adaptadora Exclusiva	23
Instalación de los Soportes Adaptadores	24
Manejo de Cables.....	26

Antes de comenzar, coteje la lista de piezas para asegurarse de que se han incluido todas las piezas.
Las piezas pueden verse un poco distintas a la ilustración.

Lista de Piezas

Descripción	Cant.	Pieza N°
A soporte de montaje para pantallas	1	201-1156
B placa de enganche	1	201-1157
C soporte de apoyo de la repisa	1	201-1158
D base	1	009-1223
E placa universal	1	201-1110
F soporte adaptador	2	201-1510
G columna vertical	1	580-1180
H cubierta superior	1	590-1210
I tornillo decorativo de 1/4-20 x 12 mm	14	520-2325
J tuerca de 1/4-20	10	530-1050
L tornillos de cabeza hueca 3/8-16 x 2.5"	3	520-9550
M llave allen de 7/32"	1	560-9715
N llave allen de 4 mm	1	560-9646
O tuercas nylock de 8/32"	6	530-1038
P bandeja de la repisa	1	009-1225
Q llave allen de 6 mm	1	560-9716
R pata izquierda	1	009-1296
S pata derecha	1	009-1295
T pie	4	600-1025
V tuerca conectora de juntas	4	530-1037
W pernos de 3/8-16 x 1.5"	4	520-1329
X arandelas de cierre de M10 x .402ID	3	540-9424
Z llave allen de 3/16"	1	560-0071
AA seguridad tornillos de cabeza hueca M4 x 12 mm	6	510-1079
BB seguridad tornillos de cabeza hueca M4 x 25 mm	4	510-1082
CC seguridad tornillos de cabeza hueca M5 x 12 mm	4	520-1064
DD seguridad tornillos de cabeza hueca M5 x 25 mm	4	520-1122
EE seguridad tornillos de cabeza hueca M6 x 12 mm	4	520-1050
FF seguridad tornillos de cabeza hueca M6 x 25 mm	4	520-1211
GG seguridad tornillos de cabeza hueca M8 x 15 mm	6	520-1068
HH seguridad tornillos de cabeza hueca M8 x 40 mm	4	520-1152
II 1/2" x 1/2" espaciador	4	540-1057
JJ 3/4" x 1/2" espaciador	4	540-1059
KK arandela múltiple	6	580-1036
LL seguridad tornillos de cabeza hueca M6 x 20 mm	4	520-9554
MM seguridad tornillos de cabeza hueca M6 x 30 mm	4	520-1067
NN seguridad tornillos de cabeza hueca M8 x 25 mm	4	520-1101
OO tornillos de cabeza hueca M10 x 15 mm	4	520-9262

lista de piezas continúa

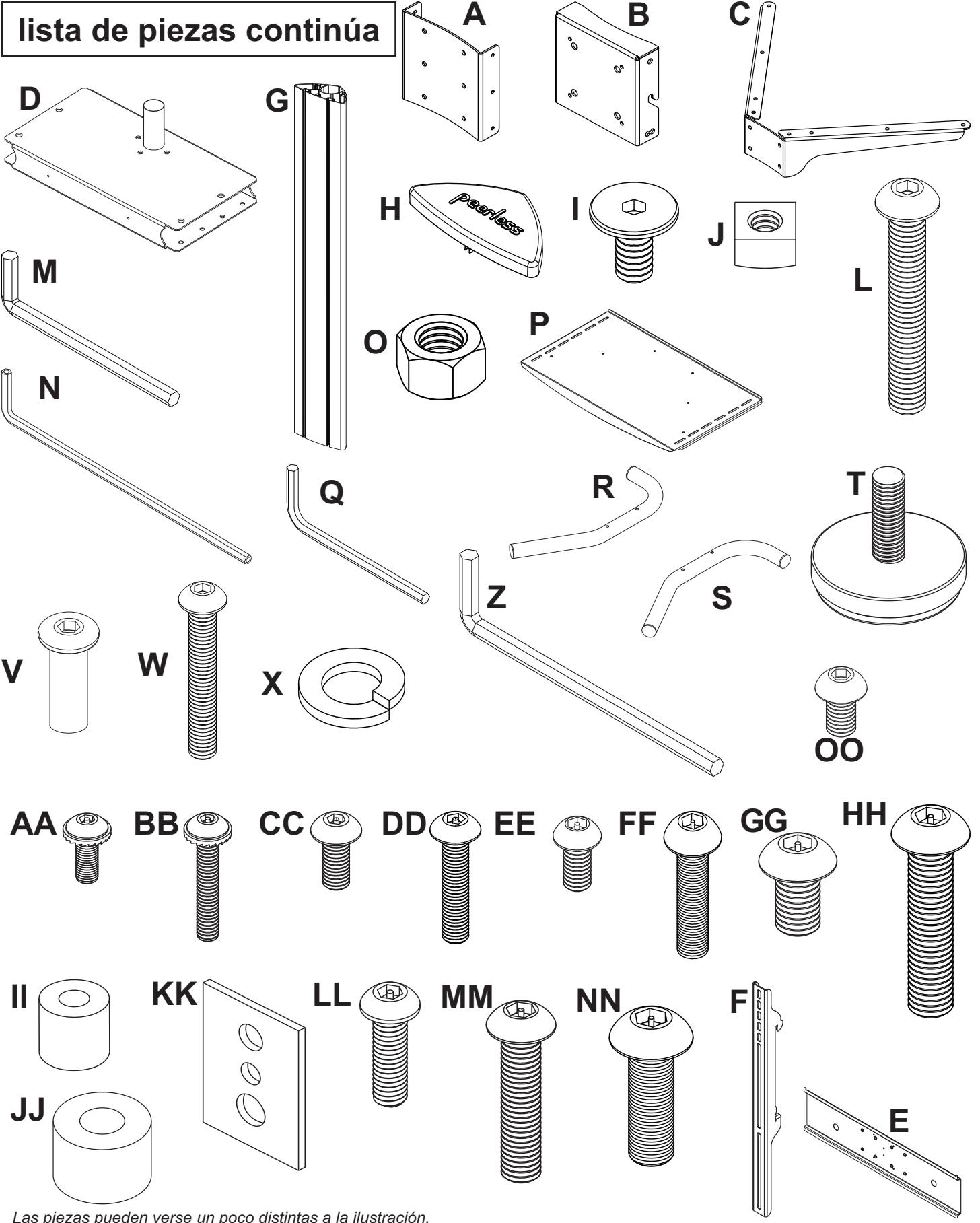

Las piezas pueden verse un poco distintas a la ilustración.

- 1** Inserte la pata derecha (**S**) en la cubierta de la base (**D**), como se muestra en la figura 1.1. Luego, alinee los agujeros de la pata derecha con los agujeros de la cubierta de la base (**D**). Fije la cubierta de la base en la pata derecha con dos pernos de 3/8-16 x 1.5" (**W**) y dos conectores de juntas (**V**), apriételos utilizando una llave allen de 3/16" (**Z**) y una llave allen de 7/32" (**M**), como se muestra en la figura 1.2.

NOTA: La pata izquierda y la pata derecha se pueden identificar mirando el frente del estante.

Haga lo mismo con el lado izquierdo y la pata izquierda (**R**).

fig. 1.1

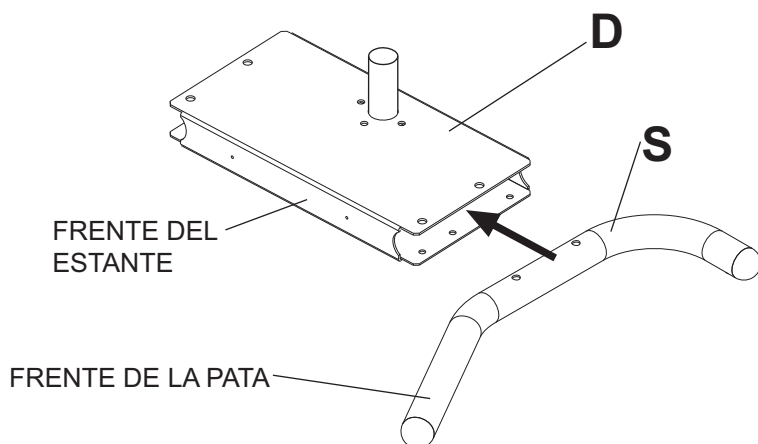
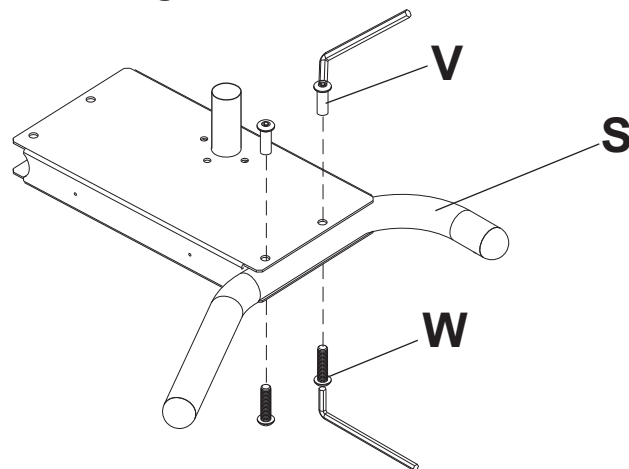
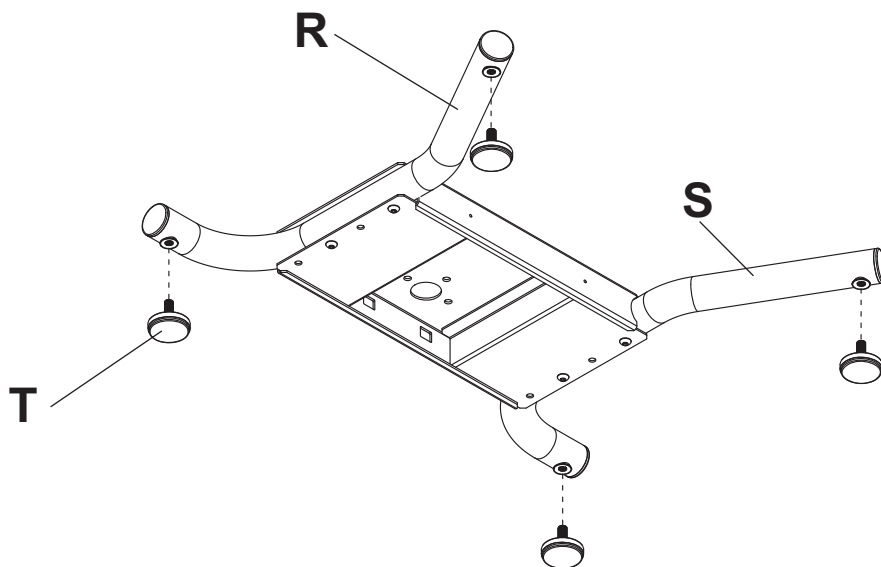

fig. 1.2



- 2** Inserte los pies (**T**) en los agujeros de las patas de apoyo (**R** y **S**) y enrósquelos con la mano para fijarlos.



- 3** Fije la columna vertical (**G**) en la base (**D**), como se muestra en la figura 3.1, con tres tornillos de cabeza hueca de 3/8-16 x 2.5" (**L**) y tres arandelas de cierre de M10 x .402ID (**X**). Apriete los tornillos usando una llave allen de 7/32" (**M**).

NOTA: Asegúrese de que los agujeros para el manejo de los cables estén en la configuración que se muestra en la figura 3.2.

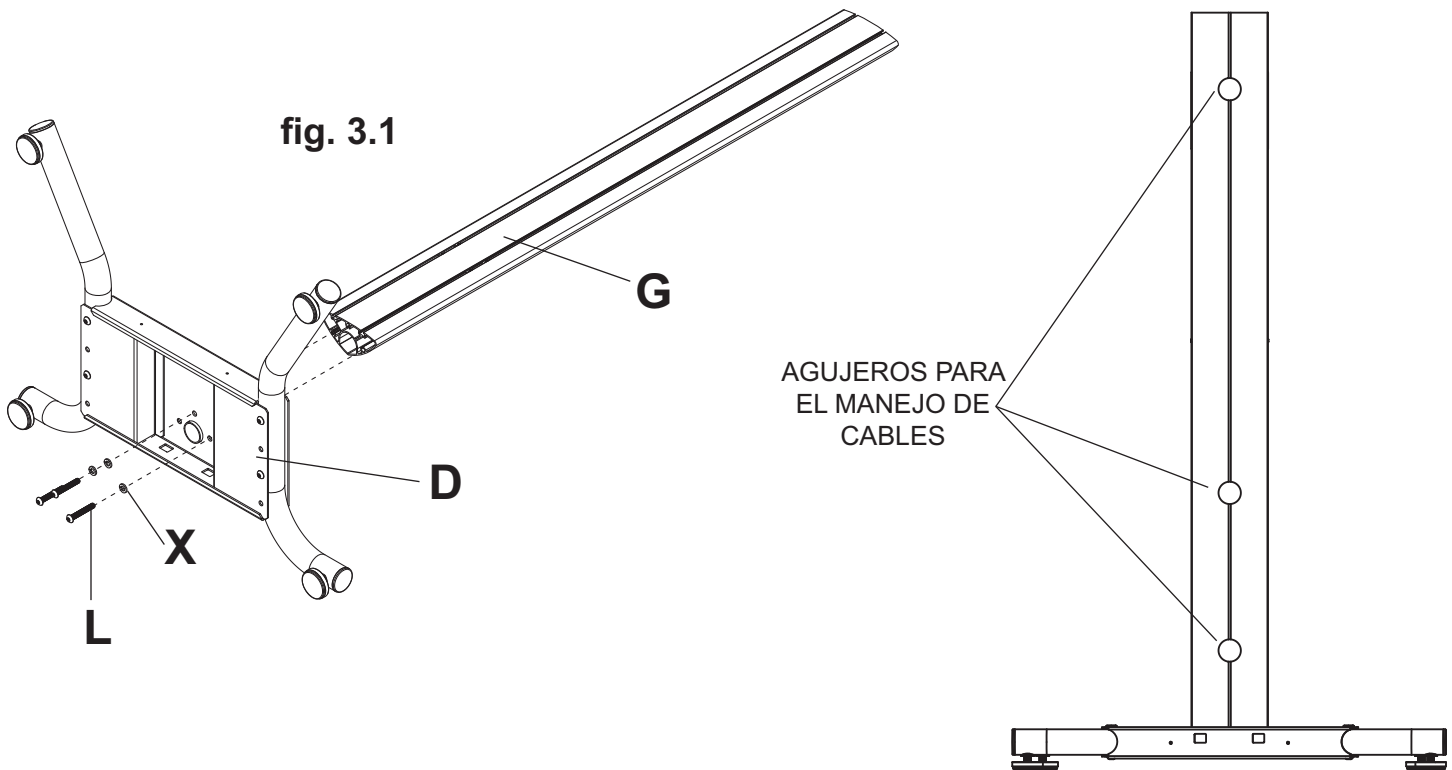

- 4** Coloque cuatro tornillos de 1/4-20 x 12 mm (**I**) y cuatro tuercas de 1/4-20 (**J**) en el soporte de apoyo de la repisa (**C**), pero no los fije.

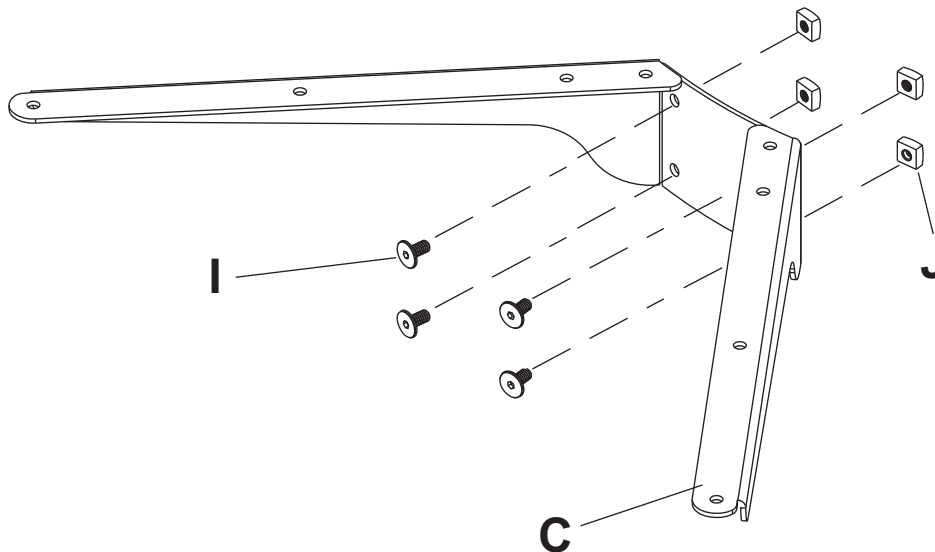

- 5** Deslice el soporte de apoyo de la repisa (C) en la columna vertical (G), de manera que las tuercas de 1/4-20 (J) se deslicen en las ranuras de la columna vertical (G), como se muestra en la figura 5.1 y en el detalle 1. Deslice el soporte de apoyo de la repisa hasta la posición deseada, nivélelo y apriete los tornillos de 1/4-20 x 12 mm (I) utilizando una llave allen de 4 mm (N).

NOTA: MÁXIMO DE DOS REPISAS

La altura máxima de la repisa superior es de 34" de la base.

La altura máxima de la segunda repisa es de 28" de la base.

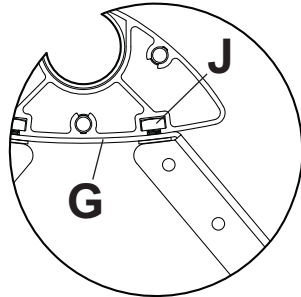

DETALLE 1

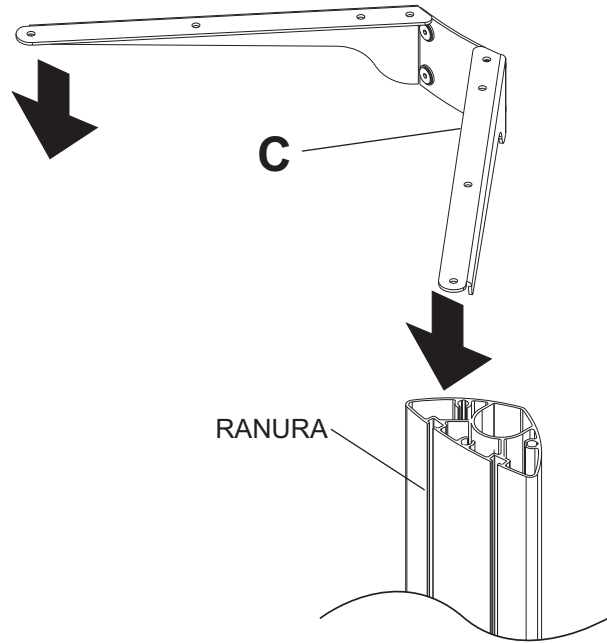

fig 5.1

Fijar la repisa de Metal

- 6** Fije la bandeja de la repisa (**P**) en el soporte de apoyo de la repisa (**C**) con seis tuercas nylock de 8/32" (**O**), como se muestra abajo. Use una llave ajustable para apretar las seis tuercas nylock de 8/32" (**O**).

⚠ ADVERTENCIA

- Esta repisa se debe usar con equipos que no pesen más de 50 lbs. (22.7 kg) que quepan uniformemente a lo largo de la superficie de la bandeja de la repisa (**P**). Usarla con otros equipos puede causar inestabilidad y lesiones a individuos o daños a la propiedad.

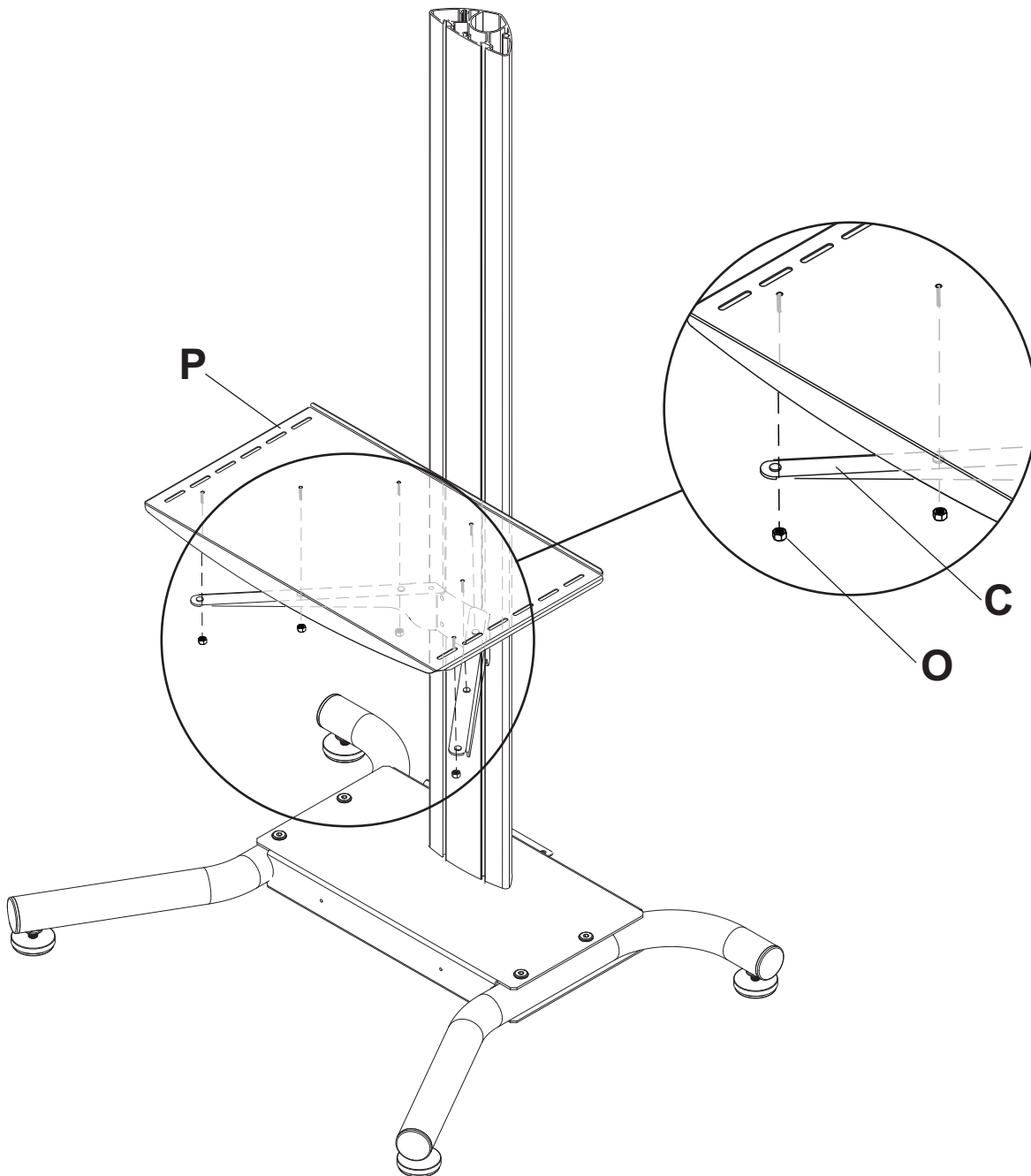

- 7** Coloque seis tornillos de 1/4-20 x 12 mm (I) y seis tuercas de 1/4-20 (J) en la unidad del soporte para pantallas (A), pero no los fije.

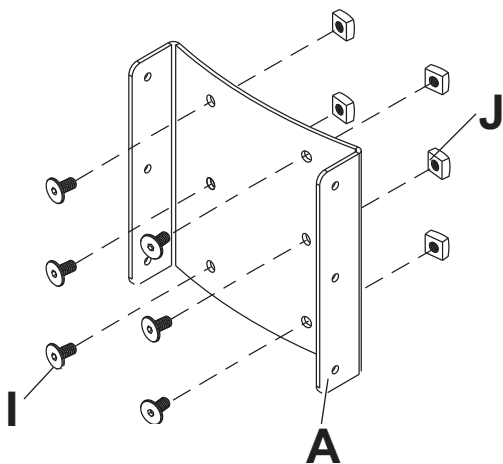

- 8** Deslice la unidad del soporte para pantallas (A) en la columna vertical (G), de manera que las tuercas de 1/4-20 (J) se deslicen en las ranuras de la columna vertical (G), como se muestra en la figura 8.1 y en el detalle 2. Deslice la unidad del soporte para pantallas hasta la posición deseada, nivélelo y apriete los tornillos de 1/4-20 x 12 mm (I) utilizando una llave allen de 4 mm (N).

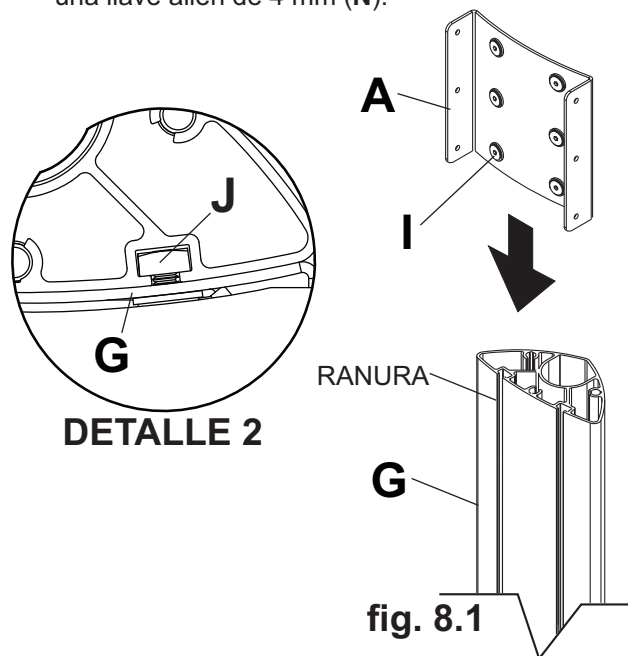

- 9** Coloque la cubierta superior (H), a presión, sobre la columna vertical (G).

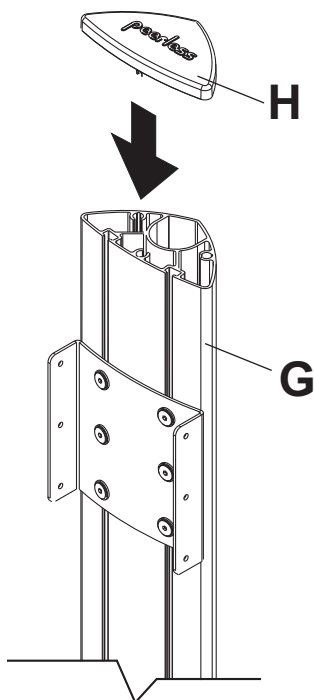

- 10** Inserte dos tornillos de 1/4-20 x 12 mm (I) en la unidad del soporte para pantallas (A) y deje 3/16" de la rosca expuestos, como se muestra en la figura 10.1 y en el detalle 3.

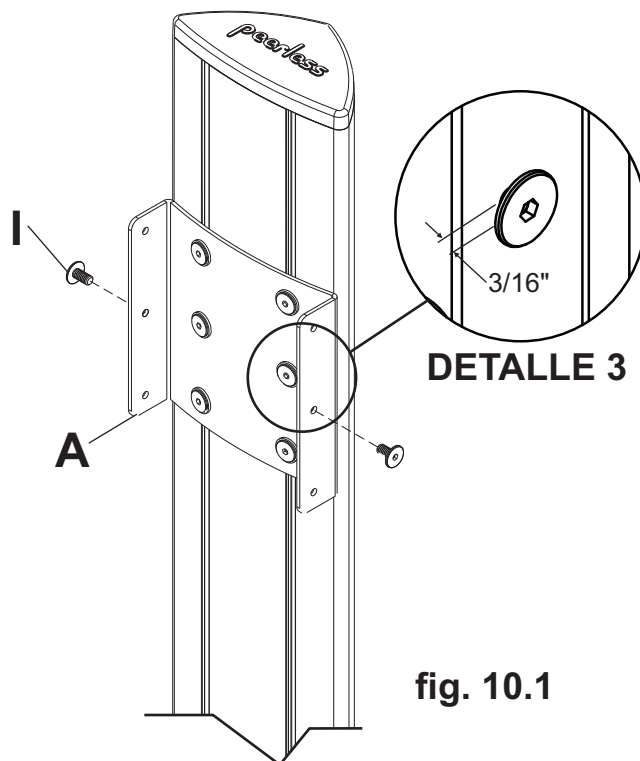

Fijar la Placa Adaptadora Universal o la Placa Adaptadora Exclusiva

- 11** Fije la placa adaptadora universal (E) o la placa adaptadora exclusiva a la placa de enganche (B) con cuatro tornillos de cabeza hueca de M10 x 15 mm (OO). Apriete los tornillos usando una llave allen de 6 mm (Q).

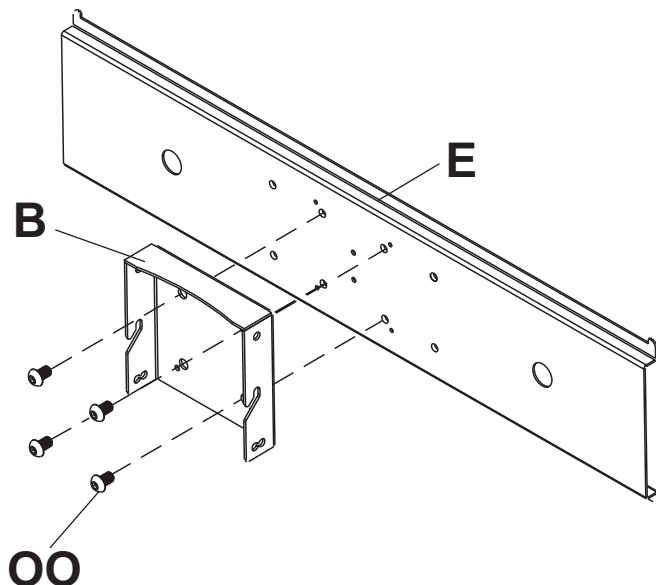

- 12** Fije la placa de enganche (B) en la unidad del soporte para pantallas (A).

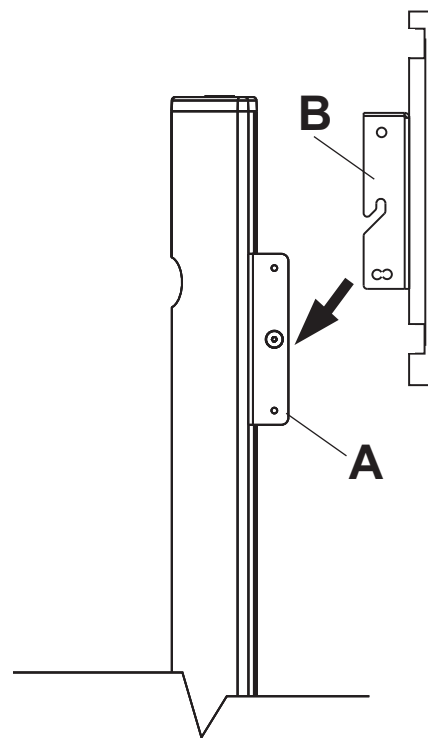

- 13** Inserte dos tornillos de 1/4-20 x 12 mm (I) en los agujeros indicados abajo según la orientación que quiera que tenga la pantalla. Apriete todos los tornillos usando una llave allen de 4 mm (N).

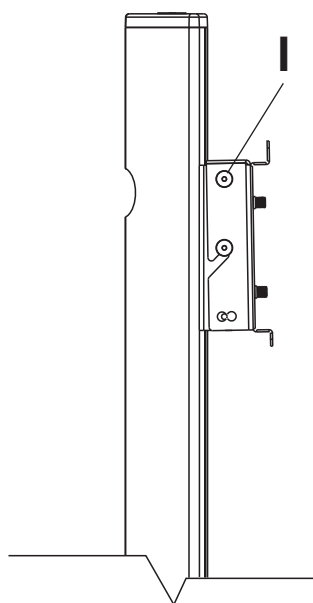

Sin inclinación

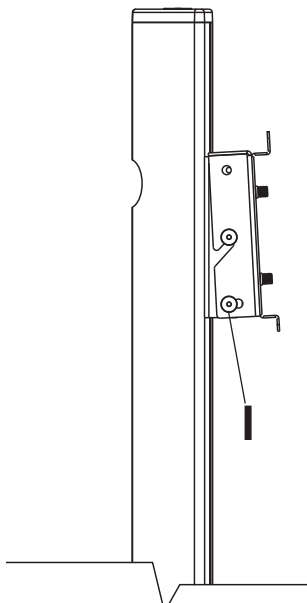

2° de inclinación
hacia atrás

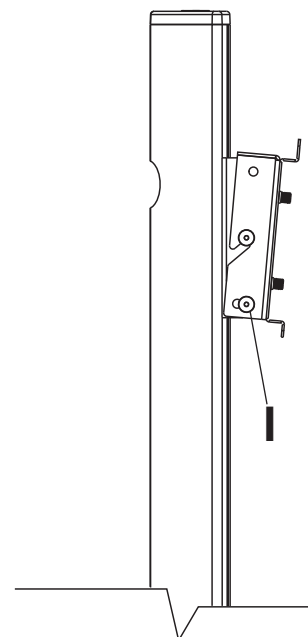

5° de inclinación
hacia adelante

Instalación de los Soportes Adaptadores

⚠ ADVERTENCIA

- Apriete los tornillos de tal modo que los soportes adaptadores queden firmemente sujetos. No apriete aplicando demasiada fuerza. El apriete excesivo puede causar daño por esfuerzo a los tornillos, reduciendo enormemente su fuerza de fijación y causando el posible desprendimiento de sus cabezas. Apriete los tornillos a 40 pulg-lb (4.5 N•m) de par torsor máximo.
- Si los tornillos no pueden atornillarse con tres vueltas completas en los insertos de la pantalla, o si los tornillos topan fondo y la placa todavía no está firmemente sujeta, se podría dañar la pantalla o causar la falla del producto.

14 Para no rayar la pantalla, coloque un trapo sobre una superficie plana y nivelada que sostenga el peso de la pantalla. Coloque la pantalla boca abajo. Si la pantalla tiene perillas en la parte trasera, quíteselas para poder fijar los soportes adaptadores. Coloque los soportes adaptadores (F) en la parte trasera de la pantalla, alínelos con los agujeros y centralícelos en la parte trasera de la pantalla, como se muestra abajo. Fije los soportes adaptadores en la parte trasera de la pantalla utilizando la combinación adecuada de tornillos, arandelas y espaciadores, como se muestra en la figura 14.1 o en la figura 14.2.

NOTA: Siempre se tienen que usar los agujeros superiores y los inferiores. Verifique que todos los agujeros estén debidamente alineados y luego apriete los tornillos usando un destornillador phillips.

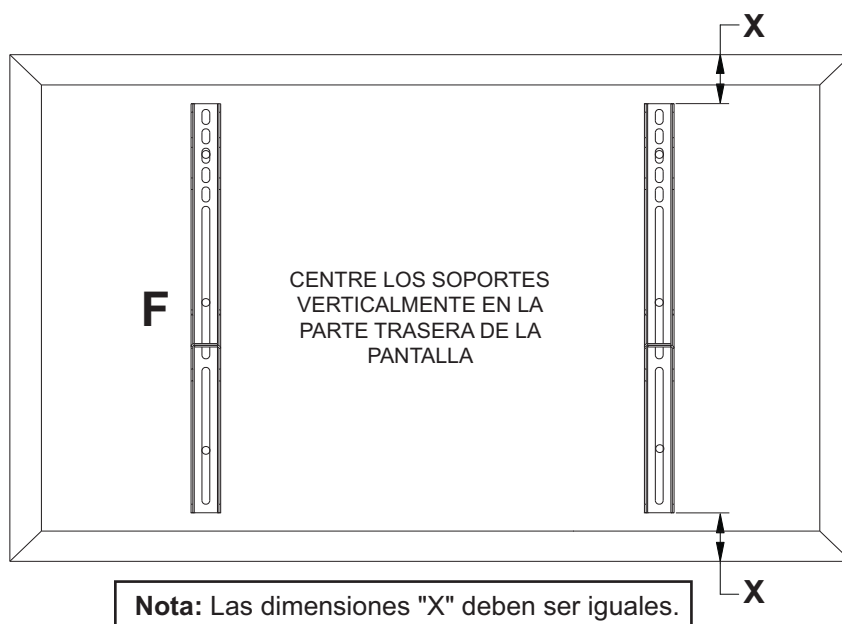

Notas:

- La cantidad de fijaciones utilizada variará según el tipo de pantalla.
- Es posible que no tenga que usar las arandelas múltiples y los espaciadores, dependiendo del tipo de pantalla.
- Use el agujero correspondiente en la arandela múltiple que coincida con el tamaño de su tornillo, como se muestra.

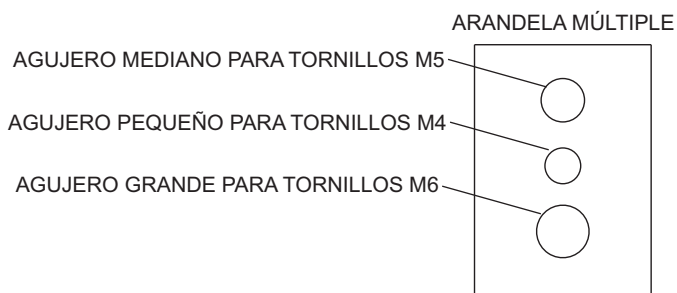

NOTA: En el caso de los televisores que tienen la **parte posterior plana**, pase al paso 14-1. En el caso de los televisores que tienen la **parte posterior abultada o empotrada**, pase al paso 14-2.

Instalación de un Televisor que Tiene la Parte Posterior Plana

14-1 Comience con uno de los tornillos más cortos, enrósquelo, con la mano, a través de la arandela y el soporte adaptador a la parte posterior de la pantalla, como se muestra abajo. El tornillo debe dar, por lo menos, tres vueltas completas dentro del agujero de instalación y debe quedar ajustado en su lugar. No apriete los tornillos en exceso. Si el tornillo no puede dar tres vueltas completas al entrar en la parte posterior de la pantalla, seleccione un tornillo más largo de los sujetadores identificados y clasificados en las divisiones del empaque plástico. Siga el mismo procedimiento con los agujeros de instalación restantes, nivele los soportes y apriete los tornillos.

NOTA: Es posible que no necesite usar los espaciadores, dependiendo del tipo de pantalla.

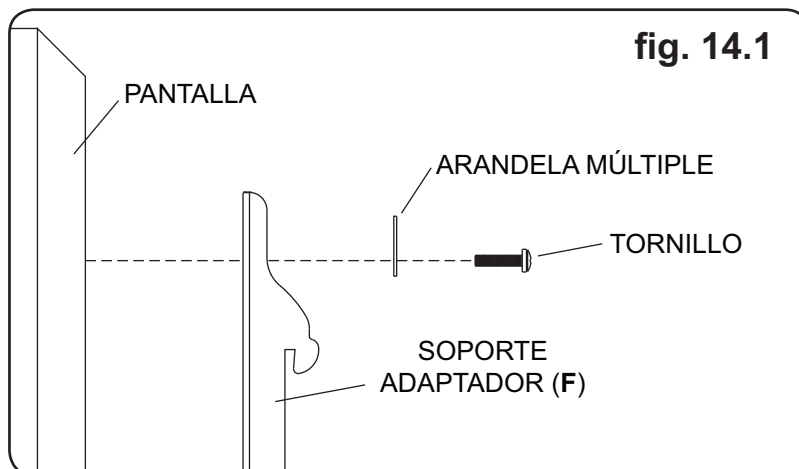

Si tiene alguna pregunta, por favor, llame a servicio al cliente de Peerless al **1-800-865-2112**.

Instalación de un Televisor que Tiene la Parte Posterior Abultada o Empotrada

14-2 Comience con uno de los tornillos más largos, enrósquelo, con la mano, a través de la arandela, el soporte adaptador y el espaciador, en ese orden, a la parte posterior de la pantalla, como se muestra abajo. El tornillo debe dar, por lo menos, tres vueltas completas dentro del agujero de instalación y debe quedar ajustado en su lugar. No apriete los tornillos en exceso. Si el tornillo no puede dar tres vueltas completas al entrar en la parte posterior de la pantalla, seleccione un tornillo más largo de los sujetadores identificados y clasificados en las divisiones del empaque plástico. Siga el mismo procedimiento con los agujeros de instalación restantes, nivele los soportes y apriete los tornillos.

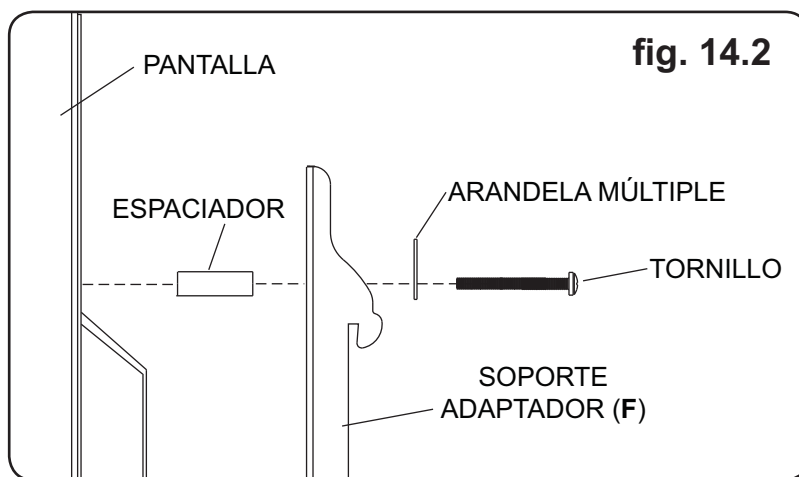

Si tiene alguna pregunta, por favor, llame a servicio al cliente de Peerless al **1-800-865-2112**.

Instalación y Desinstalación de la Pantalla Plana

▲ ADVERTENCIA

- Siempre cuente con un asistente o con un equipo mecánico de izar para levantar y colocar los televisores de pantalla plana con más seguridad.

- 15** Enganche los soportes adaptadores (F) a la placa universal (E) y luego gire la pantalla lentamente hacia dentro, como se muestra. Deles, por lo menos, seis vueltas a los tornillos de los soportes adaptadores (F) en el sentido del movimiento de las manecillas del reloj para evitar que se pueda quitar la pantalla, como se muestra en el detalle 4.

NOTA: Apriete los tornillos usando una llave allen de 4 mm (N).

La pantalla se puede ajustar horizontalmente si lo desea.

NOTA: Es importante que trabe la pantalla!

Para trabar la pantalla, apriete los tornillos completamente en el soporte adaptador, como se muestra en el detalle 4.

Para quitar la pantalla del soporte, afloje los tornillos, gire la pantalla retirándola del soporte y levántela para sacarla del soporte.

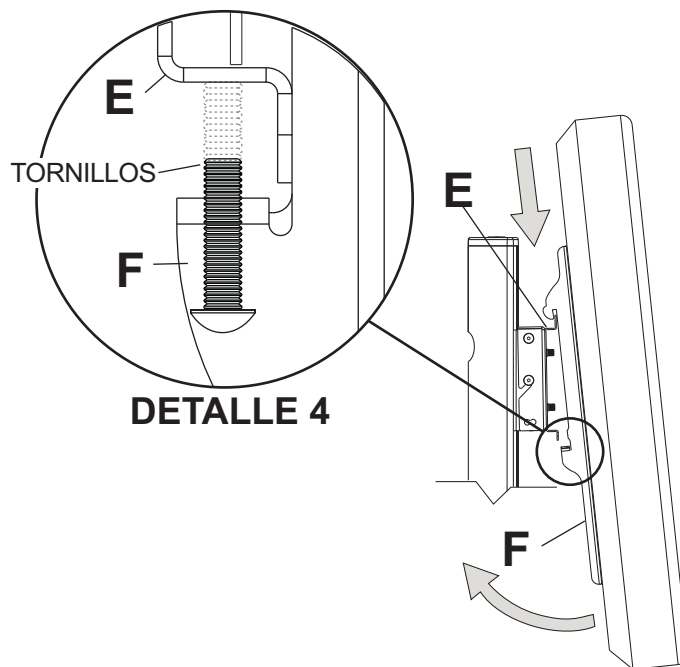

Manejo de cables

- 16** Pase los cables por la columna vertical (G) utilizando los agujeros para el manejo de los cables.

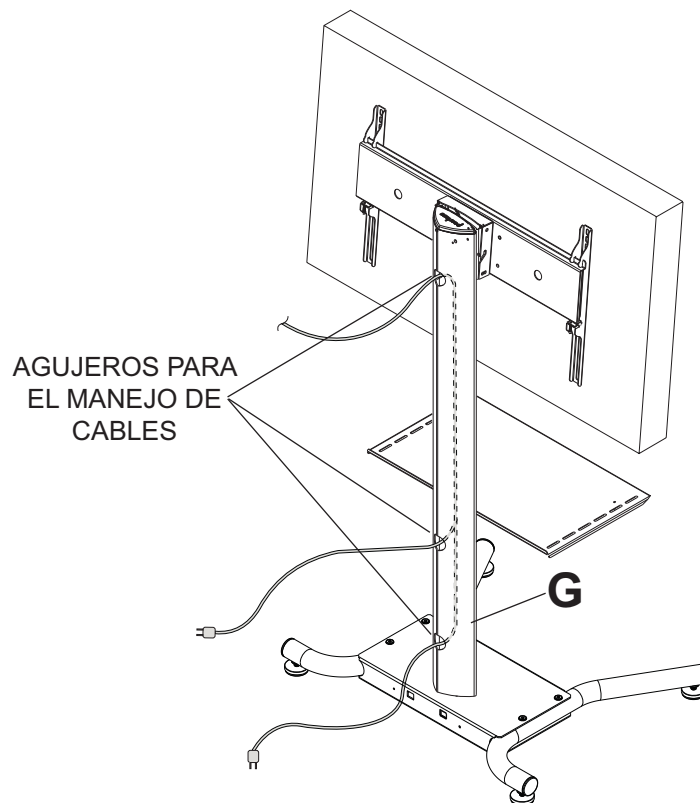



Installation et montage : 32" - 65" Panier Écrans Plats

Modèles: SS560M



Capacité de charge UL maximale:

150 lb (68 kg) écrans
50 lb (22.7 kg) par tablette

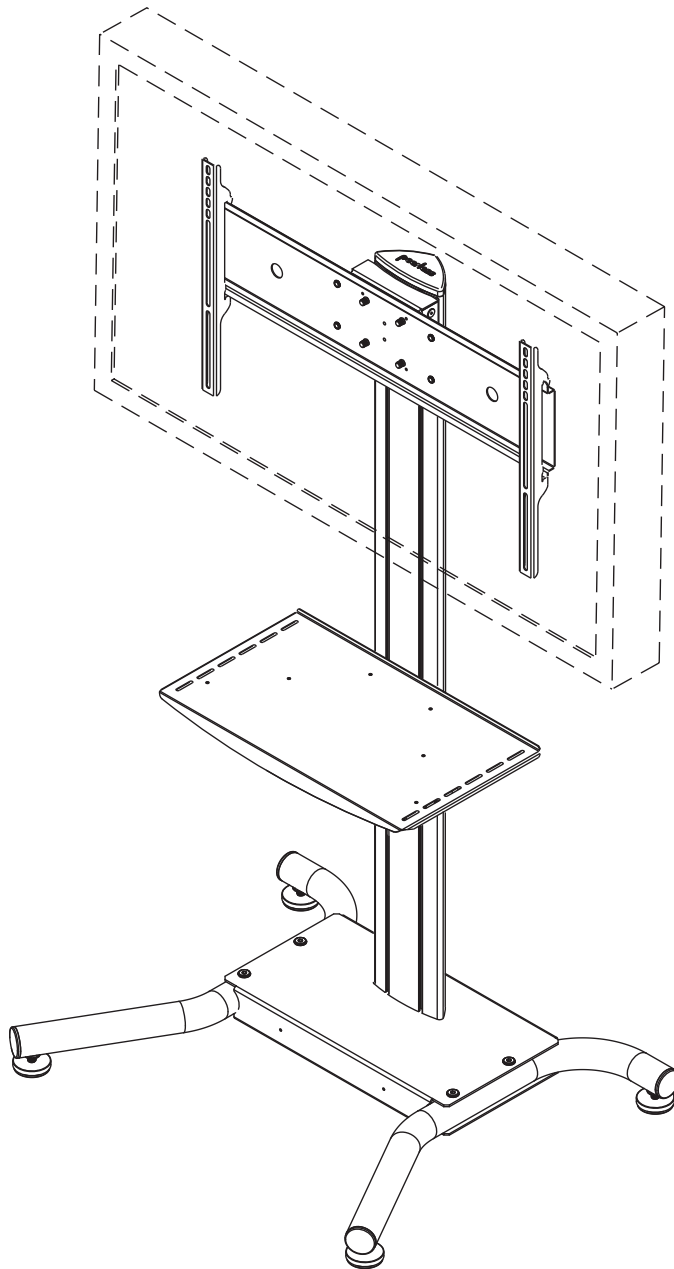

Remarque : lisez entièrement la fiche d'instructions avant de commencer l'installation et l'assemblage.

▲ AVERTISSEMENT

- Ne commencez pas à installer votre produit Peerless avant d'avoir lu et assimilé les instructions et les avertissements contenus dans cette fiche d'installation. Pour toute question concernant les instructions ou les avertissements, veuillez appeler le service à la clientèle de Peerless au 1-800-865-2112; tous les clients internationaux sont priés de contacter leur distributeur local.
- Ce produit doit être installé uniquement par quelqu'un possédant une bonne aptitude à la mécanique, une expérience de la construction immobilière et ayant bien compris ces instructions.
- Ne dépassez jamais la capacité de charge maximum établie. Reportez-vous à la page 27.
- Pour lever et positionner l'équipement en toute sécurité, faites-vous toujours aider par une autre personne ou utilisez un dispositif de levage mécanique.
- Serrez fermement les vis, mais sans excès. Un serrage excessif peut endommager les composants et en réduire considérablement la capacité de support.
- Le statif n'est pas fixé au sol et peut par conséquent se renverser et/ou tomber si l'écran et/ou le support est secoué ou heurté. Surveillez toujours les enfants et ne les laissez pas jouer seuls près du statif car ils pourraient être blessés si l'écran tombait. Non recommandé pour une utilisation dans des endroits très passants.
- Ce produit est conçu uniquement pour un usage intérieur. L'utilisation de ce produit à l'extérieur peut causer une défaillance du produit et des blessures corporelles.

Outils nécessaires au montage

- niveau
- tournevis phillips

Table des matières

Liste des pièces.....	29, 30
Montage du Statif	31
Fixation de la Plaque d'Adaptation Universelle ou de la Plaque d'Adaptation Dédiée.....	36
Installation des Supports Adaptateurs.....	37
Gestion des Câbles	39

Avant de commencer, veuillez à ce que toutes les pièces énumérées soient incluses.

Les pièces peuvent différer légèrement de l'illustration.

Liste des Pièces

Description	Qte.	pièces no.
A support de fixation de l'écran	1	201-1156
B plaque d'accrochage	1	201-1157
C support pour étagère	1	201-1158
D base	1	009-1223
E plaque universelle	1	201-1110
F support adaptateur	2	201-1510
G colonne verticale	1	580-1180
H couvercle supérieur	1	590-1210
I vis décorative ¼-20 x 12 mm	14	520-2325
J écrou 1/4-20	10	530-1050
L vis à tête creuse 3/8-16 x 2.5"	3	520-9550
M clé hexagonale de 7/32 po	1	560-9715
N clé hexagonale de 4 mm	1	560-9646
O écrous nylock 8/32	6	530-1038
P plateau de l'étagère	1	009-1225
Q clé hexagonale de 6 mm	1	560-9716
R patte gauche	1	009-1296
S patte droite	1	009-1295
T pied	4	600-1025
V écrou de la cosse de raccordement	4	530-1037
W boulons 3/8-16 x 1.5 po	4	520-1329
X rondelles fendues M10 x .402ID	3	540-9424
Z clé hexagonale de 3/16 po	1	560-0071
AA sécurité vis à tête creuse M4 x 12 mm	6	510-1079
BB sécurité vis à tête creuse M4 x 25 mm	4	510-1082
CC sécurité vis à tête creuse M5 x 12 mm	4	520-1064
DD sécurité vis à tête creuse M5 x 25 mm	4	520-1122
EE sécurité vis à tête creuse M6 x 12 mm	4	520-1050
FF sécurité vis à tête creuse M6 x 25 mm	4	520-1211
GG sécurité vis à tête creuse M8 x 15 mm	6	520-1068
HH sécurité vis à tête creuse M8 x 40 mm	4	520-1152
II entretoise 1/2 po x 1/2 po	4	540-1057
JJ entretoise 3/4 po x 1/2 po	4	540-1059
KK rondelle universelle	6	580-1036
LL sécurité vis à tête creuse M6 x 20 mm	4	520-9554
MM sécurité vis à tête creuse M6 x 30 mm	4	520-1067
NN sécurité vis à tête creuse M8 x 25 mm	4	520-1101
OO vis à tête creuse M10 x 15 mm	4	520-9262

liste des pièces continué

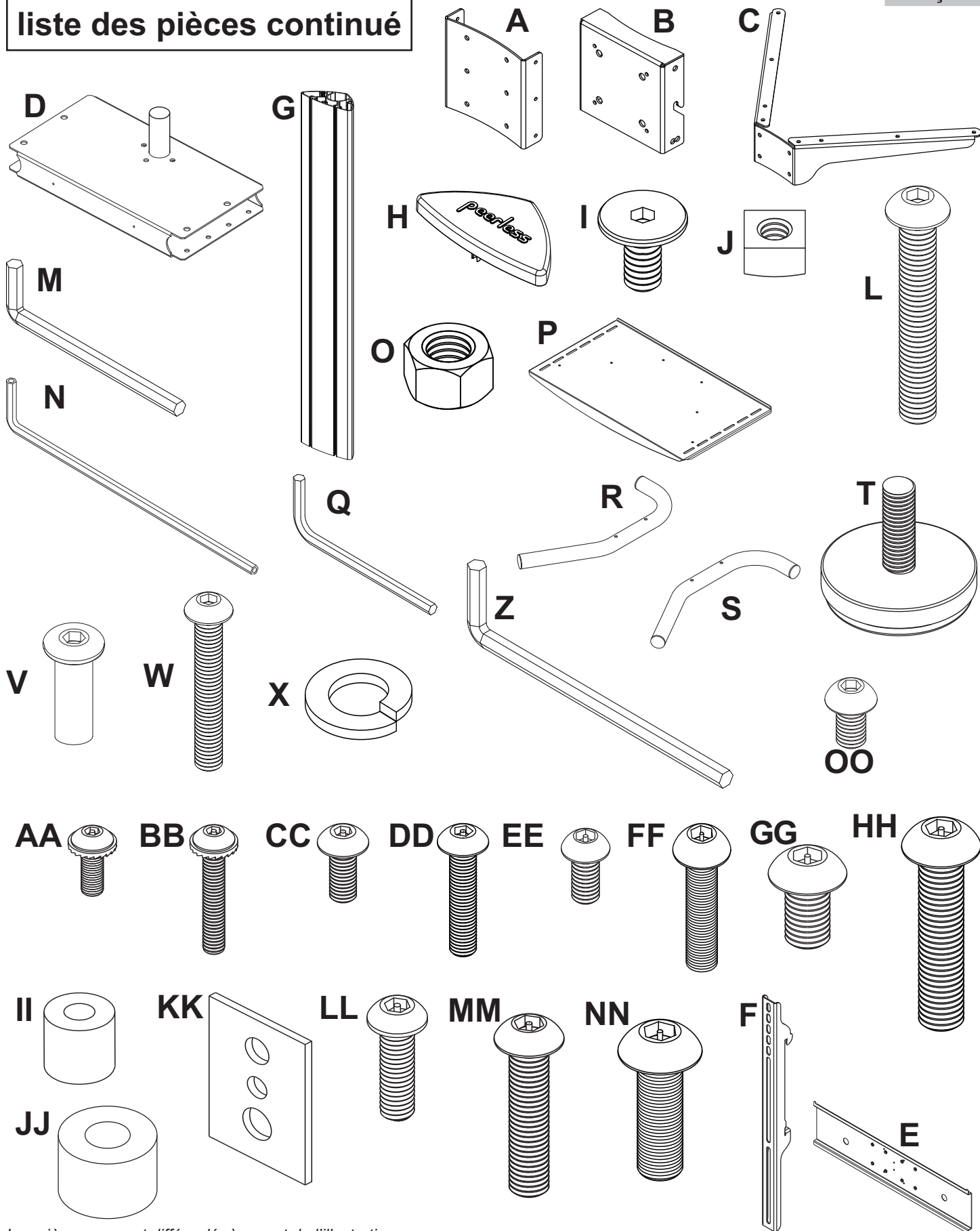

Les pièces peuvent différer légèrement de l'illustration.

- 1** Insérez la patte droite (**S**) dans le boîtier de la base (**D**) comme illustré à la fig.1.1. Puis, alignez les trous de la patte droite avec les trous du boîtier de la base (**D**). Fixez le boîtier de la base à la patte droite à l'aide de deux boulons 3/8-16 x 1.5 po (**W**) et deux cosses de raccordement (**V**), serrez à l'aide d'une clé hexagonale de 3/16 po (**Z**) et d'une clé hexagonale de 7/32 po (**M**) comme illustré à la fig.1.2.

REMARQUE : Les pattes gauche et droite peuvent être identifiées en regardant le chariot de face.

Faites de même pour le côté gauche avec la patte gauche (**R**).

fig. 1.1

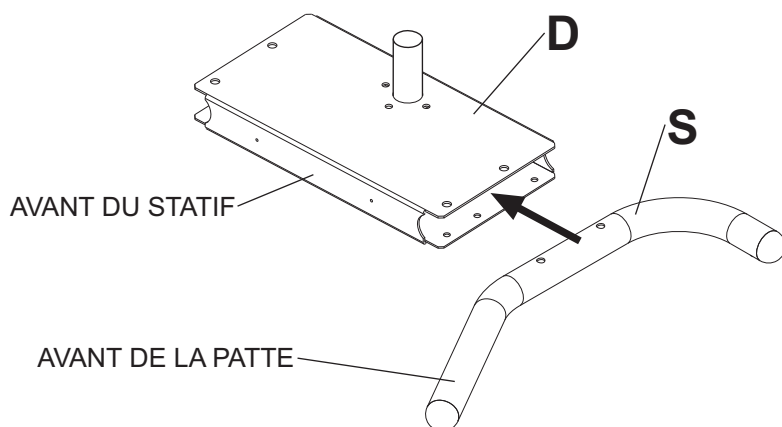
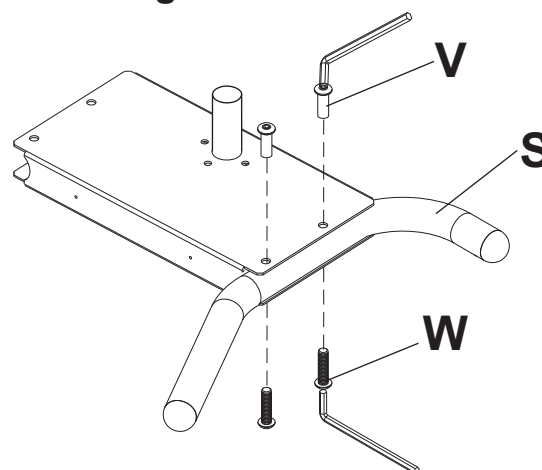
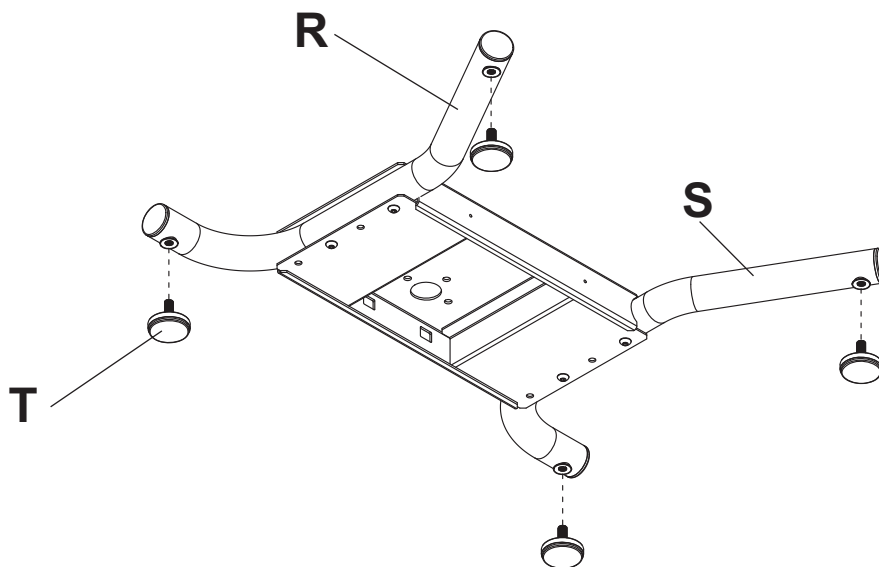

fig. 1.2



- 2** Insérez les pieds (**T**) dans les trous des pattes de support (**R et S**) et fixez-les en les vissant à la main.



- 3** Fixez la colonne verticale (**G**) sur la base (**D**), comme illustré à la fig 3.1 à l'aide de trois vis à tête creuse 3/8-16 x 2,5 po (**L**) et rondelles fendues M10 x .4021D (**X**). Serrez les vis à l'aide d'une clé hexagonale de 7/32 po (**M**).

REMARQUE : Veillez à ce que les trous de rangement des câbles correspondent à la configuration illustrée à la fig. 3.2.

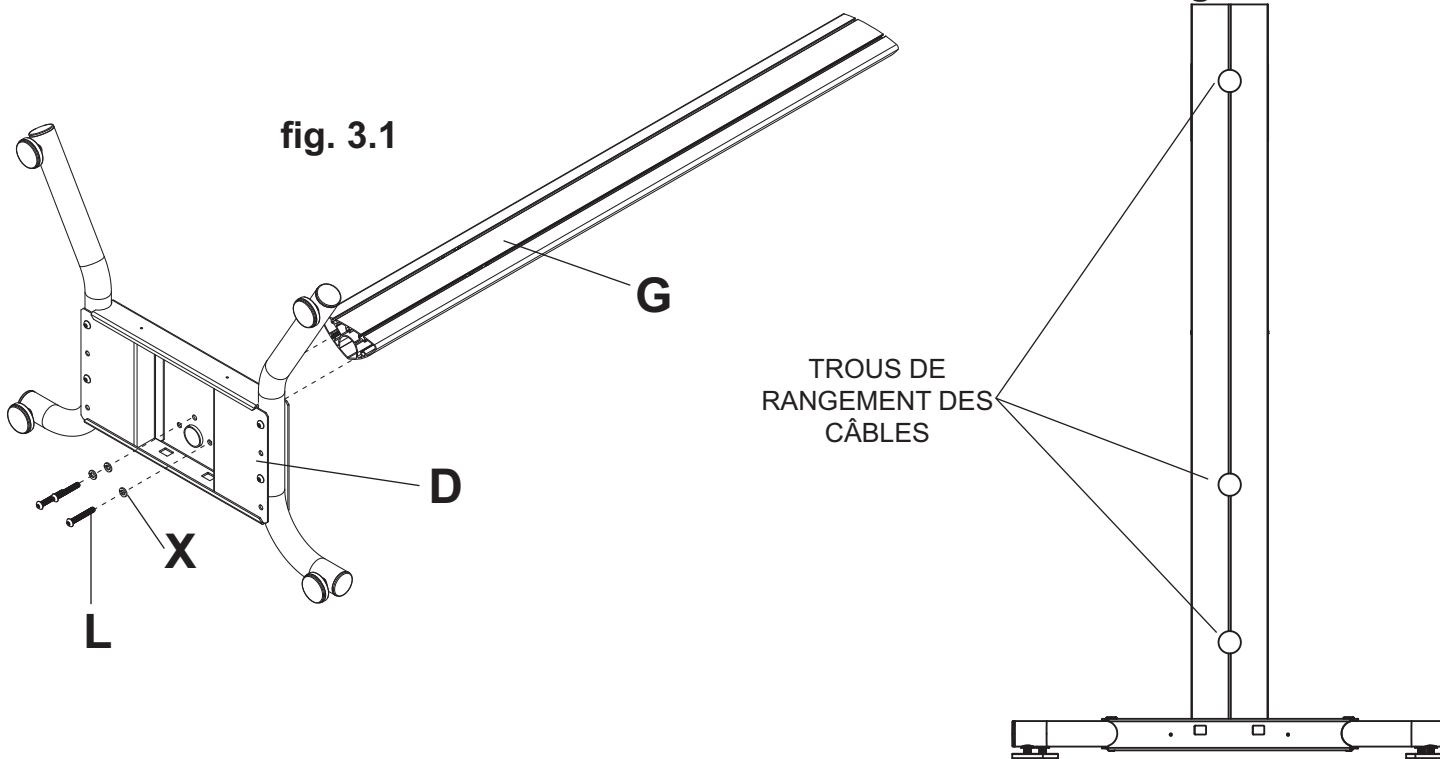

- 4** Sans trop serrer, fixez quatre vis 1/4-20 x 12 mm (**I**) et écrous 1/4-20 (**J**) au support pour étagère (**C**).

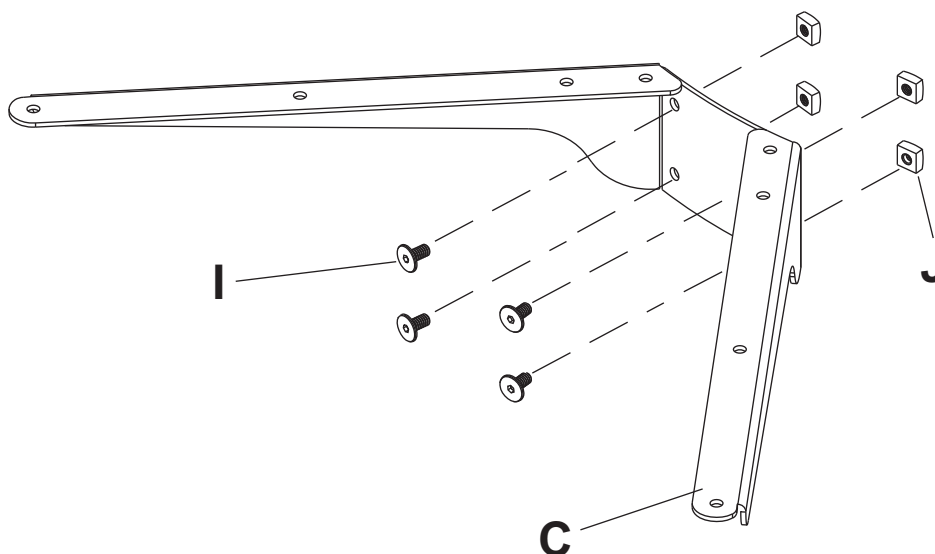

- 5** Faites glisser le support pour étagère (C) dans la colonne verticale (G) de manière à ce que les écrous 1/4-20 (J) glissent dans les fentes de la colonne verticale (G) comme illustré dans la figure 5.1 et le dessin de détail 1. Faites glisser le support pour étagère dans la position souhaitée, mettez-le à niveau, puis serrez les vis 1/4-20 x 12 mm (I) à l'aide d'une clé hexagonale de 4 mm (N).

REMARQUE : MAXIMUM DE DEUX ÉTAGÈRES

La hauteur maximale de l'étagère supérieure est de 34 po de la base.

La hauteur maximale de la seconde étagère est de 28 po de la base.

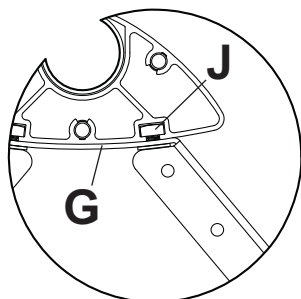

DÉTAIL 1

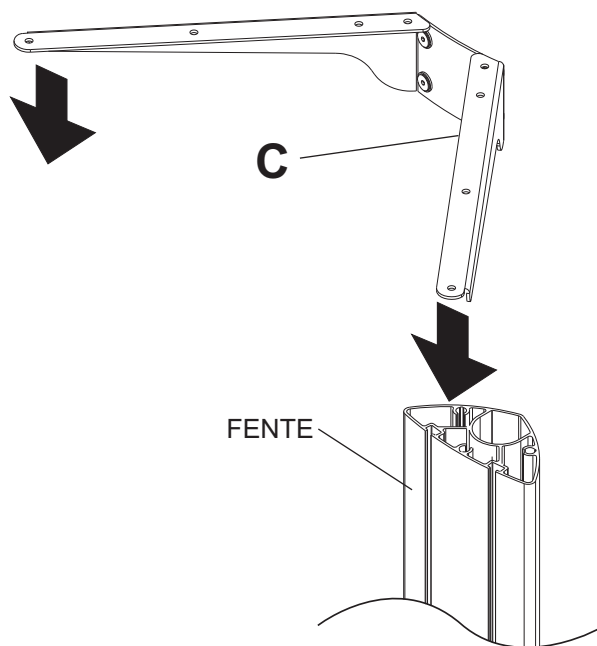

fig 5.1

Fixation de l'étagère en Métal

- 6** Fixez le plateau de l'étagère (**P**) au support pour étagère (**C**) à l'aide de six écrous nylock 8/32 (**O**) comme illustré ci-dessous. Serrez les six écrous nylock 8/32 (**O**) à l'aide d'une clé ajustable.

⚠ AVERTISSEMENT

- Cette étagère est conçue pour une utilisation avec de l'équipement dont le poids ne dépasse PAS 50 lb (22,7 kg) et est réparti uniformément sur la surface du plateau de l'étagère (**P**). Une utilisation avec tout autre équipement peut créer de l'instabilité et occasionner des blessures ou des dommages matériels.

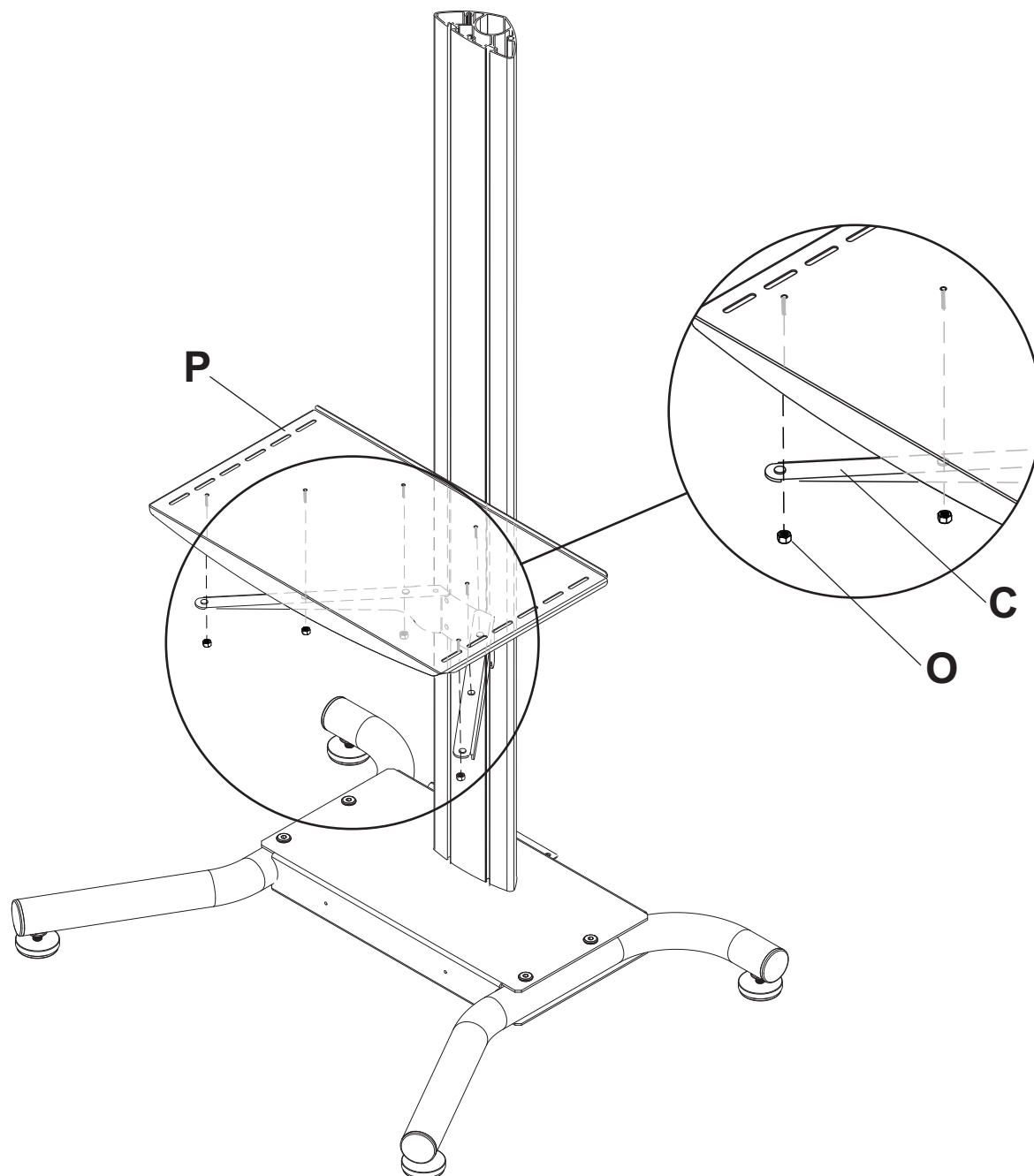

- 7** Sans trop serrer, fixez six vis 1/4-20 x 12 mm (I) et écrous 1/4-20 (J) au support de fixation de l'écran (A).

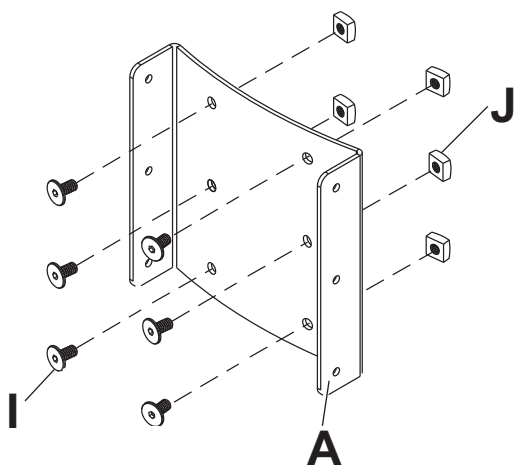

- 8** Faites glisser le support de fixation de l'écran (A) dans la colonne verticale (G) de manière à ce que les écrous 1/4-20 (J) glissent dans les fentes de la colonne verticale (G) comme illustré dans la figure 8.1 et le dessin de détail 2. Faites glisser le support de fixation de l'écran dans la position souhaitée, mettez-le à niveau, puis serrez les vis 1/4-20 x 12 mm (I) à l'aide d'une clé hexagonale de 4 mm (N).

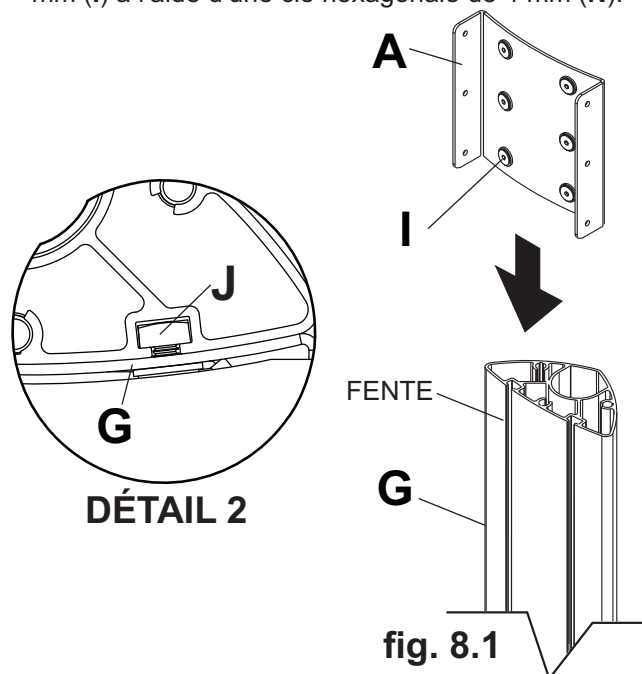

- 9** Pressez le couvercle supérieur (H) sur la colonne verticale (G).

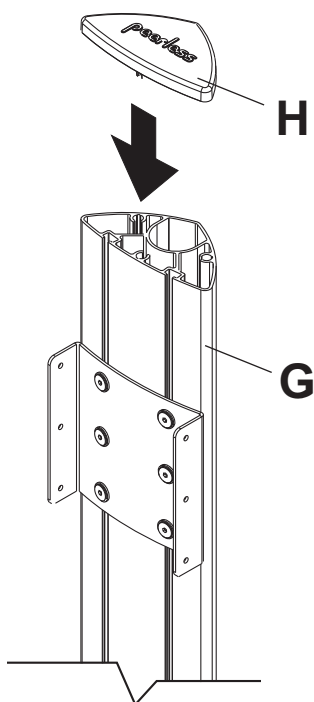

- 10** Insérez deux vis 1/4-20 x 12 mm (I) dans le support de fixation de l'écran (A) en laissant 3/16 po de filetage exposé comme illustré à la figure 10.1 et le dessin de détail 3.

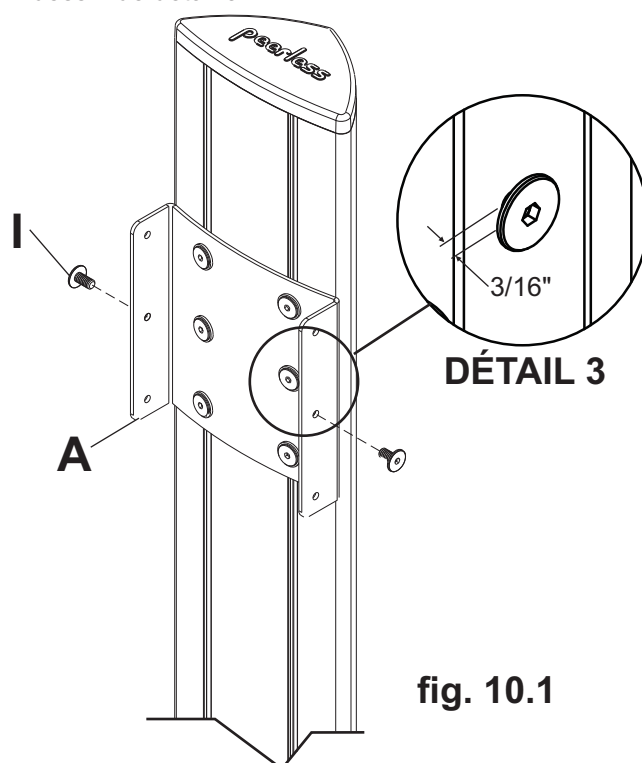

Fixation de la plaque d'adaptation universelle ou de la plaque d'adaptation dédiée

- 11** Fixez la plaque universelle (E) ou la plaque d'adaptation dédiée à la plaque d'accrochage (B) à l'aide de quatre vis à tête creuse M10 x 15 mm (OO). Serrez les vis à l'aide d'une clé hexagonale de 6 mm (Q).

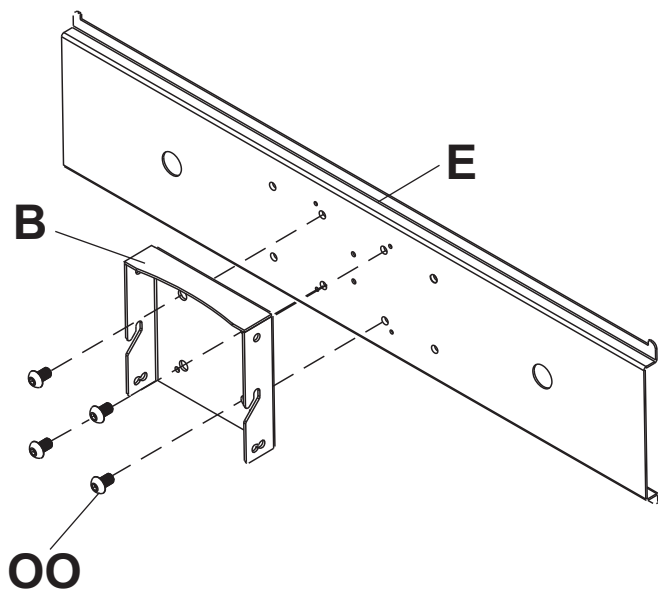

- 12** Fixez la plaque d'accrochage (B) au support de fixation de l'écran (A).

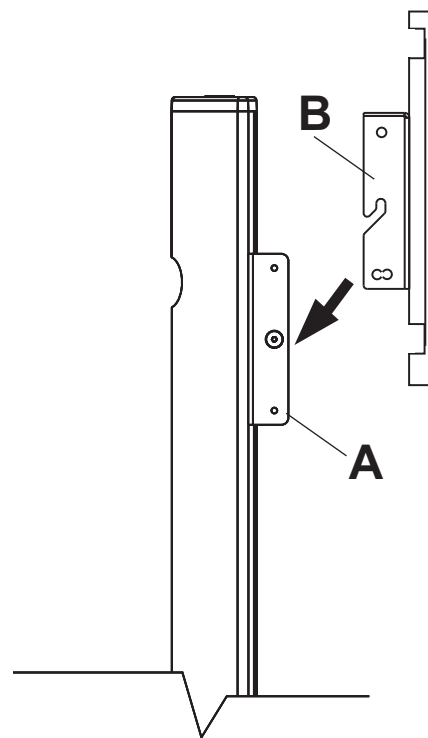

- 13** Insérez deux vis 1/4-20 x 12 mm (I) dans les trous indiqués ci-dessous pour orienter l'écran de la manière souhaitée. Serrez toutes les vis à l'aide d'une clé hexagonale de 4 mm (N).

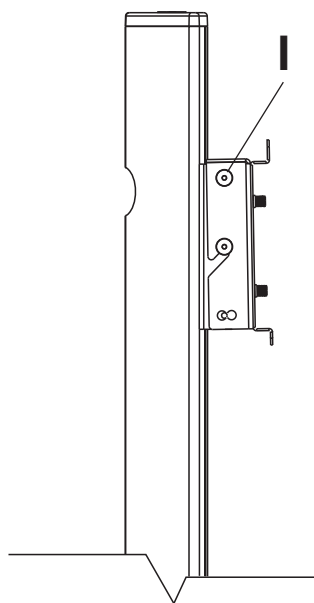

Sans inclinaison

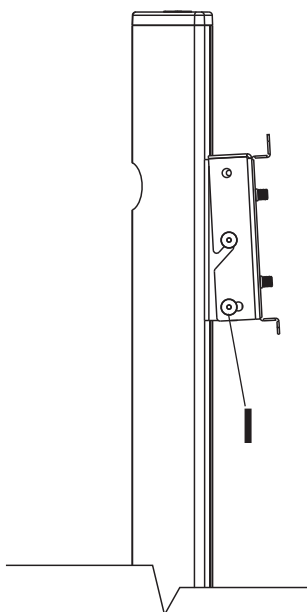

Inclinaison de 2 ° vers l'arrière

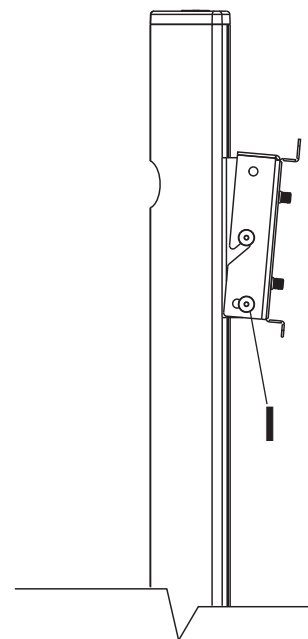

Inclinaison de 5 ° vers l'avant

⚠ AVERTISSEMENT

- Serrez les vis de manière à ce que les supports adaptateurs tiennent solidement en place. N'exercez pas une force excessive pour serrer. Un serrage excessif peut endommager les vis, réduire considérablement leur capacité de support et, éventuellement, faire tomber les têtes de vis. Serrez à un couple maximal de 40 po-lb (4,5 Nm).
- Si les vis ne sont pas enfoncées de trois tours complets dans les inserts ou si elles sont serrées au maximum sans parvenir à fixer solidement le support, l'écran peut être abîmé ou le produit détérioré.

14 Afin d'éviter de rayer l'écran, posez un morceau de tissu sur une surface plane et de niveau qui peut supporter le poids de l'écran. Déposez l'écran à plat, tourné vers le bas. Si l'écran possède des boutons à l'arrière, enlevez-les pour pouvoir attacher les supports adaptateurs. Fixez les supports adaptateurs (F) à l'arrière de l'écran à l'aide des vis, rondelles universelles et entretoises appropriées, comme illustré sur la figure 14.1 ou 14.2.

REMARQUE: Assurez-vous de fixer les supports inclinables de façon à ce que les poignées soient tournées vers l'extérieur comme illustré ci-dessous. Veillez à ce que tous les trous soient bien alignés, puis serrez les vis à l'aide d'un tournevis cruciforme.

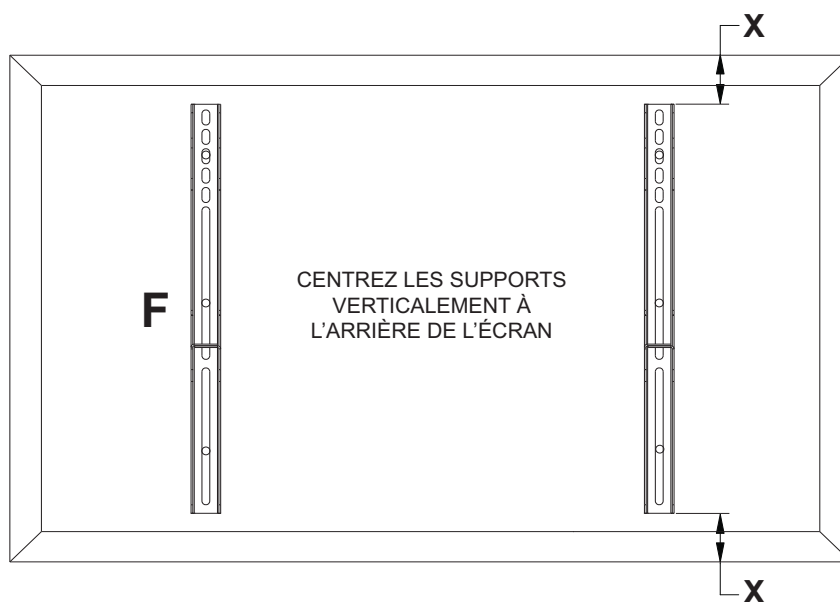

REMARQUE: Les dimensions " X " doivent être égales.

REMARQUES:

- Le nombre de fixations utilisées varie suivant le type d'écran.
- Il est possible que les rondelles universelles et les entretoises ne soient pas utilisées, suivant le type d'écran.
- Utilisez le trou correspondant dans la rondelle universelle adaptée à la taille de l'écran, comme illustré.

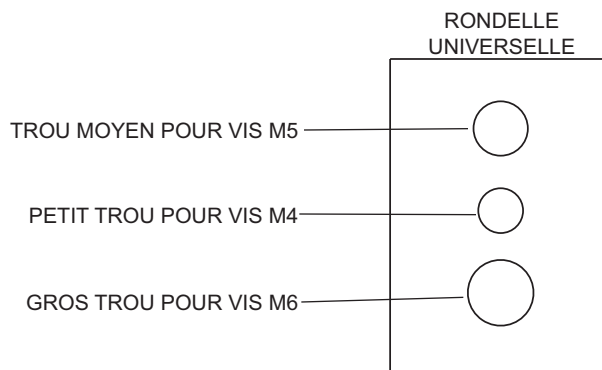

REMARQUE: Pour les écrans à dos plat, exécutez l'étape 14-1. Pour les écrans à dos convexes ou concaves, passez à l'étape 14-2.

Pour les écrans à dos plat

- 14-1** Commencez par la vis la plus courte et vissez-la manuellement à l'écran en la faisant passer à travers la rondelle tout usage et le support adaptateur, comme indiqué ci-dessous. La vis doit effectuer au moins trois tours complets dans le trou de fixation et tenir solidement en place. Ne pas trop serrer. S'il est impossible d'effectuer trois tours de vis complets, choisissez une vis plus longue dans le jeu de fixations à compartiments. Répétez pour le reste des trous de fixations, mettez les supports à niveau et resserrez les vis.

REMARQUE : Il n'est pas toujours nécessaire d'utiliser des entretoises, selon le type d'écran.

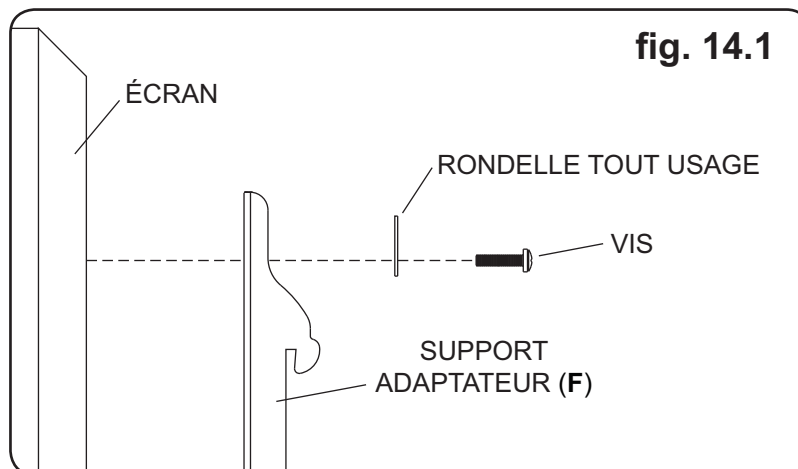

Pour toute question, veuillez appeler le service à la clientèle de Peerless au **1-800-865-2112**.

Pour un écran à dos convexe ou concave

- 14-2** Commencez par la vis la plus longue et vissez-la manuellement à l'écran en la faisant passer à travers la rondelle tout usage, le support adaptateur et l'entretoise comme indiqué ci-dessous. La vis doit effectuer au moins trois tours complets dans le trou de fixation et tenir solidement en place. Ne pas trop serrer. S'il est impossible d'effectuer trois tours de vis complets, choisissez une vis plus longue dans le jeu de fixations à compartiments. Répétez pour le reste des trous de fixations, mettez les supports à niveau et resserrez les vis.

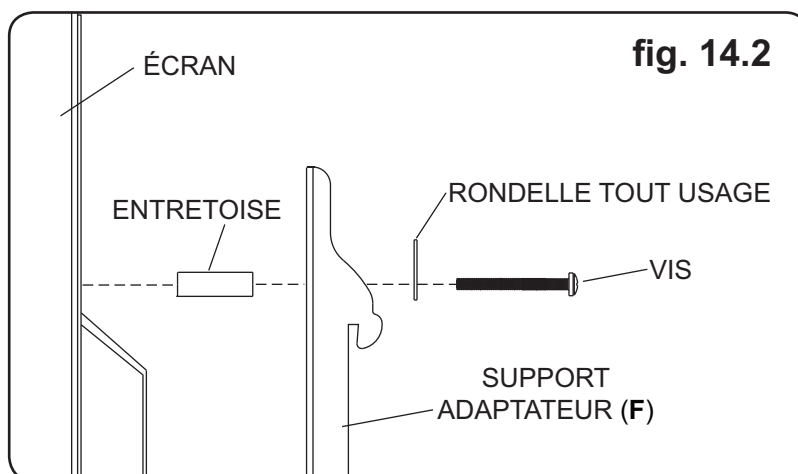

Pour toute question, veuillez appeler le service à la clientèle de Peerless au **1-800-865-2112**.

Montage et démontage d'un écran plat

⚠ AVERTISSEMENT

- Pour lever et positionner l'écran plat en toute sécurité, faites-vous toujours aider par une autre personne ou utilisez un dispositif de levage mécanique.

15 Accrochez les supports adaptateurs (F) à la plaque universelle (E), puis faites pivoter lentement l'écran comme illustré. Faites au moins six tours de vis dans le sens des aiguilles d'une montre dans les supports adaptateurs (F) pour vous assurer que l'écran ne puisse se détacher comme illustré dans le dessin de détail 4.

REMARQUE : Serrez à l'aide d'une clé hexagonale de 4 mm (N).

L'écran peut être réglé horizontalement si désiré.

REMARQUE : Il est important de verrouiller l'écran en place! Pour verrouiller l'écran en place, resserrez complètement les vis dans le support adaptateur comme illustré dans le dessin de détail 4.

Pour retirer l'écran du support, desserrez les vis, faites pivoter l'écran hors du support et soulevez-le.

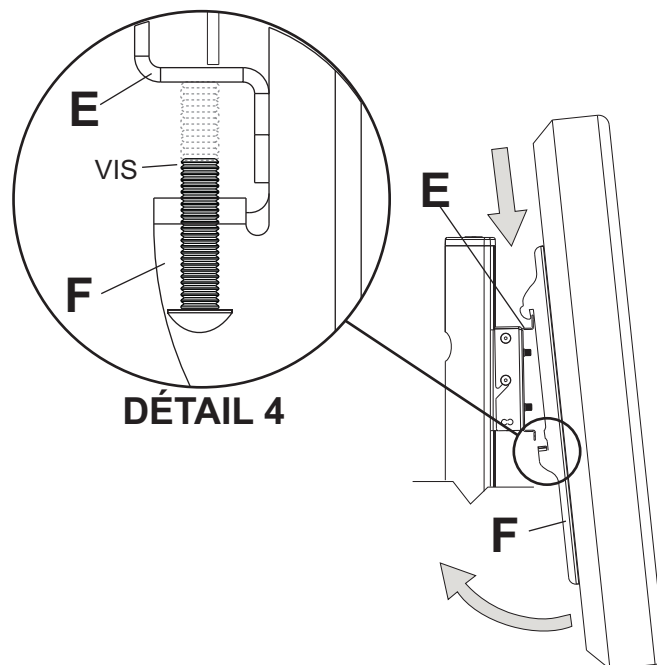

Rangement des câbles

16 Acheminez les câbles dans la colonne verticale (G) à l'aide des trous de rangement.

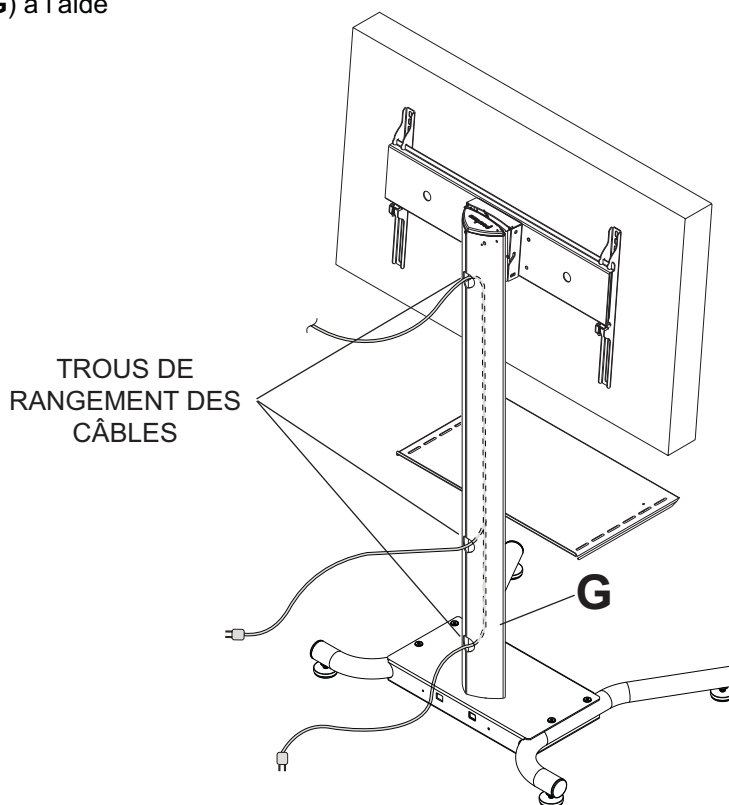

LIMITED FIVE-YEAR WARRANTY

Peerless Industries, Inc. ("Peerless") warrants to original end-users of Peerless® products will be free from defects in material and workmanship, under normal use, for a period of five years from the date of purchase by the original end-user (but in no case longer than six years after the date of the product's manufacture). At its option, Peerless will repair or replace, or refund the purchase price of, any product which fails to conform with this warranty.

In no event shall the duration of any implied warranty of merchantability or fitness for a particular purpose be longer than the period of the applicable express warranty set forth above. Some states do not allow limitations on how long an implied warranty lasts, so the above limitation may not apply to you.

This warranty does not cover damage caused by (a) service or repairs by the customer or a person who is not authorized for such service or repairs by Peerless, (b) the failure to utilize proper packing when returning the product, (c) incorrect installation or the failure to follow Peerless' instructions or warnings when installing, using or storing the product, or (d) misuse or accident, in transit or otherwise, including in cases of third party actions and force majeure.

In no event shall Peerless be liable for incidental or consequential damages or damages arising from the theft of any product, whether or not secured by a security device which may be included with the Peerless® product. Some states do not allow the exclusion or limitation of incidental or consequential damages, so the above limitation or exclusion may not apply to you.

This warranty is in lieu of all other warranties, expressed or implied, and is the sole remedy with respect to product defects. No dealer, distributor, installer or other person is authorized to modify or extend this Limited Warranty or impose any obligation on Peerless in connection with the sale of any Peerless® product.

This warranty gives specific legal rights, and you may also have other rights which vary from state to state.

www.peerlessmounts.com

© 2011 Peerless Industries, Inc.

Español

GARANTÍA LIMITADA DE CINCO AÑOS

Peerless Industries, Inc. (Peerless) les garantiza a los usuarios finales originales de los productos Peerless® que los productos Peerless® estarán libres de defectos de materiales o de manufactura, en condiciones de uso normal, durante un período de cinco (5) años a partir de la fecha en la que el usuario final original compre cualquier producto (pero, en ningún caso, durante un período mayor de 6 años después de la fecha de manufactura del producto). Queda a la discreción de Peerless, reparar, reemplazar o rembolsar el precio de compra de cualquier producto que no cumpla esta garantía.

La duración de toda garantía implícita de comerciabilidad o de idoneidad para un propósito en particular no sobrepasará en caso alguno el periodo de vigencia de la garantía explícita correspondiente indica en lo anterior. Algunos Estados no permiten que se establezcan limitaciones en relación con el período de duración de una garantía implícita, de manera que es posible que la limitación expuesta en lo anterior no sea pertinente a usted.

Esta garantía no cubre daños causados por (a) trabajos de mantenimiento o de reparación hechos por el cliente o alguna persona que no esté autorizada por Peerless para realizar dichos trabajos de mantenimiento o de reparación, (b) no empacar el producto como es debido si lo devuelve, (c) hacer una instalación incorrecta o no seguir las instrucciones o las advertencias de Peerless al instalar, utilizar o guardar el producto o (d) el mal uso o los accidentes, en tránsito o en otras circunstancias, incluidos los casos relacionados con las acciones de terceros o una fuerza mayor.

Peerless no tendrá responsabilidad en ningún caso de daños y perjuicios incidentales o indirectos o de daños y perjuicios que surjan por el robo de cualquier producto, ya sea que el mismo esté o no esté asegurado con un dispositivo de seguridad que se haya incluido con el producto de Peerless®. Algunos Estados no permiten que se excluyan o se establezcan limitaciones en relación con los daños y perjuicios incidentales o indirectos, de manera que es posible que la limitación o la exclusión expuesta en lo anterior no sea pertinente a usted.

Esta garantía reemplaza toda otra garantía, expresa o implícita, y es el único recurso en lo que respecta a los defectos del producto. Ningún concesionario, distribuidor, instalador ni ninguna otra persona está autorizada a modificar o extender esta Garantía Limitada ni a imponer obligación alguna a Peerless en relación con la venta de cualquier producto de Peerless®.

Esta garantía concede derechos específicos creados por ley y es posible que usted, además, tenga otros derechos que varían de acuerdo con el Estado donde se encuentre.

www.peerlessmounts.com

© 2011 Peerless Industries, Inc.

GARANTIE DE CINQ ANS

Peerless Industries, Inc. (« Peerless ») garantit aux utilisateurs finaux d'origine des produits PeerlessMD que lesdits produits ne présenteront aucun défaut de matériau ou de main-d'œuvre, dans la mesure où ils sont utilisés normalement, pendant une période de cinq ans à compter de la date d'achat par l'utilisateur final d'origine (mais en aucun cas plus de six ans après la date de fabrication du produit). Peerless, à sa discrétion, réparera ou remplacera tout produit non conforme aux termes de cette garantie, ou en remboursera le prix d'achat.

La durée de toute garantie implicite de qualité commerciale ou d'application à un usage particulier n'excédera en aucun cas la durée de la garantie applicable expressément stipulée plus haut. Certains états ou provinces n'autorisent pas la limitation de la durée d'une garantie implicite, et la limitation ci-dessus peut donc ne pas vous être applicable.

Cette garantie ne couvre pas les dommages causés par (a) un entretien ou des réparations effectués par l'acheteur ou une personne non autorisée par Peerless à effectuer un tel entretien ou de telles réparations, (b) un emballage inadéquat lors de l'expédition d'un produit retourné, (c) une installation incorrecte ou le non-respect des instructions ou mises en garde de Peerless lors de l'installation, l'utilisation ou le rangement du produit, ou (d) une mauvaise utilisation ou un accident survenu lors d'un transport ou autrement, y compris l'intervention de tiers et les cas de force majeure.

Peerless ne peut en aucun cas être tenu responsable de quelque dommage accessoire ou indirect que ce soit ni de dommages résultant du vol d'un quelconque produit, que celui-ci ait été ou non protégé par un dispositif de sécurité intégré à un produit PeerlessMD. Certains états ou provinces n'autorisent pas l'exclusion ou la restriction des dommages accessoires ou indirects, et il est possible que les restrictions ou exclusions ci-dessus ne s'appliquent pas à votre cas.

Les dispositions de cette garantie remplacent toute autre garantie expresse ou implicite et constituent le seul recours possible en cas de défectuosité d'un produit. Aucun marchand, distributeur, installateur ou autre personne n'est autorisé à modifier ou étendre la portée de cette garantie limitée, ni à imposer quelque obligation ce que soit à Peerless en ce qui concerne la vente de tout produit PeerlessMD.

Cette garantie offre des droits juridiques particuliers auxquels peuvent s'ajouter d'autres droits, susceptibles de varier d'une province ou d'un état à l'autre.

www.peerlessmounts.com

© 2011 Peerless Industries, Inc.