



The **Skagit** Pontoon Boat  
OWNER'S MANUAL

Le **Skagit** Bateau ponton  
MANUEL DE L'UTILISATEUR



## TABLE OF CONTENTS

<b>INTRODUCTION</b>	<b>3</b>
<b>PRODUCT SPECIFICATIONS &amp; CAPACITY</b>	<b>4</b>
<b>SAFETY INFORMATION AND SYMBOLS</b>	<b>5</b>
<b>RESPONSIBILITIES OF THE OPERATOR(S)</b>	<b>6</b>
<b>CERTIFICATE OF ORIGIN AND HIN NUMBERS</b>	<b>7</b>
<b>INFLATION</b>	<b>8</b>
<b>ASSEMBLY</b>	<b>8</b>
<b>PARTS LIST</b>	<b>9</b>
<b>ASSEMBLY AND USE</b>	<b>10-14</b>
<b>REPAIR AND TROUBLESHOOTING</b>	<b>15-16</b>
<b>CARE AND STORAGE</b>	<b>17</b>

## INTRODUCTION

Congratulations on your purchase of a Classic Accessories pontoon boat.

This manual has been compiled to help you assemble your boat correctly and operate it safely. It contains specific details of the boat, including its parts and equipment, and information on its safe operation, proper care, maintenance and repair. Please read it carefully, and familiarize yourself with your boat before using it.

If this is your first pontoon boat, or if you are changing to this type of boat for the first time, for your own comfort and safety, please ensure that you obtain handling and operating experience before serious use. Doing so will assure many years of trouble free use and enjoyment.

**PLEASE KEEP THESE INSTRUCTIONS IN A SECURE PLACE, AND TRANSFER THEM TO THE NEW OWNER IF YOU SELL THE CRAFT.**

### MODIFICATIONS

Because of possible interference with the factory design and integrity of the boat, owner modifications to the boat, any of its parts, equipment or systems are not recommended.

Classic does not recommend that owners modify the boat or any of its parts, equipment or systems. Such modifications could compromise the design and integrity of the boat, prevent safe operation, and void warranty coverage.



**Questions, problems, missing parts?** Before returning to your retailer, call Classic Accessories customer service at 1-800-854-2315, 8 a.m. - 4 p.m., PST, Monday-Friday. Email: [customerservice@classicaccessories.com](mailto:customerservice@classicaccessories.com)

## PRODUCT SPECIFICATIONS & CAPACITY

### BOAT SPECIFICATIONS

Product Name: SKAGIT Pontoon Boat

Dimensions: 96 inch L x 50 inch W x 26.5 inch H (top of the seat)  
244 cm L x 127 cm W x 67 cm H (top of the seat)

Dry Weight: 62 lbs (29 kg)

Maximum Persons Capacity: 1 person up to 275 lbs (125 kg)

Maximum Person & Gear Capacity: 350 lbs (159 kg)

Recommended Inflation Pressure: 2.5 psi (0.17 BAR)

### BOAT CAPACITY

The person/load capacity is partly dependent on proper seating and load distribution. Make sure that your load is distributed evenly and the seating position is such that, when afloat, the boat rides level in the water.

**⚠ WARNING - DO NOT EXCEED THE MAXIMUM CAPACITY OF THIS BOAT UNDER ANY CIRCUMSTANCES.**

**⚠ WARNING - THIS BOAT IS NOT RATED FOR PROPULSION BY A MOTOR.**

#### MAXIMUM CAPACITIES

**1** PERSON OR **275** LBS.

350 LBS PERSONS, GEAR

PRESSURE = 2.5 psi (main chambers)

**THIS BOAT IS NOT RATED FOR PROPULSION BY A MOTOR**

MANUFACTURER: CLASSIC ACCESSORIES, INC.,  
KENT, WA, USA 98032

**1**  +  = **159 kg**

 •  = 0.17 bar (main chambers)

## SAFETY INFORMATION AND SYMBOLS

 The symbol to the left is the Safety Alert symbol. It is used to alert you to potential personal injury hazards. Obey all safety messages that follow this symbol to avoid possible injury or death.

### **DANGER**

Indicates a potentially hazardous situation which, if not avoided, will result in death or serious injury.

### **WARNING**

Indicates a potentially hazardous situation which, if not avoided, could result in death or serious injury.

### **CAUTION**

Indicates a potentially hazardous situation which, if not avoided, may result in minor or moderate injury.

### **CAUTION**

Indicates a potentially hazardous situation which, if not avoided, may result in property damage.

This manual lists certain recommended practices and provides some basic precautions. However, this list of precautions is not all-inclusive. Users must follow all applicable laws, rules, and regulations and should exercise appropriate caution in the safe operation of this pontoon boat.

**REMEMBER** - always use common sense when using your pontoon boat.

# RESPONSIBILITIES OF THE OPERATOR(S)

## ⚠ IMPORTANT SAFETY AND CARE INFORMATION

---

### SAFETY

- Read this owner's manual carefully before using your pontoon boat.
- This product is not to be used by children under 16 years of age or by any child without adult supervision. This pontoon boat is not a toy. Check the laws in your state.
- Not for use by children or as pool toy.
- This is not a life saving device.
- You **MUST** wear an approved personal flotation device (PFD).
- All safety equipment & PFDs must properly fit the user, be in good condition and suitable for your body weight.
- Know and follow all local water safety rules and boating regulations.
- Do not exceed 350 lbs (159 kg) total cargo weight. (The weight of you and all of your gear should not exceed 350 lbs (159 kg).
- Inspect your pontoon boat for wear or damage before and after each use.
- Class 1 river rating: not for use in rough water, white water, rapids or open ocean.
- Always use a Coast Guard approved personal flotation device.
- Never float alone.
- Never use this boat in bad weather.
- Keep sharp objects (knives, fish hooks, etc.) away from the pontoons.
- Do not use under the influence of drugs or alcohol.
- Do not tow this pontoon boat.
- Use only in water free from debris and obstructions.
- Do not use in high wind, rapid currents, open water or dangerous tides.
- Seek shelter from water if there is threat of lightning.
- Do not stand on this product while in use.
- Never jump into or dive from this boat.
- Inflate with cold air only.

- Do not over inflate or use CO<sub>2</sub> or a high pressure air compressor to inflate.
- Follow the inflation sequence listed in this instruction manual.
- Recommended working pressure is 2.5 psi (0.17 bar). **DO NOT EXCEED 2.5 PSI.**
- Check for leaks before using.
- Remember that air pressure changes with temperature and elevation so always check your air pressure before use.
- Partially deflate if leaving boat in direct sunlight or within a vehicle in sunlight.
- Check all fasteners, screws and wing nuts before each use.

### CARE

- Clean with warm water and a mild detergent.
- To avoid mildew be sure your boat is dry before storing it.
- Deflate pontoons slightly between uses to extend the life of your boat.

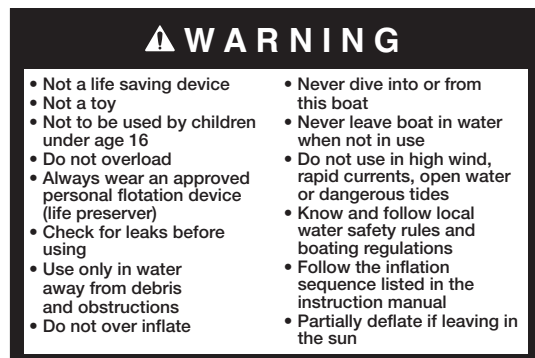

# CERTIFICATE OF ORIGIN AND HIN NUMBERS

## CERTIFICATE OF ORIGIN

A separate Certificate of Origin form has been included with this pontoon boat. If your state requires registration of your pontoon boat, you will need to include the HIN number on the form. Check your state's boating regulations to see if your pontoon boat requires registration.

## LOCATING THE HIN (HULL IDENTIFICATION NUMBER)

The HIN Number or "Hull Identification Number" is required for every pontoon boat. Each pontoon boat has a unique number assigned to it, specific to that pontoon boat only. The assigned number appears on three locations of the pontoon boat (two locations on the pontoon boat and one location on the frame).

The HIN is located on both pontoon boat skins. they are located to the rear, towards the inside of the boat.

HIN is located on the inside of each pontoon.

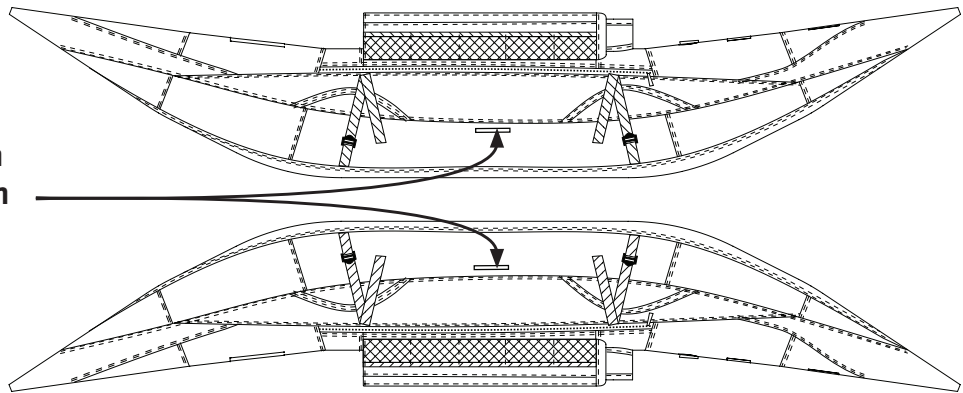

HIN is also located on a plate on the rear of the frame.

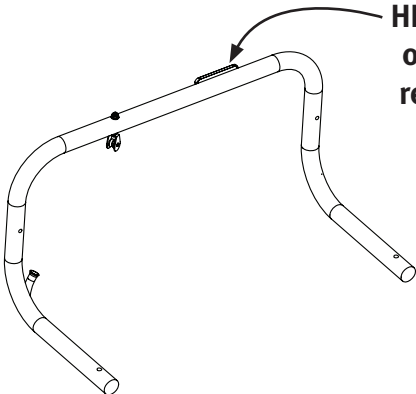

XXQ00001L708

Example of HIN number

## INFLATION

### PROPER INFLATION

---

During final inflation, inflate until most of the wrinkles in the fabric are gone and it feels firm to the touch, but DO NOT exceed 2.5 psi (0.17 bar) in the main air chambers.

#### **CAUTION - DO NOT OVER INFLATE YOUR PONTOON BOAT**

Water temperature and weather affect the air pressure in the boat. In cold weather your pontoon boat will lose some pressure because the air will contract. If this occurs, you may want to add more air.

In hot weather, the air will expand. You must let out some air to prevent the pontoons from failing from over pressure. Avoid exposing your pontoon boat to extreme temperatures (hot or cold).

#### **CAUTION**

On warm sunny days, keep the pontoon boat either in water or in shade (if kept inflated on land). This will decrease the risk of overexpansion of the pontoon chambers posed by rising temperatures, which can result in seam tears, delamination and pinholes.

Avoid asphalt, sand, pebbles or concrete in direct sunlight as they radiate high ground heat.

Also understand that changes in altitude will cause the air in the bladders to expand or contract. If traveling to higher elevation with the pontoon boat inflated, frequently check the pressure in the pontoons to avoid over pressure. If traveling to lower elevation you may have to add more air to maintain proper pressure in the pontoons.

** WARNING - ALWAYS CHECK THE AIR PRESSURE IN THE PONTOONS BEFORE AND DURING EACH USE.**

## ASSEMBLY

It is important to follow these instructions to successfully and safely assemble your Classic Accessories Pontoon Boat.

Please pay particular attention to the bold faced instructions and any information which has this  symbol next to it.



# SKAGIT PONTOON BOAT PARTS LIST

Before you begin please unpack the carton and check that you have all your parts.

**IMPORTANT:** All small parts are located inside the center pocket of one of the pontoon storage bags marked by a tag for easy identification.

**Tools Recommended:** Rubber Mallet

## Small Parts (Small parts bag located in pontoon pocket)

- 2 Pontoon bladder patches  
(Two self-adhesive patches)  
PTBPATCHKIT
- 

- 1 Inflation adapter  
PTBADAPTOR
- 

- 1 Inflation valve wrench  
PTBWRENCH
- 

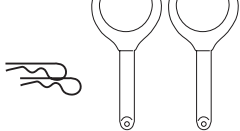
- 2 Oar locks PRT-30-069  
2 Oar lock cotter pins
- 

- 2 Valves (installed)  
PTBVALVE (Valve and Cap)  
PTBVCAP (Cap only)
- 

- 8 Frame clevis pins  
PRT-30-071
- 

## Oar Parts

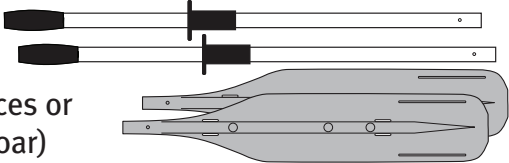
- 2 Oars  
(4 pieces or  
2 per oar)  
PRT-30-065
- 

## Metal Frame Parts

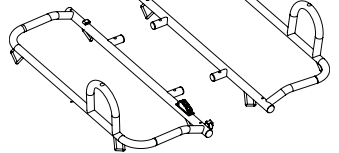
- 2 Pontoon frames  
(left and right)  
PRT-30-043 Left  
PRT-30-140 Right
- 

- 1 Seat frame  
PRT-30-141
- 

- 2 Foot pegs  
PRT-30-056 Left  
PRT-30-057 Right
- 

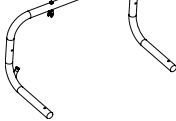
- 1 Rear platform frame  
PRT-30-142
- 

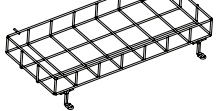
- 1 Rear cargo platform  
PRT-30-144
- 

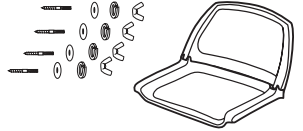
- 1 Seat PRT-30-024  
(folding seat with screws,  
washers, lock washers and  
wingnuts installed)
- 

- 2 Plastic bushings (installed on frame)  
PRT-30-195
- 

## Soft Parts

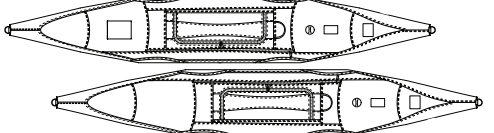
- 2 Pontoons  
PRT-30-147
- 

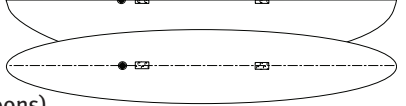
- 2 Bladders  
(installed within pontoons)  
PRT-30-139 Single Bladder
- 

- 1 Stripping apron  
PRT-30-148
- 

- 1 Anchor bag with 25 foot cord  
PRT-30-037
- 

## ASSEMBLY AND USE

### 1. Confirm that all the parts are present.

(See the parts list on page 9).

### 2. Identify the right and left pontoons.

You can identify the right and left pontoons by the "R" (right) and "L" (left) labels sewn on the inside of the pocket on top of each.

### 3. Partially inflate the air bladders.

The valve is located on the top of the pontoons in front of the main pocket.

The valve has a center button that opens and closes the valve by simply pushing down, and turning a quarter turn. **THE VALVE IS OPEN**

**WHEN THE CENTER BUTTON IS DOWN, AND CLOSED WHEN IT IS UP. BEFORE INFLATING, MAKE SURE THE VALVE IS IN THE CLOSED POSITION.**

Unscrew the valve cap, make sure the valve is closed and insert the inflation adapter into the valve and twist to secure. Inflate using a foot pump or air compressor with a cone-type nozzle fitting.

**⚠️ Inflate the pontoon to about 3/4 full. Do not inflate beyond 3/4 full because it will make the next step very difficult—attaching the pontoons to the frame.**

Repeat this step with the other pontoon. You will fully inflate the pontoons in step 5

### 4. Attach the pontoons to the frames.

Each pontoon attaches to a metal pontoon frame with four webbing attachment straps.

Locate the left and right pontoon frames. On the front of each pontoon frame (where the front of the boat will be) there is a "L" (left) or "R" (right) label indicating left or right.

Place a right pontoon frame on top of the right pontoon as shown. There is a "L" (left) or "R" (right) label inside the pocket of each pontoon. The longest straight tube of each frame should be on the same side of the pontoon as the pontoon zipper.

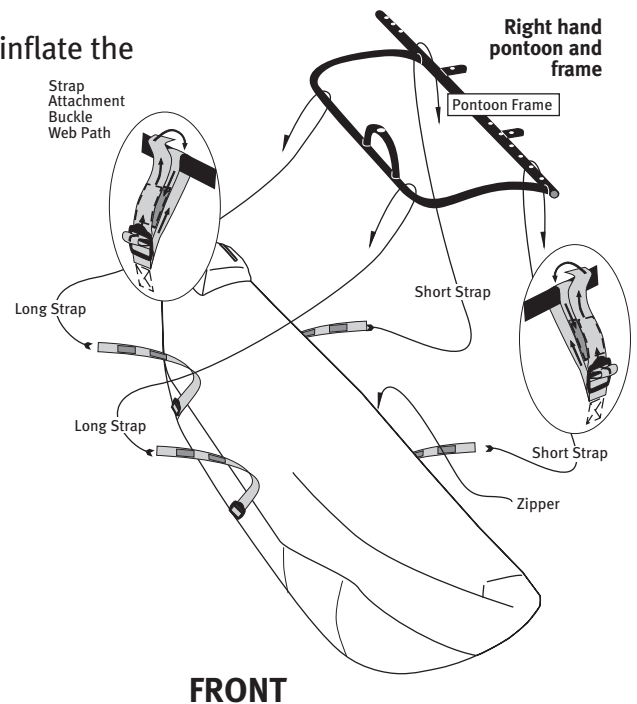
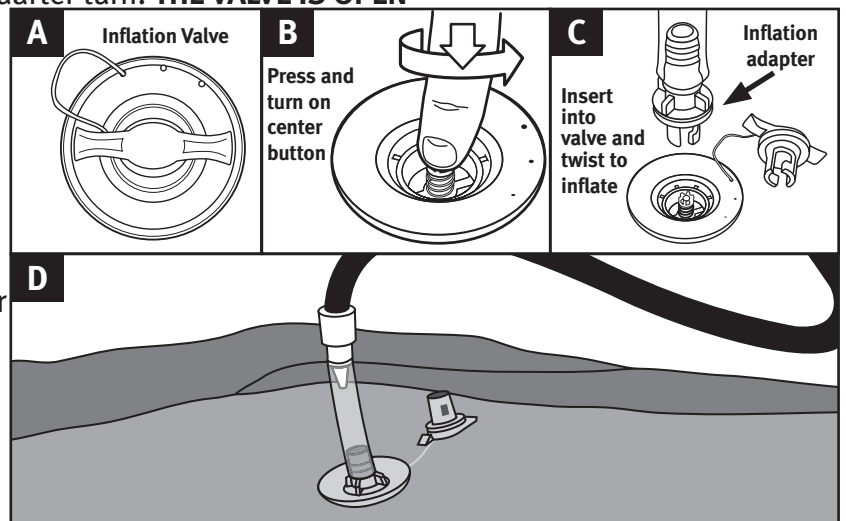
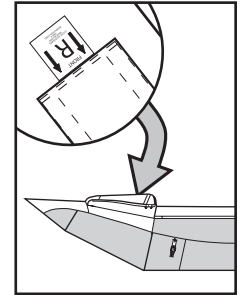

# SKAGIT PONTOON BOAT OWNER'S MANUAL

Now attach the two inside and two outside webbing straps on the pontoon to the pontoon frame. Thread the straps as follows:

1. Through the metal rectangle on the frame...
2. Back to the buckle...
3. Through the buckle threading path...
4. Match the rip-and-grip to each other.
5. Fold the remaining webbing. Back it through the metal rectangle and trap it between the pontoon and webbing. Repeat for the remaining three straps.

Repeat the procedure with the left pontoon.

## 5. Inflate the pontoon completely.

Finish inflating the pontoons as outlined in Step 3.

- ▲ **Inflate to approximately 2.5 psi (0.17 BAR).**  
**Inflate until firm but not hard. DO NOT over inflate.**

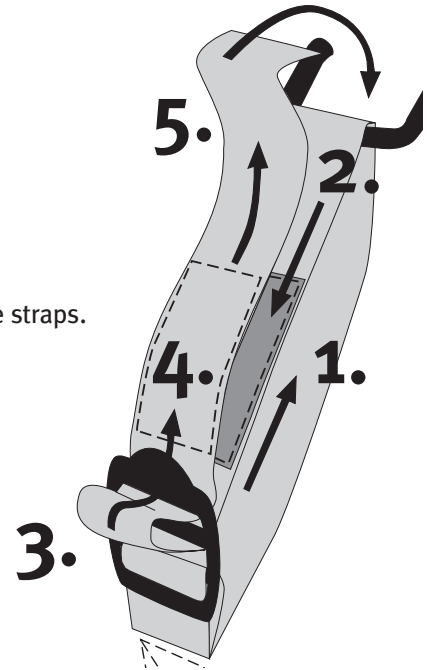

## 6. Determine the seat placement.

The seat placement determines the center of gravity of the boat. Where you attach the seat to the frame depends on your size and how much cargo you intend to carry on the boat.

Use the following information about seat placement as guide to help you setup your boat for optimum balance in the water. After setup, load your boat with the gear you would use fishing, and try your boat in shallow water to determine if further seat position adjustment is necessary for optimum weight distribution.

- If you are up to 5 ft 6 inch (168 cm) in height, place the forward seat screws (underside of seat) into the front 1/3 of the seat frame bars.
- If you are up to 6 ft (183 cm) in height, place the forward seat screws (underside of seat) into the middle section of the seat frame bars.
- If you are over 6 ft (+183 cm) in height, place the forward seat screws (underside of seat) into the rear 1/3 of the seat frame bars.
- If you load the cargo basket with any heavy items, you will need to adjust the seat forward to offset the load and keep your boat balanced. The amount you will need to move the seat forward depends on the weight of the cargo and will necessitate that you try out the new position in shallow water before setting out.
- Try making adjustments for cargo weight by moving seat forward in 1 inch (3 cm) increments.

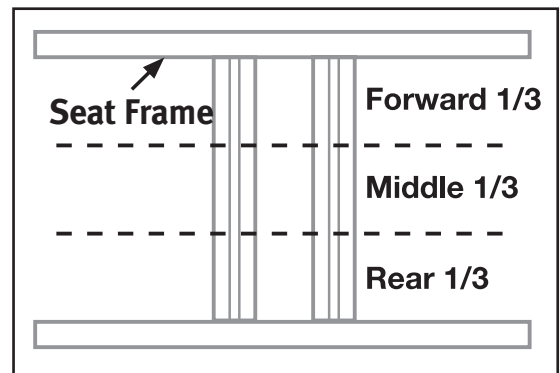

## 7. Attach the seat to the seat frame.

Locate the four 2 inch (5 cm) screws coming out of the bottom of the seat. Unscrew the wing nuts and remove the washers and lock washers. Place the seat with screws facing downwards into the two bars on the seat frame and position the seat in the place that is best for your height and weight (see above). Once the seat placement has been determined, attach the washers, lock washers and wing nuts onto the screws and tighten to hold the seat into place.

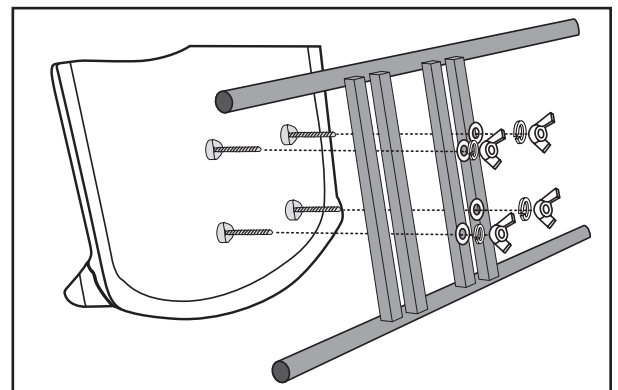

# SKAGIT PONTOON BOAT OWNER'S MANUAL

## 8. Attach the seat frame to the pontoon frames.

Insert the seat platform tubes onto the pontoon frame posts with the seat facing the front. The front of the pontoon frames are the ends labeled “L” (left) and “R” (right). (You may need to LIGHTLY tap the frames with a rubber mallet to fit).

Align the holes and secure with four clevis pins.

You MUST lock the security retainers on all four clevis pins to insure that the frame stays together.

**▲ Insert clevis pins on the frame side not in between bladder and frame to avoid abrasion of pontoon.**

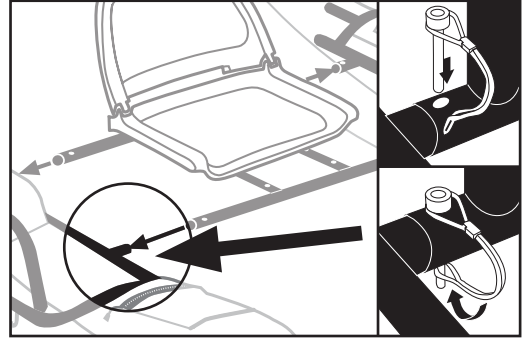

## 9. Attach the rear platform frame and wire cargo deck.

In order to attach the rear platform frame you must first partially attach the wire cargo deck. Start by sliding the bent wire tabs into the slots welded on to the rear of each pontoon frame.

Next, push the rear platform frame tubes into the open tubes on the rear of each pontoon frame. Make sure to insert the wire guides on the rear of the wire cargo deck into the corresponding holes on the rear platform frame as you push the tubes together.

Attach the rear corners with two clevis pins. These secure the rear platform frame to the pontoon frames. Be sure to insert each pin through the rear platform frame and through the pontoon frames. Lock both clevis pins.

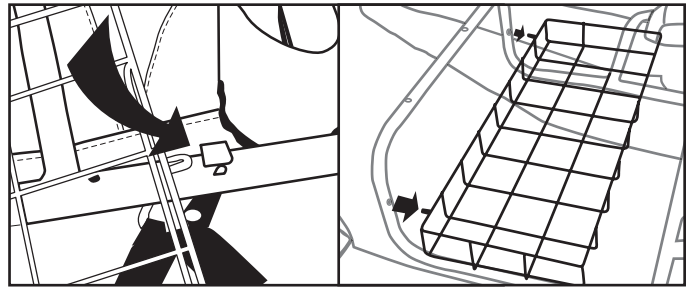

## 10. Thread the anchor bag cord.

Start by feeding the cord into the front anchor cord pulley located on the side of either pontoon frame. Continue by threading the cord through the cord guides and under all frame tubes.

Next, insert the cord through the rear cord tube guide [1] on the rear platform frame. Finish by threading the cord through the pulley mounted on the rear platform frame and attaching the cord to the anchor bag.

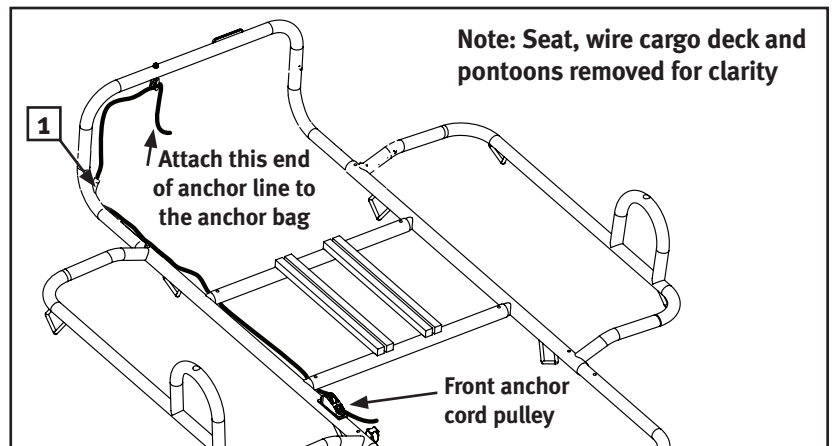

## 11. Insert the oar locks.

Insert an oar lock into the top of both oar lock brackets on the pontoon frames. Secure each oar lock with an oar lock cotter pin.

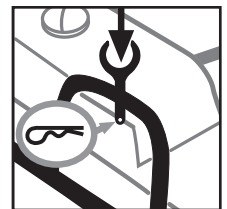

## 12. Insert the foot pegs.

Insert the foot pegs into the pontoon frame as shown. Starting with a position in the middle of the adjustment range, align the holes and secure with two clevis pins.

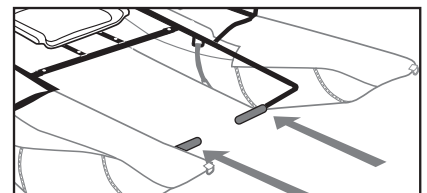

# SKAGIT PONTOON BOAT OWNER'S MANUAL

## 13. Attach the stripping apron.

The stripping apron is designed to fit over your lap while fishing and give you a wide area for your line to lay.

To install, orient the stripping apron with the fishing ruler to the front of your pontoon boat.

Attach the straps on the left, or port, side of the apron to the port side oar lock bracket. Loop the straps around the oar lock bracket and insert the locking ends of the clips into the receiving ends of the clips. Adjust the straps length so they hang loosely.

The starboard side stripping apron came shipped with elastic cords with plastic hooks attached. These hook attach to starboard side pontoon frame oar lock bracket.

When you are seated in your boat, tighten the straps so they are snug.

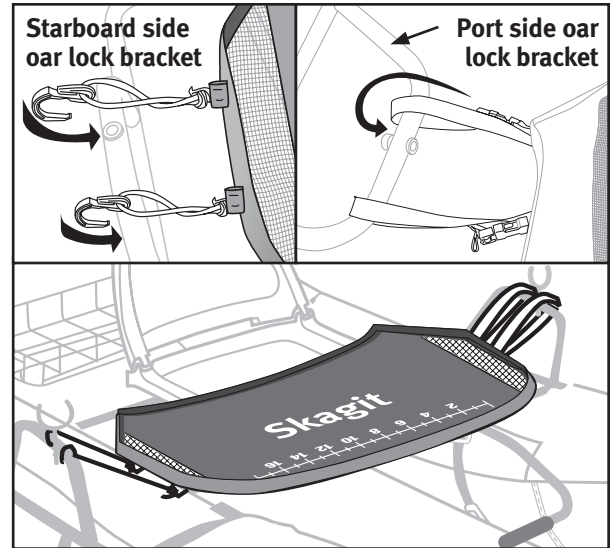

## 14. Set up the oars and oar stops.

First, assemble the two piece oars. Align the holes so that the button pops through the oar handle.

To set an oar in an oar lock drop the thinnest section of the oar into the oar lock. Slide the oar until the oar stop rests against the oar lock. The oar stops are adjustable if desired.

**\*Helpful hint:** Oars do not need to be taken apart in order to place in oar locks.

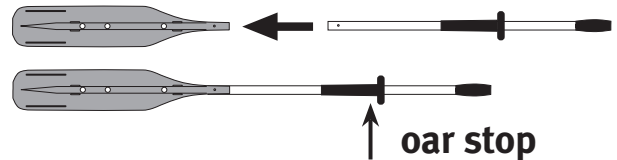

## 15. Attach the anchor system.

The anchor system consists of a mesh weight bag and a length of cord threaded through the frame (step 9).

The bag is filled with rocks or metal weights (not included). Usually 6 to 8 lbs (2.7 to 3.6 kg) will keep you anchored in a light breeze but the weight needed will vary depending on your weight, your cargo weight, currents and wind.

There is a built-in cleat on the inside of the right pontoon frame behind the front anchor cord pulley. Thread the cord around the front anchor cord pulley and back to the cleat. Thread the cord in the front and out the back of the cleat. To cleat the cord while anchoring, simply pull the cord into the jaws of the cleat. Pull up and away from the cleat jaws to release.

If the anchor cord cleat or the anchor cord pulleys ever loosen, use the included Allen wrenches to tighten.

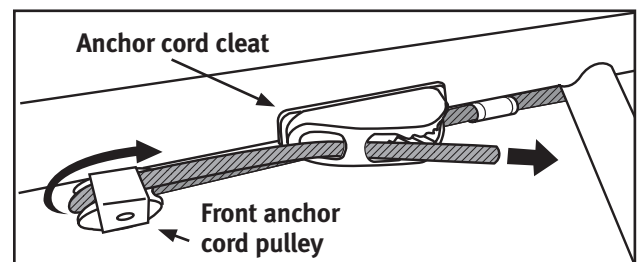

## 16. The bladder repair kit.

Included with your boat are self-adhesive tube patches to repair any tears or holes in the pontoon bladders. We recommend storing these in one of the pockets to keep them available for repairs.

---

## SKAGIT PONTOON BOAT OWNER'S MANUAL

---

### 17. Do the final fitting and adjustments.

Sit in the boat on dry land and adjust the foot pegs and oar lock placement to your leg length and preference.

Float your pontoon boat in shallow water. Push off, get seated comfortably, place your feet on the foot pegs and check to see if you are level in the water. (This is easier with another person on shore).

**⚠ WARNING - The goal is to find your balance point. When you are floating in the boat it should be level in the water.**

**⚠ WARNING - Placing heavy cargo in the wire cargo deck may necessitate moving the seat forward.**

**⚠ WARNING - If you need to adjust the seat or foot pegs bring the boat back to shore and make the needed adjustments.**

**⚠ WARNING - DO NOT STAND UP IN YOUR BOAT WHILE ON THE WATER.  
YOU COULD LOOSE YOUR BALANCE AND FALL OVERBOARD.**

Practice going forward and backward a bit to get comfortable. Then catch some fish and enjoy your boat!





## REPAIR & TROUBLESHOOTING

### Repairing Tears and Holes in Pontoon Bladders

---

If your pontoon bladder becomes torn or punctured, use the enclosed patches to fix it. It may be necessary to take the pontoon bladder out of the pontoon skin. Look in the Troubleshooting section on the next page for this procedure. To fix a hole or tear, follow the steps listed below.

1. For best results, it is important to apply patch to a clean, dry surface and that the surface temperature is 50° F (10° C) or warmer.
2. Use an alcohol prep pad to clean the surface to be repaired. If you do not have an alcohol prep pad, use a 50/50 mixture of isopropyl alcohol and water. After cleaning, allow the surface to dry completely.
3. Cut a patch to the correct size with scissors. Allow for the patch size to extend one inch (2.5 cm) beyond all edges of the tear. Cut the patch with rounded corners. This will make it difficult for the corners to peel up after it is attached.
4. Peel back 1/8 inch - 1/4 inch (0.3 cm - 0.6 cm) of paper backing and position and anchor the exposed patch edge, allowing the patch to extend 1 inch (2.5 cm) beyond all edges of the tear.
5. Slowly peel the paper backing while carefully applying the patch over the tear. Take care to avoid air bubbles.
6. Rub the patch firmly for proper adhesion and allow to cure for 4 hours before use.

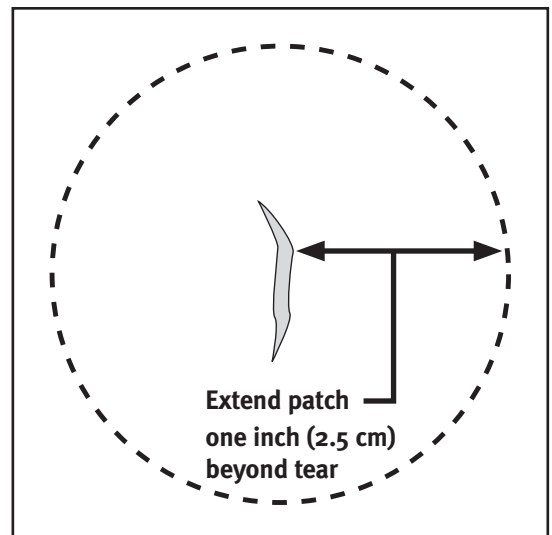

## REPAIR & TROUBLESHOOTING

If your boat appears to be losing air, it might not be because of a leak. Changes in air temperature, elevation and use on cold water (which can cool the air inside the pontoon bladders) can all have an effect on the air inside the bladders. If none of these factors have changed, you may need to look for a leak. Follow the steps listed below.

1. Start by giving the pontoon skins a visual inspection.  
Is the pontoon skin ripped or torn? Are there any major scuff marks?  
If so, it might be an indication of a bladder tear or leak.
2. Check if you can hear air escaping the bladder in any suspected areas. You can apply soapy water to any suspected areas as well. A leak will produce bubbles. If you find a hole, fix it using the methods listed earlier in these instructions.

**If you don't find a leak using these methods, check the inflation valves:**

3. Give them a visual inspection, making sure the valve is closing properly and the valve cap closes securely.
4. Check if you can hear air escaping. You may also use soapy water around the valve. If you find that a valve is leaking air around its edge, the valve may be loose.

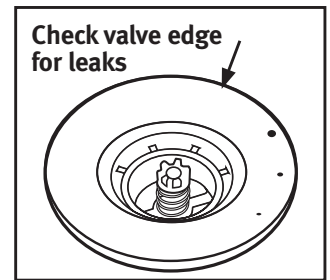

### Checking For A Leaking Valve

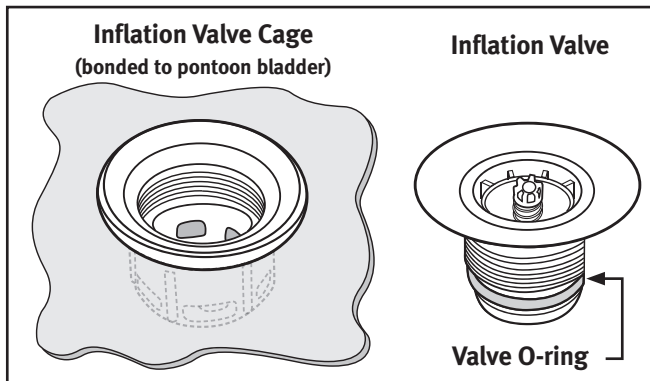

The inflation valve consists of a two-part assembly. There is the inflation valve itself and the inflation valve cage. The inflation valve cage protects the inflation valve from damage and is bonded into the pontoon bladder.

To tighten a loose valve insert the Inflation Valve Wrench into the valve and twist clockwise. It may be necessary to grasp the inflation valve cage (which is inside the pontoon bladder) to get enough purchase to

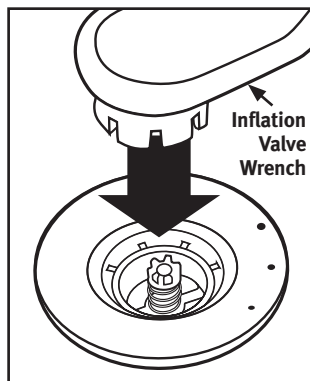

twist the valve. Be careful not to tear or rip the bladder skin.

**If the valve is difficult to turn, remove the valve completely and add a small amount of silicon grease to the valve O-ring and reassemble.**

If the valve is not leaking around its edge, you may have a defective valve.

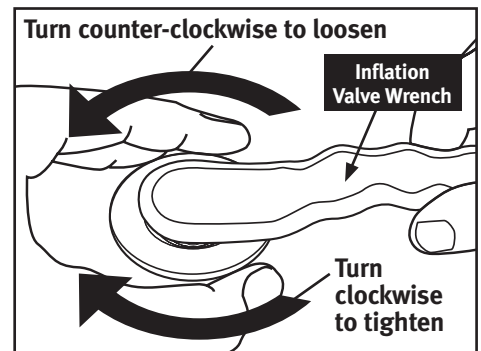

**Please visit our website at: [www.classicaccessories.com](http://www.classicaccessories.com) to order a new valve.**

If you must remove the pontoon bladder from the pontoon skin to make a repair, you must completely unscrew the inflation valve from the inflation valve cage. Make sure to align the valves in the bladder with the valve openings in the skin. Since the pontoon skin is captive in between the inflation valve cage and the inflation valve, care must be taken not to tear, rip or stress either the bladder or the skin by over-tightening the valve.



## CARE & STORAGE

### **TRANSPORTING YOUR PONTOON BOAT**

The boat can be transported partially or fully assembled and or inflated. Due to size constraints, many customers will keep their frame fully intact and simply inflate and attach their pontoons once they reach their destination. Various methods such as a pickup truck bed, trailer, or roof rack can be used to transport your boat. If you are carrying a partially or fully assembled and or inflated boat, please consult with your vehicle, trailer, or roof rack Manufacturer.

### **CARE FOR YOUR BOAT**

The pontoon boat can be cleaned with soap and water then rinsed. Use a soft rag for hard to clean areas.

### **SEASONAL STORAGE OF YOUR BOAT**

Remove pontoons from the frame, empty pockets of any sharp objects that may puncture the skin. Deflate completely and fold for storage. Store pontoons away from sharp objects, heat or abrasive wear. Dismantle frame and boat parts and store in box.

## TABLE DES MATIÈRES

<b>INTRODUCTION</b>	<b>19</b>
<b>CARACTÉRISTIQUES TECHNIQUES ET CAPACITÉ DU BATEAU</b>	<b>20</b>
<b>CONSIGNES DE SÉCURITÉ ET SYMBOLES</b>	<b>21</b>
<b>RESPONSABILITÉS DE L'UTILISATEUR</b>	<b>22</b>
<b>CERTIFICAT D'ORIGINE ET NUMÉROS D'IDENTIFICATION DE COQUE</b>	<b>23</b>
<b>GONFLAGE</b>	<b>24</b>
<b>ASSEMBLAGE</b>	<b>25</b>
<b>LISTE DES PIÈCES</b>	<b>26</b>
<b>ASSEMBLAGE ET UTILISATION</b>	<b>27-31</b>
<b>RÉPARATION ET GUIDE DE DÉPANNAGE</b>	<b>32-33</b>
<b>ENTRETIEN ET REMISAGE</b>	<b>34</b>

## INTRODUCTION

Félicitations, vous venez de faire l'acquisition d'un bateau ponton de Classic Accessories.

Ce manuel a été préparé afin de vous aider à assembler correctement le bateau et à l'utiliser en toute sécurité. Il contient des informations importantes concernant le bateau, ses pièces, son utilisation, son entretien et sa réparation. Veuillez lire attentivement ce manuel et vous familiariser avec le bateau avant toute utilisation.

Si ce bateau est votre premier bateau ponton ou si vous comptez utiliser ce type de bateau pour la première fois et afin d'assurer votre confort et votre sécurité, veuillez vous exercer auparavant avec un autre bateau ponton et acquérir une certaine expérience avant d'utiliser ce bateau. En effet, vous pourrez ainsi profiter de votre bateau pendant des années sans avoir de problèmes.

**VEUILLEZ CONSERVER CES INSTRUCTIONS EN LIEU SÛR ET LES REMETTRE AU NOUVEAU PROPRIÉTAIRE SI VOUS VENDEZ CETTE EMBARCATION.**

### MODIFICATIONS

Il vous est déconseillé de modifier les pièces, l'équipement et autres dispositifs car ceci risque de causer des problèmes avec la conception du bateau et son intégrité.

Classic déconseille à tout propriétaire de modifier le bateau ou ses pièces, son équipement ou ses dispositifs. Toute modification risque de nuire à la conception, à l'intégrité et à l'utilisation du bateau et de rendre nulle et non avenue la garantie.



**Vous avez des questions, des problèmes ou des pièces s'avèrent manquantes ?**

Avant de retourner au magasin, appelez le service à la clientèle de Classic Accessories au 1-800-854-2315, de 8 h à 16 h, heure normale du Pacifique, du lundi au vendredi.  
Courriel: [customerservice@classicaccessories.com](mailto:customerservice@classicaccessories.com)

## CARACTÉRISTIQUES TECHNIQUES ET CAPACITÉ DU BATEAU

### CARACTÉRISTIQUES DU BATEAU

Nom du produit: Bateau ponton SKAGIT

Dimensions: 96 po. de long x 50 po. de large x 26.5 po. de haut (haut du siège)  
244 cm de long x 127 cm de large x 67 cm de haut (haut du siège)

Poids à sec: 62 lbs (29 kg)

Capacité maximale de personnes: 1 personne ou jusqu'à 275 lbs (125 kg)

Capacité maximale de personnes et d'équipement: 350 lbs (159 kg)

Pression de gonflage recommandée: 2,5 psi (0,17 BAR)

### CAPACITÉ DU BATEAU

La capacité du bateau dépend partiellement d'une assise correcte et de la répartition du chargement (personnes et matériel). Assurez-vous que votre chargement est réparti de façon équilibrée et que la position assise est telle, que, quand à flot, le bateau est de niveau dans l'eau.

**⚠ AVERTISSEMENT – NE JAMAIS EXCÉDER LA CAPACITÉ MAXIMALE DU BATEAU QUELLES QUE SOIENT LES CIRCONSTANCES.**

**⚠ AVERTISSEMENT - CE BATEAU N'EST PAS PRÉVU POUR UNE PROPULSION À MOTEUR.**

#### MAXIMUM CAPACITIES

**1** PERSON OR **275** LBS.

350 LBS PERSONS, GEAR

PRESSURE = 2.5 psi (main chambers)

**THIS BOAT IS NOT RATED FOR PROPULSION BY A MOTOR**

MANUFACTURER: CLASSIC ACCESSORIES, INC.,  
KENT, WA, USA 98032

**1**  +  = **159 kg**

 •  = 0.17 bar (main chambers)

## CONSIGNES DE SÉCURITÉ ET SYMBOLES

 Le symbole à gauche est le symbole de l'alerte sécurité. Il est utilisé pour vous alerter de possibles accidents corporels. Obéissez à tous les messages de sécurité accompagnant ce symbole afin d'éviter toute blessure voire la mort.

### **DANGER**

Indique une situation potentiellement dangereuse, qui, si elle n'est pas évitée, entraînera certainement des blessures graves ou la mort.

### **AVERTISSEMENT**

Indique une situation potentiellement dangereuse, qui, si elle n'est pas évitée, risque d'entraîner des blessures graves ou la mort.

### **ATTENTION**

Indique une situation potentiellement dangereuse, qui, si elle n'est pas évitée, peut entraîner des blessures légères.

### **ATTENTION**

Indique une situation potentiellement dangereuse, qui, si elle n'est pas évitée, peut entraîner des dégâts matériels.

Ce manuel comporte une liste des pratiques recommandées et fournit des précautions de base. Cependant, cette liste de précautions ne couvre pas tous les risques. Les utilisateurs doivent respecter toutes les lois, règles et la réglementation et sont tenus de faire preuve de prudence dans l'utilisation de ce bateau ponton.

**SOUVENEZ-VOUS** – faites toujours preuve de bon sens lorsque vous utilisez votre bateau ponton.

## RESPONSABILITÉS DE L'UTILISATEUR

### ▲ INFORMATION DE SÉCURITÉ IMPORTANTE

#### SÉCURITÉ

- Lisez ce manuel de l'utilisateur avec attention avant d'utiliser votre bateau ponton.
- Ce bateau n'est pas destiné à être utilisé par des enfants de moins de 16 ans ou par des enfants sans la surveillance d'un adulte. Consultez la réglementation de votre état ou province.
- Cet objet n'est pas destiné aux enfants, et n'est pas un jouet de piscine. CECI N'EST PAS UN JOUET.
- Ceci n'est pas un équipement de sauvetage.
- Vous DEVEZ porter un gilet de sauvetage homologué.
- Tout équipement de sécurité et gilet de sauvetage doit être adapté à l'utilisateur, en bonne état de marche et approprié à votre poids.
- Veuillez connaître les règles de sécurité de navigation locale.
- Ne dépassez pas un poids total de 350 lbs (159 kg). (Votre poids et celui de votre équipement ne doit pas dépasser 350 lbs /159 kg)
- Examinez votre bateau ponton pour usure et dommage avant et après chaque utilisation.
- Classement rivière 1: ne pas utiliser en eaux agitées, eaux vives, sur rapides ou en pleine mer.
- Veillez à toujours porter un gilet de sauvetage approuvé par la Garde Côtière.
- Ne jamais flotter tout seul.
- Ne jamais utiliser ce bateau par mauvais temps.
- Gardez les objets pointus (couteaux, hameçons, etc.) loin des pontons.
- Cet article n'est pas destiné à être utilisé par des enfants ou en tant que jouet de piscine.
- Ne pas utiliser si sous l'influence de drogues ou d'alcool.
- Ne pas remorquer ce bateau ponton.
- Utilisez uniquement cette embarcation dans des eaux claires et sans obstacles.
- Ne pas utiliser lors de vent fort, dans des courants rapides, en pleine mer ou dans des marées dangereuses.
- Trouvez refuge hors de l'eau en cas d'orage et risque de foudre.
- Ne pas se tenir debout sur cet article lorsqu'il est utilisé.
- Ne jamais plonger à partir de ce bateau, ni sauter dedans.
- Gonflez seulement avec de l'air froid.

- Ne gonflez pas excessivement et n'utilisez pas de CO<sub>2</sub> ou de compresseur à haute pression pour gonfler.
- Suivez les étapes de gonflage indiquées dans ce manuel.
- La pression recommandée est de 2,5 psi (0,17 bar). NE PAS EXCÉDER 2,5 PSI.
- Vérifiez qu'il n'y a pas de fuite avant utilisation.
- Rappelez-vous que la pression atmosphérique change en fonction de la température et de l'altitude ; donc vérifiez toujours la pression de l'air avant utilisation.
- Dégonflez légèrement le bateau si vous le laissez en plein soleil ou dans un véhicule ensoleillé.
- Vérifiez toutes les fixations, la visserie et les écrous à oreilles avant usage.

#### ENTRETIEN

- Nettoyez le bateau avec de l'eau tiède et un détergent doux.
- Pour éviter toute apparition de moisissure, assurez-vous que votre bateau est sec avant de le remiser.
- Dégonflez légèrement les pontons entre chaque utilisation afin de prolonger la durée de vie du bateau.



▲ AVERTISSEMENT

- Ceci n'est pas un appareil de sauvetage
- N'est pas jouet
- Ne doit pas être utilisé par des enfants de moins de 16 ans
- Ne pas surcharger
- Veiller à toujours porter un gilet de sauvetage approuvé
- Vérifier qu'il n'y a pas de fuites avant toute utilisation
- Utiliser uniquement cette embarcation dans des eaux sans débris ni obstacles
- Veiller à bien connaître l'endroit de navigation
- Ne jamais plonger sur ni depuis ce bateau
- Ne pas utiliser lors de vents forts, de courants rapides, en haute mer ou lors de marées dangereuses
- Ne jamais laisser le bateau dans l'eau lorsqu'il n'est pas utilisé
- Connaître et suivre les règles locales de sécurité et de navigation
- Ne pas trop gonfler
- Suivre l'ordre de gonflage indiqué dans le manuel
- Dégonfler un peu si laissé au soleil

# CERTIFICAT D'ORIGINE ET NUMÉROS D'IDENTIFICATION DE COQUE

## CERTIFICAT D'ORIGINE

Ce bateau ponton est fourni avec un formulaire de certificat d'origine. Si votre province requiert que vous immatriculiez votre bateau ponton, vous devrez inscrire le numéro d'identification de coque sur le formulaire. Vérifiez la réglementation de votre province sur la conduite des bateaux pour savoir si votre bateau ponton doit être immatriculé.

## LOCALISER LE N.I.C. (NUMÉRO D'IDENTIFICATION DE COQUE)

Un N.I.C. ou « numéro d'identification de coque » est obligatoire pour tout bateau ponton. Chaque bateau ponton sera assigné un numéro unique à cette embarcation. Le numéro assigné devra figurer à trois endroits sur le bateau ponton (deux endroits sur bateau ponton et un endroit sur l'armature du bateau).

Il existe un N.I.C. sur chaque ponton. Ils sont situés à l'arrière, vers l'intérieur du bateau.

Un numéro N.I.C. se trouve à l'intérieur de chaque ponton.

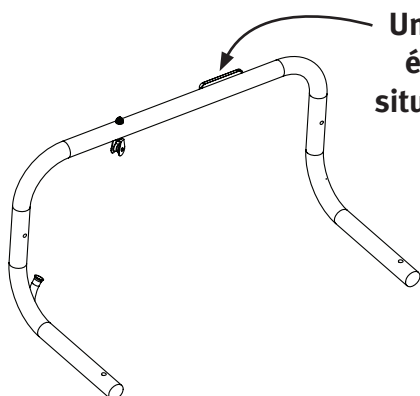
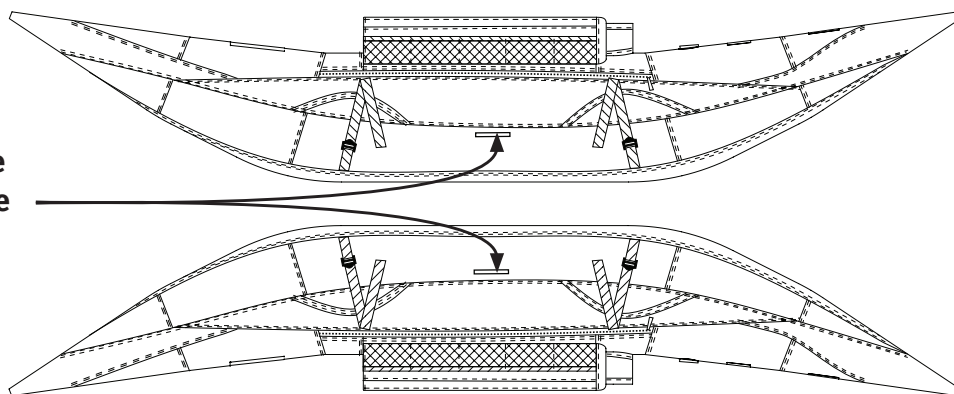

Un numéro N.I.C. se trouve également sur la plaque située sur l'armature arrière.

XXQ00001L708

Exemple d'un numéro N.I.C.

## GONFLAGE

### GONFLAGE CORRECT

---

Pendant le gonflage, gonflez jusqu'à ce que les plis aient disparus et que la toile soit ferme au toucher, mais NE dépassez PAS 2,5 psi (0,17 bar) dans les chambres à air principales.

### ATTENTION – NE PAS SURGONFLER VOTRE BATEAU PONTON

La température de l'eau et les conditions météorologiques ont un effet sur la pression de l'air du bateau. Dans un climat froid, votre bateau ponton perdra de la pression car l'air se contractera. Si cela arrive, il vous faudra remettre de l'air.

Dans un climat chaud, l'air augmentera. Laissez sortir de l'air pour éviter que les pontons éclatent du fait du trop de pression. Évitez d'exposer votre bateau ponton à des températures extrêmes (chaud ou froid).

### ATTENTION

Quand les jours sont chauds et ensoleillés, gardez le bateau ponton dans l'eau ou à l'ombre (si gonflé sur la terre ferme). Cela réduira le risque de surdilatation des chambres à air du ponton, posé par les températures grimpantes, et qui peut provoquer la déchirure des coutures, un décollement et des trous.

Évitez l'asphalte, le sable, le gravier ou le béton en plein soleil dans la mesure où ils irradient une forte température au sol.

Prenez également en compte le fait que les changements d'altitude feront que l'air dans les chambres à air internes se dilatera ou diminuera. Si vous voyagez à une altitude élevée avec le bateau ponton gonflé, vérifiez régulièrement la pression dans les pontons pour éviter la surpression. Si vous voyagez à une altitude plus basse, il vous faudra peut-être ajouter de l'air afin de maintenir une bonne pression des pontons.

 **AVERTISSEMENT- VÉRIFIEZ TOUJOURS LA PRESSION DE L'AIR DES PONTONS AVANT ET APRÈS CHAQUE UTILISATION**



## ASSEMBLAGE

Il est très important de suivre ces consignes afin d'assembler avec succès et en toute sécurité votre bateau ponton de Classic Accessories.

Faites particulièrement bien attention aux consignes en caractères gras et aux informations ayant le symbole  à côté.

## LISTE DES PIÈCES DU BATEAU PONTON SKAGIT

Avant de commencer, assurez-vous que vous avez bien toutes les pièces.

**IMPORTANT:** Toutes les petites pièces se trouvent dans la poche centrale de l'un des sacs de rangement des pontons, repéré par une étiquette pour faciliter son identification.

**Outils recommandés:** maillet en caoutchouc

### Petites pièces (Sac de petites pièces situé dans une poche d'un sac de ponton)

2 rustines pour chambres à air des pontons

(deux rustines adhésives)

PTBPATCHKIT



1 adaptateur de gonflage avec un tube

PTBADAPTOR

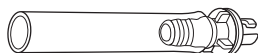

1 clé de valve de gonflage

PTBWRENCH



2 tolets PRT-30-069

2 goupilles fendues pour tolets

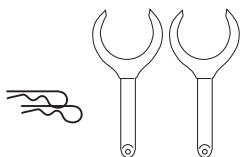

2 valves (pré-installées)

PTBVALVE (valve et bouchon)

PTBVCAP (bouchon seulement)

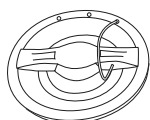

8 axes à épaulement pour armature

PRT-30-071

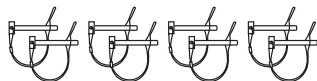

### Pièces des rames

2 rames

(4 parties ou 2 par rame)

PRT-30-065

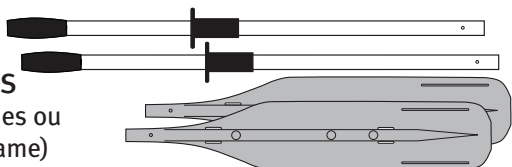

### Pièces de l'armature métallique

2 armatures latérales de pontons

(gauche et droite)

PRT-30-043 gauche

PRT-30-140 droite

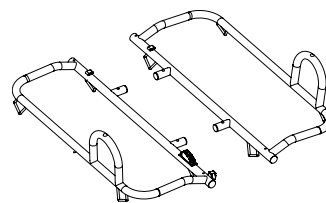

1 cadre de siège

PRT-30-141

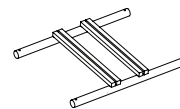

2 appui-pieds

PRT-30-056 gauche

PRT-30-057 droite

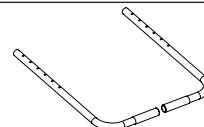

1 armature de plateforme arrière

PRT-30-142

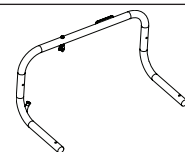

1 plateforme de rangement arrière

PRT-30-144

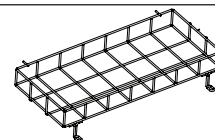

1 siège PRT-30-024

(siège rabattable avec vis, rondelles, rondelles de blocage et écrous à oreilles installés)

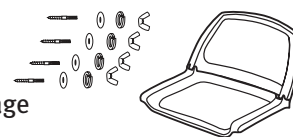

2 douilles en plastique

(pré-installées sur l'armature du ponton)

PRT-30-195



### Pièces souples

2 enveloppes de pontons

(gauche et droite)

PRT-30-147

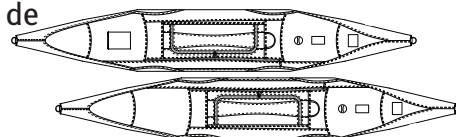

2 chambres à air

(à l'intérieur des pontons)

PRT-30-139

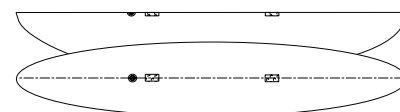

1 tablier de pêche

PRT-30-148



1 ancre type sac avec cordon de 25 pi (7,6 m)

PRT-30-037



# ASSEMBLAGE ET UTILISATION

## 1. Assurez-vous qu'il ne manque aucune pièce.

(Voir liste des pièces à la page 26).

## 2. Identifiez le ponton droit et le ponton gauche.

On peut repérer les ponton droit et gauche par les étiquettes «R» (droit) et «L» (gauche) cousues à l'intérieur de la poche qui se trouve sur chaque ponton.

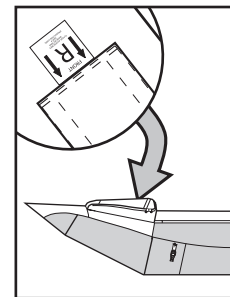

## 3. Gonflez partiellement les chambres à air.

La valve se trouve sur le dessus du ponton, devant la poche principale (A).

La valve comporte un bouton en son centre qui permet d'ouvrir et de fermer la valve en pressant dessus et en tournant un quart de tour. **LA VALVE EST OUVERTE LORSQUE LE BOUTON EST ABAISSÉ, ET FERMÉ LORSQU'IL EST RELEVÉ. AVANT DE GONFLER, ASSUREZ-VOUS QUE LA VALVE EST EN POSITION FERMÉE.**

Dévissez le capuchon de la valve, assurez-vous que la valve est fermée et insérez l'adaptateur de gonflage dans la valve puis tournez-le pour le fixer (C). Gonflez le ponton à l'aide d'une pompe à pied, ou d'un compresseur, muni d'un embout conique (D).

**▲ Gonflez le ponton aux 3/4. Ne gonflez pas le ponton au-delà des 3/4 de sa capacité car ceci rendra très difficile l'étape suivante qui consistera à fixer les pontons à l'armature du bateau.**

Répétez cette étape pour l'autre ponton. Vous gonflerez complètement les pontons lors de l'étape 8.

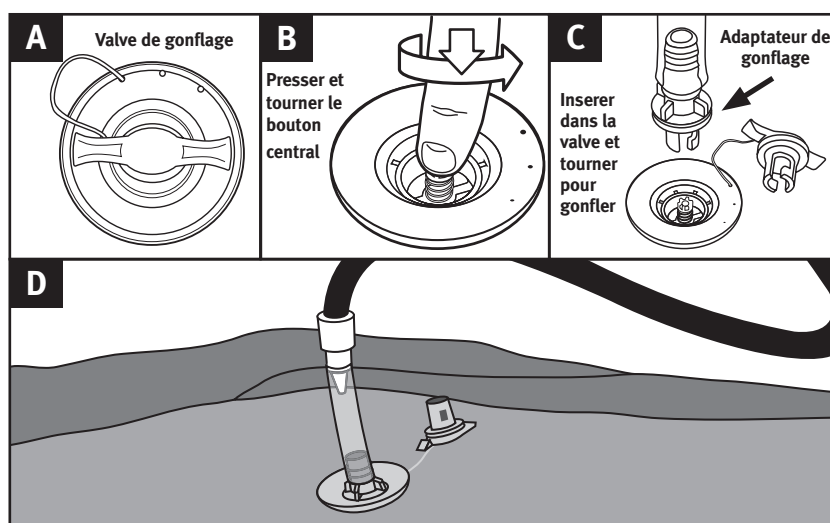

## 4. Fixez les pontons aux armatures.

Chaque ponton s'attache à une armature métallique de ponton à l'aide de quatre bandes de toile.

Repérez les armatures de ponton gauche et droite.

À l'avant de chaque armature de ponton (ce qui sera l'avant du bateau) se trouve une étiquette «L» (gauche) ou une étiquette «R» (droite) indiquant la gauche ou la droite.

Placez l'armature de ponton droite au dessus du ponton droit, comme l'indique l'illustration. Il y a un «L» (gauche) ou un «R» (droite) à l'intérieur de la poche de chaque ponton. Le tube droit le plus long de chaque armature doit être du même côté du ponton que la fermeture à glissière du ponton.

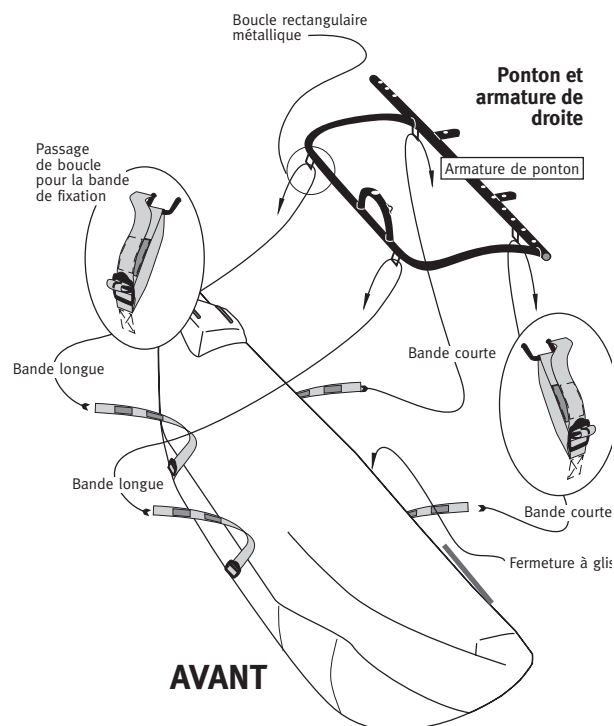

À présent, attachez les deux sangles intérieures et les deux sangles extérieures du ponton à l'armature du ponton. Enfilez les sangles de la façon suivante:

1. Passez la sangle à travers le rectangle métallique de l'armature...
2. Revenez vers la boucle...
3. Passez à travers la boucle...
4. Faites correspondre les parties autoagrippantes.
5. Pliez le reste de la sangle et faites-la passer dans le rectangle métallique puis rangez-la entre le ponton et la toile.

Répétez l'opération avec les trois sangles restantes.

Répétez l'opération avec le ponton gauche.

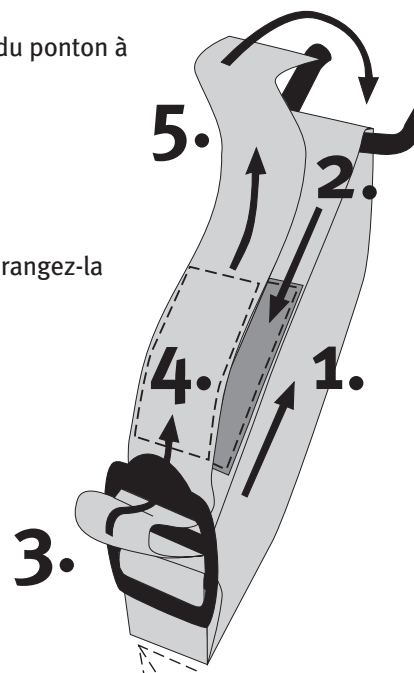

## 5. Gonflez les pontons complètement.

Terminez de gonfler les pontons conformément aux instructions de l'étape 3.

▲ **Gonflez-les à environ 2,5 psi (0,17 BAR). Gonflez-les jusqu'à ce qu'ils soient fermes mais sans qu'ils soient durs. NE PAS surgonfler les pontons.**

## 6. Déterminez l'emplacement du siège.

L'emplacement du siège déterminera le centre de gravité du bateau. L'endroit où vous fixerez le siège dépendra de votre taille et de la quantité d'équipement que vous comptez transporter sur le bateau.

Utilisez l'information suivante en tant que guide pour vous aider à préparer le bateau et obtenir un équilibre optimum dans l'eau. Après l'installation, chargez le bateau de l'équipement dont vous aurez besoin pour pêcher et utilisez le bateau dans de l'eau peu profonde pour déterminer s'il s'avère nécessaire de modifier la position du siège afin de mieux répartir le poids sur le bateau.

- Si vous mesurez jusqu'à 5 pi. 6 po. (1,68 m) de hauteur, placez les vis avant du siège (sous le siège) dans le 1/3 avant des barres du cadre du siège.
- Si vous mesurez jusqu'à 6 pi. (1,83 m) de hauteur, placez les vis avant du siège (sous le siège) dans la partie centrale des barres du cadre du siège.
- Si vous mesurez plus de 6 pi. (+1,83 m) de hauteur, placez les vis avant du siège (sous le siège) dans le 1/3 arrière des barres du cadre du siège.
- Si vous remplissez le panier de rangement avec des articles lourds, vous devrez modifier la position du siège en l'avançant afin de compenser la charge de manière et afin que le bateau demeure équilibré. La nouvelle distance du siège à l'avant dépendra du poids de votre équipement et vous devrez faire un premier essai dans de l'eau peu profonde avec le siège à son nouvel emplacement avant de vous lancer.
- Avancez le siège en fonction du poids de votre cargaison en l'avançant de 1 po. (3 cm) à chaque fois puis vérifiez à nouveau l'emplacement du siège pour vous assurer la distance est suffisante.

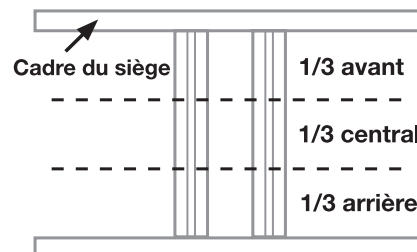

## 7. Fixez le siège au cadre du siège.

Trouvez les quatre vis de 2 po. (5 cm) qui se trouvent sous le siège. Dévissez les écrous à oreilles et retirez les rondelles et les rondelles de sécurité. Faites en sorte que les vis soient orientées vers le bas et insérez-les dans les deux barres du cadre du siège puis placez le siège à l'emplacement qui correspond le mieux à votre taille et à votre poids (voir ci-dessus). Après avoir déterminé l'emplacement du siège, fixez les rondelles, les rondelles de sécurité et les écrous à oreilles sur les vis puis serrez-les afin que le siège demeure en place.

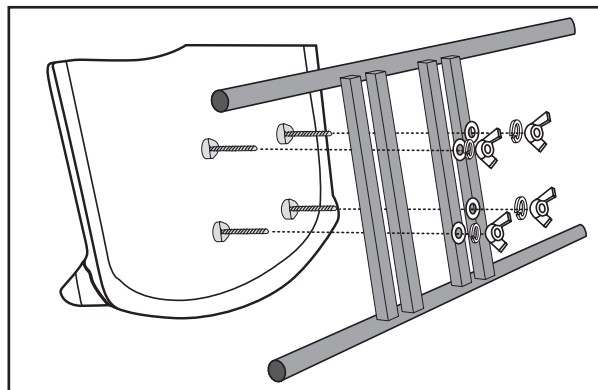

## 8. Fixez le cadre de siège aux armatures de ponton.

Insérez les tubes de la plate-forme de siège sur les tiges de l'armature de ponton, le siège étant orienté vers l'avant. L'avant des armatures de ponton porte les lettres «L» (gauche) ou «R» (droite). Il peut être nécessaire de taper LÉGÈREMENT avec un maillet en caoutchouc pour ajuster.

Alignez les trous et verrouillez à l'aide de quatre axes à épaulement.

Vous DEVEZ verrouiller les attaches de sécurité sur les quatre axes pour vous assurer que le cadre ne se défait pas.

**▲ Insérez les axes d'épaulement sur le côté du cadre et non pas entre la chambre à air et le cadre afin d'éviter de déchirer le ponton.**

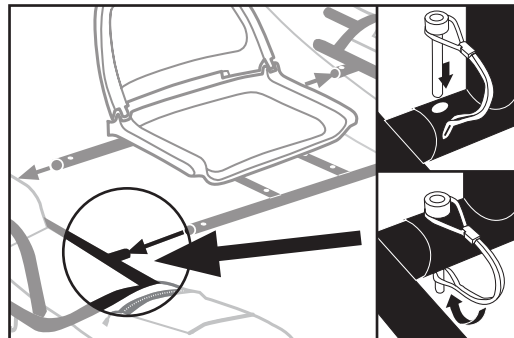

## 9. Fixez l'armature de la plate-forme arrière et la plate-forme de rangement grillagée.

Pour pouvoir fixer l'armature de la plate-forme arrière, vous devez d'abord attacher partiellement la plate-forme de rangement. Commencez par glisser les languettes métalliques courbées dans les fentes soudées à l'arrière de chaque armature de ponton.

Poussez ensuite les tubes de la plate-forme arrière dans les tubes ouverts à l'arrière de chaque armature de ponton. Assurez-vous d'insérer les guides métalliques à l'arrière de la plate-forme de rangement dans les trous correspondants dans l'armature de la plate-forme arrière quand vous poussez les tubes ensemble.

Attachez les coins arrière avec deux axes d'épaulement.

Ils permettent de fixer fermement l'armature de la plate-forme arrière aux armatures de ponton. Assurez-vous d'insérer chaque axe à travers l'armature de la plate-forme arrière et à travers les armatures de ponton. Verrouillez les deux axes d'épaulement.

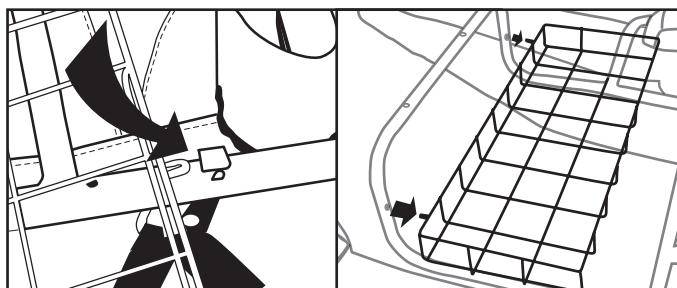

## 10. Enfilez le cordon de l'ancre type sac.

Faites d'abord passer le cordon dans la poulie de cordon d'ancre située à l'avant d'une des armatures de ponton. Continuez à passer le cordon à travers les guides et sous tous les tubes de l'armature.

Insérez ensuite le cordon à travers le guide du tube de cordon arrière [1] sur le cadre de la plate-forme arrière. Terminez en passant le cordon dans la poulie montée dans le cadre arrière de la plate-forme et attachez le cordon à l'ancre type sac.

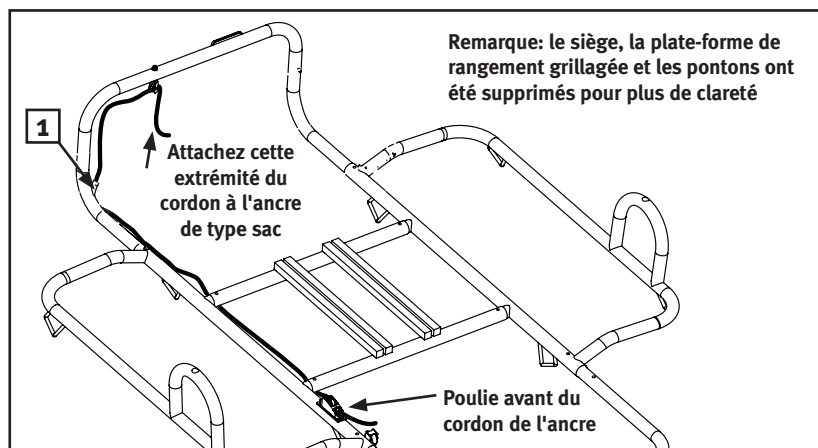

## 11. Insérez les tolets.

Insérez un tolet dans le haut des deux supports de tolets sur les armatures de pontons. Verrouillez chaque tolet à l'aide d'une goupille fendue pour tolet.

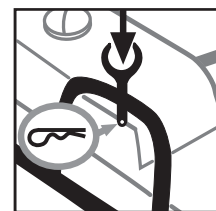

## 12. Insérez l'appui-pieds.

Insérez l'appui-pieds dans l'armature de ponton comme l'indique l'illustration. Commencez par une position au milieu de la plage de réglage, alignez les trous et verrouillez avec deux axes d'épaulement.

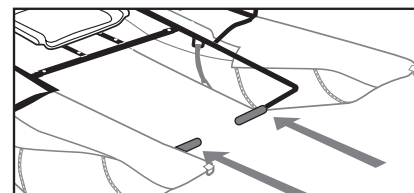

## 13. Fixez le tablier de pêche.

Le tablier de pêche se met sur vos genoux quand vous pêchez et vous permet d'avoir une vaste surface où jeter votre ligne. Pour l'installer, orientez le tablier de pêche avec la surface graduée vers l'avant du bateau ponton.

Attachez les bandes sur le côté gauche, ou à bâbord, du tablier de pêche au support de tolet à bâbord. Passez les bandes autour du support de tolet et insérez les extrémités attaches dans les extrémités réceptrices. Ajustez la longueur des bandes de manière à ce qu'elles soient suffisamment souples.

La partie tribord du tablier de pêche est fournie avec des cordons élastiques munis de crochets en plastique. Ces crochets s'attachent au support de tolet à tribord sur l'armature de ponton.

Quand vous êtes assis dans votre bateau, serrez les bandes pour les ajuster correctement.

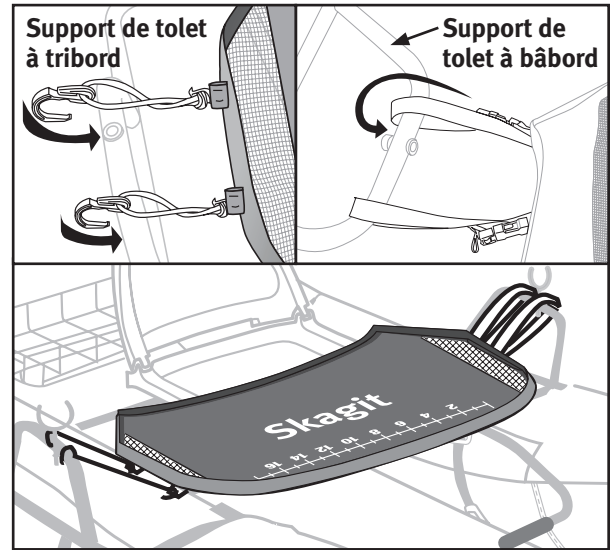

## 14. Installez les rames et les embouts des rames

Tout d'abord, assemblez les rames composées de deux pièces. Alignez les trous afin que le bouton s'encastre dans la poignée.

Pour emboîter une rame dans un tolet, placez la partie la plus étroite de la rame dans le tolet. Faites ensuite glisser la rame jusqu'à ce que l'embout se trouve appuyé contre le tolet. Les embouts sont ajustables.

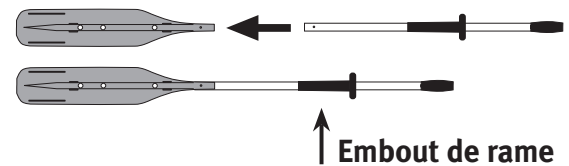

**\*Conseil pratique:** Les rames n'auront pas besoin d'être démontées afin de les placer dans les tolets.

## 15. Attachez le système d'ancrage.

Le système d'ancrage comprend un sac de toile pouvant contenir du poids et un cordon passé le long de l'armature (étape 9).

Vous pouvez remplir le sac de cailloux ou de poids métalliques (non inclus). En général, 2,7 à 3,6 kg (6 à 8 livres) suffiront pour vous ancrer si la brise est légère. Cependant, le poids nécessaire dépendra de votre propre poids, du poids de votre cargaison, des courants et des vents.

Un taquet incorporé à l'intérieur de l'armature de ponton droit se trouve derrière la poulie avant du cordon d'ancre. Enfilez le cordon autour de la poulie avant de l'ancre, puis retournez au taquet. Enfilez le cordon à l'avant pour ressortir à l'arrière de chaque taquet. Passez simplement le cordon dans les mâchoires du taquet. Tirez vers le haut et séparer des mâchoires du taquet pour dégager le cordon.

Si le taquet du cordon d'ancrage ou si les poulies du cordon de l'ancre viennent à se détacher, utilisez les clés Allen hexagonales pour les resserrer.

Si le taquet du cordon de l'ancre se desserre, prenez une clé Allen et resserrez-le.

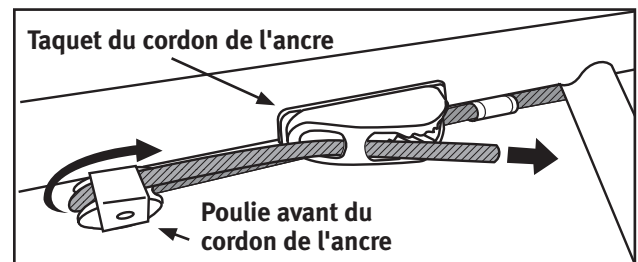

## 16. Trousse de réparation pour chambre à air.

Deux rustines pour chambres à air sont incluses avec votre bateau pour réparer les déchirures ou les trous dans les chambres à air de ponton.

Nous vous recommandons de les ranger dans l'une des poches pour les avoir à disposition en cas de réparation.

### 17. Effectuez les derniers réglages.

Sur terre ferme, asseyez-vous sur la bateau et réglez la position des appui-pieds et des tolets des rames en fonction de la longueur de vos jambes et de votre préférence.

Faites flotter votre bateau ponton dans de l'eau peu profonde. Asseyez-vous confortablement puis placez vos pieds sur les appui-pieds et vérifiez si l'embarcation se trouve de niveau dans l'eau. (Ceci est plus facile avec une personne demeurant à terre).

**⚠ AVERTISSEMENT - Le but est de trouver votre point d'équilibre. Lorsque vous flottez sur l'embarcation, celui-ci devrait être de niveau dans l'eau.**

**⚠ AVERTISSEMENT - Si vous devez ajuster le siège ou les appui-pieds sur les pontons ou les appui-pieds, ramenez l'embarcation sur la rive et effectuez les ajustements nécessaires.**

**⚠ AVERTISSEMENT – NE VOUS TENEZ PAS DEBOUT SUR LE BATEAU LORSQUE VOUS ÊTES SUR L'EAU. VOUS RISQUEZ DE PERDRE L'ÉQUILIBRE ET DE TOMBER PAR-DESSUS BORD.**

**⚠ AVERTISSEMENT – IL EST DÉCONSEILLÉ D'UTILISER CE BATEAU EN EAU SALÉE.**

Exercez-vous à avancer et à reculer afin de vous familiariser avec les manoeuvres. Ensuite, attrapez des poissons et profitez de votre bateau!

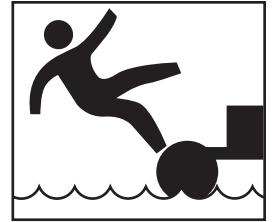



## RÉPARATIONS ET GUIDE DE DÉPANNAGE

### Réparation des trous et déchirures présents dans les chambres à air des pontons

Si la chambre à air du ponton est déchirée ou trouée, utilisez les rustines incluses pour la réparer. Il sera peut être nécessaire de retirer la chambre à air de l'enveloppe du ponton. Consultez le Guide de dépannage pour les instructions de cette étape. Pour réparer un trou ou une déchirure, suivez les étapes ci-dessous.

1. Pour une réparation optimale, il est important de coller la rustine sur une surface propre, sèche et d'une température d'au moins 50° F (10° C).
2. Utilisez un tampon alcoolisé pour nettoyer la surface à réparer. Si vous n'avez pas de tampon alcoolisé, mélangez un volume d'alcool isopropylique et un volume d'eau. Après avoir nettoyé la surface, laissez-la sécher complètement.
3. À l'aide d'une paire de ciseaux, découpez une rustine de la bonne taille. Laissez la rustine dépasser 1 po. (2,5 cm) au delà des bords de la déchirure. Découpez la rustine en arrondissant les coins, ceci évitera que les coins ne se décollent après avoir fixé la rustine.
4. Décollez environ 3 à 6 mm de l'endos en papier, collez la partie décollée de la rustine en veillant à ce que la rustine dépasse d'environ 1 po. (2,5 cm) au-delà de la déchirure.
5. Retirez le reste de l'endos en papier en collant avec précaution la rustine sur la déchirure. Faites attention à ne pas créer de bulles d'air.
6. Frottez fermement la rustine afin qu'elle soit correctement collée et laissez-la poser pendant 4 heures avant d'utiliser le bateau.

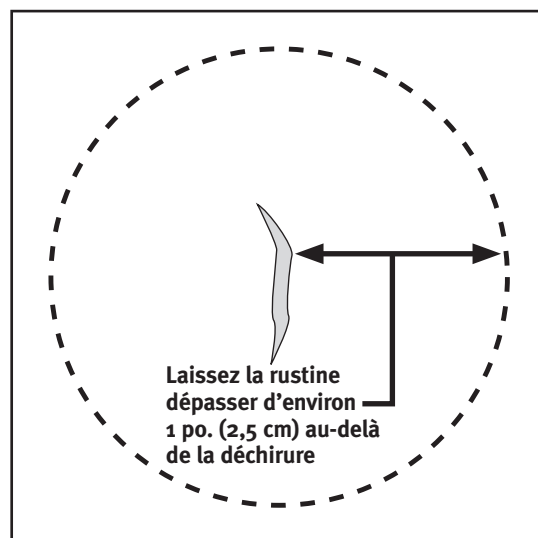



# RÉPARATIONS ET GUIDE DE DÉPANNAGE

Si votre bateau semble se dégonfler, il est possible que cela ne soit pas à cause d'une fuite. Les changements de température, l'altitude et le contact de l'eau froide (l'eau risque de refroidir l'air contenu à l'intérieur des chambres à air des pontons) peuvent affecter l'air à l'intérieur des chambres à air. Si aucun de ces facteurs n'a changé, vérifiez qu'il n'y a pas de fuite. Suivez les étapes ci-dessous.

1. Commencez par effectuer une inspection visuelle des enveloppes des pontons. La toile de l'enveloppe du ponton est-elle déchirée ? L'enveloppe présente-t-elle de nombreuses entailles ou éraflures superficielles ? Si c'est le cas, cela risque d'indiquer que la chambre à air est déchirée ou présente une fuite.
2. Vérifiez qu'il n'y a pas de fuite en écoutant si de l'air s'échappe de la chambre à air à d'endroits suspects. Il vous est aussi possible de verser de l'eau savonneuse sur les zones suspectes. Une fuite produira des bulles. Si vous trouvez un trou, réparez-le en suivant les méthodes indiquées dans ces instructions.

**Si vous ne trouvez pas de fuite en suivant ces méthodes, vérifiez les valves de gonflage:**

3. Inspectez-les visuellement, assurez-vous que la valve se ferme correctement et que le capuchon de la valve se ferme complètement.
4. Vérifiez qu'il n'y a pas de fuite en écoutant si de l'air s'échappe. Il vous est aussi possible de verser de l'eau savonneuse autour de la valve. Si vous découvrez que la valve présente une fuite autour du bord, la valve est probablement desserrée.

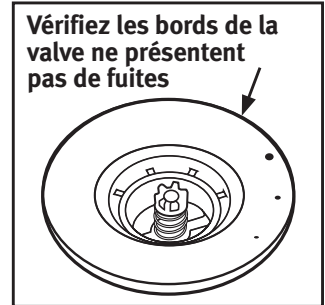

## Vérifier que la valve ne fuit pas

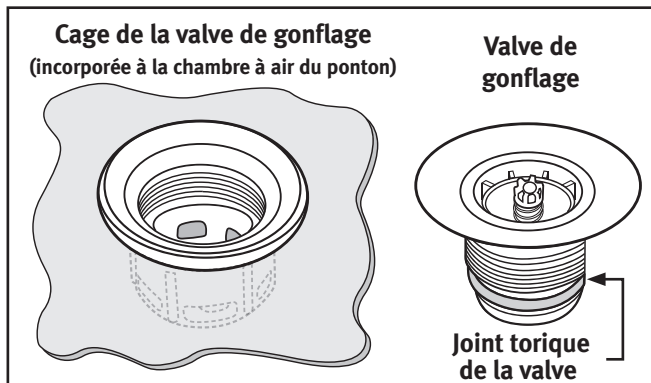

La valve de gonflage comporte deux parties. La valve de gonflage et la cage de la valve. La cage de la valve de gonflage protège la valve et est incorporée à la chambre à air du ponton.

Pour resserrer une valve desserrée, insérez la clé de la valve de gonflage dans la valve et tournez dans le sens des aiguilles d'une montre. Il sera peut être nécessaire de tenir la cage de la valve de gonflage (elle se trouve à l'intérieur de la chambre

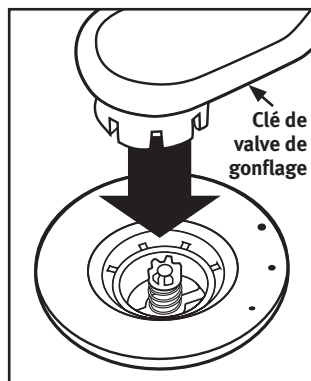

à air du ponton) afin de plus facilement tourner la valve. Faites attention à ne pas déchirer la chambre à air.

**S'il s'avère difficile de tourner la valve, retirez complètement la valve et ajoutez une petite quantité de graisse à base de silicone sur le joint torique de la valve et remontez les pièces.**

Si la valve ne fuit pas autour du bord, la valve est probablement défectueuse.

**Veillez consulter notre site internet [www.classicaccessories.com](http://www.classicaccessories.com) pour commander une nouvelle valve.**

Si vous devez retirer la chambre à air du ponton afin de la réparer, vous devrez complètement dévisser la valve de gonflage de la cage de la valve. Assurez-vous que les valves des chambres à air sont alignées avec les ouvertures de la valve de l'enveloppe. Étant donné que l'enveloppe du ponton est prisonnière entre la cage de la valve de gonflage et la valve de gonflage, faites attention à ne pas déchirer ou endommager la chambre à air ni l'enveloppe du ponton en trop serrant la valve.

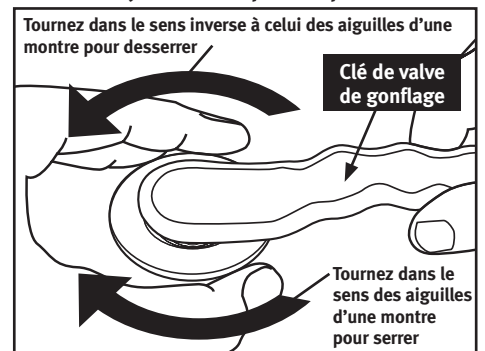

## ENTRETIEN ET REMISAGE

### TRANSPORTER LE BATEAU PONTON

Le bateau ponton peut être transporté complètement ou partiellement démonté et/ou gonflé. En raison des contraintes liées aux dimensions du bateau, de nombreux utilisateurs garderont le cadre intact et choisiront de simplement gonfler et fixer leurs pontons après avoir atteint leur destination. Vous pouvez transporter votre bateau en le plaçant sur une camionnette découverte, une remorque ou sur la galerie du toit de votre véhicule. Si vous transportez un bateau complètement ou partiellement démonté et/ou gonflé, veuillez vous adresser au constructeur du véhicule, de la remorque ou de la galerie.

### ENTRETIEN DU BATEAU

Le bateau ponton peut être nettoyé avec de l'eau et du savon puis rincé. Utilisez un chiffon doux pour les endroits difficiles à nettoyer.

### REMISAGE SAISONNIER DU BATEAU

Retirez les pontons de l'armature, videz les poches de toit objet pointu risquant de perforer l'enveloppe. Dégonflez complètement l'enveloppe et pliez-la pour la remiser. Remisez les pontons à l'écart des objets pointus, de la chaleur et de tout objet risquant de les endommager. Démontez l'armature et les pièces du bateau et rangez-les dans une boîte.

**Cette page est intentionnellement vide.**

# IMPORTANT

Your new Classic Accessories pontoon boat has been carefully inspected before shipment. In case of a problem, do not return to the store.



Call 1-800-854-2315 between 7:30 AM to 4:00 PM Pacific Standard Time to help resolve any questions or problems you may have.

---

# IMPORTANT

Votre nouveau bateau ponton de Classic Accessories a été rigoureusement inspecté avant d'être expédié. En cas de problème, veuillez ne pas retourner au magasin.



Appelez le 1.800.854.2315 de 7:30 h à 16 h (heure du Pacifique) en cas de questions ou de problèmes.

---

Classic Accessories, Inc., Kent, WA, USA 98032  
Tel: (253) 395-3900 Fax: (253) 395-3991  
www.classicaccessories.com  
Email: customerservice@classicaccessories.com

Classic Accessories, Inc., Kent, WA É.-U. 98032  
Tél: (253) 395-3900 Fax: (253) 395-3991  
www.classicaccessories.com  
Courriel: customerservice@classicaccessories.com



CLASSIC ACCESSORIES, INC.  
KENT, WA USA 98032 © 2013  
classicaccessories.com