

# SUMMIT®



## Built-In NG Side Burner Installation/Owner's Guide

GUÍA DEL PROPIETARIO DE LA BARBACOA DE GAS NATURAL - PG 11  
GUIDE DE L'UTILISATEUR DU BARBECUE AU GAZ NATUREL - PG 21

### #89795

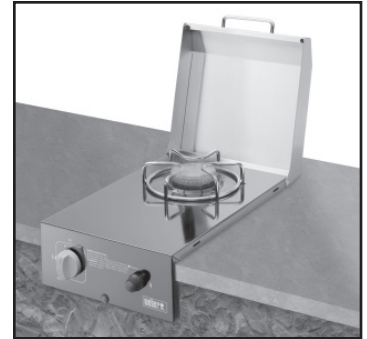

THESE ACCESSORIES MAY BE PURCHASED SEPARATELY.

**YOU MUST READ THIS OWNER'S GUIDE  
BEFORE OPERATING YOUR GAS GRILL**

#### ⚠ DANGER

If you smell gas:

1. Shut off gas to the appliance.
2. Extinguish any open flames.
3. Open lid.
4. If odor continues, keep away from the appliance and immediately call your gas supplier or your fire department.

Leaking gas may cause a fire or explosion which can cause serious bodily injury or death, or damage to property.

#### ⚠ WARNING:

1. Do not store or use gasoline or other flammable liquids or vapors in the vicinity of this or any other appliance.
2. An LP cylinder not connected for use shall not be stored in the vicinity of this or any other appliance.

⚠ **WARNING:** Follow all leak-check procedures carefully in this manual prior to barbecue operation. Do this even if the barbecue was dealer-assembled.

**NOTICE TO INSTALLER:** These instructions must be left with the owner and the owner should keep them for future use.

**THIS GAS APPLIANCE IS DESIGNED FOR  
OUTDOOR USE ONLY.**

⚠ **WARNING:** Do not try to light this appliance without reading the "Lighting Instructions" section of this manual.



**⚠ DANGER**

Failure to follow the Dangers, Warnings and Cautions contained in this Owner's Manual may result in serious bodily injury or death, or in a fire or an explosion causing damage to property.

**⚠ WARNINGS**

- ⚠ Do not store a spare or disconnected liquid propane cylinder under or near this barbecue.
- ⚠ Improper assembly may be dangerous. Please follow the assembly instructions carefully.
- ⚠ After a period of storage, and/or nonuse, the Weber® gas barbecue should be checked for gas leaks and burner obstructions before use. See instructions in this manual for correct procedures.
- ⚠ Do not operate the Weber® gas barbecue if there is a gas leak present.
- ⚠ Do not use a flame to check for gas leaks.
- ⚠ Combustible materials should never be within 24 inches (61 cm) of the back or sides of your Weber® gas barbecue.
- ⚠ Do not put a barbecue cover or anything flammable on, or in the storage area under the barbecue.
- ⚠ Your Weber® gas barbecue should never be used by children. Accessible parts of the barbecue may be very hot. Keep young children away while it is in use.
- ⚠ You should exercise reasonable care when operating your Weber® gas barbecue. It will be hot during cooking or cleaning and should never be left unattended, or moved while in operation.
- ⚠ Should the burners go out while in operation, turn all gas valves off. Open the lid and wait five minutes before attempting to relight, using the lighting instructions.
- ⚠ Do not use charcoal or lava rock in your Weber® gas barbecue.
- ⚠ Never lean over open grill or place hands or fingers on the front edge of the cooking box.
- ⚠ Should a grease fire occur, turn off all burners and leave lid closed until fire is out.
- ⚠ Do not enlarge valve orifices or burner ports when cleaning the valves or burners.
- ⚠ The Weber® gas barbecue should be thoroughly cleaned on a regular basis.
- ⚠ Liquid propane gas is not natural gas. The conversion or attempted use of natural gas in a liquid propane unit or liquid propane gas in a natural gas unit is dangerous and will void your warranty.
- ⚠ Do not attempt to disconnect any gas fitting while your barbecue is in operation.
- ⚠ Use heat-resistant barbecue mitts or gloves when operating barbecue.
- ⚠ Keep any electrical supply cord and the fuel supply hose away from any heated surfaces.
- ⚠ Combustion byproducts produced when using this product contain chemicals known to the state of California to cause cancer, birth defects, or other reproductive harm.
- ⚠ Do not use this barbecue unless all parts are in place. The unit must be properly assembled according to the assembly instructions.
- ⚠ Proposition 65 Warning: Handling the brass material on this product exposes you to lead, a chemical known to the state of California to cause cancer, birth defects or other reproductive harm.  
(Wash hands after handling this product.)

**LIQUID PROPANE GAS UNITS ONLY:**

- ⚠ Use the pressure regulator and hose assembly that is supplied with your Weber® gas barbecue.
- ⚠ Do not attempt to disconnect the gas regulator and hose assembly or any gas fitting while your barbecue is in operation.
- ⚠ A dented or rusty liquid propane cylinder may be hazardous and should be checked by your liquid propane supplier. Do not use a liquid propane cylinder with a damaged valve.
- ⚠ Although your liquid propane cylinder may appear to be empty, gas may still be present, and the cylinder should be transported and stored accordingly.
- ⚠ If you see, smell or hear the hiss of escaping gas from the liquid propane cylinder:
  1. Move away from liquid propane cylinder.
  2. Do not attempt to correct the problem yourself.
  3. Call your fire department.

## WARRANTY

Weber-Stephen Products Co. (Weber) hereby warrants to the ORIGINAL PURCHASER of this Weber® gas grill that it will be free of defects in material and workmanship from the date of purchase as follows:

Stainless Steel Lid,	10 years
All Remaining Parts,	5 years

When assembled and operated in accordance with the printed instructions accompanying it. Weber may require reasonable proof of your date of purchase. THEREFORE, YOU SHOULD RETAIN YOUR SALES SLIP OR INVOICE.

This Limited Warranty shall be limited to the repair or replacement of parts that prove defective under normal use and service and which on examination shall indicate, to Weber's satisfaction, they are defective. Before returning any parts, contact the Customer Service Representative in your area using the contact information on our website. If Weber confirms the defect and approves the claim, Weber will elect to replace such parts without charge. If you are required to return defective parts, transportation charges must be prepaid. Weber will return parts to the purchaser, freight or postage prepaid.

This Limited Warranty does not cover any failures or operating difficulties due to accident, abuse, misuse, alteration, misapplication, vandalism, improper installation or improper maintenance or service, or failure to perform normal and routine maintenance, including but not limited to damage caused by insects within the burner tubes, as set out in this owner's manual.

Deterioration or damage due to severe weather conditions such as hail, hurricanes, earthquakes or tornadoes, discoloration due to exposure to chemicals either directly or in the atmosphere, is not covered by this Limited Warranty.

There are no other express warrants except as set forth herein and any applicable implied warranties of merchantability and fitness are limited in duration to the period of coverage of this express written Limited Warranty. Some regions do not allow limitation on how long an implied warranty lasts, so this limitation may not apply to you.

Weber is not liable for any special, indirect or consequential damages. Some regions do not allow the exclusion or limitation of incidental or consequential damages, so this limitation or exclusion may not apply to you.

Weber does not authorize any person or company to assume for it any other obligation or liability in connection with the sale, installation, use, removal, return, or replacement of its equipment; and no such representations are binding on Weber.

This Warranty applies only to products sold at retail.

**WEBER-STEPHEN PRODUCTS CO.**  
**Customer Service Center**  
**1890 Roselle Road, Suite 308**  
**Schaumburg, IL 60195**  
**USA**

For replacement parts call:

1-800-446-1071  
[www.weber.com](http://www.weber.com)®

The natural gas supply is easy to use and gives you more cooking control than charcoal fuel.

- These instructions will give you the minimum requirements for assembling your Weber® Built-In Side Burner. Please read the instructions carefully before using your Weber® Built-In Side Burner. Improper assembly can be dangerous.
- Not for use by children.
- If there are local codes that apply to portable gas grills, you will have to conform to them. If there are no local codes, you must conform to the latest edition of the National Fuel Gas Code: ANSI Z 223.1/NFPA54.
- This Weber® Built-In Side Burner is designed for natural (piped in city) gas only. Do not use liquid propane (LP) bottled gas. The valves, orifices and hose are for natural gas only.
- Do not use with charcoal fuel.
- Check that the area under the control panel and the bottom tray are free from debris that might obstruct the flow of combustion or ventilation air.

## STORAGE

- ⚠ **The gas must be turned OFF at the natural gas supply when the Weber® Built-In Side Burner is not in use.**
- ⚠ **Check that the areas under the control panel and the slide out bottom tray are free from debris that might obstruct the flow of combustion or ventilation air.**

## OPERATING

- ⚠ **WARNING: Only use this barbecue outdoors in a well-ventilated area. Do not use in a garage, building, breezeway or any other enclosed area.**
- ⚠ **WARNING: Your Weber® Built-In Side Burner shall not be used under an unprotected combustible roof or overhang.**
- ⚠ **WARNING: Your Weber® Built-In Side Burner is not intended to be installed in or on recreational vehicles and/or boats.**
- ⚠ **WARNING: Do not use the barbecue within 24 (60.96cm) inches of combustible materials, top, bottom, back or sides of the grill.**
- ⚠ **WARNING: The entire cooking box gets hot when in use. Do not leave unattended.**
- ⚠ **WARNING: Keep any electrical supply cord and the fuel supply hose away from any heated surface.**
- ⚠ **WARNING: Keep the cooking area clear of flammable vapors and liquids, such as gasoline, alcohol, etc., and combustible materials.**

## GAS SUPPLY TESTING

- Disconnect your Weber® gas barbecue when the gas supply is being tested at high pressures. This appliance and its individual shutoff valve must be disconnected from the gas supply piping system during any pressure testing of that system at test pressures in excess of 1/2 psig (3.5 kPa).
- Turn OFF your Weber® gas barbecue when the gas supply is being tested at low pressures. This appliance must be isolated from the gas supply piping system by closing its individual manual shutoff valve during any pressure testing of the gas supply piping system at the pressure equal to or less than 1/2 psig (3.5 kPa).

### LOCATING YOUR BUILT-IN SIDE BURNER

When determining a suitable location for your Built-In Side Burner installation, give attention to concerns such as exposure to wind, proximity to traffic paths, and keeping any gas supply lines as short as possible. Never locate the Summit® Built-In Side Burner in a garage, breezeway, shed, under an unprotected overhang, or other enclosed area. Locate the Side Burner and structure so there is enough room to safely evacuate the area in case of a fire.

### CLEARANCE FROM COMBUSTIBLE SURFACES OR STRUCTURES

**⚠ WARNING:** Clearance from the outside walls of the sides and back of the Built-In Side Burner must be a minimum of 24 inches (61 cm) any surface. Refer to “Typical Gas Supply Installation” before starting installation.

**⚠ WARNING:** The structure, “island” counter tops and adjacent work areas for the Built-In Side Burner installation must be built from noncombustible materials only.

*NOTE: If you have questions on what materials are considered noncombustible, contact your local building supplier or fire department.*

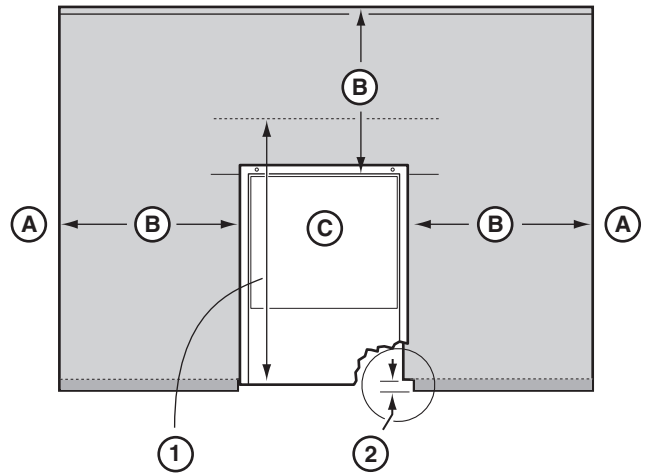

### SIDE BURNER LOCATION

<b>A</b>	Any Surface
<b>B</b>	24" (61 cm) From Any Surface
<b>C</b>	Side Burner
<b>1</b>	24" ( 61 cm) Minimum Lid Clearance
<b>2</b>	Note: For a countertop treatment: Recommended 3/4" (19 mm) overhang. Notch front edge for frame to fully slide in.

### BUILT-IN STRUCTURE CUTOUT DIMENSIONS

All dimensions are to finished surfaces.

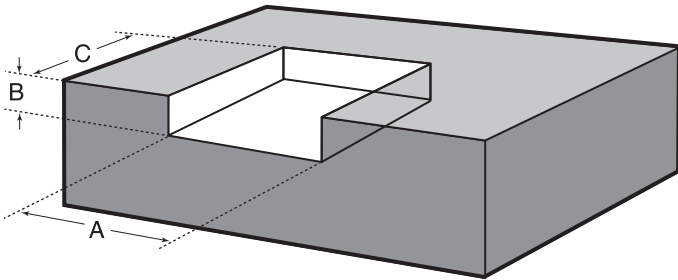

**⚠ WARNING:** All counter top finished surfaces must be constructed of a noncombustible material.

### SIDE BURNER

	Cut out Dimensions	Tolerances
<b>A</b>	10 1/2" (26.7 cm)	+ 1/4" - 1/4" (6.35mm)
<b>B</b>	3 3/4" (9.5 cm)	+ 1/4" - 1/4" (6.35mm)
<b>C</b>	16 1/4" (41.3 cm)	+ 1/4" - 1/4" (6.35mm)

**BUILT-IN GAS LINE LOCATIONS**

**GENERAL CONSTRUCTION DETAILS**

- Summit® Built-In side burner unit should be on site before construction begins.
- All dimensions have a tolerance of plus or minus +/- 1/4" inch (6.35 mm).

Provide access for a corrugated gas line depending on the location of the side burner in relation to your main gas supply and regulator position.

Area should be kept clear of sharp, jagged, or extremely abrasive surfaces to avoid possible damage to gas supply lines. Exercise caution when pulling gas lines through built-in structure.

A 3/8 inch (9.52 mm) stainless steel corrugated gas line should be used to connect the side burner to the regulator accessory coupling.

**⚠WARNING: Do not use a rubber gas hose.**

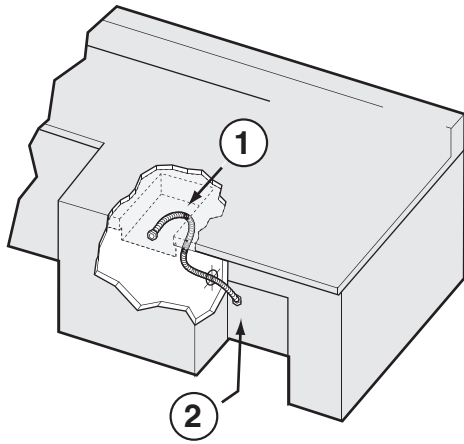

**GAS LINE LOCATIONS**

<b>1</b>	3/8" (9.52 cm) SAE Stainless Corrugated Gas Line
<b>2</b>	Gas Line Inlet

**MOUNTING THE SIDE BURNER**

Connect the corrugated gas line to the side burner valve located on the back right hand side of side burner.

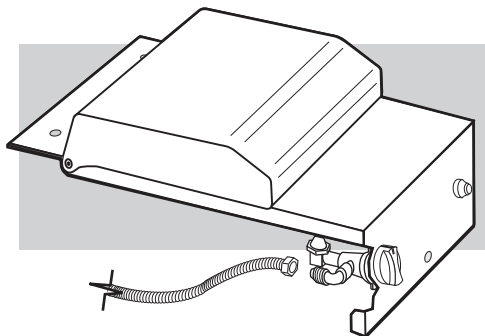

**TEST CONNECTIONS**

All connections and joints must be thoroughly tested for leaks in accordance with local codes and all listed procedures in the latest edition of ANSI Z223.1/NFPA 54.

**⚠ DANGER**

**Do not use an open flame to check for gas leaks. Be sure there are no sparks or open flames in the area while you check for gas leaks. This will result in a fire or explosion which can cause serious bodily injury or death, and damage to property.**

Be sure to secure the side burner unit with non corrosive screws anchored into the finished surface of the "island structure". Replace the plastic plug on the front mounting hole to conceal the screw once side burner is secure.

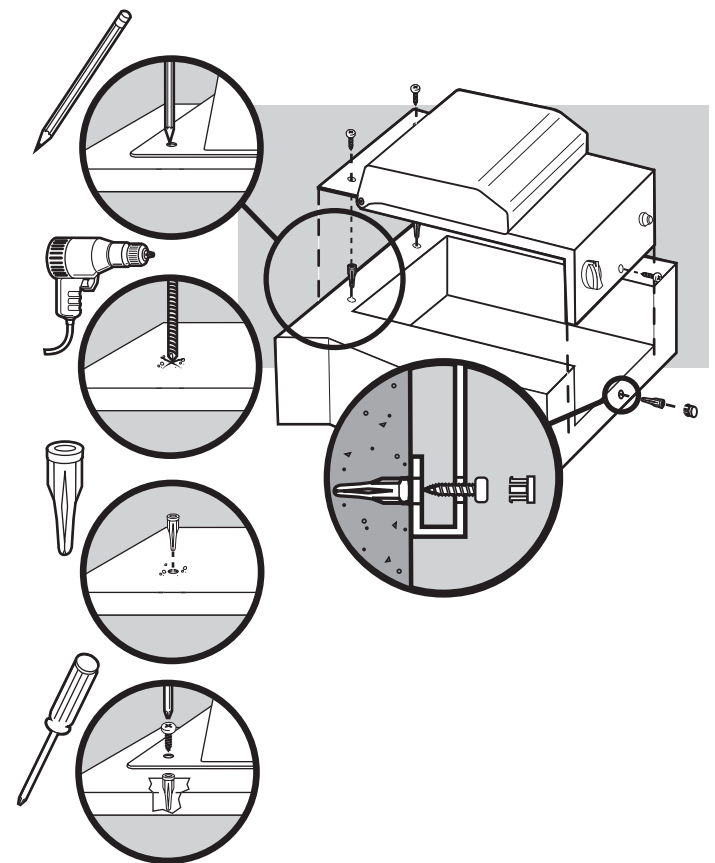

## TYPICAL NATURAL GAS SUPPLY INSTALLATION

We recommend that this installation be done by a LICENSED professional.

### GENERAL SPECIFICATIONS FOR PIPING

*Note - Contact your local municipality for building codes regulating outdoor gas grill installations. In absence of Local Codes, you must conform to the latest edition of National Fuel Gas Code ANSI Z223.1/NFPA54.*

- This grill is designed to operate at 4.5 inches of water column pressure.
- A manual shut-off valve must be installed outdoors, and be accessible, not in the "built-in" structure. An additional manual shut-off valve indoors should be installed in the branch fuel line in an accessible location near the supply line.

#### **⚠ CAUTION: If young children are in the area, a locking valve should be considered.**

- Pipe compound should be used which is resistant to the action of liquid propane gas when gas connections are made.
- The gas connections must be firmly attached to a rigid, permanent construction.

*Note: The information provided in this manual is general for typical installations. We cannot cover all possible installation ideas. We recommend, prior to installation, that you contact your municipality for local building codes and your local fire department for installation verification.*

*If you have any questions, contact Customer Service at 1-800-446-1071.*

## GAS LINE PIPING

- Refer to the piping chart at the bottom of previous page.
- The corrugated gas line from the manifold is 58 inches (1,473.2 mm) long. Do not extend the gas line.
- We have provided the means to make an SAE 45° flare connection. Do not use pipe sealant on this connection.
- If the length of line required does not exceed 50 feet, use a 5/8" O.D. tube. One size larger should be used for lengths greater than 50 feet. Refer to piping chart.
- Gas piping may be copper tubing, type K or L; polyethylene plastic tube, with a minimum wall thickness of .062 inch (1.57 mm); or standard weight (schedule 40) steel or wrought iron pipe.
- Copper tubing must be tin-lined if the gas contains more than 0.3 grams of hydrogen sulfide per 100 cubic feet of gas.
- Plastic tubing is suitable only for outdoor, underground use.
- Gas piping in contact with earth, or any other material which may corrode the piping, must be protected against corrosion in an approved manner.
- Underground piping must have a minimum of 18" cover.

Nominal Iron Pipe Size (Inches)	Actual ID: (Inches)	Length of Pipe (Feet)													
		10	20	30	40	50	60	70	80	90	100	125	150	175	200
1/2	.622	131	90	72	62	55	50	46	42	40	38	33	30	28	26
3/4	.824	273	188	151	129	114	104	95	89	83	79	70	63	58	54
1	1.049	514	353	284	243	215	195	179	167	157	148	131	119	109	102
1 1/4	1.380	1,060	726	583	499	442	400	368	343	322	304	269	244	224	209
1 1/2	1.610	1,580	1,090	873	747	662	600	552	514	482	455	403	366	336	313
2	2.067	3,050	2,090	1,680	1,440	1,280	1,160	1,060	989	928	877	777	704	648	602
2 1/2	2.469	4,860	3,340	2,680	2,290	2,030	1,840	1,690	1,580	1,480	1,400	1,240	1,120	1,030	960
3	3.068	8,580	5,900	4,740	4,050	3,590	3,260	3,000	2,790	2,610	2,470	2,190	1,980	1,820	1,700
4	4.026	17,500	12,000	9,660	8,270	7,330	6,640	6,110	5,680	5,330	5,040	4,460	4,050	3,720	3,460

© 2007 National Fire Protection Association, Inc. and International Approval Services - U.S., Inc. All Rights Reserved.

**TEST CONNECTIONS**

All connections and joints must be thoroughly tested for leaks in accordance with local codes and all listed procedures in the latest edition of the National Fuel Gas Code ANSI Z223.1/NFPA 54, Natural Gas and Propane Installation Code, CSA B149.1, or Propane Storage and Handling Code, B149.2, or the Standard for Recreational Vehicles, ANSI A 119.2/NFPA 1192, and CSA Z240 RV Series, Recreational Vehicle Code, as applicable.

**⚠ DANGER**

**Do not use an open flame to check for gas leaks. Be sure there are no sparks or open flames in the area while you check for gas leaks. This will result in a fire or explosion which can cause serious bodily injury or death, and damage to property.**

**CONNECT GAS SUPPLY**

- 1) Uncap the flare fitting from the optional side burner connection located at regulator.

*Note: You must connect your side burner to a Weber® approved regulator (part number #62434) located at main gas supply. If you do not use a Weber® approved regulator the Warranty on the Summit® Built-In Side Burner will be voided. If you have any questions, contact Customer Service at 1-800-446-1071.*

- 2) Connect the corrugated gas line to the side burner Connection.

SIDE BURNER NG SUPPLY CONNECTIONS	
1	Cap (Optional Side Burner)
2	Hard Piped Gas Supply
3	Regulator
4	To Side Burner
a	Top View

**TEST CONNECTIONS**

All connections and joints must be thoroughly tested for leaks in accordance with local codes and all listed procedures in the latest edition of ANSI Z223.1/NFPA54.

**⚠ DANGER**

**Do not use an open flame to check for gas leaks. Be sure there are no sparks or open flames in the area while you check for gas leaks. This will result in a fire or explosion which can cause serious bodily injury or death, and damage to property.**

**⚠ WARNING: You should check for gas leaks every time you disconnect and reconnect a gas fitting.**

*Note - All factory-made connections have been thoroughly checked for gas leaks. As a safety precaution however, you should recheck all fittings for leaks before using your Summit® Built-In side burner. Shipping and handling may loosen or damage a gas fitting.*

*You will need: a soap and water solution, and a rag or brush to apply it.*

Turn on gas supply.

Check for leaks by wetting the connections with the soap and water solution and watching for bubbles. If bubbles form or if a bubble grows, there is a leak.

*Note - Since some leak test solutions, including soap and water, may be slightly corrosive, all connections should be rinsed with water after checking for leaks.*

**⚠ WARNING: Do not ignite burners when leak checking.**

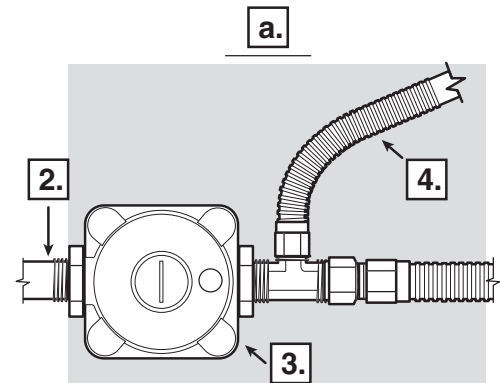
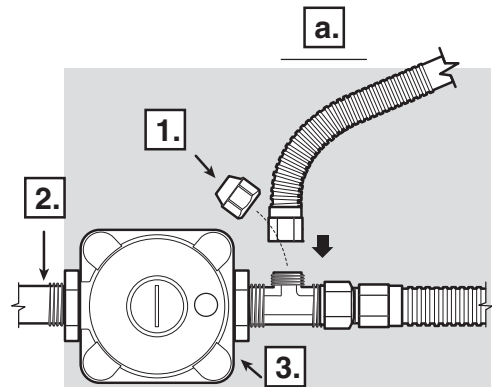



Check:

- 1) Corrugated gas line-to-Accessory "T" Connection.
- 2) Main gas Supply to regulator

**⚠ WARNING: If there is a leak a connection(1), retighten the fitting with a wrench and recheck for leaks with soap and water solution. If a leak persists after retightening the fitting, turn OFF the gas. DO NOT OPERATE THE GRILL. Contact the Customer Service Representative in your area using the contact information sheet provided with your manual.**

Check:

When leak checks are complete, turn gas supply OFF at the source and rinse connections with water.

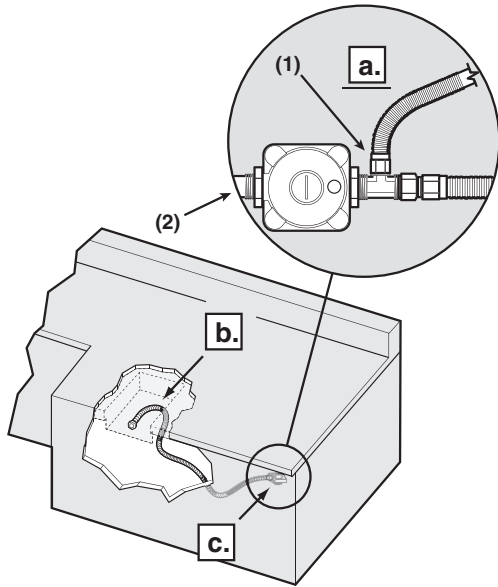

#### NG CONNECTION TEST

a	Top View
b	To Side Burner
c	To Regulator

#### SIDE BURNER LIGHTING INSTRUCTIONS

##### ⚠ DANGER

Failure to open the lid while igniting the side burner, or not waiting 5 minutes to allow the gas to clear if the side burner does not light, may result in an explosive flame-up which can cause serious bodily injury or death.

#### LIGHTING THE SIDE BURNER

- 1) Open the side burner lid.
  - 2) Check that the side burner valve is turned OFF. (Push the knob down and turn clockwise to ensure it is in the off position.).
  - 3) Turn the gas supply valve on.
  - 4) Push down and turn the side burner control valve to START/HI.
  - 5) Push igniter button and hold until burner ignites. You will hear the igniter sparking.
- ⚠ CAUTION: Side burner flame may be difficult to see on a bright sunny day.**

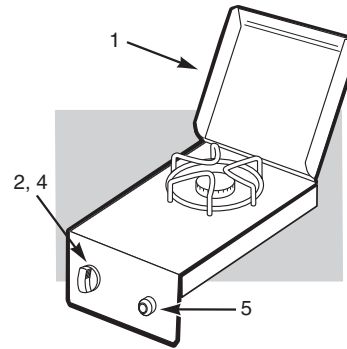

**⚠ WARNING: If the side burner does not light:**

- 1) Turn OFF the side burner control valve.
- 2) Wait 5 minutes to let the gas clear before you try again or try to light with a match.



## MANUALLY LIGHTING THE SIDE BURNER

**⚠ DANGER**

Failure to open the lid while igniting the side burner, or not waiting 5 minutes to allow the gas to clear if the side burner does not light, may result in an explosive flame-up which can cause serious bodily injury or death.

- 1) Open the side burner lid.
- 2) Check that the side burner valve is turned OFF. (Push the knob down and turn clockwise to ensure that it is in the off position.)
- 3) Turn the gas supply valve on.
- 4) Put match in a match holder and strike match.
- 5) Push down and turn the side burner control valve to START/Hi.
- 6) Hold match holder and lit match by right side of side burner.

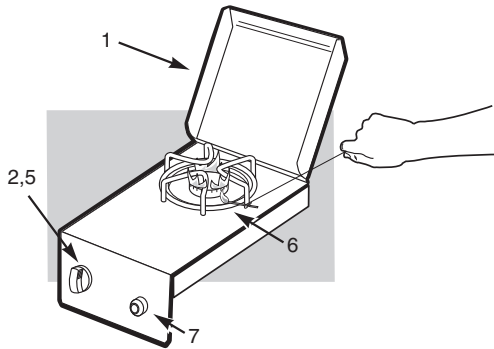

- 7) Push igniter button and hold until burner ignites. You will hear the igniter sparking.

**⚠ CAUTION: Side burner flame may be difficult to see on a bright sunny day.**

**⚠ WARNING: If the side burner does not light:**

- 1) Turn OFF the side burner control valve.
- 2) Wait 5 minutes to let the gas clear before you try again or try to light with a match.

## TO EXTINGUISH

Push down and turn each burner control knob clockwise to the OFF position. Turn gas supply OFF at the source.

## IGNITER

If the Ignition system fails to ignite the side burner, light the burner with a match.

- Check that both ignition wires(1,2) are attached properly.
- You should hear the igniter sparking.

If the ignition system still fails to light, contact the Customer Service Representative in your area using the contact information on our web site. Log onto [www.weber.com](http://www.weber.com).

## REPLACE IGNITER BATTERIES

*Parts required: 1 AA alkaline battery per igniter.*

Unscrew igniter button from front of control panel. Remove igniter button and contact spring. Remove old battery and replace with a new AA alkaline battery. Positive end (1) of battery faces inward as shown in illustration. Replace spring contact (2) and screw igniter button (3) back onto battery compartment.

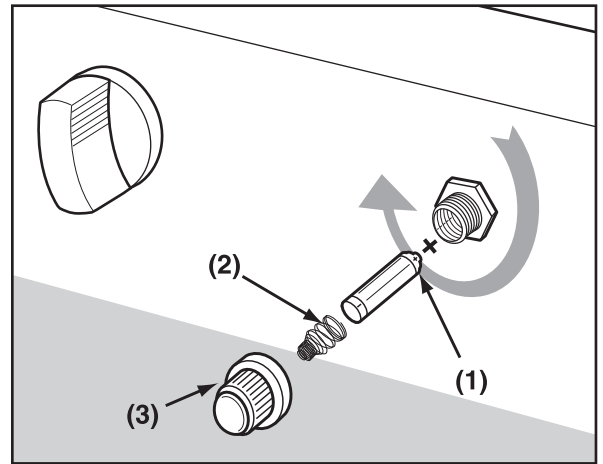

PROBLEM	CHECK	CURE
Side Burner does not light.	Is gas supply off?	Turn supply on.
Flame is low in "HI" position	Is the fuel hose bent or kinked?	Straighten hose.
Push button ignition does not work.	Does burner light with a match?	If match lights burner, check igniter (see below).
If problems cannot be corrected by using these methods, please contact the Customer Service Representative in your area using the contact information on our web site. Log onto <a href="http://www.weber.com">www.weber.com</a> .		

**SIDE BURNER MAINTENANCE**

**⚠ WARNING: All gas controls and supply valves should be in the "OFF" position.**

Make sure black wire is connected between the igniter and electrode.

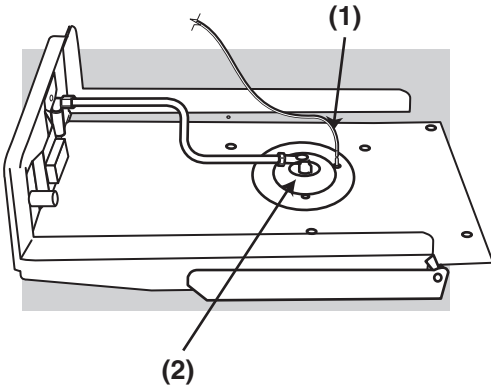

Make sure white wire is connected between the igniter and grounding clip. Spark should be a white/blue color, not yellow.

- 1) Igniter Wire

- 2) Ground wire
- 3) Burner

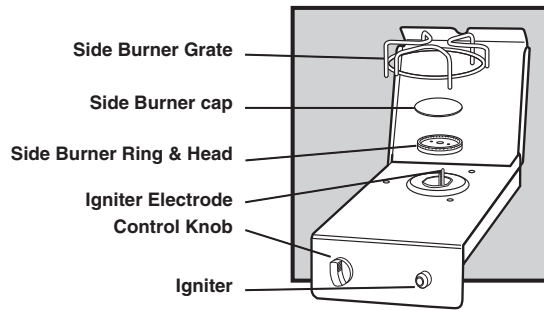
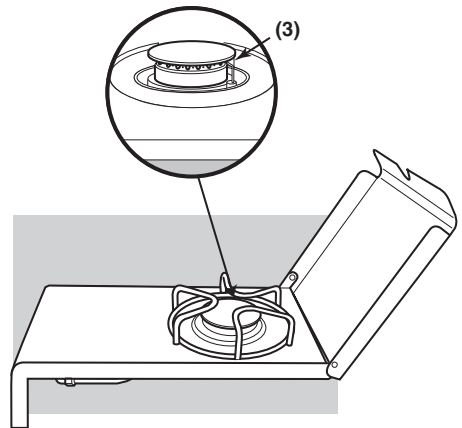

# SUMMIT®



## Instalación del quemador lateral empotrado de gas natural/Guía del Propietario

#89795

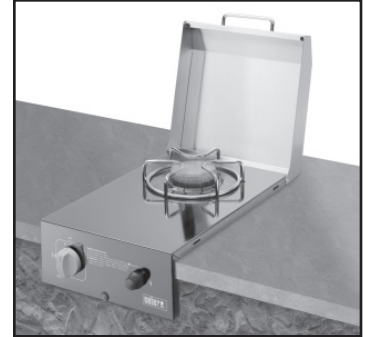

ESTOS ACCESORIOS PUEDEN ADQUIRIRSE POR SEPARADO.

**DEBE LEER ESTA GUÍA DEL PROPIETARIO ANTES DE PONER A FUNCIONAR LA BARBACOA DE GAS**

### ⚠ PELIGRO

Si huele a gas:

1. Cierre el suministro de gas al artefacto.
2. Apague todas las flamas cerrando la valvula general de paso.
3. Abra la tapa.
4. Llame inmediatamente a la central de fugas o a su proveedor de gas.

Una fuga de gas puede provocar un incendio o explosión que puede resultar en lesiones corporales serias o la muerte, o daños a la propiedad.

⚠ **NOTA IMPORTANTE:** Antes de poner a funcionar la asador, siga cuidadosamente todos los procedimientos en este manual para verificar que no existan fugas. Haga esto aun y cuando la asador haya sido ensamblada por el distribuidor.

### ⚠ PARA SU SEGURIDAD:

1. No almacene gasolina u otros fluidos flamables en la cercanía de su aparato.
2. Ningún cilindro de propano licuado que no esté conectado para su uso deberá almacenarse cerca de éste o cualquier otro artefacto doméstico.

### AVISO AL INSTALADOR:

Estas instrucciones deben permanecer con el propietario, quien las deberá guardar para un futuro uso.

**ESTE ARTEFACTO A GAS ESTÁ DISEÑADO PARA USARSE SOLAMENTE AL AIRE LIBRE.**

⚠ **NOTA IMPORTANTE:** No trate de encender este artefacto sin antes leer la sección “Instrucciones para encender la asador” de este manual.



ESNA -Spanish (N. America)  
NG

**⚠ PELIGRO**

El hacer caso omiso de los avisos de peligros, advertencias y precauciones contenidos en este Manual del Propietario pudiera resultar en lesiones corporales serias o la muerte, o en un fuego o explosión que cause daños a la propiedad.

**⚠ ADVERTENCIAS**

- ⚠ No almacene un tanque de propano licuado desconectado o de repuesto debajo o cerca de este asador.
- ⚠ El ensamblaje incorrecto puede ser peligroso. Por favor siga cuidadosamente las instrucciones de ensamblaje.
- ⚠ Tras haber estado guardada o sin uso por algún tiempo, antes de usar la barbacoa de gas Weber® verifique que no existan fugas de gas o obstrucciones en el quemador. Vea en este manual las instrucciones para los procedimientos correctos.
- ⚠ No opere la barbacoa de gas Weber® si existe una fuga de gas.
- ⚠ No utilice una llama abierta para comprobar la existencia de fugas de gas.
- ⚠ Nunca debe haber materiales combustibles a una distancia menor de 24 pulgadas (60 cm) de la parte superior, inferior, trasera o lateral de su asador de gas Weber®.
- ⚠ No coloque una funda para barbacoas ni cualquier otra artículo inflamable sobre o dentro del área de almacenaje ubicada debajo del asador.
- ⚠ Nunca permita que los niños usen la barbacoa de gas Weber®. Algunas partes accesibles de la barbacoa pudieran estar muy calientes. Mantenga alejados a los niños pequeños mientras ésta se esté usando.
- ⚠ Usted debe proceder con razonable cuidado al usar su barbacoa de gas Weber®. Ésta estará caliente al cocinarse en ella o al limpiarla, y nunca deberá dejarse desatendida o moverse mientras esté funcionando.
- ⚠ Si llegasen a apagarse los quemadores, cierre todas las válvulas de gas. Abra la tapa y espere cinco minutos antes de tratar de volver a encender la barbacoa, usando las instrucciones de encendido en este manual.
- ⚠ No use carbón o piedra pómez en su barbacoa de gas Weber®.
- ⚠ No se incline sobre la barbacoa abierta o coloque las manos o dedos en el borde delantero de la caja de cocción.
- ⚠ Si la grasa llegase a agarrar fuego, apague todos los quemadores y mantenga la tapa cerrada hasta que se haya apagado el fuego.
- ⚠ Al limpiar las válvulas o los quemadores, no ensanche los orificios de las válvulas o las aberturas de los quemadores.
- ⚠ La barbacoa de gas Weber® deberá limpiarse a fondo regularmente.
- ⚠ El propano licuado no es gas natural. El uso de gas natural en una unidad de propano licuado o viceversa, propano licuado en una de gas natural, es peligroso y anulará su garantía.
- ⚠ Mientras opere la barbacoa, utilice guantes resistentes al calor.
- ⚠ Mantenga alejados de todas las superficie calientes a todo cordón eléctrico y a la manguera de suministro de combustible.
- ⚠ Los subproductos de la combustión producidos al usar este producto contienen sustancias químicas que son conocidas por el Estado de la California como causantes de cáncer, defectos de nacimiento, u otros daños reproductivos.
- ⚠ No use esta barbacoa a menos que todas sus partes estén colocadas en su sitio. La unidad debe ensamblarse correctamente de acuerdo con las instrucciones de ensamblaje.
- ⚠ Propuesta 65 Advertencia: El manipular los materiales de latón en este producto lo exponen al plomo, una sustancia química conocida por el estado de California como causante de cáncer, de defectos de nacimiento o de otros daños reproductivos. *(Lávese las manos después de manipular este producto.)*

**ÚNICAMENTE UNIDADES DE GAS PROPANO LICUADO**

- ⚠ Use el regulador que se suministra con la barbacoa de gas Weber®.
- ⚠ No trate de desconectar el regulador de gas o ninguna conexión de gas mientras esté funcionando la barbacoa.
- ⚠ Un cilindro de propano licuado abollado u oxidado pudiera ser peligroso y deberá ser revisado por su suplidor de propano licuado. No utilice ningún cilindro de propano licuado con una válvula dañada.
- ⚠ Aunque el cilindro de propano licuado pudiera aparentar estar vacío, algo de gas pudiera aún estar presente, por lo que el cilindro deberá transportarse y almacenarse tomando esta posibilidad en consideración.
- ⚠ Si usted ve, huele o escucha el silbido de un escape de gas del cilindro de propano licuado:
  1. Apártese del cilindro de propano licuado.
  2. No trate de corregir el problema usted mismo.
  3. Llame al cuerpo de bomberos local.

## GARANTÍA

Weber-Stephen Products Co. (Weber) por este medio le garantiza al COMPRADOR ORIGINAL de esta barbacoa de gas Weber® que la misma estará libre defectos en cuanto a materiales y fabricación a partir de la fecha de compra según lo siguiente:

Tapa de acero inoxidable, 10 años  
Todas las demás partes 5 años

Cuando se ensambla y opera de acuerdo a las instrucciones impresas que lo acompañan. Weber pudiese requerir prueba razonable de la fecha de compra. POR LO TANTO, DEBERÁ GUARDAR SU RECIBO O FACTURA DE VENTA.

Esta garantía limitada está limitada a la reparación o reemplazo de piezas que se resultasen defectuosas bajo uso y servicio normal y las cuales al examinarse indiquen, a la plena satisfacción de Weber, que son defectuosas. Antes de devolver cualquier parte, contacte al Representante de Atención al Cliente en su área geográfica, cuya información de contacto la encontrará en nuestro sitio web. Si Weber confirma el defecto y aprueba el reclamo, ésta elegirá reparar o reemplazar tal pieza sin cargo alguno. Si usted tiene que retornarnos las partes defectuosas, los gastos de transporte deben ser prepagados. Weber retornará las partes al comprador con transporte o franqueo prepagado.

Esta Garantía Limitada no cubre ninguna falla o problema de operación a causa de accidentes, abuso, mal uso, alteración, uso en aplicaciones indebidas, vandalismo, instalación inapropiada o mantenimiento o servicio inapropiados, o por no llevar a cabo el mantenimiento normal y rutinario, entre los que se incluyen, pero sin limitación, los daños causados por insectos dentro de los tubos quemadores, según se detalla en este manual del propietario.

Esta Garantía Limitada no cubre el deterioro o daños a causa de condiciones de tiempo inclementes tales como granizo, huracanes, terremotos o tornados ni tampoco la decoloración por exposición a sustancias químicas bien sea por contacto directo o por las mismas contenidas en la atmósfera.

No existe ningunas otras garantías expresas que no sean las acá indicadas y cualesquier garantías implícitas de comerciabilidad y aptitud de uso están limitadas en duración al tiempo de cobertura de esta expresa Garantía Limitada por escrito. Algunas regiones no permiten limitación alguna en el tiempo que una garantía implícita pueda durar, por lo que esta limitación pudiera no aplicarle a usted. Weber no se hace responsable de ningún daño especial, indirecto o emergente. Algunas regiones no permiten la exclusión o limitación de daños incidentales o emergentes, por lo que esta limitación o exclusión pudieran no aplicarle a usted.

Weber no autoriza a persona o empresa alguna a asumir en su nombre ninguna obligación o responsabilidad en relación con la venta, instalación, uso, retiro, devolución o reemplazo de sus equipos, y ninguna tal representación será vinculante para Weber.

Esta Garantía aplica solo a aquellos productos vendidos al por menor.

**WEBER-STEPHEN PRODUCTS CO.**  
Customer Service Center  
1890 Roselle Road, Suite 308  
Schaumburg, IL 60195  
USA

Para partes de repuesto llame a:

1-800-446-1071  
www.weber.com®

*Para compras hechas en México*  
**WEBER-STEPHEN PRODUCTS S.A. de C.V.**  
Marcella No. 338,  
Colonia Americana  
44160 México, C.P.  
México

Para partes de repuesto llame a:  
(52) (33) 3615-0736  
www.weber.com®

El suministro de gas natural es fácil de usar y le da a usted más control al cocinar que el combustible de carbón.

- Estas instrucciones le indicarán los requisitos mínimos para ensamblar el Quemador Lateral Empotrado Weber®. Por favor lea cuidadosamente las instrucciones antes de utilizar el Quemador Lateral Empotrado Weber®. Un ensamblaje incorrecto puede ser peligroso.
- No debe ser usado por niños.
- Si existiesen códigos locales que aplicasen para barbacoas de gas portátiles, usted deberá acatarlos. Si no existiesen códigos locales, usted deberá cumplir con la más reciente edición del código nacional aplicable relativo al uso de gas combustible (National Fuel Gas Code): ANSI Z 223.1/NFPA54.
- Esta Quemador Lateral Empotrado Weber® está diseñado para ser usado exclusivamente con gas natural (distribuido por tubería en las ciudades). No use gas propano licuado embotellado. Las válvulas, los orificios, la manguera y regulador son solamente para gas natural.
- No lo use con combustible de carbón.
- Asegúrese de que el área debajo del panel de control y la bandeja inferior no tenga desechos que pudiesen obstruir el flujo de aire de combustión o de ventilación.

#### Para compras hechas en México

- Si hubiese códigos locales que se aplicasen a los asadores de gas portátiles, usted deberá cumplir con la más reciente edición de NOM.

#### ALMACENAJE

- ⚠ **Cuando el Quemador Lateral Empotrado Weber® no esté usándose, el suministro de gas natural debe CERRARSE a nivel de la tubería de gas natural.**
- ⚠ **Asegúrese de que el área debajo del panel de control y de la bandeja inferior corrediza no tengan desechos que pudiesen obstruir el flujo de aire de combustión o de ventilación.**

#### OPERACIÓN

- ⚠ **ADVERTENCIA: Sólo use esta barbacoa al aire libre en un área bien ventilada. No lo use en un garaje, edificio, pasadizo techado o en cualquier otra área cerrada.**
- ⚠ **ADVERTENCIA: El Quemador Lateral Empotrado Weber® no deberá usarse debajo de un techo o saliente combustible desprotegido.**
- ⚠ **ADVERTENCIA: El Quemador Lateral Empotrado Weber® no ha sido diseñado para instalarse en o sobre vehículos o botes recreativos.**
- ⚠ **ADVERTENCIA: No utilice la barbacoa con la parte superior, inferior, posterior, o lateral de la parrilla a menos de 60 centímetros de distancia de materiales combustibles.**
- ⚠ **ADVERTENCIA: La caja de cocción entera se calienta al usarse. No la deje desatendida.**
- ⚠ **ADVERTENCIA: Mantenga a cualquier cordón eléctrico y a la manguera de suministro de gas alejados de toda superficie caliente.**
- ⚠ **ADVERTENCIA: Mantenga el área de cocinar libre de vapores y líquidos inflamables tales como gasolina, alcohol, etc. y de materiales combustibles.**

#### PRUEBAS DEL SUMINISTRO DE GAS

- Desconecte la barbacoa de gas Weber® cuando se esté probando a altas presiones el sistema de suministro de gas. Este artefacto y su válvula de paso propia deberán desconectarse de la tubería de suministro de gas durante cualquier prueba de presión de dicho sistema a presiones de prueba en exceso de 1/2 psig (3.5 kPa).
- APAGUE la barbacoa de gas Weber® cuando se esté probando a bajas presiones el sistema de suministro de gas. Durante cualquier prueba a presión del sistema de suministro por tubería a una presión igual o menor a 1/2 psig (3.5 kPa), este artefacto deberá aislarse de dicho sistema de suministro cerrando su válvula de paso manual propia.

### UBICACIÓN DEL QUEMADOR LATERAL EMPOTRADO

Al seleccionar una ubicación adecuada para la instalación de su Quemador Lateral Empotrado, preste atención a tales asuntos como la exposición al viento, la proximidad al paso de la gente y en mantener cualquier línea de suministro de gas lo más corta posible. Nunca coloque el Quemador Lateral Empotrado Summit® en un garaje, pasadizo techado, cobertizo, bajo un voladizo desprotegido o cualquier área encerrada. Coloque el Quemador Lateral y la estructura de tal forma que exista suficiente espacio para evacuar la zona de manera segura en caso de un incendio.

### SEPARACIÓN DE SUPERFICIES O ESTRUCTURAS COMBUSTIBLES

**⚠ADVERTENCIA:** La separación de las paredes exteriores de los lados y anverso del Quemador Lateral Incorporado debe ser de por lo menos 24 pulgadas (61 cm) desde cualquier superficie. Antes de iniciar la instalación, consulte la “Instalación típica para el suministro de gas”:

**⚠ADVERTENCIA:** La estructura, las encimeras de la “isla” y las áreas de trabajo adyacentes para la instalación del Quemador Lateral Incorporado deben construirse exclusivamente con materiales no combustibles.

*NOTA: Si tuviese cualquier pregunta sobre que materiales son considerados no combustibles, póngase en contacto con su proveedor local de materiales de construcción o con el cuerpo de bomberos.*

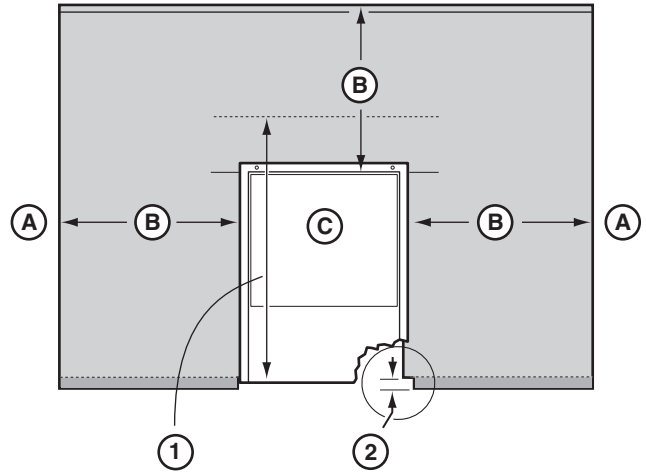

### UBICACIÓN DEL QUEMADOR LATERAL

<b>A</b>	Cualquier superficie
<b>B</b>	24" (61 cm) de cualquier superficie
<b>C</b>	Quemador lateral
<b>1</b>	24" (61 cm) Espacio libre mínimo para la tapa
<b>2</b>	Nota: Para conformar la encimera: Se recomienda una saliente de 3/4" (19 mm). Haga una muesca en el borde frontal para que el bastidor puede deslizarse completamente hacia adentro.

### DIMENSIONES DE CORTE DEL EMPOTRAMIENTO

Todas las dimensiones son con respecto a las superficies acabadas.

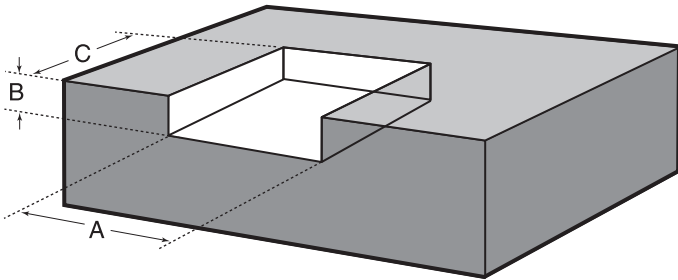

**⚠ADVERTENCIA:** Todas las superficies de acabado de las encimeras deben construirse con materiales no combustibles.

### QUEMADOR LATERAL

	Dimensiones seccionales	Tolerancias
<b>A</b>	10 1/2" (26.7 cm)	+ 1/4" - 1/4" (6.35mm)
<b>B</b>	3 3/4" (9.5 cm)	+ 1/4" - 1/4" (6.35mm)
<b>C</b>	16 1/4" (41.3 cm)	+ 1/4" - 1/4" (6.35mm)

**UBICACIONES DE LAS LÍNEAS DE GAS EMPOTRADAS**

**DETALLES GENERALES DE CONSTRUCCIÓN**

- El quemador lateral empotrado Summit® y todos los demás accesorios deberán estar en el lugar antes de comenzar la construcción.
- Todas las dimensiones tienen una tolerancia de más o menos (+/-) 1/4 de pulgada (6.35 mm).

Deje acceso para una línea corrugada de gas en la ubicación del quemador lateral en función de la posición del suministro de gas principal y el regulador del mismo.

La zona no deberá tener superficies afiladas, dentadas o muy abrasivas a fin de evitar posibles daños a las líneas de suministro de gas. Tenga cuidado al halar las líneas de gas a través de la estructura de empotramiento.

Deberá utilizarse una línea corrugada de gas de acero inoxidable de 3/8 de pulgada (9.52 mm) para conectar el quemador lateral al acople del regulador.

**⚠ADVERTENCIA:** No utilice una manguera de gas de hule.

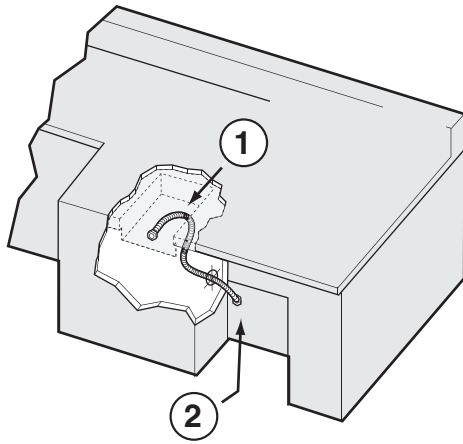

UBICACIONES DE LA LÍNEA DE GAS	
1	3/8" (9.52 cm) Línea de gas corrugada de acero inoxidable SAE
2	Entrada del gas

**MONTAJE DEL QUEMADOR LATERAL**

Conecte la línea de gas corrugada a la válvula del quemador lateral ubicada en el lado derecho posterior del éste último.

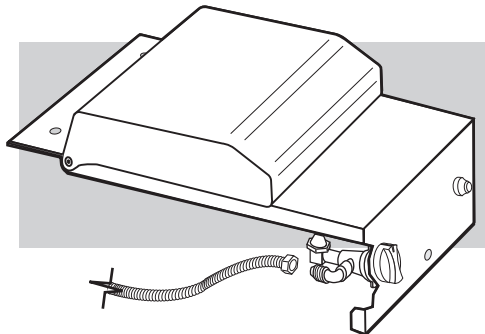

**PRUEBE LAS CONEXIONES**

Para confirmar que no tengan fugas, todas las conexiones y juntas deben probarse a fondo de acuerdo a las pautas de los códigos locales y todos los procedimientos indicados en la más reciente edición de ANSI Z223.1/NFPA 54.

**⚠ PELIGRO**

**No utilice una llama abierta para comprobar si existen fugas de gas. Asegúrese de que no haya chispas o llamas abiertas en el área mientras comprueba si existen fugas. Chispas o llamas causarían un fuego o explosión, las cuales pueden causar serias lesiones corporales o la muerte, y daños a la propiedad.**

Asegúrese de fijar la unidad del quemador lateral con tornillos no corrosivos clavados en la superficie terminada de la "estructura tipo isla".  
Vuelva a colocar el tapón plástico sobre el orificio frontal de montaje para ocultar el tornillo una vez se haya fijado el quemador lateral.

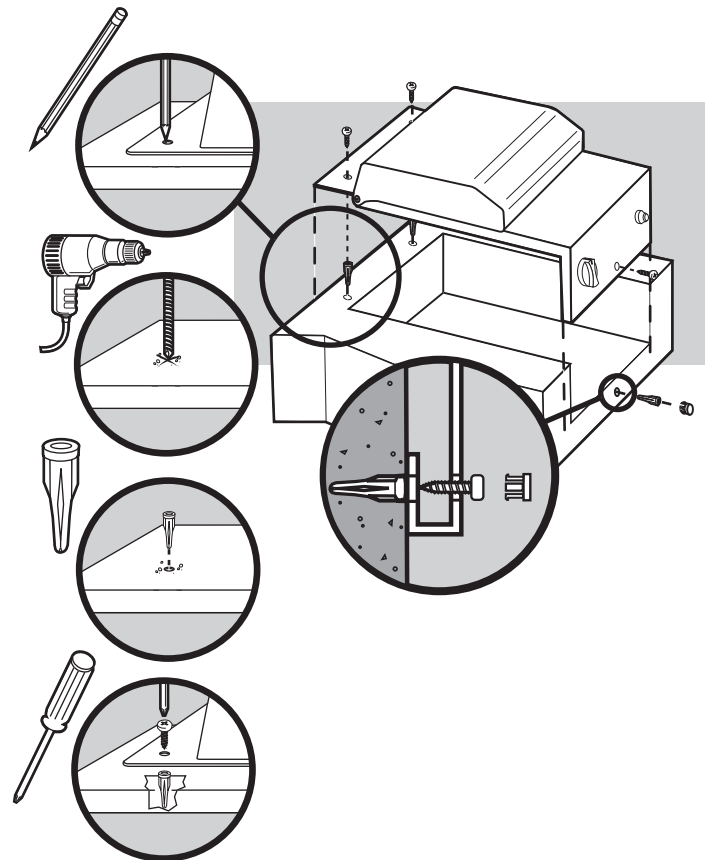



## INSTALACIÓN TÍPICA PARA EL SUMINISTRO DE GAS NATURAL

Recomendamos que esta instalación sea ejecutada por un profesional CERTIFICADO

### ESPECIFICACIONES GENERALES PARA LA TUBERÍA

*Nota - Póngase en contacto con la municipalidad de la localidad para obtener los códigos de construcción que regulan las instalaciones de las barbacoas a gas al aire libre. En la ausencia de códigos locales, deberá acatar la más reciente edición del código de gas "National Fuel Gas Code ANSI Z223.1/NFPA 54"*

- Esta barbacoa está diseñada para operar bajo una presión de 4.5 pulgadas de columna de agua.
- Una válvula de cierre manual debe instalarse en una ubicación accesible al aire libre y no en la estructura "empotrada". Una válvula de cierre adicional bajo techo deberá instalarse en la línea auxiliar de gas combustible en una ubicación accesible cerca de la línea de suministro.

**⚠ PRECAUCIÓN: Si en la zona hay niños presentes, debería considerarse una válvula de bloqueo.**

- Se deberá utilizar un compuesto para el pegado de las tuberías que sea resistente a la acción del gas propano licuado cuando se haga la conexión al gas.
- Las conexiones de gas deben fijarse firmemente a elementos de construcción rígidos y permanentes.

*Nota: La información provista en este manual es una información general para instalaciones típicas. No podemos cubrir todas las ideas posibles de instalación. Le recomendamos, previo a la instalación, que se ponga en contacto con su municipalidad para averiguar los códigos de construcción pertinentes y con el departamento de bomberos para que verifiquen la instalación.*

*Si tuviese cualquier pregunta, póngase en contacto con Atención al Cliente por el 1-800-446-1071.*

## TUBERÍA DE LA LÍNEA DE GAS

- Refiérase al cuadro de las tuberías en la parte inferior de la página anterior.
- La línea corrugada de gas proveniente del múltiple tiene 58 pulgadas (1,473.2 mm) de largo. No extienda la línea de gas.
- Hemos proporcionado los medios para hacer una conexión tipo asiento de compresión ("flare") de 45°. No utilice sellante de tubería en esta conexión.
- Si la longitud de la línea requerida no excede los 50 pies, utilice un tubo de 5/8" de diámetro externo. Se deberá usar el siguiente tamaño mayor para longitudes superiores a los 50 pies. Refiérase al cuadro de la tubería.
- La tubería de gas deberá ser de tubo de cobre, tipo K o L; tubo plástico de polietileno, con un espesor de pared de por lo menos 0.062 pulgadas (1.57 mm); o tubería de peso estándar (cédula 40) de acero o de hierro dulce.
- Los tubos de cobre deberán estar revestidos de estaño si el gas contiene más de 0.3 gramos de sulfuro de hidrógeno por 100 pies cúbicos de gas.
- La tubería de plástico es sólo apta para uso subterráneo en exteriores.
- La tubería de gas en contacto con la tierra, o cualquier otro material que pudiera corroerla, debe estar protegida contra la corrosión de una manera aprobada.
- Las tuberías bajo tierra deberá tener una cubierta mínima de 18"

Cuadro 10-1	Capacidad máxima de la tubería en pies cúbicos de gas por hora para presiones de gas de 0.5 psi o menos y caídas de presión de 0.3 pulgadas de columna de agua (basado en una gravedad específica del gas de 0.60)														
	Nominal Tubería de Hierro Tamaño (pulgadas)	Diámetro interno (pulgadas)	Longitud de tubería (pies)												
10			20	30	40	50	60	70	80	90	100	125	150	175	200
1/4	.364	32	22	18	15	14	12	11	11	10	9	8	8	7	6
3/8	.493	72	49	40	34	30	27	25	23	22	21	18	17	15	14
1/2	.622	132	92	73	63	56	50	46	43	40	38	34	31	28	26
3/4	.824	278	190	152	130	115	105	96	90	84	79	72	64	59	55
1	1.049	520	350	285	245	215	195	180	170	160	150	130	120	110	100
1 1/4	1.380	1050	730	590	500	440	400	370	350	320	305	275	250	225	210
1/12	1.160	1600	1100	890	760	670	610	560	530	490	460	410	380	350	320
2	2.067	3050	2100	1650	1450	1270	1150	1050	990	930	870	780	710	650	610
2 1/2	2.469	4800	3300	2700	2300	2000	1850	1700	1600	1500	1400	1250	1130	1050	980
3	3.068	8500	5900	4700	4100	3600	3250	3000	2800	2600	2500	2200	2000	1850	1700
4	4.026	17500	12000	9700	8300	7400	6800	6200	5800	5400	5100	4500	4100	3800	3500

© 1997 National Fire Protection Association, Inc. e International Approval Services - U.S., Inc. Todos los derechos reservados.

**PRUEBE LAS CONEXIONES**

En la ausencia de códigos locales, debe acatar la más reciente edición del código nacional "National Fuel Gas Code ANSI Z223.1/NFPA 54", del código "Natural Gas and Propane Installation Code, CSA B149.1", o del código "Propane Storage and Handling Code, B149.2", o de las normas "Standard for Recreational Vehicles, ANSI A 119.2/NFPA 1192", y "CSA Z240 RV Series, Recreational Vehicle Code", según aplique.

**⚠ PELIGRO**

**No utilice una llama abierta para comprobar si existen fugas de gas. Asegúrese de que no haya chispas o llamas abiertas en el área mientras comprueba si existen fugas. Chispas o llamas causarían un fuego o explosión, las cuales pueden causar serias lesiones corporales o la muerte, y daños a la propiedad.**

**CONECTAR EL SUMINISTRO DE GAS**

- 1) Saque el accesorio acampanado de la conexión del quemador lateral que se encuentra en el regulador.

*Nota: Debe conectar el quemador lateral a un regulador aprobado por Weber® (parte número #62434) ubicada en el tubería principal de suministro de gas. Si no utiliza un regulador aprobado por Weber®, la garantía del Quemador Lateral Empotrado Summit® quedará anulada. Si tuviese cualquier pregunta, póngase en contacto con Atención al Cliente por el 1-800-446-1071.*

- 2) Conecte la línea corrugada de gas a la conexión del quemador lateral.

CONEXIONES DE SUMINISTRO DE GAS NATURAL AL QUEMADOR LATERAL	
1	Tapa (quemador lateral opcional)
2	Suministro de gas con tubería permanente
3	Regulador
4	Al quemador lateral
a.	Vista superior

**PRUEBE LAS CONEXIONES**

Para confirmar que no tengan fugas, todas las conexiones y juntas deben probarse a fondo de acuerdo a las pautas de los códigos locales y todos los procedimientos indicados en la más reciente edición de AS5601/AG601.

**⚠ PELIGRO**

**No utilice una llama abierta para comprobar si existen fugas de gas. Asegúrese de que no haya chispas o llamas abiertas en el área mientras comprueba si existen fugas. Esto causará un fuego o explosión, los cuales pueden causar serias lesiones corporales o la muerte, y daños a la propiedad.**

**⚠ ADVERTENCIA:** Cada vez que conecte o desconecte una conexión de gas, deberá verificar que no hayan fugas de gas.

*Nota - Todas las conexiones hechas en la fábrica han sido revisadas a fondo para asegurarse de que no existan fugas. Como medida de precaución, sin embargo, usted deberá volver a revisar todas las conexiones en busca de fugas antes de utilizar su Quemador Lateral empotrado Summit®. Durante el manejo y despacho puede haberse aflojado o dañado alguna conexión de gas.*

*Usted necesitará: una solución de agua y jabón y un trapo o una brocha para aplicarla.*

Abra el suministro de gas.

Compruebe la existencia de fugas mojando las conexiones con la solución de agua y jabón y viendo si se generan burbujas. Si se forman burbujas o si una burbuja crece, existe una fuga.

*Nota - Dado que algunas soluciones para la detección de fugas, incluyendo el agua y jabón, pueden ser ligeramente corrosivas, todas las conexiones deberán enjuagarse con agua después de realizar la comprobación de las fugas.*

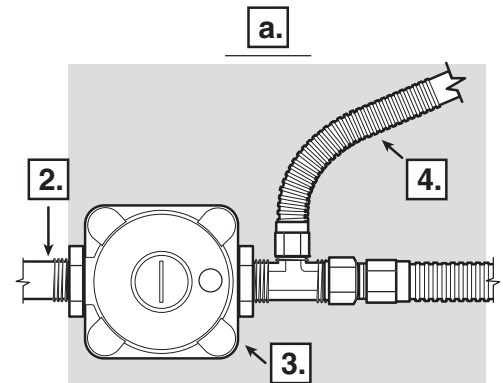
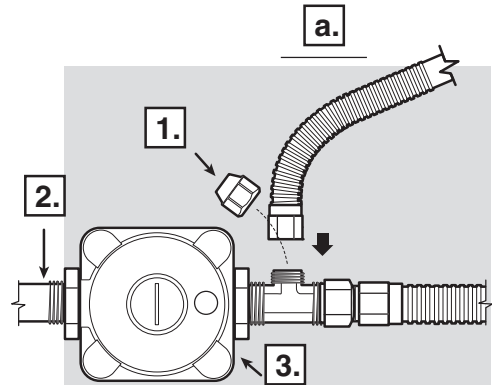

⚠ **ADVERTENCIA:** No encienda los quemadores mientras esté verificando la existencia de fugas.

Verificar:

- 1) Conexión de la línea de gas corrugada al accesorio "T".
- 2) Suministro principal de gas al regulador

⚠ **ADVERTENCIA:** Si hay una fuga en una conexión (1), vuelva a apretar la conexión con una llave y vuelva a verificarla con la solución de agua y jabón. Si una fuga persiste aun después de volver a apretar la conexión, **CIERRE** el gas. **NO OPERE LA BARBACOA.** Contacte al Representante de Servicio a los Clientes en su región usando la hoja de información de contacto proporcionada con su manual.

Verificar:

Cuando se haya completado la comprobación de las fugas de gas, **CIERRE** el suministro de gas en la fuente y enjuague las conexiones con agua.

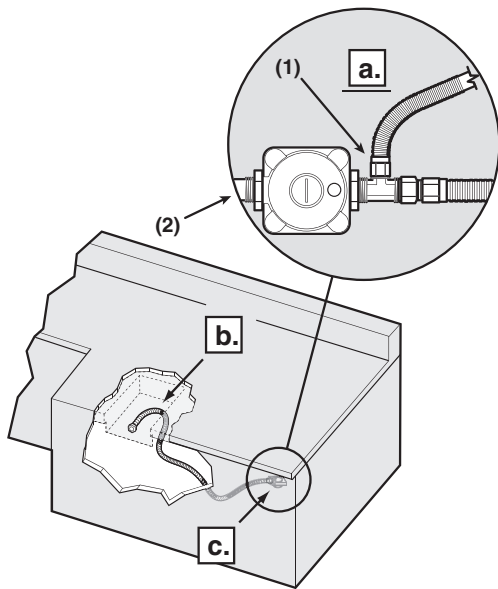

## INSTRUCCIONES PARA ENCENDER EL QUEMADOR LATERAL

### ⚠ PELIGRO

El no abrir la tapa mientras se esté encendiendo el quemador lateral, o no esperar 5 minutos para que el gas se disipe si el quemador lateral no se enciende, puede resultar en una llamada explosiva, la cual puede causar lesiones corporales serias o la muerte.

## ENCENDIDO DEL QUEMADOR LATERAL

- 1) Abra la tapa del quemador lateral.
- 2) Verifique que la válvula del quemador lateral esté cerrada (posición OFF). (Empuje la perilla de control hacia adentro y gírela en dirección de las manecillas del reloj para asegurarse de que esté en la posición OFF (apagada).)
- 3) Abra la válvula del cilindro.
- 4) Empuje hacia abajo y gire la válvula de control del quemador lateral a la posición START/HI (encendido/fuego alto).
- 5) Presione el botón de encendido y manténgalo presionado hasta que el quemador se encienda. Oirá al encendedor chisporrotear.

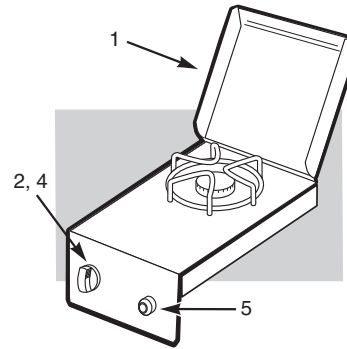

⚠ **PRECAUCIÓN:** En días soleados, la llama del quemador lateral puede ser difícil de ver.

⚠ **ADVERTENCIA:** Si el quemador lateral no se enciende:

- 1) Cierre la válvula de control del quemador lateral (posición OFF).
- 2) Espere 5 minutos para permitir que el gas se disipe antes de tratar de nuevo o tratar de encenderlo con un cerillo.

### PRUEBA DE LA CONEXIÓN DEL GAS NATURAL

a.	Vista superior
b.	Al quemador lateral
c.	Al regulador

## ENCENDIDO MANUAL DEL QUEMADOR LATERAL

## ⚠ PELIGRO

El no abrir la tapa mientras se esté encendiendo el quemador lateral, o no esperar 5 minutos para que el gas se disipe si el quemador lateral no se enciende, puede resultar en una llamarada explosiva, la cual puede causar lesiones corporales serias o la muerte.

- 1) Abra la tapa del quemador lateral.
- 2) Verifique que la válvula del quemador lateral esté cerrada (posición OFF). (Empuje la perilla de control hacia adentro y gírela en dirección de las manecillas del reloj para asegurarse de que esté en la posición OFF (apagada).)
- 3) Abra la válvula del cilindro.
- 4) Coloque un cerillo en el portacerillos y enciéndalo.
- 5) Empuje hacia abajo y gire la válvula de control del quemador lateral a la posición START/HI (encendido/fuego alto).
- 6) Aguante el portacerillos y encienda el cerillo por el lado derecho del quemador lateral.

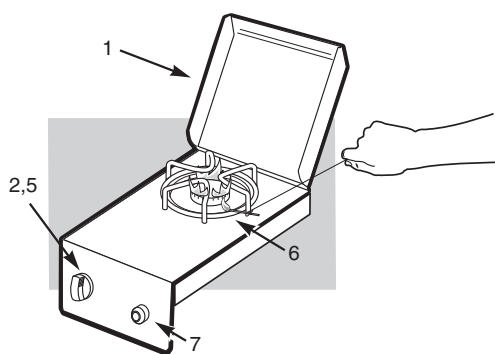

- 7) Presione el botón de encendido y manténgalo presionado hasta que el quemador se encienda. Oirá al encendedor chisporrotear.

⚠ PRECAUCIÓN: En días soleados, la llama del quemador lateral puede ser difícil de ver.

⚠ ADVERTENCIA: Si el quemador lateral no se enciende:

- 1) Cierre la válvula de control del quemador lateral (posición OFF).
- 2) Espere 5 minutos para permitir que el gas se disipe antes de tratar de nuevo o tratar de encenderlo con un cerillo.

## PARA APAGAR

Empuje la perilla de control de cada quemador hacia abajo y gírela en la dirección de las manillas del reloj a la posición OFF (apagado). Cierre el suministro de gas en la fuente del mismo.

## ENCENDEDOR

Si el sistema de encendido no logra encender el quemador, enciéndalo con una cerilla.

- Verifique que ambos cables de encendido(1,2) estén conectados correctamente.
- Deberá oír al encendedor chisporrotear.

Si el sistema de encendido todavía no es capaz de encender, contacte al Representante de Servicio a los Clientes en su región usando la información de contacto en nuestro sitio en la Internet. Conéctese a [www.weber.com](http://www.weber.com).

## REEMPLACE LAS BATERÍAS DEL ENCENDEDOR

Partes requeridas: 1 Batería alcalina AA por encendedor.

Desatornille el botón de encendido de la parte superior del panel de control. Retire el botón de encendido y el resorte de contacto. Retire la batería vieja y reemplácela con una

batería alcalina AA. El lado positivo (1) de la batería se coloca viendo hacia adentro como se indica en la ilustración. Vuelva a colocar al resorte de contacto (2) y atornille el botón de encendido (3) de vuelta en el compartimiento de la batería.

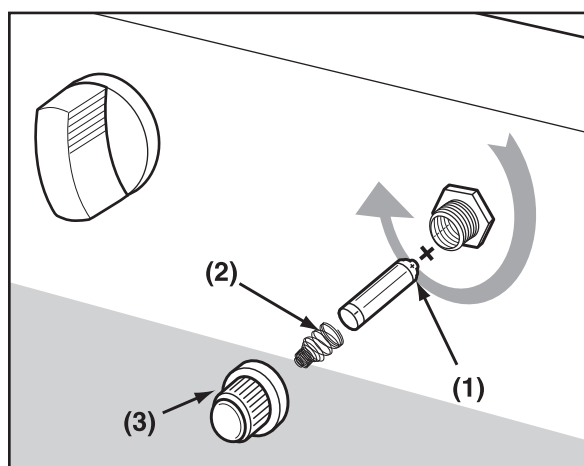

PROBLEMA	REVISAR	REMEDIO
El quemador lateral no se enciende	¿Está cerrado el suministro de gas?	Abra el suministro de gas.
La llama se mantiene baja en la posición "HI" (fuego alto)	¿Está doblada la manguera de combustible?	Enderece la manguera.
El botón de encendido no funciona.	¿Se enciende el quemador con un cerillo?	Si el quemador se enciende con un cerillo, revise el encendedor (ver abajo).
Si los problemas no pueden corregirse usando cualquiera de estos métodos, por favor contacte al Representante de Atención al Cliente en su área usando la información de contacto en nuestro sitio web. Conéctese a <a href="http://www.weber.com">www.weber.com</a> .		

## MANTENIMIENTO DEL QUEMADOR LATERAL

**⚠ ADVERTENCIA:** Todos los controles y válvulas de suministro de gas deberán estar cerrados en la posición "OFF".

Asegúrese de que el cable negro esté conectado entre el encendedor y el electrodo.

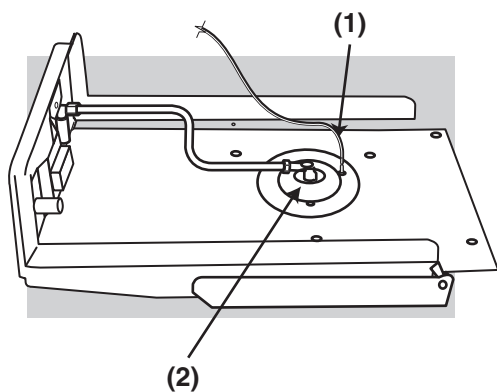

Asegúrese de que el cable blanco esté conectado entre el encendedor y el clip de conexión a tierra.

La chispa deberá ser de color blanco/azul, no amarilla.

1) Cable de encendido

- 2) Cable de conexión a tierra
- 3) Quemador

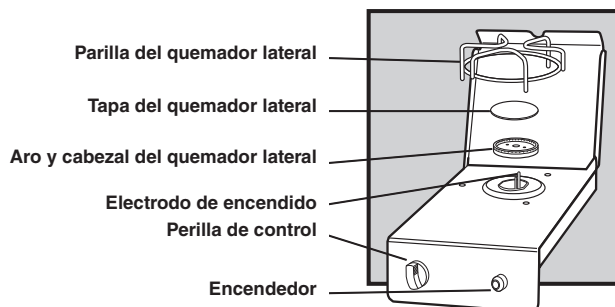
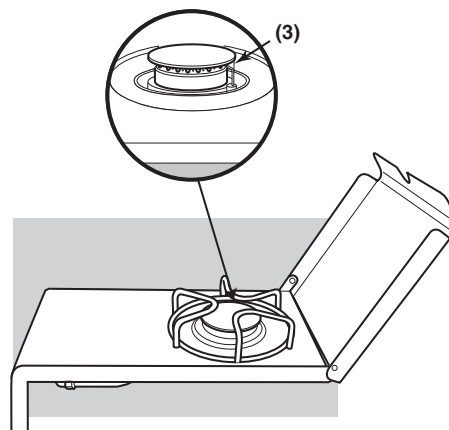

# SUMMIT®



## Guide d'installation/Mode d'emploi du Brûleur latéral à gaz naturel encastré

#89795

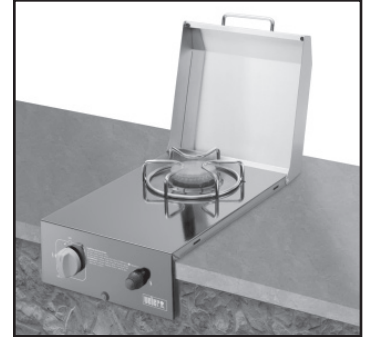

*CES ACCESSOIRES SONT VENDUS SEPARÉMENT.*

**DEBE LEER ESTA GUÍA DEL PROPIETARIO  
ANTES DE PONER A FUNCIONAR LA  
BARBACOA DE GAS**

### **⚠ PELIGRO**

Si huele a gas:

1. Cierre el suministro de gas al artefacto.
2. Apague todas las flamas cerrando la valvula general de paso.
3. Abra la tapa.
4. Llame inmediatamente a la central de fugas o a su proveedor de gas.

Una fuga de gas puede provocar un incendio o explosión que puede resultar en lesiones corporales serias o la muerte, o daños a la propiedad.

**⚠ NOTA IMPORTANTE:** Antes de poner a funcionar la asador, siga cuidadosamente todos los procedimientos en este manual para verificar que no existan fugas. Haga esto aun y cuando la asador haya sido ensamblada por el distribuidor.

### **⚠ PARA SU SEGURIDAD:**

1. No almacene gasolina u otros fluidos flamables en la cercanía de su aparato.
2. Ningún cilindro de propano licuado que no esté conectado para su uso deberá almacenarse cerca de éste o cualquier otro artefacto doméstico.

### **AVISO AL INSTALADOR:**

Estas instrucciones deben permanecer con el propietario, quien las deberá guardar para un futuro uso.

**ESTE ARTEFACTO A GAS ESTÁ DISEÑADO  
PARA USARSE SOLAMENTE AL AIRE LIBRE.**

**⚠ NOTA IMPORTANTE:** No trate de encender este artefacto sin antes leer la sección "Instrucciones para encender la asador" de este manual.



FC - Canadian  
NG

## ⚠ DANGER

Le non respect des consignes intitulées Danger, Mise en garde et Attention contenues dans le présent Mode d'emploi peut entraîner une blessure grave ou la mort, ou un incendie ou une explosion provoquant des dommages à la propriété.

## ⚠ MISES EN GARDE

- ⚠ Ne stockez pas de bouteille de gaz propane liquide de rechange ou de bouteille de gaz propane liquide débranchée au-dessous ou à proximité de ce barbecue.
- ⚠ Un mauvais montage peut se révéler dangereux. Veuillez suivre les instructions de montage avec soin.
- ⚠ Après une période de stockage et/ou d'inutilisation, le barbecue à gaz Weber® devrait faire l'objet d'une vérification visant à détecter toute fuite et toute obstruction des brûleurs avant toute utilisation. Voir les instructions de ce manuel pour les procédures correctes.
- ⚠ N'utilisez pas le barbecue à gaz Weber® en cas de fuite.
- ⚠ N'utilisez pas de flamme pour détecter les fuites de gaz.
- ⚠ Aucune matière inflammable ne devrait jamais se trouver dans un rayon de 24 pouces par rapport à l'arrière ou aux côtés de votre barbecue à gaz Weber®.
- ⚠ Ne placez pas de bâche de protection de barbecue ni aucune matière inflammable sur la barbecue ou dans la zone de stockage au-dessous du barbecue.
- ⚠ Votre barbecue à gaz Weber® ne devrait jamais être utilisé par des enfants. Les pièces accessibles du barbecue peuvent atteindre une température très élevée. Maintenez les jeunes enfants à l'écart pendant son utilisation.
- ⚠ Vous devriez faire preuve d'une prudence raisonnable lorsque vous utilisez votre barbecue à gaz Weber®. Celui-ci sera très chaud pendant la cuisson ou le nettoyage et ne devrait jamais être laissé sans surveillance ni déplacé pendant son utilisation.
- ⚠ Si les brûleurs s'éteignent pendant l'utilisation, fermez toutes les valves de gaz. Ouvrez le couvercle puis patientez cinq minutes avant d'essayer de rallumer les brûleurs, en utilisant les instructions pour l'allumage.
- ⚠ N'utilisez pas de charbon de bois ni de pierres de lave dans votre barbecue à gaz Weber®.
- ⚠ Ne vous penchez jamais au-dessus du grill ouvert ou ne placez jamais les mains ou les doigts sur l'extrémité avant du boîtier de cuisson.
- ⚠ Si un feu de graisse se produisait, fermez tous les brûleurs et laissez le couvercle fermé jusqu'à ce que le feu s'éteigne.
- ⚠ N'élargissez pas les orifices des valves ou les ports des brûleurs lorsque vous nettoyez les valves ou les brûleurs.
- ⚠ Le barbecue à gaz Weber® devrait être nettoyé méticuleusement de façon régulière.
- ⚠ Le gaz propane liquide n'est pas du gaz naturel. La conversion ou la tentative d'utilisation de gaz naturel dans un appareil à propane liquide ou de gaz propane liquide dans un appareil à gaz naturel est dangereuse et annulera votre garantie.
- ⚠ Utilisez des gants pour barbecue résistants à la chaleur lorsque vous utilisez le barbecue.
- ⚠ Maintenez tout cordon électrique d'alimentation ainsi que le tuyau d'alimentation en combustible à l'écart de toute surface chauffée.
- ⚠ Les dérivés de combustion générés lors de l'utilisation de ce produit contiennent des agents chimiques reconnus par l'Etat de Californie comme provoquant des cancers, des anomalies congénitales ou d'autres troubles de la reproduction.
- ⚠ N'utilisez ce barbecue que si toutes les pièces sont en place. Cet appareil doit être correctement assemblé conformément aux instructions de montage.
- ⚠ Proposition 65 Avertissement : Le fait de manipuler le matériau en laiton du produit vous expose au plomb, une matière qui selon l'Etat de Californie provoque des cancers, des pathologies congénitales ou d'autres pathologies similaires. (N'oubliez pas de vous laver les mains avant de manipuler ce produit.)

## APPAREILS A GAZ PROPANE UNIQUEMENT:

- ⚠ Utilisez l'ensemble régulateur de pression et tuyau fourni avec votre barbecue à gaz Weber®.
- ⚠ Ne tentez pas de déconnecter l'ensemble régulateur et tuyau de gaz ni tout autre raccord de gaz pendant que vous utilisez votre barbecue.
- ⚠ L'utilisation d'une bouteille de gaz propane liquide comportant une bosse ou d'une bouteille rouillée peut être dangereuse et une telle bouteille devrait être vérifiée par votre fournisseur de propane. N'utilisez pas une bouteille de propane liquide dont la valve est détériorée.
- ⚠ Bien que votre bouteille de propane liquide puisse sembler vide, il est possible qu'elle contienne encore du gaz, et la bouteille devrait être transportée et stockée en conséquence.
- ⚠ Si vous voyez, sentez ou entendez du gaz s'échapper de la bouteille de propane liquide:
  1. Eloignez-vous de la bouteille de propane liquide.
  2. Ne tentez pas de corriger le problème vous-même.
  3. Appelez votre service incendie.



## GARANTIE

Weber-Stephen Products Co. (Weber) garantit par le présent document à l'ACHETEUR D'ORIGINE de ce grill à gaz Weber® que celui-ci ne comportera aucun défaut de pièce ni de main d'oeuvre à compter de la date d'achat comme suit :

Couvercle en acier inoxydable,	10 ans
Toutes les autres pièces,	5 ans

Lorsque celui-ci est monté et utilisé conformément aux instructions imprimées qui l'accompagnent. Weber peut exiger une preuve raisonnable de votre date d'achat. PAR CONSEQUENT, VOUS DEVRIEZ CONSERVER VOTRE TICKET DE CAISSE OU VOTRE FACTURE.

La présente Garantie limitée couvre uniquement la réparation ou le remplacement des pièces qui se révèlent défectueuses dans des conditions d'utilisation et d'entretien normales et dont l'examen indique, à la satisfaction de Weber, qu'elles sont défectueuses. Avant de nous retourner toute pièce, veuillez entrer en contact avec le Représentant du service clientèle de votre région grâce aux coordonnées à votre disposition sur notre site Internet. Si Weber confirme le défaut et approuve la demande, Weber décidera de remplacer ces pièces gratuitement. Si vous devez retourner les pièces défectueuses, les frais de transport doivent être prépayés. Weber renverra les pièces à l'acheteur, frais de transport ou de poste prépayés.

La présente Garantie limitée ne couvre pas toute panne ou difficulté d'utilisation résultant d'un accident, d'une utilisation abusive, d'une mauvaise utilisation, d'une altération, d'une mauvaise application, d'un acte de vandalisme, d'une utilisation, d'une maintenance ou de réparations incorrectes, ou de l'absence de maintenance normale et régulière, y compris mais pas uniquement les détériorations provoquées par des insectes à l'intérieur des tubes du brûleur, comme indiqué dans le présent mode d'emploi.

Toute détérioration provoquée par des conditions météorologiques extrêmes telles que de la grêle, des ouragans, des séismes ou des tornades, toute décoloration résultant d'une exposition à des agents chimiques directement ou dans l'atmosphère, n'est pas couverte dans le cadre de la présente Garantie limitée.

Il n'y a aucune autre garantie expresse sauf celle présentée ici et toute garantie de commercialisation et d'adaptation à un usage particulier induite est limitée dans le temps à la période de couverture de la présente Garantie limitée écrite expresse. Certaines régions ne permettent pas la limitation de la durée d'une garantie induite, il est donc possible que cette limitation ne s'applique pas à vous.

Weber n'est responsable d'aucun dommage particulier, indirect ou induit. Certaines régions n'autorisent pas l'exclusion ou la limitation des dommages secondaires, il est donc possible que cette limitation ou exclusion ne s'applique pas à vous.

Weber n'autorise aucune personne ou société à assumer en son nom toute autre obligation ou responsabilité en relation avec la vente, l'installation, l'utilisation, le retrait, le retour, ou le remplacement de ses équipements ; et aucune représentation de ce type ne lie Weber.

La présente garantie s'applique uniquement aux produits vendus au détail.

### WEBER-STEPHEN PRODUCTS CO.

Service clientèle  
1890 Roselle Road, Suite 308  
Schaumburg, IL 60195  
USA

Pour des pièces de rechange, appelez le :

1-800-446-1071  
www.weber.com®

L'arrivée de gaz naturel est facile à utiliser et vous permet de mieux contrôler la cuisson qu'avec un grill à gaz.

- Ces instructions vous fourniront les exigences minimales pour l'assemblage de votre Brûleur latéral encastré Weber®. Veuillez lire les instructions avec attention avant d'utiliser votre Brûleur latéral encastré Weber®. Un montage incorrect peut être dangereux.
- Ne convient pas à une utilisation par des enfants.
- Si des codes régionaux s'appliquent aux grills à gaz portatifs, vous devrez les respecter. En l'absence de codes régionaux, vous devrez vous conformer à la dernière édition du Code national des gaz combustibles : ANSI Z 223.1/NFPA54.
- Ce Brûleur latéral encastré Weber® est conçu pour fonctionner avec du gaz naturel (gaz de ville) uniquement. N'utilisez pas de propane liquide (PL) en bouteille. Les valves, les orifices et le tuyau conviennent au gaz naturel uniquement.
- N'utilisez pas cet appareil avec du charbon de bois.
- Vérifiez que les zones situées au-dessous du panneau de commande et du plateau inférieur ne comportent aucun débris susceptible de faire obstacle à la circulation de l'air nécessaire à la combustion ou à la ventilation.

## STOCKAGE

- ⚠ **Le gaz doit être fermé (OFF) au niveau de l'arrivée de gaz naturel lorsque le Brûleur latéral encastré Weber® est inutilisé.**
- ⚠ **Vérifiez que les zones situées au-dessous du panneau de commande et du plateau inférieur ne comportent aucun débris susceptible de faire obstacle à la circulation de l'air nécessaire à la combustion ou à la ventilation.**

## UTILISATION

- ⚠ **MISE EN GARDE : N'utilisez ce barbecue qu'en extérieur dans une zone bien ventilée. Ne l'utilisez pas dans un garage, dans un bâtiment, dans un passage couvert ni dans tout autre espace confiné.**
- ⚠ **MISE EN GARDE : Votre brûleur latéral encastré Weber® ne doit pas être utilisé sous un toit inflammable non protégé ou sous un toit suspendu.**
- ⚠ **MISE EN GARDE : Votre brûleur latéral encastré Weber® n'est pas conçu pour être installé dans ou sur un véhicule de loisir et/ou des bateaux.**
- ⚠ **MISE EN GARDE : N'utilisez pas le barbecue dans un rayon de 24 pouces par rapport à toute matière inflammable, au haut, au bas ou aux côtés du grill.**
- ⚠ **MISE EN GARDE : La totalité du boîtier de cuisson atteint une température élevée pendant l'utilisation. Ne laissez pas le grill sans surveillance.**
- ⚠ **MISE EN GARDE : Maintenez tout cordon d'alimentation électrique à l'écart de toute surface chauffée.**
- ⚠ **MISE EN GARDE : Maintenez la zone de cuisson dégagée des vapeurs inflammables et des liquides de type essence, alcool, etc., et des matériaux inflammables.**

## TEST DE L'ARRIVEE DE GAZ

- Débranchez votre barbecue à gaz Weber® lorsque l'arrivée de gaz est testée à des pressions élevées. Cet appareil et sa valve de fermeture individuelle doivent être débranchés du dispositif d'arrivée de gaz pendant tout test de pression de ce dispositif à des pressions de test supérieures à 1/2 psig (3,5 kPa).
- Éteignez votre barbecue à gaz Weber® lorsque l'arrivée de gaz est testée à basse pression. Cet appareil doit être isolé des canalisations d'arrivée de gaz en fermant sa valve de fermeture manuelle pendant tout test de pression des canalisations d'arrivée de gaz à une pression inférieure ou égale à 1/2 psig (3,5 kPa).

### LOCALISATION DE VOTRE BRULEUR LATERAL ENCASTRE

Lorsque vous réfléchissez à un emplacement adapté pour l'installation de votre Brûleur latéral encastré, faites attention à des facteurs de risque comme l'exposition au vent, la proximité des voies de passage et la nécessité de maintenir les conduites d'alimentation en gaz aussi courtes que possible. Ne situez jamais le Brûleur latéral encastré Summit® dans un garage, un passage couvert, une cabane, sous un toit suspendu non protégé, ni dans tout autre espace confiné. Situez le Brûleur latéral et la structure de sorte qu'il y ait suffisamment d'espace pour évacuer la zone en toute sécurité en cas d'incendie.

### DISTANCE PAR RAPPORT AUX SURFACES OU STRUCTURES INFLAMMABLES

**⚠ MISE EN GARDE :** La distance par rapport aux parois externes des côtés et de l'arrière du Brûleur latéral intégré doit être au minimum de 24 pouces (61 cm) par rapport à toute surface. Voir "Installation d'arrivée de gaz typique" avant de commencer l'installation.

**⚠ MISE EN GARDE :** La structure, les plans de travail de "l'îlot" et les zones de travail adjacentes pour l'installation du Brûleur latéral intégré doivent être composés de matériaux non inflammables uniquement.

*REMARQUE :* Pour toute question concernant les matériaux considérés comme non inflammables, veuillez contacter votre revendeur de matériaux de construction ou votre service incendie.

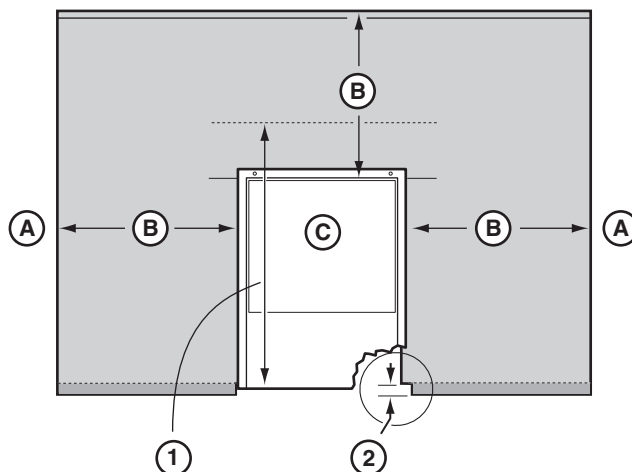

### LOCALISATION DU BRULEUR LATERAL

<b>A</b>	Toute surface
<b>B</b>	24" (61 cm) par rapport à toute surface
<b>C</b>	Brûleur latéral
<b>1</b>	Espace minimum pour l'ouverture du couvercle de 24" (61 cm)
<b>2</b>	Remarque : Pour un traitement du plan de travail : Suspension recommandée de 3/4" (19 mm). Faire une encoche sur l'extrémité avant pour que le cadre s'encastre complètement.

### DIMENSIONS POUR LE DECOUPAGE DE LA STRUCTURE ENCASTREE

Toutes les dimensions correspondent aux surfaces finies.

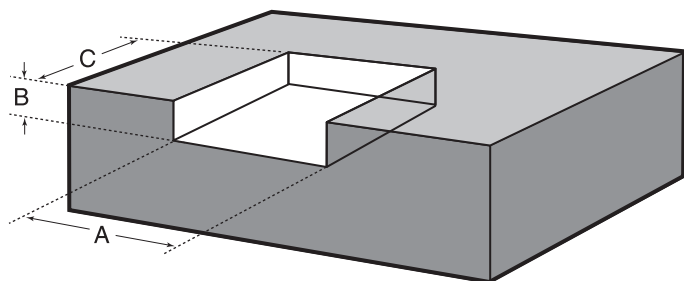

**⚠ MISE EN GARDE :** La totalité des surfaces finies du plan de travail doit être composée d'un matériau non inflammable.

### BRULEUR LATERAL

	Dimensions pour le découpage	Tolérances
<b>A</b>	10 1/2" (26,7 cm)	+ 1/4" - 1/4" (6,35 mm)
<b>B</b>	3 3/4" (9,5 cm)	+ 1/4" - 1/4" (6,35 mm)
<b>C</b>	16 1/4" (41,3 cm)	+ 1/4" - 1/4" (6,35 mm)

**LOCALISATIONS DES CONDUITES DE GAZ ENCASTREES**

**GENERALITES RELATIVES A LA CONSTRUCTION**

- Le Brûleur latéral encastré Summit® devrait se trouver sur place avant le début de la construction.
- Toutes les dimensions ont une tolérance de plus ou moins +/- 1/4" de pouce (6,35 mm).

Veillez fournir un accès à la conduite de gaz ondulée en fonction de l'emplacement du brûleur latéral par rapport à l'emplacement de votre arrivée de gaz principale et de votre régulateur.

La zone ne devrait comporter aucune surface coupante, irrégulière ou extrêmement abrasive afin d'éviter toute détérioration potentielle des conduites d'arrivée de gaz. Veuillez faire preuve de prudence lorsque vous tirez les conduites de gaz à travers la structure encastrée.

Une conduite de gaz ondulée en acier inoxydable de 3/8 pouce (9,52 mm) devrait être utilisée pour raccorder le brûleur latéral au couplage accessoire du régulateur.

**⚠MISE EN GARDE : N'utilisez pas de tuyau de gaz en caoutchouc.**

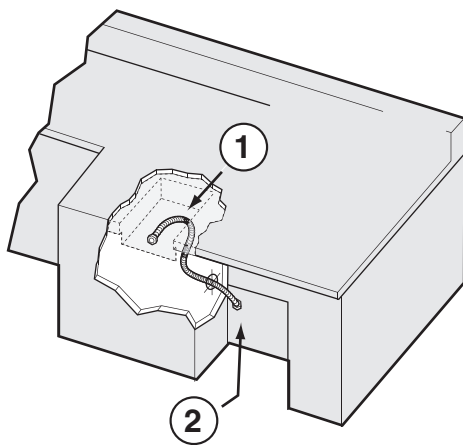

**LOCALISATIONS DES CONDUITES DE GAZ**

<b>1</b>	Conduite de gaz ondulée inoxydable SAE de 3/8" (9,52 cm)
<b>2</b>	Arrivée de gaz

**MONTAGE DU BRULEUR LATERAL**

Connectez la conduite de gaz ondulée à la valve du brûleur latéral située sur le côté arrière droit du brûleur latéral.

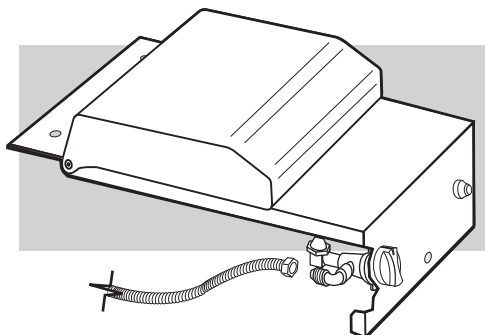

**TEST DES CONNEXIONS**

La totalité des raccords et des joints doit faire l'objet de test approfondis afin de détecter toute fuite conformément aux codes régionaux et à la totalité des procédures citées dans la dernière édition de l'ANSI Z223.1/NFPA 54.

**⚠ DANGER**

**N'utilisez pas de flamme pour détecter les fuites. Assurez-vous de l'absence de toute étincelle ou flamme nue dans la zone pendant que vous détectez les fuites. Le non respect de cette mesure de sécurité provoquerait un incendie ou une explosion susceptible d'entraîner des blessures graves ou un décès ainsi que des dégâts matériels.**

**Assurez-vous de bien fixer le brûleur latéral à l'aide de vis non corrosives arrimés dans la surface finie de la "structure en îlot". Remettez le cache en plastique en place sur le trou de montage à l'avant pour cacher la vis une fois que le brûleur latéral est solidement fixé.**

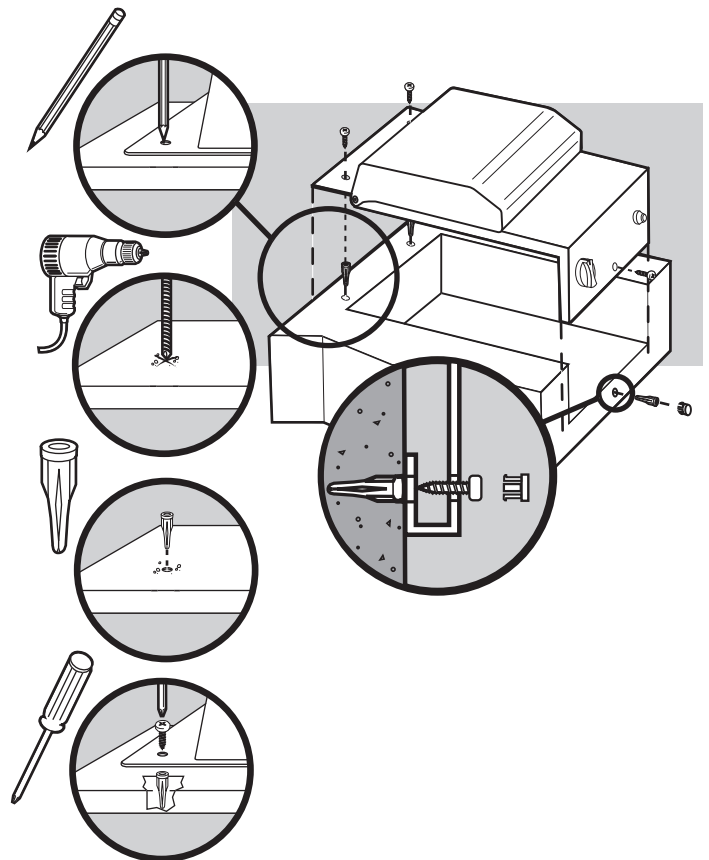

## INSTALLATION D'ARRIVÉE DE GAZ NATUREL TYPIQUE

Nous vous recommandons de confier cette installation à un professionnel QUALIFIE.

### GENERALITES CONCERNANT LES CANALISATIONS

*Remarque - Veuillez contacter votre municipalité pour vous informer sur les codes de construction qui régissent les installations de grills à gaz d'extérieur. En l'absence de Codes régionaux, votre installation doit être conforme à la dernière édition du Code national du gaz combustible ANSI Z223.1/NFPA54.*

- Ce grill est conçu pour fonctionner à une pression de colonne d'eau de 4,5 pouces.
- Une valve de fermeture manuelle doit être installée à l'extérieur, et elle doit être accessible, et ne pas se trouver dans la structure "encastrée". Une valve de fermeture manuelle supplémentaire devrait être installée à l'intérieur sur la conduite d'arrivée de gaz secondaire à un emplacement accessible près de la conduite d'arrivée de gaz.

### ⚠ ATTENTION : si de jeunes enfants sont présents dans la zone, vous devriez réfléchir à l'installation d'une valve autobloquante.

- Le composé de canalisation utilisé devrait résister à l'action du gaz propane liquide lorsque les raccordements sont effectués.
- Les raccords de gaz doivent être fermement fixés à une structure rigide permanente.

*Remarque : Les informations fournies dans ce manuel sont des généralités adaptées aux installations typiques. Nous ne pouvons pas aborder la totalité des idées d'installation possibles. Avant l'installation, nous vous recommandons de contacter votre municipalité pour vous informer sur les codes de construction régionaux et votre service incendie pour faire vérifier votre installation.*

Pour toute question, veuillez contacter le Service clientèle au 1-800-446-1071.

## CANALISATIONS DE GAZ

- Voir le schéma des canalisations au bas de la page précédente.
- La conduite de gaz ondulée en provenance du collecteur mesure 58 pouces (1.473,2 mm). N'allongez pas la conduite de gaz.
- Nous vous avons donné les moyens de faire un raccord évasé SAE de 45°. N'utilisez pas de joint pour canalisation sur ce raccord.
- Si la longueur de conduite nécessaire ne dépasse pas 50 pieds, utilisez un tube dont le diamètre externe est de 5/8". Vous devriez utiliser une taille de plus pour les longueurs supérieures à 50 pieds. Voir le tableau des canalisations.
- Les conduites de gaz peuvent être composées de tuyaux de cuivre, de type K ou L ; des tuyaux de plastique en polyéthylène, d'une épaisseur de paroi minimale de 0,062 pouce (1,57 mm) ; ou en acier de poids standard (plan 40) ou en fer forgé.
- Les tuyaux de cuivre doivent être couverts d'étain si le gaz contient plus de 0,3 grammes de sulfure d'hydrogène pour 100 pieds cubes de gaz.
- Les tuyaux de plastique conviennent uniquement pour une utilisation souterraine en extérieur.
- Les conduites de gaz en contact avec la terre ou toute autre matière susceptible de les corroder doivent être protégées contre la corrosion selon une méthode homologuée.
- Les canalisations souterraines doivent se trouver à une profondeur minimale de 18".

Table 10-1	Capacité maximale de la conduite en pieds cubes de gaz par heure pour des pressions de gaz de 0,5 psi ou moins et une chute de pression de 0,3 pouces sur la colonne d'eau. (Sur la base d'un gaz à gravité spécifique de 0,60)														
	Taille nomale de la conduite en fer (Pouces)	Diamètre interne (Pouces)	Longueur de la conduite (Pieds)												
10			20	30	40	50	60	70	80	90	100	125	150	175	200
1/4	0,364	32	22	18	15	14	12	11	11	10	9	8	8	7	6
3/8	0,493	72	49	40	34	30	27	25	23	22	21	18	17	15	14
1/2	0,622	132	92	73	63	56	50	46	43	40	38	34	31	28	26
3/4	0,824	278	190	152	130	115	105	96	90	84	79	72	64	59	55
1	1,049	520	350	285	245	215	195	180	170	160	150	130	120	110	100
1 1/4	1,380	1050	730	590	500	440	400	370	350	320	305	275	250	225	210
1/12	1,160	1600	1100	890	760	670	610	560	530	490	460	410	380	350	320
2	2,067	3050	2100	1650	1450	1270	1150	1050	990	930	870	780	710	650	610
2 1/2	2,469	4800	3300	2700	2300	2000	1850	1700	1600	1500	1400	1250	1130	1050	980
3	3,068	8500	5900	4700	4100	3600	3250	3000	2800	2600	2500	2200	2000	1850	1700
4	4,026	17500	12000	9700	8300	7400	6800	6200	5800	5400	5100	4500	4100	3800	3500

© 1997 National Fire Protection Association, Inc. et International Approval Services - U.S., Inc. Tous droits réservés.

## TEST DES RACCORDS

La totalité des raccords et des joints doit faire l'objet de tests méticuleux afin de détecter toute fuite éventuelle conformément aux codes régionaux et à la totalité des procédures figurant dans la dernière édition du Code national des gaz combustibles ANSI Z223.1/ NFPA 54, du Code des installations de gaz naturel et de propane liquide, CSA B149.1, ou du Code relatif au stockage et à la manipulation de propane, B149.2, ou à la Norme relative aux véhicules de loisir, ANSI A 119.2/NFPA 1192, et CSA Z240 Série RV, Code relatif aux véhicules de loisir, le cas échéant.

**⚠ DANGER**

**N'utilisez pas de flamme nue pour détecter les fuites de gaz. Assurez-vous de l'absence de toute étincelle ou flamme nue dans la zone pendant que vous détectez les fuites de gaz. Ceci entraînerait un incendie ou une explosion susceptible de provoquer une blessure grave ou un décès ainsi que des dégâts matériels.**

## TEST DES RACCORDS

La totalité des raccords et des joints doit être testée de manière approfondie afin de détecter toute fuite éventuelle conformément aux codes régionaux et à la totalité des procédures figurant dans la dernière édition de l'AS5601/AG601.

**⚠ DANGER**

**N'utilisez pas de flamme nue pour détecter les fuites de gaz. Assurez-vous de l'absence de toute étincelle ou flamme nue dans la zone pendant que vous détectez les fuites. Ceci provoquerait un incendie ou une explosion susceptible d'entraîner une blessure grave ou un décès ainsi que des dégâts matériels.**

**⚠ MISE EN GARDE : Vous devriez détecter les fuites de gaz à chaque fois que vous déconnectez puis reconnectez un raccord de gaz.**

*Remarque - La totalité des raccords effectués en usine a fait l'objet de contrôles de détection des fuites approfondis. Par mesure de précaution cependant, vous devriez vérifier à nouveau la totalité des raccords afin de détecter toute fuite éventuelle avant d'utiliser votre Brûleur latéral encastré Summit®. Le transport et la manipulation peuvent desserrer ou détériorer un raccord de gaz.*

*Il vous faudra : une solution d'eau savonneuse, et un tissu ou un pinceau pour l'appliquer.*

Ouvrez l'arrivée de gaz.

Détectez les fuites en humidifiant les raccords à l'aide de la solution d'eau savonneuse et en regardant si des bulles se forment. Si des bulles se forment ou si une bulle grossit, cela indique la présence d'une fuite.

*Remarque - Dans la mesure où certaines solutions de détection des fuites, y compris l'eau savonneuse, peuvent se révéler légèrement corrosives, tous les raccords devraient être rincés à l'eau une fois que la détection des fuites est terminée.*

**⚠ MISE EN GARDE : N'allumez pas les brûleurs pendant la détection des fuites.**

## RACCORDEMENT DE L'ARRIVEE DE GAZ

- 1) Retirez le cache du raccord évasé de la connexion du brûleur latéral en option située au niveau du régulateur.

*Remarque : Vous devez raccorder votre brûleur latéral à un régulateur homologué par Weber® (pièce numéro 62434) situé au niveau de l'arrivée de gaz principale. Si vous n'utilisez pas un régulateur homologué par Weber®, cela annulera la Garantie du Brûleur latéral encastré Summit®. Pour toute question, veuillez contacter le Service clientèle au 1-800-446-1071.*

- 2) Raccordez la conduite de gaz ondulée au Raccord du brûleur latéral.

RACCORDS D'ARRIVEE DE GAZ NATUREL DU BRULEUR LATERAL	
1	Cache (Brûleur latéral en option)
2	Arrivée de gaz à canalisation rigide
3	Régulateur
4	Vers le brûleur latéral
a	Vue du haut

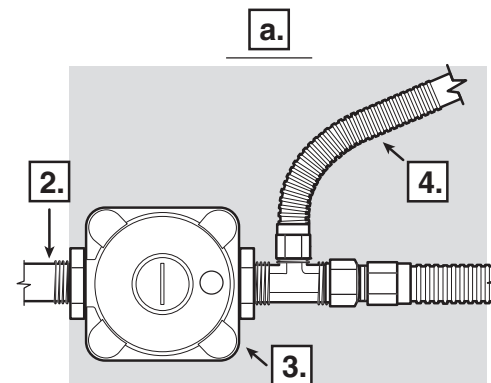
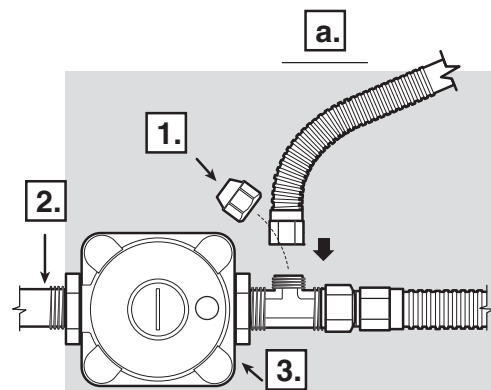

Vérifiez :

- 1) Le raccord "T" entre la conduite de gaz et l'accessoire.
- 2) Le raccord entre l'arrivée de gaz principale et le régulateur.

**⚠ MISE EN GARDE : En cas de fuite au niveau d'un raccord (1), resserrez la raccord à l'aide d'une clé puis détectez à nouveau les fuites à l'aide de la solution d'eau savonneuse. En cas de persistance d'une fuite une fois que vous avez resserré le raccord, fermez le gaz. N'UTILISEZ PAS LE GRILL. Contactez le Représentant du service clientèle le plus proche grâce à la fiche de coordonnées fournie avec votre manuel.**

Vérifiez :

Lorsque vous avez terminé la détection des fuites, fermez l'arrivée de gaz à la source et rincez les raccords à l'eau.

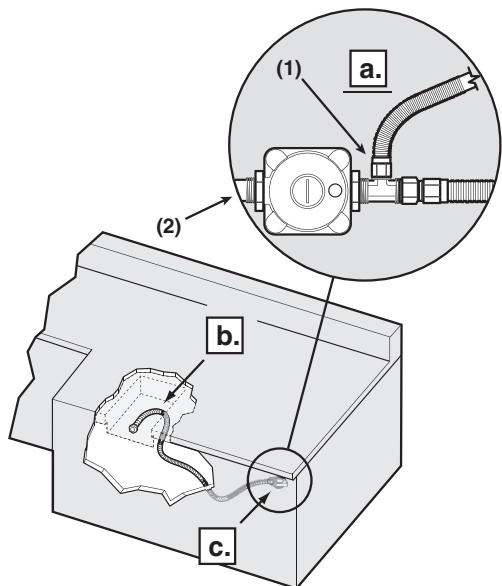

#### TEST DES RACCORDS DE GAZ NATUREL

a	Vue du haut
b	Vers le brûleur latéral
c	Vers le régulateur

#### INSTRUCTIONS POUR L'ALLUMAGE DU BRULEUR LATERAL

##### ⚠ DANGER

Le fait de ne pas ouvrir le couvercle lorsque vous allumez le brûleur latéral, ou de ne pas patienter 5 minutes pour laisser le gaz se dissiper si le brûleur latéral ne s'allumait pas, peut entraîner un embrasement explosif susceptible de provoquer une blessure grave voire un décès.

#### ALLUMAGE DU BRULEUR LATERAL

- 1) Ouvrez le couvercle du brûleur latéral.
- 2) Vérifiez que la valve du brûleur latéral est positionnée sur OFF. (Enfoncez le bouton et tournez-le dans le sens des aiguilles d'une montre pour vous assurer qu'il est positionné sur OFF.).
- 3) Ouvrez la valve d'arrivée de gaz.
- 4) Enfoncez et tournez la valve de commande du brûleur latéral vers START/HI.
- 5) enfoncez le bouton d'allumage et maintenez-le enfoncé jusqu'à ce que le brûleur s'allume. Vous entendrez les étincelles créées par l'allumeur.

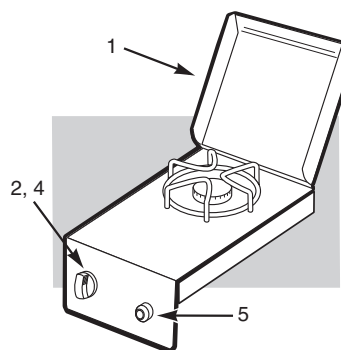

**⚠ ATTENTION : Il peut être difficile de voir la flamme du brûleur latéral par une journée claire et ensoleillée.**

**⚠ MISE EN GARDE : Si le brûleur latéral ne s'allume pas :**

- 1) Positionnez la valve de commande du brûleur latéral sur OFF.
- 2) Patientez 5 minutes pour laisser le gaz se dissiper avant d'essayer à nouveau ou d'essayer d'allumer le brûleur avec une allumette.

## ALLUMAGE MANUEL DU BRULEUR LATERAL

**⚠ DANGER**

Le fait de ne pas ouvrir le couvercle lorsque vous allumez le brûleur latéral, ou de ne pas patienter 5 minutes pour laisser le gaz se dissiper si le brûleur latéral ne s'allumait pas, pourrait entraîner un embrasement explosif susceptible de provoquer une blessure grave ou un décès.

- 1) Ouvrez le couvercle du brûleur latéral.
- 2) Vérifiez si la valve du brûleur latéral est positionnée sur OFF. (Enfoncez le bouton et tournez dans le sens des aiguilles d'une montre pour vous assurer qu'il est positionné sur OFF.)
- 3) Ouvrez la valve d'arrivée de gaz.
- 4) Placez une allumette dans un porte-allumette puis frottez-la.
- 5) Enfoncez et tournez la valve de commande du brûleur latéral pour la positionner sur START/HI.
- 6) Tenez le porte-allumette et allumez l'allumette du côté droit du brûleur.
- 7) Enfoncez le bouton de l'allumeur et maintenez-le enfoncé jusqu'à ce que le brûleur s'allume. Vous entendrez des étincelles se former dans l'allumeur.

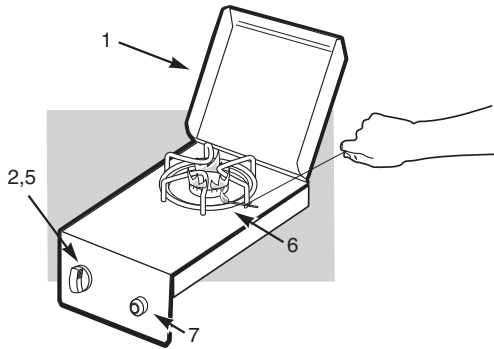

**⚠ ATTENTION : Il peut être difficile de voir la flamme du brûleur latéral par une journée claire et ensoleillée.**

**⚠ MISE EN GARDE : Si le brûleur latéral ne s'allume pas :**

- 1) Fermez (OFF) la valve de commande du brûleur latéral.
- 2) Patientez 5 minutes pour laisser le gaz se dissiper avant d'essayer à nouveau ou d'essayer d'allumer le brûleur avec une allumette.

## POUR ETEINDRE

Enfoncez et tournez chaque bouton de commande du brûleur dans le sens des aiguilles d'une montre pour les positionner sur OFF. Fermez l'arrivée de gaz (OFF) à la source.

## ALLUMEUR

Si le dispositif d'allumage ne parvient pas à allumer le brûleur latéral, allumez-le avec une allumette.

- Vérifiez que les deux câbles d'allumage(1,2) sont correctement fixés.
- Vous devriez entendre les étincelles produites par l'allumeur.

Si le dispositif d'allumage ne parvient toujours pas à allumer le brûleur, veuillez contacter le Représentant du service clientèle de votre région grâce aux coordonnées à votre disposition sur notre site Internet. Connectez-vous sur [www.weber.com](http://www.weber.com)®.

## REMPLEZ LES PILES DE L'ALLUMEUR

Pièces nécessaires : 1 pile alcaline AA par allumeur.

Dévissez le bouton de l'allumeur de l'avant du panneau de commandes. Retirez le bouton de l'allumeur et le ressort de contact. Retirez la pile usagée et remplacez-la par une pile alcaline AA neuve. L'extrémité positive (1) de la pile est orientée vers le bas comme indiqué sur l'illustration. Remettez le ressort de contact (2) en place et vissez le bouton de l'allumeur (3) à sa place sur le logement de la pile.

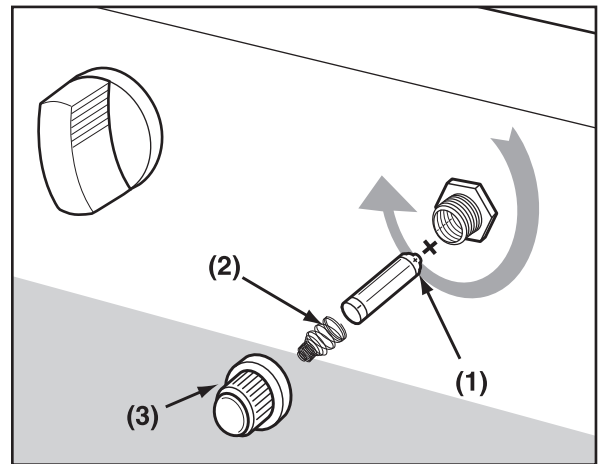



PROBLEME	VERIFICATION	SOLUTION
Le brûleur latéral ne s'allume pas.	L'arrivée de gaz est-elle fermée ?	Ouvrez l'arrivée de gaz.
La flamme est petite en position "HI".	Le tuyau d'alimentation en combustible est-il plié ou pincé ?	Redressez le tuyau.
L'allumage par bouton poussoir ne fonctionne pas.	Le brûleur s'allume-t-il avec une allumette ?	Si le brûleur s'allume avec une allumette, vérifiez l'allumeur (voir ci-dessous).
Si vous ne parvenez pas à résoudre les problèmes en utilisant ces méthodes, veuillez entrer en contact avec le Représentant du Service clientèle le plus proche grâce aux coordonnées à votre disposition sur notre site Internet. Connectez-vous sur <a href="http://www.weber.com">www.weber.com</a> ®.		

## MAINTENANCE DU BRULEUR LATÉRAL

**⚠ MISE EN GARDE: La totalité des commandes de gaz et des valves d'alimentation devraient être positionnées sur "OFF".**

Assurez-vous que le câble noir est branché entre l'allumeur et l'électrode.  
Assurez-vous que le câble blanc est branché entre l'allumeur et la pince de raccordement à la terre.

- 2) Câble de raccordement à la terre
- 3) Brûleur

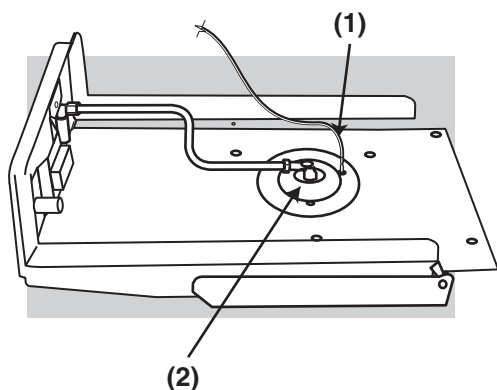

L'étincelle devrait être blanche/bleue, pas jaune.

- 1) Câble de l'allumeur

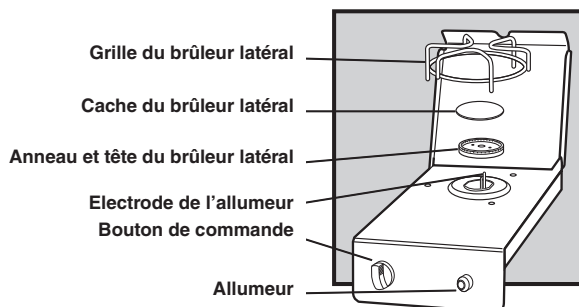
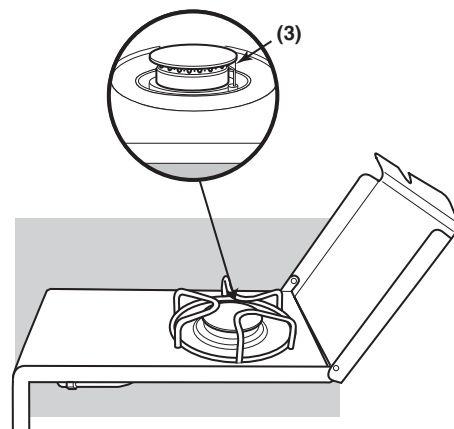

**⚠ ATTENTION:** This product has been safety tested and is only certified for use in a specific country. Refer to country designation located on outer carton.

These parts may be gas carrying or gas burning components. Please contact Weber-Stephen Products Co., Customer Service Department for genuine Weber-Stephen Products Co. replacement part(s) information.

**⚠ WARNING:** Do not attempt to make any repair to gas carrying, gas burning, igniter components or structural components without contacting Weber-Stephen Products Co., Customer Service Department. Your actions, if you fail to follow this Product Warning, may cause a fire, an explosion, or structural failure resulting in serious personal injury or death as well as damage to property.

**⚠ ATENCIÓN:** A este producto se le han realizado pruebas de seguridad y ha sido certificado para usarse en un país específico. Refiérase al país indicado en la parte externa del cartón de empaque.

Estas partes pueden ser componentes que transporten gas o lo quemen. Por favor póngase en contacto con el Departamento de Atención al Cliente de Weber-Stephen Products Co. para obtener información sobre las partes de repuesto Weber-Stephen Products Co. genuinas.

**⚠ ADVERTENCIA:** No trate de realizar reparación alguna a los componentes que transporten o quemen gas sin antes ponerse en contacto con el Departamento de Atención al Cliente de Weber-Stephen Products Co. Si no llegase a acatar esta advertencia, sus acciones podrían causar un fuego o una explosión que resulte en lesiones personales serias o la muerte o daños a la propiedad.

**⚠ ATTENTION :** Ce produit a fait l'objet de tests de sécurité et est certifié pour une utilisation dans un pays particulier uniquement. Vérifiez la désignation de pays située sur le carton d'emballage.

Ces pièces peuvent contenir du gaz ou être des éléments dont la combustion produit du gaz. Veuillez consulter le Service clientèle de Weber-Stephen Products Co. pour des renseignements sur les pièces de rechange originales de Weber-Stephen Products Co..

**⚠ MISE EN GARDE :** Ne tentez pas d'effectuer des réparations sur des éléments contenant du gaz ou sur des éléments dont la combustion produit du gaz sans contacter le service clientèle de Weber-Stephen Products Co.. Si vous ne suivez pas la présente Mise en garde relative au produit, vos actions risquent de provoquer un incendie ou une explosion entraînant des blessures physiques graves voire un décès ainsi que des dégâts matériels.



WEBER-STEPHEN PRODUCTS CO.

[www.weber.com](http://www.weber.com)<sup>®</sup>

©2008 The following trademarks are registered in the name of Weber-Stephen Products Co., an Illinois corporation, located at 200 East Daniels Road, Palatine, Illinois 60067 U.S.A. Australia; Smokey Joe, Weber, Kettle Silhouette<sup>®</sup>, Genesis, Austria; Kettle Silhouette<sup>®</sup>, Smokey Joe, Weber, Benelux; Kettle Silhouette<sup>®</sup>, Smokey Joe, Weber, Compact Grill Configuration, Botswana; Weber, Canada; Smokey Joe, Genesis, China; Kettle Silhouette<sup>®</sup>, Denmark; Kettle Silhouette<sup>®</sup>, Smokey Joe, Weber, Finland; Smokey Joe, France; Kettle Silhouette<sup>®</sup>, Smokey Joe, Weber, One-Touch, Germany; Smokey Joe, Weber, One-Touch, Greece; Smokey Joe, Ireland; Kettle Silhouette<sup>®</sup>, Smokey Joe, Italy; Smokey Joe, Weber, Japan; Smokey Joe, Weber, Korea; Smokey Joe, Weber, New Zealand; Weber, Smokey Joe, Nigeria; Weber, Norway; Smokey Joe, Weber, Portugal; Weber, South Africa: Smokey Joe, Weber, Kettle Configuration, Spain; Smokey Joe, Weber, Sweden; Kettle Silhouette<sup>®</sup>, Smokey Joe, Switzerland; Kettle Silhouette<sup>®</sup>, Smokey Joe, Weber, United Kingdom; Smokey Joe, Weber, Weber One-Touch, U.S.A.; Kettle Configuration, Kettle Silhouette<sup>®</sup>, Smokey Joe, Weber, One-Touch, Firespice, Go-Anywhere, U.S.A.; Kettle Configuration, Kettle Silhouette, Genesis, Flavorizer, Crossover, Flamgo, Performer, Rapidfire, Tuck 'N Carry, Jumbo Joe, Bar-B-Kettle, Master-Touch, Spirit, Grill Out, Summit, Platinum, 1-800-Grill-Out, Ranch, Matchless Flame, Zimbabwe; Weber, Kettle Configuration, Kettle Silhouette<sup>®</sup>.