

FRIGORIFERO 0-2-3-4 STELLE

Istruzioni per l'installazione, l'uso, la manutenzione

I

REFRIGERATOR 0-2-3-4 STAR

Instructions for installation, use, maintenance

GB

KÜHLSCHRANK 0-2-3-4 STERNE

Hinweise für Installation, Gebrauch, Wartung

D

RÉFRIGÉRATEUR 0-2-3-4 ÉTOILES

Instructions pour l'installation, l'utilisation, l'entretien

F

FRIGORÍFICO 0-2-3-4 ESTRELLAS

Instrucciones para la instalación, el uso y el mantenimiento

E

FRIGORÍFICO 0-2-3-4 ESTRELAS

Instruções para a instalação, o uso, a manutenção

P

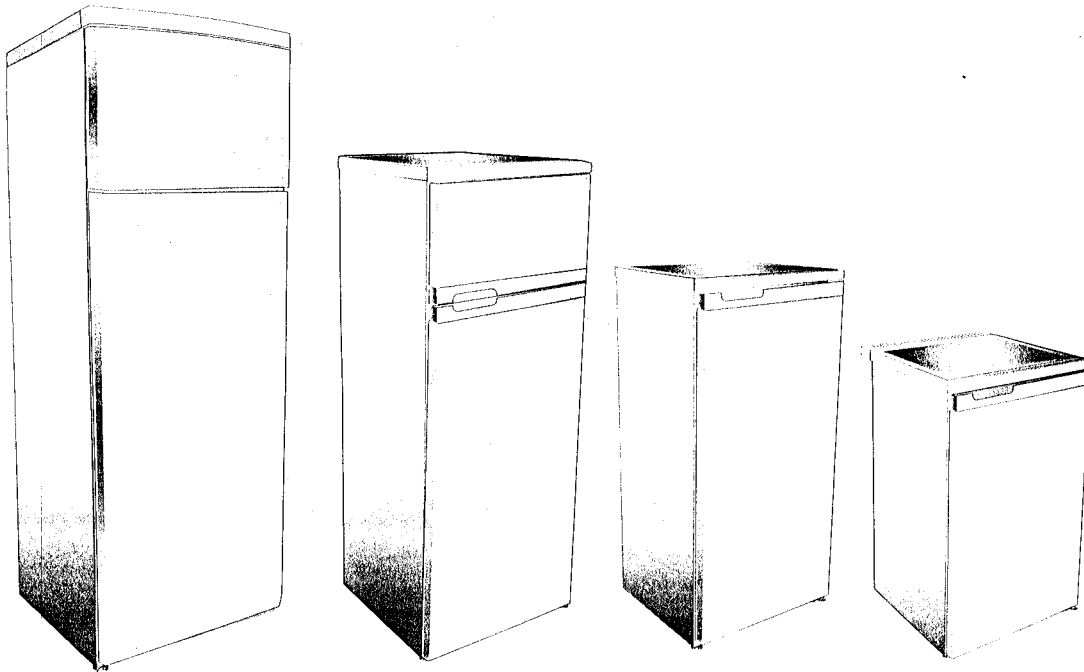

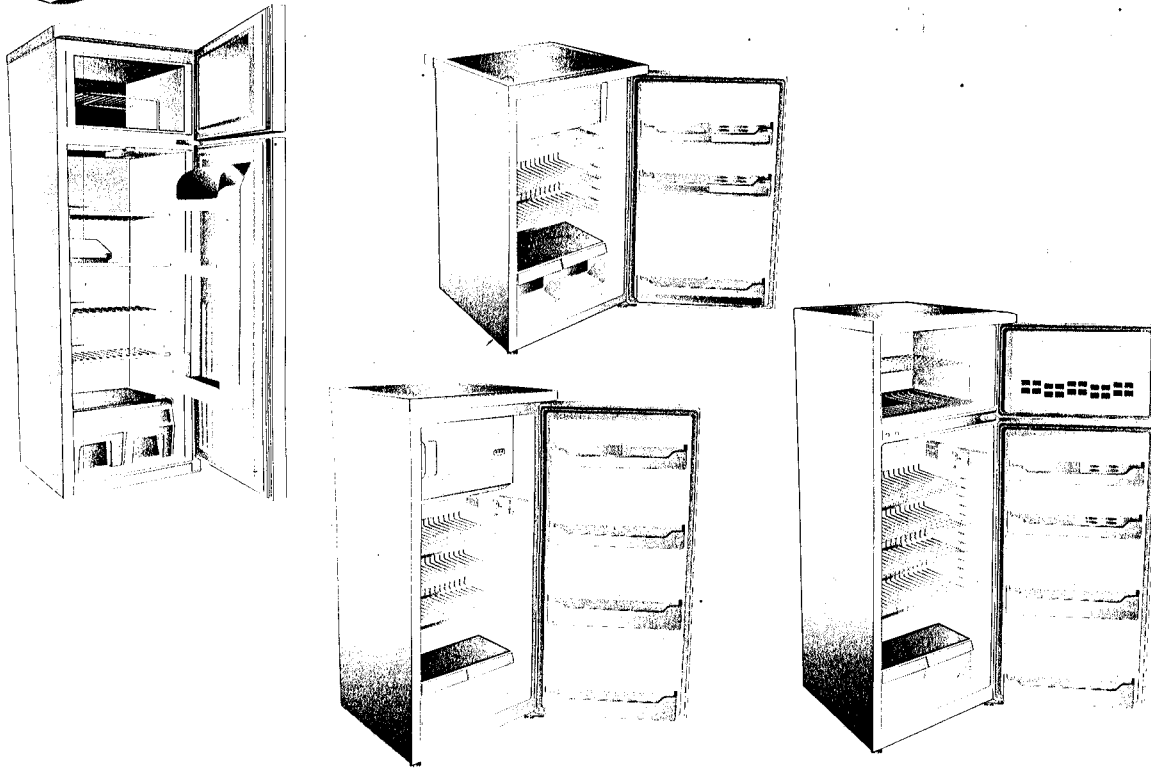

I **NORMATIVE-AVVERTENZE E CONSIGLI IMPORTANTI secondo CEI-107-28/CEI-61-56**

Questo prodotto è conforme alle vigenti normative europee di sicurezza (EN60335) relative alle apparecchiature elettriche. E' stato sottoposto a lunghe prove e meticolosi test per valutarne la sicurezza e l'affidabilità.

Prima di utilizzare l'apparecchio, leggere attentamente questo manuale, in modo da sapere esattamente cosa fare e cosa non fare.

Un uso inappropriato dell'apparecchio può essere pericoloso, soprattutto per i bambini.

Prima di collegare l'apparecchio accertarsi che i dati in targa siano corrispondenti a quelli del vostro impianto.

I materiali dell'imballaggio riciclabili, non disperderli nell'ambiente, portarli quindi ad un impianto di smaltimento, affinché possano essere riciclati.

La sicurezza elettrica di questo apparecchio è assicurata soltanto quando è collegato ad un impianto elettrico munito di un efficace presa di terra, a norma di legge. E' obbligatorio verificare questo fondamentale requisito di sicurezza. In caso di dubbio, richiedere un controllo accurato dell'impianto da parte di un tecnico qualificato. (legge 46/90)

L'uso di questa macchina, così come di un qualsiasi apparecchio elettrico, comporta

l'osservanza di alcune regole fondamentali:

- non toccare l'apparecchio con mani o piedi bagnati o umidi;
- non tirare il cavo di alimentazione per staccare la spina dalla presa;
- non lasciare esposto l'apparecchio agli agenti atmosferici;
- non permettere che l'apparecchio sia usato dai bambini senza sorveglianza;
- non staccare o inserire la spina nella presa con le mani bagnate; - prima di effettuare qualsiasi operazione di pulizia o di manutenzione, disinserire l'apparecchio dalla rete di alimentazione elettrica o staccando la spina o spegnendo l'interruttore generale dell'impianto;
- in caso di guasto o di cattivo funzionamento, spegnere l'apparecchio, e non manometterlo.

GB **REGULATIONS, WARNINGS-AND-IMPORTANT RECOMMENDATIONS in accordance with CEI-107-28/-CEI-61-56**

This product is in conformity with the European safety regulations in force (EN60335) relative to electrical equipment. It has undergone extensive trials and meticulous tests to evaluate safety and reliability.

Before using the appliance, carefully read this manual in order to know exactly what to do and what not to do.

Improper use can be dangerous, especially for children.

Before connecting the appliance, check that the data on the plate correspond to that of your system.

Do not litter the recyclable packaging material, but take it to a waste disposal plant for recycling.

The electrical safety of this appliance is ensured only if connected to an electrical system equipped with an efficient ground clamp in accordance with the law. It is obligatory to check this fundamental safety requirement. In case of doubt, request an accurate control of the system by a qualified technician (Act 46/90).

Some fundamental rules must be observed in the use of this appliance, as with any

electrical equipment:

- do not touch the appliance with moist or wet hands or feet
- do not pull on the power supply cable to pull the plug from the socket
- do not expose the appliance to atmospheric agents
- do not allow children to use the appliance without supervision
- do not pull out or insert the plug with wet hands; before any cleaning or maintenance work, disconnect the appliance from the mains by either pulling out the plug or switching off the main system switch.
- in case of breakdown or improper functioning switch off the appliance and do not tamper with it.

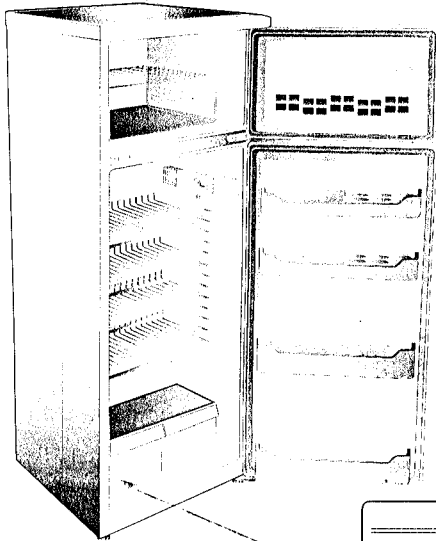
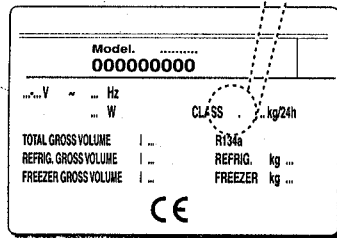

Fig. 1



| | | |
|----|----------|----------|
| SN | min 10°C | max 32°C |
| N | min 16°C | max 32°C |
| ST | min 18°C | max 38°C |
| T | min 18°C | max 43°C |

I ISTRUZIONI PER L'USO

Identificazione dell'apparecchio.

Su ogni apparecchio è applicata una targhetta segnaletica posta all'interno del frigorifero sulla fiancata adiacente al cassetto frutta e verdura. (Fig. 1)



ATTENZIONE!

Quando installate il vostro apparecchio frigorifero è importante tener conto della classe climatica del prodotto. Per conoscere la classe climatica del vostro apparecchio controllate la targa dati qui riportata. L'apparecchio funziona correttamente nel campo di temperatura ambiente indicato in tabella, secondo la classe climatica.

CARATTERISTICHE

La principale caratteristica è:

- Sbrinatorio automatico della cella. L'acqua di sbrinatorio viene convogliata in una bacinella posta sul compressore da dove evapora con il calore generato durante il processo di refrigerazione.

GB INSTRUCTIONS FOR USE

IDENTIFICATION OF THE APPLIANCE

You will find an identification label inside the refrigerator nearby the fruit and vegetable compartment (fig. 1)



WARNING!

When you install your refrigerator, it is important to bear in mind the climatic rating of the appliance. In order to find out the climatic rating of your appliance, check the data rating plate. The appliance will function correctly within the ambient temperature range indicated in the table, according to its climatic rating

CHARACTERISTICS

The main characteristic of the refrigerator

- Automatic defrosting. The de frost water flows into a tray situated on the compressor from which it evaporates by the heat generated during the process of refrigeration.

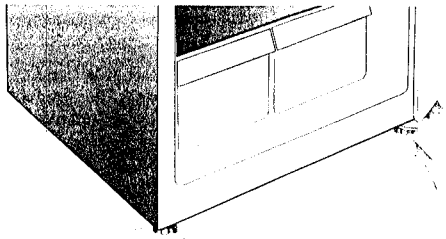
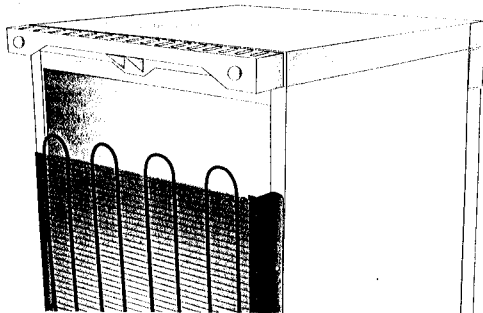
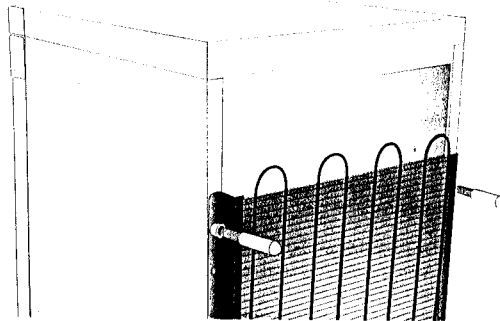

fig. 4



INSTALLAZIONE

Livellare il frigorifero agendo sugli appositi piani regolabili (fig. 3).

Controllate che l'apparecchio non sia danneggiato. I danni subiti durante il trasporto devono essere segnalati al Vostro Rivenditore entro 24 ore dal ricevimento. Nell'installare l'apparecchio occorre osservare i seguenti punti:

- A) Non installatelo vicino a sorgenti di calore come stufe, termosifoni, cucine etc. ed evitare la sua esposizione alla luce diretta del sole.
- B) Sistemate l'apparecchio in un posto asciutto e ben aereato.
- C) Non installatelo in spazi non aereati come nicchie o rientranze del muro.
- D) Assicuratevi che durante lo sbrinatorio automatico l'acqua che scorre lungo la parete posteriore della cella sia convogliata nell'apposito canale di scarico.
- E) Non coprite mai la griglia d'aerazione sistemata sulla parte posteriore del piano di lavoro (table top) fig. 5.
- F) Se l'apparecchio è dotato di distanziali (Fig. 4) applicateli sulla parte superiore del condensatore posto sulla parete posteriore.

G) Dopo aver installato l'apparecchio nel luogo prescelto, lasciatelo fermo per circa un'ora prima di collegarlo alla presa di corrente.

H) Prima di immagazzinare i cibi, assicuratevi del perfetto funzionamento dell'apparecchio.

Lasciare una distanza di almeno 5 cm fra la parte superiore dell'apparecchio ed eventuali pensili.

MONTAGGIO GRIGLIA DI AERAZIONE (FIG. 5)

Il montaggio di suddetto particolare, posto sopra il condensatore, viene effettuato per mezzo di tre viti, che troverete in dotazione all'interno del frigorifero.

Durante tale operazione è importante far incastrare il foglio di laminato nell'asola apposita della griglia di aerazione.

ATTENZIONE: mantenere libere da ostruzioni le aperture di ventilazione nell'involucro dell'apparecchio o nella struttura da incasso.

INSTALLATION

Level the appliance by turning the adjustable feet (fig. 3). Check that the appliance is not damaged.

Transport damage must be reported to your dealer within 24 hours of receipt of the appliance. When installing the appliance the following points must be taken into consideration:

- A) The appliance should not stand in direct sunlight or close to high temperature heat sources such as heaters, radiators or cookers.
- B) The appliance should be located in a well ventilated, dry space.
- C) Do not install the refrigerator in poorly ventilated locations such as niches and wall recesses.
- D) Make sure that during automatic defrosting the water dropping on the back wall is channelled into the proper de frost water drain hole.
- E) Under no circumstances should the ventilation grid at the back edge of the work surface ever be covered (fig. 5).

F) If the refrigerator is supplied with wall spacers fit these to the back side of the appliance at the top of the condenser (fig. 4)

G) Having installed the appliance in the selected position it should be left to stand for one hour before connecting to the power supply H) Check that the appliance is operating correctly before storing any food.

Leave at least 5 cm between the top of the appliance and any other shelves.

ASSEMBLY OF THE VENTILATION GRID (FIG. 5)

The above, which is placed over the condenser, is assembled with three screws which are supplied in a packet inside the refrigerator. During assembly ensure that the laminate sheet is wedged firmly into the appropriate slot on the ventilation grid.

WARNING: Keep ventilation openings in the appliance enclosure or in the structure for building in, clear of obstruction.

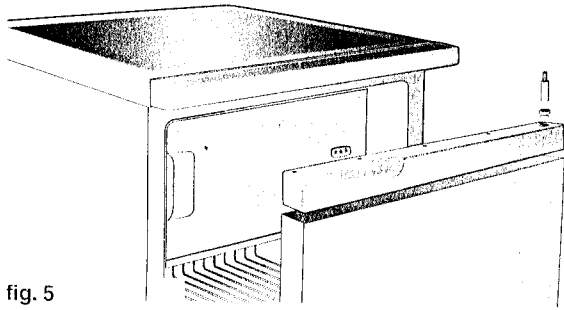

fig. 5

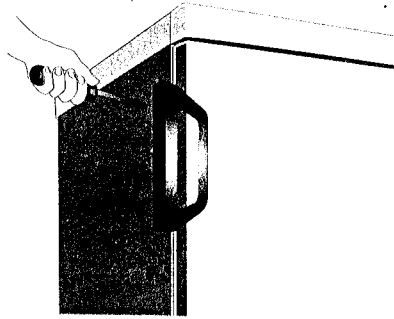

fig. 7

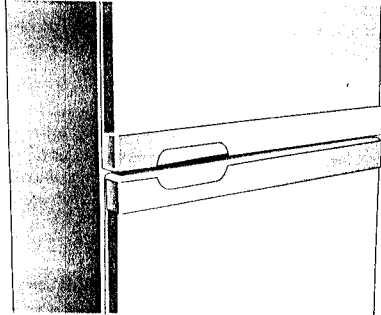

fig. 6

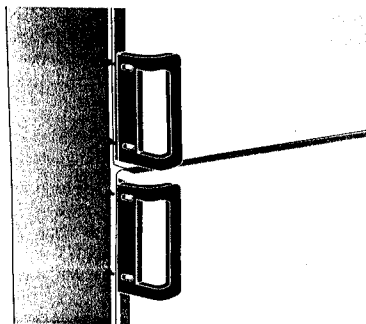

fig. 7a

I ISTRUZIONI PER L'USO

Montaggio e reversibilità maniglia (Fig. 5-6-7)

Per montare le maniglie verticali in dotazione, aprire con un chiodo i fori già preincisi sul fianco della porta, quindi prendere le maniglie con rispettive viti e montarle. Qualora si volesse cambiare il senso di apertura, procedere nel seguente modo:

MANIGLIE ORIZZONTALI MONO-PORTA (Fig. 5):

smontare la maniglia e sostituirla con quella data in dotazione.

MANIGLIE ORIZZONTALI BIPORTA (Fig. 6):

smontare le maniglie; rimontare quella che era sulla porta superiore e posizionare sulla porta inferiore, lo stesso per la maniglia inferiore.

MANIGLIE VERTICALI (Fig. 7-7a): smontare le maniglie e rimontarle sul lato opposto; prendere i tappi bianchi in dotazione e otturare i fori in cui erano precedentemente fissate.

GB POSITIONING AND INSTALLATION

HOW TO ASSEMBLE THE HANDLE AND REVERSE THE POSITION (FIG. 5-6-7)

To assemble the handles, open the holes on the side of the door with nail. Fit the handles, insert the screws and tighten. To change the opening position of the S door, proceed as follows:

SINGLE DOOR HORIZONTAL HANDLES (fig.5)

Disassemble the handle and replace with the one provided.

DOUBLE DOOR HORIZONTAL HANDLES (fig.6)

Disassemble the handles; assemble the E one of the upper door on the lower door and proceed similarly for the lower handle.

VERTICAL HANDLES (fig.7-7a)

Disassemble the handles and assemble them on the opposite side; take the white stoppers provided and fill the holes where the handles were previously mounted.

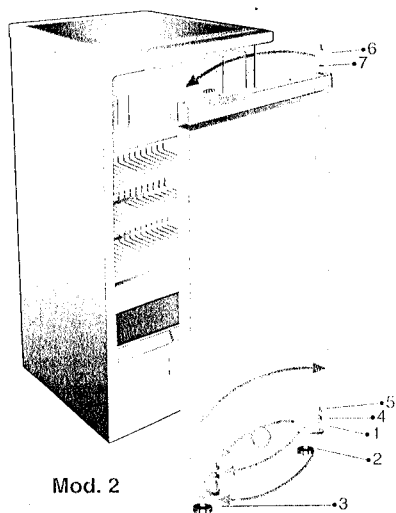

Mod. 2

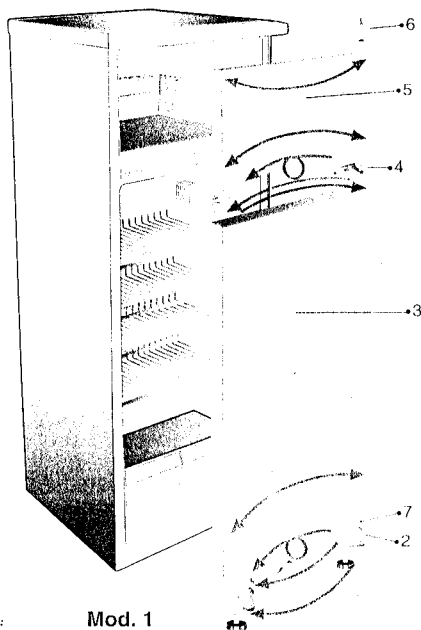

Mod. 1

ISTRUZIONI PER L'USO

Reversibilità apertura porte

Tutti i modelli sono, predisposti per l'inversione dell'apertura delle porte, per un più coordinato allineamento con l'arredo cucina. Per effettuare l'inversione delle porte, procedere nel seguente modo: dopo aver caricato il frigorifero dalla parte dello schienale, usando appositi spessori per evitare lo schiacciamento del condensatore e il danneggiamento del gruppo compressore procedere nel modo seguente:

MODELLO 1

- Smontare la cerniera (2) in modo di liberare la porta (3).
- Svitare le due viti che fissano la cerniera intermedia (4) e liberare la portina (5).
- Svitare il perno (6) e montarlo sulla cerniera sinistra.
- Togliere, in ambedue le porte, le bussole e relativi tappi dai rispettivi fori e rimontare il tutto sul lato opposto (bussole a sinistra, tappi a destra).
- Quindi rimontare la porta superiore (5).
- Fissare la cerniera intermedia (4) unitamente alla piastrina in plastica sottostante

dalla parte opposta per bloccare la portina.

- Rimontare la porta invertendo la posizione della bussolina (7).
- Montare la cerniera inferiore messa in dotazione per bloccare la porta.

MODELLO 2

- Smontare la cerniera inferiore (1) in modo da liberare la porta. Smontare il perno (4) e il piedino livellatore (2). Smontare la bussola (5) e rimontarla all'altro lato della porta. Rimuovere il piedino livellatore (3) e rimontarlo sullo stesso foro del lato opposto.
- Svitare il perno superiore (6) e rimontarlo sulla cerniera opposta, smontare la bussola (7) e rimontarla sull'altro lato.
- Rimontare la porta.
- Dopo aver opportunamente girato la cerniera (1) rimontare il perno (4), quindi rimontare il piedino (2) nella stessa sede cerniera, dal quale è stato opportunamente rimosso. Bloccare quindi la cerniera inferiore con le 2 viti.

POSITIONING AND INSTALLATION

REVERSING THE DOOR SWING

All the models are equipped with 1 reversible doors so the door opening can be changed to match your kitchen furnishings. To change the door swing, proceed as follow: set the refrigerator on its back on i the floor. 1 Protect the condenser and compressor unit from being damaged by inserting spacers between the appliance and the floor

MODEL 1

- Remove the hinge (2) and the door (3).
- Remove the two screws which fasten the centre hinge (4) and remove the door (5).
- Unscrew the pin (6) and mount it on the left hinge.
- From both doors remove the bushings and relative caps and reinstall them on the opposite side (bushings to the left, caps to the right). E Reinstall the top door (5). 6 F. Fasten the center hinge (4) together with the plastic shim underneath on the 1 opposite side to hold the freezer door in place.
- Reinstall the door When doing so, reverse the position of the bushing (7)

- Install the bottom hinge in order to hold the door in place.

MODEL 2

- Dismount the bottom hinge (1) to free the door. Dismount the pin (4) and the levelling foot (2). Remove the bushing (5) and fit on the opposite side of the door. Remove the levelling foot (3) and fit on the hole on the opposite side.
- Unscrew the top pin (6) and fit on the hinge of the opposite side. Dismount the bushing (7) and fit on the opposite side.
- Remount the door
- Turn the hinge (1), fit the pin (4) and the foot (2) in the same hinge housing i from which it was previously removed Fix the bottom hinge using the 2 screws.

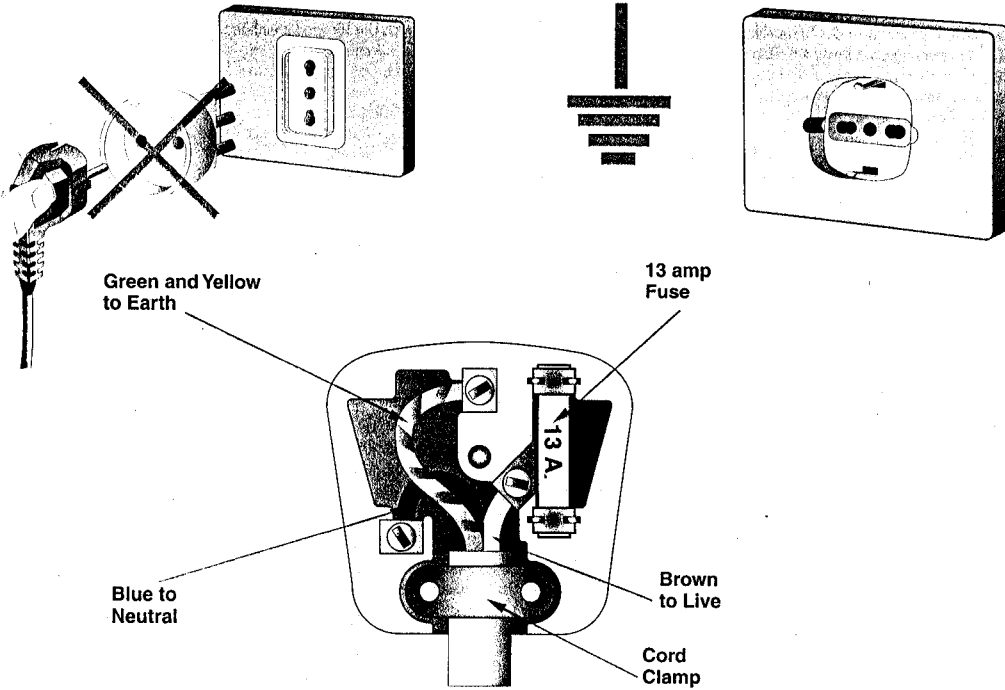

COLLEGAMENTO ELETTRICO

Controllare che la tensione dell'impianto elettrico corrisponda a quella indicata sulla targhetta caratteristiche posta sul lato sinistro in basso nella parte interna dello scomparto frigorifero.

Se la presa a muro è priva di contatto a terra, o se la spina non è adatta al vostro impianto vi consigliamo di rivolgervi ad un elettricista specializzato.

Non impiegare adattatori o derivatori che potrebbero causare riscaldamento e bruciature.

ELECTRICAL CONNECTION

Check that the main voltage corresponds to that indicated on the rating plate in the lower left side inside the refrigerator compartment.

If the wall socket does not have an earth terminal, or if the plug does not fit into the socket, it is advisable to consult a qualified electrician. Do not use multiple plugs or adapters as they could cause heating and burning.

Warning: this appliance must be earthed

If this appliance is fitted with a non rewirable plug for which your socket is unsuitable, the plug should be cut off and an appropriate plug fitted. The removed plug must be disposed of. Insertion of the plug into a 13 Amp socket is likely to cause an electrical hazard. When a nonrewirable plug or a rewirable 13 Amp (BS1363) plug is used it must be fitted with a 13 Amp ASTA approved (BS1362) fuse. If any other type of plug

is used it must be protected by a 15 Amp fuse either in the plug or at the distribution board

Important:

The wires in the main leads are coloured in accordance with the following code:

GREEN AND YELLOW - EARTH BLUE - NEUTRAL

BROWN - LIVE

As the colours of the wires in the main lead of your appliance may not correspond with the coloured marking identifying the terminals in your plug, proceed as follows. CONNECT GREEN & YELLOW coloured wire to plug terminal marked letter "E" or earth symbol \perp or coloured green or green & yellow.

CONNECT BLUE coloured wire to plug terminal marked letter "N" or coloured black.

CONNECT BROWN coloured wire to plug terminal marked letter "L" or coloured red.

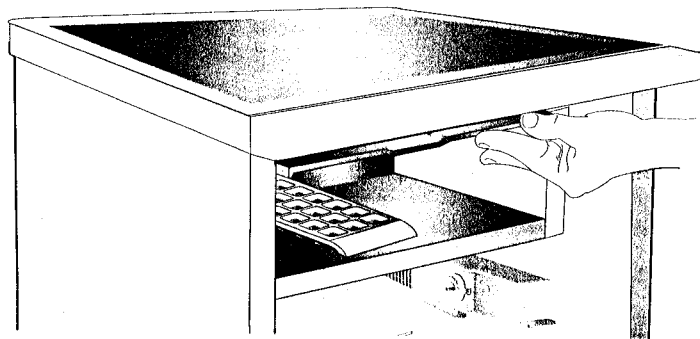

fig. 8

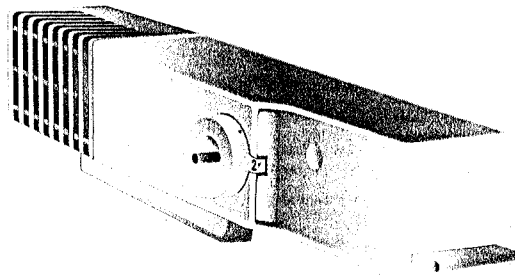

fig. 9

I FUNZIONAMENTO 0 STELLE

Il termostato regola automaticamente la temperatura all'interno dell'apparecchio. Ruotando la manopola dalla posizione 1 alla posizione 5 si ottengono temperature sempre più fredde. Per ottenere la temperatura ottimale all'interno del frigorifero regolare la manopola del termostato in una posizione media (Fig. 9). Il freddo va, comunque, regolato tenendo conto della frequenza delle aperture della porta, della quantità di vivande sulle griglie e della temperatura ambiente.

MESSA IN FUNZIONE DELL'APPARECCHIO

Riempire di acqua l'apposita bacinella (Fig. 8), posizionare il termostato in funzione della temperatura desiderata, chiudere la porta, inserire la spina e il frigorifero si mette automaticamente in funzione. Lasciatelo funzionare a vuoto per 30 minuti circa, disposte poi le vivande in modo da assicurare una buona circolazione d'aria all'interno del frigorifero e richiudete la porta. In caso di prolungate assenze e consigliabile arrestare il funzionamento del frigorifero e tenere aperta la porta per evitare la formazione di

muffe o di cattivi odori.

SBRINAMENTO

E' opportuno, di tanto in tanto, togliere la brina che ricopre la piastra refrigerante: **AVVERTENZA: non usare dispositivi meccanici o altri metodi artificiali per accelerare il processo di sbrinamento, diversi da quelli raccomandati dal costruttore.**

Tale operazione è necessaria per garantire il buon rendimento del frigorifero ed evitare un inutile maggior consumo di energia elettrica. Per ottenere lo sbrinamento del frigorifero, premere il pulsante situato al centro della manopola del termostato senza spostarne la posizione (Fig. 9). L'acqua convogliata nell'apposito recipiente, viene eliminata facendola colare dal foro, posto sul fondo, dopo aver rimosso il tappo. Questa operazione va effettuata subito dopo aver premuto il pulsante, avendo cura di porre al di sotto del foro, un recipiente della capacità di almeno 3/4 di litro. Si ha il reinserimento automatico dell'apparecchio appena terminato lo sbrinamento.

GB FUNCTIONING 0 STARS

The thermostat automatically settles the temperature inside the appliance. Turn the knob from setting to setting 5 i to obtain increasingly colder temperatures. To obtain optimum temperature inside the refrigerator, turn the thermostat knob to a middle setting (Fig. 9). While adjusting the cold setting, however, keep in mind how often the door is opened, the amount of food on the racks and the room temperature.

TURNING ON THE APPLIANCE

Fill the special ice tray (Fig. 8) with water, set the thermostat according to the desired temperature, close the door and plug in. The refrigerator starts functioning automatically. Let it work without any food for half an hour, then arrange the food in such a way to allow a good circulation of air inside the refrigerator and close the door. In case of prolonged absences, it is advisable to stop the functioning of the refrigerator and keep the door open to avoid the formation of moulds or unpleasant smells.

DEFROSTING

It is advisable now and then to remove the ice on the refrigerating plate.

WARNING: do not use mechanical devices or other artificial means to accelerate the defrosting process, other than those recommended by the manufacturer.

Such cleaning is very important to guarantee a good operation of the refrigerator and avoid useless energy consumption. In order to defrost the refrigerator, press the button situated at the centre of the thermostat knob, without changing the position (Fig. 9). The water conveyed in the tray is eliminated by letting it drip out of the hole, placed on the bottom, after removing the top. This operation is to be done directly after the push-button has been pressed, taking care to place a container with a capacity of at least 3/4 litres, under the hole. At the end of the defrosting operation, the refrigerator automatically starts running.

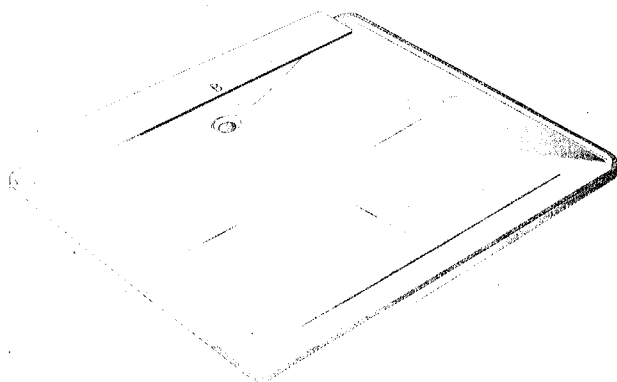

fig. 10 a

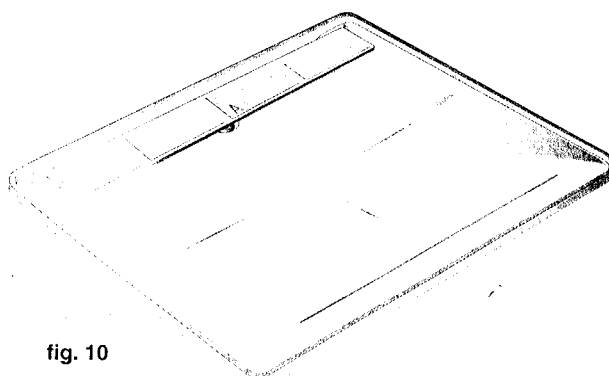

fig. 10

FUNZIONAMENTO 2 STELLE **

Effettuare la pulizia, interna ed esterna del frigorifero prima di inserire la spina. Quindi riempire di acqua l'apposita bacinella (Fig. 8), posizionare il termostato in funzione della temperatura desiderata, chiudere la porta, inserire la spina e il frigorifero si mette automaticamente in funzione.

Lasciatelo funzionare a vuoto per 30 minuti circa, disponete poi le vivande in modo da assicurare una buona circolazione d'aria all'interno del frigorifero e richiudete la porta.

Lasciare una distanza di almeno 5 cm. fra la parete superiore dell'apparecchio ed eventuali pensili.

Il termostato mantiene automaticamente costante la temperatura all'interno del frigorifero. L'indice in posizione di "•" indica che il frigorifero è spento; nelle posizioni "1-2-3-4-5" si hanno temperature gradualmente decrescenti.

Il freddo va regolato tenendo conto della frequenza delle aperture della porta, della quantità di vivande sulle griglie e della temperatura ambiente (t.a.).

Generalmente la posizione "3" è la più adatta salvo nel caso in cui l'apposito scomparto sia stivato di cibi congelati; in tal caso la posizione ottimale è tra il "4" (t.a. minore 20° C) e il "5" (t.a. maggiore 20° C).

In caso di prolungate assenze è consigliabile arrestare il funzionamento del frigorifero e tenere aperta la porta per evitare la formazione di muffe di cattivi odori.

REGOLAZIONE DEL FLUSSO DI ARIA FREDDA

A seconda delle diverse temperature dell'ambiente, è consigliabile regolare la circolazione dell'aria fredda all'interno del frigorifero. Qualora il frigorifero ne sia dotato, spostare il ripiano appositamente realizzato in posizione "A" (Fig. 10) per temperatura ambiente superiore a 20° C e in posizione "B" per temperatura inferiore a 20° C F (Fig. 10a). È indispensabile inoltre portare l'apposito ripiano in posizione "B" qualora si voglia spostare la manopola termostato in posizione "5".

GB FUNCTIONING 2 STARS **

Clean the inside and outside of the refrigerator before using it. Then, fill the special ice tray (Fig. 8) with water, set the thermostat according to the desired temperature, close the door and plug in. The refrigerator starts automatically. Let it work without any food for half an hour, then arrange the food in such a way to allow a good circulation of air inside the refrigerator and close the door.

Leave at least 5 cm between the top of the appliance and any other furniture.

The thermostat keeps automatically constant the temperature inside the refrigerator. When set on position "•" it means that the appliance is not in operation; on positions "1-2-3-4-5" gradually decreasing temperatures may be obtained.

It is up to the user to set the temperature according to requirements, which depend on the frequency of opening of the door, the quantity of food placed in the refrigerator, the room temperature and the location of the refrigerator.

Position "3" is generally the most suitable, unless the appropriate compartment should be full of frozen food, the position between "4" and "5" is recommended, very near "4" in room temperature slower than 20° C and very near "5" in room temperatures higher than 20° C. In case of prolonged absences, it is advisable to stop the functioning of the refrigerator and keep the door open to avoid the formation of moulds or unpleasant smells.

COLD AIR FLOW REGULATION

Depending on the room temperature, it is advisable to adjust the circulation of air inside the refrigerator by moving the proper plate, should the refrigerator have one, on position "A" for temperatures above 20° C (Fig. 10) and on position "B" for temperatures below 20° C (Fig. 10a). Before turning the thermostat knob on position "5", please bring the proper plate on pos. "B".

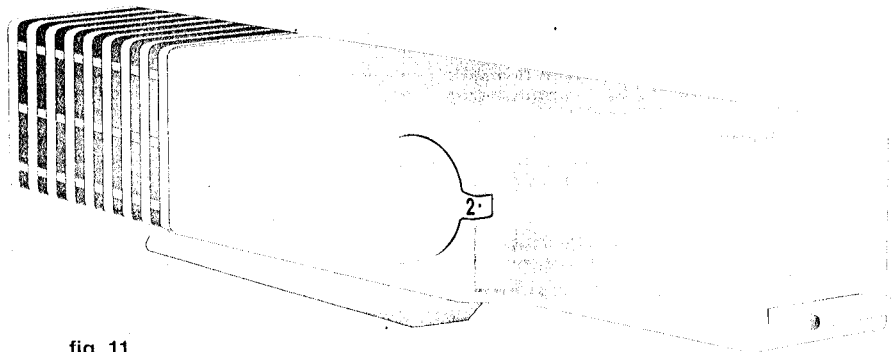

fig. 11

I **FUNZIONAMENTO 2 STELLE ****

SBRINAMENTO

E' opportuno, di tanto in tanto, togliere la brina che ricopre la piastra refrigerante:

AVVERTENZA: non usare dispositivi meccanici o altri metodi artificiali per accelerare il processo di sbrinamento, diversi da quelli raccomandati dal costruttore.

Tale operazione e necessaria per garantire il buon rendimento del frigorifero ed evitare un inutile maggior consumo di energia elettrica.

Per ottenere lo sbrinamento del frigorifero, premere il pulsante situato al centro della manopola del termostato, senza spostarne la posizione (Fig. 11). L'acqua convogliata nell'apposito recipiente, viene eliminata facendola colare dal foro, posto sul fondo, dopo aver rimosso il tappo. Questa operazione va effettuata subito dopo aver premuto il pulsante, avendo cura di porre al di sotto del foro, un recipiente della capacita di almeno 3/4 di litro. Si ha il reinserimento automatico dell'apparecchio appena terminato lo sbrinamento.

GB **FUNCTIONING 2 STARS ****

DEFROSTING

It is advisable now and then to remove the ice on the refrigeration plate.

WARNING: do not use mechanical devices or other artificial means to accelerate the defrosting process, other than those recommended by the manufacturer.

Such cleaning is very important to guarantee a good operation of the refrigerator and avoid useless energy consumption.

In order to defrost the refrigerator, press the push-button situated at the centre of the thermostat knob, without changing its position (Fig. 11).

The water conveyed in the tray is eliminated by letting it drip out of the hole, placed at the bottom, after removing the tap.

This operation is to be done directly after the push-button has been pressed, taking care to place a container with a capacity of a least 3/4 liters, under the hole. At the end of the defrosting operation the refrigerator automatically starts running.

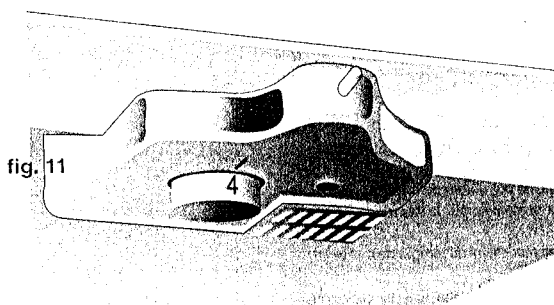
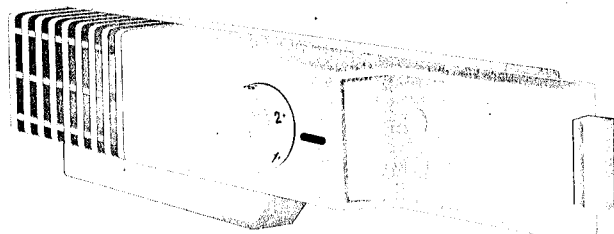

FUNZIONAMENTO 3-4 STELLE *** X***

Il termostato regola automaticamente la temperatura all'interno dello scomparto frigorifero. Rotando la manopola da 1 a 5, si ottengono temperature sempre più fredde. Si consiglia comunque una posizione della manopola compresa tra 3 e 4.

A) USO SCOMPARTO FRIGORIFERO

Lo scomparto frigorifero è adatto alla refrigerazione delle bevande e alla conservazione giornaliera dei cibi. Per avere una buona refrigerazione è importante non introdurre cibi o bevande calde, non disporre sulle griglie grosse carte che ostruiscano la circolazione dell'aria in maniera uniforme. Con temperature ambiente elevate, superiori cioè a 30° C, ed una notevole quantità di alimenti, si potrebbe verificare che il compressore funzioni senza interruzione. Tale inconveniente potrebbe generare formazioni di ghiaccio in prossimità dell'evaporatore di suddetto scomparto. In tal caso si consiglia voler rotare la manopola del termostato in una posizione di minor freddo. Si consiglia voler sistemare la carne fresca, sul ripiano in vetro delle verdure, poiché è la parte più fredda dell'intero scomparto. Resta ben inteso comunque, che la carne non può essere conservata più di due giorni.

B) USO DELLO SCOMPARTO CONGELATORE (FIG-12-13)

Il simbolo  che si trova sulla porta dello scomparto, indica che tale scomparto consente il congelamento rapido di derrate fresche e la conservazione per lunghi periodi dei cibi surgelati o congelati. In particolare il vano "A" ricavato sopra la griglia è utilizzabile sia per il congelamento che per la conservazione, mentre il vano ricavato sotto la griglia è utilizzabile solo per la conservazione.

B.1 CONSERVAZIONE

Gli scomparti contrassegnati dai simboli ***  sono adatti alla conservazione dei cibi surgelati. In questi scomparti quindi la temperatura è sempre inferiore o uguale a -18° C. Per ottenere migliori prestazioni di sud detti scomparti bisogna verificare che i cibi surgelati siano stati ben conservati dal rivenditore; il trasporto tra rivenditore e consumatore deve essere fatto nel minor tempo possibile.

Quando il frigorifero viene fatto funzionare per la prima volta, oppure dopo un periodo di riposo, è necessario prima di introdurre i prodotti surgelati, farlo funzionare per

GB FUNCTIONING 3-4STAR *** X***

The thermostat regulates the temperature inside the refrigerator compartment automatically. The knob has 5 positions 1-5, of which 5 is the coldest temperature. We suggest a normal setting between 3 and 4.

A) HOW TO USE THE REFRIGERATOR

The refrigerator compartment may be used to store drinks and foodstuffs which are to be used daily. For best results, do not store foodstuffs or drinks which are still warm, do not place large papers on the grids since these will prevent uniform air circulation. The compressor may operate continuously if the room temperature is very high (over 30° C) or if the refrigerator compartment is too full. This problem may cause the formation of ice close to the evaporator of this compartment. In this case, rotate the thermostat knob to a lower setting. We advise to put fresh meat on the glass shelf, the vegetables since it is the coldest place in the compartment. It is well understood that meat should not be stored for more than two days.

B) USE OF THE FREEZER COMPARTMENT (FIG. 12-13)

The symbol  on the door of the compartment means that this compartment permits the fast freezing of fresh foodstuffs and the long-term storage of frozen and deep-frozen food. In particular, the space under the grid may be used for freezing and for storage while the space over the grid "A" is for storage only.

B.1 STORING FOODSTUFFS

The compartments with the symbols ***  may be used for storing frozen foodstuffs. The temperature in these compartments is always less or equal to -18° C. For best results, always ensure that frozen foodstuffs have been preserved properly by the shop dealer; the transport time between the shop dealer and the consumer should be as short as possible. When using the knob should be set at the position as described previously. Useful suggestions:

- do not store frozen foodstuffs longer than the expiry date indicated by the producers

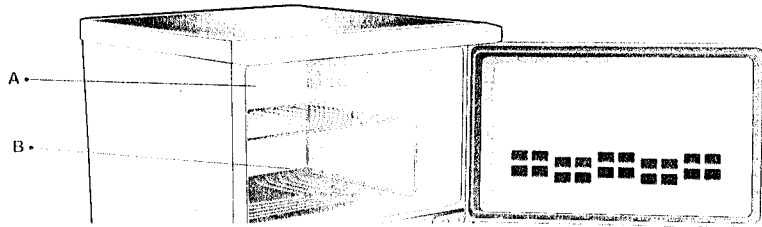

fig. 12

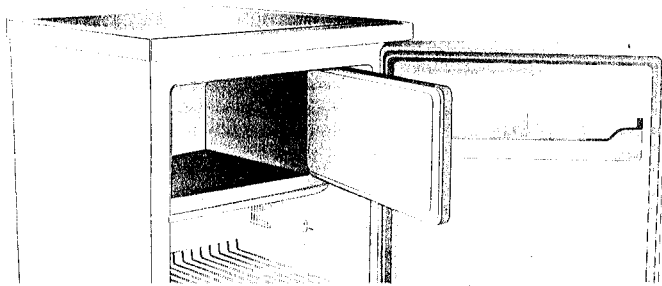

fig. 13

FUNCTIONAMENTO 3-4 STELLA * ❖❖❖**

almeno due ore con manopola termostato al massimo.

Fatto ciò riportare l'indice della manopola sul valore precedentemente consigliato o desiderato. È importante ricordare a riguardo alcune avvertenze utili:

- non superare il periodo di conservazione indicato dai produttori dei cibi surgelati
- non aprire frequentemente la porta dello scomparto e limitarne il tempo
- in caso di mancanza di corrente e consigliabile non aprire mai la porta.

B.2 CONGELAZIONE CIBI FRESCHI

Per il confezionamento dei cibi da congelare consultare un manuale specializzato. Prima di iniziare la congelazione, onde evitare che gli alimenti già congelati subiscano un anomalo aumento di temperatura venendo in contatto con quelli da congelare, e importante liberare il vano sopra la griglia da eventuali cibi in conservazione.

Introdurre, quindi, i cibi da congelare.

Una volta caricato il vano operare come segue:

- per temperature ambientali fino a 20° C, arretrare l'indice della manopola del termo-

stato di circa una posizione rispetto alla posizione utilizzata per la conservazione: questa manovra eviterà che la temperatura dello scomparto frigorifero scenda sotto 0° C, assicurando, comunque, la perfetta congelazione dei cibi;

- per temperature ambientali maggiori di 20° C, non essendo l'operazione di cui sopra necessaria, lasciare l'indice della manopola del termostato nella posizione utilizzata per la conservazione.

AVVERTENZA

Dopo 24 ore dall'introduzione degli alimenti freschi la loro congelazione e certamente terminata per cui se, all'inizio dell'operazione di congelamento è stato spostato l'indice della manopola termostato esso va riportato nella posizione originale. Prima di effettuare un secondo carico da congelare è necessario verificare l'avvenuto sbrinatorio dell'evaporatore dello scomparto cibi freschi.

FUNCTIONING 3-4 STAR * ❖❖❖**

- do not open the door of the freezer compartment too often and always close it as quickly as possible
- in case of power failure, do not open the door.

B.2 FREEZING FRESH FOODS

For the packaging of foods to be frozen consult a specialized manual. Before beginning the freezing process, to keep the foods already frozen from being subjected to an abnormal increase in temperature when coming into contact with those to be frozen, free the compartment below the grid of any food that have been stored there. Then place the food to be frozen in the freezer. Once loaded the compartment, operate as follows:

- for room temperatures up to 20°C, turn back the thermostat knob indicator of one setting with respect to the setting used for storage: this will keep the temperature inside the refrigerator compartment from going below 0° C, which grants, in any case, the perfect freezing of the foods;

- for room temperatures above 20 °C, the above step is unnecessary; therefore leave the thermostat knob indicator on the setting used for storage.

CAUTION:

The freezing process is definitely completed 24 hours after introducing the fresh food so that if at the beginning of the freezing operation the thermostat knob indicator was moved, it should be put back to its original setting. Before carrying out a second freezing operation make sure that the evaporator in the fresh-food compartment has defrosted.

WARNINGS AND ADVICE FOR FREEZING

- Do not touch the ice that forms on the walls of the freezer compartment, as this ice, being at very low temperatures, could cause cold burns.
- Avoid putting full glass bottles into the freezer compartment, above all if they are hermetically closed and contain fizzy drinks (mineral water, fizzy orange, coca cola),

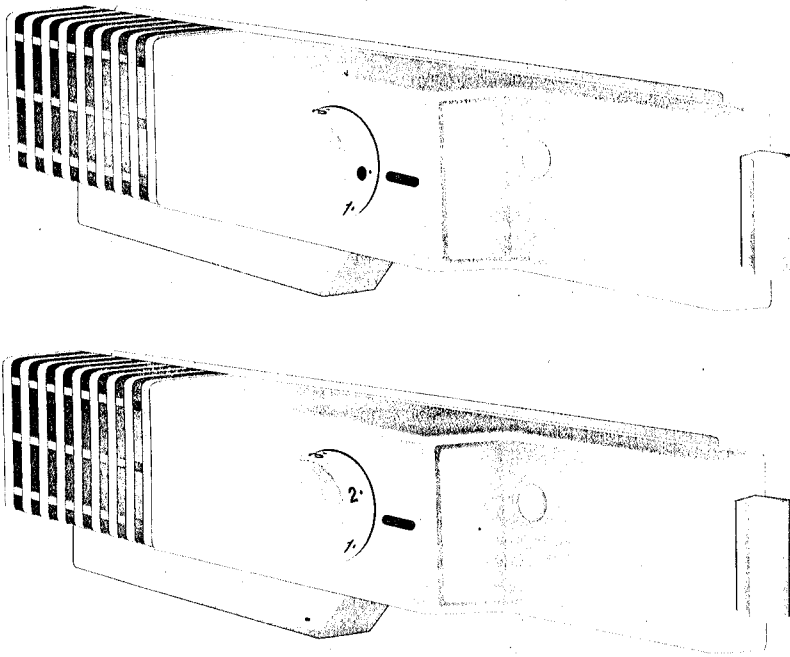

I FUNZIONAMENTO 2 4 STELLE * ❖❖❖❖**

AVVERTENZE E CONSIGLI NEL LA CONGELAZIONE

- a) Il ghiaccio prodotto nel congelatore ha una temperatura estremamente bassa; qualora venisse a contatto con l'epidermide, potrebbe causare scottature e ferite.
- b) Evitare di introdurre nel congelatore bottiglie di vetro piene, soprattutto se tappate ermeticamente e contenenti bevande frizzanti o gasate (acqua minerale, aranciata, coca cola) perché il liquido, congelando, potrebbe fare esplodere il vetro.

SBRINAMENTO

AVVERTENZA: non usare dispositivi meccanici o altri metodi artificiali per accelerare il processo di sbrinamento, diversi da quelli raccomandati dal costruttore

ATTENZIONE: Non usare apparecchi elettrici all'interno dello scomparto conservatore di cibi, se questi non sono di tipo raccomandato dal costruttore.

E opportuno, di tanto in tanto, togliere la brina che ricopre le pareti dello scomparto superiore; attenzione a non usare oggetti metallici appuntiti che potrebbero provocare forature del la piastra con irreparabile danneggiamento dell'apparecchio, ma servirsi

dell'apposito raschietto in plastica fornito in dotazione. Tale operazione è necessaria per garantire il buon rendimento del frigorifero ed evitare un inutile maggior consumo di energia elettrica. Per ottenere lo sbrinamento dello scomparto superiore (Fig.12-13) da effettuare 1 o 2 volte l'anno, portare la manopola del termostato in corrispondenza del simbolo "•", staccare la spina, lasciare aperta la porta fino al completo scioglimento della brina. Per accelerare l'operazione di sbrinamento si può introdurre nello scomparto una bacinella di acqua tiepida. Durante l'operazione è opportuno avvolgere i cibi congelati con fogli di carta da giornali e sistemarli in luoghi freschi. Poiché comunque l'aumento di temperatura ne abbrevia la durata, è consigliabile consumarli a breve scadenza. Nello scomparto inferiore lo sbrinamento avviene automaticamente durante il funzionamento, l'acqua di sbrinamento viene raccolta tramite uno sgocciolatoio ed evapora automaticamente all'esterno. In caso di brina persistente portare la manopola del termostato nella posizione "•".

ATTENZIONE: questa operazione determina anche lo sbrinamento dello scomparto superiore.

Lo sbrinamento avviene automaticamente, attenzione che il foro di scarico sia libero.

GB FUNCTIONING 2 4 STAR * ❖❖❖❖**

because when freezing, the liquid could cause the glass to explode.

DEFROSTING

WARNING: do not use mechanical devices or other artificial means to accelerate the defrosting process, other than those recommended by the manufacturer.

WARNING: Do not use electrical appliance inside de food storage of the appliances, unless they are of the type recommended by the manufacturer.

It is ad visible to occasionally remove the frost which forms on the sides of the upper compartment. Do not use sharp metal objects which could perforate the plate and Irreparably damage the appliance but rather use the special plastic scraper provided. Cleaning is very important to guarantee a good operation of the refrigerator and avoid useless energy consumption. To defrost the upper compartment (Fig. 12-13) which should be done once or twice a year, settle thermostat knob on : the

symbol "•", unplug the appliance, leave the door open until all the frost has melted. To hasten the defrosting operation, a tray with tepid water may be placed: inside the compartment. During the whole operation it is advisable to wrap any frozen food in several pages of newspaper and to put them in a cold place. As the inevitable rise of temperature shortens their durability, these should be consumed as soon as possible. In the lower compartment, defrosting is carried out automatically during normal operation of the appliance. The defrost water is collected by means of a conveyor and automatically evaporates outside In case of persistent ice formations move the thermostat knob to position "•".

IMPORTANT: this operation also determines the defrosting of the freezer compartment.

The refrigerating cell defrosts automatically. Make sure the discharge hole is not clogged.

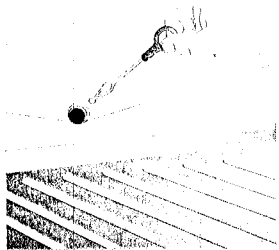

fig. a

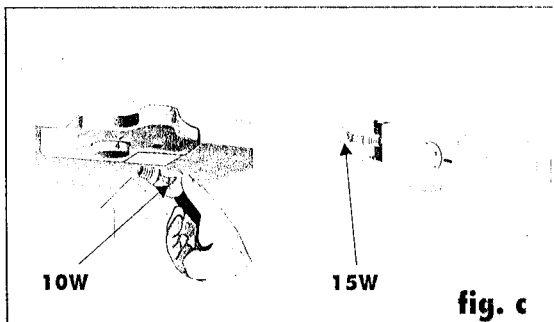
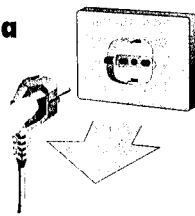

fig. c

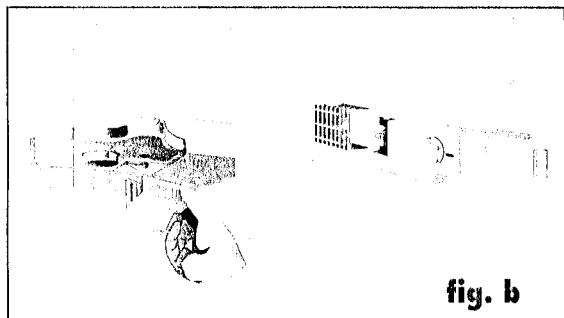

fig. b

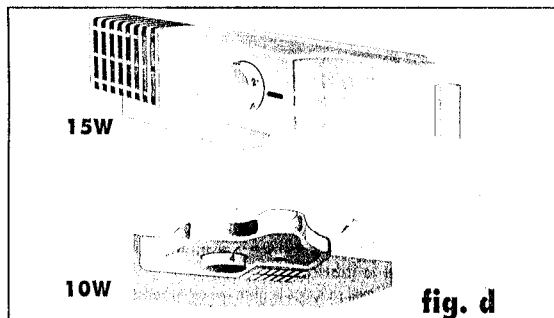

fig. d

MANUTENZIONE

E' consigliabile effettuare periodicamente la pulizia del frigorifero:

- a) esterno: con un panno inumidito in una soluzione di acqua tiepida e sapone liquido e risciacquare con acqua pulita;
- b) interno: togliere la spina dalla presa di corrente attendere lo sbrinamento dell'apposito scomparto; cella, griglie, ripiani, possono essere puliti con acqua tiepida e bicarbonato di sodio, sciacquati con acqua e asciugati; non usare detersivi abrasivi e fare attenzione a che non entri acqua nella scatola termostato. Nella parte posteriore della scatola termostato è posta la lampada di illuminazione interna.

In caso di prolungate assenze è consigliabile arrestare il funzionamento del frigorifero e tenere aperta la porta per evitare la formazione di muffe o di cattivi odori.

Il frigocongelatore non ha bisogno di nessun tipo di manutenzione salvo la sostituzione della lampada interna.

Per eseguire questa operazione:

- a) staccare la spina dalla rete;
- b) togliere il coperchio lampada;
- c) sostituire la lampada di tipo come fig. c.
- d) Rimontare il coperchio lampada e reinserire la spina.

ATTENZIONE: Non danneggiare il circuito di refrigerazione.

Al termine della vita funzionale dell'apparecchio che utilizza gas refrigerante R 600a (isobutano), lo stesso dovrà essere messo in sicurezza prima dell'invio in discarica. Per questa operazione rivolgersi Vs. negoziante e all'ente Locale preposto.

GB MAIN TENANCE

It is advisable to periodically clean the refrigerator

- a) outside, with a cloth dipped in a tepid solution of water and liquid soap and then rinse with clean water;
- b) inside; disconnect the appliance and wait for complete defrosting; wipe grids, shelves and liner with a cloth dipped in a tepid solution of water and sodium bicarbonate of soda; rinse with clean water and dry. Never use abrasive detergent and take care that water does not go inside the thermostat box.

The internal light bulb is located in the back section of the thermostat box. In case of prolonged absences, you should turn off the refrigerator and keep the door open to avoid the formation of mould and unpleasant smells.

The refrigerator-freezer does not need any type of maintenance, except for replacement of the internal bulb.

Proceed as follows:

- a) Pull the plug from the mains.
- b) Remove the bulb cover.
- c) Replace the bulb with one of those shown in fig. c.
- d) Remount the bulb cover and reinsert the plug.

WARNING: Do not damage the refrigerant circuit.

At the end of the functional life of the equipment which uses cooling gas R600a (isobutane), it must be placed in safety before sending it to the waste disposal. For this operation contact your dealer and the local authorities.

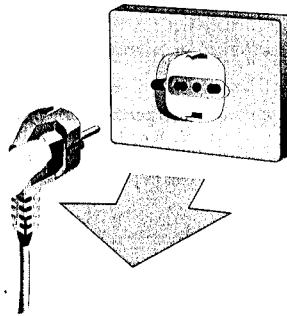
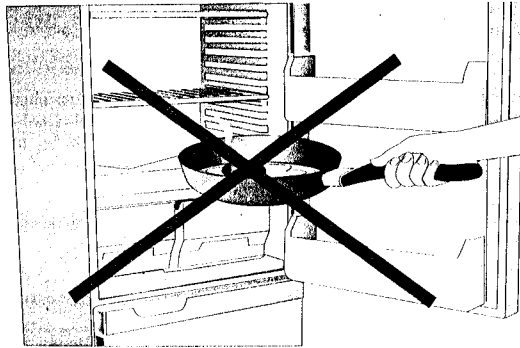

I AVVERTENZE E CONSIGLI

E' sconsigliabile introdurre nel frigorifero vivande ancora calde: conviene raffreddarle preventivamente a temperatura ambiente. Le vivande vanno disposte in modo da assicurare sufficiente circolazione di aria all'interno.

Evitare di disporre sulle griglie fogli di carta o di plastica. Aver cura, nel disporre le derrate all'interno dello scomparto frigorifero e che nulla vada a contatto con la parete posteriore.

Durante l'uso del frigorifero aprire la porta il meno possibile.

Il tempo di conservazione dei cibi surgelati dipende, oltre che dal numero di stelle con cui e contrassegnato l'apposito scomparto, anche dalla temperatura ambiente, dalla posizione del termostato, dalla frequenza delle aperture della porta dello scomparto, dalla natura dei cibi, e dal tempo di permanenza alla temperatura ambiente nel tra-

sporto dal rivenditore al domicilio.

In ogni caso attenersi scrupolosamente alle prescrizioni stampate sulla confezione, ed in particolare per non superare il tempo massimo di conservazione di sbrinamento e opportuno avvolgere i cibi messi in conservazione con più fogli di carta da giornale e sistemarli in luoghi freschi.

Poiché l'inevitabile aumento di temperatura ne abbrevia la durata e consigliabile consumarli a breve scadenza.

Per impedire l'aumento di umidità e il conseguente aumento di brina, i liquidi non debbono essere introdotti nella cella frigorifera in recipienti scoperti.

La brina tende a concentrarsi nei punti più freddi dell'evaporatore con conseguente aumento, nel tempo, delle necessarie operazioni di sbrinamento il frigorifero e corredda-

GB WARNINGS AND ADVICE

Do not put hot foods into the refrigerator but wait for them to cool down at room temperature; all food must be arranged inside in order to allow sufficient circulation of air. For this reason never place paper or plastic sheets on the racks.

When placing food inside the refrigerator compartment, take care that nothing touches the back panel. Avoid frequent opening of the door. The storage time of frozen foods depends on the number of stars on the compartment:

- * ONE STAR compartment is intended for SHORT-TERM storage (1 week)
- ** TWO STAR compartment is intended for MEDIUM-TERM storage (1 month)
- *** THREE STAR compartment is intended for LONG-TERM storage (up to 3 months)

Also the room temperature, the position of the thermostat knob, the frequency of open-

ings of the compartment door, the type of food, the time necessary to take food from shop to home, etc. affect the storage time of frozen foods, in any case the instructions printed on the food package should be strictly followed and the maximum allowed storage time not be exceeded.

To prevent increase of humidity, with subsequent increase of ice, liquids should not be stored inside the refrigerator in uncovered containers or uncapped bottles.

The ice tends to concentrate on the coldest parts of the evaporator; thus, defrost operations will need to be done more often.

The appliance is supplied with a plastic ice scraper, for the removal of ice which forms on the freezer compartment walls. In case of ice formations on the defrost water con-



I AVVERTENZE E CONSIGLI

to di un raschietto in plastica, per togliere il ghiaccio che si forma nel vano freezer.

Nella eventualità di formazione di ghiaccio sul convogliatore dell'acqua di sbrinamento, arretrare di un numero l'indice della manopola del termostato.

E' necessario pulire almeno una volta all'anno il condensatore (parte posteriore nera ed allettata) con un pennello asciutto o con l'aspirapolvere.

Tale operazione garantisce il buon rendimento del frigorifero.

In caso di assenze prolungate si può arrestare il funzionamento del frigorifero tenendo presente che, una volta staccata la spina, bisogna svuotarlo, lasciarlo sbrinare quindi asciugarlo, pulirlo e lasciare aperta la porta per evitare il formarsi di muffe e cattivi odori.

In caso di assenze brevi conviene mantenere il frigorifero in funzione.

Prima di chiedere l'intervento del Servizio Assistenza Tecnica se il frigorifero è inattivo

verificare che la spina di alimentazione sia ben inserita nella presa e che il termostato non sia in posizione "0"; se il frigorifero è rumoroso controllare il livellamento e verificare che non vi sia qualche oggetto esterno a contatto con la parete posteriore; se il frigorifero ha una resa insufficiente controllare che l'interno non sia troppo stipato, che la porta sia chiusa ermeticamente e che il condensatore non sia pieno di polvere.

Se notate eccessiva presenza d'acqua nella parte inferiore del frigorifero (verduriera e piano estraibile) controllare che il foro di scarico dell'acqua di sbrinamento non sia otturato.

L'installazione e a carico dell'acquirente; non rispondiamo dei danni causati da errata installazione e decliniamo ogni responsabilità nel caso in cui il collegamento di messa a terra non sia realizzato secondo le vigenti norme nazionali.

GB WARNINGS AND ADVICE

veyor, move the thermostat knob backwards one number. It is necessary to clean the condenser once a year (black finned panel at the back) at least, with a dry brush or with a vacuum cleaner.

This will ensure the proper functioning of the refrigerator. In case of long absences, switch off the refrigerator but keep in mind that once the socket is unplugged, it is necessary to empty it, let it defrost and clean it. Let the door open to avoid moulds and unpleasant smells.

In case of short absences, it is advisable to keep the refrigerator in function.

Before calling your local authorized agent if the refrigerator is not working check that the plug is properly inserted into the electric socket and that the thermostat is not set on

position "0"; if the refrigerator is abnormally noisy, make sure it is perfectly levelled and that no external object is touching the back panel of the appliance; if the refrigerator does not produce enough cold, check that it has not been over loaded, that the door closes properly and that the condenser is not full of dust. If you should notice an excess amount of water in the lower part of the refrigerator (vegetable box and removable shelf), check that the drain hole for defrost water is not clogged.

The buyer is responsible for damages caused by faulty installation, and not responsibility can be accepted if the appliance is not earthed in accordance with the national standards rules presently in force.

VERKLEIDBARE KÜHLSCIRÄNKE
REFRIGERATORS WITH OPTIONAL PANEL FITTING
REFRIGERATEURS HABILLABLES
FRIGORIFERI PANNELLABILI

montageanweisung
installation instructions
mode d'installation
istruzioni di montaggio

① REVERSING DOOR SWING (Fig. 1)

The steps for reversing the door swing must be performed before fitting the refrigerator in the free-standing cabinet.

To do so, proceed as follows:

- A) set the refrigerator on its back on the floor. Protect the condenser and compressor unit from damage by inserting spacers between the back and the floor.
 - B) remove pin (6) and free the small door (5)
 - C) remove the centre hinge (4) and free the door (3)
 - D) remove pin (8) and reinsert it in the opposite hinge (1)
 - E) position the door (3).
 - F) turn over the centre hinge (4) together with the plate below, fastening it to the opposite side to block the door (3)
 - G) position the door (5)
 - H) reinstall the pin (6) on the opposite side of the profile (7) to lock the door (5)
- N. B.:** for one-door models, complete steps
- A) set the refrigerator on its back on the floor. Protect the condenser and compressor unit from damage by inserting spacers between the back and the floor
 - B) remove pin (6) and free the door (3)
 - C) remove pin (8) and reinsert it in the hinge opposite (1)
 - D) position the door (3)
 - E) reinsert the pin (6) on the opposite side of the profile (7) to lock the door.

① INVERSION DU SENS D'OUVERTURE DES PORTES (Fig. 1)

Les opérations concernant l'inversion du sens d'ouverture de portes doivent être effectuées avant d'installer le réfrigérateur à l'intérieur de l'élément armoire.

Pour effectuer cette opération, procéder comme suit:

- A) coucher le réfrigérateur sur le dos en utilisant les cales appropriées afin d'éviter un écrasement du condensateur ou du groupe compresseur
 - B) démonter le pivot (6) et dégager la petite porte (5)
 - C) démonter la charnière centrale (4) et dégager la porte (3)
 - D) démonter le pivot (8) et le remonter sur la charnière opposée (1)
 - E) mettre en place la porte (3)
 - F) renverser la charnière centrale (4) ainsi que la plaquette qui se trouve sous la charnière, en la fixant sur le côté opposé pour bloquer la porte (3)
 - G) mettre en place la petite porte (5)
 - H) remonter le pivot (6) sur le côté opposé du profil (7) pour bloquer la petite porte (5)
- N. B.:** Pour le modèle à une seule porte, procéder aux opérations:
- A) coucher le réfrigérateur sur le dos en utilisant les cales appropriées afin d'éviter un écrasement du condensateur ou du groupe compresseur
 - B) démonter le pivot (6) et dégager la porte (3)
 - C) démonter le pivot (8) et le remonter sur la charnière opposée (1)
 - D) mettre en place la porte (3)
 - E) remonter le pivot (6) sur le côté opposé du profil (7) pour bloquer la porte.

① REVERSIBILITA' DELLE PORTE (Fig. 1)

Le operazioni, per ottenere la reversibilità delle porte, devono essere effettuate prima di inserire il frigorifero nel vano colonna.

Per eseguire l'operazione, procedere nel seguente modo:

- A) coricare il frigorifero dalla parte posteriore dello schienale, usando appositi spessori per evitare lo schiacciamento del condensatore e del gruppo compressore
 - B) smontare il perno (6) e liberare la portina (5)
 - C) smontare la cerniera centrale (4) quindi liberare la porta (3)
 - D) smontare il perno (8) e rimontarlo sulla cerniera opposta (1)
 - E) posizionare la porta (3)
 - F) ribaltare la cerniera centrale (4) unitamente alla piastrina sottostante fissandola dalla parte opposta per bloccare la porta (3)
 - G) posizionare la porta (5)
 - H) rimontare il perno (6) dalla parte opposta del profilo (7) per bloccare la portina (5)
- N. B.:** Per il modello a una sola porta eseguire le operazioni:
- A) coricare il frigorifero dalla parte posteriore dello schienale, usando appositi spessori per evitare lo schiacciamento del condensatore e del gruppo compressore
 - B) smontare il perno (6) e liberare la porta (3)
 - C) smontare il perno (8) e rimontarlo sulla cerniera opposta (1)
 - D) posizionare la porta (3)
 - E) rimontare il perno (6) dalla parte opposta del profilo (7) per bloccare la porta.

EINBAUKUEHLSCHRAENKE MIT VERKLEIDBAREN TÜREN

FLUSH-MOUNTED REFRIGERATORS WITH OPTIONAL PANEL-FITTED DOORS

RÉFRIGÉRATEURS ENCASTRABLES AVEC FAÇADES HABILLABLES

FRIGORIFERI D'INCASSO CON PORTE PANNELLABILI

0 UMRÜSTEN DES TÜRANSCHLAGS (Abb. 1)

Das Umrüsten des Türanschlags muß vor dem Einbau des Kühlschranks in den Umbau vorgenommen werden. Dazu wie folgt vorgehen:

- A) den Kühlschrank auf die Rückseite kippen; dazu sind die entsprechende Unterlagen zu verwenden, um ein Zerdrücken des Kondensators und der Kompressorgruppe zu vermeiden
- B) den Zapfen (6) entfernen und die Kleine Tür (5) aushängen.
- C) das mittlere Scharnier (4) entfernen und die Tür (3) aushängen.
- D) den Zapfen (8) entfernen und auf dem gegenüber liegendem Scharnier (1) erneut anbringen.
- E) die Tür (3) einhängen.
- F) das mittlere Scharnier (4) zusammen mit dem darunterliegenden Plättchen umkehren und auf der gegenüberliegenden Seite zur Befestigung der Tür anbringen.
- G) die kleine Tür einhängen.
- H) den Zapfen (6) auf der gegenüberliegenden Seite des Profils (7) zur Befestigung der Kleinen Tür erneut anbringen.

Zur Beachtung: Bei Modellen mit nur einer Tür sind die Arbeitsgänge auszuführen.

- A) den Kühlschrank auf die Rückseite kippen; dazu sind die entsprechende Unterlagen zu verwenden, um ein Zerdrücken des Kondensators und der Kompressorgruppe zu vermeiden
- B) den Zapfen (6) entfernen und die Tür aushängen.
- C) den Zapfen (8) entfernen und am gegenüberliegenden Scharnier (1) erneut anbringen.
- D) die Tür (3) einhängen.
- E) den Zapfen (6) auf der gegenüberliegenden Seite des Profils (7) zur Befestigung der Tür erneut anbringen.

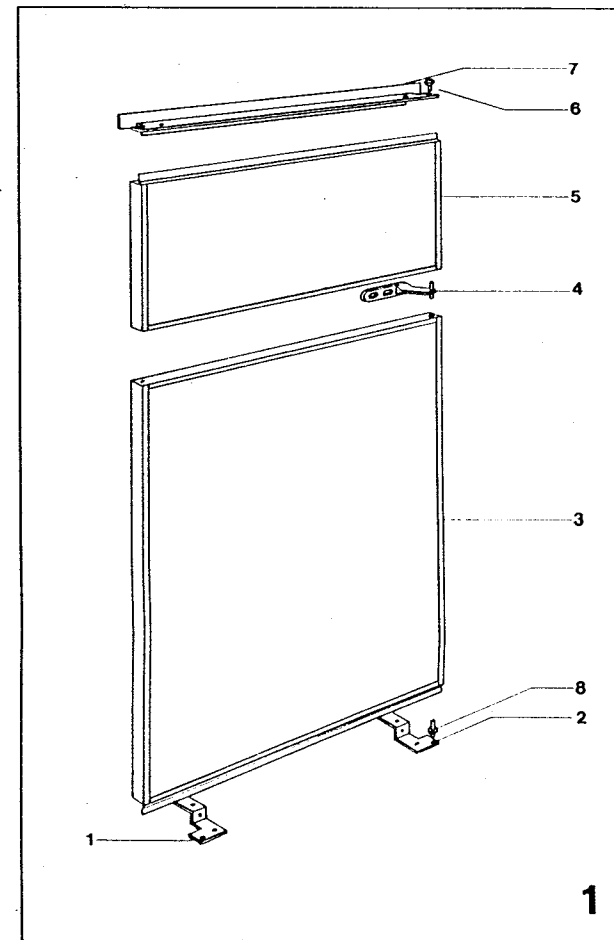

② FISSAGGIO NEL VANO COLONNA

Dimensioni vano colonna

Le dimensioni del vano per l'inserimento del frigo in un mobile colonna devono corrispondere a quelle riportate nei schemi (A-B-C-D).

Istruzioni per l'assiemaggio:

il frigo viene fornito predisposto per essere inserito nel vano del mobile.

Le operazioni di posizionamento e di fissaggio nel vano del mobile sono le seguenti:

- 1) introdurre il frigo nel vano colonna posizionandolo al centro del vano stesso.
- 2) Fissare con 4 viti, messe in dotazione nel frigo, i quattro angoli del frigo al mobile (fig. 2).

Applicazione della maniglia:

Qualora si desideri impiegare la maniglia, o le maniglie nel caso dei frigoriferi a due porte, in dotazione al frigo, si dovrà posizionare la maniglia in corrispondenza dei fori fatti sulla cornice. Quindi fissarla con le viti messe in dotazione nel frigo.

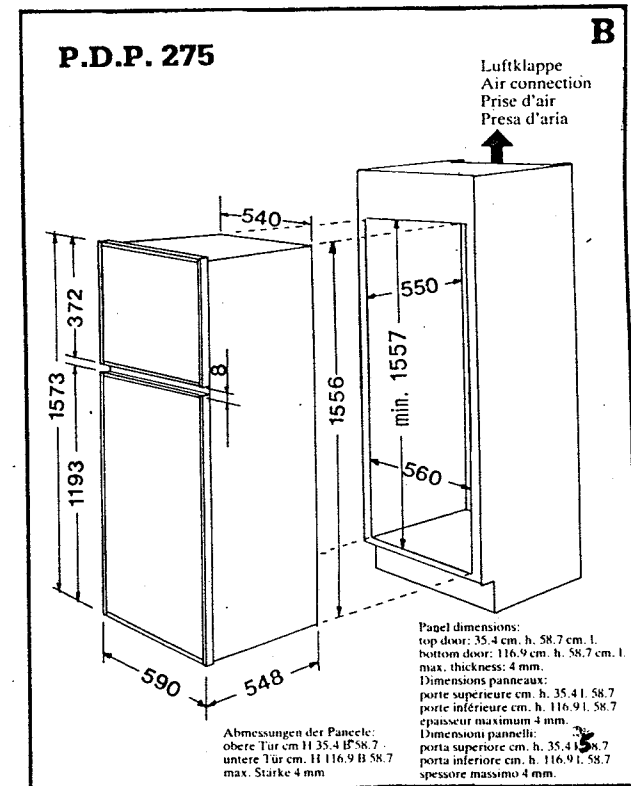
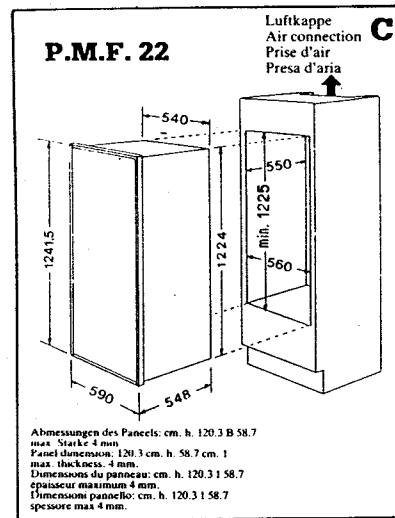
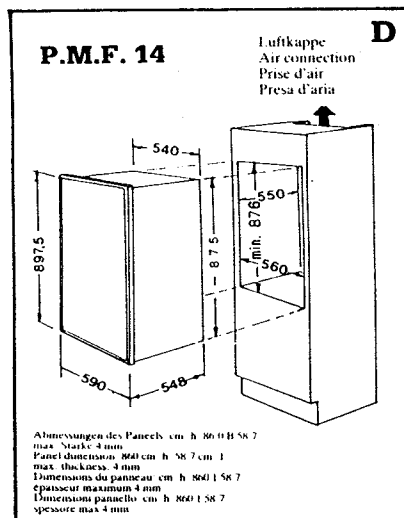

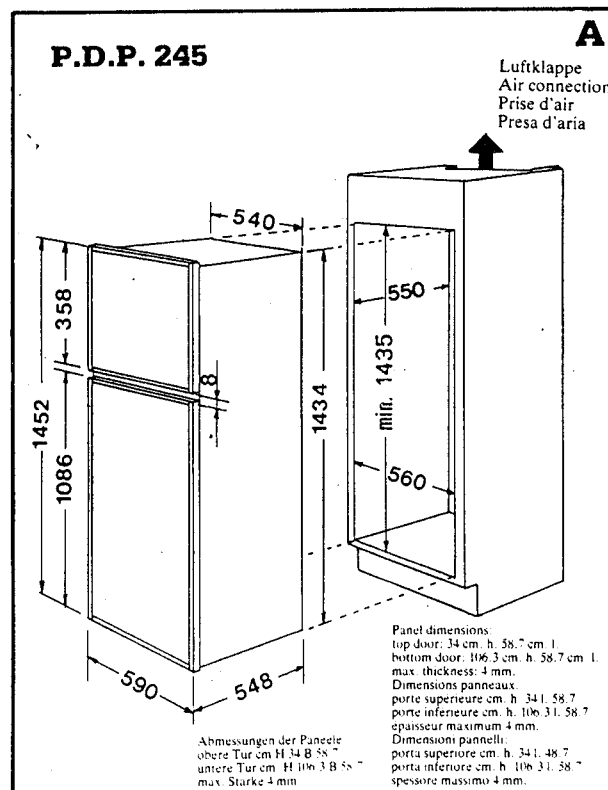
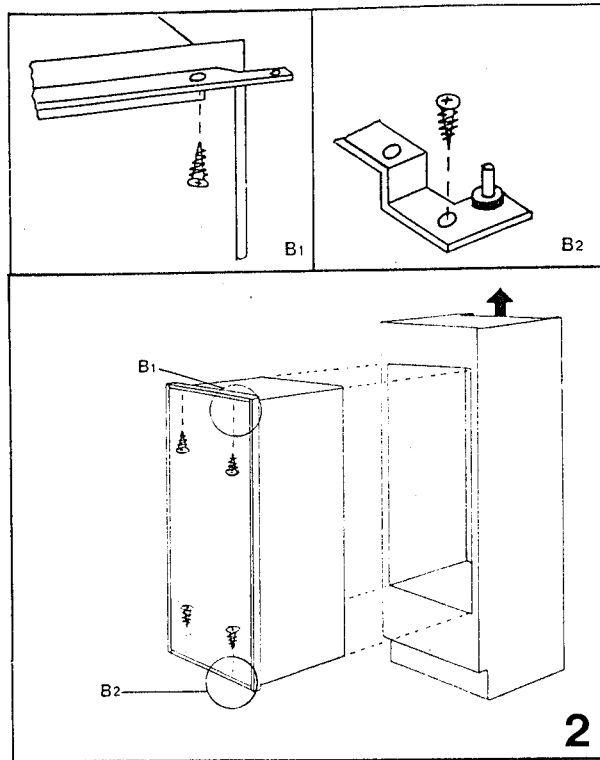

③ MONTAGGIO PANNELLI (Fig. 3)

Le dimensioni d'ingombro del pannello devono essere 1-2 mm. inferiori a quelle della porta e lo spessore massimo di 4 mm.

Per il montaggio eseguire le seguenti operazioni:

- 1) con la porta (o le porte nel caso che si tratti di un modello doppia porta) del frigo chiusa, svitare le viti autofilettanti che fissano alla porta il lato asportabile della cornice.
- 2) Allentare le rimanenti viti nel perimetro della cornice, quindi infilare il pannello di rivestimento.
- 3) Sistemato il pannello rifissare alla porta la cornice compreso il lato tolto in precedenza.

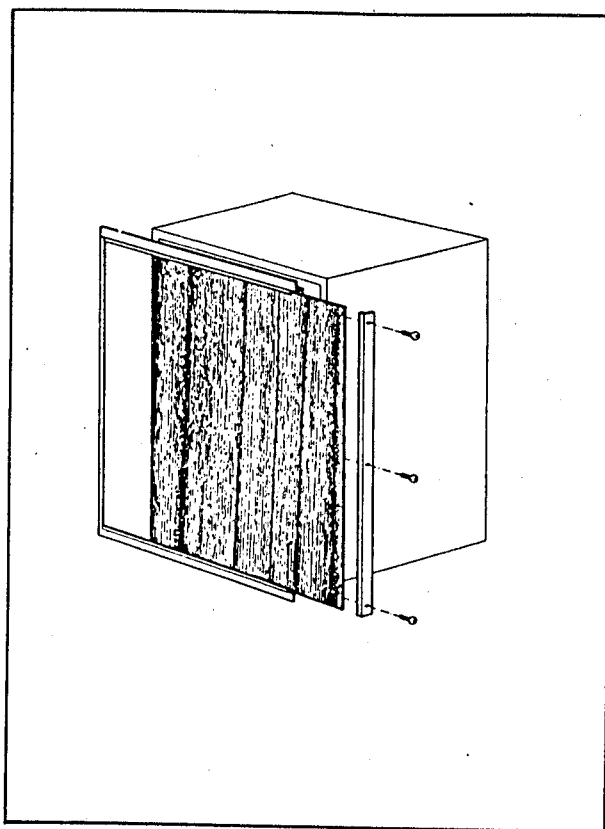

(fig. 3)