

Oster™

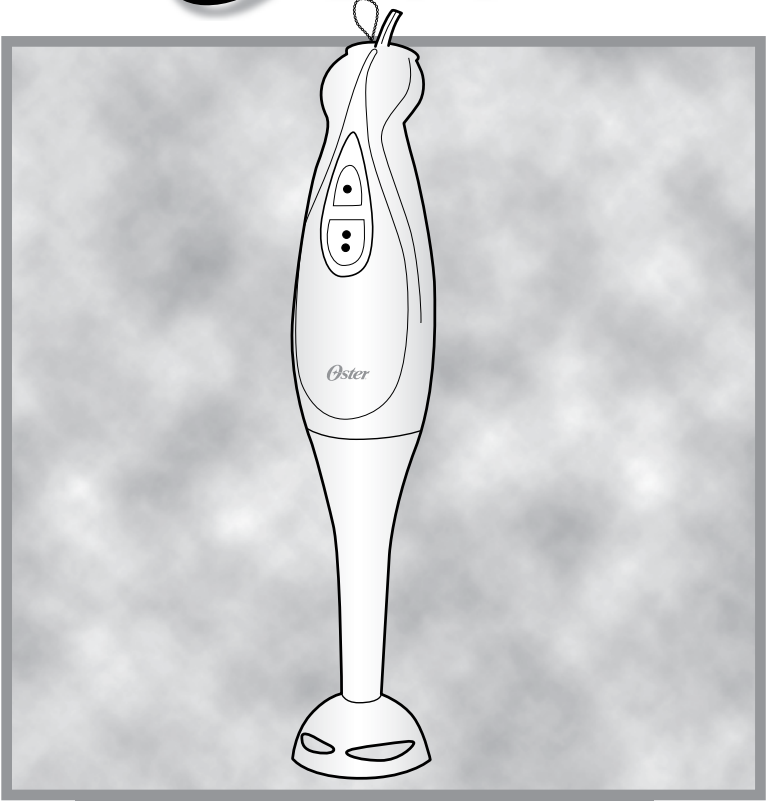

MODEL/
मॉडल

FPSTHB2607

INSTRUCTION MANUAL
HAND BLENDER

READ ALL INSTRUCTIONS BEFORE USING THIS APPLIANCE

निर्देश मैनुअल
हैंड ब्लेंडर

इस उपकरण का उपयोग करने से पहले सभी निर्देशों को ध्यान से पढ़ें

IMPORTANT SAFEGUARDS

When using electrical appliances, basic safety instructions should always be followed, including the following:

READ ALL INSTRUCTIONS BEFORE USING THE HAND BLENDER.

1. Always operate this appliance from power source of the same voltage, frequency and rating as indicated on the product identification plate.
2. **DO NOT** use with an extension cord.
3. **DO NOT** operate unit with a damaged cord or plug, after the appliance malfunctions or if it is dropped or damaged in any manner. Return appliance to the nearest Authorized Service Center for examination, repair or electrical or mechanical adjustment.
4. **DO NOT** twist, kink or wrap the power cord around the appliance as this may cause the insulation to weaken and split particularly where it enters the unit.
5. To protect against risk of electrical shock, **DO NOT** put unit motor in water or other liquid. This may cause personal injury and/or damage to the product.
6. After each operation, allow the unit to cool for 3 minutes before using it again.
7. **DO NOT** process food containing hard objects that cannot be safely broken up by the blade.
8. To protect against fire, **DO NOT** operate the unit in the presence of explosive and/or flammable fumes.
9. This appliance should not be used in the immediate vicinity of water, such as bathtub, washbowls, swimming pool, etc., where the likelihood of immersion or splashing could occur.
10. Switch off and unplug from outlet while not in use, before putting on or taking off parts, before cleaning and when changing blades. Remove by grasping the plug; **DO NOT** pull on the cord.
11. Avoid contact with moving parts. Keep hands, hair, clothing, as well as spatulas and other utensils away from blade during operation to reduce the risk of injury to persons and/or damage to the unit. A spatula or scraper may be used when the appliance is not in operation.
12. When mixing liquids, especially hot liquids, use a tall container or make small quantities at a time to reduce spillage.
13. **DO NOT** place appliance on or near a hot burner or in a heated oven.
14. **DO NOT** use over a stove or other heat source. When mixing soups or other hot foods or liquids, remove the saucepan from the heat source before using the unit.
15. This appliance is **NOT** intended to chop ice. Add ice to beverage after blending.
16. **DO NOT** use appliance for other than its intended use.
17. **DO NOT** leave unit unattended while it is operating.
18. The use of attachments not recommended or sold by manufacturer may cause fire, electrical shock or injury.

19. **DO NOT** let cord hang over edge of table or countertop.
20. **DO NOT** use outdoors or for commercial purposes.
21. **DO NOT** touch moving parts.
22. The hand blender should not be used by children and care should be taken when used near children.
23. **DO NOT** let cord contact hot surfaces, including the stove.

THIS UNIT IS FOR HOUSEHOLD USE ONLY.

SAVE THESE INSTRUCTIONS

SPECIAL CORD SET INSTRUCTIONS

Please follow the instructions below to ensure the safe use of the power cord.

- Do not pull, twist or otherwise abuse the power cord.
- Do not operate any electrical appliance with a damaged cord or plug or after the appliance malfunctions or has been dropped or damaged in any manner.
- Unplug the unit when it is not in use and before cleaning.
- Do not wrap the power cord around the main body of the appliance during or after use.

DESCRIPTION OF THE APPLIANCE

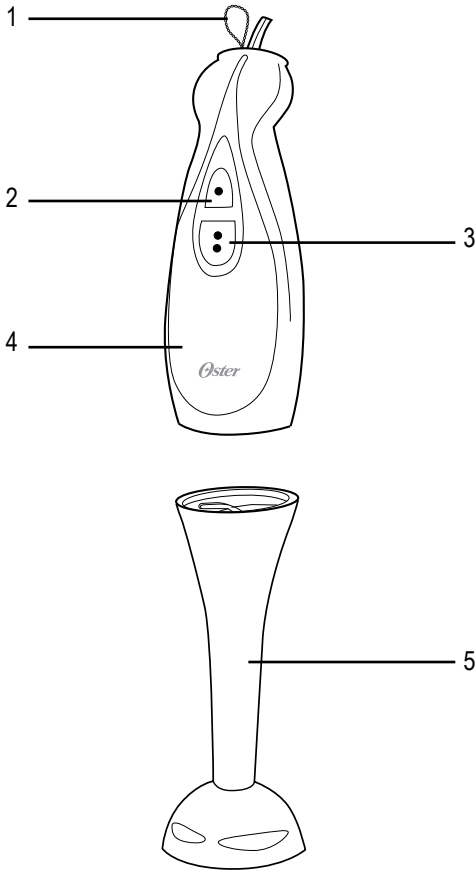

1. Hanging Loop
2. Slow Speed Button
3. High Speed Button
4. Motor Housing
5. Beater Shaft/ Blade Housing

INSTRUCTIONS FOR USE

BEFORE FIRST USE

Read and follow all the instructions for this section on Use and Care and find a place to keep this instruction manual ready for future reference.

NOTE: The use of attachments not recommended or sold by the manufacturer may cause fire, electrical shock, injury or damage to the product.

ASSEMBLING YOUR HAND BLENDER

Your Hand Blender is a two-part assembly. The upper part contains the Motor Housing and the Speed Buttons. The lower part contains the Beater Shaft/ Blade Housing.

To Lock: Hold the Motor Housing in the right hand and the Beater Shaft/ Blade Housing in the left. Attach the Motor Housing up to the Beater Shaft/ Blade Housing. Rotate the Motor Housing to the right. The assembly locks firmly.

To Unlock: Hold the Motor Housing in the right hand and the Beater Shaft/ Blade Housing in the left. Rotate the Motor Housing to the left to separate the units.

TO OPERATE YOUR HAND BLENDER

- Immerse the Blade Housing completely into ingredients.
- Depress the High or Low button and begin mixing ingredients by moving the appliance up and down and in circles. For continuous mixing, maintain pressure on button for a maximum of 1 minute.
- Hold the Hand Blender firmly.
NOTE: During mixing, it is normal for suction to be created at the bottom of the container.
- When desired consistency has been reached, release Button and lift the Hand Blender from mixture. To prevent splashing, always release Button before removing Hand Blender from ingredients.

CAUTION: To extend the life of this appliance, never let it operate continuously for more than 1 minute at a time. After 1 minute of continuous operation, release Button and let appliance rest for 3 minutes before using it again.

WARNING: Do not use Hand Blender in saucepan directly on stovetop. Remove pan from heat before mixing.

REMOVAL OF BEATER SHAFT

Grasp beater shaft firmly and rotate Motor Housing to the left.

MAINTENANCE AND CLEANING

Be sure unit is unplugged before attempting to clean.

The Motor Housing should be wiped clean with a damp cloth or sponge. NEVER immerse motor unit in water.

After using your Hand Blender, the Blades may be washed by hand with mild soap and water.

CAUTION: Blades are sharp. Handle carefully.

Make sure all parts are completely dry before attempting to use again.

NOTE: Do not place Hand Blender components in dishwasher.

STORAGE

Unplug unit and store in a clean, dry place. Never wrap cord tightly around the appliance. Do not put any stress on the cord where it enters the unit as it could cause the cord to fray and break.

WARRANTY

Sunbeam Products, Inc doing business as Jarden Consumer Solutions, its affiliates and subsidiaries (hereinafter collectively referred to as “SPI”) warrant that, for a period of two (2) years from the date of purchase, this product will be free from defects in material and workmanship (the “Warranty”). Please preserve the Warranty Card and Cash Memo duly stamped and signed by the dealer, as this will be required for any claims under this Warranty.

- The rights and benefits under this Warranty are additional to your statutory rights, which are not affected by this Warranty.
- During the period Warranty, SPI at its choice will repair or replace this product or any component of the product found to be defective free of cost through (the Dealer from whom the product was purchased or through the service center listed in card-business people to confirm), provided that:
 - SPI is promptly informed of the defect.
 - The product has not been altered in any way or subjected to misuse or repair by the person other than a person authorized by SPI.
- No rights are given under the Warranty to a person acquiring the product second hand.
- Any repaired or replaced product will be warranted on these terms for the remaining portion of the Warranty in the country where the product was purchased.
- Liability for consequential loss or damage is neither accepted nor is it implied.
- The following are not covered under SPI’s Warranty:
 - a. If product was used in any manner other than the intended use.
 - b. If product has not been used according to the instruction manual/User’s Manual, included with the product.
 - c. If defects are caused by improper or reckless use.
 - d. If product was altered or repaired by anyone other than those authorized by the national manufacturer, importer or respective merchant.
 - e. Use of incorrect current or voltage or faulty electric power supply.
 - f. Normal wearing and tearing of parts and accessories resulting from regular use.
 - g. Damages resulting from transportation, accidents, mishandling or negligence on the part of the customer.
 - h. The following part/components:
 - Glass container
 - Light bulb
 - Accessories
 - i. Industrial or commercial use of product.

Waste electrical products should not be disposed of with household waste. Please recycle where facilities exist.

AUTHORIZED SERVICE CENTERS

CITY	NAME OF THE SERVICE CENTRE	AREA COVERED
Chennai	M/S A.M. Electricals Mr. A. Mani 110, Vellala Street, Purasawalkam, Chennai-84 Ph.No. 044-26430684/26650232, 9444949717	Chennai
Bangalore	M/S Electrocare Mr. Naveen K.R. No. 15/1, Second Main 7th Cross, Charrajpet, Bangalore - 08 Ph.No. 080-26605762/65993911	Bangalore
Mumbai	M/S S P Services Mr Santosh Palkar Shop no.10,Dhighe nagar chs, Fitwala road opp saibaba mandir, Elephiston road(w), Mumbai-400013, Ph. No. 24326726, 24327402, 24384936	Mumbai, Thane, Navi Mumbai
Delhi	M/S Global Power Link Mr Vivek Babbar 207, Chetak Complex, 5LSC Pocket B&E Market, Dilshad Garden Delhi-95 Ph.No. 011-22125888,9818669497 globalpowerlink@gmail.com	East & Central Delhi Faridabad,Noida, Gaziabad
	M/S S. T. Service Point M-131, 1st Floor Guru Harkishan Nagar Paschim Vihar New Delhi-110041 Mr Vipin Yadav Ph.No. 011-45586987, 32958438, 9654959459 service_st@yahoo.co.in	North, West, South, GGN
Ahmedabad	M/S Kamishka Enterprises 101, Sudarshan complex, Nr. Milihakhali under bridge, Navrangpura, Ahmedabad-380008 Mr Ashok Malhotra Ph.No. 079-26406263, 30000561, 9427616266	Ahmedabad City
Punjab	M/S Utility Services 1169/1, Hamam Nagar Model Town, Ludhiana Punjab-141001 Contact person: Mr Harsh Bhalla Ph.No. 0161-2431146, 5178421, 9417932746	Ludhiana, Jalandhar, Chandigarh
Indore	M/S Seen Ages LG-1, Sushila Complex 130, Jail road, Indore-452003 Contact person: Mr Nitin Neme Ph.No. 0731-2436032, 3254273, 9303270873	Indore, Ujjain, Ratlam
Kerala	Speed EX Services Perue Estate 1st Floor,B4 Kizhavana Road,Kochi - 15, Kerala Ph.No. 0484-2356117,4029847 speedexpower@yahoo.com Mr.Shafi : 09447209147, 09947202384	Kochi (Ernakulam)
Pune	M/s Shree Ganraj Services Shoo no -8, Shri Ganesh Gayatri Complex 291 Sombar Peth, Pune - 411011, Ph. No. 020-32949014, 9326029436 Mr Rajesh / Ganesh	Pune, Pimpri & Chinchwad
Kolkata	M/S Southern Services 3-A, Ishwar Ganguly Street, Rash Bihari, Kolkata - 700026 West Bengal, Ph.No. 033-24196265, 24665915 Mr Ajay Nag/ Mr Shankar Das Gupta	Kolkata
Hyderabad	M/S Sudarshan Enterprises Shop No 207, 2nd Floor, MCH Complex, Putti Wali kothi Hyderabad - 500095 Ph.No. 040-32940771, 9246535795	Hyderabad
Goa	JOLLY ENTERPRISES 78/A-G-2, Nuvem Enclave Belloy Nuvem Salcete, Goa-403604, Ph:2791800	Goa
Surat	J.K.ENTERPRISES 6/2623, motala seri, vrushbh corner, opp union bank, rampura main road Mr. Yogesh Lad -9924409722 Ph.No. 261-0261-3104983, 9924409722, 9879654205	Surat

सुरक्षित रहने के महत्वपूर्ण उपाय

अपना उपकरण इस्तेमाल करते हुए, हमेशा सुरक्षा की मूल सावधानियां बरतनी चाहियें, जिनमें निम्नलिखित शामिल हैं :

अपना हैंड बलेंडर इस्तेमाल करने से पहले सभी निर्देश ध्यान से पढ़ें :

- हमेशा इस उपकरण को प्रोडक्ट पहचान की प्लेट पर दर्शाई गई वोल्टेज, फ़्रिक्वेंसी और रेटिंग के अनुरूप बिजली के स्रोत से चलाएं।
- एकस्टेंशन कोर्ड के साथ इस्तेमाल **न करें**।
- टूटी हुई तार या प्लग के साथ, या उपकरण खराब होने या गिरने या किसी तरह का नुकसान होने की स्थिति में यूनिट को न चलाएं। उपकरण को जाँच, रिपेयर या इलेक्ट्रिक या मकैनिकल एडजस्टमेंट के लिये नजदीकी ऑथोराइज्ड सर्विस सेंटर पर ले जायें।
- उपकरण पर बिजली की तार को **न लपेटें, न गांठ बांधें** क्योंकि इससे इंसुलेशन कमजोर पड़ सकता है और खासतौर पर वहां से अलग हो सकता है जहां से यह यूनिट में प्रवेश करता है।
- बिजली का झटका लगने के जोखिम से बचने के लिये यूनिट की मोटर को पानी या अन्य लिक्विड में न डालें। इससे आपको चोट लग सकती है और/या प्रोडक्ट को नुकसान हो सकता है।
- काम करने के बाद, यूनिट को दोबारा इस्तेमाल करने से पहले 3 मिनट के लिये ठंडा होने दें।
- सख्त खाने की चीजों को प्रोसेस **न करें** जो ब्लेड से सुरक्षित रूप से टूट नहीं सकतीं।
- आग से बचाव के लिये, विसफोटक या ज्वलनशील पदार्थों की उपस्थिति में यूनिट को **न चलाएं**।
- यह उपकरण पानी के एकदम नजदीक इस्तेमाल नहीं किया जाना चाहिये, जैसे बाथटब, वाशबाउल्स, स्विमिंग पूल आदि, जहां डूबने या छींटे पड़ने की संभावना हो।
- जब इस्तेमाल में न हो, पार्ट्स लगाने या निकालने से पहले, सफाई करने और ब्लेड बदलने से पहले स्विच ऑफ़ कर दें और आउटलेट से प्लग निकाल दें। प्लग को पकड़ कर निकालें ; तार को **न खींचें**।
- घूमते हुए पार्ट्स के सम्पर्क में आने से बचें। व्यक्तियों को चोट लगने और/या यूनिट को नुकसान होने का जोखिम कम करने के लिये काम करने के दौरान ब्लेड से हाथों, बालों, कपड़ों और स्पेचुलाज़ और अन्य बर्तनों को दूर रखें। जब उपकरण काम नहीं कर रहा हो तो स्पुचुला या स्क्रेपर इस्तेमाल किये जा सकते हैं।
- लिक्विड्स मिक्स करते हुए, खासतौर पर गर्म लिक्विड, एक ऊंचा बर्तन इस्तेमाल करें या छलकना कम करने के लिये एक बार में कम मात्रा बनाएं।
- गर्म बर्नर पर या गर्म किये हुए ओवन में या इनके नजदीक उपकरण **न रखें**।

- स्टोव पर या अन्य गर्म स्रोत पर इस्तेमाल **न करें**। जब सूप या अन्य गर्म खाने की चीजें या लिक्विड मिक्स कर रहे हों तो, सॉसपैन को यूनिट इस्तेमाल करने से पहले गर्म स्रोत से हटा दें।
- यह उपकरण बर्फ का चूरा करने के लिये **नहीं** है। ब्लैंडिंग करने के बाद बैवरेज में बर्फ मिलाएं।
- उपकरण जो काम करने के लिये बनी है उसके अलावा किसी और काम के लिये इस्तेमाल **न करें**।
- जब यूनिट काम कर रहा हो तो इसके सामने से **न हटें**।
- निर्माता द्वारा सिफ़ारिश न की गई या बेची गई अटैचमेंट्स इस्तेमाल करने से आग लग सकती है, बिजली का झटका लग सकता है या चोट लग सकती है।
- तार को टेबल या काउंटरटॉप के किनारे से **न टांगें**।
- खुले में या कमर्शियल उद्देश्यों के लिये इस्तेमाल **न करें**।
- घूमते हुए पार्ट्स को **न छुएं**।
- रिटक मिक्सर बच्चे इस्तेमाल न करें और जब बच्चों के नजदीक इस्तेमाल किया जाता है तो ध्यान रखें।
- तार को गरम सतहों या स्टोव आदि से **न छूने दें**।

यह उपकरण सिर्फ़ घर में इस्तेमाल करने के लिये है।

इन निर्देशों को सुरक्षित रखें

तार सेट करने के खास निर्देश

कृपया बिजली की तार का सुरक्षित इस्तेमाल करने के लिये नीचे दिये गये निर्देशों का पालन करें।

- बिजली की तार को खींचें नहीं, मोड़ें नहीं या इससे किसी तरह की छेड़छाड़ न करें।
- टूटी हुई तार या प्लग के साथ, उपकरण खराब होने या गिरने या किसी तरह का नुकसान होने के बाद यूनिट को न चलाएं।
- जब यूनिट इस्तेमाल में न हो तो सफ़ाई करने से पहले, प्लग को निकाल दें।
- बिजली की तार को इस्तेमाल के दौरान या इस्तेमाल के बाद उपकरण की मुख्य बॉडी के आसपास न लपेटें।

उपकरण का वर्णन

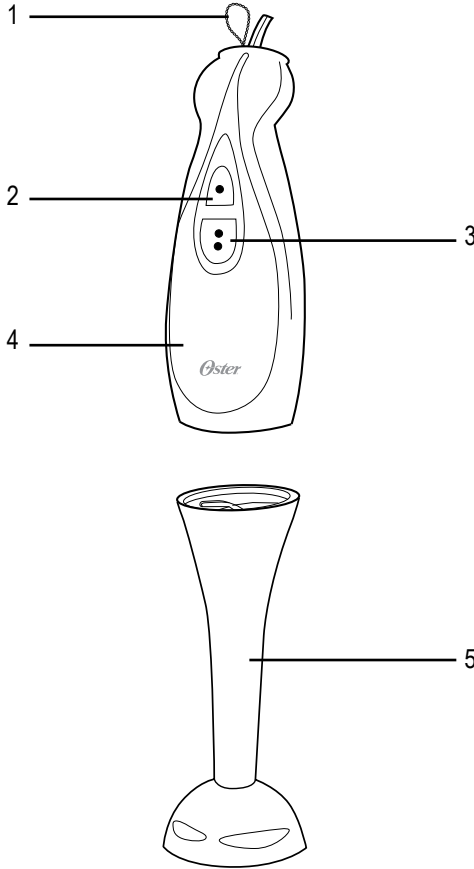

1. हैंडिंग लूप
2. सलो स्पीड बटन
3. हाई स्पीड बटन
4. मोटर हाउसिंग
5. बीटर शाफ्ट/ बलेड हाउसिंग

इस्तेमाल के लिये निर्देश

पहली बार आपका उपकरण इस्तेमाल करने से पहले

इस भाग में इस्तेमाल और देखभाल के लिये सभी निर्देशों को पढ़ें और उनका पालन करें। भविष्य में देखने के लिये इस निर्देश पुस्तिका को संभाल कर रखें।

नोट करें : निर्माता द्वारा सिफ़ारिश न की गई या बेची गई अटैचमेंट्स इस्तेमाल करने से आग लग सकती है, बिजली का झटका लग सकता है या चोट लग सकती है या प्रोडक्ट को नुकसान हो सकता है।

अपने हैंड बलेंडर की फिटिंग के लिए:

आपका उपकरण दो-भागों में है। ऊपर के भाग में मोटर हाऊसिंग है। नीचे के भाग में बीटर शाफ्ट या है।

लॉक करने के लिये : मोटर की हाऊसिंग को दाएं हाथ में पकड़ें और बीटर शाफ्ट या फूड चॉपर को बाएं हाथ में। मोटर हाऊसिंग को बीटर शाफ्ट या फूड चॉपर के ऊपर लगाएं। मोटर हाऊसिंग को दाईं ओर घुमाएं। असैम्बली मजबूती से लॉक हो जाती है।

लॉक खोलने के लिये : मोटर की हाऊसिंग को दाएं हाथ में पकड़ें और बीटर शाफ्ट या फूड चॉपर को बाएं हाथ में। यूनिट को अलग करने के लिये मोटर हाऊसिंग को बाईं ओर घुमाएं।

आपका हैंड बलेंडर इस्तेमाल करना

- मोटर हाऊसिंग को बीटर शाफ्ट से जोड़ने के लिये मोटर हाऊसिंग को वाईं ओर तब तक घुमाएं जब तक कि यह अपनी जगह पर मजबूती से लॉक न हो जाए।
- ब्लेड हाऊसिंग को पूरी तरह से मिश्रण में डुबो दें।
- ऑन बटन दबाएं और उपकरण को ऊपर, नीचे और गोल-गोल घूमाकर मिश्रण को मिक्स करना शुरू करें। यूनिट सिर्फ़ तभी काम करेगी जब बटन दबाया जाता है। लगातार मिक्स करने के लिये, बटन को अधिकतम 1 मिनट के लिये दबा कर रखें।
- स्टिक मिक्सर को मजबूती से पकड़ें।

नोट : मिक्स करते हुए, साधारणतयः सक्शन बर्तन के निचले हिस्से पर बनता है।

- जब मनचाहा गाढ़ापन / पतलापन मिल जाये तो बटन को छोड़ दें और स्टिक मिक्सर को मिक्सचर से उठा लें। छलकना रोकने के लिये हमेशा मिश्रण से स्टिक मिक्सर हटाने से पहले बटन छोड़ दें।

सावधानी : इस उपकरण का जीवन बढ़ाने के लिये, कभी भी इसे एक बार में 1 मिनट से ज्यादा के लिये लगातार नहीं चलने दें। लगातार 1 मिनट चलाने के बाद, कृपया बटन छोड़ दें और उपकरण को दोबारा इस्तेमाल करने से पहले 3 मिनट का आराम दें।

चेतावनी : मिक्स करने से पहले पैन को आंच से हटा दें। सॉसपैन में या स्वोवटॉप पर स्टिक मिक्सर सीधे न इस्तेमाल करें।

- बीटर शाफ्ट हटाने के लिये, इसे मजबूती से पकड़ें और मोटर हाऊसिंग को बाये ओर घुमाएं।

रख-रखाव और सफ़ाई

- सफ़ाई करने से पहले पक्का कर लें कि यूनिट का प्लग निकला हुआ है।
- मोटर हाऊसिंग गीले कपड़े या स्पॉंज के साथ पोंछ कर साफ़ करें।
मोटर यूनिट को कभी भी पानी में न डुबाएं।
- यूनिट इस्तेमाल करने के बाद बीटर शाफ़्ट हल्के साबुन वाले पानी के साथ हाथ से साफ़ किये जा सकते हैं।

सावधानी : ब्लेड तेज हैं। इन्हें ध्यान से इस्तेमाल करें। दोबारा इस्तेमाल करने से पहले पक्का कर लें कि सभी पार्ट्स पूरी तरह से सूख गये हैं।

नोट करें : अपने उपकरण के भाग डिशवाशर में न रखें।

आपके हैंड बलेंडर का रख रखाव :

यूनिट का प्लग निकाल दें और इसे साफ़, सूखी जगह पर रखें। कभी भी उपकरण के आसपास कस कर तार न लपेटें। तार पर उस जगह कोई दबाव न डालें जहां से यह यूनिट में प्रवेश करती है क्योंकि इससे तार उलझ या टूट सकती है।

वारंटी

सनबीम प्रोडक्ट्स, इंक जॉर्डन कंस्युमर सॉल्यूशंस, के तौर पर व्यवसाय कर रही है, इस सहयोगी और सहायक संगठन (बाद में सामूहिक तौर पर SPI के रूप में निर्दिष्ट) आशवासन देते हैं कि खरीद की तारीख से के दो साल तक, ये उत्पाद निर्माण और सामग्री के दोषों से मुक्त होगा (वारंटी). कृपया वारंटी कार्ड और केश मेमो, डीलर की मोहर और हस्ताक्षर के साथ सुरक्षित रखें, चूंकि ये वारंटी क्लेम के लिए ज़रूरी होगा.

- इस वारंटी के अधिकार और लाभ आपके कानूनी अधिकारों के अतिरिक्त हैं, इस वारंटी द्वारा जो प्रभावित नहीं हैं.
- इस वारंटी के दौरान, SPI अपनी इच्छानुसार इस उत्पाद या इसके खराब पुर्जों को निशुल्क बदल या मरम्मत कर सकती है. (डीलर जिससे उत्पाद खरीदा गया था या सूची में दिए गये सर्विस-सेंटर्स से) बशर्ते कि
 - SPI द्वारा तुरंत दोष के बारे में बताया है.
 - उत्पाद में किसी भी तरह की छेड़छाड़ ना की गई हो जैसे दुरुपयोग या मरम्मत - SPI द्वारा अधिकृत व्यक्ति के अलावा किसी अन्य द्वारा .
- सैंकेंड हैंड उत्पाद के धारक को वारंटी के अन्दर कोई अधिकार नहीं दिए गए हैं.
- कोई भी मरम्मत किया गया या बदला गया उत्पाद वारंटी का बचा भाग उसी देश में पाएगा जिसमें उसे खरीदा गया था.
- परिणामगत हानि या क्षति की देयता ना तो मान्य होगी और न ही लागू होगी.
- SPI वारंटी के अंतर्गत निम्नलिखित कवर चीज़ें कवर नहीं होंगी:
 - अ. अपने लक्षित उपयोग के अतिरिक्त किसी अन्य उपयोग पर.
 - ब. अगर उत्पाद का उपयोग निर्देश/उपयोग मैनुअल में बताएं तरीके के अलावा ,अन्य तरह से किया गया है
 - स. अगर दोष अनुचित और गैर ज़िम्मेदार उपयोग से हुआ है.
 - द. मरम्मत या छेड़छाड़ राष्ट्रीय निर्माता, इम्पोर्टर या संबंधित व्यापारी द्वारा अधिकृत व्यक्ति के अलावा किसी अन्य द्वारा करी गई है.
 - ई. अनुचित करंट ,वोल्टेज या गलत बिजली की आपूर्ति का प्रयोग.
 - फ. सामान्य प्रयोग के दौरान होने वाली पुर्जों और एक्सेसिरीज़ के साथ छेड़छाड़.
 - ग. ग्राहक द्वारा परिवहन, दुर्घटनावश, लापरवाही या ध्यान न देने दे हुए नुकसान
 - ह. निम्नलिखित भाग/पुर्जे :
 - ग्लास कंटेनर
 - लाइट बल्ब
 - सहायक उपकरण

उत्पाद का औद्योगिक या वाणिज्यिक उपयोग अपशिष्ट बिजली के उत्पादों को धरलू कवर के साथ ना फेंकें कृपया जहां सुविधाएं मौजूद हैं वहाँ रीसायकल करें.

सर्विस सेंटर

शहर	सर्विस सेंटर के नाम	कवर किए गए इलाके
चेन्नई	मे. ए.एम. इलेक्ट्रिकल्स श्री. ए. मनी 110/1, वेल्डाल स्ट्रीट, पुरसवालकम, चेन्नई-84 फोन नं. 044-26430684/26650232, 9444949717	चेन्नई
बंगलुरु	मे. इलेक्ट्रोडियर श्री. नवीन के. आर. नं. 151/1, सेकंड मेनू 7वां क्रॉस, चामरायपेट, बंगलुरु-08 फोन नं. 080-6605762/65993911	बंगलुरु
मुंबई	मे. एस. पी. सर्विसेस श्री. संतोष पालकर शापि नं. 10, दिघे नगर सीएचएस, फिदवाला रोड, साईबाबा मंदीर के सामने, एलानिस्टन रोड (प.), मुंबई-400 013 फोन नं. 24326726, 24327402, 24384936	मुंबई, ठाणे, नवी मुंबई
दिल्ली	मे. ग्लोबल पावर लिंक श्री. विवेक बबबर 207, जेल्क कॉम्प्लेक्स, 5एलएससी, मुकंद बी एण्ड ई मार्केट, दिवशाद गार्डन, दिल्ली-95 फोन नं. 011-22125888, 9818669497 ई-मेल : globalpowerlink@gmail.com	पूर्व और केन्द्रीय दिल्ली फोरदाबाद, नोएडा, गाजियाबाद
	मे. एस. टी. सर्विस पॉइंट एम-131, पहली मंजिल, गुरु हरकृष्ण नगर, पश्चिम बिहार, नई दिल्ली-110041. श्री. विपिन यादव फोन नं. 011-45586987, 32958438, 9654959459 ई-मेल : service_st@yahoo.co.in	उत्तर, पश्चिम, दक्षिण, जीजीएन
अहमदाबाद	मे. कनिष्का एन्टरप्राइजेस 101, सुदर्शन कॉम्प्लेक्स, मोटावाली ब्रिज के नजदीक नरसारास, अहमदाबाद-380008. श्री. अशोक मलहोत्रा फोन नं. 079-26406263, 30000561, 9427616266	अहमदाबाद शहर
पंजाब	मे. ग्लोबल सर्विसेस 1169/1, हस्मान नगर, मॉडल टाउन, लुधियाना, पंजाब-141001 संपर्क : श्री. हर्ष भल्ला फोन नं. 0161-2431146, 5178421, 9417932746	लुधियाना, जलंधर, चंडीगढ़
इन्दौर	मे. सीन एजेन्स एलजी-1, सुशीला कॉम्प्लेक्स, 130, जेल रोड इन्दौर-452003 संपर्क : श्री. नितिन जेजे फोन नं. 0731-2436032, 3254273, 9303270873	इन्दौर, उज्जैन, रतलाम
कोची	स्पीड ईएक्स सर्विसेस फ्लूई इस्टेट, पहली मंजिल, बी4 कोडावाला रोड, कोची-15, केरला 130, जेल रोड इन्दौर-452003 फोन नं. 0484-2356117, 4029847 ई-मेल : speedexpower@yahoo.com श्री. शफी	कोची (अरनाकुलम)
पुणे	मे. श्री गणराज सर्विसेस शापि नं. 8, श्री. गणेश गायत्री कॉम्प्लेक्स, 291, सामंवार पेठ, पुणे- 411011. 130, जेल रोड फोन नं. 020-32949014, 9326029436 श्री. राजेश/गणेश	पुणे, पिंपरी और चिंचवड
कोलकाता	मे. साऊथर्न सर्विसेस कोलकाता 3-ए, इंदिरा गांधी मार्ग, राज बिहार, कोलकाता-700026. पश्चिम बंगाल फोन नं. 033-24196265, 24665915 श्री. अजय नाग/ श्री. शंकर दास गुप्त	कोलकाता
हैदराबाद	म. सुदर्शन एन्टरप्राइजेस हैदराबाद शापि नं. 207, दूसरी मंजिल, एमसीएच कॉम्प्लेक्स, पुलली वाली कोठी, हैदराबाद - 500095 फोन नं. 040-32940771, 9246535795	हैदराबाद
गोवा	जीली एन्टरप्राइजेस 78/ए जी-2, सुकेम एन्वेलोप बॉलोन नयम सोलर्स, गोवा-403604 फोन नं. 2791800.	गोवा
सूरत	सूरत जे. के. एन्टरप्राइजेस सूरत 6/2623, मोटाला सेरा, वृषभ कॉर्नर, सुनियन बैंक के सामने, रामपुरा मेन रोड, श्री. योगेश लाड - 9924409722 फोन नं. 261-0261-3104983, 9924409722, 9879654205	सूरत



WARRANTY CARD

वारंटी कार्ड

©2010 Sunbeam Products, Inc. doing business as Jarden Consumer Solutions.
All rights reserved. Manufactured by Sunbeam Products, Inc. doing business as Jarden Consumer Solutions, 2381 Executive Center Drive, Boca Raton, Florida 33431 U.S.A.
Distributed by Jarden Consumer Solutions of India Private Limited, Unit B-204, Universal Business Park, Off Saki Vihar Road, Chandivli Farm Road, Andheri (E) Mumbai 400 072, India.
1-800-102-6300

2010 सनबीम प्रोडक्ट्स, इंक जॉर्डन कंज्युमर सल्युशन के रूप में व्यापार करते हैं।
सर्वाधिकार सुरक्षित। सनबीम प्रोडक्ट्स इंक द्वारा निर्मित जो जॉर्डन कंज्युमर सल्युशन के रूप में व्यापार करते हैं, 2381 एक्जिक्यूटिव सेंटर ड्राइव, बोका रेटन, फ्लोरिडा 33431, यूएसए
जॉर्डन कंज्युमर सल्युशन ऑफ इंडिया प्रा. लि., यूनिट बी-204, यूनिवर्सल बिजनेस पार्क, साकी विहार रोड के सामने, चांदीवली फार्म रोड, अंधेरी (ई) मुम्बई 400072, भारत द्वारा वितरित

1-800-102-6300

Model No. : _____
मॉडल नं.

Date of Purchase : _____
खरीदने की तारीख

Dealer's Stamp : _____
डीलर की मुहर