

- **Manual de instrucciones.**
- **Manual de instruções.**
- **Mode d'emploi.**
- **Operating instructions.**
- **Bedienungsanleitung.**
- **Manuale di istruzioni.**

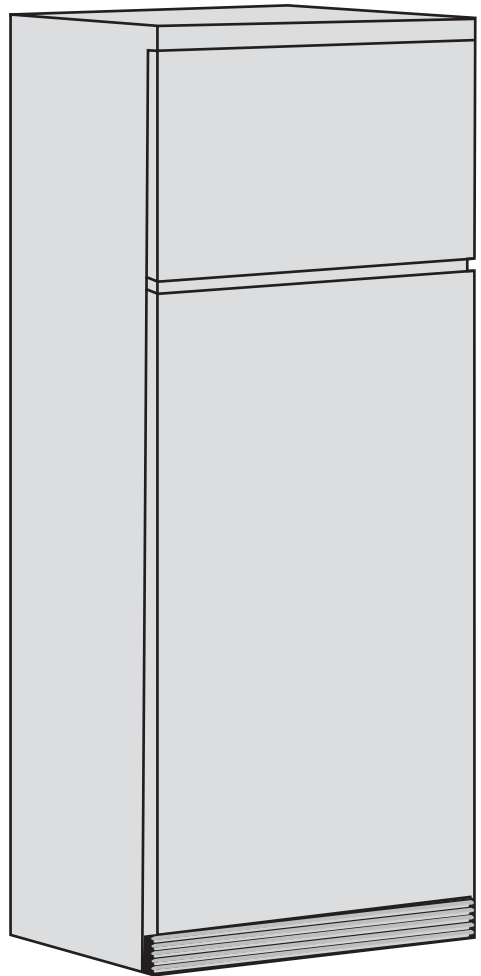

**INDICE**

	Pag.
Instalación.....	2
Descripción general .....	3
Utilización del refrigerador.....	4
Utilización del congelador .....	6
Limpieza y mantenimiento .....	10
Cambio de sentido de apertura de puertas .....	11
Panelación (Sólo modelos P/PB) .....	13
Problemas de funcionamiento .....	14
Esquema eléctrico .....	15
Especificaciones .....	15

**ADVERTENCIA**

Si su antiguo frigorífico dispone de pestillos de cierre automático o manual, **NO OLVIDE DESTRUIR O INUTILIZAR EL SISTEMA DE CIERRE** antes de echarlo a la chatarra. Con ello evitará que los niños al jugar puedan quedar encerrados dentro.

**NO DAÑE LAS TUBERIAS** y evitará el escape incontrolado de refrigerante a la atmósfera.

# INSTALACION

## RECOMENDACIONES

Permitir la circulación de aire por la parte trasera del frigorífico.  
No taponar la rejilla delantera ni el techo del frigorífico con ningún objeto.  
Si se instala un armario encima, tendrá un hueco para que el aire circule.

Evitar en lo posible la proximidad de fuentes de calor.

Si necesita tumbar el frigorífico para desembalarlo o cambiar el sentido de giro de las puertas, **SOLO SE PUEDE TUMBAR SOBRE LA PARTE TRASERA.**

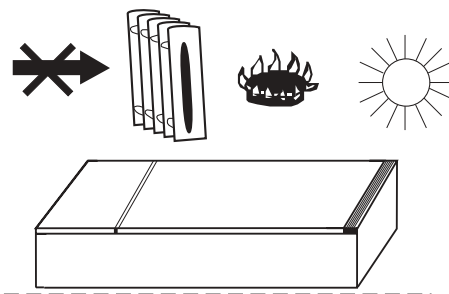

NOTA: Las bisagras de las puertas están en el lado derecho. Si esta disposición es incómoda para usted, es posible cambiar de lado las bisagras. En el anexo CAMBIO DE SENTIDO DE APERTURA DE PUERTAS están las instrucciones.

Regulando los pies de nivelación comprobar que el frigorífico queda bien apoyado en el suelo (sin cojear) y bien nivelado (no ladeado).  
**IMPORTANTE**

Este frigorífico funciona a 220/230v. Si Vd. dispone de una tensión diferente en su hogar, debe utilizar un transformador de potencia no inferior a 700W.

Utilice un enchufe con TOMA DE TIERRA.

NOTA: El fabricante declina toda responsabilidad en caso de que no se sigan estas recomendaciones.

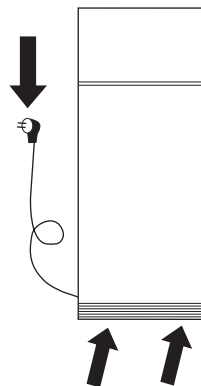

## ATENCION ANTES DE CONECTAR

1.- Limpiar el interior del frigorífico.



2.- Para un correcto funcionamiento, esperar 2 horas antes de conectar.



3.- Conectar.



# DESCRIPCION GENERAL

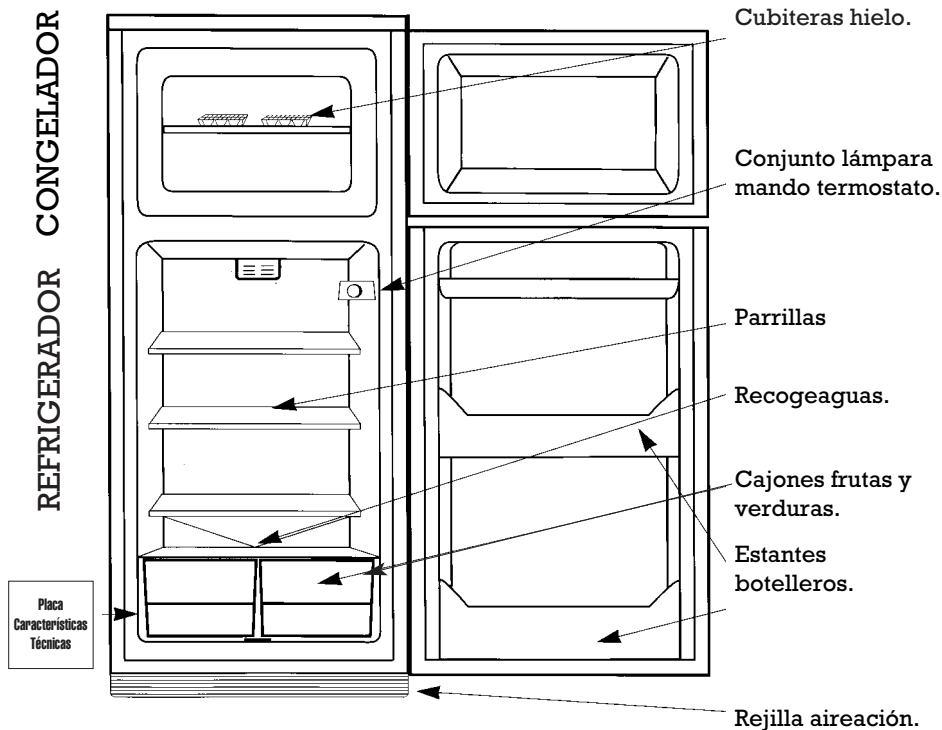

# PUESTA EN FUNCIONAMIENTO

**1** Accione el mando termostato seleccionando una posición media.

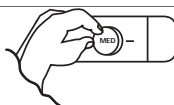

**2** Cierre las puertas.

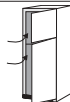

**3** Pasadas 3 horas, puede introducir alimentos en el refrigerador. Para congelar alimentos frescos, espere 24 horas\*

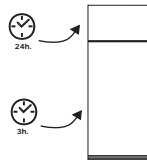

# UTILIZACION DEL REFRIGERADOR

## ALIMENTOS

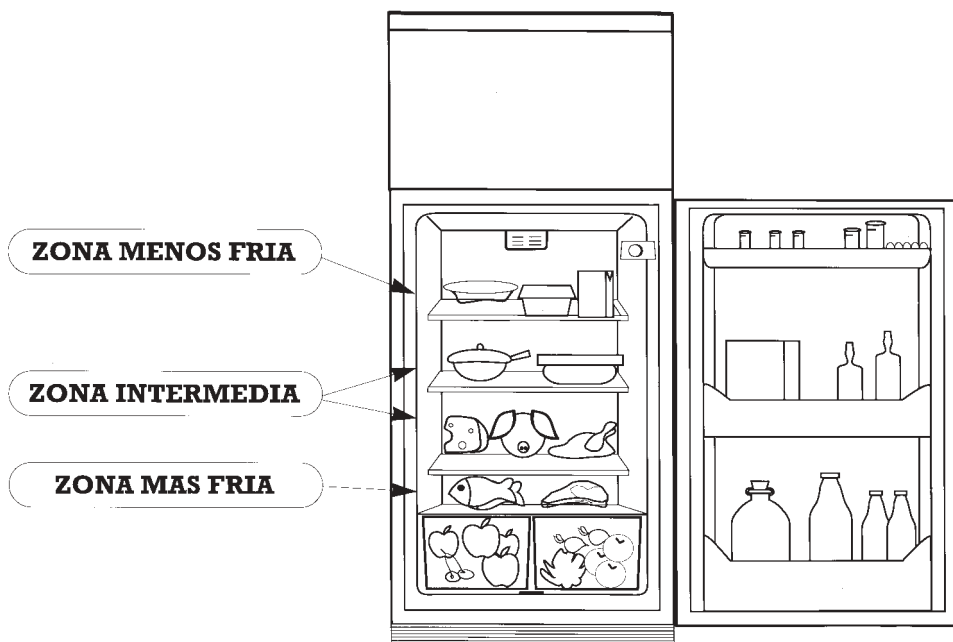

## ATENCIÓN

- Girando el mando termostato se puede seleccionar más o menos frío en el refrigerador.
- Hay que tener en cuenta que la temperatura no es totalmente uniforme en todo el recinto, por lo que hay zonas adecuadas para cada tipo de alimento (según figura).
- La temperatura en el refrigerador puede verse afectada por la temperatura ambiente, la ubicación del aparato y la frecuencia de apertura de la puerta. Cuando la temperatura ambiente es muy alta, obtendrá el mejor rendimiento con el termostato en posición media.
- No introducir en el refrigerador alimentos calientes o líquidos sin taponar.
- No introducir **NUNCA** líquidos volátiles, inflamables o explosivos, como disolventes, alcoholes, acetona o gasolina. Hay riesgo de explosión.
- Las carnes y pescados es conveniente envolverlos para evitar olores.

# UTILIZACION DEL REFRIGERADOR

## DESHIELO

El sistema de deshielo del refrigerador funciona automáticamente, por tanto no necesita ninguna intervención del usuario.

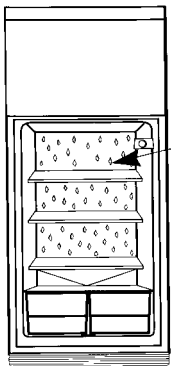

La pared del fondo del refrigerador estará habitualmente llena de gotitas de agua o hielo. Esto es totalmente NORMAL y forma parte del proceso automático de deshielo.

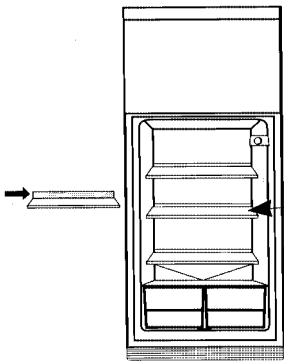

Procure que los alimentos no toquen la pared del fondo. Para ello las parrillas disponen de un tope que no se debe sobrepasar.

# UTILIZACION DEL CONGELADOR

## CONGELACION ALIMENTOS FRESCOS

### NOTA

El congelador de este frigorífico tiene categoría de 4 \* \*\*\* estrellas y es capaz de congelar hasta 4 kg. de alimentos frescos en 24 horas.

### CONSEJOS

- Envuelva los productos a congelar en papel aluminio o recipientes herméticos.
- Prepare los alimentos en raciones consumibles de una sola vez.
- Nunca congele por segunda vez un alimento descongelado.
- Coloque una etiqueta en el envoltorio indicando el contenido y la fecha de congelación.
- No ponga en contacto directo los alimentos a congelar con los ya congelados.
- No almacene en el congelador bebidas gaseosas.
- Los helados no deben consumirse demasiado fríos.

# UTILIZACION DEL CONGELADOR

## CONSERVACION DE ALIMENTOS CONGELADOS

### CONSEJOS

- Cuando adquiera alimentos congelados en el comercio, procure que transcurra el menor tiempo posible hasta su introducción en el congelador.
- Preste atención al tiempo de conservación marcado en los envases de los productos congelados, teniendo en cuenta que este congelador es de categoría 4 estrellas. ★ ★★★
- Para los alimentos congelados por usted, consulte la tabla de tiempos de conservación

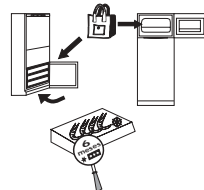

### TIEMPOS DE CONSERVACION

TIPO DE ALIMENTO	Número Meses
<b>PESCADOS Y MARISCOS</b>	
Langosta-Crustáceos	3
Gambas-Langostinos	3
Merluza	2
Pescados grasos	3/4
Trucha	2/3
Salmón	2/3
Lenguado	3
Rodaballo	2/3
<b>CARNE</b>	
Vacuno mayor	10/12
Cordero	6/8
Ternera	9
Cerdo	6
Filetes/Chuletas	4
Higado/Riñones	10
Seso/Lengua	2
Carne picada, Salchichas	2
Conejo	5/7
<b>AVES Y CAZA</b>	
Gallinas-Pollos	10
Pavo- (troceado)	7
Pato, Ganso, Oca	5
Liebre	6
Perdiz-Codorniz	8
Faisán	7/8
Caza Mayor	10
<b>PLATOS PREPARADOS</b>	
Salsa de tomate	3
Caldo de Carne	3
Asados: buey, ternera, pollo, cerdo	2/3
Menestra de verduras	3
Carne cocida, Estofado	3
Hamburguesas	2
Pimientos rellenos	2
Espinacas	2
Judías verdes y salteadas	2
Tartas empanadas, etc.	5/6
Macedonia de frutas	3
Sandwiches	6

TIPO DE ALIMENTO	Número Meses
<b>HORTALIZAS</b>	
Ácelgas	12
Alcachofas	12
Zanahorias	12
Coliflor	6/8
Coles de Bruselas	6
Espárragos	12
Berza	6/8
Judías	12
Setas	6
Perejil	12
Pimientos	12
Espinacas	12
Habas	12
<b>FRUTAS</b>	
Albaricoque	8
Cerezas, ciruelas, frambuesas, grosellas, moras	10
Melocotón	10/12
Fresas	12
Compotas (manzanas, peras)	10
Uva	10/12
Zumos fruta	10
Piña	10/12
<b>PAN Y PASTELERIA</b>	
Bizcochos-Tartas	6
Tarta hojaldre	1
Masa de pastelería	3
Pan y bollería	2
<b>HUEVOS, LECHE Y DERIVADOS</b>	
Huevos (quitada la cáscara)	6
Leche homogeneizada (envase de cartón)	3
Mantequilla	6
Quesos (pequeñas porciones)	6/8
Nata fresca	3



# UTILIZACION DEL CONGELADOR

## DESCONGELACION DE ALIMENTOS

No todos los alimentos deben ser descongelados de la misma forma.

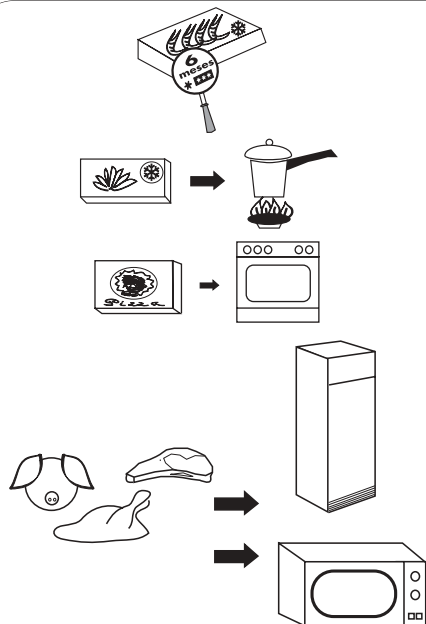

Si adquirió el alimento congelado en el comercio, siga las instrucciones del envase.

Las verduras deben cocinarse directamente.

En general, los alimentos preparados o precocinados pueden cocinarse directamente.

Carnes y pescados han de descongelarse lentamente en el refrigerador durante varias horas. Si usted dispone de horno microondas, podrá acelerar el descongelo en gran medida.

## PRODUCCION DE CUBITOS DE HIELO

**1** Llene hasta las tres cuartas partes de agua las bandejas que encontrará en el interior del congelador.



**2** Introduzca las bandejas en el congelador, preferiblemente en la parte inferior.

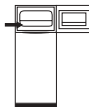

**3** Una vez congelada el agua, puede desmoldear los cubitos retorciendo ligeramente las bandejas.

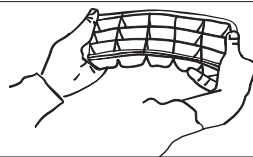

## DESHIELO Y LIMPIEZA

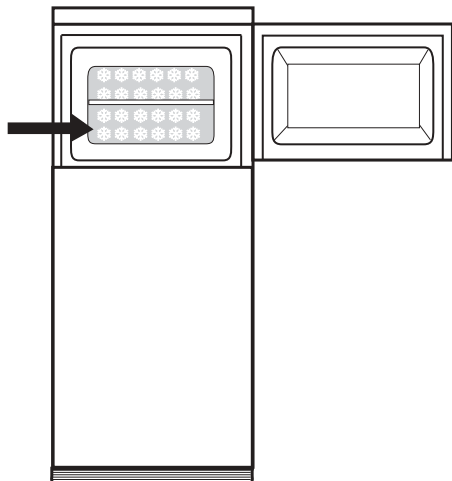

Con el tiempo, en las paredes del congelador se va formando una capa de escarcha o hielo.

Esto provocará un mayor consumo de energía en su frigorífico.

Para evitarlo, hay que eliminar esta capa de hielo, al menos 2 veces al año.

- 1 Coloque el mando termostato en la posición de STOP y el frigorífico quedará desconectado.



- 2 Puede ayudar a eliminar el hielo mediante una paleta o introduciendo un recipiente con agua caliente. No utilice objetos afilados ni aparatos de calentamiento eléctricos.

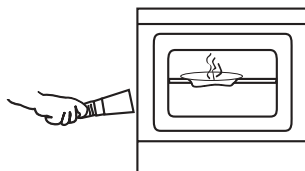

- 3 Recoja el agua de deshielo con una bayeta absorbente, limpie y seque bien el interior.

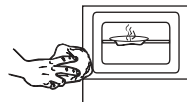

- 4 Accione el mando termostato a la posición habitual de funcionamiento.

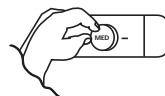

- 5 2 horas más tarde puede volver a introducir los alimentos congelados en el congelador.

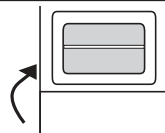

# LIMPIEZA Y MANTENIMIENTO

## LIMPIEZA

### CONSEJOS

Para la limpieza del interior el frigorífico debe estar desconectado.

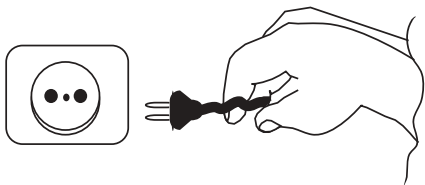

No utilice productos abrasivos disolventes, limpiadores de metales o detergentes no diluidos.



Es conveniente limpiar una vez al año con una aspiradora la rejilla de la parte trasera del frigorífico. La suciedad perjudica el funcionamiento y aumenta el consumo de energía eléctrica.

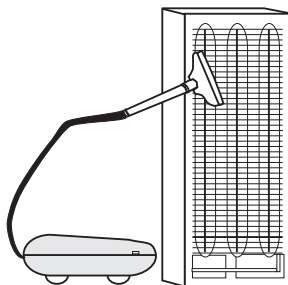

## PARADA TEMPORAL DEL FRIGORIFICO

- Desconecte el frigorífico
- Retire los alimentos, limpie y seque el interior.
- Deje la puerta abierta para evitar la formación de malos olores.
- Haga lo mismo en caso de corte de corriente prolongado o fallo del frigorífico.

## CAMBIO DE LAMPARA

1- Desconectar el frigorífico.



2- Extraer la lámpara estropeada y reponerla con otra del mismo tipo



# CAMBIO DE SENTIDO DE APERTURA DE PUERTAS

- 1** Tumbel el frigorífico sobre la parte trasera.

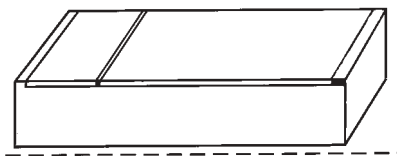

- 2** Si su frigorífico lleva zócalo inferior extraígallo tal como se indica en la figura. Seguidamente, rasgue la parte izquierda marcada del zócalo para olajar la bisagra inferior según figura.

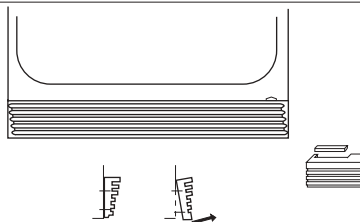

- 3** Extraiga la bisagra inferior soltando los 3 tornillos de sujeción (A). Suelte el eje (B) de la posición derecha y móntelo en la posición izquierda de la bisagra. Suelte los 2 tornillos (C) y atorníllelos en el lado derecho. Retire la puerta inferior.

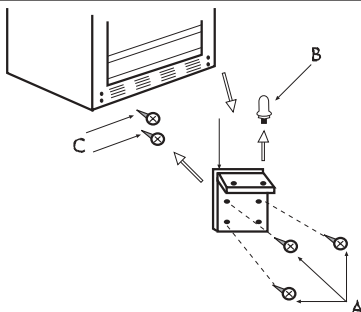

- 4** Extraiga la bisagra intermedia retirando la plaquita protectora que oculta los tornillos y soltándolos. Extraiga también la tapita del lado izquierdo y colóquela donde estaba la bisagra. Retire la puerta superior.

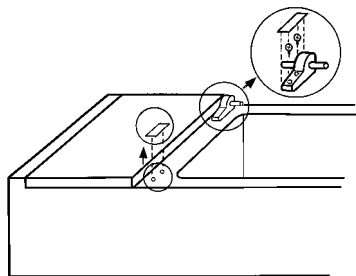

- 5** Extraiga el eje (D) de la posición derecha y móntelo en la posición izquierda.

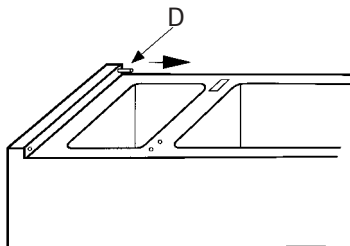

- 6** Quite el tapón del eje izquierdo de las puertas y póngalo en el eje derecho (los modelos panelables no llevan este tapón).

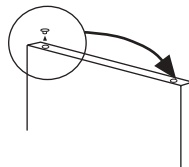

- 7** Coloque la puerta superior introduciéndola en el eje situado en lado izquierdo

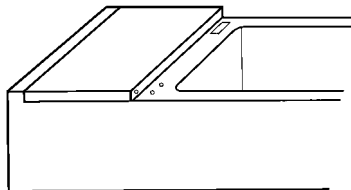

- 8** Introduzca la bisagra intermedia en el eje izquierdo de la puerta superior y atorníllela al frigorífico. Coloque la puerta inferior introduciéndola en el eje de la bisagra intermedia. A continuación coloque la plaquita protectora que oculta los tornillos de sujeción

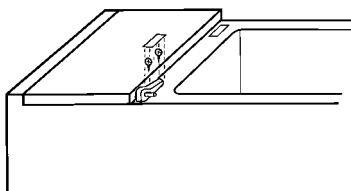

- 9** Introduzca la bisagra inferior en el lateral izquierdo, y átela con los 3 tornillos.

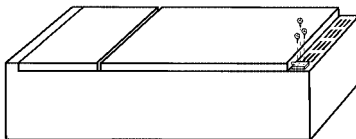

- 10** Vuelva a colocar el zócalo inferior en su posición.

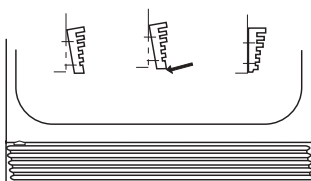

- 11** Si su frigorífico es panelable deberá cambiar de lado los tiradores de las puertas

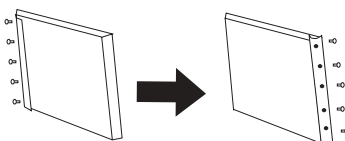

Si su frigorífico es un modelo panelable y desea asemejar el aspecto exterior de su frigorífico al resto del mobiliario de su cocina, puede revestir las puertas con paneles siguiendo estas instrucciones.

- 1** Dimensiones del mueble frigorífico y de los paneles de puertas.  
(Espesor de paneles menor de 4mm).

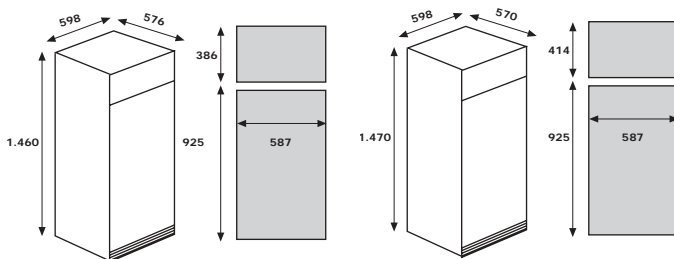

- 2** Extraiga el tirador y/o el marco del lado izquierdo de la puerta soltando los correspondientes tornillos.

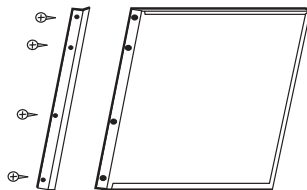

- 3** Afloje el resto de tornillos del contorno de la puerta sacando los marcos como indica la figura, e introduzca el panel deslizándolo.

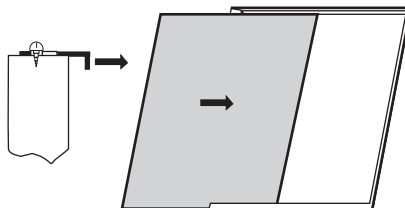

- 4** Apriete el reborde del marco contra el panel y sujete los tornillos del marco en esa posición. Coloque el marco y/o el tirador con sus tornillos.

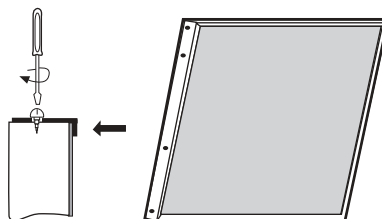

# PROBLEMAS DE FUNCIONAMIENTO

PROBLEMA	CAUSA POSIBLE	SOLUCION
El frigorífico no funciona	El enchufe no está conectado a la toma de corriente.	Conectar enchufe.
	No llega corriente eléctrica al enchufe por haberse fundido el fusible o por haber saltado el limitador automático de potencia.	Cambiar fusible o volver a conectar el limitador automático de potencia.
El refrigerador enfría poco	El mando termostato se encuentra en una posición baja.	Gire el mando termostato a una posición de más frío.
	Se ha dejado la puerta mal cerrada o se ha abierto con mucha frecuencia.	Cuidar que la puerta no permanezca abierta mucho tiempo.
	Se ha obstaculizado la rejilla de aireación o la abertura de la parte posterior del techo.	Conservar libres estas zonas según se indica en el capítulo "Instalación" de este manual.
	El frigorífico está expuesto directamente a los rayos de sol o a una fuente de calor.	Cambiar la ubicación del frigorífico o protegerlo de esas fuentes de calor.
Gotas de agua en la pared del fondo del refrigerador	Ciclo automático de deshielo.	No se alarme: esto es completamente normal (ver capítulo "Utilización del refrigerador" de este manual).
Aparece agua en la base del refrigerador	Se ha colocado algún alimento o recipiente pegado a la pared del fondo del refrigerador.	No ponga alimentos o recipientes en contacto con la pared del fondo y evitara el derrame del agua de deshielo.
Mucho hielo en las paredes y estantes del congelador	La puerta congelador no cierra bien por estar obstaculizada.	Procure un buen cierre de las puertas manteniéndolas libres de objetos o suciedad.
La lámpara del refrigerador no enciende	El enchufe no está conectado a la toma de corriente.	Conectar enchufe.
	No llega corriente eléctrica al enchufe por haberse fundido el fusible o por haber saltado el limitador automático de potencia.	Cambiar fusible o volver a conectar el limitador automático de potencia.
	La lámpara está floja.	Enroscar correctamente.
	La lámpara está fundida.	Cambiar la lámpara según se indica en este manual.
Funcionamiento ruidoso	El frigorífico no ha sido nivelado correctamente.	Nivelar según se indica en el capítulo "Instalación" de este manual.
Ruido de borboteo	Ciclo funcionamiento.	No se alarme, esto es completamente normal.
Los alimentos se secan	Los alimentos no están envueltos o tapados.	Envolverlos o introducirlos en recipientes herméticos.
Olores en el interior	Algún alimento no está correctamente envuelto o tapado.	Envolverlo o introducirlo en un recipiente hermético.
	El interior del aparato necesita una limpieza.	Limpiar según se indica en este manual.

## SERVICIO DE ASISTENCIA TECNICA

Si Vd. ya ha realizado las comprobaciones indicadas y su problema persiste, NO EFECTUE NINGUNA OTRA REPARACION VD. MISMO. Pongase en contacto con el Servicio de Asistencia Técnica más proximo.

**ESPECIFICACIONES**

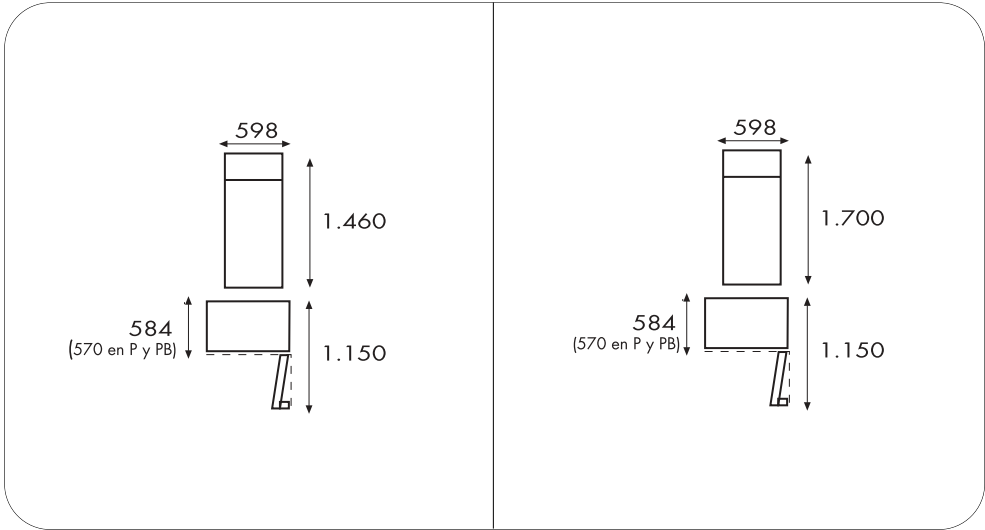

**CE** ESTOS APARATOS CUMPLEN CON LAS DIRECTIVAS CEE: 73/23, 93/68, 89/336



