

FRIGORIFERO • CONGELATORE

Istruzioni per l'installazione, l'uso, la manutenzione

I

REFRIGERATOR • FREEZER

Instructions for installation, use, maintenance

GB

KÜHLSCHRANK • GEFRIERSCHRANK

Hinweise für Installation, Gebrauch, Wartung

D

RÉFRIGÉRATEUR • CONGÉLATEUR

Instructions pour l'installation, l'utilisation, l'entretien

F

FRIGORÍFICO • CONGELADOR

Instrucciones para la instalación, el uso y el mantenimiento

ES

FRIGORÍFICO • CONGELADOR

Instruções para a instalação, o uso, a manutenção

P



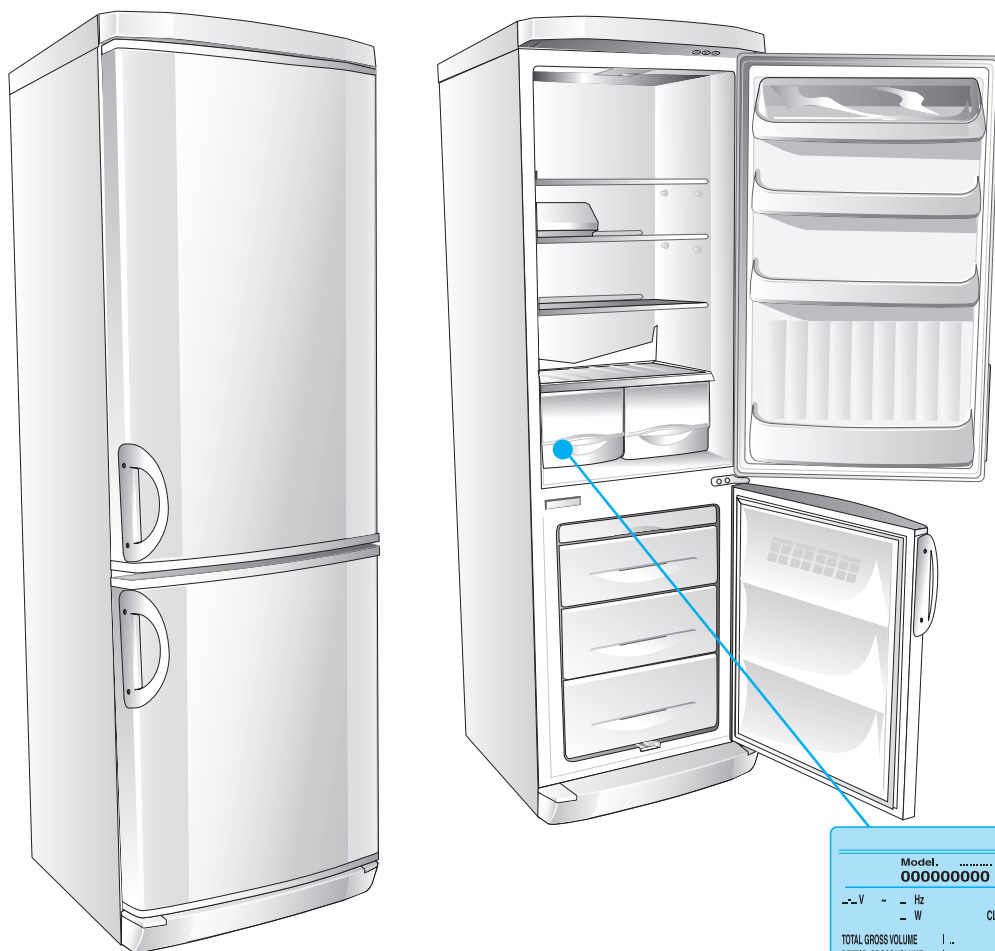

SN	min 10°C	max 32°C
N	min 16°C	max 32°C
ST	min 18°C	max 38°C
T	min 18°C	max 43°C

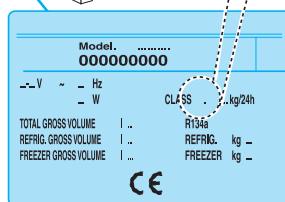

NORMATIVE-AVERTENZE E CONSIGLI IMPORTANTI

IT

Questo prodotto è conforme alle vigenti normative europee di sicurezza relative alle apparecchiature elettriche. È stato sottoposto a lunghe prove e meticolosi test per valutarne la sicurezza e l'affidabilità. Prima di utilizzare l'apparecchio, leggere attentamente questo manuale, in modo da sapere esattamente cosa fare e cosa non fare. Un uso inappropriato dell'apparecchio può essere pericoloso, soprattutto per i bambini. Prima di collegare l'apparecchio accertarsi che i dati in targa siano corrispondenti a quelli del vostro impianto. I materiali dell'imballaggio riciclabili, non disperderli nell'ambiente, portarli quindi ad un impianto di smaltimento, affinché possano essere riciclati. La sicurezza elettrica di questo apparecchio è assicurata soltanto quando è collegato ad un impianto elettrico munito di un efficace presa di terra, a norma di legge. È obbligatorio verificare questo fondamentale requisito di sicurezza. In caso di dubbio, richiedere un controllo accurato dell'impianto da parte di un tecnico qualificato. (legge 46/90) L'uso di questa macchina, così come di un qualsiasi apparecchio elettrico, comporta l'osservanza di alcune regole fondamentali:

- non toccare l'apparecchio con mani o piedi bagnati o umidi;
- non tirare il cavo di alimentazione per staccare la spina dalla presa;

- non lasciare esposto l'apparecchio agli agenti atmosferici;
- non permettere che l'apparecchio sia usato dai bambini senza sorveglianza;
- non staccare o inserire la spina nella presa con le mani bagnate; - prima di effettuare qualsiasi operazione di pulizia o di manutenzione, disinserire l'apparecchio dalla rete di alimentazione elettrica o staccando la spina o spegnendo l'interruttore generale dell'impianto;
- in caso di guasto o di cattivo funzionamento, spegnere l'apparecchio, e non manometterlo.

ATTENZIONE!

Quando installate il vostro apparecchio frigorifero è importante tener conto della classe climatica del prodotto.

Per conoscere la classe climatica del vostro apparecchio controllate la targa dati qui riportata.

L'apparecchio funziona correttamente nel campo di temperatura ambiente indicato in tabella, secondo la classe climatica.



REGULATIONS, WARNINGS AND IMPORTANT RECOMMENDATIONS

GB

This product is in conformity with the European safety regulations in force relative to electrical equipment. It has undergone extensive trials and meticulous tests to evaluate safety and reliability.

Before using the appliance, carefully read this manual in order to know exactly what to do and what not to do.

Improper use can be dangerous, especially for children. Before connecting the appliance, check that the data on the plate corresponds to that of your system. Do not litter the recyclable packaging material, but take it to a waste disposal plant for recycling.

The electrical safety of this appliance is ensured only if connected to an electrical system equipped with an efficient ground clamp in accordance with the law. It is obligatory to check this fundamental safety requirement. In case of doubt, request an accurate control of the system by a qualified technician (Act 46/90).

Some fundamental rules must be observed in the use of this appliance, as with any electrical equipment:

- do not touch the appliance with moist or wet hands or feet
- do not pull on the power supply cable to pull the plug from the socket

- do not expose the appliance to atmospheric agents
- do not allow children to use the appliance without supervision
- do not pull out or insert the plug with wet hands; before any cleaning or maintenance work, disconnect the appliance from the mains by either pulling out the plug or switching off the main system switch.
- in case of breakdown or improper functioning switch off the appliance and do not tamper with it.

WARNING!

When you install your refrigerator, it is important to bear in mind the climatic rating of the appliance.

In order to find out the climatic rating of your appliance, check the data rating plate.

The appliance will function correctly within the ambient temperature range indicated in the table, according to its climatic rating



Dieses Produkt entspricht den geltenden EG-Sicherheitsbestimmungen in bezug auf elektrische Apparate. Es wurde aufwendigen und genauen Tests unterzogen, bei denen seine Sicherheit und Zuverlässigkeit geprüft wurden. Bevor Sie diesen Apparat benutzen, lesen Sie bitte dieses Handbuch aufmerksam durch, damit Sie genau wissen, was Sie tun können und was Sie nicht tun dürfen. Eine unsachgemäße Verwendung des Gerätes kann gefährlich sein, vor allem für Kinder. Das Verpackungsmaterial kann recycelt werden, bitte werfen Sie es nicht einfach im Freien weg, sondern bringen Sie es zu einer Entsorgungsstelle, wo es recycelt werden kann. Dieser Apparat ist bezüglich seiner elektrischen Teile nur sicher, wenn er an ein gut geerdetes Stromnetz angeschlossen wird, das allen gesetzlichen Bestimmungen entspricht. Bitte kontrollieren Sie unbedingt, ob dies der Fall ist. Falls Sie Zweifel haben, verlangen Sie bitte eine sorgfältige Kontrolle der Anlage durch einen Fachmann (Gesetz Nr. 46/90). Bei der Benutzung dieses Geräts müssen genau wie bei allen anderen elektrischen Apparaten einige wichtige Regeln beachtet werden:

- den Apparat nie mit nassen oder feuchten Händen oder Füßen berühren;
- beim Ausziehen des Steckers aus der Steckdose nie am Kabel reißen;

- den Apparat nie Witterungseinflüssen aussetzen;
- nicht zulassen, daß der Apparat von unbeaufsichtigten Kindern benutzt wird;
- nie den Stecker mit nassen Händen in die Steckdose einführen oder aus dieser herausziehen; vor jeder Reinigungs- und Instandhaltungsarbeit die Stromversorgung unterbrechen, indem man den Stecker zieht oder den Hauptschalter der Anlage ausschaltet;
- bei Nichtfunktionieren oder Störungen den Apparat ausschalten und nicht selbst zu reparieren versuchen.

⚠ ACHTUNG!

Bitte achten Sie bei der Installation Ihres Kühlschranks auf die Kühlungsstufe des Produktes.

Die Kühlungsstufe Ihres Kühlschranks können Sie den Daten auf dem hier aufgeführten Typenschild entnehmen. Das Gerät funktioniert richtig bei Raumtemperatur, die in der Tabelle nach der Kühlungsstufe angegeben ist.

FR NORMES, AVERTISSEMENTS ET RECOMMANDATIONS IMPORTANTES



Ce produit est conforme aux normes européennes de sécurité en vigueur relatives aux appareils électriques. Il a été soumis à de longs essais et à des tests méticuleux afin d'en évaluer la sécurité et la fiabilité. Lire attentivement ce manuel avant d'utiliser l'appareil afin de savoir exactement ce qu'il faut faire et ce qu'il ne faut pas faire. Une utilisation impropre de l'appareil risque d'être dangereuse, surtout pour les enfants. Avant de brancher l'appareil, vérifiez que les données figurant sur la plaquette correspondent à celles de votre installation. Les matériaux d'emballage sont recyclables, ne pas les abandonner dans l'environnement, les porter dans un centre spécialisé afin qu'ils soient recyclés. La sécurité électrique de cet appareil est assurée uniquement lorsqu'il est relié à une installation électrique équipée d'une prise de terre en bon état, selon la norme en vigueur. En cas de doute, faire procéder à un contrôle soigné de l'installation par un technicien qualifié (loi 46/90). L'utilisation de cet appareil, comme celle de tout appareil électrique, implique l'observation de certaines règles fondamentales :

- Ne pas toucher l'appareil avec des mains ou des pieds mouillés ou humides;
- ne pas tirer sur le câble d'alimentation pour débrancher la fiche de la prise;

- ne pas laisser l'appareil exposé aux agents atmosphériques;
- ne pas permettre que l'appareil soit utilisé par des enfants en l'absence de surveillance;
- ne pas débrancher ni brancher la fiche dans la prise de courant avec les mains mouillées; avant d'effectuer toute opération de nettoyage ou d'entretien, débrancher l'appareil du réseau d'alimentation électrique en débranchant la fiche ou en éteignant l'interrupteur principal de l'installation;
- en cas de panne ou de mauvais fonctionnement, éteindre l'appareil et ne pas l'endommager.

⚠ ATTENTION!

Quand vous installez votre appareil frigorifique, il est important de tenir compte de la classe climatique du produit. Pour savoir à quelle classe climatique appartient votre réfrigérateur, veuillez contrôler la plaque des données comme indiquée ci-après: L'appareil frigorifique fonctionne correctement dans l'intervalle de température ambiante indiqué sur le tableau, selon la classe climatique.

ES NORMAS, ADVERTENCIAS Y CONSEJOS IMPORTANTES



Este producto es conforme a las normativas europeas de seguridad vigentes relativas a los aparatos eléctricos y ha sido sometido a largas y meticulosas pruebas para evaluar la seguridad y la fiabilidad del mismo. Antes de utilizar el aparato leer atentamente el presente manual, para saber exactamente cuáles son las operaciones que pueden cumplirse y cuáles no. Un uso indebido del aparato puede ser peligroso, sobre todo para los niños. Antes de conectar el aparato asegurarse de que los datos de la placa correspondan a los datos de la instalación de alimentación. Los materiales reciclables del embalaje no deben ser eliminados en el ambiente. Por consiguiente, llevarlos a un establecimiento habilitado a tal efecto para que puedan ser reciclados. La seguridad eléctrica de este aparato se verifica sólo cuando el mismo está conectado a una instalación eléctrica provista de toma de tierra eficaz y normalizada. Es obligatorio verificar este requisito fundamental de seguridad. En caso de dudas, solicitar un control cuidadoso de la instalación por parte de un técnico calificado (Ley 46/90). El uso de esta máquina, como así también de cualquier aparato eléctrico, comporta la observación de algunas reglas fundamentales:

- no tocar el aparato con manos o pies mojados o húmedos;

- no tirar del cable de alimentación para desconectar el enchufe de la toma;
- no exponer el aparato a los agentes atmosféricos;
- no permitir que los niños usen el aparato sin vigilancia;
- no quitar o introducir el enchufe en la toma con las manos mojadas; antes de efectuar cualquier operación de limpieza o mantenimiento, desconectar el aparato de la red de alimentación eléctrica desconectando el enchufe o apagando el interruptor general de la instalación;
- en caso de desperfecto o funcionamiento incorrecto apagar el aparato y no intervenir en el mismo.

⚠ ATENCION!

Quando instalen su aparato frigorífico es importante que tengan en cuenta la clase climática del producto.

Para conocer la clase climática de su aparato, controlen la placa con los datos que aparece aquí.

El aparato funciona correctamente en el campo de temperatura ambiente indicado en el cuadro, según la clase climática.

PT NORMAS, ADVERTÊNCIAS E CONSELHOS IMPORTANTES



Este produto está conforme as normas europeias de segurança vigentes referentes a aparelhos eléctricos. Foi submetido a longas provas e a meticulosos testes para a avaliação da sua segurança e fiabilidade. Antes de utilizar o aparelho, leia atentamente este manual para saber exactamente o que fazer e o que não fazer. Um uso inadequado do aparelho pode ser perigoso, sobretudo para as crianças. Antes de ligar o aparelho na rede certifique-se de que os dados constantes na chapinha correspondam aos da instalação eléctrica da sua casa. Os materiais de embalagem recicláveis não os descarte no meio ambiente; leve-os a um centro especializado para que possam ser reciclados. A segurança eléctrica deste aparelho é garantida somente se este for ligado a uma instalação munida de uma eficaz tomada de ligação à terra, nos termos da legislação em matéria. É obrigatório verificar este fundamental requisito de segurança. Em caso de dúvidas, peça a um técnico qualificado para efectuar um cuidadoso controlo da instalação eléctrica da sua casa. (lei 46/90) O uso desta máquina assim como o de qualquer aparelho eléctrico, comporta o cumprimento de algumas regras fundamentais:

- não toque no aparelho com as mãos ou os pés molhados;

- não puxe o cabo de alimentação eléctrica para desligar a ficha da tomada;
- não deixe o aparelho exposto aos agentes atmosféricos;
- não permita que o aparelho seja utilizado por crianças sem que estas sejam vigiadas;
- não ligue nem desligue a ficha da tomada com as mãos molhadas;
- antes de efectuar qualquer operação de limpeza ou de manutenção, desligue o aparelho da rede de alimentação eléctrica extraindo a ficha da tomada ou desactivando o interruptor geral da instalação eléctrica.
- em caso de avaria ou de mau funcionamento, desligue o aparelho e não o

⚠ ATENÇÃO!

Ao instalar o seu aparelho frigorífico, é importante observar a classe climática do produto. Para conhecer a classe climática do seu aparelho, controlar a chapa de dados abaixo demonstrada. O aparelho funciona correctamente no campo de temperatura ambiente indicado na tabela, segundo a classe climática.

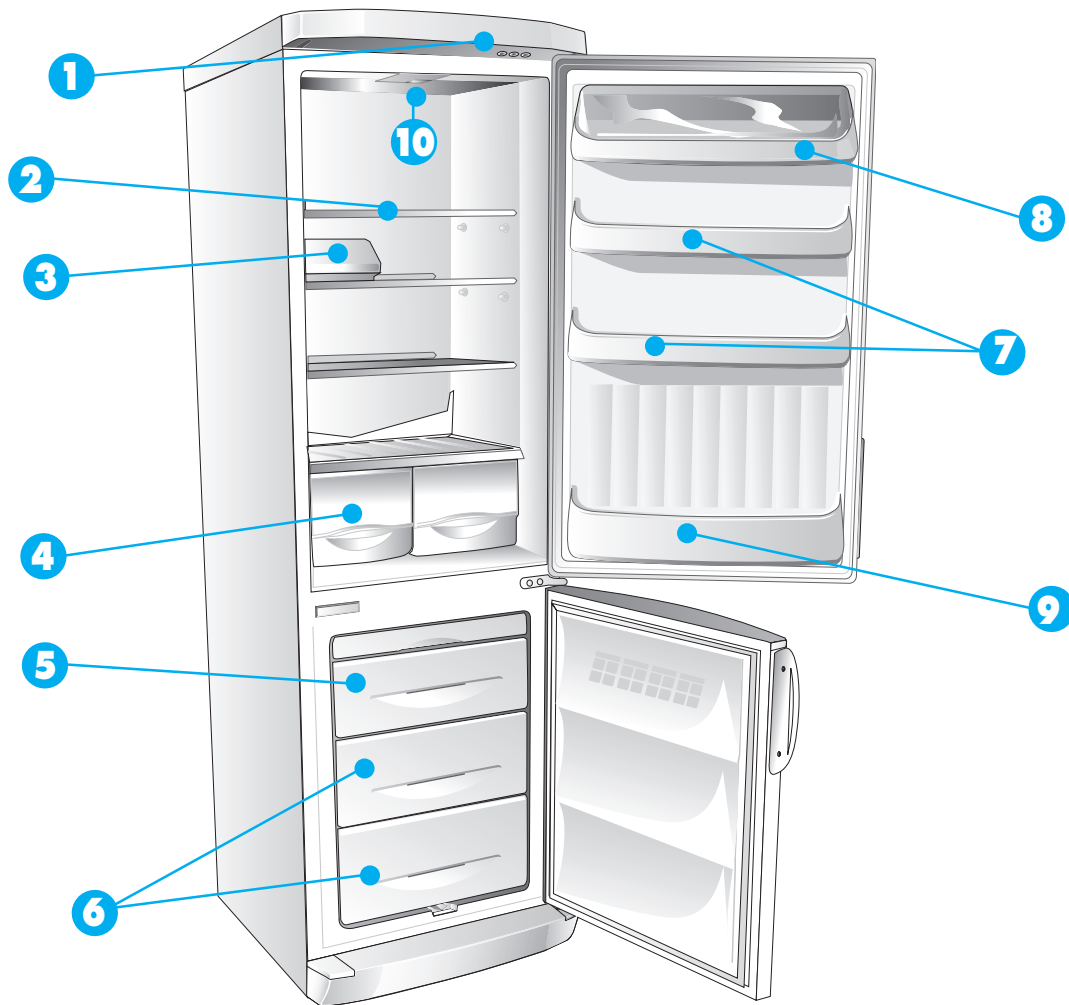

NOTE GENERALI ALLA CONSEGNA

IT

Si ringrazia per la scelta della macchina.
La preghiamo di leggere attentamente queste brevi note scritte per lei e per poter utilizzare al massimo tutte le prestazioni che può ottenere.
La qualità del Frigocongelatore è garantita poiché ogni nostro prodotto è controllato al 100% al fine produzione, con lunghe prove e con diversi tipi di TEST.

La usi e vedrà quante soddisfazioni otterrà.

- 1 TERMOSTATO
- 2 GRIGLIE REGOLABILI
- 3 SCATOLA CARNE
- 4 SCATOLA FRUTTA EVERDURA

- 5 SCOMPARTO PER CONGELAZIONE CIBI FRESCHI FREEZER
- 6 CASSETTI FREEZER
- 7 BALCONCINO PORTASCATOLE
- 8 SCATOLA UOVA, BURRO ecc.
- 9 BALCONCINO PORTABOTTIGLIE
- 10 LUCE INTERNA



GENERAL NOTES ON DELIVERY

GB

Thank you for choosing this appliance.
Please carefully read these short notes so that you can use all the available functions to a maximum. The quality of the refrigerator-freezer is guaranteed since our product is 100% tested at the end of production, with extensive trials and various types of TESTS.

Use it and you will see how much satisfaction you obtain.

- 1 THERMOSTAT
- 2 ADJUSTABLE GRIDS
- 3 MEAT BOX
- 4 FRUIT AND VEGETABLE BOX

- 5 COMPARTMENT FOR FREEZING OF FRESH FOOD FREEZER
- 6 FREEZER DRAWERS
- 7 CONTAINER TRAY
- 8 EGG, BUTTER, ETC. TRAY
- 9 BOTTLE TRAY
- 10 INTERNAL LIGHT

DE ALLGEMEINE BEMERKUNGEN ZUR LIEFERUNG



5

Wir gratulieren Ihnen zu Ihrer Wahl.
Bitte lesen Sie diese Anleitungen, die wir für Sie geschrieben haben, aufmerksam durch, damit Sie alle Möglichkeiten dieses Geräts voll ausschöpfen können.
Für die Qualität dieses Kühl- und Gefrierschranks garantieren wir, denn jedes unserer Produkte wird nach erfolgter Produktion hundertprozentig kontrolliert, lange geprüft und verschiedenen TESTS unterzogen.

Benützen Sie ihn, Sie werden zufrieden sein !

- 1 THERMOSTAT
- 2 VERSTELLBARE ROSTE
- 3 FLEISCHABTEIL
- 4 OBST- UND GEMÜSEABTEIL

- 5 TIEFKÜHLABTEIL FÜR FRISCHE LEBENSMITTEL
- 6 TIEFKÜHLSCHUBLADEN
- 7 DOSENABLAGE
- 8 EIER- UND BUTTERABLAGE
- 9 FLASCHENABTEIL
- 10 LAMPE

FR REMARQUES GÉNÉRALES AU MOMENT DE LA LIVRAISON



Nous vous remercions de votre choix.
Nous vous prions de lire attentivement ces quelques remarques afin que vous puissiez utiliser au maximum toutes les prestations que cet appareil offre.
La qualité du réfrigérateur-congélateur est garantie car notre produit est contrôlé à 100 % en fin de production en subissant de longs essais ainsi que différents types de TEST.

Utilisez-le et vous verrez les nombreuses satisfactions qu'il vous procurera.

- 1 THERMOSTAT
- 2 GRILLES REGLABLES
- 3 TIROIR VIANDE
- 4 TIROIR FRUITS ET LEGUMES

- 5 COMPARTIMENT POUR LA CONGELATION DES ALIMENTS FRAIS FREEZER
- 6 TIROIRS FREEZER
- 7 PORTE-BOITES
- 8 BOITE A OEUFS, BEURRE, ETC.
- 9 PORTE-BOUTEILLES
- 10 ECLAIRAGE INTERIEUR

ES NOTAS GENERALES RELATIVAS A LA ENTREGA



En primer lugar agradecemos la preferencia acordada eligiendo una de nuestras máquinas.
Le solicitamos lea atentamente estas breves notas escritas para Usted, de modo que pueda obtener las máximas prestaciones de su aparato.
La calidad del frigorífico-congelador está garantizada ya que cada uno de nuestros productos es controlado al 100% al final de la producción, con largas y diferentes PRUEBAS.

Con su uso podrá comprobar sus ventajas.

- 1 TERMÓSTATO
- 2 REJILLAS REGULABLES
- 3 CAJÓN PARA LA CARNE
- 4 CAJÓN PARA FRUTA Y VERDURA

- 5 COMPARTIMIENTO PARA CONGELAR ALIMENTOS FRESCOS FREEZER
- 6 CAJONCILLOS FREEZER
- 7 BALCONCILLO PORTA-CAJONES
- 8 CAJÓN PARA HUEVOS, MANTEQUILLA, ETC.
- 9 BALCONCILLO PORTA-BOTELLAS
- 10 LUZ INTERNA

PT NOTAS GERAIS NO ACTO DE ENTREGA



Agradece-se pela escolha da máquina.
Agradecemos que leia atentamente estas breves notas que escrevemos para si, para que a possa utilizar usufruindo, ao máximo, de todas as prestações que com ela pode obter.
A qualidade do frigorífico-congelador é garantida dado que todos os nossos produtos são 100% controlados no final da produção com demoradas provas e diversos tipos de TESTES.

Use-a e verá as satisfações que terá.

- 1 TERMÓSTATO
- 2 GRELHAS REGULÁVEIS
- 3 CAIXA DA CARNE
- 4 CAIXA DA FRUTA E VERDURA

- 5 COMPARTIMENTO CONGELADOR PARA CONGELAÇÃO DE ALIMENTOS FRESCOS
- 6 GAVETAS DO CONGELADOR
- 7 SUPORTE PARA AS CAIXAS
- 8 CAIXA DOS OVOS, MANTEIGA ETC.
- 9 SUPORTE PARA AS GARRAFAS
- 10 LUZ INTERIOR



DESCRIZIONE MACCHINA

IT

Gli apparecchi Frigocongelatori verticali della serie CO sono elettrodomestici di grande capienza che permettono di congelare, conservare e refrigerare qualsiasi cibo.

Lo **SPAZIO INTERNO** è stato studiato per poter ospitare qualsiasi forma di cibo da conservare con una facilità di spostamento dei ripiani.

La **STRUTTURA** portante è stata realizzata in pannelli di lamiera trattati e verniciati elettrostaticamente per resistere ai maltrattamenti e rimanere bella e lucente nel tempo.

ATTENZIONE: mantenere libere da ostruzioni le aperture di ventilazione nell'involucro dell'apparecchio o nella struttura da incasso.

Gli **ISOLAMENTI** sono stati scelti per mantenere costante la temperatura INTERNA e avere grossi spazi interni.



APPLIANCE DESCRIPTION

GB

The CO-series vertical refrigerator-freezers are electric appliances of large capacity which allow freezing, preservation and refrigeration of any type of food.

The **INTERNAL SPACE** is designed to hold any form of food with easy shelf movement.

The supporting **STRUCTURE** is constructed in panels of treated sheet steel, electrostatically enamelled to resist ill-treatment, and for long-lasting beauty and shine.

WARNING: Keep ventilation openings in the appliance enclosure or in the structure for building in, clear of obstruction.

The **INSULATION** has been selected to maintain the INTERNAL temperature constant and for large internal space.

DE BESCHREIBUNG DES GERÄTS



7

Die senkrechten Kühl- und Gefrierschränke der Serie CO haben ein großes Fassungsvermögen; Lebensmittel aller Art können darin tiefgefroren, aufbewahrt und gekühlt werden.

Das **TRAGWERK** besteht aus speziell behandelten und elektrostatisch lackierten Blechtafeln, die auch eine unsorgfältige Behandlung ertragen und immer schön und glänzend bleiben.

Die **ISOLIERUNGEN** wurden im Hinblick auf eine konstante INNENTEMPERATUR und auf geräumige Innenflächen gewählt.

Der **INNENRAUM** wurde so eingeteilt, daß Lebensmittel aller Art darin aufbewahrt werden können, wobei man die Roste leicht umplazieren kann.

ACHTUNG: Die Belüftungsöffnungen des Standgerät-Gehäuses oder die der Einbaustruktur dürfen nicht verstopft werden.

FR DESCRIPTION DE L'APPAREIL



Les réfrigérateurs-congérateurs de la série CO sont des appareils ménagers de grande capacité, qui permettent de congeler, conserver et réfrigérer tous les types d'aliments.

La **STRUCTURE** portante est construite avec des panneaux de tôle traités et vernis électrostatiquement afin de résister aux mauvais traitements et pour rester belle et brillante dans le temps.

Les **ISOLATIONS** ont été sélectionnées afin de conserver une température INTERNE constante et de bénéficier de larges espaces internes.

L'**ESPACE INTERIEUR** a été conçu pour contenir toutes les formes d'aliments à conserver grâce à la facilité de déplacement des rayons.

ATTENTION: laisser les prises d'air libres de toute entrave au niveau du corps de l'appareil ou du meuble à l'intérieur duquel il est encastré

ES DESCRIPCIÓN DE LA MÁQUINA



Los aparatos frigoríficos-congeladores verticales de la serie CO son electrodomésticos de gran capacidad que permiten congelar, conservar y refrigerar cualquier alimento.

La **ESTRUCTURA** portante ha sido realizada en paneles de chapa tratados y pintados electrostáticamente para resistir a los maltratos y permanecer bella y brillante a lo largo del tiempo.

Los **AISLAMIENTOS** han sido seleccionados para mantener constante la temperatura INTERNA y a la vez obtener grandes espacios internos.

El **ESPACIO INTERNO** ha sido estudiado para contener alimentos de cualquier forma que deban ser conservados, con gran facilidad de desplazamiento de los planos.

ATENCION: Mantengas libre de obstrucciones los orificio de ventilación de la caja extrema del aparato o de la estructura para empotrar.

PT DESCRIÇÃO DA MÁQUINA



Os aparelhos frigoríficos-congeladores verticais da Série CO são electrodomésticos dotados de grande capacidade que permitem congelar, conservar e refrigerar qualquer tipo de alimento.

A **ESTRUTURA** portante foi realizada em painéis de chapa tratada e pintada electrostaticamente para resistir aos maus tratos e manter-se sempre bonita e brilhante no tempo.

OS **ISOLAMENTOS** foram escolhidos por forma a manterem constante a temperatura INTERNA e a permitirem grandes espaços interiores.

O **ESPAÇO INTERIOR** foi estudado no sentido de poder conter qualquer tipo de alimento em conservação com a facilidade de deslocação das prateleiras.

ATENÇÃO: Mantenha livre de obstruções as aberturas de ventilação do invólucro do aparelho e da estrutura de encaixe.

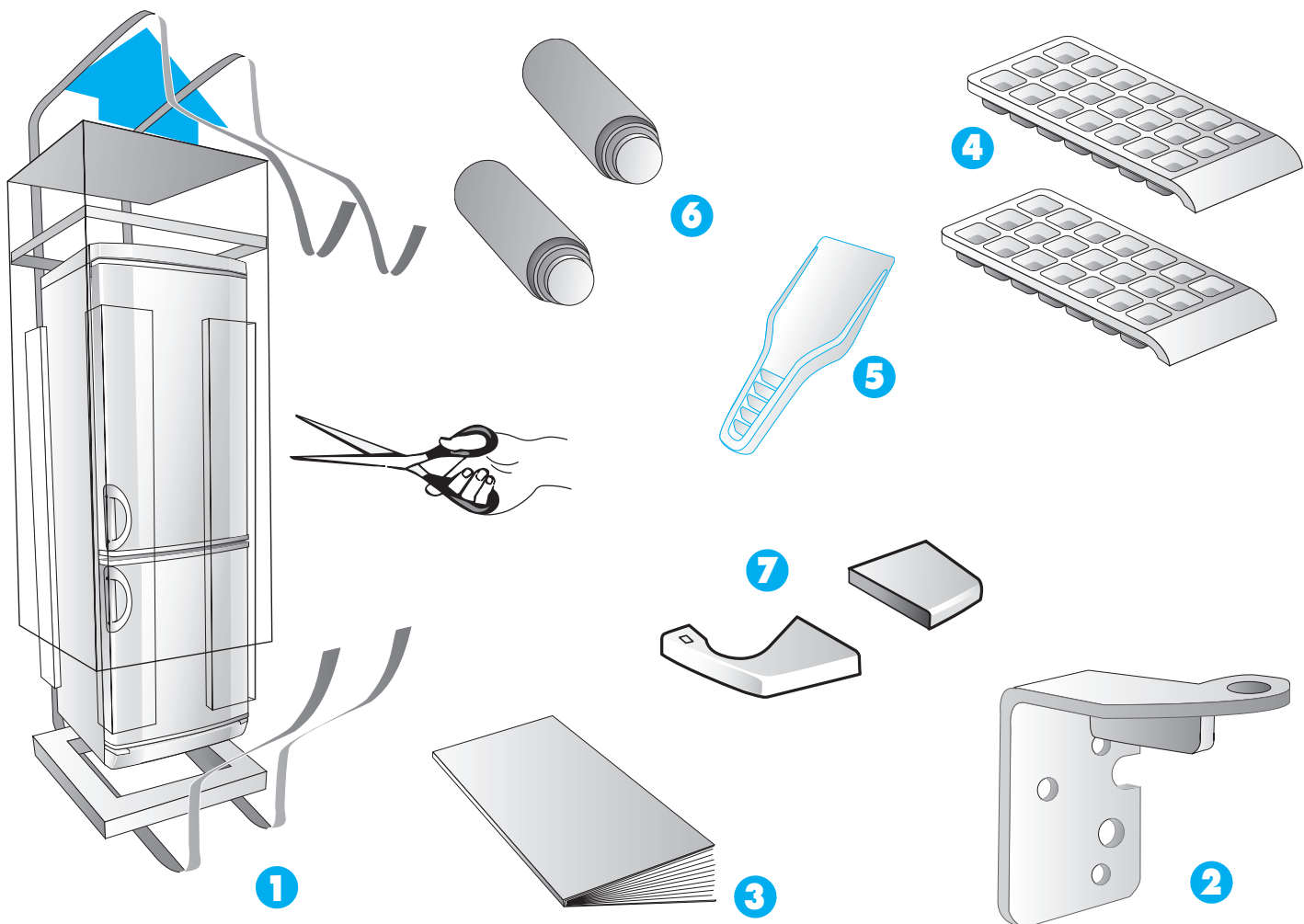

TRASPORTO

IT

1 FRIGOCONGELATORE

5 SPATOLA GHIACCIO

2 CERNIERA

6 DISTANZIALI

3 LIBRETTO D'ISTRUZIONE

7 TAPPO PER ZOCCOLO

4 BACINELLA GHIACCIO



TRANSPROT

GB

1 REFRIGERATOR-FREEZER

5 ICE SPATULA

2 HINGE

6 SPACERS

3 INSTRUCTION HANDBOOK

7 CAP FOR PLINTH

4 ICE TRAY

DE TRANSPORT



9

1 KÜHL- UND GEFRIERSCHRANK

5 EISSPACHTEL

2 SCHARNIER

6 ABSTANDSTÜCKE

3 GEBRAUCHSANLEITUNG

7 STÖPSEL FÜR SOCKEL

4 EISBEHÄLTER

FR TRANSPORT



1 RÉFRIGÉRATEUR-CONGÉLATEUR

5 SPATULE GIVRE

2 CHARNIÈRE

6 ENTRETOISES

3 BROCHURE D'INSTRUCTIONS

7 BOUCHONS POUR PLINTHE

4 BAC À GLACE

ES TRANSPORTE



1 FRIGORÍFICO-CONGELADOR

5 ESPÁTULA HIELO

2 BISAGRA

6 DISTANCIADORES

3 MANUAL DE INSTRUCCIONES

7 TAPÓN PARA ZÓCALO

4 CUBETA PARA HIELOS

PT TRANSPORTE



1 FRIGORÍFICO CONGELADOR

5 ESPÁTULA PARA GELO

2 DOBRADIÇA

6 SEPARADOR

3 LIVRO DE INSTRUÇÕES

7 TAMPA PARA A BASE

4 RECIPIENTES PARA O GELO

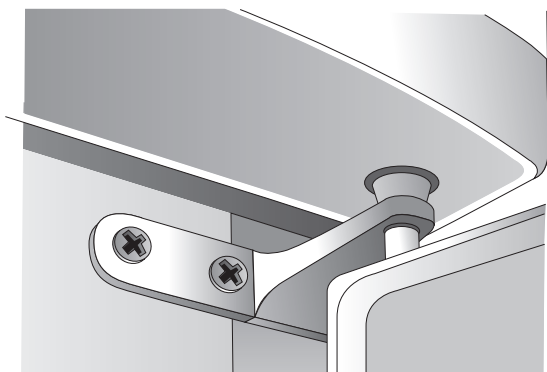

2a

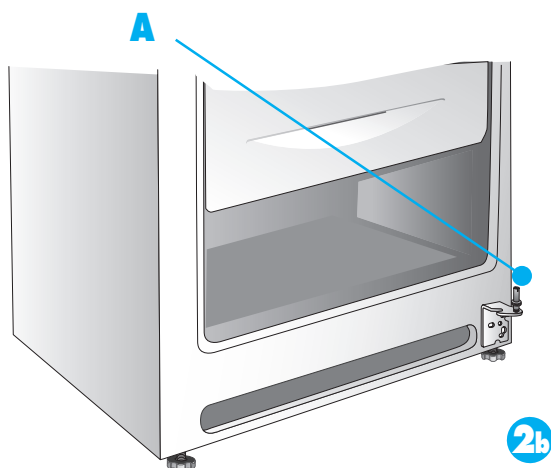

2b

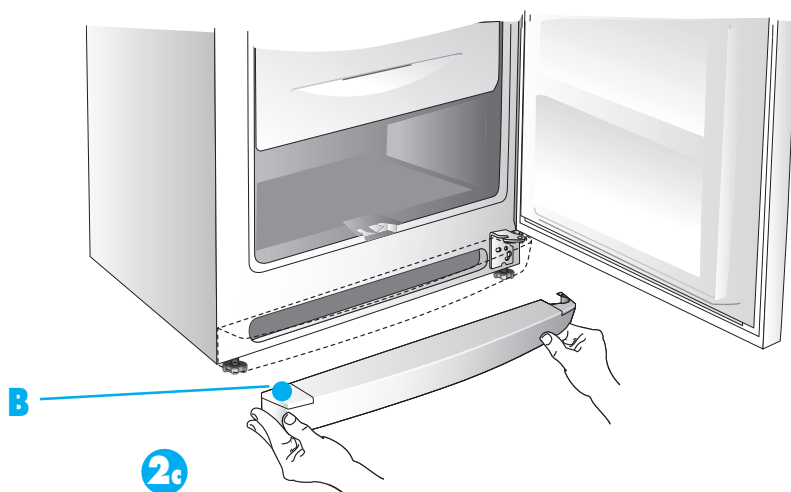

2c



2d



POSIZIONAMENTO E MESSA IN OPERA

IT

- 1) Una volta sballato controllare che la tensione di rete sia la stessa indicata sulla targhetta caratteristiche.
 - 2) Se l'apertura delle porte è secondo l'esigenza passare al Punto 3 (Pagina 18). In caso contrario invertire i punti di incernieramento. Per questa operazione è consigliabile posizionare l'elettrodomestico in orizzontale adagiandolo molto delicatamente sullo schienale, usando appositi spessori per evitare lo schiacciamento del condensatore e il danneggiamento del gruppo compressore.
- 2a) Smontare la cerniera centrale e togliere simultaneamente la porta superiore e la porta inferiore, chiudere i fori utilizzando i tappini posizionati sul lato opposto.
 - 2b) Togliere il perno "A" e la rondella dalla cerniera inferiore.
 - 2c) Smontare lo zoccolo inferiore esercitando una lieve trazione su tutta la superficie, coprire l'asola "B" della cerniera con il tappo in dotazione ed estrarre il tappo opposto.
 - 2d) Togliere la cerniera inferiore e rimontare sul lato opposto quella fornita in dotazione.



POSITIONING AND INSTALLATION

GB

- 1) When unpacked, check that the mains voltage is the same as that indicated on the data plate.
 - 2) If the door opening is as required, pass to Point 3 (Page 18). If not, invert the hinge points. It is advisable to position the appliance horizontally for this operation, carefully and very gently placing it on its back, using special stoppers to prevent squashing the condenser and damaging the compressor unit.
- 2a) Dismount the central hinge and simultaneously remove the upper door and the lower door, close the holes using the caps positioned on the opposite side.
 - 2b) Remove the pin "A" and the washer of the lower hinge.
 - 2c) Dismount the lower plinth pulling lightly on the whole surface, cover the slot "B" of the hinge with the cap supplied and remove the opposite cap.
 - 2d) Remove the lower hinge and remount the one supplied on the opposite side.

- 1) Nach dem Auspacken kontrollieren, ob die Netzspannung mit der Angabe auf dem Typenschild übereinstimmt.
 - 2) Ist die Öffnungsrichtung der Türen wunschgemäß, zu Punkt 3 übergehen (Seite 18).
Andernfalls die Scharnierpunkte vertauschen. Hierzu empfiehlt es sich, das Elektrogerät sehr vorsichtig auf die Rückwand zu legen. Dabei Paßstücke unterlegen, um ein Quetschen des Kondensators und Schäden am Kompressoraggregat zu vermeiden.
- 2a** Das mittlere Scharnier ausbauen und gleichzeitig die obere und die unteren Tür abnehmen; die Öffnungen mit den Abdeckstopfen der gegenüberliegenden Seite schließen.
- 2b** Den Zapfen „A“ und die Unterlegscheibe vom unteren Scharnier entfernen.
- 2c** Den unteren Sockel durch leichtes Ziehen an der gesamten Oberfläche abnehmen, den Schlitz „B“ mit dem beigegepackten Stopfen abdecken und den gegenüberliegenden Stopfen herausnehmen.
- 2d** Das untere Scharnier entfernen und das beigegepackte Scharnier an der gegenüberliegenden Seite anbringen.

FR POSITIONNEMENT ET MISE EN OEUVRE

- 1) Une fois le déballage effectué, contrôler que la tension de réseau corresponde à celle indiquée sur la plaquette caractéristiques.
 - 2) Si le sens d'ouverture des portes est celui désiré, passer au point 3 (Page 18). Dans le cas contraire, inverser les points de charnière. Pour effectuer cette opération, il est conseillé de positionner l'appareil à l'horizontale en le posant très délicatement sur le fond, en utilisant des cales appropriées afin d'éviter d'endommager le condensateur et le groupe compresseur.
- 2a** Démontez la charnière centrale et enlever simultanément la porte supérieure et la porte inférieure, boucher les orifices en utilisant les bouchons positionnés du côté opposé.
- 2b** Enlever le goujon „A“ et la rondelle de la charnière inférieure.
- 2c** Démontez la plinthe inférieure en exerçant une légère traction sur toute la surface, couvrir la boutonnière „B“ de la charnière avec le bouchon en dotation et enlever le bouchon opposé.
- 2d** Enlever la charnière inférieure et remonter la charnière fournie en dotation du côté opposé.

ES POSICIONAMIENTO E INSTALACIÓN

- 1) Una vez desembalado, controlar que la tensión de red corresponda a la indicada en la tarjeta de las características.
 - 2) Si el sentido de abertura de las puertas corresponde a las exigencias, pasar directamente al punto 3 (Pág. 18). En caso contrario, invertir los puntos de articulación. Para cumplir dicha operación, se aconseja posicionar el electrodoméstico horizontalmente, colocándolo muy delicadamente sobre el respaldo, usando espesores para evitar que se aplaste el condensador y que se dañe el grupo compresor.
- 2a** Desmontar la bisagra y quitar las puertas superior e inferior simultáneamente, cerrar los agujeros utilizando los tapones posicionados en el lado opuesto.
- 2b** Quitar el perno «A» y la arandela de la bisagra inferior.
- 2c** Desmontar el zócalo inferior ejercitando una leve tracción sobre toda la superficie, cubrir la ranura «B» de la bisagra con el tapón en dotación y extraer el tapón opuesto.
- 2d** Quitar la bisagra inferior y montar nuevamente en el lado opuesto la bisagra en dotación.

PT COLOCAÇÃO E ACCIONAMENTO

- 1) Uma vez desembalado, controle se a tensão da corrente da rede é a mesma que está indicada na placa das características.
 - 2) Se a abertura das portas se encontra conforme às suas exigências, passe ao Ponto 3 (Página 18).
Caso contrário, inverta as posições das dobradiças. Para esta operação é aconselhável colocar o electrodoméstico em posição horizontal apoiando-o muito delicadamente sobre a sua parte traseira, usando calços adequados, por forma a evitar o esmagamento do condensador e danos no grupo compressor.
- 2a** Desmante a dobradiça central e retire, simultaneamente, a porta superior e a porta inferior, feche os furos utilizando as tampinhas colocadas no lado oposto.
- 2b** Tire o pino „A“ e a anilha da dobradiça inferior.
- 2c** Desmante a base inferior exercendo uma leve tracção sobre toda a superfície, cubra o furo „B“ da dobradiça com a tampa em dotação e extraia a tampa oposta.
- 2d** Tire a dobradiça inferior e monte de novo, no lado oposto, a que vem fornecida com a máquina.

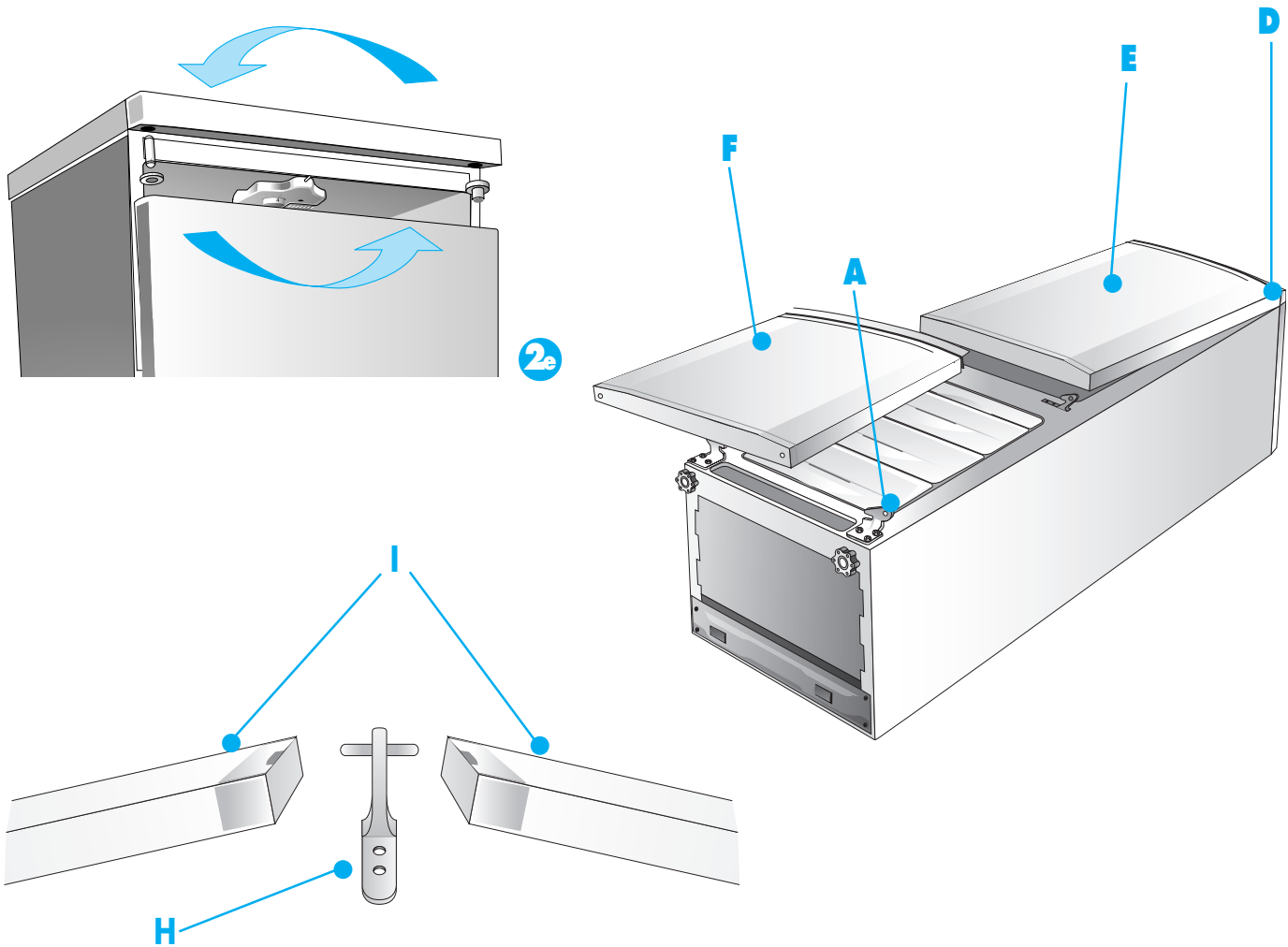

POSIZIONAMENTO E MESSA IN OPERA

IT

- 2e Svitare il perno superiore e avitarlo sul lato opposto.
- 2f Rimontare lo zoccolo inferiore.
- 2g Rimontare il perno "A" e la rondella sulla cerniera inferiore.
- 2h Posizionare la porta superiore "E" inserendola nel perno superiore "D".
- 2i Posizionare la porta inferiore "F" inserendola nel perno inferiore "A".
- 2j Posizionare la cerniera centrale "H" inserendola nelle bussole "I" delle due porte.
- 2m Posizionare la guarnizione "G" e rimontare con le due viti la cerniera centrale.

POSITIONING AND INSTALLATION

GB

- 2e Unscrew the upper pin and screw it onto the opposite side.
- 2f Remount the lower plinth.
- 2g Remount the pin "A" and the washer on the lower hinge.
- 2h Position the upper door "E" inserting it in the upper pin "D".
- 2i Position the lower door "F" inserting it in the lower pin "A".
- 2j Position the central hinge "H" inserting it in the bushings "I" of the two doors.
- 2m Position the gasket "G" and remount the central hinge with the two screws..

- 2e** Den oberen Zapfen abschrauben und an der gegenüberliegenden Seite wieder anschrauben.
- 2f** Den unteren Sockel wieder anbringen.
- 2g** Den Zapfen „A“ und die Unterlegscheibe wieder am unteren Scharnier anbringen.
- 2h** Die obere Tür „E“ unter Einhängung in den oberen Zapfen „D“ wieder anbringen.
- 2i** Die untere Tür „F“ unter Einhängung in den unteren Zapfen „A“ wieder anbringen.
- 2l** Positionner la charnière centrale “H” en l’introduisant dans les douilles “I” des deux portes.
- 2m** Positionner le joint “G” et remonter la charnière centrale avec les deux vis.

FR POSITIONNEMENT ET MISE EN OEUVRE

- 2e** Dévisser le goujon supérieur et le visser du côté opposé.
- 2f** Remonter la plinthe inférieure.
- 2g** Remonter le goujon “A” et la rondelle sur la charnière inférieure.
- 2h** Positionner la porte supérieure “E” en l’introduisant dans le goujon supérieur “D”.
- 2i** Positionner la porte inférieure “F” en l’introduisant dans le goujon inférieur “A”.
- 2l** Das mittlere Scharnier „H“ durch Einstecken in die Buchsen „I“ der beiden Türen anbringen.
- 2m** Die Dichtung „G“ positionieren und mit den beiden Schrauben das mittlere Scharnier befestigen.

ES POSICIONAMIENTO E INSTALACIÓN

- 2e** Destornillar el perno superior y atornillarlo en el lado opuesto.
- 2f** Volver a montar el zócalo inferior.
- 2g** Montar nuevamente el perno «A» y la arandela en la bisagra inferior.
- 2h** Posicionar la puerta superior «E» insertándola en el perno superior «D».
- 2i** Posicionar la puerta superior «F» insertándola en el perno superior «A».
- 2l** Posicionar la bisagra central «H» insertándola en los casquillos «I» de las dos puertas.
- 2m** Posicionar la junta «G» y volver a montar la bisagra central con los dos tornillos.

PT COLOCAÇÃO E ACCIONAMENTO

- 2e** Desaperte o pino superior e atarraxe-o de novo no lado oposto.
- 2f** Monte de novo a base inferior.
- 2g** Monte de novo o pino “A” e a anilha na dobradiça inferior.
- 2h** Coloque a porta superior “E” introduzindo-a no pino superior “D”.
- 2i** Coloque a porta inferior “F” em posição, introduzindo-a no pino inferior “A”.
- 2l** Coloque a dobradiça central “H” em posição, introduzindo-a nas buchas “I” das duas portas.
- 2m** Coloque a guarnição “G” e monte novamente a dobradiça central com os dois parafusos .

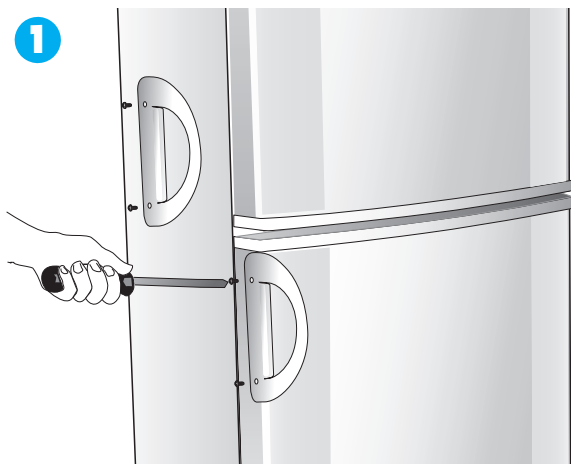

2



VARIANTI

IT

MONTAGGIO MANIGLIA VERTICALE

Se il vostro apparecchio è dotato delle maniglie verticali è possibile che le stesse non siano montate.

Per il montaggio procedere come segue:

- 1 Prendere le maniglie e le viti in dotazione.
- 2 Posizionare le maniglie sul fianco della porta e fissarle con le viti usufruendo dei fori preincisi sul fianco stesso opposto alle cerniere.

REVERSIBILITÀ APERTURA PORTE

SE IL VOSTRO APPARECCHIO MONTA UNA MANIGLIA VERTICALE:

Smontare la stessa e rimontarla sul lato opposto.
I fori delle viti devono essere richiusi con i tappi in dotazione.



VARIATIONS

GB

VERTICAL HANDLE MOUNTING

If the appliance is equipped with vertical handles they could not be mounted.

To mount them, proceed as follows:

- 1 Take the handles and screws supplied.
- 2 Position the handles on the side of the door and fasten them with the screws, using the predrilled holes on the side opposite the hinges.

REVERSIBLE DOOR OPENING

IF YOUR APPLIANCE MOUNTS A VERTICAL HANDLE:

Dismantle and remount on the opposite side.
The screw holes must be covered with the caps supplied.

MONTAGE DES SENKRECHTEN GRIFFS

Falls Ihr Kühlschrank senkrechte Griffe aufweist, könnte es sein, daß diese nicht montiert worden sind.

Bei der Montage geht man wie folgt vor:

- 1 Griffe und Schrauben aus der Verpackung nehmen.
- 2 Griffe seitlich auf die Türen aufsetzen und mit den Schrauben befestigen, dabei die voreingestanzten Löcher benutzen, die sich auf der Seite befinden, die den Scharnieren gegenüber liegt.

UMKEHRBARKEIT DER TÜRÖFFNUNG**FALLS IHR KÜHLSCHRANK EINEN SENKRECHTEN GRIFF HAT:**

Schrauben Sie diesen ab und montieren Sie ihn auf der gegenüberliegenden Seite. Die Löcher der Schrauben müssen mit den mitgelieferten Stöpseln geschlossen

FR VARIANTES**MONTAGE POIGNÉE VERTICALE**

Si votre appareil est doté de poignées verticales, il est possible que celles-ci ne soient pas montées.

Pour le montage, procéder comme suit :

- 1 Prendre les poignées et les vis en dotation.
- 2 Positionner les poignées sur le côté de la porte et les fixer à l'aide des vis en utilisant les orifices pré-découpés sur le côté même, à l'opposé des charnières.

REVERSIBILITE OUVERTURE PORTES**SI VOTRE APPAREIL EST DOTÉ D'UNE POIGNÉE VERTICALE :**

La démonter et la remonter du côté opposé.

Les orifices des vis doivent être rebouchés à l'aide des bouchons en dotation.

ES VARIANTES**MONTAJE DE LA MANILLA VERTICAL**

Si vuestro aparato está provisto de manillas verticales, es posible que las mismas no estén montadas.

Para el montaje proceder del siguiente modo:

- 1 Tomar las manillas y los tornillos en dotación.
- 2 Colocar las manillas en los laterales de la puerta y fijarlas con los tornillos utilizando los agujeros practicados en los laterales opuestos a las bisagras.

REVERSIBILIDAD DE ABERTURA DE LAS PUERTAS**SI VUESTRO APARATO MONTA UNA MANILLA VERTICAL:**

Desmontar la misma y volver a montarla en el lado opuesto.

Los agujeros de los tornillos deben cerrarse con los tapones en dotación.

PT VARIANTES**MONTAGEM DO PUXADOR VERTICAL**

Se o seu aparelho é dotado de puxadores verticais é possível que estes ainda não estejam montados.

Para a sua montagem proceda como se segue:

- 1 Pegue nos puxadores e nos parafusos fornecidos com o aparelho.
- 2 Coloque os puxadores na parte lateral da porta e fixe-os com os respectivos parafusos, servindo-se dos furos previamente gravados sobre a mesma parte lateral, na parte da porta oposta às dobradiças.

REVERSIBILIDADE DA ABERTURA DAS PORTAS**SE O SEU APARELHO TEM MONTADO UM PUXADOR VERTICAL:**

Desmonte-o e torne a montá-lo no lado oposto.

Os buracos dos parafusos deverão ser cobertos com as tampas em dotação.

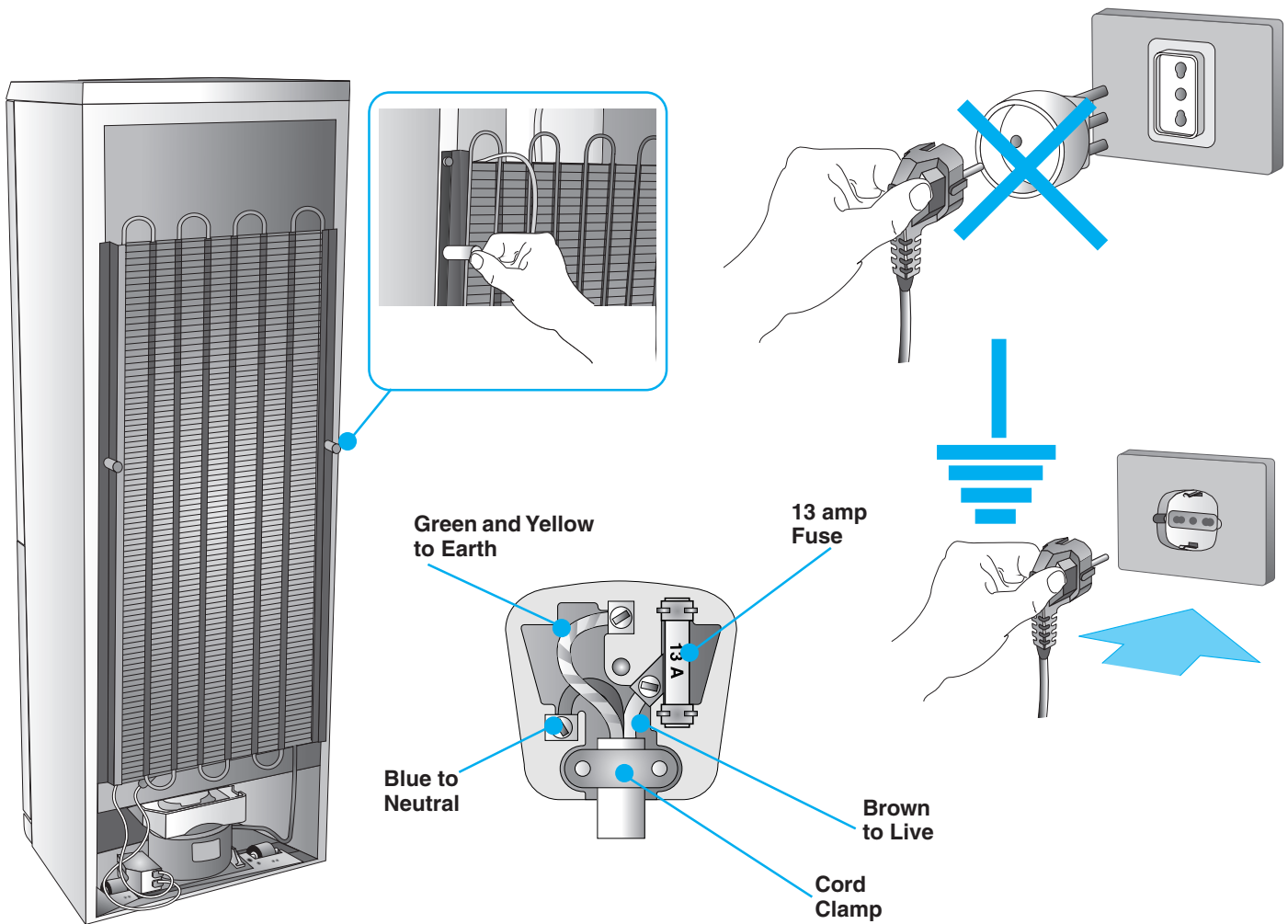

ATTENZIONE:

IT

NON COLLOCARE L'APPARECCHIO VICINO A SORGENTI DI CALORE E LASCIARE ALMENO 5 CM DI ARIA SULLA PARTE SUPERIORE

- 1 Accostare l'apparecchio fino a che i distanzieri tocchino il muro.
- 2 Pulire le parti interne usando una soluzione di soda in acqua tiepida (1 cucchiaio in 2 litri di acqua). Non usare mai abrasivi e detersivi di alcun genere.
- 3 Attendere circa un'ora, prima di collocare la spina alla rete di alimentazione.
- 4 Equilibrare l'apparecchio per mezzo dei piedini anteriori regolabili.

COLLEGAMENTO ELETTRICO

Controllare che la tensione dell'impianto elettrico corrisponda a quella indicata sulla targhetta caratteristiche posta sul lato sinistro in basso nella parte interna dello scomparto frigorifero.

Se la presa a muro è priva di contatto a terra, o se la spina non è adatta al vostro impianto vi consigliamo di rivolgervi ad un elettricista specializzato.

Non impiegare adattatori o derivatori che potrebbero causare riscaldamento e bruciate.



WARNING:

GB

DO NOT PLACE THE APPLIANCE NEAR HEAT SOURCES AND LEAVE AT LEAST 5 CM OF SPACE ABOVE THE UPPER SECTION

- 1 Position the appliance so that the spacers touch the wall.
- 2 Clean the inside using a solution of sodium carbonate in warm water (1 tablespoon in 2 litres of water). Never use abrasives or detergents of any kind.
- 3 Wait for approx. 1 hour before connecting to the mains.
- 4 Balance the appliance using the adjustable front feet.

ELECTRICAL CONNECTION

Check that the main voltage corresponds to that indicated on the rating plate in the lower left side inside the refrigerator compartment.

If the wall socket does not have an earth terminal, or if the plug does not fit into the socket, it is advisable to consult a qualified electrician. Do not use multiple plugs or adapters as they could cause heating and burning.

Warning: this appliance must be earthed

If this appliance is fitted with a non rewirable plug for which your socket is unsuitable, the plug should be cut off and an appropriate plug fitted. The removed plug must be disposed of. Insertion of the plug into a 13 Amp socket is likely to cause an electrical hazard. When a nonrewirable or rewirable 13 Amp (BS1363) plug is used it must be fitted with a 13 Amp ASTA approved (BS1362) fuse. If any other type of plug is used it must be protected by a 15 Amp fuse either in the plug or at the distribution board. Important:

The wires in the main leads are coloured in accordance with the following code:
GREEN AND YELLOW - EARTH BLUE - NEUTRAL

BROWN - LIVE

As the colours of the wires in the main lead of your appliance may not correspond with the coloured marking identifying the terminals in your plug, proceed as follows. CONNECT GREEN & YELLOW coloured wire to plug terminal marked letter "E" or earth symbol \perp or coloured green or green & yellow.

CONNECT BLUE coloured wire to plug terminal marked letter "N" or coloured black. CONNECT BROWN coloured wire to plug terminal marked letter "L" or coloured red.

DAS GERÄT NICHT IN DER NÄHE VON WÄRMEQUELLEN AUFSTELLEN UND AN DER OBERSEITE WENIGSTENS 5 CM ABSTAND FÜR DIE LUFTZIRKULATION FREILASSEN

- 1 Das Gerät an die Wand rücken, bis die beiden Abstandhalter diese berühren.
- 2 Die Innenwände reinigen. Hierzu eine Lösung aus Soda und lauwarmem Wasser (1 Löffel Soda auf 2 Liter Wasser). Niemals scheuernde Substanzen und Reinigungsmittel jeglicher Art verwenden.
- 3 Etwa eine Stunde abwarten, bevor der Netzstecker an die Steckdose angeschlossen wird.
- 4 Das Gerät mit den vorderen Verstellfüßen ausrichten.

DAS ANSCHLIESSEN AN DAS STROMNETZ

Kontrollieren, dass die Netzspannung der unten auf der linken Seite im Tiefkühlfach angebrachten Leistungsschild entspricht.

Hat die Steckdose keine Erdung oder passt der Stecker nicht in die Steckdose, so benachrichtigen Sie bitte den Elektrofachmann.

Keine Adapter oder Vielfachstecker gebrauchen, weil diese eine Überhitzung oder Verbrennung verursachen können.

FR ATTENTION :**NE PAS POSITIONNER L'APPAREIL A PROXIMITE DE SOURCES DE CHALEUR ET LAISSER UN ESPACE D'AU MOINS 5 CM PAR RAPPORT A LA PARTIE SUPERIEURE**

- 1 Approcher l'appareil jusqu'à ce que les entretoises touchent le mur.
- 2 Nettoyer les parties internes en utilisant une solution de soude et d'eau tiède (1 cuillère à café dans 2 litres d'eau). Ne jamais d'utiliser de produits abrasifs ni aucun détergent, d'aucune sorte.
- 3 Attendre environ une heure avant de brancher l'appareil au réseau d'alimentation.
- 4 Equilibrer l'appareil au moyen des pieds antérieurs réglables.

BRANCHEMENT ÉLECTRIQUE

Contrôler que les valeurs de tension du réseau électrique puissent supporter celles indiquées sur la plaquette caractéristiques placée au bas à gauche dans la partie interne du réfrigérateur.

Si la prise de courant n'est pas équipée d'une prise de terre, ou si la fiche n'est pas indiquée pour votre réseau, nous vous conseillons de vous adresser à un électricien spécialisé.

Ne pas employer d'adaptateurs ou de dérivateurs afin d'éviter tout échauffement et brûlure.

ES ATENCIÓN:**NO COLOCAR EL APARATO CERCA DE FUENTES DE CALOR Y DEJAR COMO MINIMO 5 CM DE AIRE EN LA PARTE SUPERIOR.**

- 1 Acercar el aparato hasta que los separadores toquen la pared.
- 2 Limpiar las partes internas. Para ello utilizar una solución de soda en agua templada (1 cuchara en dos litros de agua). No usar nunca abrasivos o detergentes de ningún tipo.
- 3 Dejar pasar una hora antes de insertar el enchufe en la toma de corriente.
- 4 Equilibrar el aparato mediante los pies anteriores regulables.

CONEXIÓN ELÉCTRICA

Controlar que la tensión de la instalación eléctrica concuerde con la tensión indicada en la placa de características situada en el lado izquierdo inferior del interior del compartimento frigorífico.

Si la toma de pared no tuviera contacto de tierra, o si el enchufe no fuera adecuado a su instalación, les aconsejamos se dirijan a un electricista especializado.

No usar adaptadores o derivadores ya que podrían ocasionar calentamientos y quemaduras.

PT ATENÇÃO:**NÃO COLOQUE O APARELHO AO PÉ DE FONTES DE CALOR E DEIXE PELO MENOS 5 CM DE ESPAÇO LIVRE ACIMA DA SUA PARTE SUPERIOR**

- 1 Encoste o aparelho à parede até os separadores tocarem mesma.
- 2 Limpe as partes interiores do aparelho usando uma solução de soda diluída em água morna (1 colher em 2 litros de água). Não utilize nunca abrasivos nem de detergentes.
- 3 Espere cerca de uma hora antes de ligar a ficha à rede da corrente eléctrica.
- 4 Equilibre o aparelho por meio dos seus pés anteriores reguláveis.

LIGAÇÃO ELÉCTRICA

Verifique se a tensão da instalação eléctrica da sua casa corresponde à tensão indicada na chapa de características colocada no lado esquerdo, em baixo, dentro do frigorífico.

Se a tomada da parede não possuir ligação à terra, ou se a ficha não for adequada para a instalação eléctrica da sua casa, aconselhamo-lo a dirigir-se a um electricista especializado.

Não use adaptadores ou desviadores que possam causar sobreaquecimentos e queimaduras.

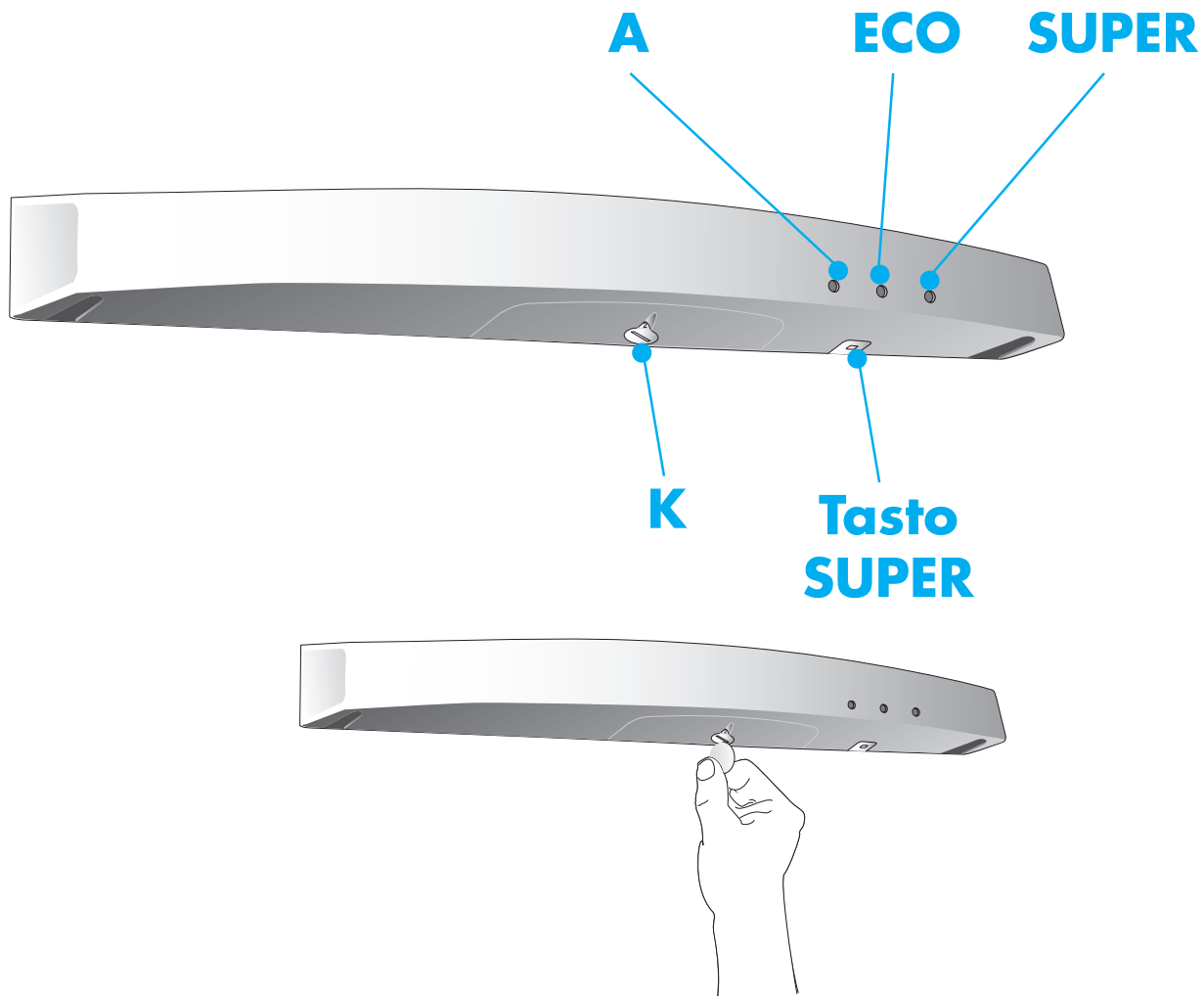

USO DEL FRIGORIFERO

IT

DISPOSITIVO DI REGOLAZIONE

1 TERMOSTATO ELETTRONICO FRIGORIFERO

DESCRIZIONE DELL'APPARECCHIO

L'apparecchio è costituito da due celle:

- Un frigorifero (parte superiore) per la conservazione di cibi freschi e delle bevande.
- Un congelatore (parte inferiore) per la conservazione a lunga durata dei prodotti surgelati (scomparto inferiore) e la congelazione di prodotti freschi (scomparto superiore).

USO DEL FRIGORIFERO

Avviamento e regolazione della temperatura

- Collegare la spina alla rete.
- Posizionare la manopola K in una posizione intermedia (fra 1 e 5).
- La luce interna si accenderà all'apertura della porta.
- La spia verde A si accenderà indicando il funzionamento dei comparti.

- Regolare la temperatura agendo sulla manopola K da posizione 1 (più caldo) a posizione 5 (più freddo).

DESCRIZIONE DELL'APPARECCHIO

L'arresto del funzionamento si ottiene ponendo la manopola K in posizione 0. **ATTENZIONE!** Se l'apparecchio viene spento e riacceso dopo poco tempo, il compressore si avvierà dopo circa 10 minuti. Questo rientra nel normale funzionamento dell'apparecchio

Il freddo va, comunque, regolato tenendo conto dei seguenti fattori:

- la temperatura ambiente
- la frequenza di apertura delle porte
- la quantità di alimenti conservati
- la collocazione dell'apparecchio



USING THE REFRIGERATOR

GB

REGULATING DEVICE

1 ELECTRONIC FRIDGE THERMOSTAT

DESCRIPTION OF THE APPLIANCE

The appliance consists of two cells:

- A refrigerator (top section) for preservation of fresh food and drinks.
- A freezer (lower section) for long-term preservation of deep-frozen products (lower compartment) and freezing of fresh products (upper compartment).

USING THE FRIDGE

Switching on and regulating the temperature

- Connect the plug to the mains supply.
- Position knob K at an intermediate position between 1 and 5.
- The internal light will switch on when the door is opened.
- The green light A will light up to indicate that the compartments are working.

- Adjust the temperature by rotating knob K from position 1 (warmest) to position 5 (coldest).

DESCRIPTION OF THE APPLIANCE

The appliance is switched off by placing knob K at position 0. **WARNING!!** If the appliance is switched off and then switched back on soon after, the compressor will start up after approximately 10 minutes. This is part of the normal operation of the appliance

The temperature should, however, be regulated bearing the following factors in mind:

- ambient temperature
- frequency of door opening
- quantity of food preserved
- the location of the appliance.



EINSTELLVORRICHTUNG

1 ELEKTRONIK-THERMOSTAT DES KÜHLSCHRANKS BESCHREIBUNG DES GERÄTS

Das Gerät besteht aus zwei Elementen:

- Einem Kühlschrank (oberer Teil), in dem man frische Lebensmittel und Getränke aufbewahren kann, und
- einem Gefrierschrank (unterer Teil), in dem man auf längere Zeit tiefgekühlte Produkte aufbewahren (unteres Abteil) und frische Produkte tiefkühlen kann (oberes Abteil).

GEBRAUCH DES KÜHLSCHRANKES

Inbetriebsetzung und Temperaturregelung

- Den Stecker an das Stromnetz anschließen.
- Den Schalter K auf einer Mittelstellung positionieren (zwischen 1 und 5).
- Bei Öffnung der Tür schaltet sich die Innenbeleuchtung ein.
- Die grüne Kontrolllampe A leuchtet auf und zeigt an, dass die Abteile in Betrieb

sind.

- Die Temperatur durch entsprechende Positionierung des Schalters K einstellen, von der Position 1 (am wärmsten) bis zur Position 5 (am kältesten).

BESCHREIBUNG DES GERÄTES

Zur Betriebsunterbrechung den Schalter K auf Position 0 drehen.

ACHTUNG! Bei Abschalten und sofortigem Wiedereinschalten des Geräts setzt sich der Kompressor erst nach circa 10 Minuten in Betrieb. Hierbei handelt es sich um einen vollkommen normalen Vorgang.

Die Temperatur wird in bezug auf folgende Faktoren geregelt:

- Raumtemperatur
- Anzahl Türöffnungen
- Menge der Lebensmittel
- Position des Kühlschranks

FR UTILISATION DU RÉFRIGÉRATEUR



DISPOSITIF DE REGLAGE

1 THERMOSTAT ÉLECTRONIQUE RÉFRIGÉRATEUR

DESCRIPTION DE L'APPAREIL

L'appareil est constitué de deux cellules :

- Un réfrigérateur (partie supérieure) pour la conservation des aliments frais et des boissons.
- Un congélateur (partie inférieure) pour la conservation de longue durée des produits surgelés (compartiment inférieur) et la congélation de produits frais (compartiment supérieur).

EMPLOI DU RÉFRIGÉRATEUR

Mise en fonction et réglage de la température

- Brancher la fiche au réseau électrique.
- Positionner la manette K sur une position intermédiaire (entre 1 et 5).
- L'éclairage interne s'allumera lors de l'ouverture de la porte.
- Le voyant vert A s'allumera, pour indiquer le fonctionnement des compartiments.

- Régler la température, en intervenant sur la manette K entre la position 1 (plus chaud) et la position 5 (plus froid).

DESCRIPTION DE L'APPAREIL

On obtient l'arrêt du fonctionnement en réglant la manette K sur la position 0.

ATTENTION! Si l'appareil est éteint puis rallumé après un bref laps de temps, le compresseur entrera en fonction au bout de 10 minutes environ. Cela fait partie du fonctionnement normal de l'appareil

Dans tous les cas, le froid doit être réglé en tenant compte des facteurs suivants:

- la température ambiante
- la fréquence d'ouverture des portes
- la quantité d'aliments conservés
- le positionnement de l'appareil

ES USO DEL FRIGORÍFICO



DISPOSITIVO DE REGULACIÓN

1 TERMOSTATO ELECTRÓNICO REFRIGERADOR

DESCRIPCIÓN DEL APARATO

El aparato está constituido por dos cámaras:

- Un frigorífico (parte superior) para conservar alimentos frescos y bebidas.
- Un congelador (parte inferior) para la larga conservación de productos congelados (compartimiento inferior) y el congelado de productos frescos (compartimiento superior).

USO DEL REFRIGERADOR

Puesta en marcha y regulación de la temperatura

- Conectar el enchufe en la red.
- Posicionar la perilla K en una posición intermedia (entre 1 y 5).
- La luz interna se enciende al abrir la puerta.
- La luz indicadora verde A se enciende indicando que los compartimentos funcionan.
- Regular la temperatura operando en la perilla K de posición 1 (más caliente) a

posición 5 (más frío).

DESCRIPCIÓN DEL APARATO

Se detiene el funcionamiento poniendo la perilla K en posición 0.

ATENCIÓN! Si el aparato se apaga y se vuelve a encender después de poco tiempo, el compresor se pone en marcha después de 10 minutos aproximadamente. Esto pertenece al funcionamiento normal del aparato

De todos modos, la temperatura interna debe regularse teniendo en cuenta los siguientes factores:

- la temperatura ambiente;
- la frecuencia de abertura de las puertas;
- la cantidad de alimentos conservados;
- la ubicación del aparato

PT UTILIZAÇÃO DO FRIGORÍFICO



DISPOSITIVO DE REGULAÇÃO

1 TERMÓSTATO ELECTRÓNICO DO FRIGORÍFICO

DESCRIÇÃO DO APARELHO

O aparelho é constituído por duas celas:

- Um frigorífico (parte superior) para a conservação dos alimentos frescos e das bebidas.
- Um congelador (parte inferior) para a conservação a longa duração dos produtos congelados (compartimento inferior) e a congelação de produtos frescos (compartimento superior).

UTILIZAÇÃO DO FRIGORÍFICO

Como ligar o aparelho e regular a temperatura

- Ligue a ficha na tomada de rede.
- Coloque o indicador K numa posição intermédia (entre 1 e 5).
- A luz de dentro acende ao abrir a porta.
- A lâmpada piloto verde A acenderá para indicar que os compartimentos estão a

funcionar.

- Regule a temperatura passando o botão K da posição 1 (mais quente) para a posição 5 (mais frio).

DESCRIÇÃO DO APARELHO

Para interromper o funcionamento do aparelho coloque o indicador K na posição 0. ATENÇÃO! Se o aparelho for desligado e voltado a ligar ao fim de pouco de tempo, o compressor só começará a funcionar cerca de 10 minutos mais tarde. Isto faz parte do funcionamento normal do aparelho

De qualquer modo o frio deve ser regulado tendo em conta os seguintes factores:

- a temperatura ambiente
- a frequência de abertura das portas
- a quantidade de alimentos conservados
- a colocação do aparelho.

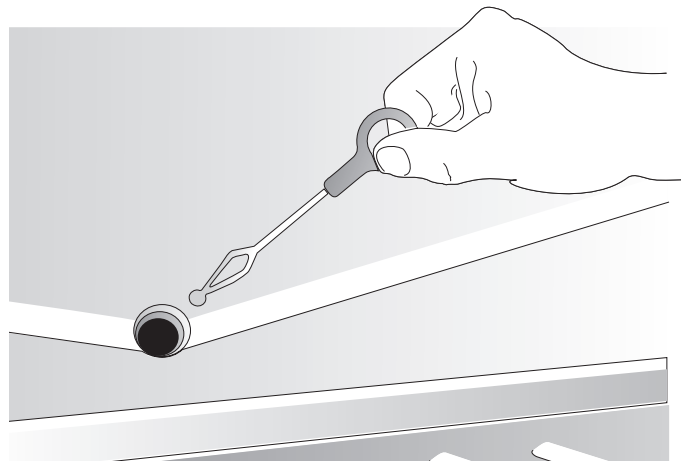
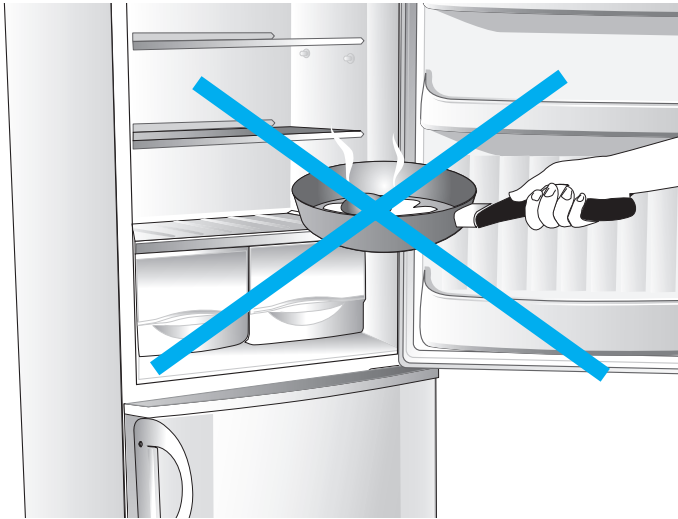

REPARTO FRIGORIFERO

IT

- 1 Non introdurre nel comparto vivande troppo calde o liquidi in evaporazione, coprire o avvolgere alimenti soprattutto se contengono aromi, non disporre sulle griglie, carte o plastiche che ostacolano la circolazione dell'aria attraverso le griglie stesse.
Non mettere a contatto dell'evaporatore gli alimenti poiché viene ad incollarsi la carta, che in fase di sbrinatorio potrebbe andare ad ostruire il foro di scarico condensa.
- 2 Lo sbrinatorio di questo comparto avviene automaticamente durante il funzionamento; l'acqua di sbrinatorio viene raccolta tramite uno sgocciolatoio ed evaporata per mezzo del calore del compressore.

LAMPADA INTERNA SCOMPARTO FRIGORIFERO

Con l'apparecchio alimentato, la lampada interna si accende all'apertura del comparto frigo. E si spegne alla chiusura della stessa.

N. B. In caso di porta aperta per lungo tempo, la lampada viene spenta automaticamente. La riaccensione è possibile dopo la chiusura e riapertura della porta.

Attenzione che il foro di scarico sia libero.



REFRIGERATOR COMPARTMENT

GB

- 1 Do not put too hot or evaporating liquids into the refrigerator. Cover and wrap foods, especially if they contain aromas. Do not place paper or plastic on the grids which would block air circulation through the grids.
Do not let the food touch the evaporator, since the paper sticks to it and in the defrosting phase could block the condensate discharge outlet.
- 2 This compartment is automatically defrosted during functioning, the defrosting water is collected in a drainer and evaporated by means of the compressor heat.

switches on when the door is opened, and switches off when the door is closed.

N.B. If the door is left open for a long time, the light will switch off automatically. The light can only be switched on again after the door has been closed.

Ensure that the discharge outlet is free.

FRIDGE COMPARTMENT LIGHT

When the appliance is connected to the mains supply, the fridge compartment light



- 1 Keine heißen Speisen oder dampfenden Flüssigkeiten in den Kühlschrank stellen, die Lebensmittel bedecken oder einpacken, vor allem wenn sie Aromen enthalten; auf den Rosten kein Papier und keine Plastikfolien ausbreiten, die die Luftzirkulation durch die Roste behindern.
Keine Lebensmittel direkt mit dem Verdampfer in Kontakt bringen, denn das Verpackungspapier könnte anhaften und bei der Reifschmelzung die Abflußöffnung des Kondenswassers verstopfen.
- 2 Die Reifschmelzung des Kühlschranelementes erfolgt automatisch beim Betrieb, das Schmelzwasser fließt in eine Tropfschale und verdampft durch die Wärme des Kompressors.

Bitte passen Sie auf, daß die Abflußöffnung immer frei ist.

INNENBELEUCHTUNG IM KÜHLTEIL

Bei gespeistem Gerät schaltet sich die Innenbeleuchtung im Kühlteil bei Türöffnung ein bzw. bei Türschließung ab.

N. B. Bleibt die Türe zu lange offen, schaltet sich die Beleuchtung automatisch ab. Ein erneutes Einschalten erfolgt nach dem Schließen und wiederholtem Öffnen der Tür.

FR COMPARTIMENT RÉFRIGÉRATEUR



- 1 Ne pas introduire d'aliments trop chauds ou de liquides en cours d'évaporation dans le réfrigérateur, couvrir ou envelopper les aliments, surtout s'ils sont aromatiques, ne pas mettre de papier ou de plastique sur les grilles afin de ne pas entraver la circulation de l'air à travers ces grilles.
Ne pas mettre les aliments en contact avec l'évaporateur car le papier tend à se coller et risque, en phase de dégivrage, d'obstruer l'orifice d'évacuation de la condensation.
- 2 Le dégivrage de ce compartiment s'effectue automatiquement durant le fonctionnement, l'eau de dégivrage est récupérée dans une rigole d'écoulement et évaporée au moyen de la chaleur du compresseur.

Veiller à ce que l'orifice d'évacuation soit libre.

ÉCLAIRAGE INTERNE COMPARTIMENT RÉFRIGÉRATEUR

Lorsque l'appareil est alimenté, l'éclairage interne s'allume au moment de l'ouverture du compartiment réfrigérateur et elle s'éteint au moment où l'on ferme ce dernier.

REMARQUE: Si la porte reste ouverte pendant une longue période de temps, l'éclairage s'éteint automatiquement. Le rallumage de celui-ci est possible après la fermeture et la réouverture de la porte.

ES REPARTO FRIGORÍFICO



- 1 No introducir en este compartimento bebidas excesivamente calientes o líquidos en evaporación. Cubrir o envolver los alimentos, sobre todo si poseen aromas penetrantes. No disponer sobre las rejillas papeles o plásticos que impidan la circulación de aire a través de las mismas.
No poner en contacto con el evaporador los alimentos, ya que se pegaría el papel, que en fase de desescarche podría obstruir el agujero de descarga de la condensación.
- 2 El desescarche de este compartimento se lleva a cabo automáticamente durante el funcionamiento; el agua producida de este modo es recogida mediante un goteador y evaporada sucesivamente mediante el calor del compresor.

Mantener libre el agujero de descarga.

LÁMPARA INTERNA DEL COMPARTIMIENTO REFRIGERADOR

Con el aparato alimentado, la lámpara interna se enciende al abrir el compartimento refrigerador. Y se apaga al cerrar el mismo.

N.B. En caso de puerta abierta por largo tiempo, la lámpara se apaga automáticamente. Se puede volver a encender después de cerrar y volver a abrir la puerta.

PT COMPARTIMENTO FRIGORÍFICO



- 1 Não introduza no compartimento comidas quentes ou líquidos em evaporação, cubra ou envolva os alimentos, sobretudo se eles possuírem cheiro, não coloque em cima das grelhas papéis nem plásticos que possam dificultar a circulação do ar através das mesmas.
Não coloque os alimentos em contacto com o vaporizador pois depois, o papel destes, fica colado a ele e, em fase de descongelação, poderá provocar a obstrução do furo de descarga da água de condensação.
- 2 A descongelação deste compartimento processa-se automaticamente durante o funcionamento, a água de descongelação é recolhida através de uma goteira e evaporada pelo calor do compressor.

Atenção a que o furo de descarga esteja livre.

LÂMPADA INTERIOR DO COMPARTIMENTO FRIGORÍFICO

Com o aparelho ligado à corrente, a lâmpada interior acende sempre que alguém abrir a porta do compartimento frigorífico. Apaga quando se fecha a porta.

Nota: No caso da porta ficar aberta durante muito tempo, a lâmpada apaga automaticamente. Só reacenderá após fecho e reabertura da porta.

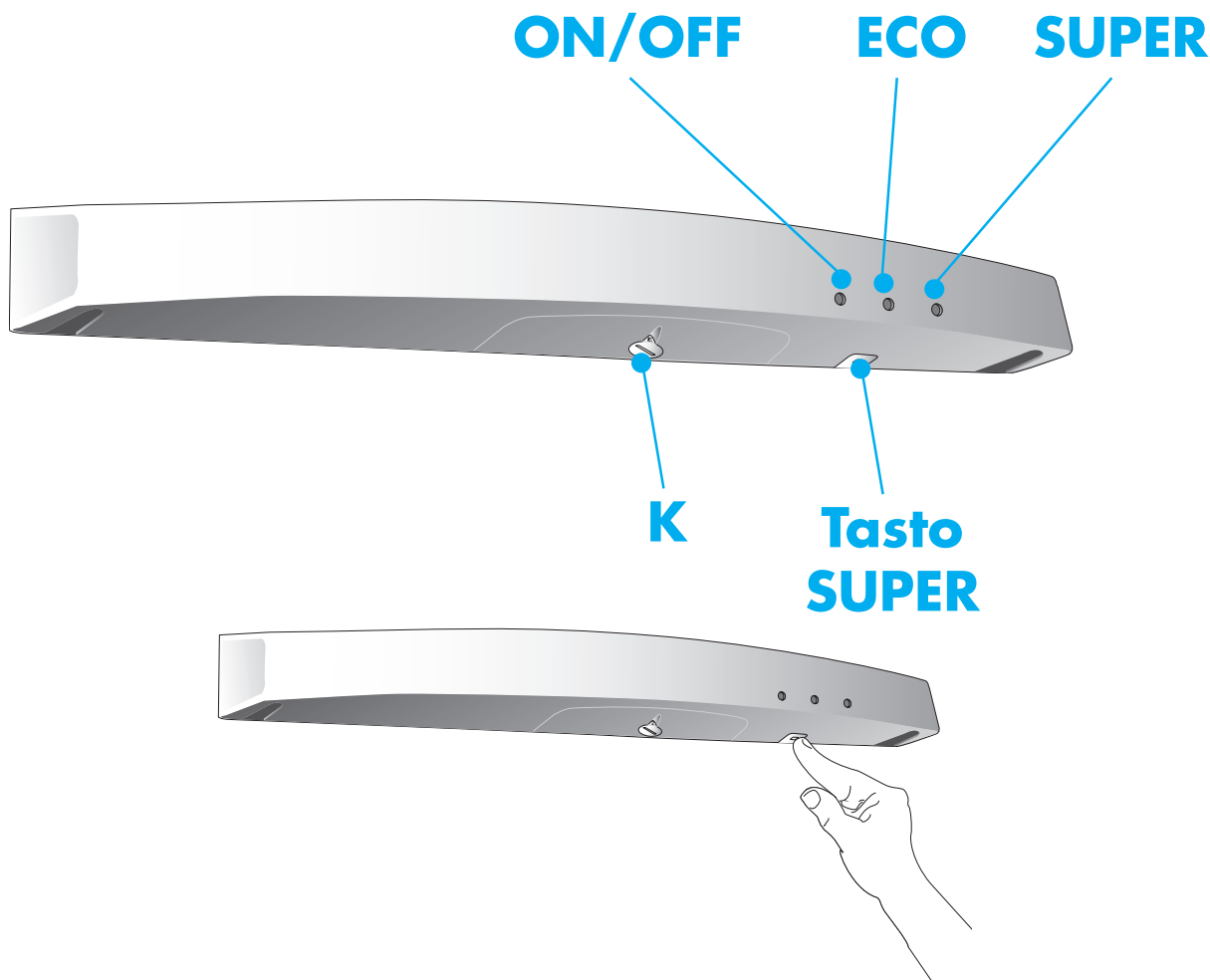

REPARTO CONGELATORE

IT

Il comparto congelatore viene avviato automaticamente

Dopo la messa in funzione sono necessarie circa tre ore prima che venga raggiunta la temperatura adeguata di conservazione degli alimenti surgelati.

Funzione "SUPER" *

Questa funzione è stata studiata per ottenere il congelamento rapido e deve essere inserita almeno 3 ore prima dell'introduzione degli alimenti nel comparto congelatore.

La funzione super viene attivata premendo il tasto **SUPER** per almeno 0,5 secondi e viene segnalata dalla spia apposita di colore giallo (super).

La funzione di super viene esclusa automaticamente dopo 24 ore ma può essere disattivata anche manualmente in qualsiasi momento, premendo il tasto super per almeno un secondo. Durante le 24 ore della funzione super il compressore funziona per 65 minuti acceso e per 35 minuti spento.

Funzione "ECO"

La funzione **ECO** garantisce temperature ottimali per gli alimenti in ambo i comparti con un notevole risparmio di energia elettrica, essa viene inserita tramite la manopola potenziometro **K** ed è indicata dalla lettera "E".

La funzione ECO attiva viene segnalata dall'apposita spia blu "ECO" e viene esclusa in modo manuale spostando la posizione della manopola **K** fino allo spegnimento della spia blu.

In caso di funzione eco inserita, se si vuole attivare la funzione super, quest'ultima ha la precedenza, il led blu resta spento, e la funzione eco viene temporaneamente disattivata sino all'uscita dalla funzione super.



FREEZER COMPARTMENT

GB

The freezer compartment is switched on automatically

Once the appliance is switched on, approximately three hours are needed to reach the temperature at which frozen foods can be stored.

"SUPER" function *

This function has been designed to provide a quick freeze option and must be selected at least 3 hours before placing the food in the freezer compartment.

The super function is activated by pressing the **SUPER** button for at least 0.5 seconds and is indicated by the yellow "super" light.

The super function switches off automatically after 24 hours. It can also be switched off manually at any time by pressing the super button for at least one second. During the 24 hours of the quick freeze function, the compressor operates in cycles of 65 minutes on and 35 minutes off.

"ECO" function

The **ECO** function ensures that the food is stored in both compartments at the ideal temperature, producing a substantial saving in energy. The function is activated using potentiometer knob **K** and is indicated by the letter "E".

When the **ECO** function is active, the blue "ECO" indicator lights up. The **ECO** function is switched off by rotating knob **K** until the blue indicator light switches off. If the **SUPER** function is switched on with the **ECO** function active, the **SUPER** function has priority. In this case, **ECO** function is switched off temporarily, together with the blue indicator light, until the appliance exits the **SUPER** mode.



Der Gefrierteil schaltet sich automatisch ein.

Nach Inbetriebsetzung des Geräts muss cirka drei Stunden abgewartet werden, bevor die für die Aufbewahrung von gefrorenen Lebensmitteln korrekte Temperatur erreicht ist.

Funktion "SUPER" *

Diese Funktion dient zum raschen Gefrieren und muss mindestens 3 Stunden vor dem Einlegen des Gefrierguts in den Gefrierteil aktiviert werden.

Die Super-Funktion wird durch Drücken der Taste **SUPER** für mindestens 0,5 Sekunden aktiviert und von der entsprechenden gelben Kontrolllampe (Super) angezeigt.

Die Super-Funktion wird nach 24 Stunden automatisch deaktiviert, kann aber auch manuell jederzeit unterbrochen werden, indem die Taste Super mindestens 1 Sekunde lang gedrückt wird. Während der 24 Stunden dauernden Super-Funktion arbeitet der Kompressor 65 Minuten und steht 35 Minuten still.

Funktion "ECO"

Die Funktion **ECO** gewährleistet in beiden Abteilen für die Nahrungsmittel optimale Temperaturen bei erheblicher Stromersparnis; sie wird anhand des Potentiometerschalters **K** eingestellt und mit dem Buchstaben "**E**" angezeigt.

Die aktivierte **ECO**-Funktion wird von der blauen Kontrolllampe "**ECO**" angezeigt und kann per Hand deaktiviert werden, indem der Schalter **K** bis zum Erlöschen der blauen Kontrolllampe gedreht wird.

Wird bei aktivierter **Eco**-Funktion die Super-Funktion eingeschaltet, hat die letztgenannte Option den Vorrang; die blaue Kontrolllampe leuchtet nicht auf und die **Eco**-Funktion wird zeitweilig bis zur Beendigung der Super-Funktion deaktiviert.

FR COMPARTIMENT CONGÉLATEUR



Le démarrage du compartiment congélateur a lieu automatiquement.

Après la mise en fonction, il faut attendre pendant trois heures environ avant que la température appropriée pour la conservation des aliments surgelés soit atteinte.

Fonction "SUPER" *

Cette fonction a été étudiée pour obtenir la congélation rapide et elle doit être activée au moins 3 heures avant l'introduction des aliments dans le compartiment congélateur.

On active la fonction super en appuyant sur la touche **SUPER** pendant 0,5 secondes au moins ; cette fonction est signalée par le voyant jaune spécialement prévu à cet effet (super).

La fonction super est automatiquement désactivée après 24 heures, mais il est également possible de la désactiver manuellement, à n'importe quel moment, en appuyant sur la touche super pendant une seconde au moins. Pendant les 24 heures qui s'écoulent à compter de l'activation de la fonction super, le compresseur fonc-

tionne en alternance (pendant 65 minutes il est allumé puis pendant 35 minutes il est éteint, et ainsi de suite).

Fonction "ECO"

La fonction **ECO** garantit des températures optimales pour les aliments dans les deux compartiments, permettant ainsi d'obtenir une économie considérable d'énergie électrique; ladite fonction est activée au moyen de la manette potentiomètre **K** et elle est indiquée par la lettre "**E**".

Lorsque la fonction **ECO** est activée, cette condition est signalée par le voyant bleu "**ECO**" spécialement prévu à cet effet et elle est désactivée de façon manuelle en modifiant la position de la manette **K**, jusqu'à ce que le voyant bleu s'éteint.

Lorsque la fonction eco est activée, si l'on souhaite activer la fonction super, cette dernière a la priorité; la del bleue reste éteinte et la fonction eco est temporairement désactivée, tant que la fonction super reste activée.

ES REPARTO CONGELADOR



El compartimiento congelador se activa automáticamente

Después de la puesta en función se necesitan aproximadamente tres horas antes que se alcance la temperatura adecuada de conservación de los alimentos supercongelados.

Función "SUPER" *

Esta función se ha estudiado para obtener la congelación rápida y debe conectarse por lo menos 3 horas antes de la introducción de los alimentos en el compartimiento congelador.

La función super se activa presionando la tecla **SUPER** 0,5 segundos por lo menos y es señalada por la luz indicadora específica de color amarillo (super).

La función de super se excluye automáticamente después de 24 horas pero puede desactivarse también manualmente en cualquier momento, presionando la tecla super un segundo por lo menos. Durante las 24 horas de la función super el compresor funciona 65 minutos encendido y 35 minutos apagado.

Función "ECO"

La función **ECO** garantiza temperaturas ideales para los alimentos en ambos compartimientos con un notable ahorro de energía eléctrica, ésta se conecta mediante la perilla del potenciómetro **K** y es señalada por la letra "**E**".

La función **ECO** activa es señalada por la luz indicadora especial azul "**ECO**" y se excluye de manera manual desplazando la posición de la perilla **K** hasta que se apaga la luz indicadora azul.

En caso de función eco conectada, si se desea activar la función super, ésta última tiene la precedencia, el led azul permanece apagado y la función eco se desactiva momentáneamente hasta la salida de la función super.

PT COMPARTIMENTO CONGELADOR



O compartimento congelador começa a funcionar automaticamente

Após ligação do aparelho, são necessárias cerca de três horas para ele atingir a temperatura de conservação de alimentos congelados apropriada.

Função "SUPER" *

Esta função foi concebida para congelamento rápido dos alimentos. Tem de ser activada, pelo menos, 3 horas antes de introduzir os alimentos no compartimento congelador.

A função super é activada premindo o botão **SUPER** durante, pelo menos, 0,5 segundos e é sinalizada através da luz piloto própria, amarela (super).

A função super desliga-se automaticamente ao fim de 24 horas de funcionamento. Pode, no entanto, também ser desactivada em qualquer altura desejada, premindo o botão super durante, pelo menos, um segundo. Durante as 24 horas de funcionamento da função super, o compressor funciona 65 minutos ligado e 35 minutos desligado.

Função "ECO"

A função **ECO** garante a existência de temperaturas ideais para os alimentos em ambos os compartimentos, com economia notável de energia eléctrica. A função pode ser activada com o botão do potenciómetro **K** e é indicada através da letra "**E**".

A activação efectiva da função **ECO** é sinalizada pela luz piloto própria azul, "**ECO**", e pode ser desligada manualmente, mudando a posição do botão **K** até a luz piloto azul apagar.

Se a função eco estiver ligada e o utilizador desejar activar a função super, esta última tem prioridade. O led azul mantém-se apagado e a função eco é desactivada temporariamente, até a função super se desligar.



CONGELAMENTI CIBI FRESCHI

IT

L'apparecchio presenta scomparti ben distinti.

- Il cassetto superiore è addebito alla congelazione di cibi freschi.
- I cassetti inferiori e centrali sono addebiti esclusivamente alla conservazione dei cibi surgelati e congelati.

Dopo aver preparato i cibi da congelare in piccole porzioni (1Kg. max), avvolgerli adeguatamente in appositi fogli di politene e alluminio, sigillarli possibilmente a chiusura ermetica, annotare le date sugli stessi e riporli nel ripiano stabilito.

Per la congelazione degli alimenti non è necessario variare la posizione della manopola termostato da quella del normale funzionamento.

Per ottenere un'esatto processo di congelazione è opportuno dare alcuni consigli importanti:

- La quantità max. degli alimenti freschi che si possono congelare, in Kg/24h, è riportata sulla targhetta delle caratteristiche tecniche, situata a fianco della scatola verdure a sinistra, nello scomparto frigorifero.
- Dividere le derrate da congelare, in piccole parti, in maniera di favorire la rapidità di congelazione e lo scongelamento della quantità occorrente.
- Evitare di mettere cibi da congelare a contatto di quelli già congelati, onde evitare un'innalzamento di temperatura di quest'ultimi.



FREEZING FRESH FOODS

GB

The appliance has two distinct compartments:

- The upper drawer for freezing of fresh foods.
- The lower and middle drawers exclusively for frozen and deep-frozen foods.

After preparing the food to be frozen into small portions (max. 1 kg), wrap them in sheets of polythene or aluminium foil, seal them, hermetically if possible, mark the date on the product and place them in the appropriate drawer.

For freezing, the thermostat knob position need not be changed from that of normal functioning.

To obtain an accurate freezing process it is opportune to give some important advice:

- The maximum quantity of fresh food which may be frozen, in kg/24hrs, is indicated on the technical data plate located at the side of the vegetable box on the left in the refrigerator compartment.
- Divide the food to be frozen into small portions to ensure rapid freezing and defrosting of the quantity required.
- Avoid placing food to be frozen into contact with already frozen food to prevent the latter from increasing in temperature.

Der Gefrierschrank weist verschiedene Abteile auf.

- Die obere Schublade ist zum Tiefkühlen frischer Lebensmittel vorgesehen.
- Die mittleren und unteren Schubladen dienen nur zur Aufbewahrung von gefrorenen und tiefgekühlten Lebensmitteln.

Nachdem man die Lebensmittel, die man tiefkühlen möchte, in kleinen Portionen zubereitet hat (höchstens je 1 kg), wickelt man sie in Aluminium- oder Polyäthylenfolien ein, verschließt sie wenn möglich hermetisch, schreibt die Verpackungsdaten auf ihre Etiketten und legt sie in das betreffende Abteil.

Zum Tiefkühlen der Lebensmittel muß man die Position des Thermostat-Drehknopfes nicht ändern.

Will man einen genauen Tiefkühlprozeß erreichen, empfehlen wir, wie folgt vorzugehen:

- Die Menge der frischen Lebensmittel, die tiefgefroren werden können, sind in kg/24 Std. auf dem Schild der technischen Eigenschaften angegeben, das sich seitlich links von der Gemüseschublade im Kühlschranelement befindet.
- Die Lebensmittel, die tiefgekühlt werden sollen, müssen so unterteilt werden, daß sie schnell einfrieren und in der richtigen Menge aufgetaut werden können.
- Lebensmittel, die tiefgefroren werden sollen, sollten nicht mit bereits tiefgefrorenen Produkten in Kontakt kommen, damit sich deren Temperatur nicht erhöht.

FR CONGÉLATION DES ALIMENTS FRAIS

L'appareil présente des compartiments bien distincts.

- Le tiroir supérieur est réservé à la congélation des aliments frais.
- Les tiroirs intermédiaire et inférieur sont exclusivement réservés à la conservation des aliments surgelés et congelés.

Après avoir préparé les aliments à congeler en petites portions (maxi. 1 Kg), les envelopper correctement dans des feuilles de polythène ou d'aluminium appropriées, les fermer, hermétiquement de préférence, noter la date sur l'emballage et les positionner dans le tiroir approprié.

Pour congeler les aliments, il n'est pas nécessaire de modifier la position du bouton du thermostat.

Pour un processus de congélation exact, suivre les conseils suivants :

- La quantité maximum des aliments frais pouvant être congelés, en Kg/24h, est indiquée sur la plaquette des caractéristiques techniques, positionnée à côté du compartiment fruits et légumes, à gauche, dans le réfrigérateur.
- Répartir les aliments à congeler en petites portions de façon à favoriser une congélation et une décongélation rapide de la quantité nécessaire.
- Eviter de mettre les aliments à congeler en contact avec ceux déjà congelés afin d'éviter une hausse de température de ces derniers.

ES CONGELADO DE ALIMENTOS FRESCOS

El aparato presenta compartimentos fácilmente individualizables.

- El cajón superior sirve para congelar alimentos frescos.
- Los cajones inferiores y centrales sirven exclusivamente para conservar alimentos congelados.

Después de haber preparado los alimentos a congelar en pequeñas porciones (máx. 1 kg), envolverlos adecuadamente en hojas de polietileno y aluminio, sellarlos si es posible herméticamente y anotar las fechas de empaquetado sobre los mismos, disponiéndolos en el plano correspondiente.

Para congelar los alimentos no es necesario variar la posición de funcionamiento normal de la manopla del termostato.

Una vez finalizado el congelamiento, desactivar dicho pulsador con el fin de evitar inútiles consumos de energía.

Para obtener un proceso de congelado exacto, seguir las siguientes indicaciones :

- La cantidad máxima de alimentos frescos que se pueden congelar, en kg/24 h, está indicada en la placa de las características técnicas situada al costado del cajón de las verduras, a la izquierda del compartimento frigorífico.
- Dividir los alimentos a congelar en pequeñas porciones, para favorecer la rapidez de congelado y el descongelado de la cantidad necesaria.
- No poner en contacto alimentos a congelar con aquéllos ya congelados, para evitar que se verifique un aumento en la temperatura de estos últimos.

PT CONGELAÇÃO DOS ALIMENTOS FRESCOS

O aparelho apresenta compartimentos bem distintos.

- A gaveta superior serve para a congelação de alimentos frescos.
- As gavetas inferiores e centrais servem exclusivamente para a conservação dos alimentos congelados.

Após ter preparado os alimentos que vão ser congelados, dividindo-os em pequenas quantidades (1 kg máx.), envolva-os, adequadamente, em folhas de polietileno e alumínio para o efeito, feche-os, se possível hermeticamente, anote sobre os mesmos as datas e coloque-os na prateleira estabelecida.

Para a congelação dos alimentos não é necessário alterar a posição do manípulo do termostato da do seu normal funcionamento.

Para obter um correcto processo de congelação, é oportuno dar alguns conselhos importantes:

- A quantidade máx. de alimentos frescos que podem ser congelados, em kg/24h, está escrita na chapinha das características técnicas, colocada lateralmente à caixa de verduras, no lado esquerdo, no compartimento frigorífico.
- Divida em pequenas quantidades os géneros alimentícios a congelar, de modo a favorecer a rapidez de congelação e o descongelamento da quantidade necessária.
- Evite pôr os alimentos a congelar em contacto com os já congelados, para impedir um aumento de temperatura nestes últimos.

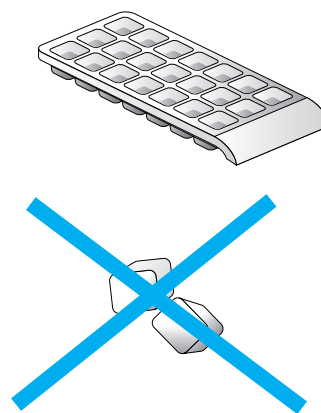
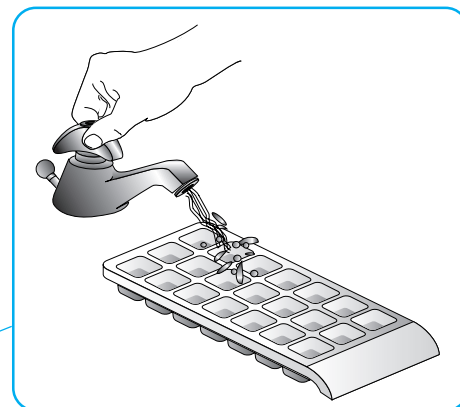
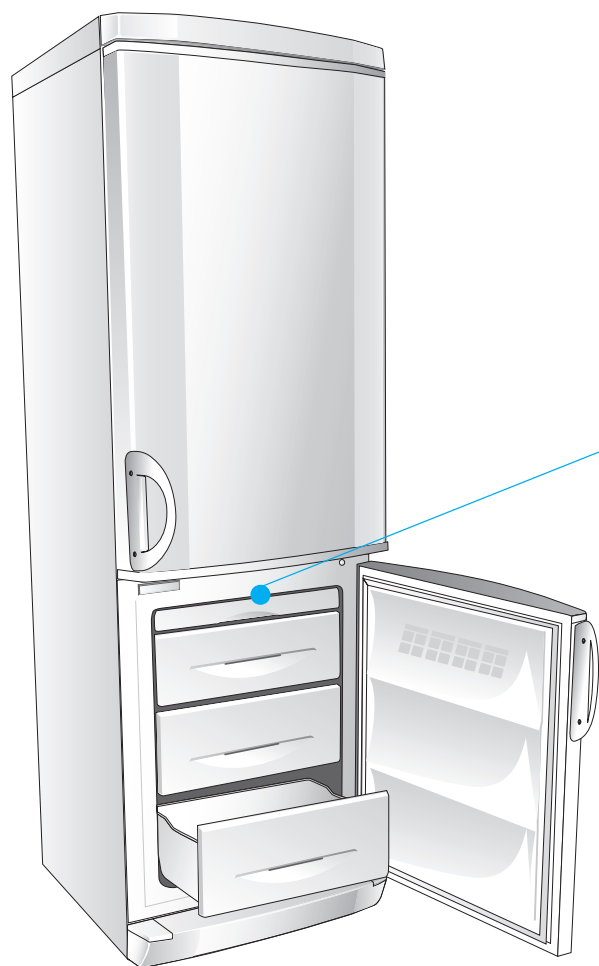

RACCOMANDAZIONI

IT

USO DELLO SCOMPARTO CONGELATORE

Raccomandazioni:

NON mettere in bocca i cubetti di ghiaccio e non consumare i bastoncini gelati (ghiaccioli), subito dopo averli tolti dal congelatore, perché possono provocare bruciate da freddo.

NON introdurre nel congelatore contenitori sigillati con liquidi quali bibite o altro tipo. I cibi e le bevande calde devono essere raffreddate prima di porle nel congelatore.

CONSERVAZIONE CIBI SURGELATI

Per i cibi surgelati l'effettivo periodo di conservazione non può essere stabilito con precisione perché varia notevolmente per la diversa natura degli alimenti. Rispettando rigorosamente le istruzioni riportate sull'involucro dei cibi surgelati sarete sempre sicuri di agire nel migliore dei modi.

PRODUZIONE CUBETTI DI GHIACCIO

Riempite la bacinella del ghiaccio per 3/4 di acqua; riponetela nel vano congelatore e nell'apposito cassetto scorrevole (se in dotazione).

Alcuni consigli:

Assicurarsi che l'involucro sia intatto e non presenti delle macchie di umido o rigonfiamento perché in questi casi il prodotto surgelato può già essersi deteriorato. I cibi che hanno iniziato lo scongelamento non devono essere assolutamente ricongelati.

Non conservare i cibi surgelati, più a lungo di quanto raccomandato.



RECOMMENDATIONS

GB

USING THE FREEZER COMPARTMENT

Recommendations:

DO NOT consume ice cubes and ice sticks (ice lollies) immediately after taking them from the freezer, since they could cause cold burns.

DO NOT place sealed containers with liquids such as drinks or other types in the freezer.

Hot food and drinks must be cooled down before placing them in the freezer.

PRESERVATION OF FROZEN FOOD

The effective period of preservation for frozen foods cannot be established with accuracy, since it varies considerably depending on the type of food.

By rigorously respecting the instructions on the frozen food package, the best preservation time is always ensured.

PRODUCTION OF ICE CUBES

Fill the ice container three quarters full with water; place it on the appropriate sliding shelf in the freezer compartment (if available).

Other recommendations:

Ensure that the packaging does not have any wet marks or swelling, since in this case the frozen food may already have deteriorated.

Food which has already started defrosting must absolutely not be refrozen.

Do not preserve frozen foods longer than recommended.

**DIE BENÜTZUNG DES TIEFKÜHLELEMENTES****Empfehlungen:**

Eiswürfel **NICHT** in den Mund stecken und kein Wassereis, das gerade aus dem Tiefkühler kommt, essen, denn die Kälte könnte Verbrennungen verursachen.

NIE versiegelte Behälter mit Limonaden- oder anderen Getränken in den Tiefkühler stellen.

Die Lebensmittel und Getränke müssen erkaltet sein, bevor man sie in den Tiefkühler stellt.

AUFBEWAHRUNG VON TIEFGEKÜHLTEN LEBENSMITTELN

Bei tiefgekühlten Lebensmitteln kann die genaue Aufbewahrungszeit nicht genau bestimmt werden, denn sie ist je nach Lebensmitteln verschieden.

Wenn man die Anweisungen auf den Verpackungen der TK-Produkte genau befolgt, kann man immer sicher sein, daß man keine Fehler macht.

DIE HERSTELLUNG VON EISWÜRFELN

Füllen Sie das Eisgefäß zu 3/4 mit Wasser. Stellen Sie es in das Gefrierfach zurück, in das dafür vorgesehene Schiefefach (falls vorhanden).

Einige Ratschläge:

Kontrollieren Sie, ob die Verpackung intakt ist, keine Fettflecken aufweist und nicht aufgebläht ist, denn dies könnte bedeuten, daß die Lebensmittel verdorben sind. Produkte, die bereits am Auftauen sind, dürfen keinesfalls wieder eingefroren werden.

TK-Produkte nur so lange aufbewahren wie vom Hersteller empfohlen.

FR RECOMMANDATIONS

**UTILISATION DU COMPARTIMENT CONGELATEUR****Recommandations :**

NE PAS mettre de glaçons dans la bouche et ne pas consommer les glaces (glaces à l'eau) immédiatement après les avoir enlevées du congélateur afin d'éviter les brûlures dues au froid.

NE PAS introduire de contenants de liquide hermétiquement fermés tels que boissons ou autre.

Les aliments et les boissons chaudes doivent être refroidis avant d'être mis dans le congélateur.

CONSERVATION DES ALIMENTS SURGELES

En ce qui concerne les aliments surgelés, il est difficile de déterminer avec précision la période de conservation effective dans la mesure où celle-ci varie considérablement en fonction de la nature des aliments.

Pour opérer en toute sécurité et de la meilleure façon possible, respecter rigoureusement les instructions reportées sur l'emballage des aliments surgelés.

PRODUCTION DE GLAÇONS

Remplissez le bac à glace au 3/4 d'eau; replacez-le dans l'espace prévu du congélateur et dans le tiroir à coulisse prévu à cet effet (s'il est fourni avec le matériel).

Quelques conseils :

Vérifier que l'emballage soit intact et qu'il ne présente pas de taches d'humidité ou de gonflement, dans le cas contraire, il se peut que l'aliment soit déjà détérioré. Ne pas recongeler les aliments en cours de décongélation.

Ne pas conserver les aliments surgelés au delà de la date indiquée.

ES RECOMENDACIONES

**USO DEL COMPARTIMIENTO CONGELADOR****Consejos:**

NO introducir en la boca los cubitos de hielo ni consumir bastones helados o copas heladas inmediatamente después de haberlas quitado del congelador, ya que podrían provocar quemaduras de frío.

NO introducir en el congelador contenedores sellados con líquidos como bebidas o de otro tipo.

Los alimentos y las bebidas calientes deben ser enfriados antes de ponerlos en el congelador.

CONSERVACIÓN DE LOS ALIMENTOS CONGELADOS

Para los alimentos congelados el período de conservación efectivo no puede establecerse exactamente, ya que varía notablemente según la naturaleza de los alimentos.

Respetando rigurosamente las instrucciones contenidas en el envase de los alimentos congelados se tendrá siempre la certeza de actuar del mejor modo posible.

PRODUCCIÓN DE CUBITOS DE HIELO

Rellene la cubeta del hielo por 3/4 de agua; vuelva a ponerla en el espacio congelador y en el adecuado cajón corredizo (si está en el equipo).

Algunos consejos útiles:

Asegurarse de que el envase del alimento esté intacto y que no presente manchas de humedad o hinchazón, ya que en estos casos el alimento podría estar deteriorado. Los alimentos que han comenzado a descongelarse no deberían ser congelados nuevamente.

No conservar los alimentos congelados durante un período mayor que el aconsejado.

PT RECOMENDAÇÕES

**USO DO COMPARTIMENTO CONGELADOR****Recomendações**

NÃO ponha na boca os cubos de gelo e não coma os gelados imediatamente a seguir a tê-los retirado para fora do congelador, pois podem provocar queimaduras de frio.

NÃO introduza no congelador recipientes sigilados com líquidos dentro, tais como bebidas, seja qual for o seu tipo.

Os alimentos e as bebidas quentes devem ser arrefecidos antes de serem colocados no congelador.

CONSERVAÇÃO DOS ALIMENTOS CONGELADOS

Para os alimentos congelados o período efectivo da sua conservação não pode ser estabelecido com precisão, pois este varia notavelmente, devido à diversidade de natureza dos alimentos.

Respeitando rigorosamente as instruções que estão escritas no invólucro dos alimentos congelados, estará sempre seguro de agir no melhor dos modos:

PRODUÇÃO DE CUBOS DE GELO

Preencher o recipiente do gelo com 3/4 de água, recolocando-a no compartimento do congelador e na específica gaveta que desliza (se presente no kit).

Alguns conselhos:

Assegure-se que o invólucro se encontra intacto e não apresenta manchas de humidade ou aumentos de volume porque, em tal caso, o produto congelado pode já estar deteriorado.

Os alimentos com o processo de descongelamento já iniciado, não deverão ser, de modo nenhum, tornados a congelar.

Não conserve os alimentos congelados mais tempo do que recomendado.



IMPORTANTE

IT

In mancanza di corrente, accertarsi sulla durata della sospensione.

Se la previsione non supera le 12 ore, lasciate gli alimenti nel congelatore e tenete chiusa la porta.

Se la mancanza di corrente dovesse superare tale periodo di 12 ore e una parte degli alimenti si dovesse scongelare, è opportuno consumare quest'ultimi al più presto. **Staccare la spina dalla presa di corrente prima di eseguire qualsiasi operazione.**

In caso di lunga assenza (vacanze), l'apparecchio deve essere disinserito, vuotato completamente, pulito ed asciugato avendo cura di lasciare le porte aperte per evitare la formazione di cattivi odori.

SBRINAMENTO

La brina che si forma sulle griglie di raffreddamento deve essere tolta quando lo strato raggiunge uno spessore di circa 3-4 mm. perché altrimenti peggiora la trasmissione del freddo e aumenta il consumo di energia. La rimozione dello strato di

brina deve essere effettuata usando l'apposito raschietto di plastica in dotazione.

AVVERTENZA: non usare dispositivi meccanici o altri metodi artificiali per accelerare il processo di sbrinamento, diversi da quelli raccomandati dal costruttore.

ATTENZIONE: Non usare apparecchi elettrici all'interno dello scomparto conservatore di cibi, se questi non sono di tipo raccomandato dal costruttore.

Qualsiasi danno derivato dall'uso di questi oggetti non è coperto dalla garanzia.

Generalmente il congelatore deve essere sbrinato almeno 2 volte l'anno operando nel modo seguente:

- Togliere gli alimenti e avvolgerli in più strati di carta a giornale e conservarli in frigorifero o in un luogo fresco.

Tenere presente che un aumento di temperatura degli alimenti riduce sensibilmente la durata di conservazione degli stessi.



IMPORTANT

GB

In case of power failure, ascertain its duration.

If the suspension is estimated at no longer than 12 hours, leave the food in the freezer and keep the door closed.

Should the power failure last for more than 12 hours and a part of the food defrosts, consume the latter as soon as possible. **Pull out the mains plug before carrying out any operation.**

In case of long absences (vacation) the appliance must be switched off, emptied out completely, cleaned and dried and the doors left open to prevent the formation of unpleasant smells.

DEFROSTING

The frost which forms on the cooling grids must be removed when the layer reaches a thickness of around 3-4 mm. If this is not done, the transmission of cold is less efficient and energy consumption is increased. The layer of frost must be removed using the special plastic scraper supplied.

WARNING: do not use mechanical devices or other artificial methods to accelerate defrosting other than those recommended by the manufacturer.

WARNING: Do not use electrical appliance inside de food storage of the appliances, unless they are of the type recommended by the manufacturer.

Any damage resulting from the use of these objects is not covered by the guarantee. Generally, the freezer must be defrosted at least twice a year in the following way:

- Remove the food and wrap it in several layers of paper or newspaper and keep it in the refrigerator or in a cool place.

Bear in mind that an increase in the food temperature considerably decreases the preservation time.



Bei Stromausfall kontrolliere man, wie lange dieser anhält. Falls er weniger als 12 Stunden dauert, muß man die Lebensmittel im Tiefkühler lassen und darf die Tür nicht öffnen.

Bei längeren Stromunterbrechungen könnten einige Lebensmittel auftauen; diese sollten dann so schnell wie möglich gegessen werden. **Bevor man irgendeine Operation vornimmt, muß man den Netzstecker ziehen.**

Bei längerer Abwesenheit (Ferien) muß der Kühlschrank ausgeschaltet, komplett geleert, gereinigt und getrocknet werden, die Türen müssen offen gelassen werden, damit kein schlechter Geruch entsteht.

REIFSCHMELZUNG

Der Reif, der sich auf den Kühlrosten bildet, muß entfernt werden, wenn er 3 - 4 mm dick ist, denn sonst kann die Kälte nicht herausströmen und der Energieverbrauch steigt. Zur Entfernung der Reifschicht verwendet man den Schaber aus Plastik, der mit dem Kühlschrank geliefert wird.

ACHTUNG: keine mechanischen Vorrichtungen benutzen oder andere künstliche Methoden anwenden, die nicht vom Hersteller empfohlen wurden.

ACHTUNG: Bitte verwenden Sie keine Elektrogeräte im Kühlgut-Lagerfach, Wenn diese nicht der vom Hersteller empfohlenen Art entsprechen.

Falls bei Zuwiderhandlungen Schäden entstehen, werden diese durch die Garantie nicht gedeckt. Im allgemeinen muß man den Tiefkühler zweimal pro Jahr abtauen lassen, dabei geht man wie folgt vor:

- Lebensmittel herausnehmen und in mehrere Schichten Zeitungspapier wickeln; im Kühlschrank oder an einem kühlen Ort aufbewahren.

Bitte beachten Sie, daß jede Temperaturerhöhung die Aufbewahrungsdauer der Lebensmittel verkürzt.

FR IMPORTANT



En cas de coupure de courant, s'informer de la durée prévue de celle-ci.

Si la prévision ne dépasse pas 12 heures, laisser les aliments dans le congélateur et tenir la porte fermée.

Si la coupure dépasse 12 heures et qu'une partie des aliments décongèle, il convient de les consommer au plus vite. **Débrancher la fiche de la prise de courant avant d'effectuer une quelconque intervention.**

En cas de longue absence (vacances), l'appareil doit être débranché, entièrement vidé, nettoyé et essuyé en prenant soin de laisser les portes ouvertes afin d'éviter la formation de mauvaises odeurs.

DEGIVRAGE

Le givre qui se forme sur les grilles de refroidissement doit être enlevé lorsque la couche atteint une épaisseur d'environ 3-4 mm afin d'éviter que la transmission du froid soit compromise ainsi qu'une augmentation de la consommation d'énergie. Pour ôter le givre, utiliser la spatule en plastique en dotation.

AVERTISSEMENT : ne pas utiliser de dispositifs mécaniques ou d'autres méthodes artificielles pour accélérer le processus de dégivrage, respecter les recommandations du constructeur.

ATTENTION: Ne pas utiliser d'appareils électriques à l'intérieur du compartiment de conservation des aliments à moins qu'ils ne soient du type recommandé par le fabricant.

Tout dommage dérivant de l'utilisation de ce type d'objet n'est pas couvert par la garantie.

Généralement, le congélateur doit être dégivré au moins 2 fois par an en procédant de la façon suivante :

- Enlever les aliments et les envelopper dans plusieurs feuilles de papier journal et les conserver dans le réfrigérateur ou dans un lieu frais.

Ne pas oublier qu'une augmentation de la température des aliments réduit sensiblement leur durée de conservation.

ES IMPORTANTE



En caso que falte la corriente, informarse sobre la duración de dicha interrupción. Si la previsión no supera las 12 horas, dejar los alimentos en el congelador y mantener cerrada la puerta. Si la ausencia de corriente debiera superar las 12 horas y una parte de los alimentos se descongelara, es conveniente consumir estos últimos lo antes posible. **Desconectar el enchufe de la toma de corriente antes de efectuar cualquier operación.**

En caso de largas ausencias (vacaciones), el aparato debe ser desconectado, vaciado completamente, limpiado y secado, dejando las puertas abiertas para evitar la formación de olores desagradables.

DESESCARCHE

La escarcha que se forma sobre las rejillas de enfriamiento debe quitarse cuando la capa alcanza un espesor de 3-4 mm aprox., ya que en caso contrario empeora la transmisión de frío y aumenta el consumo de energía. La remoción de dicha capa debe efectuarse utilizando la espátula de plástico en dotación.

ADVERTENCIA: no usar dispositivos mecánicos u otros métodos artificiales para acelerar el proceso de desescarche diferentes de los aconsejados por el fabricante.

ATENCION: No use aparato eléctricos, que no sean del tipo recomendado por el fabricante, en el interior del compartimiento para la conservación de alimentos.

Cualquier daño provocado por el uso de estos objetos no está cubierto por la garantía. Generalmente el congelador debe ser desescarchado al menos 2 veces por año, operando del siguiente modo:

- Quitar los alimentos y envolverlos en varias capas de papel de diario y conservarlos en el frigorífico o en un lugar fresco.

Tener en cuenta que un aumento de temperatura de los alimentos reduce sensiblemente la duración de la conservación de los mismos.

PT IMPORTANTE



Em caso de falta de corrente averigüe quanto dura a suspensão. Se a previsão não superar as 12 horas, deixe os alimentos no congelador e mantenha a porta fechada. Se a falta de corrente exceder tal período de 12 horas e uma parte dos alimentos se descongelar, é conveniente gastar estes últimos o mais cedo possível. **Desligue a ficha da tomada da corrente eléctrica antes de efectuar qualquer operação.**

No caso de uma prolongada ausência (férias), o aparelho deve ser desligado, completamente esvaziado, limpo e seco, tendo o cuidado de deixar as portas abertas para evitar a formação de odores desagradáveis.

DESCONGELAÇÃO

O gelo que se forma nas grelhas de arrefecimento deve ser eliminado quando a camada que ele forma atinge uma espessura de cerca de 3-4 mm pois, caso contrário, a transmissão do frio piora e aumenta o consumo de energia. A remoção

da camada de gelo deve ser efectuada com o raspador de plástico que, para tal efeito, vai a acompanhar o frigorífico.

ADVERTÊNCIA: não utilize dispositivos mecânicos nem nenhuns outros métodos artificiais, que não os recomendados pelo fabricante, para acelerar o processo de descongelamento.

Atenção: Não utilize aparelhos eléctrico no interior do compartimento para a conservação de alimentos, excepto os do tipo recomendado pelo fabricante.

Qualquer dano causado pela utilização destes objectos não está coberto pela garantia. Em geral, o congelador deve ser descongelado pelo menos duas vezes ao ano e procedendo do seguinte modo:

- Extraia os alimentos do compartimento congelador, embrulhe-os em diversas camadas de papel ou de jornal e conserve-os no frigorífico ou num local fresco.

Tenha presente que um aumento de temperatura dos alimentos reduz, sensivelmente, a duração de conservação dos mesmos.

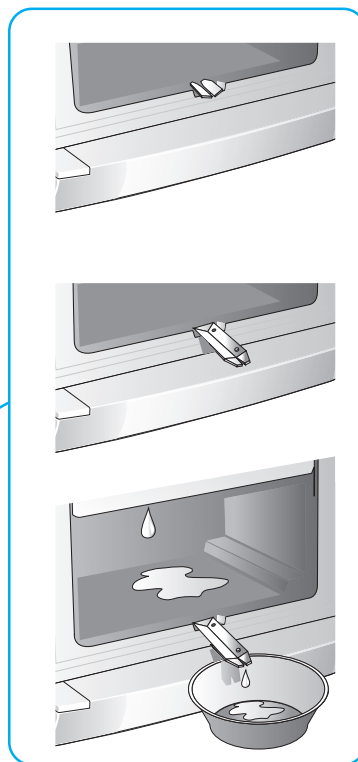

IMPORTANTE

- Rimuovere i cestelli, la bacinella dei cubetti di ghiaccio e lasciare la porta aperta.
- Per raccogliere l'acqua di sbrinamento porre una bacinella sotto la membrana di scarico.
- Per accelerare il processo di sbrinamento si può raschiare lo strato di brina formatosi utilizzando la spatola in dotazione.

PULIZIA

Per la pulizia interna ed esterna inclusa la guarnizione porta, si può usare una soluzione di bicarbonato di sodio in acqua tiepida (1 cucchiaino in 2 litri di acqua). Non usare mai abrasivi di alcun genere.

ATTENZIONE: disinserire sempre l'apparecchio dalla presa di corrente oppure interrompere l'erogazione di energia elettrica azionando il dispositivo automatico di sicurezza della vostra abitazione, prima di effettuare qualsiasi operazione di pulizia.

ASSISTENZA TECNICA

Se il frigorifero non funziona bene o addirittura non funziona affatto prima di chiedere l'intervento di un tecnico, nel vostro interesse, vogliate con elementari controlli accertarvi che:

- la spina sia bene inserita nella presa di corrente;
- ci sia tensione nella linea;
- il termostato sia nella posizione consigliata di funzionamento;
- le chiusure delle porte siano perfette;
- la tensione di linea di alimentazione corrisponda a quella dell'apparecchio ($\pm 6\%$).

IT



IMPORTANT

- Remove the baskets and the ice-cube tray and leave the door open.
- To collect the defrosting water place a basin under the discharge membrane.
- To accelerate the defrosting process the frost layer which has formed may be scraped off using the spatula supplied.

CLEANING

To clean the inside and outside including the door seal, use a solution of sodium bicarbonate in warm water (1 spoon in 2 litres of water). Never use abrasives of any kind.

WARNING: always disconnect the appliance from the mains or cut off the electric energy supply by activating the automatic safety device of the house before carrying out any cleaning operation.

TECHNICAL ASSISTANCE

If the refrigerator does not function well, or not at all, in your own interest before calling in a technician, please check the following:

- that the plug is well-inserted into the power socket
- that there is power from the mains
- that the thermostat is in the recommended functioning position
- that the doors close perfectly
- that the power supply voltage corresponds to that of the appliance ($\pm 6\%$).

GB

- Behälterkörbchen und Eiswürfelschale entfernen und die Tür offen lassen.
- Tauwasser in einem Becken auffangen, das man unter die Abflußmembran stellt.
- Der Tiefkühler taut schneller auf, wenn man die Reifschichten mit dem mitgelieferten Spachtel abschabt.

REINIGUNG

Zur Reinigung der inneren und äußeren Teile sowie der Türendichtung kann man eine lauwarme Natriumbikarbonatlösung (1 Löffel Natriumbikarbonat in 2 Litern Wasser)

Nie Schleifmittel verwenden.

ACHTUNG: Immer den Stromstecker ziehen oder die Stromzufuhr durch Betätigung der automatischen Sicherheitsvorrichtung Ihrer Wohnung unterbrechen, bevor man Reinigungsarbeiten vornimmt.

TECHNISCHER KUNDENDIENST

Falls der Kühlschrank nicht richtig oder überhaupt nicht funktioniert, empfehlen wir Ihnen in Ihrem Interesse, die folgenden einfachen Kontrollen vorzunehmen, bevor Sie einen Techniker rufen:

- steckt der Stecker richtig in der Steckdose ?
- steht die Linie unter Stromspannung ?
- steht der Thermostatknopf auf der empfohlenen Position ?
- schließen die Türen gut ?
- entspricht die Stromspannung Ihrer Linie derjenigen des Geräts ($\pm 6\%$) ?

FR IMPORTANT

- Enlever les casiers, le bac à glace et laisser la porte ouverte.
- Mettre un récipient sous la membrane d'évacuation afin de récupérer l'eau de dégivrage.
- Pour accélérer le processus de dégivrage, il est possible de racler la couche de givre à l'aide de la spatule en dotation.

NETTOYAGE

Pour le nettoyage intérieur et extérieur, y compris le joint porte, il est possible d'utiliser une solution de bicarbonate de soude dans de l'eau tiède (1 cuillère pour 2 litres d'eau).

Ne jamais utiliser d'abrasifs, de quelque type que ce soit.

ATTENTION : Avant de procéder au nettoyage, toujours débrancher l'appareil ou interrompre la distribution de courant électrique en actionnant le dispositif automatique de sécurité de votre habitation.

SERVICE APRES-VENTE

En cas de mauvais fonctionnement ou de non fonctionnement de l'appareil, avant de contacter le service après-vente, dans votre intérêt, procéder aux contrôles élémentaires suivants :

- Vérifier que la fiche soit correctement introduite dans la prise de courant.
- Vérifier que l'électricité ne soit pas coupée.
- Vérifier que le thermostat soit dans la position de fonctionnement conseillée.
- Vérifier que la fermeture des portes soit parfaite.
- Vérifier que la tension de la ligne d'alimentation corresponde à celle de l'appareil ($\pm 6\%$).

ES IMPORTANTE

- Quitar los cestos, la cubeta de los cubitos de hielo y dejar la puerta abierta.
- Para recoger el agua de desescarche, colocar una cubeta bajo la membrana de descarga.
- Para acelerar el proceso de desescarche se puede raspar la capa de escarcha formada utilizando la espátula en dotación.

LIMPIEZA

Para la limpieza interna y externa, incluida la guarnición de la puerta, se puede utilizar una solución de bicarbonato de sodio en agua templada (1 cuchara en 2 litros de agua).

Non usar nunca abrasivos de ningún tipo.

ATENCIÓN: desconectar siempre el aparato de la toma de corriente o interrumpir la alimentación de energía eléctrica accionando el dispositivo automático de seguridad de la habitación antes de cumplir cualquier operación de limpieza.

ASISTENCIA TÉCNICA

En caso de funcionamiento irregular o no funcionamiento del frigorífico, antes de solicitar la intervención de un técnico efectuar los siguientes controles:

- el enchufe debe estar insertado correctamente en la toma;
- la presencia de tensión en la línea;
- el termostato debe estar en la posición de funcionamiento aconsejada;
- las puertas deben estar cerradas correctamente;
- la tensión de línea debe corresponder a la del aparato ($\pm 6\%$).

PT IMPORTANTE

- Retire os cestos, o recipiente dos cubos de gelo e deixe a porta aberta.
- Para recolher a água da descongelação coloque uma bacia por baixo da membrana de descarga.
- Para acelerar o processo de descongelação pode-se raspar a camada de gelo que se formou, servindo-se para tal da espátula em dotação.

LIMPEZA

Para a limpeza interior e exterior, incluindo a da guarnição da porta, pode ser usada uma solução de bicarbonato de soda em água morna (1 colher em 2 litros de água).

Não utilize nunca abrasivos, seja qual for o seu tipo.

ATENÇÃO: antes de efectuar qualquer operação de limpeza, desligue sempre o aparelho da tomada da corrente eléctrica ou corte a electricidade, accionando o dispositivo automático de segurança de sua casa.

ASSISTÊNCIA TÉCNICA

Se o frigorífico não funcionar bem, ou se na verdade não funciona mesmo, antes de pedir a intervenção dum técnico, no seu interesse, queira com controlos elementares verificar se:

- a ficha se encontra bem introduzida na tomada da corrente eléctrica;
- há tensão na linha da corrente;
- o termostato está na posição de funcionamento aconselhada;
- as portas se fecham perfeitamente;
- a tensão da linha de alimentação corresponde à do aparelho ($\pm 6\%$).

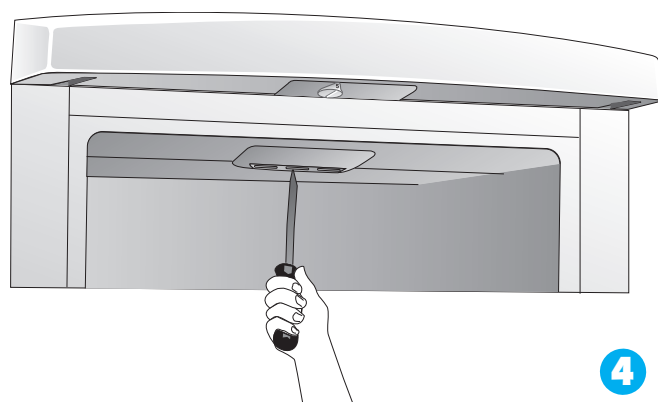
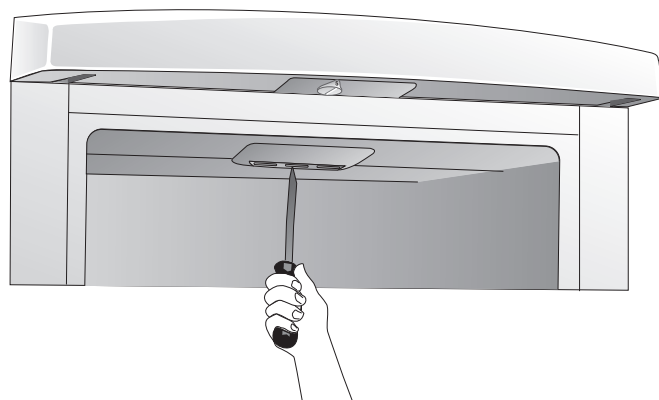
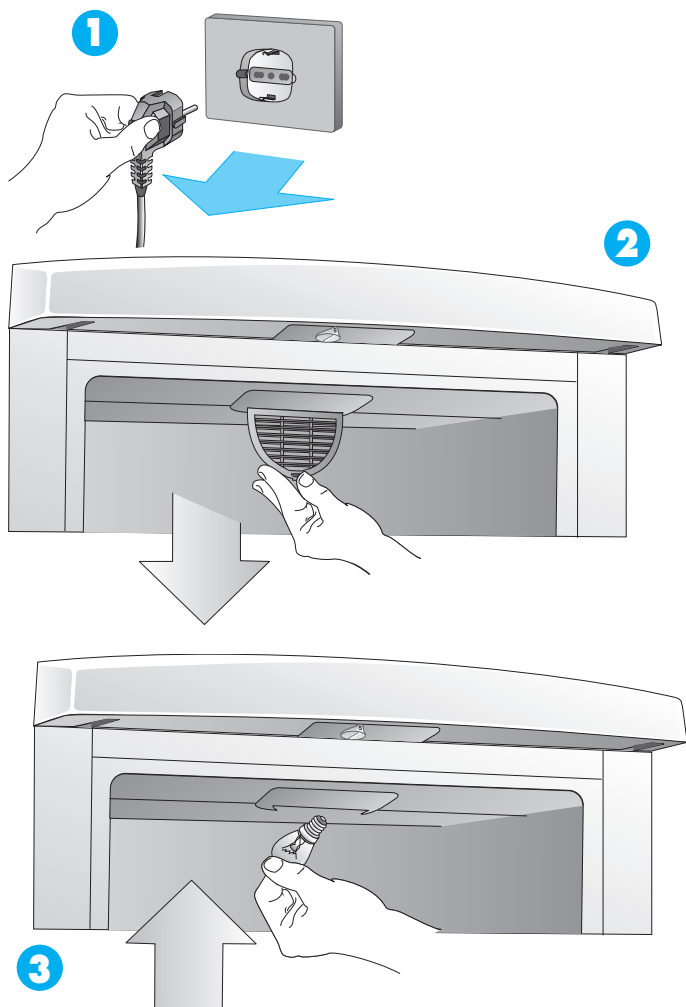

MANUTENZIONE

IT

Il frigorifero-congelatore non ha bisogno di nessun tipo di manutenzione salvo la sostituzione della lampada interna.
Per eseguire questa operazione:

- 1 **staccare la spina dalla rete;**
- 2 **togliere il coperchio lampada;**
- 3 **sostituire la lampada di tipo 15W.**



MAINTENANCE

GB

The refrigerator-freezer does not need any type of maintenance, except for replacement of the internal bulb.
Proceed as follows:

- 1 **Pull the plug from the mains.**
- 2 **Remove the bulb cover.**
- 3 **Replace the 15W bulb.**

- 4 **Rimontare il coperchio lampada e reinserire la spina.**

Per qualsiasi informazione o assistenza consultare il foglio allegato alla documentazione.

ATTENZIONE: Non danneggiare il circuito di refrigerazione.

Al termine della vita funzionale dell'apparecchio che utilizza gas refrigerante R 600a (isobutano) e gas infiammabile nella schiuma Isolante, lo stesso dovrà essere messo in sicurezza prima dell'invio in discarica. Per questa operazione rivolgersi Vs. negoziante e all'ente Locale preposto.

- 4 **Remount the bulb cover and reinsert the plug.**

For any information or assistance, consult the sheet attached to the documentation.

WARNING: Do not damage the refrigerant circuit.

At the end of the functional life of the equipment which uses cooling gas R600a (isobutane) and inflammable gas inside the insulating foam, it must be placed in safety before sending it to the waste disposal. For this operation contact your dealer and the local authorities.

Der Kühl- und Gefrierschrank braucht keinerlei Instandhaltung, außer der Auswechslung der Lampe. Dabei geht man wie folgt vor:

- 1 Netzstecker ausziehen.
- 2 Lampendeckel abnehmen.
- 3 15 W-Lampe auswechseln.

4 Lampendeckel wieder aufsetzen und Gerät ans Stromnetz anschließen

Für weitere Informationen oder technischen Kundendienst bitte das Beiblatt beachten.

ACHTUNG: Bitte nicht den Kühlkreis beschädigen.

Wenn das mit Kühlgas R 600a (Isobutan) betriebene Gerät unbrauchbar geworden ist und entzündbares Gas im Isolierschaum verwendet, muß es vor dem Transport zur Wertstoffsammlung ungefährlich gemacht werden. Fragen Sie diesbezüglich bei Ihrem Händler oder der Entsorgungsbehörde nach.



Le réfrigérateur-congélateur ne nécessite aucun entretien particulier, si ce n'est la substitution de l'ampoule intérieure. Per effectuer cette opération:

- 1 Débrancher la fiche du réseau.
- 2 Enlever la protection ampoule.
- 3 Remplacer par une ampoule 15 W.

4 Remonter la protection ampoule et rebrancher.

Pour toute information ou service après-vente, consulter la page jointe à la documentation.

ATTENTION: Ne pas endommager le circuit réfrigérant.

Au terme de la vie fonctionnelle de l'appareil utilisant le gaz réfrigérant R 600a (isobutane) et du gaz inflammable à l'intérieur de la mousse isolante, il faut prédisposer l'appareil en état de sécurité avant sa mise au rebut. Pour des informations relativement à cette opération, s'adresser à son revendeur de confiance ou à l'organisme local préposé.



El frigorífico-congelador no necesita ninguna operación de mantenimiento, salvo la sustitución de la lámpara interna. Para cumplir esta operación:

- 1 Desconectar el enchufe de la toma de corriente.
- 2 Quitar la tapa de la lámpara.
- 3 Sustituir la lámpara con otra de iguales características (15 vatios).

4 Montar nuevamente la tapa de la lámpara y volver a introducir el enchufe en la toma de corriente.

Para cualquier información o asistencia, consultar la hoja adjunta a la documentación.

ATENCIÓN: No dañe el circuito de refrigeración.

Al término de la vida útil del equipo que utiliza gas refrigerante R 600a (isobutano) y gas inflamable en la espuma aislante, el mismo deberá ser puesto en estado de seguridad antes del envío al desguace. Para efectuar esta operación diríjase a su vendedor o a la entidad local correspondiente.



O frigorífico-congelador não necessita de manutenção exceptuando a substituição da lâmpada interior. Para efectuar esta operação:

- 1 desligue a ficha da tomada da corrente eléctrica;
- 2 tire a tampa da lâmpada;
- 3 substitua a lâmpada de 15 W.

4 torne a montar a tampa da lâmpada e ligue de novo a ficha na tomada.

Para qualquer informação ou assistência consulte a folha em anexo à documentação.

ATENÇÃO: Não danifique os circuito de refrigeração

No final da vida funcional do aparelho que utiliza gás refrigerante R 600a (isobutano) e gás inflamável na espuma isolante, é necessário colocá-lo em segurança até ele ser enviado ao depósito de demolição. Para esta operação dirija-se ao seu comerciante ou a um centro Local especializado.

