

# SANYO

**INSTRUCTION MANUAL  
MANUAL DE INSTRUCCIONES**

**SR-A1780(W/K)  
SR-A2480(W/K/M)**

**REFRIGERATOR  
REFRIGERADOR**

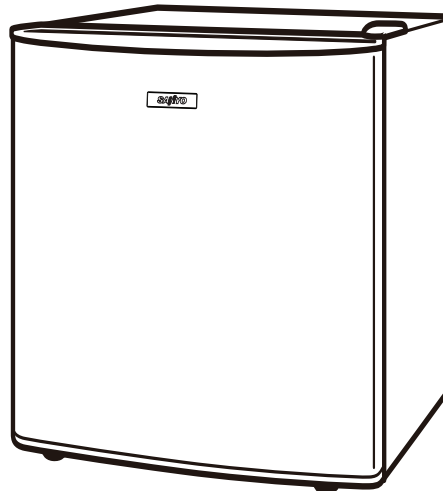

## **TABLE OF CONTENTS**

---

General.....	3
Parts Description .....	3
Safety and Proper Use.....	4
Installation.....	5
Instructions for Use .....	5
Reversing the Door Swing.....	6
Cleaning an Maintenance.....	7
Troubleshooting.....	8
Warranty.....	9-10
Spanish.....	11-18

## GENERAL

This type of refrigerator is widely used in places such as hotels, offices, student dormitories and houses. It is mostly suitable for refrigerating and preserving foods such as fruits and beverages. It enjoys the advantages of being compact and easy to use.

## PARTS DESCRIPTION

### SR-A1780 (1.7 Cu. Ft.)

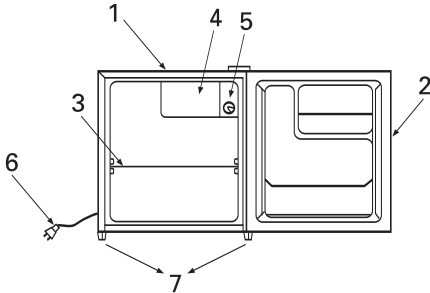

No.	Parts Name
1	Body
2	Door
3	Shelf
4	Freezer compartment
5	Thermostat Dial
6	Plug
7	Leveling legs

### SR-A2480 (2.4 Cu. Ft.)

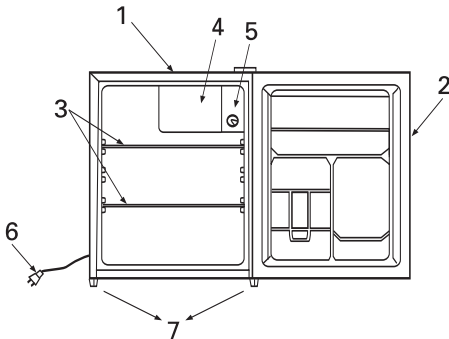

No.	Parts Name
1	Body
2	Door
3	Shelf
4	Freezer compartment
5	Thermostat Dial
6	Plug
7	Leveling legs

## **SAFETY AND PROPER USE**

---

1. This appliance is not intended for use by young children or infirm persons without supervision. Young children should be supervised to ensure that they do not play with the appliance.
2. Before the refrigerator is plugged in, ensure that the rated voltage corresponds to the voltage of the electrical system in your home. The power plug should have its own independent socket. Using adapters may cause overheating or burning.
3. Do not store flammable materials such as ether, benzene, LP gas, glue, etc. in the refrigerator.
4. Do not splash water on the refrigerator. It may cause a malfunction or electric shock.
5. Do not pull the plug in or out in the presence of explosive gas to avoid a fire or an explosion by ignition of the electric contact.
6. Please unplug the unit immediately if you find any abnormal odor of smoke, and contact service center.
7. Do not use mechanical devices or other artificial means to accelerate the defrosting process.
8. Do not use electrical appliances inside of the appliance.
9. Please use caution when touching the sides, rear and mechanical parts in the rear of refrigerator. These areas can become hot. Also, since surfaces can become hot, do not store any fresh foods on top of unit.
10. Do not overload the unit with too much food. Also, do not open the door too frequently or leave it open for long periods of time.
11. Do not place any heavy, pointed or rusty objects on top of unit.
12. If the unit is turned off or unplugged, you must allow at least 10 minutes before restarting or re-plugging.
13. Do not store bottled beverages or tin containers of liquid in the freezer, especially carbonated liquid, as they could cause the container to burst during freezing.
14. Do not open the door often during a power failure.
15. When defrosting, never use any sharp or metallic objects to remove the frost on the surface of evaporator as it can damage the evaporator.
16. Do not touch foods and containers in the freezing compartment with wet hands to prevent frostbite.

## INSTALLATION

1. Keep the refrigerator in a upright position and do not tilt beyond 45 degrees while moving it. Also, do not apply force on any part such as condenser and door to prevent the refrigerator from deforming, which may influence its performance.
2. The refrigerator should be placed on flat and steady ground. Keep the unit level by adjusting the front leveling legs.
3. Do not install the refrigerator in high temperatures or in high humidity areas so as to avoid being damaged, dampened or rusted.
4. Allow 6 inches (15 cm) of space between the refrigerator's back and the wall. Also, keep the top free at least 6 inches (15 cm).

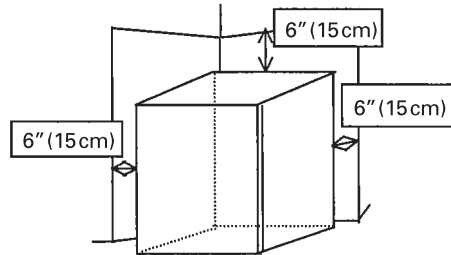

## INSTRUCTIONS FOR USE

1. When operating the refrigerator for the first time, run it without loading any food until it reaches a suitable temperature. After 3 hours, set the thermostat dial to the preferred setting and put food in the refrigerator.
2. The temperature of the refrigerator can be adjusted by turning the thermostat dial. A medium setting is the most suitable for general operation. Set the dial at position "6" only when making ice cubes or storing frozen food in the freezing compartment.

### Making ice cubes

Fill the ice cube tray with water up to the scale marks, put it into the freezing compartment, and set the thermostat at position "6". It may take a few hours to make ice cubes. Ice cubes can be removed by twisting the ice cube tray.

## REVERSING THE DOOR SWING

- Ensure the refrigerator is unplugged and empty.
- Adjust the two leveling legs to their highest position.
- We recommend you have someone to assist you.

### NOTE:

To take the door off it is necessary to tilt the refrigerator backward. You should rest the refrigerator on something solid (e.g. a chair just below the top panel).

**DO NOT** lay the refrigerator completely flat as this may damage the coolant system.

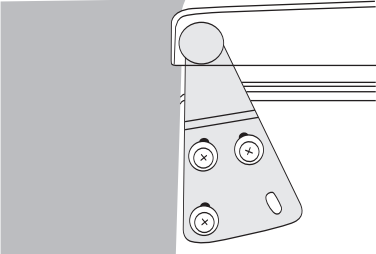

1. Unscrew the three screws from the bottom bracket. Remove the leveling legs from opposite side.

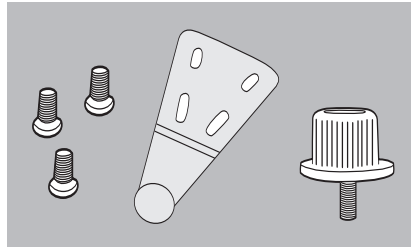

2. Place these to one side.

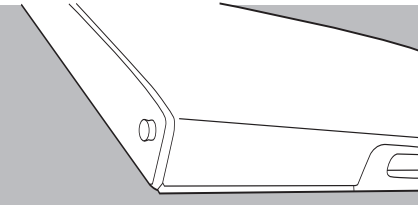

3. Slide the door down about 6" (15cm) from the top hinge pin and lift away from the refrigerator.

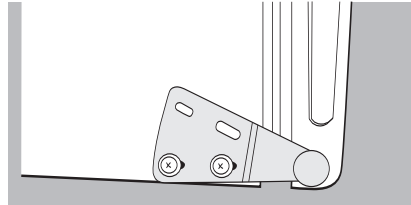

4. Remove the two screws from top bracket and replace on the other side. You will need to first remove the plastic caps from the other side.

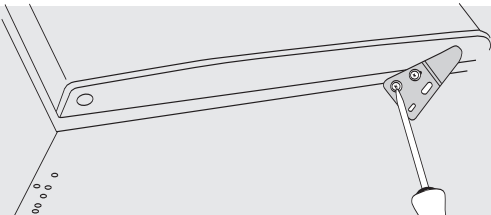

5. Slide the refrigerator door back on the top hinge, making sure the proper side is up. Remove the other leveling leg. Screw the bottom hinge into place on the new side. Replace both leveling legs. Replace the plastic cap on top of the door by snapping it back into position on the door hinge.

## REVERSING THE DOOR SWING (continued)



6. Check that the door is aligned horizontally and vertically and that the seals are closed on all sides before finally tightening the bottom hinge.

Re-adjust the leveling feet.

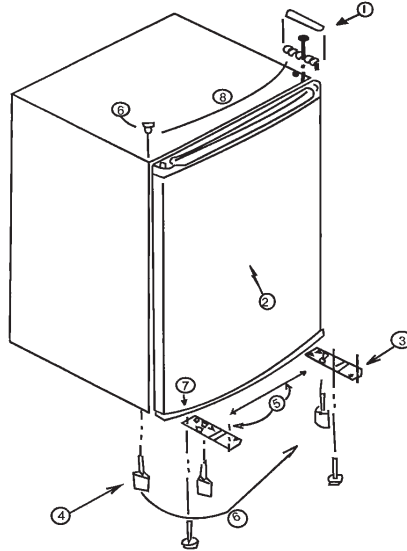

## CLEANING & MAINTENANCE

1. Before cleaning the refrigerator, unplug the unit. Use a clean piece of cloth soaked with natural cleanser then wipe with clean water. Do not use abrasive products, alkali cleansers, chemical cloth, thinner, alcohol, acid, petroleum products or hot water to clean the refrigerator. They may damage the cover and plastic.
2. You should clean the door gasket frequently as it may easily become dirty.
3. If the refrigerator is not in use for a long time, unplug the unit, clean and dry the freezing compartment then close the door tightly.
4. Defrost the freezing compartment whenever the frost layer on the surface of the evaporator reaches about 1/8" (3 to 4mm). When defrosting, remove all frozen food and the ice cube tray from the freezing compartment and set the thermostat to the "OFF" position. Put the drip tray under the evaporator to collect water. After the frost has melted, pour off the melted ice and dry the interior of refrigerator. Then, restart the refrigerator by turning its thermostat to the preferable setting.

## TROUBLESHOOTING

The following cases are not considered malfunctions.

- 1. Sound of running water:**  
It is the sound of refrigerant (liquid cooling the refrigerator.)
- 2. Dew condensation on the exterior of the refrigerator:**  
Dew condensation on the exterior of the refrigerator is normal in a high humidity condition. You may just wipe it up yourself.
- 3. It takes some time for the freezer and refrigerator compartments to cool down when refrigerator first starts to operate:**  
If the temperature of the two compartments is higher while the refrigerator is operating, it takes time for the two compartments to cool down. If the environmental temperature is higher, it takes a long time to make the compartments cool.
- 4. The surface of the compressor becomes hot:**  
The surface of the compressor may become hot under normal operation. Do not touch it.

If your refrigerator is not working properly, please check the following:

Problem	Check Points
Not operating	<ul style="list-style-type: none"> <li>• Is there electric current?</li> <li>• Is the voltage correct?</li> <li>• Has the socket's fuse been tripped?</li> <li>• Has the plug been inserted effectively?</li> </ul>
Cooling is not efficient	<ul style="list-style-type: none"> <li>• Is the thermostat dial set to the correct position?</li> <li>• Does the refrigerator have enough space around it?</li> <li>• Has the door been opened too frequently or too long?</li> <li>• Is the refrigerator exposed to direct sunlight or placed near any heat source?</li> <li>• Is there too much food inside?</li> </ul>
Noises	<ul style="list-style-type: none"> <li>• Is the refrigerator installed firmly?</li> <li>• Has the refrigerator been struck by other objects?</li> </ul>
Compressor doesn't stop automatically	<ul style="list-style-type: none"> <li>• Are the foods stored too much at one setting?</li> <li>• Has the door been opened too frequently or for too long?</li> </ul>

If you still have any trouble after checking points above, please contact the dealer.



## **SANYO REFRIGERATOR/FREEZER LIMITED WARRANTY**

### **OBLIGATIONS**

In order to obtain warranty service, the product must be delivered to and picked up from an Authorized Sanyo Factory Service Center at the user's expense, unless specifically stated otherwise in this warranty. Any refrigerator/freezer less than 5.0 cu.ft capacity is considered a carry-in model and it is the responsibility of the consumer to bring it to the nearest authorized service center for repair. Any refrigerator/freezer 5.0 cu.ft and above is considered an in-home service model. The names and addresses of Authorized Sanyo Service Centers may be obtained by calling the toll-free number or visiting the website listed below.

For product operation, authorized service center referral, service assistance, problem resolution, or parts and accessories availability, you may contact us by:

**A. Visiting [www.sanyoservice.com](http://www.sanyoservice.com) on a 24 Hr/7 days a week basis or**

**B. Calling the customer support center at 1-800-421-5013**  
 Weekdays 7:30am - 5:00pm Pacific Time.

**THIS WARRANTY IS VALID ONLY ON SANYO PRODUCTS PURCHASED OR RENTED AND USED IN THE UNITED STATES OF AMERICA, EXCLUDING ALL U.S. TERRITORIES AND PROTECTORATES.**

THIS WARRANTY APPLIES ONLY TO THE ORIGINAL RETAIL USER, AND DOES NOT APPLY TO PRODUCTS USED FOR ANY INDUSTRIAL, PROFESSIONAL OR COMMERCIAL PURPOSE. THE ORIGINAL DATED BILL OF SALE, SALES SLIP OR RENTAL AGREEMENT MUST BE SUBMITTED TO THE AUTHORIZED SANYO SERVICE CENTER AT THE TIME WARRANTY SERVICE IS REQUESTED.

Subject to the OBLIGATIONS above and EXCLUSIONS on next page, SANYO FISHER COMPANY (SFC) warrants this Sanyo product against defects in materials and workmanship for the periods of LABOR and PARTS specified below. SFC will repair or replace (at its option) the product and any of its parts which fail to conform to this warranty. The warranty period commences on the date the product was first purchased or rented at retail.

<b>LABOR</b>	<b>PARTS</b>	<b>COMPRESSOR</b>
<b>1 YEAR</b>	<b>1 YEAR</b>	<b>5 YEARS</b>

## **SANYO REFRIGERATOR/FREEZER LIMITED WARRANTY (cont.)**

### **EXCLUSIONS**

This warranty does not cover (A) the adjustment of customer-operated controls as explained in the appropriate model's instruction manual, or (B) the repair of any product whose serial number has been altered, defaced or removed.

This warranty shall not apply to light bulbs, shelves, drip and ice trays, crispers and all attachments and/or disposable parts.

This warranty does not apply to uncrating, setup, installation, removal of product for repair, or reinstallation of the product after repair.

This warranty does not apply to repairs or replacements necessitated by any cause beyond the control of SFC including, but not limited to, any malfunction, defect or failure caused by or resulting from unauthorized service or parts, improper maintenance, operation contrary to furnished instructions, shipping or transit accidents, modification or repair by the user, abuse, misuse, neglect, accident, incorrect line voltage, fire, flood or other Acts of God, or normal wear and tear.

The foregoing is in lieu of all other expressed warranties and SFC does not assume or authorize any party to assume for it any other obligation or liability.

THE DURATION OF ANY WARRANTIES WHICH MAY BE IMPLIED BY LAW (INCLUDING THE WARRANTIES OF MERCHANTABILITY AND FITNESS) IS LIMITED TO THE TERM OF THIS WARRANTY. IN NO EVENT SHALL SFC BE LIABLE FOR SPECIAL, INCIDENTAL OR CONSEQUENTIAL DAMAGES ARISING FROM OWNERSHIP OR USE OF THIS PRODUCT, OR FOR ANY DELAY IN THE PERFORMANCE OF ITS OBLIGATIONS UNDER THIS WARRANTY DUE TO CAUSES BEYOND ITS CONTROL. SOME STATES DO NOT ALLOW LIMITATIONS ON HOW LONG AN IMPLIED WARRANTY LASTS AND/OR DO NOT ALLOW THE EXCLUSION OR LIMITATION OF CONSEQUENTIAL DAMAGES, SO THE ABOVE LIMITATIONS AND EXCLUSIONS MAY NOT APPLY TO YOU. THIS WARRANTY GIVES YOU SPECIFIC LEGAL RIGHTS. YOU MAY HAVE OTHER RIGHTS, WHICH VARY FROM STATE TO STATE.

## DESCRIPCIÓN GENERAL

Este tipo de refrigerador se utiliza comúnmente en hoteles, oficinas, residencias y complejos estudiantiles. Es muy conveniente para refrigerar y preservar alimentos, tales como frutas y bebidas. Tiene la ventaja de ser compacto y fácil de usar.

## DESCRIPCIÓN DE LAS PARTES

### SR-A1780 (1,7 pies cúbicos)

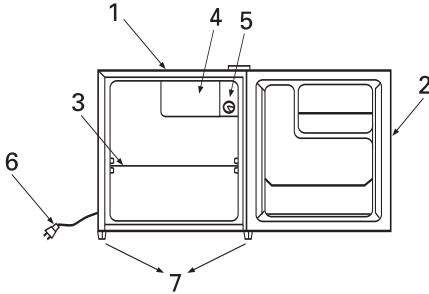

No.	Nombre
1	Gabinete
2	Puerta
3	Estante
4	Compartimento congelador
5	Control del termostato
6	Enchufe
7	Patas niveladoras

### SR-A2480 (2,4 pies cúbicos)

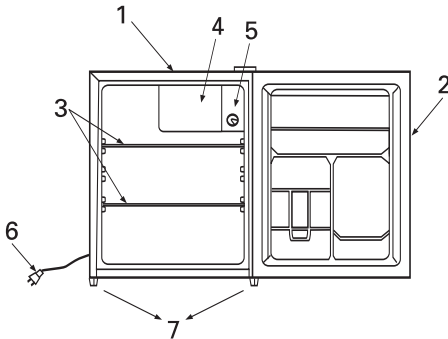

No.	Nombre
1	Gabinete
2	Puerta
3	Estante
4	Compartimento congelador
5	Control del termostato
6	Enchufe
7	Patas niveladoras

## SEGURIDAD Y USO ADECUADO

---

1. Los niños pequeños o las personas de salud delicada no deben usar este electrodoméstico sin supervisión. Debe supervisarse a los niños para asegurarse de que no jueguen con el aparato.
2. Antes de enchufar el refrigerador, asegúrese de que la tensión nominal corresponda a la tensión del suministro eléctrico de su hogar. El enchufe debe tener su tomacorriente independiente. El uso de adaptadores puede provocar que el electrodoméstico se sobrecaliente o se queme.
3. No almacene materiales inflamables, como éter, bencina, gas licuado, pegamento, etc. en el refrigerador.
4. No salpique el refrigerador con agua. Puede provocar un desperfecto en el aparato o una descarga eléctrica.
5. No enchufe ni desenchufe el refrigerador en presencia de gases explosivos a fin de evitar que el contacto eléctrico provoque un incendio o una explosión.
6. Si nota la presencia de olor o humo extraños, desenchufe la unidad en forma inmediata y llame al centro de servicio técnico.
7. No utilice dispositivos mecánicos ni otros medios artificiales para acelerar el proceso de descongelación.
8. No utilice artefactos eléctricos dentro del electrodoméstico.
9. Tenga precaución al tomar contacto con los laterales, la parte trasera y las piezas mecánicas que se encuentran en esa parte del refrigerador. Pueden estar calientes. Por esa misma razón, tampoco debe almacenar alimentos frescos en la parte superior de la unidad.
10. No sobrecargue la unidad con una excesiva cantidad de alimentos. Tampoco abra la puerta muy frecuentemente, ni la deje abierta por mucho tiempo.
11. No coloque objetos pesados, puntiagudos ni oxidados en la parte superior de la unidad.
12. Si apaga o desenchufa la unidad, deberá esperar al menos diez minutos para volver a encenderla o enchufarla.
13. No almacene botellas ni latas que contengan líquidos en el congelador, especialmente bebidas gaseosas, ya que el recipiente podría estallar durante la congelación.
14. Evite abrir la puerta durante un corte del suministro eléctrico.
15. Al descongelar el refrigerador, no utilice objetos filosos ni metálicos para extraer la escarcha de la superficie del evaporador, ya que puede dañarse ese componente.
16. Para evitar un posible congelamiento, no toque los alimentos ni los recipientes en el congelador con las manos húmedas.

## INSTALACIÓN

1. Mantenga el refrigerador en posición vertical y no lo incline a más de 45 grados al moverlo. Tampoco aplique fuerza sobre ninguna parte, como el condensador o la puerta, a fin de evitar que el refrigerador se deforme, ya que esto podría afectar el funcionamiento.
2. Debe colocar el refrigerador en una superficie firme y plana. Ajuste las patas niveladoras delanteras para que la unidad permanezca estable.
3. No instale el refrigerador en áreas con temperatura o humedad elevadas a fin de evitar que la unidad se dañe, humedezca u oxide.
4. Entre la parte trasera del refrigerador y la pared debe quedar un espacio libre de al menos 15 cm (6 pulgadas). La parte superior también debe permanecer despejada, por lo menos 15 cm (6 pulgadas).

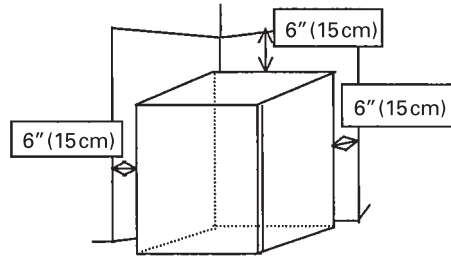

## INSTRUCCIONES DE USO

1. Al poner en marcha el refrigerador por primera vez, deberá dejarlo funcionar sin alimentos hasta que llegue a una temperatura adecuada. Luego de tres horas, ajuste el control del termostato a la temperatura adecuada y coloque los alimentos en el refrigerador.
2. Puede regular la temperatura del refrigerador con el control del termostato. Para un funcionamiento normal, la temperatura más adecuada es la intermedia. Coloque el control en la posición "6" sólo para hacer cubos de hielo o para almacenar alimentos congelados en el compartimiento congelador.

### Cómo hacer cubos de hielo

Llene la bandeja con agua hasta donde lo indican las marcas graduadas, colóquela en el compartimiento congelador y coloque el termostato en la posición "6". Pueden pasar algunas horas hasta que los cubos de hielo estén hechos. Para extraer los cubos de hielo, debe torcer la bandeja.

## CÓMO INVERTIR LA APERTURA DE LA PUERTA

- Asegúrese de que el refrigerador esté desenchufado y vacío.
- Ajuste las dos patas niveladoras en la posición más alta.
- Le recomendamos que solicite ayuda.

### NOTA:

Para quitar la puerta, es necesario inclinar el refrigerador hacia atrás. Es conveniente que lo apoye sobre una superficie sólida (por ejemplo, una silla debajo del panel superior).

**NUNCA** deje el refrigerador en posición totalmente horizontal, ya que se puede dañar el sistema refrigerante.

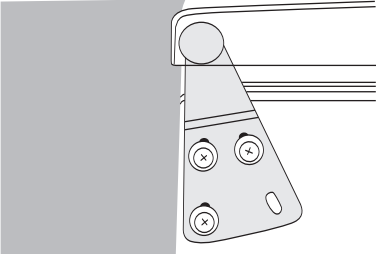

1. Afloje los tres tornillos del soporte inferior. Quite las patas niveladoras del lado contrario.

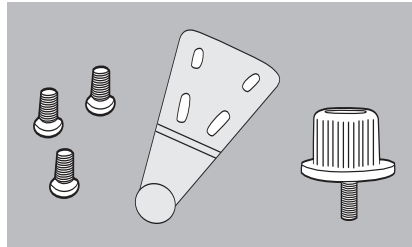

2. Resérvelas a un lado.

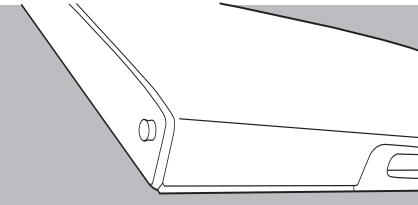

3. Deslice la puerta hacia abajo unos 15 cm (6 pulgadas) hasta sacarla del pasador de la bisagra superior y quitela del refrigerador.

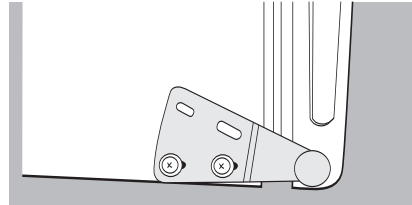

4. Retire los dos tornillos del soporte superior y colóquelo en el otro lado. Primero será necesario quitar las tapas plásticas del otro lado.

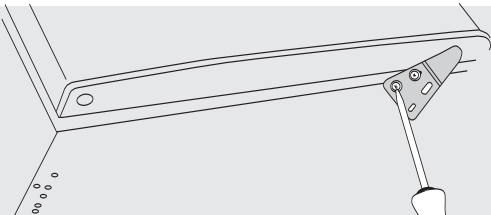

5. Después de asegurarse de que el lado correcto está hacia arriba, vuelva a colocar la puerta en el refrigerador insertándola en la bisagra superior. Quite la otra pata niveladora. Atornille la bisagra inferior en el lado correspondiente. Vuelva a colocar las dos patas niveladoras. Vuelva a colocar la tapa plástica de la parte superior de la puerta en la bisagra.

## CÓMO INVERTIR LA APERTURA DE LA PUERTA (continuación)

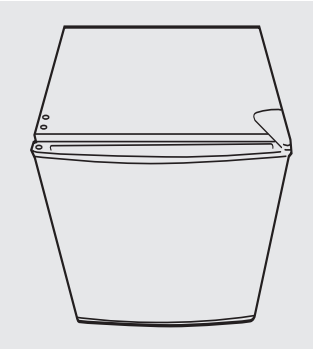

6. Asegúrese de que la puerta esté alineada horizontal y verticalmente, y de que los burletes cierren herméticamente en todos los lados antes de ajustar la bisagra inferior.

Vuelva a ajustar las patas niveladoras.

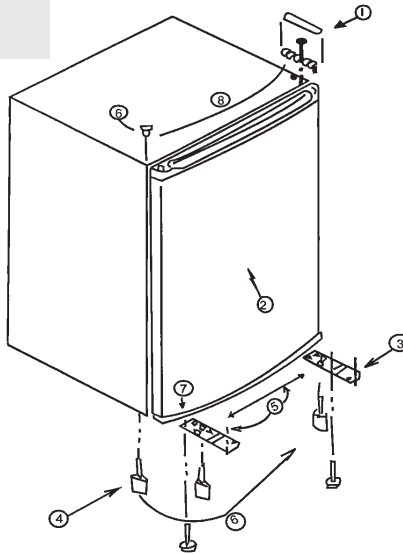

## LIMPIEZA Y MANTENIMIENTO

1. Antes de limpiar el refrigerador, desenchúfelo. Utilice un trapo limpio embebido con un producto de limpieza natural y luego enjuague con agua limpia. Para limpiar el refrigerador, no utilice productos abrasivos, productos de limpieza alcalinos, trapos con productos químicos, diluyentes, alcohol, ácidos, derivados del petróleo ni agua caliente. Pueden dañar el recubrimiento y el plástico.
2. Se recomienda limpiar la junta de la puerta con frecuencia, ya que se puede ensuciar con facilidad.
3. Si el refrigerador permanece mucho tiempo fuera de uso, desenchúfelo, limpie y seque el compartimento congelador; luego asegúrese de que la puerta quede bien cerrada.
4. Descongele el compartimento congelador cuando la capa de escarcha de la superficie del evaporador llegue a ser de 3 o 4 mm (1/8"). Para descongelar, retire todos los alimentos congelados y la bandeja del compartimento congelador y coloque el termostato en la posición de apagado. Coloque la bandeja de goteo debajo del evaporador para juntar el agua. Una vez que se haya derretido la escarcha, escurra el agua y seque el interior del refrigerador. Luego, vuelva a ajustar el termostato a la temperatura deseada para encender el refrigerador otra vez.

## SOLUCIÓN DE PROBLEMAS

Los siguientes casos no se consideran desperfectos.

### 1. Ruido de agua:

Es el ruido del refrigerante (líquido que enfría el refrigerador.)

### 2. Condensación en la parte exterior del refrigerador:

Es normal que se condense el agua en la parte exterior del refrigerador si hay mucha humedad en el ambiente. Puede secarla con un trapo.

### 3. Cuando empieza a funcionar, el refrigerador y el compartimiento congelador tardan en enfriarse:

Si la temperatura de los dos compartimientos es mayor cuando está en funcionamiento el refrigerador, los dos compartimientos tardan en enfriarse. Si la temperatura ambiente es mayor, los compartimientos tardan mucho tiempo en enfriarse.

### 4. La superficie del compresor se calienta:

La superficie del compresor puede calentarse durante el funcionamiento normal. No la toque.

Si su refrigerador no funciona adecuadamente, consulte el siguiente cuadro:

Problema	Verificación
No funciona	<ul style="list-style-type: none"> <li>• ¿Hay corriente eléctrica?</li> <li>• ¿La tensión es la correcta?</li> <li>• ¿Saltó el fusible del tomacorriente?</li> <li>• ¿Está enchufado correctamente?</li> </ul>
No enfría bien	<ul style="list-style-type: none"> <li>• ¿El control del termostato se encuentra en la posición correcta?</li> <li>• ¿El refrigerador tiene suficiente espacio libre alrededor?</li> <li>• ¿Abrió la puerta muchas veces o por mucho tiempo?</li> <li>• ¿Está expuesto a la luz del sol directa o ubicado cerca de alguna fuente de calor?</li> <li>• ¿Contiene demasiados alimentos?</li> </ul>
Ruidos	<ul style="list-style-type: none"> <li>• ¿Está instalado de manera firme?</li> <li>• ¿Fue golpeado por otros objetos?</li> </ul>
El compresor no se detiene automáticamente	<ul style="list-style-type: none"> <li>• ¿Se guardaron muchos alimentos al mismo tiempo?</li> <li>• ¿Abrió la puerta muchas veces o por mucho tiempo?</li> </ul>

Si el problema persiste tras realizar las verificaciones sugeridas, comuníquese con el distribuidor.



## **GARANTÍA LIMITADA DEL REFRIGERADOR/CONGELADOR SANYO**

### **OBLIGACIONES**

Para hacer efectivo el servicio técnico de garantía, el usuario debe hacerse cargo de los costos de traslado del producto al centro de servicio técnico de fábrica de Sanyo, salvo que esta garantía determine lo contrario. Todos los refrigeradores/congeladores de una capacidad de 5,0 pies<sup>3</sup> o menos se consideran modelos de reparación en taller y, por lo tanto, el consumidor tiene la responsabilidad de llevarlo al centro de servicio técnico autorizado más cercano para su reparación. Todos los refrigeradores/congeladores de una capacidad de 5,0 pies<sup>3</sup> o más son considerados modelos de reparación a domicilio. Puede obtener los nombres y direcciones de los centros de servicio técnico autorizado de Sanyo mediante la línea gratuita o el sitio Web detallados a continuación.

Para la operación del producto, remisión autorizada del centro de servicio, ayuda del servicio, resolución del problema, o para la disponibilidad de las partes y los accesorios, usted puede contactarnos por:

**A. Visitar [www.sanyoservice.com](http://www.sanyoservice.com), 24 horas/7 días semanal o**

**B. Llamar el centro de ayuda de cliente en 1 - 800 - 421 - 5013**

Días laborales de 8:00 AM a 5:00 PM hora del Pacífico

**ESTA GARANTÍA ES VÁLIDA SÓLO PARA LOS PRODUCTOS SANYO ADQUIRIDOS O ALQUILADOS Y EMPLEADOS EN LOS ESTADOS UNIDOS DE AMÉRICA, EXCLUYENDO TODOS LOS TERRITORIOS DE EE.UU. Y PROTECTORADOS.**

ESTA GARANTÍA SÓLO SE APLICA AL USUARIO ORIGINAL DE COMPRA AL POR MENOR, Y NO SE APLICA A LOS PRODUCTOS EMPLEADOS PARA PROPÓSITOS INDUSTRIALES, PROFESIONALES NI COMERCIALES. LA FACTURA DE VENTA, RECIBO DE VENTA O ACUERDO DE ALQUILER CON LA FECHA ORIGINAL DEBERÁ ENTREGARSE AL CENTRO DE SERVICIO AUTORIZADO POR SANYO EN EL MOMENTO DE SOLICITAR EL SERVICIO DE LA GARANTÍA.

Sujeto a las OBLIGACIONES de arriba y a las EXCLUSIONES de la página siguiente, SANYO FISHER COMPANY (SFC) garantiza este producto Sanyo contra defectos de materiales y de mano de obra durante los períodos especificaciones para MANO DE OBRA y para PIEZAS siguientes. SFC reparará o reemplazará (según crea conveniente) el producto y cualquiera de sus piezas que no satisfagan esta garantía. El período de garantía comienza en la fecha de la primera adquisición del producto o de alquiler del producto al por menor.

<b>MANO DE OBRA</b>	<b>PIEZAS</b>	<b>COMPRESOR</b>
<b>1 AÑO</b>	<b>1 AÑO</b>	<b>5 AÑOS</b>

## **GARANTÍA LIMITADA DEL REFRIGERADOR/CONGELADOR SANYO (cont.)**

### **EXCLUSIONES**

Esta garantía no cubre (A) el ajuste de los controles operados por el usuario como se explica en el manual de instrucciones del modelo apropiado, ni (B) la reparación de ningún producto cuyo número de serie haya sido alterado, deformado o extraído.

Esta garantía no se aplicará a bombillas, estanterías, bandejas de goteo y el hielo, crujiente y de todos los anexos y / o partes desechables.

Esta garantía no se aplicará al desembalaje, preparación, instalación, ni extracción del producto para reparación, ni a la reinstalación del producto después de la reparación.

Esta garantía no se aplicará a las reparaciones o reemplazos necesarios por cualquier causa que esté fuera del alcance del control de SFC incluyendo, pero sin limitarse a ello, cualquier mal funcionamiento, defecto o falla causados o resultantes de un servicio no autorizado de piezas, mantenimiento inadecuado, operación contraria a las instrucciones suministradas, accidentes de embarques o de tránsito, modificaciones o reparaciones hechas por el usuario, abuso, uso indebido, negligencia, accidente, tensión incorrecta de la alimentación eléctrica, incendios, inundaciones, ni otros actos de la providencia, ni al desgaste y deterioro normal. Todo lo dicho será vigente en lugar de cualquier otra garantía expresada y SFC no asume ni autoriza a nadie a asumirla para cualquier obligación ni nada semejante.

LA DURACIÓN DE LAS GARANTÍAS QUE PUEDAN ESTAR IMPLÍCITAS POR LA LEY (INCLUYENDO LAS GARANTÍAS DE COMERCIO Y ADAPTABILIDAD) ESTÁ LIMITADA A LOS TÉRMINOS DE ESTA GARANTÍA.

SFC NO SE HARÁ RESPONSABLE EN NINGÚN CASO DE LOS DAÑOS ESPECIALES, INCIDENTALES, NI DE CONSECUENCIA DEBIDO A LA PROPIEDAD O EMPLEO DE ESTE PRODUCTO, NI A NINGÚN RETARDO EN EL RENDIMIENTO DE SUS OBLIGACIONES DE ESTA GARANTÍA DEBIDO A LAS CAUSAS QUE ESTÁN MÁS ALLÁ DE SU CONTROL. ALGUNOS ESTADOS NO PERMITEN LIMITACIONES DE DURACIÓN DE UNA GARANTÍA IMPLÍCITA O/NI PERMITEN LAS EXCLUSIONES NI LIMITACIONES DE DAÑOS DE CONSECUENCIAS, POR LO QUE LAS LIMITACIONES Y EXCLUSIONES ANTERIORES PUEDEN NO APLICARSE A SU CASO EN PARTICULAR. ESTA GARANTÍA LE OTORGA DERECHOS LEGALES. ES POSIBLE QUE USTED TENGA OTROS DERECHOS, QUE VARÉAN SEGÚN EL ESTADO.

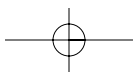
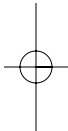
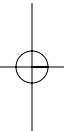
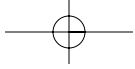



SANYO Fisher Company  
21605 Plummer Street  
Chatsworth, CA 91311  
[www.sanyousa.com](http://www.sanyousa.com)