

Clean air system

AC4064, AC4062, AC4054, AC4052

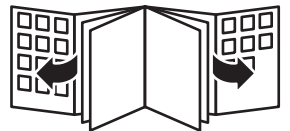

PHILIPS



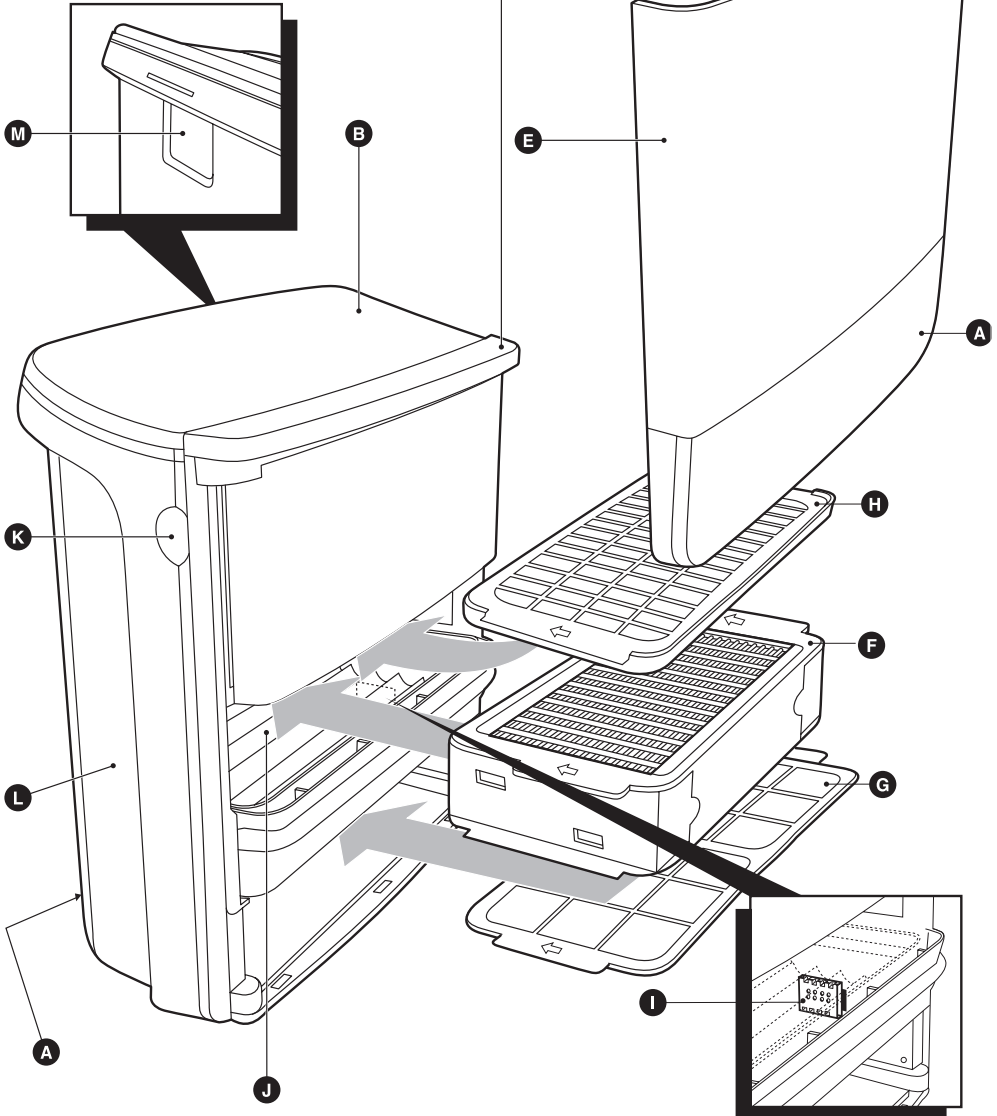
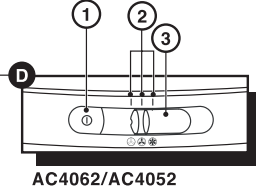
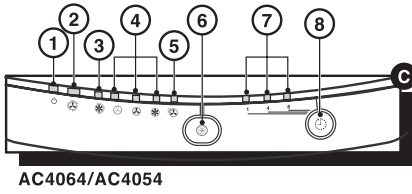

ENGLISH	6
DANSK	13
DEUTSCH	20
ΕΛΛΗΝΙΚΑ	27
ESPAÑOL	35
SUOMI	42
FRANÇAIS	49
ITALIANO	56
NEDERLANDS	63
NORSK	70
PORTUGUÊS	77
SVENSKA	84
TÜRKÇE	91

General description (Fig. 1)

- A** Air inlet
- B** Air outlet
- C** Control panel AC4064/AC4054
 - 1 Standby light
 - 2 SmartAir Control light
 - 3 BoostPower light
 - 4 Speed lights for low, medium and high speed
 - 5 Air quality indicator
 - 6 Function selection button
 - 7 Timer lights (1, 4 or 8 hours)
 - 8 Timer button
- D** Control panel AC4062/AC4052
 - 1 On/off button
 - 2 Speed lights for low, medium and high speed
 - 3 Speed selection slide
- E** Front panel
- F** Particle filter (ESP filter)
- G** Pre-filter
- H** Gas filter (Zeolite filter)
- I** Air quality sensor (underneath Pre-filter)
- J** Corona field charger
- K** Recess
- L** Body of the appliance
- M** Handle

Important

Read this user manual carefully before you use the appliance and save it for future reference.

- **Check if the voltage indicated on the back of the appliance corresponds to the local mains voltage before you connect the appliance.**
- **If the mains cord is damaged, you must have it replaced by Philips, a service centre authorised by Philips or similarly qualified persons in order to avoid a hazard.**
- **Do not use the appliance if the mains cord or mains plug is damaged.**
- **This appliance is not intended for use by persons (including children) with reduced physical, sensory or mental capabilities, or lack of experience and knowledge, unless they have been given supervision or instruction concerning use of the appliance by a person responsible for their safety.**
- **Children should be supervised to ensure that they do not play with the appliance.**
- **If the wall socket used to power the appliance has poor connections, the plug of the appliance becomes hot. Make sure you plug the appliance into a properly connected wall socket.**
- **Always place and use the appliance on a dry, stable, level and horizontal surface.**
- **Leave at least 10cm free space behind and on both sides of the appliance.**
- **Do not block the air inlet and outlet, e.g. by placing items on the air outlet or in front of the air inlet.**
- **Avoid knocking against the appliance (the air inlet and outlet in particular) with hard objects.**
- **Always lift or move the appliance by the handle at the back or the handgrips on both sides.**
- **Do not insert your fingers or objects into the air outlet or the air inlet.**
- **Do not let any water or other liquid enter the appliance.**
- **Do not use this appliance when you have used indoor smoke-type insect repellents or in places with oily residues, burning incense, sparks from lit cigarettes or chemical fumes.**
- **Do not use the appliance near gas appliances, heating devices or fireplaces.**

- ▶ Always unplug the appliance after use and before you clean it.
- ▶ Do not use the appliance in a room with major temperature changes, as this may cause condensation inside the appliance.
- ▶ To prevent interference, place the appliance at least 2m away from electrical appliances that use airborne radio waves such as TVs, radios and radio-controlled clocks.
- ▶ The appliance is equipped with a safety device. If you have not placed the particle filter, the gas filter and the front panel properly, you cannot switch on the appliance.
- ▶ If the indoor air quality is poor (e.g. due to smoking or cooking or after renovation), we strongly advise you to open windows when you use the appliance to improve the air circulation.
- ▶ The appliance is only intended for household use under normal operating conditions.
- ▶ Do not use the appliance in wet surroundings or in surroundings with high ambient temperatures, such as the bathroom or kitchen.
- ▶ The appliance does not remove carbon monoxide (CO).

Electromagnetic fields (EMF)

This Philips appliance complies with all standards regarding electromagnetic fields (EMF). If handled properly and according to the instructions in this user manual, the appliance is safe to use based on scientific evidence available today.

Before first use

Placing the gas filter

The appliance comes with all filters, except the gas filter, fitted inside.

Tip: Place the appliance against a wall for better stability when you remove or insert filters.

Note: Make sure you insert the filters in the correct position (with the arrow facing upwards).

Note: The appliance is equipped with a safety device. If you have not placed the particle filter, the gas filter and the front panel properly, you cannot switch on the appliance.

- 1** Place your fingers in the recesses of the side panels. (Fig. 2)
- 2** Gently pull the top part of the front panel off the appliance (1) and then lift the panel upwards to remove it (2) (Fig. 3).
- 3** To remove the particle filter, grab the filter handles on both sides and gently slide the filter out of the appliance. (Fig. 4)
- 4** Remove all packaging material from the gas filter and slide the filter into the appliance. (Fig. 5)
- ▶ You can only insert the gas filter after you have removed the particle filter.
- 5** To insert the particle filter, slide it into the appliance ('click') (Fig. 6).
- 6** To reattach the front panel, insert the bottom edge first (1) and then press the top part home (2) (Fig. 7).

Using the appliance

AC4064/AC4054

- 1** Put the plug in the wall socket
 - ▶ The standby light goes on (Fig. 8).
- 2** Press the function selection button one or more times to select the required function and setting (Fig. 9).

The corresponding light goes on and the standby light goes out.

8 ENGLISH

- ▶ **SmartAir Control:** the built-in air sensor determines the ambient air quality and automatically selects the most appropriate speed. In the first few minutes after you select the SmartAir Control function, the air quality indicator flashes red to indicate that the air quality sensor is measuring the ambient air quality. After approximately 5 minutes, the air quality indicator lights up green if the air quality is good or lights up red if the air quality is poor (Fig. 10).
 - ▶ **BoostPower:** the appliance operates at high speed for 30 minutes (BoostPower light is on) and then automatically switches to Smart Air Control (BoostPower light goes out and SmartAir Control light goes on) (Fig. 11).
 - ▶ **Speed:** the appliance operates at the speed you select.
 - = low speed
 - = medium speed
 - = high speed
- 3** To stop the appliance from operating, press the function selection button until the standby light goes on (Fig. 12).

- 4** Unplug the appliance.

Timer function

- 1** Put the plug in the wall socket and select the required function and setting as described above.
- 2** Press the timer button to set the operating time (1, 4 or 8 hours) (Fig. 13).
- ▶ The corresponding timer light goes on (Fig. 14).
 - ▶ To deactivate the timer function, press the timer button and keep it pressed until the timer light goes out.
 - ▶ When the set time has elapsed, the appliance automatically switches to standby mode.

Note: If you want to stop the air cleaning process before the set time has elapsed, press the function selection button until the standby light goes on.

AC4062/AC4052

- 1** Put the plug in the wall socket
- 2** Press the on/off button to switch on the appliance. (Fig. 15)
- 3** Set the speed slide to the desired speed: low, medium or high (Fig. 16).
- = low speed
 - = medium speed
 - = high speed
- ▶ The corresponding speed light goes on.
- 4** Press the on/off button to switch off the appliance and unplug the appliance.

Cleaning and maintenance

Always unplug the appliance before you clean it.

Do not clean the body of the appliance, the particle filter and the gas filter with water or any other liquid or detergent.

Body of the appliance

Regularly clean the inside and outside of the body to prevent dust from collecting on the inside and outside.

- 1** Wipe away dust with a dry, soft cloth from the body of the appliance.
- 2** Clean the air inlet and the air outlet with a vacuum cleaner.

Air quality sensor

If the air quality sensor is dirty, it becomes unreliable.

- 1 Remove dirt with a soft brush or with a vacuum cleaner.

Particle filter and gas filter

- 1 Remove the filters from the appliance (see chapter 'Filter replacement', section 'Removing the filters').

- 2 Remove visible dirt with a vacuum cleaner.

Never clean the particle filter and the gas filter with water or any other liquid or detergent. If the filters get wet, dispose of them and replace them with new filters.

Note: Under normal usage conditions, we advise you to place the gas filter in direct sunlight in a room with natural ventilation for 3-4 hours every 4 months. This helps maintain good filter performance and prolongs the life of the filter. In case of more extreme usage conditions (smoking environment, just renovated room, non-domestic use etc.) and more frequent use, you have to do this more often.

Pre-filter

- 1 Clean the pre-filter with a vacuum cleaner.

Note: You can also clean the pre-filter in water.

- 2 If you have cleaned the pre-filter in water, properly dry it before you place it back into the appliance.

Filter replacement

Particle filter

- In case of normal household use in a non-smoking environment and proper maintenance (see chapter 'Cleaning and maintenance'), the particle filter lasts approx. 5 years.
- Replace the particle filter when the filter colour matches the appropriate colour of the appropriate section of the filter replacement label.

Filter replacement label

- The appliance (and each new filter) comes with a filter replacement label with two sections: (Fig. 17)
 - a section with a dark brown colour (the colour of tobacco stains) for smoking environments;
 - a section with a dark grey colour (the colour of dirt and dust) for non-smoking environments.
 You can stick the filter replacement label on the side of the particle filter surface for your reference.
- A new particle filter is available under the following type numbers:
 - AC4105 for CleanAir System AC4054/AC4052
 - AC4106 for CleanAir System AC4064/AC4062

Gas filter

In case of normal household use and proper maintenance (see chapter 'Cleaning and maintenance'), the gas filter lasts approx. 5 years.

Note: You may need to replace the gas filter sooner in case of more extreme usage conditions (smoking environment, just renovated room, non-domestic use etc.) and insufficient maintenance.

- Replace the gas filter if it does not remove odours quickly and properly anymore.
- A new gas filter is available under the following type numbers:
 - AC4115 for CleanAir System AC4054/AC4052
 - AC4116 for CleanAir System AC4064/AC4062

Removing the filters

Tip: Place the appliance against a wall for better stability while you remove or insert filters.

- 1** Place your fingers in the recesses of the side panels. Gently pull the top part of the front panel off the appliance (1) and then lift the panel upwards to remove it (2) (Fig. 3).
- 2** To remove the particle filter, grab the filter handles at both sides and gently slide the filter out of the appliance. (Fig. 4)
- 3** To remove the gas filter, slide it out of the appliance (Fig. 18).
 D You can only remove the gas filter after you have removed the particle filter.
- 4** To remove the pre-filter, slide it out of the appliance (Fig. 19).

Inserting the filters

Tip: Place the appliance against a wall for better stability while you remove or insert filters.

Note: Make sure you insert the filters in the correct position (with the arrow facing upwards).

Note: The appliance is equipped with a safety device. If you have not placed the particle filter, the gas filter and the front panel properly, you cannot switch on the appliance.

- 1** Slide the gas filter into the appliance. (Fig. 5)
- 2** Slide the particle filter into the appliance (Fig. 6).
- 3** Slide the pre-filter into the appliance. (Fig. 20)
- 4** To reattach the front panel, insert the bottom edge first (1) and then press the top part home (2) (Fig. 7).

Guarantee and service

If you need information or if you have a problem, please visit the Philips website at www.philips.com or contact the Philips Customer Care Centre in your country (you find its phone number in the worldwide guarantee leaflet). If there is no Customer Care Centre in your country, go to your local Philips dealer or contact the Service Department of Philips Domestic appliances and Personal Care BV.

Environment

- D Do not throw away the appliance with the normal household waste at the end of its life, but hand it in at an official collection point for recycling. By doing this, you help to preserve the environment (Fig. 21).

Frequently asked questions

This chapter lists the questions most frequently asked about the appliance. If you cannot find the answer to your question, please contact the Customer Care Centre in your country.

General:

Question	Answer
Why doesn't the selected function/time mode work?	The appliance may be in standby mode or may be switched off.

Question	Answer
Why doesn't the appliance work?	There may be a connection problem. Check if the plug is inserted in the wall socket properly.
	The appliance may not be switched on. AC4064/AC4054: press the function selection button. AC4062/AC4052: press the on/off button.
	The particle filter, the gas filter or the front panel may not be placed properly. Reinsert the filters and reattach the front panel.
	If you have performed the above checks and the appliance still does not work, it may be malfunctioning. Unplug the appliance and take it to your Philips dealer or an authorised Philips service centre.
Why doesn't the clean air come out smoothly from the air outlet?	The pre-filter may be clogged. Clean the pre-filter (see chapter 'Cleaning and maintenance').
	Perhaps you forgot to remove the plastic wrapper of a new filter. Remove the plastic wrapper before you switch on the appliance again.
	The air inlet or outlet may be blocked by external objects. Remove the object that blocks the air inlet or outlet.
Why are odours not removed properly?	The gas filter may be dirty or may have reached the end of its life. Clean the gas filter (see chapter 'Cleaning and maintenance') or replace it (see chapter 'Filter replacement').
	Perhaps you use the appliance in a room in which the ambient air quality is very poor. In this case, open windows to improve the air circulation.
	Perhaps you use the appliance in a room that is much bigger than the room size the appliance is intended for. Put the appliance in a smaller room. The recommended room size is up to 20m ² for AC4054/AC4052 and 40m ² for AC4064/AC4062.
Why are dust particles not removed properly?	The particle filter may have reached the end of its life. Check the colour of the particle filter (see chapter 'Filter Replacement') and replace the filter, if necessary.
	Perhaps you use the appliance in a room that is much bigger than the room size the appliance is intended for. Put the appliance in a smaller room. The recommended room size is up to 20m ² for AC4054/AC4052 and 40m ² for AC4064/AC4062.
Why don't the fans work, even though the appliance is plugged in and switched on?	The appliance may be malfunctioning. Switch off the appliance and unplug it. Take the appliance to your Philips dealer or an authorised Philips service centre.
Why does the appliance produce an unusual noise during operation?	The pre-filter may be clogged. Clean the pre-filter (see chapter 'Cleaning and maintenance').
	Perhaps you forgot to remove the plastic wrapper of a new filter. Remove the plastic wrapper before you switch on the appliance again.

Question	Answer
	The air inlet or outlet may be blocked by external objects. Remove the object that blocks the air inlet or outlet.
	The appliance may be malfunctioning. Switch off the appliance and unplug it. Take the appliance to your Philips dealer or an authorised Philips service centre.
Why does the appliance produce a burning smell during operation?	The appliance may be malfunctioning. Switch off the appliance and unplug it. Take the appliance to your Philips dealer or an authorised Philips service centre.

Generel beskrivelse (fig. 1)

- A** Luftindtag
- B** Luftudtag
- C** Betjeningspanel AC4064/AC4054
 - 1 Standby-indikator
 - 2 SmartAir Control-indikator
 - 3 BoostPower-indikator
 - 4 Indikator for lav, mellem og høj hastighed
 - 5 Indikator for luftkvalitet
 - 6 Funktionsknap
 - 7 Timer-indikatorer (1, 4 eller 8 timer)
 - 8 Timer-knap
- D** Betjeningspanel AC4062/AC4052
 - 1 On/Off-knap
 - 2 Indikator for lav, mellem og høj hastighed
 - 3 Hastighedsvælger
- E** Frontpanel
- F** Partikelfilter (ESP-filter)
- G** Forfilter
- H** Luftfilter (zeolit-filter)
- I** Sensor til luftkvalitet (under forfilteret)
- J** Corona-feltlader
- K** Fordybning
- L** Apparatets kabinet
- M** Håndtag

Vigtigt

Læs denne brugervejledning omhyggeligt igennem, inden apparatet tages i brug, og gem den til eventuel senere brug.

- **Kontrollér, om spændingsangivelsen bag på apparatet svarer til den lokale netspænding, før du slutter strøm til apparatet.**
- Hvis netledningen beskadiges, må den kun udskiftes af Philips, et autoriseret Philips-serviceværksted eller en tilsvarende kvalificeret fagmand for at undgå enhver risiko.
- Brug ikke apparatet, hvis netledningen eller stikket er beskadiget.
- Dette apparat er ikke beregnet til at blive brugt af personer (herunder børn) med nedsatte fysiske og mentale evner, nedsat følesans eller manglende erfaring og viden, medmindre de er blevet vejledt eller instrueret i apparatets anvendelse af en person, der er ansvarlig for deres sikkerhed.
- Apparatet bør holdes uden for børns rækkevidde for at sikre, at de ikke kan komme til at lege med det.
- Hvis der er dårlig(e) forbindelse(r) i den anvendte stikkontakt, bliver stikket på apparatet varmt. Kontrollér, om apparatet er tilsluttet en korrekt installeret stikkontakt.
- Anbring og brug altid apparatet på et stabilt, plant og vandret underlag.
- Sørg for, at der er mindst 10 cm luft bag og på begge sider af apparatet.
- Luftind- og -udtagene må ikke blokeres, f.eks. ved at stille ting på luftudtaget eller foran luftindtaget.
- Undgå at støde mod apparatet (specielt luftindtag/udtag) med hårde genstande.
- Løft eller flyt altid apparatet ved at løfte i håndtaget på bagsiden eller i håndgrebene i begge sider.
- Stik aldrig fingre eller genstande ind i luftudtag/luftindtag.
- Sørg for, at der ikke trænger vand eller andre væsker ind i apparatet.

- Brug ikke apparatet, når du har anvendt et indendørs, rygende insektmiddel, eller på steder med olierester, brændende røgelse, gnister fra tændte cigaretter eller kemiske dampe.
- Brug ikke apparatet i nærheden af gasapparater, varmeapparater eller brændeovne/kaminer.
- Tag altid stikket ud af stikkontakten efter brug og før rengøring.
- Brug ikke apparatet i rum med store temperatursvingninger, da det kan skabe kondens inde i apparatet.
- Undgå interferens ved at placere apparatet mindst 2 m fra elektriske apparater med luftbårne radiobølger, som f.eks. TV, radio og radiostyrede ure.
- Apparatet er udstyret med en sikkerhedsanordning, så det ikke kan startes, medmindre partikelfilteret, luftfilteret og frontpanelet er sat korrekt på.
- Hvis luftkvaliteten inden døre er dårlig (f.eks. pga. rygning, madlavning eller renoivering), anbefaler vi på det kraftigste at åbne vinduerne under brug af apparatet for at øge luftcirkulationen.
- Apparatet er kun beregnet til husholdningsbrug under normale driftsforhold.
- Brug ikke apparatet i våde omgivelser eller ved høje rumtemperaturer, som i bad eller køkken.
- Apparatet fjerner ikke kulilte (CO).

Elektromagnetiske felter (EMF)

Dette Philips-apparat overholder alle standarder for elektromagnetiske felter (EMF). Ved korrekt anvendelse i overensstemmelse med instruktionerne i denne brugsvejledning er apparatet sikkert at anvende, ifølge den videnskabelige viden, der er tilgængelig i dag.

Før apparatet tages i brug første gang

Placering af luftfilteret

Apparatet leveres med alle filtre monteret med undtagelse af luftfilteret.

Tips: Stil apparatet op ad en væg, så det står mere stabilt, når du fjerner eller isætter filtre.

Bemærk: Kontrollér, at filtrene sættes korrekt i (med pilen pegende opad).

Bemærk: Apparatet er udstyret med en sikkerhedsanordning, så det ikke kan startes, medmindre partikelfilteret, luftfilteret og frontpanelet er sat korrekt på.

- 1** Sæt dine fingre i fordybningerne på sidepanelerne. (fig. 2)
- 2** Træk forsigtigt toppen af frontpanelet af apparatet (1), og løft derefter panelet opad for at fjerne det (2) (fig. 3).
- 3** Partikelfilteret fjernes ved at tage fat i filterets håndgreb på begge sider og forsigtigt trække filteret ud af apparatet. (fig. 4)
- 4** Fjern al emballage fra luftfilteret og skub det ind i apparatet. (fig. 5)
 - Luftfilteret kan kun sættes i, efter partikelfilteret er blevet fjernet.
- 5** Partikelfilteret sættes i ved at skubbe det ind i apparatet ("klik") (fig. 6).
- 6** Frontpanelet sættes på igen ved at sætte den nederste kant i først (1) og derefter trykke den øverste del på plads (2) (fig. 7).

Sådan bruges apparatet

AC4064/AC4054

- 1** Sæt stikket i en stikkontakt
- Standby-indikatoren lyser (fig. 8).

- 2** Tryk en eller flere gange på funktionsknappen for at vælge den ønskede funktion og indstilling (fig. 9).

Den tilsvarende indikator lyser, og standby-indikatoren slukker:

- **SmartAir Control:** Den indbyggede luft-sensor fastsætter den omgivende luftkvalitet og vælger automatisk den mest passende hastighed. I de første par minutter, efter du har valgt SmartAir Control, blinker indikatoren for luftkvalitet rødt for at angive, at sensoren måler luftkvaliteten. Efter ca. 5 minutter lyser luftkvalitet-indikatoren grønt, hvis luftkvaliteten er god - eller rødt, hvis den er dårlig (fig. 10).
- **BoostPower:** Apparatet kører ved høj hastighed i 30 minutter (BoostPower-indikatoren er tændt), derefter skifter det automatisk til Smart Air Control (BoostPower-indikatoren slukker, og SmartAir Control-indikatoren tænder) (fig. 11).
- **Hastighed:** Apparatet kører med den valgte hastighed.
 - = lav hastighed
 - = mellemste hastighed
 - = høj hastighed

- 3** Apparatet kan afbrydes ved at trykke på funktionsknappen, indtil standby-indikatoren tænder (fig. 12).

- 4** Tag stikket ud af stikkontakten.

Timer-funktion

- 1** Sæt stikket i stikkontakten, og vælg den ønskede funktion og indstilling som beskrevet ovenfor.
- 2** Tryk på timer-knappen for at indstille den ønskede brugstid (1, 4 eller 8 timer) (fig. 13).
- Den tilsvarende timer-indikator lyser (fig. 14).
 - Timer-funktionen deaktiveres ved at trykke på timer-knappen og holde den nede, indtil indikatoren slukker.
 - Når den indstillede tid er gået, skifter apparatet automatisk til standby.

Bemærk: Hvis du vil stoppe luftrensningen, før den indstillede tid er gået, skal du trykke på funktionsknappen, indtil standby-indikatoren tænder.

AC4062/AC4052

- 1** Sæt stikket i en stikkontakt
- 2** Tænd apparatet ved at trykke på on/off-knappen. (fig. 15)
- 3** Indstil hastighedskontakten til den ønskede hastighed: lav, mellem eller høj (fig. 16).
- = lav hastighed
 - = mellemste hastighed
 - = høj hastighed
- Hastighedsindikatoren, der svarer til dit valg, lyser.
- 4** Tryk på on/off knappen for at slukke for apparatet, og tag stikket ud af stikkontakten.

Rengøring og vedligeholdelse

Tag altid stikket ud af stikkontakten, inden apparatet rengøres.

Apparatets kabinet, partikelfilter og luftfilter må ikke rengøres med vand, andre væsker eller rengøringsmidler.

Apparatets kabinet

Rengør regelmæssigt kabinettet indvendigt og udvendigt, så der ikke samler sig støv inde eller ude.

- 1 Tør støvet af kabinettet med en tør, blød klud.
- 2 Rengør luftindtaget og -udtaget med en støvsuger.

Sensor til luftkvalitet

Hvis sensoren er snavset, bliver den upålidelig.

- 1 Fjern snavset med en blød børste eller med en støvsuger.

Partikelfilter og luftfilter

- 1 Fjern filtrene fra apparatet (se afsnittet "Udskiftning af filtre" under "Udtagning af filtre").
- 2 Fjern synligt snavs med en støvsuger.

Rengør aldrig partikelfilteret eller luftfilteret med vand, andre væsker eller rengøringsmidler. Hvis filtrene bliver våde, skal du smide dem ud og sætte nye i.

Bemærk: Ved brug under normale forhold anbefaler vi at stille luftfilteret i direkte sollys i et rum med naturlig udluftning i 3-4 timer hver 4. måned. Det hjælper til med at holde filteret i god stand og forlænger dets levetid. I tilfælde af regelmæssig og mere ekstrem anvendelse (rygermiljø, byggerod, andre steder end i hjemmet osv.) skal det ske oftere.

Forfilter

- 1 Rengør forfilteret med en støvsuger.

Bemærk: Forfilteret kan også rengøres i vand.

- 2 Hvis forfilteret er blevet rengjort i vand, skal det være helt tørt, før det sættes tilbage i apparatet.

Udskiftning af filtre

Partikelfilter

- Ved normal anvendelse i et ikkeryger-hjem og forudsat ordentlig vedligeholdelse (se afsnittet "Rengøring og vedligeholdelse") holder partikelfilteret i ca. 5 år.
- Udskift partikelfilteret, når farven på det matcher farven i det aktuelle felt på mærkaten til udskiftning af filtre.

Mærkat til udskiftning af filtre

- Apparatet (og hvert nye filter) leveres med en mærkat til udskiftning af filtre med to felter: (fig. 17)

- Det ene felt er mørkebrunt (som tobakspletter) til et rygermiljø;
- Det andet felt er mørkegråt (som snavs og støv) til ikkeryger-miljøer.

Mærkaten til udskiftning af filtre kan klæbes på siden af partikelfilterets overflade til sammenligning.

- **Nye partikelfiltre kan bestilles med følgende numre:**

- AC4105 til CleanAir System AC4054/AC4052
- AC4106 til CleanAir System AC4064/AC4062

Luftfilter

Ved normal anvendelse i hjemmet og forudsat ordentlig vedligeholdelse (se afsnittet "Rengøring og vedligeholdelse") holder luftfilteret i ca. 5 år.

Bemærk: Ved anvendelse under mere ekstreme forhold (rygermiljø, byggerod, andre steder end i hjemmet osv.) og ved utilstrækkelig vedligeholdelse kan det være nødvendigt at udskifte luftfilteret oftere.

- ▶ Udskift luftfilteret, hvis det ikke længere fjerner lugte hurtigt og grundigt.
- ▶ Nye luftfiltre kan bestilles med følgende numre:
 - AC4115 til CleanAir System AC4054/AC4052
 - AC4116 til CleanAir System AC4064/AC4062

Udtagning af filtre

Tips Stil apparatet op ad en væg, så det står mere stabilt, mens du fjerner eller isætter filtre.

- 1 Sæt dine fingre i fordybningerne på sidepanelerne. Træk forsigtigt toppen af frontpanelet af apparatet (1), og løft derefter panelet opad for at fjerne det (2) (fig. 3).
- 2 Partikelfilteret fjernes ved at tage fat i filterets håndgreb på begge sider og forsigtigt trække filteret ud af apparatet. (fig. 4)
- 3 Luftfilteret fjernes ved at trække det ud af apparatet (fig. 18).
- ▶ Luftfilteret kan kun fjernes, efter partikelfilteret er blevet fjernet.
- 4 Forfilteret fjernes ved at trække det ud af apparatet (fig. 19).

Isætning af filtre

Tips Stil apparatet op ad en væg, så det står mere stabilt, mens du fjerner eller isætter filtre.

Bemærk: Kontrollér, at filtrene sættes korrekt i (med pilen pegende opad).

Bemærk: Apparatet er udstyret med en sikkerhedsanordning, så det ikke kan startes, medmindre partikelfilteret, luftfilteret og frontpanelet er sat korrekt på.

- 1 Skub luftfilteret ind i apparatet. (fig. 5)
- 2 Skub partikelfilteret ind i apparatet (fig. 6).
- 3 Skub forfilteret ind i apparatet. (fig. 20)
- 4 Frontpanelet sættes på igen ved at sætte den nederste kant i først (1) og derefter trykke den øverste del på plads (2) (fig. 7).

Garanti og service

For alle yderligere oplysninger eller ved eventuelle problemer med apparatet henvises til Philips' hjemmeside på adressen www.philips.com eller det lokale Philips Kundecenter (telefonnumre findes i vedlagte "World-Wide Guarantee" folder). Hvis der ikke findes et kundecenter i dit land, bedes du venligst kontakte din lokale Philips-forhandler eller Serviceafdelingen i Philips Domestic Appliances and Personal Care BV.

Miljøhensyn

- ▶ Apparatet må ikke smides ud sammen med det almindelige husholdningsaffald, når det til sin tid kasseres. Aflever det i stedet på en kommunal genbrugsstation. På den måde er du med til at beskytte miljøet (fig. 21).

Ofte stillede spørgsmål

Dette kapitel indeholde de mest almindeligt forekommende spørgsmål til apparatet. Hvis du ikke kan finde svar på dit spørgsmål, må du kontakte dit lokale Philips Kundecenter.

Generelt:

Spørgsmål	Svar
Hvorfor fungerer den valgte funktion/tidsindstilling ikke?	Måske er apparatet i standby-tilstand eller slukket.
Hvorfor virker apparatet ikke?	Der kan være problemer med strømforbindelsen. Kontrollér, om stikket sidder ordentligt i stikkontakten. Måske er der ikke tændt for apparatet. AC4064/AC4054: tryk på funktionsknappen. AC4062/AC4052: tryk på on/off-knappen. Partikelfilteret, luftfilteret eller frontpanelet er måske ikke korrekt placeret. Sæt filtrene i og frontpanelet på igen. Hvis du har kontrolleret ovennævnte og apparatet stadig ikke virker, er der måske en funktionsfejl. Tag stikket ud af stikkontakten og kontakt din Philips-forhandler.
Hvorfor kommer den rensede luft ikke jævnt ud af luftudtaget?	Måske er forfilteret tilstoppet. Rens forfilteret (se afsnittet "Rengøring og vedligeholdelse"). Måske har du glemt at fjerne emballagen fra et nyt filter: Fjern plastikken, før du tænder for apparatet igen. Luftindtaget eller -udtaget kan være blokeret af fremmedlegemer: Fjern blokeringen.
Hvorfor fjernes lugtene ikke ordentligt?	Måske er luftfilteret snavset eller har udtjent sin levetid. Rens luftfilteret (se afsnittet "Rengøring og vedligeholdelse") eller udskift det (se afsnittet "Udskiftning af filtre"). Måske bruger du apparatet i et rum, hvor luftkvaliteten er meget dårlig. I så tilfælde skal du åbne vinduerne for at øge luftcirkulationen. Måske bruger du apparatet i et rum, der er meget større, end apparatet er beregnet til. Brug apparatet i et mindre rum. Den anbefalede rumstørrelse er 20 m ² for AC4054/AC4052 og 40 m ² for AC4064/AC4062.
Hvorfor fjernes støvpartikler ikke ordentligt?	Måske har partikelfilteret udtjent sin levetid. Kontrollér farven på partikelfilteret (se afsnittet "Udskiftning af filtre"), og udskift om nødvendigt filteret. Måske bruger du apparatet i et rum, der er meget større, end apparatet er beregnet til. Brug apparatet i et mindre rum. Den anbefalede rumstørrelse er 20 m ² for AC4054/AC4052 og 40 m ² for AC4064/AC4062.

Spørgsmål	Svar
Hvorfor fungerer blæserne ikke, selvom apparatet er sat i stikkontakten og tændt?	Måske er der en funktionsfejl i apparatet. Sluk for det, og tag stikket ud af stikkontakten. Kontakt din Philips-forhandler for eftersyn/reparation.
Hvorfor laver apparatet en mærkelig støj, når det kører?	Måske er forfilteret tilstoppet. Rens forfilteret (se afsnittet "Rengøring og vedligeholdelse").
	Måske har du glemt at fjerne emballagen fra et nyt filter. Fjern plastikken, før du tænder for apparatet igen.
	Luftindtaget eller -udtaget kan være blokeret af fremmedlegemer. Fjern blokeringen.
	Måske er der en funktionsfejl i apparatet. Sluk for det, og tag stikket ud af stikkontakten. Kontakt din Philips-forhandler for eftersyn/reparation.
Hvorfor kommer der en brændt lugt fra apparatet, når det kører?	Måske er der en funktionsfejl i apparatet. Sluk for det, og tag stikket ud af stikkontakten. Kontakt din Philips-forhandler for eftersyn/reparation.

Allgemeine Beschreibung (Abb. 1)

- A** Lufteinlass
- B** Luftauslass
- C** Bedienfeld AC4064/AC4054
 - 1 Standby-Lampe
 - 2 SmartAir Control-Anzeige
 - 3 BoostPower-Anzeige
 - 4 Anzeigen für Ventilatorgeschwindigkeit, niedrig, mittel und hoch
 - 5 Luftqualitätsanzeige
 - 6 Funktionswahltaste
 - 7 Timer-Anzeigen (1, 4 oder 8 Stunden)
 - 8 Timer-Taste
- D** Bedienfeld AC4062/AC4052
 - 1 Ein-/Ausschalter
 - 2 Anzeigen für Ventilatorgeschwindigkeit, niedrig, mittel und hoch
 - 3 Geschwindigkeitswahlschalter
- E** Vordere Blende
- F** Partikelfilter (ESP-Filter)
- G** Vorfilter
- H** Gasfilter (Zeolithfilter)
- I** Luftqualitätssensor (unter dem Vorfilter)
- J** Corona-Ladegerät
- K** Griffmulde
- L** Gerätegehäuse
- M** Handgriff

Wichtig

Lesen Sie diese Bedienungsanleitung vor dem Gebrauch des Geräts aufmerksam durch, und bewahren Sie sie für eine spätere Verwendung auf.

- ▮ Prüfen Sie vor Inbetriebnahme, ob die Spannungsangabe auf der Rückseite des Geräts mit der örtlichen Netzspannung übereinstimmt.
- ▮ Ist das Netzkabel defekt, darf es nur von einem Philips Service-Center oder einer von Philips autorisierten Werkstatt durch ein Original-Ersatzkabel ausgetauscht werden, um Gefährdungen zu vermeiden.
- ▮ Benutzen Sie das Gerät nicht, wenn das Netzkabel oder der Netzstecker beschädigt ist.
- ▮ Dieses Gerät ist für Benutzer (einschl. Kinder) mit eingeschränkten physischen, sensorischen oder psychischen Fähigkeiten bzw. ohne jegliche Erfahrung oder Vorwissen nur dann geeignet, wenn eine angemessene Aufsicht oder ausführliche Anweisungen zur Benutzung des Geräts durch eine verantwortliche Person sichergestellt sind.
- ▮ Achten Sie darauf, dass Kinder nicht mit dem Gerät spielen.
- ▮ Bei fehlerhafter Verkabelung der Steckdose, an der das Gerät betrieben wird, erhitzt sich der Stecker. Achten Sie darauf, dass Sie das Gerät an einer ordnungsgemäß verkabelten Steckdose anschließen.
- ▮ Verwenden Sie das Gerät immer auf einer stabilen, ebenen und waagerechten Unterlage.
- ▮ Halten Sie hinter dem Gerät und an beiden Seiten mindestens 10 cm Platz frei, um eine optimale Funktion des Geräts zu gewährleisten.
- ▮ Achten Sie darauf, dass Luftein- und -auslass nicht verdeckt werden. Legen Sie deshalb keine Gegenstände auf den Luftaus- oder vor den Lufteinlass.
- ▮ Vermeiden Sie es, mit harten Gegenständen gegen das Gerät (insbesondere den Luftein- und -auslass) zu stoßen.
- ▮ Benutzen Sie zum Heben oder Verschieben des Geräts immer den Handgriff an der Rückseite oder die beiden seitlichen Griffmulden.

- Ⓧ Stecken Sie weder Ihre Finger noch irgendwelche Gegenstände in den Luftaus- oder -einlass.
- Ⓧ Achten Sie darauf, dass kein Wasser oder andere Flüssigkeit in das Gerät gelangen.
- Ⓧ Benutzen Sie das Gerät nicht nach dem Gebrauch von Räuchermitteln zum Insektenschutz oder an Orten, an denen die Luft durch Ölrückstände, brennende Räucherstäbchen, Funken von angezündeten Zigaretten oder chemischen Dämpfen belastet ist.
- Ⓧ Verwenden Sie das Gerät nicht in der Nähe von gasbetriebenen Vorrichtungen, Heizungen oder offenen Kaminen.
- Ⓧ Ziehen Sie nach jedem Gebrauch und vor der Reinigung des Geräts den Netzstecker aus der Steckdose.
- Ⓧ Verwenden Sie das Gerät nicht in Räumen mit starken Temperaturschwankungen, da diese zu Kondensation im Geräteinneren führen können.
- Ⓧ Um elektronische Störungen zu vermeiden, sollten Sie das Gerät im Abstand von mindestens 2 Metern zu anderen Elektrogeräten aufstellen, die mit Funkwellen arbeiten (z. B. Fernseher, Radios und Funkuhren).
- Ⓧ Das Gerät ist mit einer Sicherheitsvorrichtung ausgestattet: Es lässt sich nur einschalten, wenn Partikelfilter, Gasfilter und die vordere Blende ordnungsgemäß angebracht sind.
- Ⓧ Bei schlechter Raumluft (z. B. wenn geraucht oder gekocht wird, oder nach Renovierungsarbeiten) empfehlen wir Ihnen dringend, ein Fenster zu öffnen, um bei laufendem Gerät für bessere Luftzirkulation zu sorgen.
- Ⓧ Das Gerät ist ausschließlich für den Hausgebrauch bei normalen Betriebsbedingungen vorgesehen.
- Ⓧ Verwenden Sie es nicht in feuchter Umgebung oder in Räumen mit hohen Umgebungstemperaturen. z. B. im Badezimmer oder in der Küche.
- Ⓧ Das Gerät filtert kein Kohlenmonoxid (CO) aus der Luft.

Elektromagnetische Felder (EMF; Electro Magnetic Fields)

Dieses Philips Gerät erfüllt sämtliche Normen bezüglich elektromagnetischer Felder (EMF). Nach aktuellen wissenschaftlichen Erkenntnissen ist das Gerät sicher im Gebrauch, sofern es ordnungsgemäß und entsprechend den Anweisungen in dieser Bedienungsanleitung gehandhabt wird.

Vor dem ersten Gebrauch

Den Gasfilter einsetzen

Im Gerät sind alle Filter mit Ausnahme des Gasfilters bereits eingesetzt.

Tipp: Das Gerät steht stabiler, wenn Sie es zum Herausnehmen oder Einsetzen der Filter an eine Wand lehnen.

Hinweis: Vergewissern Sie sich, dass Sie die Filter richtig (mit dem Pfeil nach oben) einsetzen.

Hinweis: Das Gerät ist mit einer Sicherheitsvorrichtung ausgestattet: Es lässt sich nur einschalten, wenn Partikelfilter, Gasfilter und die vordere Blende ordnungsgemäß angebracht sind.

- 1** Fassen Sie mit den Fingern in die Griffmulden der seitlichen Blenden. (Abb. 2)
 - 2** Ziehen Sie den oberen Teil der vorderen Blende (1) vorsichtig vom Gerät und heben Sie die Blende anschließend nach oben, um sie abzunehmen (2) (Abb. 3).
 - 3** Fassen Sie den Partikelfilter zum Herausnehmen an den beidseitig angebrachten Griffen und ziehen Sie ihn vorsichtig aus dem Gerät. (Abb. 4)
 - 4** Entfernen Sie alle Verpackungsteile vom Gasfilter und schieben Sie den Filter in das Gerät. (Abb. 5)
- Ⓧ Sie können den Gasfilter nur einsetzen, wenn Sie zuvor den Partikelfilter herausgenommen haben.

- 5 Schieben Sie anschließend den Partikelfilter wieder in das Gerät, bis er mit einem "Klick" hörbar einrastet (Abb. 6).
- 6 Um die vordere Blende wieder anzubringen, setzen Sie zunächst die Unterkante (1) ein und drücken Sie anschließend den oberen Teil (2) an (Abb. 7).

Das Gerät benutzen

AC4064/AC4054

- 1 Stecken Sie den Stecker in die Steckdose.
 - Die Standby-Anzeige leuchtet auf (Abb. 8).
- 2 Drücken Sie die Funktionsauswahltaste ein- oder mehrmals, um die gewünschte Funktion und Einstellung auszuwählen (Abb. 9).

Die entsprechende Anzeige leuchtet auf, die Standby-Anzeige erlischt.

 - **SmartAir Control:** Der integrierte Luftqualitätssensor prüft die Qualität der Umgebungsluft und wählt automatisch die passende Geschwindigkeit. In den ersten Minuten nach dem Zuschalten der Smart Air Control-Funktion blinkt die Luftqualitätsanzeige rot. Dadurch wird signalisiert, dass der Sensor die Umgebungsluftqualität misst. Nach Ablauf von ca. 5 Minuten leuchtet die Anzeige bei guter Luftqualität grün bzw. bei schlechter Luftqualität rot (Abb. 10).
 - **BoostPower:** Das Gerät läuft 30 Minuten lang auf hoher Geschwindigkeit (die BoostPower-Anzeige leuchtet) und schaltet dann automatisch auf SmartAir Control (die BoostPower-Anzeige erlischt und die SmartAir Control-Anzeige leuchtet auf) (Abb. 11).
 - **Geschwindigkeit:** Das Gerät läuft mit der von Ihnen eingestellten Geschwindigkeit.
 - = niedrig
 - = mittel
 - = hoch
- 3 Um das Gerät abzuschalten, drücken Sie die Funktionswahltaste so lange, bis die Standby-Anzeige aufleuchtet (Abb. 12).
- 4 Ziehen Sie den Netzstecker aus der Steckdose.

Timer-Funktion

- 1 Stecken Sie den Stecker in die Steckdose und wählen Sie die gewünschte Funktion und Einstellung, wie oben beschrieben.
- 2 Drücken Sie die Timer-Taste, um die Betriebsdauer (1, 4 oder 8 Stunden) einzustellen (Abb. 13).
 - Die entsprechende Timer-Anzeige leuchtet auf (Abb. 14).
 - Zum Deaktivieren der Timer-Funktion drücken Sie die Timer-Taste und halten Sie sie so lange gedrückt, bis die Timer-Anzeige erlischt.
 - Bei Ablauf der eingestellten Zeit schaltet das Gerät automatisch in den Standby-Modus.

Hinweis: Soll der Luftreinigungsvorgang vor Ablauf der eingestellten Zeit abgebrochen werden, drücken Sie die Funktionswahltaste, bis die Standby-Anzeige aufleuchtet.

AC4062/AC4052

- 1 Stecken Sie den Stecker in die Steckdose.
- 2 Drücken Sie den Ein-/Ausschalter, um das Gerät einzuschalten. (Abb. 15)
- 3 Stellen Sie den Wahlschalter auf die gewünschte Geschwindigkeit: niedrig, mittel oder hoch (Abb. 16).
 - = niedrig
 - = mittel
 - = hoch

- Die entsprechende Geschwindigkeitsanzeige leuchtet auf.
- 4 Drücken Sie den Ein-/Ausschalter, um das Gerät auszuschalten, und ziehen Sie den Netzstecker aus der Steckdose.

Reinigung und Wartung

Ziehen Sie vor dem Reinigen des Geräts stets den Netzstecker aus der Steckdose.

Reinigen Sie das Gerätegehäuse, den Partikelfilter und den Gasfilter nicht mit Wasser, anderen Flüssigkeiten oder Reinigungsmitteln.

Gerätegehäuse

Reinigen Sie die Innen- und Außenseite des Gerätegehäuses regelmäßig, damit sich kein Staub ansammeln kann.

- 1 Wischen Sie Staub mit einem trockenen weichen Tuch vom Gerätegehäuse ab.
- 2 Reinigen Sie den Luftein- und -auslass mit dem Staubsauger.

Luftqualitätssensor

Der Luftqualitätssensor arbeitet nicht mehr zuverlässig, wenn er verschmutzt ist.

- 1 Entfernen Sie deshalb Verunreinigungen mit einer weichen Bürste oder mit dem Staubsauger.

Partikel- und Gasfilter

- 1 Nehmen Sie die Filter aus dem Gerät (siehe Kapitel "Filterwechsel", Abschnitt "Die Filter herausnehmen").
- 2 Entfernen Sie sichtbaren Schmutz mit dem Staubsauger.

Reinigen Sie den Partikelfilter und den Gasfilter niemals mit Wasser, anderen Flüssigkeiten oder Reinigungsmitteln. Falls die Filter feucht sind, ersetzen Sie sie durch neue Filter.

Hinweis: Wird das Gerät normal genutzt, empfehlen wir Ihnen, den Gasfilter alle 4 Monate 3 bis 4 Stunden lang in einem belüfteten Raum direkt in die Sonne zu legen. Das erhält die Leistungsfähigkeit des Filters und verlängert seine Lebensdauer. Bei extremen Einsatzbedingungen (z. B. dort, wo viel geraucht wird, in gerade renovierten Räumen, außerhalb des normalen Haushalts usw.) sowie bei häufigerem Einsatz sollte dieser Vorgang in kürzeren Abständen wiederholt werden.

Vorfilter

- 1 Reinigen Sie den Vorfilter mit dem Staubsauger.

Hinweis: Der Vorfilter kann auch mit Wasser gereinigt werden.

- 2 Dann müssen Sie ihn vor dem Wiedereinsetzen in das Gerät gründlich trocknen lassen.

Filterwechsel

Partikelfilter

- Bei normaler Nutzung im Haushalt in einer Nichtraucher-Umgebung und bei ordnungsgemäßer Wartung (siehe Kapitel "Reinigung und Wartung") hat der Partikelfilter eine Lebensdauer von etwa 5 Jahren.
- Tauschen Sie den Partikelfilter aus, wenn er den auf dem Filterwechseletikett angegebenen Farbton angenommen hat.

Filterwechseletikett

- Das Gerät (und jeder neue Filter) hat ein Filterwechseletikett, das in zwei Abschnitte gegliedert ist: (Abb. 17)

- Raucherabschnitt in Dunkelbraun (tabakfarben);
- Nichtraucherabschnitt in Dunkelgrau (schmutz- und staubfarben).

Sie können das Filterwechseletikett seitlich auf den Partikelfilter aufkleben, um zu sehen, wann Sie den Filter wechseln müssen.

► **Neue Partikelfilter können unter folgenden Typennummern bestellt werden:**

- AC4105 für das Clean Air System AC4054/AC4052
- AC4106 für das Clean Air System AC4064/AC4062

Gasfilter

Bei normaler Nutzung im Haushalt und bei ordnungsgemäßer Wartung (siehe Kapitel "Reinigung und Wartung") hat der Gasfilter eine Lebensdauer von etwa 5 Jahren.

Hinweis: Unter Umständen müssen Sie den Gasfilter bei extremeren Nutzungsbedingungen (z. B. dort, wo viel geraucht wird, in gerade renovierten Räumen, außerhalb des normalen Haushalts usw.) sowie bei unzulänglicher Wartung häufiger auswechseln.

- Wechseln Sie den Gasfilter aus, wenn das Gerät Gerüche nicht mehr schnell und gründlich aus der Luft filtert.
- Neue Gasfilter können unter folgenden Typennummern bestellt werden:
 - AC4115 für das Clean Air System AC4054/AC4052
 - AC4116 für das Clean Air System AC4064/AC4062

Die Filter herausnehmen

Tipp: Das Gerät steht stabiler, wenn Sie es zum Herausnehmen oder Einsetzen der Filter an eine Wand lehnen.

- 1 Fassen Sie mit den Fingern in die Griffmulden der seitlichen Blenden. Ziehen Sie den oberen Teil der vorderen Blende (1) vorsichtig vom Gerät und heben Sie die Blende anschließend nach oben, um sie abzunehmen (2) (Abb. 3).
- 2 Fassen Sie den Partikelfilter zum Herausnehmen an den beidseitig angebrachten Griffen und ziehen Sie ihn vorsichtig aus dem Gerät. (Abb. 4)
- 3 Schieben Sie den Gasfilter aus dem Gerät (Abb. 18).
 - Sie können den Gasfilter nur herausnehmen, wenn Sie zuvor den Partikelfilter herausgenommen haben.
- 4 Ziehen Sie den Vorfilter aus dem Gerät (Abb. 19).

Die Filter einsetzen

Tipp: Das Gerät steht stabiler, wenn Sie es zum Herausnehmen oder Einsetzen der Filter an eine Wand lehnen.

Hinweis: Vergewissern Sie sich, dass Sie die Filter richtig (mit dem Pfeil nach oben) einsetzen.

Hinweis: Das Gerät ist mit einer Sicherheitsvorrichtung ausgestattet: Es lässt sich nur einschalten, wenn Partikelfilter, Gasfilter und die vordere Blende ordnungsgemäß angebracht sind.

- 1 Schieben Sie den Gasfilter in das Gerät. (Abb. 5)
- 2 Schieben Sie den Partikelfilter in das Gerät (Abb. 6).
- 3 Schieben Sie den Vorfilter in das Gerät. (Abb. 20)
- 4 Um die vordere Blende wieder anzubringen, setzen Sie zunächst die Unterkante (1) ein und drücken Sie anschließend den oberen Teil (2) an (Abb. 7).

Garantie und Kundendienst

Benötigen Sie weitere Informationen oder treten Probleme auf, wenden Sie sich bitte an Ihren Philips-Händler, oder setzen Sie sich mit einem Philips Service-Center in Ihrem Land in Verbindung (Telefonnummer siehe Garantieschrift). Besuchen Sie auch die Philips Website (www.philips.com). Sie können auch direkt die Service-Abteilung von Philips Domestic Appliances and Personal Care BV kontaktieren.

Umweltschutz

- Werfen Sie das Gerät am Ende der Lebensdauer nicht in den normalen Hausmüll. Bringen Sie es zum Recycling zu einer offiziellen Sammelstelle. Auf diese Weise tragen Sie zum Umweltschutz bei (Abb. 21).

Häufig gestellte Fragen

Dieses Kapitel enthält die am häufigsten zu diesem Gerät gestellten Fragen. Sollten Sie hier keine Antwort auf Ihre Frage finden, wenden Sie sich bitte an das Philips Service Center in Ihrem Land.

Allgemeines:

Frage	Antwort
Warum funktioniert der gewählte Funktions-/Zeitmodus nicht?	Möglicherweise ist das Gerät im Standby-Modus oder ausgeschaltet.
Warum funktioniert das Gerät nicht?	Das Problem liegt möglicherweise in der Stromverbindung. Überprüfen Sie zunächst, ob der Stecker richtig in der Steckdose steckt. Das Gerät ist ggf. nicht eingeschaltet. AC4064/AC4054: Drücken Sie die Funktionswahltaste. AC4062/AC4052: Drücken Sie den Ein-/Ausschalter. Unter Umständen ist der Partikelfilter, der Gasfilter oder die vordere Blende nicht richtig angebracht. Setzen Sie die Filter nochmals ein und befestigen Sie die vordere Abdeckung dann erneut. Wenn Sie die oben genannten Punkte überprüft haben und das Gerät noch immer nicht läuft, liegt möglicherweise eine Fehlfunktion vor. Ziehen Sie den Netzstecker und bringen Sie das Gerät zu Ihrem Philips Händler oder zu einem autorisierten Philips Service-Center.
Warum tritt die gereinigte Luft nicht ungehindert aus dem Luftauslass aus?	Unter Umständen ist der Vorfilter verstopft. Reinigen Sie ihn (siehe Kapitel "Reinigung und Wartung"). Vielleicht haben Sie vergessen, bei einem neuen Filter die Kunststoffverpackung abzunehmen. Entfernen Sie diese, bevor Sie das Gerät erneut einschalten. Möglicherweise sind Luftein- oder -auslass durch Gegenstände von außen blockiert. Entfernen Sie den Gegenstand.
Warum werden Gerüche nicht gründlich beseitigt?	Möglicherweise ist der Gasfilter verschmutzt oder am Ende seiner Lebensdauer. Reinigen Sie den Gasfilter (siehe Kapitel "Reinigung und Wartung") bzw. wechseln Sie ihn aus (siehe Kapitel "Filterwechsel").

Frage	Antwort
	Möglicherweise ist die Luft in dem Raum, in dem Sie das Gerät nutzen, sehr schlecht. Öffnen Sie in diesem Fall die Fenster, um für eine bessere Luftzirkulation zu sorgen.
	Möglicherweise ist der Raum, in dem Sie das Gerät nutzen, viel größer als für das Gerät vorgesehen. Stellen Sie das Gerät in einen kleineren Raum. Für AC4054/AC4052 wird eine maximale Raumgröße von 20 m ² , für AC4064/AC4062 von 40 m ² empfohlen.
Weshalb werden Staubpartikel nicht gründlich aus der Luft gefiltert?	Unter Umständen hat der Partikelfilter das Ende seiner Lebensdauer erreicht. Überprüfen Sie seine Farbe (siehe Kapitel "Filterwechsel") und tauschen Sie den Filter bei Bedarf aus.
	Möglicherweise ist der Raum, in dem Sie das Gerät nutzen, viel größer als für das Gerät vorgesehen. Stellen Sie das Gerät in einen kleineren Raum. Für AC4054/AC4052 wird eine maximale Raumgröße von 20 m ² , für AC4064/AC4062 von 40 m ² empfohlen.
Warum laufen die Ventilatoren nicht, obwohl das Gerät eingesteckt und eingeschaltet ist?	Möglicherweise liegt eine Fehlfunktion vor: Schalten Sie das Gerät aus und ziehen Sie den Netzstecker. Bringen Sie das Gerät zu Ihrem Philips Händler oder zu einem autorisierten Philips Service-Center.
Warum macht das Gerät im Betrieb ungewöhnliche Geräusche?	Unter Umständen ist der Vorfilter verstopft. Reinigen Sie ihn (siehe Kapitel "Reinigung und Wartung").
	Vielleicht haben Sie vergessen, bei einem neuen Filter die Kunststoffverpackung abzunehmen. Entfernen Sie diese, bevor Sie das Gerät erneut einschalten.
	Möglicherweise sind Luftein- oder -auslass durch Gegenstände von außen blockiert. Entfernen Sie den Gegenstand.
	Möglicherweise liegt eine Fehlfunktion vor: Schalten Sie das Gerät aus und ziehen Sie den Netzstecker. Bringen Sie das Gerät zu Ihrem Philips Händler oder zu einem autorisierten Philips Service-Center.
Warum entsteht beim Betrieb des Geräts Brandgeruch?	Möglicherweise liegt eine Fehlfunktion vor: Schalten Sie das Gerät aus und ziehen Sie den Netzstecker. Bringen Sie das Gerät zu Ihrem Philips Händler oder zu einem autorisierten Philips Service-Center.

Γενική περιγραφή (Εικ. 1)

- A** Είσοδος αέρα
- B** Έξοδος αέρα
- C** Πίνακας ελέγχου AC4064/AC4054
 - 1 Λυχνία αναμονής
 - 2 Λυχνία ελέγχου SmartAir
 - 3 Λυχνία BoostPower
 - 4 Λυχνίες ταχύτητας για χαμηλή, μέτρια και μεγάλη ταχύτητα
 - 5 Ενδειξη ποιότητας αέρα
 - 6 Κουμπί επιλογής λειτουργίας
 - 7 Λυχνίες χρονοδιακόπτη (1, 4 ή 8 ώρες)
 - 8 Κουμπί χρονοδιακόπτη
- D** Πίνακας ελέγχου AC4062/AC4052
 - 1 Κουμπί on/off
 - 2 Λυχνίες ταχύτητας για χαμηλή, μέτρια και μεγάλη ταχύτητα
 - 3 Διακόπτης επιλογής ταχύτητας
- E** Εμπρόσθιο τμήμα
- F** Φίλτρο σωματιδίων (φίλτρο ESP)
- G** Προφίλτρο
- H** Φίλτρο αερίων (φίλτρο ζεόλιθου)
- I** Αισθητήρας ποιότητας αέρα (κάτω από το προφίλτρο)
- J** Φορτιστής πεδίου
- K** Εσοχή
- L** Κυρίως σώμα συσκευής
- M** Λαβή

Σημαντικό

Διαβάστε αυτό το εγχειρίδιο χρήσης προσεκτικά πριν χρησιμοποιήσετε τη συσκευή και φυλάξτε το για μελλοντική αναφορά.

- Ελέγξτε εάν η τάση που αναγράφεται στο πίσω μέρος της συσκευής αντιστοιχεί στην τοπική τάση ρεύματος προτού συνδέσετε τη συσκευή.
- Αν το καλώδιο υποστεί φθορά, θα πρέπει να αντικατασταθεί από ένα κέντρο σέρβις εξουσιοδοτημένο από τη Philips ή από εξίσου εξειδικευμένα άτομα προς αποφυγή κινδύνου.
- Μην χρησιμοποιείτε τη συσκευή εάν το καλώδιο ή το φισ έχουν υποστεί φθορά.
- Αυτή η συσκευή δεν προορίζεται για χρήση από άτομα (συμπεριλαμβανομένων των παιδιών) με περιορισμένες σωματικές, αισθητήριες ή διανοητικές ικανότητες ή άτομα χωρίς εμπειρία και γνώση, εκτός και εάν τη χρησιμοποιούν υπό επίτηρηση ή έχουν λάβει οδηγίες σχετικά με τη χρήση της συσκευής από άτομο υπεύθυνο για την ασφάλειά τους.
- Τα παιδιά θα πρέπει να επιβλέπονται προκειμένου να διασφαλιστεί ότι δεν θα παίζουν με τη συσκευή.
- Εάν στην πρίζα που χρησιμοποιείτε για τη σύνδεση της συσκευής, τα καλώδια είναι χαλαρά συνδεδεμένα, το φισ της συσκευής αποκτά υψηλή θερμοκρασία. Βεβαιωθείτε ότι συνδέετε τη συσκευή σε κατάλληλα συνδεδεμένη πρίζα.
- Τοποθετείτε και χρησιμοποιείτε πάντα τη συσκευή σε στεγνή, σταθερή, επίπεδη και οριζόντια επιφάνεια.
- Αφήνετε ελεύθερο χώρο τουλάχιστον 10 εκ. πίσω από τη συσκευή καθώς και από τις δύο πλευρές της.
- Μην εμποδίζετε την είσοδο και έξοδο του αέρα τοποθετώντας, για παράδειγμα, αντικείμενα στην έξοδο του αέρα ή μπροστά από την είσοδο του αέρα.
- Αποφύγετε χτυπήματα στη συσκευή (ειδικά στην είσοδο και έξοδο αέρα) με σκληρά αντικείμενα.

- ▶ Ανασηκώσετε και μετακινείτε πάντα τη συσκευή από τη λαβή που βρίσκεται στο πίσω μέρος ή τις χειρολαβές που βρίσκονται στις δύο πλευρές.
- ▶ Μην εισάγετε τα δάχτυλά σας ή αντικείμενα μέσα στην είσοδο ή έξοδο του αέρα.
- ▶ Αποφύγετε την είσοδο νερού ή άλλου υγρού στη συσκευή.
- ▶ Μην χρησιμοποιείτε τη συσκευή όταν έχετε χρησιμοποιήσει εντομοαπωθητικά εσωτερικού χώρου που παράγουν καπνό ή σε μέρη όπου υπάρχουν υπολείμματα λαδιού, λιβάνι που καίει, σπίθες από αναμμένα τσιγάρα ή αναθυμιάσεις από χημικά.
- ▶ Μην χρησιμοποιείτε τη συσκευή κοντά σε συσκευές γκαζιού/αερίου, συσκευές θέρμανσης ή τζάκια.
- ▶ Αποσυνδέετε πάντα τη συσκευή από την πρίζα μετά τη χρήση και πριν τον καθαρισμό.
- ▶ Μην χρησιμοποιείτε τη συσκευή σε δωμάτιο με μεγάλες αλλαγές θερμοκρασίας, καθώς μπορεί να προκληθεί συμπύκνωση στο εσωτερικό της συσκευής.
- ▶ Για να αποτρέψετε παρεμβολές, τοποθετήστε τη συσκευή σε απόσταση τουλάχιστον 2 μέτρων από ηλεκτρικές συσκευές που χρησιμοποιούν μεταφερόμενα ραδιοκύματα, όπως τηλεοράσεις, ραδιόφωνα και ραδιορολόγια.
- ▶ Η συσκευή διαθέτει μηχανισμό ασφαλείας. Εάν δεν έχετε τοποθετήσει το φίλτρο σωματιδίων, το φίλτρο αερίων και το εμπρόσθιο τμήμα σωστά, η συσκευή δεν θα ενεργοποιηθεί.
- ▶ Εάν η ποιότητα του αέρα στον εσωτερικό χώρο δεν είναι καλή (π.χ. εξαιτίας καπνού τσιγάρου, μαγειρέματος ή μετά από ανακαίνιση), συνιστάται να ανοίγετε τα παράθυρα όταν χρησιμοποιείτε τη συσκευή για βελτίωση της κυκλοφορίας του αέρα.
- ▶ Η συσκευή προορίζεται μόνο για οικιακή χρήση κάτω από φυσιολογικές συνθήκες λειτουργίας.
- ▶ Μην χρησιμοποιείτε τη συσκευή σε υγρό περιβάλλον ή σε περιβάλλον με υψηλές θερμοκρασίες, όπως στην κουζίνα ή το μπάνιο.
- ▶ Η συσκευή δεν απομακρύνει το μονοξείδιο του άνθρακα (CO).

Ηλεκτρομαγνητικά Πεδία (EMF)

Η συγκεκριμένη συσκευή της Philips συμμορφώνεται με όλα τα πρότυπα που αφορούν τα ηλεκτρομαγνητικά πεδία (EMF). Εάν γίνει σωστός χειρισμός και σύμφωνα με τις οδηγίες του παρόντος εγχειριδίου χρήσης, η συσκευή είναι ασφαλής στη χρήση βάσει των επιστημονικών αποδείξεων που είναι διαθέσιμες μέχρι σήμερα.

Πριν την πρώτη χρήση

Τοποθέτηση του φίλτρου αερίων

Η συσκευή διατίθεται με όλα τα φίλτρα τοποθετημένα στο εσωτερικό της, εκτός από το φίλτρο αερίων.

Συμβουλή: Ακουμπήστε τη συσκευή στον τοίχο για μεγαλύτερη σταθερότητα κατά την αφαίρεση ή τοποθέτηση των φίλτρων.

Σημείωση: Βεβαιωθείτε ότι τοποθετείτε τα φίλτρα στη σωστή θέση (με το βέλος να δείχνει προς τα επάνω).

Σημείωση: Η συσκευή διαθέτει μηχανισμό ασφαλείας. Εάν δεν έχετε τοποθετήσει το φίλτρο σωματιδίων, το φίλτρο αερίων και το εμπρόσθιο τμήμα σωστά, η συσκευή δεν θα ενεργοποιηθεί.

- 1** Τοποθετήστε τα δάχτυλά σας στις εσοχές των πλαϊνών πλευρών. (Εικ. 2)
- 2** Τραβήξτε απαλά το επάνω μέρος του εμπρόσθιου τμήματος από τη συσκευή (1) και έπειτα ανασηκώστε το εμπρόσθιο τμήμα για να το αφαιρέσετε (2) (Εικ. 3).
- 3** Για να αφαιρέσετε το φίλτρο σωματιδίων, πιάστε τις λαβές του φίλτρου και από τις δύο πλευρές και σύρετε απαλά το φίλτρο για να βγει από τη συσκευή. (Εικ. 4)

- 4 Αφαιρέστε όλο το υλικό συσκευασίας από το φίλτρο αερίων και σύρετε το φίλτρο μέσα στη συσκευή. (Εικ. 5)
- Μπορείτε να τοποθετήσετε το φίλτρο αερίων μόνο εφόσον έχετε αφαιρέσει το φίλτρο σωματιδίων.
- 5 Για να τοποθετήσετε το φίλτρο σωματιδίων, σύρετέ το μέσα στη συσκευή ('κλικ') (Εικ. 6).
- 6 Για να επανατοποθετήσετε το εμπρόσθιο τμήμα, τοποθετήστε πρώτα το κάτω άκρο (1) και έπειτα πιέστε το επάνω μέρος μέχρι να εφαρμόσει στη θέση του (2) (Εικ. 7).

Χρήση της συσκευής

AC4064/AC4054

- 1 Συνδέστε το φως στην πρίζα
 - Ανάβει η λυχνία αναμονής (Εικ. 8).
- 2 Πιέστε το κουμπί επιλογής λειτουργίας μία ή περισσότερες φορές για να επιλέξετε την επιθυμητή λειτουργία και ρύθμιση (Εικ. 9).

Ανάβει η αντίστοιχη λυχνία και σβήνει η λυχνία αναμονής.

 - Έλεγχος SmartAir: ο ενσωματωμένος αισθητήρας αέρα καθορίζει την ποιότητα του αέρα περιβάλλοντος και επιλέγει αυτόματα την πιο κατάλληλη ταχύτητα. Μέσα στα πρώτα λεπτά από την επιλογή της λειτουργίας ελέγχου SmartAir, η ένδειξη ποιότητας αέρα αναβοσβήνει κόκκινη, υποδεικνύοντας ότι ο αισθητήρας ποιότητας αέρα αξιολογεί την ποιότητα του αέρα περιβάλλοντος. Μετά από περίπου 5 λεπτά, η ένδειξη ποιότητας αέρα ανάβει πράσινη εάν η ποιότητα του αέρα είναι καλή ή κόκκινη εάν η ποιότητα του αέρα είναι κακή (Εικ. 10).
 - BoostPower: η συσκευή λειτουργεί σε υψηλή ταχύτητα για 30 λεπτά (η λυχνία BoostPower είναι αναμμένη) και έπειτα μεταβαίνει αυτόματα στη λειτουργία ελέγχου Smart Air (σβήνει η λυχνία BoostPower και ανάβει η λυχνία ελέγχου SmartAir) (Εικ. 11).
 - Ταχύτητα: η συσκευή λειτουργεί στην ταχύτητα που επιλέγετε.
 - = χαμηλή ταχύτητα
 - = μέτρια ταχύτητα
 - = υψηλή ταχύτητα
- 3 Για να διακόψετε τη λειτουργία της συσκευής, πιέστε το κουμπί επιλογής λειτουργίας μέχρι να ανάψει η λυχνία αναμονής (Εικ. 12).
- 4 Αποσυνδέστε τη συσκευή από την πρίζα.

Λειτουργία χρονοδιακόπτη

- 1 Συνδέστε το φως στην πρίζα και επιλέξτε την επιθυμητή λειτουργία και ρύθμιση, όπως περιγράφεται παραπάνω.
- 2 Πιέστε το κουμπί του χρονοδιακόπτη για να ρυθμίσετε το χρόνο λειτουργίας (1,4 ή 8 ώρες) (Εικ. 13).
 - Ανάβει η αντίστοιχη λυχνία χρονοδιακόπτη (Εικ. 14).
 - Για να απενεργοποιήσετε τη λειτουργία του χρονοδιακόπτη, πιέστε το κουμπί του χρονοδιακόπτη και κρατήστε το πατημένο μέχρι να σβήσει η λυχνία του χρονοδιακόπτη.
 - Όταν παρέλθει ο καθορισμένος χρόνος, η συσκευή μεταβαίνει αυτόματα σε κατάσταση αναμονής.

Σημείωση: Εάν θέλετε να διακόψετε τη διαδικασία καθαρισμού του αέρα πριν παρέλθει ο καθορισμένος χρόνος, πιέστε το κουμπί επιλογής λειτουργίας μέχρι να ανάψει η λυχνία αναμονής.

AC4062/AC4052

- 1** Συνδέστε το φινς στην πρίζα
- 2** Πιέστε το κουμπί on/off για να ενεργοποιήσετε τη συσκευή. (Εικ. 15)
- 3** Ρυθμίστε το διακόπτη επιλογής ταχύτητας στην επιθυμητή ταχύτητα: χαμηλή, μέτρια ή υψηλή (Εικ. 16).
 - = χαμηλή ταχύτητα
 - = μέτρια ταχύτητα
 - = υψηλή ταχύτητα
- D** Ανάβει η αντίστοιχη λυχνία ταχύτητας.
- 4** Πιέστε το κουμπί on/off για να απενεργοποιήσετε τη συσκευή και αποσυνδέστε την από την πρίζα.

Καθαρισμός και συντήρηση

Αποσυνδέετε πάντα τη συσκευή από την πρίζα πριν την καθαρίσετε.

Μην καθαρίζετε το κυρίως σώμα της συσκευής, το φίλτρο σωματιδίων και το φίλτρο αερίων με νερό ή οποιοδήποτε άλλο υγρό ή με απορρυπαντικό.

Κυρίως σώμα συσκευής

Καθαρίζετε τακτικά το εσωτερικό και εξωτερικό σώμα της συσκευής για να αποτρέψετε τη συγκέντρωση σκόνης.

- 1** Σκουπίστε τη σκόνη από το σώμα της συσκευής με ένα στεγνό, μαλακό πανί.
- 2** Καθαρίζετε την είσοδο και έξοδο αέρα με ηλεκτρική σκούπα.

Αισθητήρας ποιότητας αέρα

Εάν ο αισθητήρας ποιότητας αέρα είναι βρώμικος, χάνει την αξιοπιστία του.

- 1** Απομακρύνετε τη βρωμιά με μαλακή βούρτσα ή με ηλεκτρική σκούπα.

Φίλτρο σωματιδίων και φίλτρο αερίων

- 1** Αφαιρέστε τα φίλτρα από τη συσκευή (δείτε κεφάλαιο “Αντικατάσταση φίλτρου”, ενότητα “Αφαίρεση φίλτρων”).
- 2** Αφαιρέστε την ορατή βρωμιά με ηλεκτρική σκούπα.

Μην καθαρίζετε ποτέ το φίλτρο σωματιδίων και το φίλτρο αερίων με νερό ή οποιοδήποτε άλλο υγρό ή με απορρυπαντικό. Εάν τα φίλτρα βραχούν, απορρίψτε τα και αντικαταστήστε τα με νέα.

Σημείωση: Υπό φυσιολογικές συνθήκες χρήσης, συνιστάται να τοποθετείτε το φίλτρο αερίων στο άμεσο ηλιακό φως, σε δωμάτιο με φυσικό εξαερισμό, για 3-4 ώρες κάθε 4 μήνες. Αυτό βοηθά στη διατήρηση της καλής απόδοσης του φίλτρου και επιμηκύνει τη διάρκεια ζωής του. Ωστόσο, η ενέργεια αυτή πρέπει να πραγματοποιείται πιο συχνά, σε περίπτωση ακραίων συνθηκών χρήσης (περιβάλλον καπνιστών, πολύ πρόσφατα ανακαινισμένο δωμάτιο, μη οικιακή χρήση, κλπ.) ή σε περίπτωση πολύ συχνής χρήσης.

Προφίλτρο

- 1** Καθαρίστε το προφίλτρο με ηλεκτρική σκούπα..

Σημείωση: Μπορείτε επίσης να καθαρίσετε το προφίλτρο με νερό.

- 2** Εάν καθαρίσετε το προφίλτρο με νερό, στεγνώστε το καλά προτού το τοποθετήσετε στη συσκευή.

Αντικατάσταση φίλτρου

Φίλτρο σωματιδίων

- ▶ Υπό φυσιολογική οικιακή χρήση σε περιβάλλον μη καπνιστών και κατάλληλη συντήρηση (δείτε κεφάλαιο “Καθαρισμός και συντήρηση”), το φίλτρο σωματιδίων διαρκεί περίπου 5 χρόνια.
- ▶ Αντικαταστήστε το φίλτρο σωματιδίων όταν το χρώμα του φίλτρου ταιριάζει με το χρώμα ενός από τα δύο σημεία της ετικέτας αντικατάστασης φίλτρου.

Ετικέτα αντικατάστασης φίλτρου

- ▶ Η συσκευή (και κάθε νέο φίλτρο) διαθέτει ετικέτα αντικατάστασης φίλτρου με δύο σημεία: (Εικ. 17)
 - ένα σημείο με σκούρο καφέ χρώμα (το χρώμα των λεκέδων που αφήνει ο καπνός) για περιβάλλον καπνιστών.
 - ένα σημείο με σκούρο γκρι χρώμα (το χρώμα που δημιουργεί η βρωμιά και η σκόνη) για περιβάλλον μη καπνιστών.

Μπορείτε να κολλήσετε την ετικέτα αντικατάστασης φίλτρου στο πλαϊνό μέρος της επιφάνειας του φίλτρου σωματιδίων για δική σας αναφορά.

- ▶ **Ενα νέο φίλτρο σωματιδίων διατίθεται υπό τους παρακάτω τύπους:**

- AC4105 για τα συστήματα καθαρισμού αέρα AC4054/AC4052
- AC4106 για τα συστήματα καθαρισμού αέρα AC4064/AC4062

Φίλτρο αερίων

Υπό φυσιολογική οικιακή χρήση και κατάλληλη συντήρηση (δείτε κεφάλαιο “Καθαρισμός και συντήρηση”), το φίλτρο αερίων διαρκεί περίπου 5 χρόνια.

Σημείωση: Ενδέχεται να χρειαστεί να αντικαταστήσετε το φίλτρο αερίων νωρίτερα σε περίπτωση ακραίων συνθηκών χρήσης (περιβάλλον καπνιστών, πολύ πρόσφατα ανακαινισμένο δωμάτιο, μη οικιακή χρήση, κλπ.) και σε περίπτωση ανεπαρκούς συντήρησης.

- ▶ Αντικαταστήστε το φίλτρο αερίων εάν δεν απομακρύνει πλέον τις οσμές γρήγορα και αποτελεσματικά.
- ▶ Ενα νέο φίλτρο αερίων διατίθεται υπό τους παρακάτω τύπους:
 - AC4115 για τα συστήματα καθαρισμού αέρα AC4054/AC4052
 - AC4116 για τα συστήματα καθαρισμού αέρα AC4064/AC4062

Αφαίρεση των φίλτρων

Συμβουλή: Ακουμπήστε τη συσκευή στον τοίχο για μεγαλύτερη σταθερότητα κατά την αφαίρεση ή τοποθέτηση των φίλτρων.

- 1** Τοποθετήστε τα δάχτυλά σας στις εσοχές των πλαϊνών πλευρών. Τραβήξτε απαλά το επάνω μέρος του εμπρόσθιου τμήματος της συσκευής (1) και έπειτα ανασηκώστε το εμπρόσθιο τμήμα για να το αφαιρέσετε (2) (Εικ. 3).
- 2** Για να αφαιρέσετε το φίλτρο σωματιδίων, πιάστε τις λαβές του φίλτρου και από τις δύο πλευρές και σύρετε απαλά το φίλτρο για να βγει από τη συσκευή. (Εικ. 4)
- 3** Για να αφαιρέσετε το φίλτρο αερίων, σύρετέ το για να βγει από τη συσκευή (Εικ. 18).
 - ▶ Μπορείτε να αφαιρέσετε το φίλτρο αερίων μόνο εφόσον έχετε αφαιρέσει το φίλτρο σωματιδίων.
- 4** Για να αφαιρέσετε το προφίλτρο, σύρετέ το για να βγει από τη συσκευή (Εικ. 19).

Τοποθέτηση των φίλτρων

Συμβουλή: Ακουμπήστε τη συσκευή στον τοίχο για μεγαλύτερη σταθερότητα κατά την αφαίρεση ή τοποθέτηση των φίλτρων.

Σημείωση: Βεβαιωθείτε ότι τοποθετείτε τα φίλτρα στη σωστή θέση (με το βέλος να δείχνει προς τα επάνω).

Σημείωση: Η συσκευή διαθέτει μηχανισμό ασφαλείας. Εάν δεν έχετε τοποθετήσει το φίλτρο σωματιδίων, το φίλτρο αερίων και το εμπρόσθιο τμήμα σωστά, η συσκευή δεν θα ενεργοποιηθεί.

- 1** Σύρετε το φίλτρο αερίων μέσα στη συσκευή. (Εικ. 5)
- 2** Σύρετε το φίλτρο σωματιδίων μέσα στη συσκευή (Εικ. 6).
- 3** Σύρετε το προφίλτρο μέσα στη συσκευή. (Εικ. 20)
- 4** Για να επανατοποθετήσετε το εμπρόσθιο τμήμα, τοποθετήστε πρώτα το κάτω άκρο (1) και έπειτα πιέστε το επάνω μέρος μέχρι να εφαρμόσει στη θέση του (2) (Εικ. 7).

Εγγύηση και σέρβις

Εάν χρειάζεστε κάποιες πληροφορίες ή αντιμετωπίζετε κάποιο πρόβλημα, παρακαλούμε επισκεφτείτε την ιστοσελίδα της Philips στη διεύθυνση www.philips.com ή επικοινωνήστε με το Τμήμα Εξυπηρέτησης Πελατών της Philips στη χώρα σας (θα βρείτε το τηλέφωνο στο διεθνές φυλλάδιο εγγύησης). Εάν δεν υπάρχει Τμήμα Εξυπηρέτησης Πελατών στη χώρα σας, απευθυνθείτε στον τοπικό αντιπρόσωπό σας της Philips ή επικοινωνήστε με ένα εξουσιοδοτημένο κέντρο σέρβις των Οικιακών Συσκευών και Ειδών Προσωπικής Φροντίδας της Philips.

Περιβάλλον

- Στο τέλος της ζωής της συσκευής μην την πετάξετε μαζί με τα συνηθισμένα απορρίμματα του σπιτιού σας, αλλά παραδώστε την σε ένα επίσημο σημείο συλλογής για ανακύκλωση. Με αυτόν τον τρόπο θα βοηθήσετε στην προστασία του περιβάλλοντος (Εικ. 21).

Συχνές ερωτήσεις

Στο κεφάλαιο αυτό αναγράφονται οι πιο συχνές ερωτήσεις σχετικά με τη συσκευή. Εάν δεν μπορείτε να βρείτε την απάντηση στην ερώτησή σας, επικοινωνήστε με το Τμήμα Εξυπηρέτησης Πελατών της χώρας σας.

Γενικά:

Ερώτηση	Απάντηση
Γιατί δεν τίθεται σε ισχύ η επιλεγμένη λειτουργία/ώρα;	Ενδέχεται η συσκευή να βρίσκεται σε κατάσταση αναμονής ή να είναι απενεργοποιημένη.
Γιατί δεν λειτουργεί η συσκευή;	Ενδέχεται να υπάρχει πρόβλημα σύνδεσης. Ελέγξτε εάν το φιλς είναι συνδεδεμένο σωστά στην πρίζα. Ενδέχεται να μην είναι ενεργοποιημένη η συσκευή. AC4064/AC4054: πιέστε το κουμπί επιλογής λειτουργίας. AC4062/AC4052: πιέστε το κουμπί on/off.

Ερώτηση	Απάντηση
	<p>Ενδέχεται να μην έχουν τοποθετηθεί σωστά το φίλτρο σωματιδίων, το φίλτρο αερίων ή το εμπρόσθιο τμήμα. Επανατοποθετήστε τα φίλτρα και το εμπρόσθιο τμήμα.</p>
	<p>Εάν έχετε πραγματοποιήσει τους παραπάνω ελέγχους και η συσκευή εξακολουθεί να μην λειτουργεί, ενδέχεται να υπάρχει βλάβη. Αποσυνδέστε την από την πρίζα και απευθυνθείτε στον τοπικό σας αντιπρόσωπο της Philips ή σε ένα εξουσιοδοτημένο κέντρο σέρβις της Philips.</p>
<p>Γιατί δεν βγαίνει ομαλά ο καθαρός αέρας από την έξοδο αέρα;</p>	<p>Ενδέχεται να έχει φράξει το προφίλτρο. Καθαρίστε το προφίλτρο (δείτε κεφάλαιο “Καθαρισμός και συντήρηση”).</p>
	<p>Ενδέχεται να έχετε ξεχάσει να αφαιρέσετε το πλαστικό περιτύλιγμα ενός νέου φίλτρου. Αφαιρέστε το πλαστικό περιτύλιγμα πριν ενεργοποιήσετε ξανά τη συσκευή.</p>
	<p>Ενδέχεται να έχει φράξει η είσοδος ή η έξοδος του αέρα από διάφορα εξωτερικά αντικείμενα. Απομακρύνετε το αντικείμενο που μπλοκάρει την είσοδο ή την έξοδο του αέρα.</p>
<p>Γιατί οι οσμές δεν απομακρύνονται όπως πρέπει;</p>	<p>Ενδέχεται το φίλτρο αερίων να είναι βρώμικο ή να έχει φτάσει στο τέλος της διάρκειας ζωής του. Καθαρίστε το φίλτρο αερίων (δείτε το κεφάλαιο “Καθαρισμός και συντήρηση”) ή αντικαταστήστε το (δείτε το κεφάλαιο “Αντικατάσταση φίλτρου”).</p>
	<p>Ενδέχεται να χρησιμοποιείτε τη συσκευή σε δωμάτιο με πολύ κακή ποιότητα αέρα. Σε αυτήν την περίπτωση, ανοίξτε τα παράθυρα για να βελτιώσετε την κυκλοφορία του αέρα.</p>
	<p>Ενδέχεται να χρησιμοποιείτε τη συσκευή σε δωμάτιο πολύ μεγαλύτερου μεγέθους από αυτό για το οποίο προορίζεται η συσκευή. Τοποθετήστε τη συσκευή σε μικρότερο δωμάτιο. Το συνιστώμενο μέγεθος δωματίου είναι έως 20m² για τους τύπους AC4054/AC4052 και έως 40m² για τους τύπους AC4064/AC4062.</p>
<p>Γιατί το σωματίδια της σκόνης δεν απομακρύνονται όπως πρέπει;</p>	<p>Ενδέχεται το φίλτρο σωματιδίων να έχει φτάσει στο τέλος της διάρκειας ζωής του. Ελέγξτε το χρώμα του φίλτρου σωματιδίων (δείτε το κεφάλαιο “Αντικατάσταση φίλτρου”) και αντικαταστήστε το, εάν χρειάζεται.</p>
	<p>Ενδέχεται να χρησιμοποιείτε τη συσκευή σε δωμάτιο πολύ μεγαλύτερου μεγέθους από αυτό για το οποίο προορίζεται η συσκευή. Τοποθετήστε τη συσκευή σε μικρότερο δωμάτιο. Το συνιστώμενο μέγεθος δωματίου είναι έως 20m² για τους τύπους AC4054/AC4052 και έως 40m² για τους τύπους AC4064/AC4062.</p>

Ερώτηση	Απάντηση
<p>Γιατί δεν λειτουργούν οι ανεμιστήρες, παρόλο που η συσκευή είναι συνδεδεμένη στην πρίζα και ενεργοποιημένη;</p>	<p>Ενδέχεται η συσκευή να έχει υποστεί βλάβη. Απενεργοποιήστε τη συσκευή και αποσυνδέστε την από την πρίζα. Απευθυνθείτε στον τοπικό σας αντιπρόσωπο της Philips ή σε ένα εξουσιοδοτημένο κέντρο σέρβις της Philips.</p>
<p>Γιατί η συσκευή κάνει έναν ασυνήθιστο θόρυβο όταν λειτουργεί;</p>	<p>Ενδέχεται να έχει φράξει το προφίλτρο. Καθαρίστε το προφίλτρο (δείτε το κεφάλαιο “Καθαρισμός και συντήρηση”).</p>
	<p>Ενδέχεται να έχετε ξεχάσει να αφαιρέσετε το πλαστικό περιτύλιγμα ενός νέου φίλτρου. Αφαιρέστε το πλαστικό περιτύλιγμα πριν ενεργοποιήσετε ξανά τη συσκευή.</p>
	<p>Ενδέχεται να έχει φράξει η είσοδος ή η έξοδος του αέρα από διάφορα εξωτερικά αντικείμενα. Απομακρύνετε το αντικείμενο που μπλοκάρει την είσοδο ή την έξοδο του αέρα.</p>
	<p>Ενδέχεται η συσκευή να έχει υποστεί βλάβη. Απενεργοποιήστε τη συσκευή και αποσυνδέστε την από την πρίζα. Απευθυνθείτε στον τοπικό σας αντιπρόσωπο της Philips ή σε ένα εξουσιοδοτημένο κέντρο σέρβις της Philips.</p>
<p>Γιατί η συσκευή αναδίδει μια μυρωδιά καμμένου όταν λειτουργεί;</p>	<p>Ενδέχεται η συσκευή να έχει υποστεί βλάβη. Απενεργοποιήστε τη συσκευή και αποσυνδέστε την από την πρίζα. Απευθυνθείτε στον τοπικό σας αντιπρόσωπο της Philips ή σε ένα εξουσιοδοτημένο κέντρο σέρβις της Philips.</p>

Descripción general (fig. 1)

- A** Entrada de aire
- B** Salida de aire
- C** Panel de control AC4064/AC4054
 - 1 Piloto de modo de espera
 - 2 Piloto SmartAir Control
 - 3 Piloto BoostPower
 - 4 Pilotos de velocidad baja, media o alta
 - 5 Indicador de calidad del aire
 - 6 Botón de selección de función
 - 7 Pilotos del temporizador (1, 4 u 8 horas)
 - 8 Botón del temporizador
- D** Panel de control AC4062/AC4052
 - 1 Botón de encendido/apagado
 - 2 Pilotos de velocidad baja, media o alta
 - 3 Botón selector de velocidad
- E** Panel frontal
- F** Filtro de partículas (filtro ESP)
- G** Prefiltro
- H** Filtro de gases (filtro de zeolita)
- I** Sensor de calidad del aire (debajo del prefiltro)
- J** Cargador de campo por corona
- K** Hueco
- L** Cuerpo del aparato
- M** Asa

Importante

Antes de usar el aparato, lea atentamente este manual del usuario y consérvelo por si necesitara consultarlo en el futuro.

- Antes de enchufar el aparato, compruebe si el voltaje indicado en la parte posterior del mismo se corresponde con el voltaje de red local.
- Si el cable de red está dañado, debe ser sustituido por Philips o por un centro de servicio autorizado por Philips, con el fin de evitar situaciones de peligro.
- No utilice el aparato si el cable o clavija de red están dañados.
- Este aparato no debe ser usado por personas (adultos o niños) con su capacidad física, psíquica o sensorial reducida, ni por quienes no tengan los conocimientos y la experiencia necesarios, a menos que sean supervisados o instruidos acerca del uso del aparato por una persona responsable de su seguridad.
- Asegúrese de que los niños no jueguen con este aparato.
- Si la toma de corriente donde se enchufa el aparato tiene una conexión defectuosa, la clavija del aparato se calentará. Asegúrese de enchufar el aparato a una toma de corriente con buena conexión.
- Ponga y utilice siempre el aparato sobre una superficie seca, estable, plana y horizontal.
- Deje al menos 10 cm de espacio libre por detrás y a ambos lados del aparato.
- No bloquee la entrada y salida de aire con ningún objeto.
- Evite golpear el aparato (sobre todo la entrada y salida de aire) con objetos duros.
- Levante o mueva el aparato cogiéndolo por el asa de su parte posterior o por las zonas de agarre situadas a ambos lados.
- No introduzca los dedos ni ningún objeto en la salida o entrada de aire.
- No deje que entre agua ni ningún otro líquido en el aparato.

- ⓓ No utilice el aparato si ha utilizado insecticidas domésticos a base de humos, ni en lugares donde haya residuos de aceites, cigarrillos encendidos, gases químicos o donde se esté quemando incienso.
- ⓓ No utilice el aparato cerca de calentadores de gas, calefacciones o chimeneas.
- ⓓ Desenchufe siempre el aparato después de usarlo y antes de limpiarlo.
- ⓓ No utilice el aparato en habitaciones con grandes cambios de temperatura, ya que podría producir condensación dentro del aparato.
- ⓓ Para evitar interferencias, sitúe el aparato al menos a 2 m de distancia de otros aparatos eléctricos que utilicen ondas de radio aéreas como, por ejemplo, televisores, radios y relojes con radio.
- ⓓ Este aparato está equipado con un dispositivo de seguridad. Si no ha colocado bien el filtro de partículas, el filtro de gases y el panel frontal, no podrá encender el aparato.
- ⓓ Si la calidad del aire interior es baja, por ejemplo, debido al humo del tabaco, de la cocina o a los olores de una reforma, le recomendamos que abra las ventanas cuando utilice el aparato para mejorar la circulación del aire.
- ⓓ El aparato está diseñado sólo para uso doméstico en condiciones de funcionamiento normales.
- ⓓ No utilice el aparato en ambientes húmedos o con altas temperaturas, como el baño o la cocina.
- ⓓ El aparato no elimina el monóxido de carbono (CO).

Campos electromagnéticos (CEM)

Este aparato Philips cumple todos los estándares sobre campos electromagnéticos (CEM). Si se utiliza correctamente y de acuerdo con las instrucciones de este manual, el aparato se puede usar de forma segura según los conocimientos científicos disponibles hoy en día.

Antes de utilizarlo por primera vez

Cómo colocar el filtro de gases

El aparato incluye en su interior todos los filtros, excepto el de gases.

Consejo: Cuando quite o ponga los filtros, coloque el aparato contra la pared para mayor estabilidad.

Nota: Asegúrese de que introduce los filtros en la posición correcta (con la flecha hacia arriba).

Nota: Este aparato está equipado con un dispositivo de seguridad. Si no ha colocado bien el filtro de partículas, el filtro de gases y el panel frontal, no podrá encender el aparato.

- 1** Coloque los dedos en los huecos de los paneles laterales. (fig. 2)
- 2** Tire suavemente de la parte superior del panel frontal del aparato (1) y, a continuación, levántelo para quitarlo (2) (fig. 3).
- 3** Para quitar el filtro de partículas, agarre el filtro por sus asas situadas a ambos lados y sáquelo suavemente del aparato. (fig. 4)
- 4** Quite el material de embalaje del filtro de gases e introdúzcalo en el aparato. (fig. 5)
 - ⓓ Sólo podrá introducir el filtro de gases si ha quitado el filtro de partículas.
- 5** Para insertar el filtro de partículas, introdúzcalo en el aparato deslizándolo (“clic”) (fig. 6).
- 6** Para volver a colocar el panel frontal, introduzca primero el borde inferior (1) y después presione la parte superior hasta encajarla en su sitio (2) (fig. 7).

Uso del aparato

AC4064/AC4054

- 1** Enchufe el aparato a la red.
 - ▶ El piloto de modo de espera se ilumina (fig. 8).
- 2** Pulse el botón de selección de función una o más veces para seleccionar la función y el ajuste deseados (fig. 9).
El piloto correspondiente se enciende y el de modo de espera se apaga.
 - ▶ **SmartAir Control:** el sensor de aire incorporado determina la calidad del aire y selecciona automáticamente la velocidad más adecuada. Durante los primeros minutos después de seleccionar la función SmartAir Control, el indicador de la calidad del aire parpadea en color rojo para indicar que el sensor está evaluando la calidad del aire. Tras unos 5 minutos, el indicador de calidad del aire se ilumina en color verde si la calidad del aire es buena y en rojo si es mala (fig. 10).
 - ▶ **BoostPower:** el aparato funciona a alta velocidad durante 30 minutos (el piloto BoostPower se enciende) y luego cambia automáticamente a la función SmartAir Control (el piloto BoostPower se apaga y el piloto SmartAir Control se enciende) (fig. 11).
 - ▶ **Velocidad:** el aparato funciona con la velocidad que seleccione.
 - = velocidad baja
 - = velocidad media
 - = velocidad alta
- 3** Para apagar el aparato, pulse el botón de selección de función hasta que el piloto de modo de espera se encienda (fig. 12).
- 4** Desenchufe el aparato.

Temporizador

- 1** Enchufe el aparato a la red y seleccione la función y la posición deseadas según las indicaciones anteriores.
- 2** Pulse el botón del temporizador para ajustar el tiempo de funcionamiento (1, 4 u 8 horas) (fig. 13).
 - ▶ El piloto correspondiente se ilumina (fig. 14).
 - ▶ Para desactivar la función del temporizador, pulse el botón del temporizador y manténgalo pulsado hasta que el piloto se apague.
 - ▶ Cuando haya transcurrido el tiempo establecido, el aparato cambia de forma automática al modo de espera.

Nota: Si desea detener el proceso de purificación del aire antes de que transcurra el tiempo establecido, pulse el botón de selección de función hasta que el piloto de modo de espera se encienda.

AC4062/AC4052

- 1** Enchufe el aparato a la red.
- 2** Pulse el botón de encendido/apagado para encender el aparato. (fig. 15)
- 3** Coloque el botón selector de velocidad en la velocidad deseada: baja, media o alta (fig. 16).
 - = velocidad baja
 - = velocidad media
 - = velocidad alta
 - ▶ El piloto de velocidad correspondiente se ilumina.
- 4** Pulse el botón de encendido/apagado para apagar el aparato y desenchúfelo.

Limpieza y mantenimiento

Desenchufe siempre el aparato antes de limpiarlo.

No limpie el cuerpo de aparato ni los filtros de partículas y de gases con agua ni con cualquier otro líquido o detergente.

Cuerpo del aparato

Limpie a menudo el interior y el exterior del aparato para que no se acumule polvo por dentro ni por fuera.

- 1** Limpie el polvo del cuerpo del aparato con un paño seco y suave.
- 2** Limpie la entrada y salida de aire con un aspirador.

Sensor de calidad del aire

Si el sensor de calidad del aire está sucio, deja de ser fiable.

- 1** Limpie la suciedad con un cepillo suave o con un aspirador.

Filtro de partículas y filtro de gases

- 1** Quite los filtros del aparato (consulte el capítulo sobre “Sustitución del filtro”, en la sección “Cómo quitar los filtros”).
- 2** Limpie la suciedad visible con un aspirador.

No limpie nunca los filtros de partículas y gases con agua ni con cualquier otro líquido o detergente. Si éstos se mojan deséchelos y cámbielos por otros nuevos.

Nota: En condiciones normales de uso, le aconsejamos que exponga el filtro de gases a la luz solar directa en una habitación con ventilación natural durante 3 o 4 horas cada 4 meses. Esto ayuda a mantener el buen rendimiento del filtro y prolonga su vida útil. Si se producen condiciones de uso más exigentes (entornos con humo de tabaco, habitaciones recién reformadas, uso no doméstico, etc.) y frecuentes, deberá realizar esta operación más a menudo.

Prefiltro

- 1** Limpie el prefiltro con un aspirador.

Nota: También puede limpiar el prefiltro con agua.

- 2** Si limpia el prefiltro con agua, séquelo completamente antes de volver a colocarlo en el aparato.

Sustitución del filtro

Filtro de partículas

- En caso de un uso doméstico normal, en un ambiente de no fumadores y con un mantenimiento adecuado (consulte el capítulo “Limpieza y mantenimiento”), el filtro de partículas dura unos 5 años.
- Sustituya el filtro de partículas cuando el color de éste coincida con el color que corresponda de la sección apropiada de la etiqueta de sustitución del filtro.

Etiqueta de sustitución del filtro

- El aparato y los filtros nuevos incluyen una etiqueta de sustitución del filtro con dos secciones: (fig. 17)
 - una sección de color marrón oscuro (el color de las manchas de tabaco) para ambientes de fumadores;

- una sección de color gris oscuro (el color de la suciedad y el polvo) para ambientes de no fumadores.

Puede pegar la etiqueta de sustitución del filtro en el lateral del filtro de partículas como referencia.

► Hay filtros de partículas nuevos disponibles con los siguientes modelos:

- AC4105 para el sistema CleanAir AC4054/AC4052
- AC4106 para el sistema CleanAir AC4064/AC4062

Filtro de gases

En caso de un uso doméstico normal y con un mantenimiento adecuado (consulte el capítulo "Limpieza y mantenimiento"), el filtro de gases dura unos 5 años.

Nota: Puede que tenga que sustituir antes el filtro de gases si se producen condiciones de uso más exigentes (entornos con humo de tabaco, habitaciones recién reformadas, uso no doméstico, etc.) y un mantenimiento insuficiente.

- Sustituya el filtro de gases si no elimina rápida y adecuadamente los olores.
- Hay filtros de gases nuevos disponibles con los siguientes modelos:
 - AC4115 para el sistema CleanAir AC4054/AC4052
 - AC4116 para el sistema CleanAir AC4064/AC4062

Cómo quitar los filtros

Consejo: Cuando quite o ponga los filtros coloque el aparato contra la pared para mayor estabilidad.

- 1** Coloque los dedos en los orificios de los paneles laterales. Tire suavemente de la parte superior del panel frontal del aparato (1) y, a continuación, levántelo para quitarlo (2) (fig. 3).
- 2** Para quitar el filtro de partículas, agarre el filtro por sus asas situadas a ambos y sáquelo suavemente del aparato. (fig. 4)
- 3** Para quitar el filtro de gases, sáquelo del aparato deslizándolo (fig. 18).
 - Sólo podrá sacar el filtro de gases si ha quitado antes el filtro de partículas.
- 4** Para quitar el prefiltro, sáquelo del aparato deslizándolo (fig. 19).

Cómo insertar los filtros

Consejo: Cuando quite o ponga los filtros coloque el aparato contra la pared para mayor estabilidad.

Nota: Asegúrese de que introduce los filtros en la posición correcta (con la flecha hacia arriba).

Nota: Este aparato está equipado con un dispositivo de seguridad. Si no ha colocado bien el filtro de partículas, el filtro de gases y el panel frontal, no podrá encender el aparato.

- 1** Introduzca el filtro de gases en el aparato deslizándolo. (fig. 5)
- 2** Introduzca el filtro de partículas en el aparato deslizándolo (fig. 6).
- 3** Introduzca el prefiltro en el aparato deslizándolo. (fig. 20)
- 4** Para volver a colocar el panel frontal, introduzca primero el borde inferior (1) y después presione la parte superior hasta encajarla en su sitio (2) (fig. 7).

Garantía y servicio

Si necesita información o tiene algún problema, visite la página Web de Philips en www.philips.com, o póngase en contacto con el Servicio de Atención al Cliente de Philips en su país (hallará el número de teléfono en el folleto de la garantía mundial). Si no hay Servicio de Atención al Cliente de Philips en su país, diríjase a su distribuidor local Philips o póngase en contacto con el Service Department de Philips Domestic Appliances and Personal Care BV.

Medio ambiente

- ▶ Al final de su vida útil, no tire el aparato junto con la basura normal del hogar. Llévelo a un punto de recogida oficial para su reciclado. De esta manera ayudará a conservar el medio ambiente (fig. 21).

Preguntas más frecuentes

En este capítulo se exponen las preguntas más frecuentes sobre el aparato. Si no encuentra la respuesta a su pregunta, póngase en contacto con el Servicio de Atención al Cliente de Philips en su país.

General:

Pregunta	Respuesta
¿Por qué no funciona el modo de tiempo y la función seleccionados?	Puede que el aparato esté en modo de espera o apagado.
¿Por qué no funciona el aparato?	Puede que haya un problema de conexión. Asegúrese de que la clavija se ha enchufado correctamente a la red. Puede que el aparato no esté encendido. AC4064/AC4054: pulse el botón de selección de función. AC4062/AC4052: pulse el botón de encendido/apagado.
	Es posible que el filtro de partículas, el filtro de gases o el panel frontal no estén bien colocados. Vuelva a introducir los filtros y coloque el panel frontal de nuevo. Si ha llevado a cabo las comprobaciones anteriores y el aparato sigue sin funcionar, puede que esté averiado. Desenchufe el aparato y llévelo a un distribuidor Philips o a un centro de servicio autorizado por Philips.
¿Por qué el aire limpio no sale suavemente por la salida de aire?	El prefiltro puede estar obstruido. Límpielo (consulte el capítulo "Limpieza y mantenimiento"). Puede que haya olvidado quitar el envoltorio de plástico del nuevo filtro. Quítelo antes de encender de nuevo el aparato.
	Puede que la entrada o salida de aire estén bloqueadas por objetos externos. Quite el objeto que bloquea la entrada o salida de aire.
¿Por qué no se eliminan adecuadamente los olores?	Puede que el filtro de gases esté sucio o que haya llegado al final de su vida útil. Límpielo (consulte el capítulo "Limpieza y mantenimiento") o sustitúyalo (consulte el capítulo "Sustitución del filtro"). Puede que esté utilizando el aparato en una habitación donde la calidad del aire es muy baja. En este caso, abra las ventanas para mejorar la circulación del aire. Puede que esté utilizando el aparato en una habitación mucho más grande del tamaño para el que está diseñado. Sitúe el aparato en una habitación más pequeña. El tamaño de habitación recomendado es de 20 m ² para el AC4054/AC4052 y 40 m ² para el AC4064/AC4062.

Pregunta	Respuesta
¿Por qué no se eliminan adecuadamente las partículas de polvo?	<p>Puede que el filtro de partículas haya llegado al final de su vida útil. Compruebe el color del filtro de partículas (consulte el capítulo sobre "Sustitución del filtro") y sustitúyalo si es necesario.</p> <p>Puede que esté utilizando el aparato en una habitación mucho más grande del tamaño para el que está diseñado. Sitúe el aparato en una habitación más pequeña. El tamaño de habitación recomendado es de 20 m² para el AC4054/AC4052 y 40 m² para el AC4064/AC4062.</p>
¿Por qué no funcionan los ventiladores incluso cuando el aparato está enchufado y encendido?	<p>Puede que el aparato esté averiado. Apáguelo y desenchúfelo. Lleve el aparato a un distribuidor Philips o a un centro de servicio autorizado por Philips.</p>
¿Por qué el aparato produce un ruido extraño mientras está en funcionamiento?	<p>Puede que el prefiltro esté obstruido. Límpielo (consulte el capítulo "Limpieza y mantenimiento").</p> <p>Puede que haya olvidado quitar el envoltorio de plástico del nuevo filtro. Quítelo antes de encender de nuevo el aparato.</p> <p>Puede que la entrada o salida de aire estén bloqueadas por objetos externos. Quite el objeto que bloquea la entrada o salida de aire.</p> <p>Puede que el aparato no funcione correctamente. Apáguelo y desenchúfelo. Lleve el aparato a un distribuidor Philips o a un centro de servicio autorizado por Philips.</p>
¿Por qué el aparato produce un olor a quemado mientras está en funcionamiento?	<p>Puede que el aparato no funcione correctamente. Apáguelo y desenchúfelo. Lleve el aparato a un distribuidor Philips o a un centro de servicio autorizado por Philips.</p>

Laitteen osat (Kuva 1)

- A** Ilmanottoaukko
- B** Ilmanpoistoaukko
- C** Ohjauspaneeli (vain malleissa AC4064/AC4054)
 - 1 Valmiustilan merkkivalo
 - 2 SmartAir-ohjausvalo
 - 3 BoostPower-valo
 - 4 Nopeusvalot: hidas nopeus, keskinopeus ja suuri nopeus
 - 5 Ilmanlaadunilmaisain
 - 6 Toiminnonvalintapainike
 - 7 Ajastinvalot (1, 4 tai 8 tuntia)
 - 8 Ajastinpainike
- D** Ohjauspaneeli (vain malleissa AC4062/AC4052)
 - 1 Virtapainike
 - 2 Nopeusvalot: hidas nopeus, keskinopeus ja suuri nopeus
 - 3 Nopeuden liukusäädin
- E** Etupaneeli
- F** Hiukkassuodatin (ESP-suodatin)
- G** Esisuodatin
- H** Kaasusuodatin (zeoliittisuodatin)
- I** Ilmanlaadun tunnistin (esisuodattimen alla)
- J** Koronavarauslaite
- K** Syvennys
- L** Runko
- M** Kahvaosa

Tärkeää

Lue tämä käyttöopas huolellisesti ennen käyttöä ja säilytä se vastaisen varalle.

- **Tarkista, että laitteen pohjassa oleva jännitemerkintä vastaa paikallista verkkojännitettä, ennen kuin liität laitteen sähköverkkoon.**
- **Jos virtajohto on vahingoittunut, se on oman turvallisuutesi vuoksi hyvä vaihdattaa Philipsin valtuuttamassa huoltoliikkeessä tai muulla ammattitaitoisella korjaajalla.**
- **Älä käytä laitetta, jos virtajohto tai pistoke on vahingoittunut.**
- **Laitetta ei ole tarkoitettu lasten tai sellaisten henkilöiden käyttöön, joiden fyysinen tai henkinen toimintakyky on rajoittunut tai joilla ei ole kokemusta tai tietoa laitteen käytöstä, muuten kuin heidän turvallisuudestaan vastaavan henkilön valvonnassa ja ohjauksessa.**
- **Pienten lasten ei saa antaa leikkiä laitteella.**
- **Pistoke kuumenee, jos laite kytketään pistorasiaan, jonka kosketus on huono. Varmista, että kytket laitteen ehjään pistorasiaan.**
- **Säilytä ja käytä laitetta tukevalla, tasaisella ja vaakasuoralla alustalla.**
- **Jätä vähintään 10 cm vapaata tilaa laitteen taakse ja molemmille sivuille.**
- **Ilmanotto- ja ilmanpoistoaukkoja ei saa peittää esimerkiksi asettamalla esineitä niiden eteen.**
- **Älä kolhi laitetta kovilla esineillä. Vältä erityisesti ilmanotto- ja ilmanpoistoaukkojen kolhimista.**
- **Nosta tai siirrä laite aina takana olevasta kahvasta tai molemmilla puolilla olevista kädensijoista.**
- **Älä laita sormiasi tai mitään esineitä ilmanotto- tai ilmanpoistoaukkoon.**
- **Älä päästä vettä tai muuta nestettä laitteen sisään.**
- **Älä käytä laitetta, kun olet käyttänyt sisätiloissa savuavia hyönteiskarkotteita. Älä myöskään käytä laitetta paikoissa, joissa on öljyjäämiä, palavia suitsukkeita, tupakasta lähteviä kipinöitä tai kemikaalihöyryjä.**
- **Älä käytä laitetta kaasulaitteiden, lämmityslaitteiden tai tulisijojen läheisyydessä.**
- **Irrrota pistoke pistorasiasta aina käytön jälkeen ja ennen puhdistusta.**

- Älä käytä laitetta huoneessa, jossa on suuria lämpötilanvaihteluita, koska laitteen sisään voi kertyä kosteutta.
- Aseta laite vähintään kahden metrin päähän muista sähkölaitteista, jotta se ei aiheuta häiriöitä radioaaltoja käyttäviin laitteisiin, kuten televisioihin, radioihin ja radio-ohjattuihin kelloihin.
- Laitteessa on turvajärjestelmä. Jos et ole asettanut hiukkassuodatinta, kaasusuodatinta ja etupaneelia kunnolla, et voi käynnistää laitetta.
- Jos sisäilman laatu on heikko, (esimerkiksi tupakoinnin, ruuanlaiton tai remontin takia) on suositeltavaa avata ikkunat parantamaan ilmanvaihtoa laitetta käytettäessä.
- Laite on tarkoitettu vain kotitalouksien normaaleihin käyttöolosuhteisiin.
- Älä käytä laitetta kosteissa tiloissa, kuten kylpyhuoneissa, tai paikoissa, joissa ympäristön lämpötila on korkea, kuten keittiöissä.
- Laite ei poista häkää. (CO)

Sähkömagneettiset kentät (EMF)

Tämä Philips-laite vastaa kaikkia sähkömagneettisia kenttiä (EMF) koskevia standardeja. Jos laitetta käytetään oikein ja tämän käyttöohjeen ohjeiden mukaisesti, sen käyttäminen on turvallista tämänhetkisten tieteellisten tutkimusten perusteella.

Käyttöönotto

Kaasusuodattimen asettaminen

Kaasusuodatinta lukuun ottamatta laite toimitetaan kaikki suodattimet asennettuina.

Vinkki: Aseta laite seinää vasten paremman tuen saamiseksi kun poistat tai asetat suodattimia.

Huomautus: Varmista, että asetat suodattimet oikeaan asentoon (nuoli osoittaa ylöspäin).

Huomautus: Laitteessa on turvajärjestelmä. Laitetta ei voi käynnistää, jos hiukkassuodatinta, kaasusuodatinta ja etupaneelia ei ole asennettu kunnolla.

- 1 Laita sormet sivupaneelien syvennyksiin. (Kuva 2)
- 2 Nosta varovasti etupaneelin yläosaa laitteesta pois päin (1) ja irrota sitten paneeli nostamalla sitä ylöspäin (2) (Kuva 3).
- 3 Poista hiukkassuodatin tarttumalla suodattimen molemmilla puolilla oleviin kahvoihin ja vedä varovasti suodatin pois laitteesta. (Kuva 4)
- 4 Poista kaasusuodattimesta kaikki pakkausmateriaali ja työnnä suodatin paikalleen laitteeseen. (Kuva 5)
- Kaasusuodattimen voi asentaa vasta kun hiukkassuodatin on poistettu.
- 5 Aseta hiukkassuodatin työntämällä sitä laitteeseen, kunnes se napsahtaa paikoilleen (Kuva 6).
- 6 Kiinnitä etupaneeli takaisin asettamalla ensin alareuna paikoilleen(1) ja paina sitten yläreuna kiinni (2) (Kuva 7).

Käyttö

AC4064/AC4054

- 1 Työnnä pistoke pistorasiaan.
- Valmiustilan merkkivalo syttyy (Kuva 8).
- 2 Valitse haluamasi toiminto ja asetukset painamalla toiminnonvalintapainiketta vähintään kerran (Kuva 9).

Vastaavan toiminnon merkkivalo syttyy ja valmiusvalo sammuu.

- SmartAir-ohjaus: Sisäänrakennettu ilmanlaadun tunnistin mittaa ympäröivän ilman laadun ja valitsee automaattisesti sopivan nopeuden. Kun valitset SmartAir-ohjaustoiminnon,

ilmanlaadun tunnistin vilkkuu punaisena muutaman ensimmäisen minuutin ajan merkkinä siitä, että tunnistin mittaa ympäröivän ilman laatua. Noin viiden minuutin jälkeen ilmanlaadun tunnistimen merkkivalo muuttuu vihreäksi, jos ilmanlaatu on hyvä tai se vaihtuu punaiseksi, jos ilmanlaatu on heikko (Kuva 10).

- **BoostPower:** laite käy suurella nopeudella 30 minuuttia (BoostPower -valo palaa), jonka jälkeen SmartAir-ohjaus tulee käyttöön automaattisesti (BoostPower-valo sammuu ja SmartAir-ohjausvalo syttyy) (Kuva 11).
- **Nopeus:** laite toimii valitsemaasi nopeudella.
 - = hidas nopeus
 - = keskinopeus
 - = suuri nopeus

3 Pysäytä laite painamalla toiminnonvalintapainiketta kunnes valmiustilavalon valo syttyy (Kuva 12).

4 Irrota pistoke pistorasiasta.

Ajastintoiminto

1 Liitä pistoke pistorasiaan ja valitse haluamasi toiminto ja asetukset edellä annettujen ohjeiden mukaan.

2 Paina ajastinpainiketta ja valitse käyttöaika (1, 4 tai 8 tuntia) (Kuva 13).

- Vastaava ajastinvalo syttyy (Kuva 14).
- Kun haluat poistaa ajastimen käytöstä, paina ajastinpainiketta kunnes ajastinvalo sammuu.
- Kun määritetty aika on kulunut, laite menee automaattisesti valmiustilaan.

Huomautus: Jos haluat keskeyttää ilmanpuhdistuksen ennen kuin määritetty aika on kulunut, paina toiminnonvalintapainiketta kunnes valmiustilavalon valo syttyy.

AC4062/AC4052

1 Työnnä pistoke pistorasiaan.

2 Paina laitteen virtapainiketta. (Kuva 15)

3 Aseta nopeuden liikusäädin haluttuun nopeuteen: hidas nopeus, keskinopeus tai suuri nopeus (Kuva 16).

- = hidas nopeus
- = keskinopeus
- = suuri nopeus
- Vastaavan nopeuden merkkivalo syttyy.

4 Kun haluat sammuttaa laitteen ja irrottaa pistokkeen, paina laitteen virtapainiketta.

Puhdistus ja hoito

Irrota aina pistoke pistorasiasta ennen laitteen puhdistusta.

Älä puhdistu laitteen runkoa, hiukkassuodatinta tai kaasusuodatinta vedellä, muulla nesteellä tai puhdistusaineella.

Runko

Puhdista säännöllisesti runko sisä- ja ulkopuolelta, jotta pöly ei pääse kerääntymään laitteeseen.

1 Pyyhi pölyt laitteen rungosta kuivalla, pehmeällä liinalla.

2 Puhdista ilmanotto- ja ilmanpoistaukot pölynimurilla.

Ilmanlaadun tunnistin

Jos ilmanlaadun tunnistin on likainen, se toimii epäluotettavasti.

- 1** Poista lika pehmeällä harjalla tai pölynimurilla.

Hiukkassuodatin ja kaasusuodatin

- 1** Poista suodattimet laitteesta (lisätietoja on luvun Suodattimen vaihtaminen kohdassa Suodattimien poistaminen).
- 2** Poista näkyvä lika pölynimurilla.

Älä koskaan puhdistu hiukkassuodatinta ja kaasusuodatinta vedellä, muulla nesteellä tai puhdistusaineella. Jos suodattimet kastuvat, heitä ne pois ja vaihda uusiin.

Huomautus: Normaaleissa käyttöolosuhteissa on suositeltavaa laittaa kaasusuodatin suoraan auringonvaloon 3 - 4 tunniksi joka neljäs kuukausi huoneessa, jossa on normaali ilmanvaihto. Tämä auttaa pitämään suodattimen toimintakykyisenä pidempään. Vaativammissa olosuhteissa (esimerkiksi tupakointitiloissa, vasta remontoitussa huoneessa, ammattikäytössä) ja laitteen ollessa kovassa käytössä tämä kannattaa tehdä useammin.

Esisuodatin

- 1** Puhdistu esisuodatin pölynimurilla.

Huomautus: Voit puhdistaa esisuodattimen myös vedellä.

- 2** Jos puhdistit esisuodattimen vedellä, anna sen kuivua kunnolla, ennen kuin asetat sen takaisin laitteeseen.

Suodattimen vaihtaminen

Hiukkassuodatin

- Normaalisissa, tupakoimattomassa kotitalouskäytössä ja oikein huollettuna (lisätietoja on luvussa Puhdistus ja huolto) hiukkassuodatin kestää noin 5 vuotta.
- Vaihda hiukkassuodatin, kun suodattimen väri vastaa suodattimen vaihtotarran vastaavan osion väriä.

Suodattimen vaihtotarra

- Laitteen ja jokaisen uuden suodattimen mukana toimitetaan suodattimen vaihtotarra, jossa on kaksi osiota: (Kuva 17)
 - tumman ruskea osio (tupakkavärjäytymien värinen) tiloihin, jossa tupakoidaan
 - tumman harmaa osio (pölyn ja lian värinen) tiloihin, jossa ei tupakoida.
 Voit liimata vaihtotarran hiukkassuodattimen sivupinnalle vertailukohdaksi.

- **Uusien hiukkassuodattimien tuotenumerot ovat:**
 - CleanAir-järjestelmä AC4054/AC4052: AC4105
 - CleanAir-järjestelmä AC4064/AC4062: AC4106

Kaasusuodatin

Normaalisissa kotitalouskäytössä ja oikein huollettuna (lisätietoja on luvussa Puhdistus ja huolto) kaasusuodatin kestää noin 5 vuotta.

Huomautus: Voit joutua vaihtamaan kaasusuodattimen aiemmin, jos käyttöolosuhteet ovat vaativammat (esimerkiksi tupakointitiloissa, vasta remontoitussa huoneessa, ammattikäytössä) ja jos huolto on ollut riittämätöntä.

- Vaihda kaasusuodatin, jos se ei poista hajuja nopeasti ja tehokkaasti.
- **Uusien hiukkassuodattimien tuotenumerot**
 - CleanAir-järjestelmä AC4054/AC4052: AC4115
 - CleanAir-järjestelmä AC4064/AC4062: AC4116

Suodattimien poistaminen

*Vinkki:*Kun poistat tai asetat suodattimia, aseta laite seinää vasten paremman tuen saamiseksi

- 1** Laita sormet sivupaneelin syvennyksiin. Nosta varovasti etupaneelin yläosaa laitteesta pois päin (1) ja poista sitten paneeli nostamalla sitä ylöspäin (2) (Kuva 3).
- 2** Poista hiukkasuodatin tarttumalla suodattimen molemmilla puolilla oleviin kahvoihin ja vedä varovasti suodatin pois laitteesta. (Kuva 4)
- 3** Poista kaasusuodatin vetämällä se pois laitteesta (Kuva 18).
- 4** Kaasusuodattimen voi poistaa vasta kun hiukkasuodatin on poistettu.
- 4** Poista esisuodatin vetämällä se pois laitteesta (Kuva 19).

Suodattimien asettaminen

*Vinkki:*Kun poistat tai asetat suodattimia, aseta laite seinää vasten paremman tuen saamiseksi.

*Huomautus:*Varmista, että asetat suodattimet oikeaan asentoon (nuoli osoittaa ylöspäin).

*Huomautus:*Laitteessa on turvajärjestelmä. Laitetta ei voi käynnistää, jos hiukkasuodatinta, kaasusuodatinta ja etupaneelia ei ole asennettu kunnolla.

- 1** Työnnä kaasusuodatin laitteeseen. (Kuva 5)
- 2** Työnnä hiukkasuodatin laitteeseen (Kuva 6).
- 3** Työnnä esisuodatin laitteeseen. (Kuva 20)
- 4** Kiinnitä etupaneeli takaisin asettamalla ensin alareuna paikoilleen (1) ja painamalla sitten yläreuna kiinni (2) (Kuva 7).

Takuu ja huolto

Jos haluat lisätietoja tai laitteen suhteen on ongelmia, käy Philipsin Internet-sivuilla osoitteessa www.philips.com tai ota yhteys Philipsin asiakaspalveluun (puhelinnumero löytyy takuulehtisestä). Voit myös ottaa yhteyden Philips-myyjään tai Philipsin valtuuttamaan huoltoliikkeeseen tai suoraan Philips Domestic Appliances and Personal Care BV:n huolto-osastoon.

Ympäristöasiaa

- 1** Älä hävitä vanhoja laitteita tavallisen talousjätteen mukana, vaan toimita ne valtuutettuun kierrätyspisteeseen. Näin autat vähentämään ympäristölle aiheutuvia haittavaikutuksia (Kuva 21).

Tavallisimmat kysymykset

Tässä luvussa on usein kysytyjä kysymyksiä laitteesta. Jos et löydä vastausta kysymykseesi, ota yhteys oman maasi asiakaspalveluun.

Yleistä:

Kysymys	Vastaus
Miksi valittu toiminto tai ajastus ei toimi?	Laite voi olla valmiustilassa tai virta on katkaistu.
Miksi laite ei toimi?	<p>Laitteeseen ei ehkä tule virtaa. Tarkista, että pistoke on kunnolla pistorasiasassa.</p> <p>Laitteen virta saattaa olla katkaistu. Mallit AC4064/AC4054: paina toiminnonvalintapainiketta. Mallit AC4062/AC4052: paina virtapainiketta.</p> <p>Hiukkassuodatin, kaasusuodatin tai etupaneelit saattavat olla huonosti paikoillaan. Aseta suodattimet ja etupaneeli uudelleen.</p> <p>Jos olet tarkistanut edellä mainitut seikat eikä laite silti toimi, kyseessä voi olla toimintahäiriö. Irrota pistoke ja vie laite Philips-jälleenmyyjälle tai Philipsin valtuuttamaan huoltoliikkeeseen.</p>
Miksi puhdas ilma ei tule tasaisesti ilmanpoistoaukosta?	<p>Esisuodatin saattaa olla tukkeutunut. Puhdista suodatin (lisätietoja on luvussa Puhdistus ja huolto).</p> <p>Muistitko poistaa uuden suodattimen muovikäären? Poista kääre ennen kuin käynnistät laitteen uudelleen.</p> <p>Ylimääräiset esineet saattavat tukkia ilmanotto- tai ilmanpoistoaukon. Poista tukoksen aiheuttaja.</p>
Miksi hajut eivät poistu kunnolla?	<p>Kaasusuodatin saattaa olla likainen tai sen käyttöaika on päättynyt. Puhdista kaasusuodatin (lisätietoja on luvussa Puhdistus ja huolto) tai vaihda se (lisätietoja on luvussa Suodattimen vaihtaminen).</p> <p>Käytätkö laitetta huoneessa, jonka ilmanlaatu on hyvin heikko? Avaa siinä tapauksessa ikkunat, jotta ilmanvaihto paranee.</p> <p>Käytätkö laitetta huoneessa, joka on paljon suurempi kuin mihin laite on tarkoitettu? Siirrä laite pienempään huoneeseen. Suositeltu huonekoko on malleissa AC4054/AC4052 enintään 20 m² ja malleissa AC4064/AC4062 enintään 40 m².</p>
Miksi pölyhiukkaset eivät poistu kunnolla?	<p>Hiukkassuodatin saattaa olla kulunut loppuun. Tarkista hiukkassuodattimen väri (lisätietoja on luvussa Suodattimen vaihtaminen) ja vaihda suodatin tarvittaessa.</p> <p>Käytätkö laitetta huoneessa, joka on paljon suurempi kuin mihin se on tarkoitettu? Siirrä laite pienempään huoneeseen. Suositeltu huonekoko on enintään 20 m² malleissa AC4054/AC4052 ja 40 m² malleissa AC4064/AC4062.</p>
Miksi tuulettimet eivät toimi vaikka pistoke on seinässä ja virta on kytketty?	Laitteessa saattaa olla toimintahäiriö. Sammuta laite ja irrota pistoke. Vie laite Philips-jälleenmyyjälle tai Philipsin valtuuttamaan huoltoliikkeeseen.
Miksi laitteesta kuuluu outo ääni käytön aikana?	<p>Esisuodatin saattaa olla tukkeutunut. Puhdista suodatin (lisätietoja on luvussa Puhdistus ja huolto).</p> <p>Muistitko poistaa uuden suodattimen muovikäären? Poista kääre ennen kuin käynnistät laitteen uudelleen.</p>

Kysymys	Vastaus
	Ylimääräiset esineet saattavat tukkia ilmanotto- tai ilmanpoistoaukon. Poista tukoksen aiheuttaja.
	Laitteessa saattaa olla toimintahäiriö. Sammuta laite ja irrota pistoke. Vie laite Philips-jälleenmyyjälle tai Philipsin valtuuttamaan huoltoliikkeeseen.
Miksi laitteesta tulee palaneen hajua käytön aikana?	Laitteessa saattaa olla toimintahäiriö. Sammuta laite ja irrota pistoke. Vie laite Philips-jälleenmyyjälle tai Philipsin valtuuttamaan huoltoliikkeeseen.

Description générale (fig. 1)

- A** Entrée d'air
- B** Sortie d'air
- C** Bloc de commande AC4064/AC4054
 - 1 Voyant de veille
 - 2 Voyant SmartAir Control
 - 3 Voyant BoostPower
 - 4 Voyants de vitesse (lente, moyenne et rapide)
 - 5 Voyant de qualité de l'air
 - 6 Bouton de sélection de fonction
 - 7 Voyants du minuteur (1, 4 ou 8 heures)
 - 8 Bouton du minuteur
- D** Bloc de commande AC4062/AC4052
 - 1 Bouton marche/arrêt
 - 2 Voyants de vitesse (lente, moyenne et rapide)
 - 3 Sélecteur de vitesse
- E** Panneau avant
- F** Filtre antiparticule (électrofiltre, ESP)
- G** Préfiltre
- H** Filtre à gaz (filtre à zéolites)
- I** Capteur de qualité de l'air (sous le préfiltre)
- J** Chargeur Corona Field
- K** Renforcement
- L** Corps de l'appareil
- M** Poignée

Important

Lisez attentivement ce mode d'emploi avant d'utiliser l'appareil et conservez-le pour un usage ultérieur.

- Avant de brancher l'appareil, vérifiez que la tension indiquée à l'arrière correspond à la tension secteur locale.
- Si le cordon d'alimentation est endommagé, il doit être remplacé par Philips, un Centre Service Agréé ou un technicien qualifié afin d'éviter tout accident.
- N'utilisez pas l'appareil si la fiche ou le cordon d'alimentation est endommagé.
- Cet appareil n'est pas destiné à être utilisé par des personnes (notamment des enfants) dont les capacités physiques, sensorielles ou intellectuelles sont réduites, ou par des personnes manquant d'expérience ou de connaissances, à moins que celles-ci ne soient sous surveillance ou qu'elles aient reçu des instructions quant à l'utilisation de l'appareil par une personne responsable de leur sécurité.
- Veillez à ce que les enfants ne puissent pas jouer avec l'appareil.
- Si la prise secteur utilisée est en mauvais état, la fiche de l'appareil risque de surchauffer. Veillez à brancher l'appareil sur une prise secteur en bon état de marche.
- Placez et utilisez toujours l'appareil sur une surface sèche, stable, plane et horizontale.
- Laissez un espace libre d'au moins 10 cm à l'arrière et sur les côtés de l'appareil.
- Ne bloquez pas l'entrée et la sortie d'air (par exemple, en plaçant des objets sur la sortie d'air ou devant l'entrée d'air).
- Évitez de heurter l'appareil (l'entrée et la sortie d'air en particulier) avec des objets durs.
- Veillez à toujours déplacer ou soulever l'appareil en le tenant par la poignée située à l'arrière ou par les poignées latérales.
- Ne mettez jamais vos doigts ou tout autre objet dans la sortie ou l'entrée d'air.
- Veillez à ne pas faire pénétrer d'eau dans l'appareil.

- ▶ N'utilisez pas l'appareil après avoir utilisé un insecticide ou à proximité de résidus huileux, d'encens se consumant, de cigarettes allumées ou de fumées chimiques.
- ▶ N'utilisez pas l'appareil à proximité d'un appareil fonctionnant au gaz, d'une installation de chauffage ou d'une cheminée.
- ▶ Débranchez toujours l'appareil après utilisation et avant de le nettoyer.
- ▶ N'utilisez pas l'appareil dans une pièce soumise à des changements de température importants ; de la condensation pourrait se former à l'intérieur.
- ▶ Pour éviter les interférences, placez l'appareil à une distance minimale de 2 mètres des appareils électriques qui utilisent des ondes hertziennes (téléviseurs, radios, horloges radiosynchronisées, etc.).
- ▶ L'appareil est équipé d'un dispositif de sécurité. Si vous n'avez pas installé correctement le filtre antiparticule, le filtre à gaz et le panneau avant, vous ne pourrez pas mettre l'appareil en marche.
- ▶ Si la qualité de l'air intérieur est pauvre (par exemple, à cause des émanations dues aux cigarettes ou à la cuisine, ou après une rénovation), nous vous conseillons fortement d'ouvrir les fenêtres lorsque vous utilisez l'appareil afin d'améliorer la circulation d'air.
- ▶ Cet appareil est destiné à un usage domestique dans des conditions de fonctionnement normales.
- ▶ N'utilisez jamais l'appareil dans des environnements humides ou soumis à des températures ambiantes élevées (salle de bain, cuisine, etc.).
- ▶ L'appareil n'élimine pas le monoxyde de carbone (CO).

Champs électromagnétiques

Cet appareil Philips est conforme à toutes les normes relatives aux champs électromagnétiques (CEM). Il répond aux règles de sécurité établies sur la base des connaissances scientifiques actuelles s'il est manipulé correctement et conformément aux instructions de ce mode d'emploi.

Avant la première utilisation

Mise en place du filtre à gaz

L'appareil est fourni avec tous les filtres préinstallés, à l'exception du filtre à gaz.

Conseil: Lorsque vous retirez ou mettez en place les filtres, placez l'appareil contre un mur pour une meilleure stabilité.

Remarque: Veillez à positionner correctement les filtres (la flèche tournée vers le haut).

Remarque: L'appareil est équipé d'un dispositif de sécurité. Si vous n'avez pas installé correctement le filtre antiparticule, le filtre à gaz et le panneau avant, vous ne pourrez pas mettre l'appareil en marche.

- 1** Placez vos doigts dans les renforcements des panneaux latéraux. (fig. 2)
- 2** Tirez doucement la partie supérieure du panneau avant hors de l'appareil (1), puis soulevez le panneau pour le retirer (2) (fig. 3).
- 3** Pour retirer le filtre antiparticule, saisissez les poignées latérales du filtre et faites-le glisser doucement hors de l'appareil. (fig. 4)
- 4** Retirez le filtre à gaz de l'emballage et insérez-le dans l'appareil. (fig. 5)
 - ▶ Vous ne pouvez insérer le filtre à gaz qu'après avoir retiré le filtre antiparticule.
- 5** Pour mettre en place le filtre antiparticule, insérez-le dans l'appareil (clic) (fig. 6).
- 6** Pour refixer le panneau avant, insérez d'abord le bord inférieur (1), puis appuyez sur la partie supérieure (2) (fig. 7).

Utilisation de l'appareil

AC4064/AC4054

1 Branchez le cordon d'alimentation sur la prise secteur.

► Le voyant de veille s'allume (fig. 8).

2 Appuyez sur le bouton de sélection de fonction autant de fois que nécessaire pour sélectionner la fonction et le réglage requis (fig. 9).

Le voyant correspondant s'allume et le voyant de veille s'éteint.

► **SmartAir Control** : le capteur d'air intégré détermine la qualité de l'air ambiant et sélectionne automatiquement la vitesse la plus appropriée. Lorsque vous sélectionnez la fonction SmartAir Control, le voyant de qualité de l'air clignote en rouge pendant quelques minutes pour indiquer que le capteur mesure la qualité de l'air ambiant. Après 5 minutes environ, il s'allume en vert si la qualité de l'air est bonne ou en rouge si la qualité de l'air n'est pas satisfaisante (fig. 10).

► **BoostPower** : l'appareil fonctionne à une vitesse élevée pendant 30 minutes (le voyant BoostPower est allumé), puis passe automatiquement en mode SmartAir Control (le voyant BoostPower s'éteint et le voyant SmartAir Control s'allume) (fig. 11).

► **Vitesse** : l'appareil fonctionne à la vitesse sélectionnée.

- = vitesse lente
- = vitesse moyenne
- = vitesse rapide

3 Pour interrompre le fonctionnement de l'appareil, appuyez sur le bouton de sélection de fonction jusqu'à ce que le voyant de veille s'allume (fig. 12).

4 Débranchez l'appareil.

Minuteur

1 Branchez le cordon d'alimentation sur la prise secteur, puis sélectionnez la fonction et le réglage requis tel que décrit plus haut.

2 Appuyez sur le bouton du minuteur pour définir la durée de fonctionnement (1, 4 ou 8 heures) (fig. 13).

► Le voyant correspondant du minuteur s'allume (fig. 14).

► Pour désactiver cette fonction, appuyez sur le bouton du minuteur et maintenez-le enfoncé jusqu'à ce que le voyant du minuteur s'éteigne.

► L'appareil passe automatiquement en mode veille au terme de la durée définie.

Remarque: Si vous souhaitez arrêter le processus de purification d'air avant le terme de la durée définie, appuyez sur le bouton de sélection de fonction jusqu'à ce que le voyant de veille s'allume.

AC4062/AC4052

1 Branchez le cordon d'alimentation sur la prise secteur.

2 Mettez l'appareil en marche en appuyant sur le bouton marche/arrêt. (fig. 15)

3 Réglez le sélecteur sur la vitesse voulue : lente, moyenne ou rapide (fig. 16).

- = vitesse lente
- = vitesse moyenne
- = vitesse rapide

► Le voyant correspondant à la vitesse s'allume.

4 Appuyez sur le bouton marche/arrêt pour éteindre l'appareil et débranchez-le.

Nettoyage et entretien

Débranchez toujours l'appareil avant de le nettoyer.

Ne nettoyez pas le corps de l'appareil, le filtre antiparticule et le filtre à gaz avec de l'eau ni d'autre produit liquide ou de détergent.

Corps de l'appareil

Nettoyez régulièrement l'intérieur et l'extérieur du corps de l'appareil pour empêcher l'accumulation de poussière.

- 1** Essuyez la poussière sur le corps de l'appareil à l'aide d'un chiffon doux et sec.
- 2** Nettoyez la sortie et l'entrée d'air à l'aide d'un aspirateur.

Capteur de qualité de l'air

Lorsque le capteur de qualité de l'air est sale, il n'est plus fiable.

- 1** Retirez la saleté à l'aide d'une brosse douce ou d'un aspirateur.

Filtre antiparticule et filtre à gaz

- 1** Retirez les filtres de l'appareil (voir le chapitre « Remplacement des filtres », section « Retrait des filtres »).
- 2** Retirez la poussière visible à l'aide d'un aspirateur.

Ne nettoyez jamais le filtre antiparticule et le filtre à gaz avec de l'eau ni d'autre produit liquide ou de détergent. Si les filtres sont humides, jetez-les et remplacez-les par des filtres neufs.

Remarque: Dans des conditions d'utilisation normales, nous vous conseillons d'exposer le filtre à gaz à la lumière directe du soleil, dans une pièce avec une ventilation naturelle, pendant 3-4 heures tous les 4 mois. Cela permettra de préserver les performances du filtre et de prolonger sa durée de vie. Dans des conditions d'utilisation plus extrêmes (environnement fumeur, pièce venant d'être rénovée, usage non domestique, etc.) ou en cas d'usage plus intensif, répétez cette opération plus fréquemment.

Préfiltre

- 1** Nettoyez le préfiltre à l'aide d'un aspirateur.

Remarque :Vous pouvez également nettoyer le préfiltre à l'eau.

- 2** Dans ce cas, séchez-le correctement avant de le remettre en place dans l'appareil.

Remplacement des filtres

Filtre antiparticule

- En cas d'usage domestique normal dans un environnement non fumeur et avec un entretien correct (voir le chapitre « Nettoyage et entretien »), le filtre antiparticule dure environ 5 ans.
- Remplacez le filtre antiparticule lorsque sa couleur correspond à la couleur appropriée de la section concernée sur l'étiquette de remplacement de filtre.

Étiquette de remplacement de filtre

- L'appareil (et chaque nouveau filtre) est fourni avec une étiquette de remplacement de filtre comportant deux sections : (fig. 17)
 - une section marron foncé (la couleur du tabac) pour les environnements fumeurs ;
 - une section de couleur gris foncé (la couleur de la saleté et de la poussière) pour les environnements non fumeurs.

Vous pouvez coller l'étiquette de remplacement de filtre sur le côté du filtre antiparticule pour référence.

► Les filtres antiparticules sont disponibles sous les références suivantes:

- AC4105 pour système CleanAir AC4054/AC4052
- AC4106 pour système CleanAir AC4064/AC4062

Filtre à gaz

En cas d'usage domestique normal avec un entretien correct (voir le chapitre « Nettoyage et entretien »), le filtre à gaz dure environ 5 ans.

Remarque: Vous pouvez être amené à remplacer le filtre à gaz plus tôt que prévu dans des conditions d'utilisation plus extrêmes (environnement fumeur, pièce venant d'être rénovée, usage non domestique, etc.) et si l'entretien est insuffisant.

► Remplacez le filtre à gaz s'il n'élimine plus les odeurs correctement et rapidement.

► Les filtres à gaz sont disponibles sous les références suivantes:

- AC4115 pour système CleanAir AC4054/AC4052
- AC4116 pour système CleanAir AC4064/AC4062

Retrait des filtres

Conseil: Lorsque vous retirez ou mettez en place les filtres, placez l'appareil contre un mur pour une meilleure stabilité.

- 1** Placez vos doigts dans les renforcements des panneaux latéraux. Tirez doucement la partie supérieure du panneau avant hors de l'appareil (1), puis soulevez le panneau pour le retirer (2) (fig. 3).
 - 2** Pour retirer le filtre antiparticule, saisissez les poignées latérales du filtre et faites-le glisser doucement hors de l'appareil. (fig. 4)
 - 3** Pour retirer le filtre à gaz, faites-le glisser hors de l'appareil (fig. 18).
- Vous ne pouvez retirer le filtre à gaz qu'après avoir retiré le filtre antiparticule.
- 4** Pour retirer le préfiltre, faites-le glisser hors de l'appareil (fig. 19).

Insertion des filtres

Conseil: Lorsque vous retirez ou mettez en place les filtres, placez l'appareil contre un mur pour une meilleure stabilité.

Remarque: Veillez à positionner correctement les filtres (la flèche tournée vers le haut).

Remarque: L'appareil est équipé d'un dispositif de sécurité. Si vous n'avez pas installé correctement le filtre antiparticule, le filtre à gaz et le panneau avant, vous ne pourrez pas mettre l'appareil en marche.

- 1** Insérez le filtre à gaz dans l'appareil. (fig. 5)
- 2** Insérez le filtre antiparticule dans l'appareil (fig. 6).
- 3** Insérez le préfiltre dans l'appareil. (fig. 20)
- 4** Pour refixer le panneau avant, insérez d'abord le bord inférieur (1), puis appuyez sur la partie supérieure (2) (fig. 7).

Garantie et service

Si vous souhaitez obtenir des informations supplémentaires ou si vous rencontrez un problème, visitez le site Web de Philips à l'adresse www.philips.com ou contactez le Service Consommateurs Philips de votre pays (vous trouverez le numéro de téléphone correspondant sur le dépliant de garantie internationale). S'il n'existe pas de Service Consommateurs Philips dans votre pays, renseignez-vous auprès de votre revendeur local ou contactez le « Service Department of Philips Domestic Appliances and Personal Care BV ».

Environnement

- ▶ Lorsqu'il ne fonctionnera plus, ne jetez pas l'appareil avec les ordures ménagères, mais déposez-le à un endroit assigné à cet effet, où il pourra être recyclé. Vous contribuerez ainsi à la protection de l'environnement (fig. 21).

Foire aux questions

Ce chapitre reprend les questions les plus fréquemment posées au sujet de l'appareil. Si vous ne trouvez pas la réponse à votre question ici, contactez le Service Consommateurs Philips de votre pays.

Général:

Question	Réponse
Pourquoi la fonction sélectionnée/le mode minuteur ne fonctionne-t-elle/il pas ?	L'appareil est peut-être en mode veille ou éteint.
Pourquoi l'appareil ne fonctionne-t-il pas ?	Il s'agit peut-être d'un problème de branchement. Vérifiez que le cordon d'alimentation a été correctement inséré dans la prise secteur. L'appareil n'est peut-être pas sous tension. AC4064/AC4054: appuyez sur le bouton de sélection de fonction. AC4062/AC4052: appuyez sur le bouton marche/arrêt.
	Il se peut que le filtre antiparticule, le filtre à gaz ou le panneau avant n'ait pas été placé correctement. Réinsérez les filtres et refixez le panneau avant. Si vous avez effectué les vérifications ci-dessus et que l'appareil ne fonctionne toujours pas, il présente peut-être un dysfonctionnement. Débranchez l'appareil et confiez-le à votre revendeur ou à un Centre Service Agréé Philips.
Pourquoi l'air purifié ne s'échappe-t-il pas régulièrement de la sortie d'air ?	Le préfiltre est peut-être obstrué. Nettoyez-le (voir le chapitre « Nettoyage et entretien »).
	Vous avez peut-être oublié de retirer l'emballage en plastique d'un filtre neuf. Retirez l'emballage en plastique avant de remettre l'appareil en marche.
	L'entrée ou la sortie d'air est peut-être bloquée par des objets extérieurs. Retirez l'objet à l'origine du blocage de l'entrée ou la sortie d'air.
Pourquoi les odeurs ne sont-elles pas éliminées correctement ?	Le filtre à gaz est peut-être sale ou a atteint la fin de sa durée de vie. Nettoyez le filtre à gaz (voir le chapitre « Nettoyage et entretien ») ou remplacez-le (voir le chapitre « Remplacement des filtres »).
	La qualité de l'air ambiant dans la pièce où vous utilisez l'appareil est peut-être très mauvaise. Dans ce cas, ouvrez les fenêtres afin d'améliorer la circulation de l'air.

Question

Réponse

La pièce dans laquelle vous utilisez l'appareil a peut-être des dimensions nettement supérieures à celles pour lesquelles il a été prévu. Placez l'appareil dans une pièce plus petite. La surface maximale recommandée est de 20 m² pour les modèles AC4054/AC4052 et de 40 m² pour les modèles AC4064/AC4062.

Pourquoi les particules de poussière ne sont-elles pas éliminées correctement ?

Le filtre antiparticule a peut-être atteint la fin de sa durée de vie. Vérifiez la couleur du filtre antiparticule (voir le chapitre « Remplacement des filtres ») et remplacez le filtre, si nécessaire.

La pièce dans laquelle vous utilisez l'appareil a peut-être des dimensions nettement supérieures à celles pour lesquelles il a été prévu. Placez l'appareil dans une pièce plus petite. La surface maximale recommandée est de 20 m² pour les modèles AC4054/AC4052 et de 40 m² pour les modèles AC4064/AC4062.

Pourquoi les ventilateurs ne fonctionnent-ils pas, alors que l'appareil est branché et allumé ?

L'appareil présente peut-être un dysfonctionnement. Mettez-le hors tension et débranchez-le. Confiez-le à votre revendeur ou à un Centre Service Agréé Philips.

Pourquoi l'appareil émet-il un bruit inhabituel en cours de fonctionnement ?

Le préfiltre est peut-être obstrué. Nettoyez-le (voir le chapitre « Nettoyage et entretien »).

Vous avez peut-être oublié de retirer l'emballage en plastique d'un filtre neuf. Retirez l'emballage en plastique avant de remettre l'appareil en marche.

L'entrée ou la sortie d'air est peut-être bloquée par des objets extérieurs. Retirez l'objet à l'origine du blocage de l'entrée ou la sortie d'air.

L'appareil présente peut-être un dysfonctionnement. Mettez-le hors tension et débranchez-le. Confiez-le à votre revendeur ou à un Centre Service Agréé Philips.

Pourquoi une odeur de brûlé s'échappe-t-elle de l'appareil en cours de fonctionnement ?

L'appareil présente peut-être un dysfonctionnement. Mettez-le hors tension et débranchez-le. Confiez-le à votre revendeur ou à un Centre Service Agréé Philips.

Descrizione generale (fig. 1)

- A** Ingresso dell'aria
- B** Uscita dell'aria
- C** Pannello di controllo AC4064/AC4054
 - 1 Spia di standby
 - 2 Spia SmartAir Control
 - 3 Spia BoostPower
 - 4 Spie di velocità bassa, media e alta
 - 5 Indicatore della qualità dell'aria
 - 6 Pulsante di selezione delle funzioni
 - 7 Spie del timer (1, 4 o 8 ore)
 - 8 Pulsante del timer
- D** Pannello di controllo AC4062/AC4052
 - 1 Pulsante on/off
 - 2 Spie di velocità bassa, media e alta
 - 3 Cursore di selezione della velocità
- E** Pannello anteriore
- F** Filtro antiparticelle (filtro ESP)
- G** Prefiltro
- H** Filtro per il gas (filtro Zeolite)
- I** Sensore della qualità dell'aria (sotto il prefiltro)
- J** Caricabatterie area corona
- K** Rientranza
- L** Corpo dell'apparecchio
- M** Impugnatura

Importante

Prima di utilizzare l'apparecchio, leggete attentamente il presente manuale e conservatelo per eventuali riferimenti futuri.

- Prima di collegare l'apparecchio, controllate che la tensione indicata sulla parte posteriore dell'apparecchio corrisponda a quella locale.
- Nel caso in cui il cavo di alimentazione fosse danneggiato, dovrà essere sostituito presso i centri autorizzati Philips, i rivenditori specializzati oppure da personale debitamente qualificato, per evitare situazioni pericolose.
- Non utilizzate l'apparecchio nel caso in cui la spina o il cavo di alimentazione siano danneggiati.
- L'apparecchio non è destinato a persone (inclusi bambini) con capacità mentali, fisiche o sensoriali ridotte, fatti salvi i casi in cui tali persone abbiano ricevuto assistenza o formazione per l'uso dell'apparecchio da una persona responsabile della loro sicurezza.
- Adottate le dovute precauzioni per evitare che i bambini giochino con l'apparecchio.
- Se la presa di corrente a cui viene collegato l'apparecchio presenta collegamenti scadenti, la spina dell'apparecchio potrebbe diventare incandescente. Assicuratevi di collegare l'apparecchio a una presa di corrente integra.
- Posizionate e utilizzate sempre l'apparecchio su una superficie piana, stabile e orizzontale.
- Lasciate almeno 10 cm di spazio libero sui lati e sul retro dell'apparecchio.
- Non ostruite l'ingresso e l'uscita dell'aria, ad esempio posizionando oggetti sull'uscita dell'aria o davanti all'ingresso dell'aria.
- Non urtate l'apparecchio con oggetti duri (in particolare, l'ingresso e l'uscita dell'aria).
- Sollevate o spostate l'apparecchio utilizzando sempre l'impugnatura posteriore o le maniglie poste su entrambi i lati.
- Non inserite mai le dita o altri oggetti nell'ingresso o nell'uscita dell'aria.
- Evitate infiltrazioni di acqua o di altre sostanze liquide nell'apparecchio.

- Non utilizzate questo apparecchio se avete spruzzato insetticida a gas per uso domestico o in luoghi in cui siano presenti residui oleosi, incensi accesi, scintille di sigarette o vapori chimici.
- Non utilizzate l'apparecchio nelle vicinanze di apparecchi a gas, dispositivi di riscaldamento o caminetti.
- Staccate sempre la spina dell'apparecchio dopo l'uso e prima di pulirlo.
- Non utilizzate l'apparecchio in stanze con notevoli cambiamenti della temperatura poiché potrebbero produrre condensa all'interno dell'apparecchio.
- Per evitare interferenze, posizionate l'apparecchio ad almeno 2 m di distanza dagli apparecchi elettrici che utilizzano onde radio propagate nell'aria come TV, radio e orologi radiocontrollati.
- L'apparecchio viene fornito con un dispositivo di sicurezza. Se non vengono inseriti correttamente il filtro antiparticelle, il filtro per il gas e il pannello anteriore, non sarà possibile accendere l'apparecchio.
- Se la qualità dell'aria all'interno è bassa (ad esempio, per il fumo, gli odori della cucina o dopo lavori di ristrutturazione), si consiglia di aprire le finestre durante l'uso dell'apparecchio per migliorare il ricircolo dell'aria.
- Questo apparecchio è destinato esclusivamente a uso domestico in normali condizioni operative.
- Non usate l'apparecchio in ambienti umidi o in ambienti con temperature elevate, ad esempio il bagno o la cucina.
- L'apparecchio non rimuove il monossido di carbonio (CO).

Campi elettromagnetici (EMF)

Questo apparecchio Philips è conforme a tutti gli standard relativi ai campi elettromagnetici (EMF). Se utilizzato in modo appropriato seguendo le istruzioni contenute nel presente manuale utente, l'apparecchio consente un utilizzo sicuro come confermato dai risultati scientifici attualmente disponibili.

Prima di utilizzare l'apparecchio per la prima volta

Inserimento del filtro per il gas

L'apparecchio viene fornito con tutti i filtri già montati, tranne il filtro per il gas.

Consiglio: appoggiate l'apparecchio al muro per aumentarne la stabilità durante la rimozione o l'inserimento dei filtri.

Nota: assicuratevi di inserire i filtri nella posizione corretta (con la freccia rivolta verso l'alto).

Nota: l'apparecchio viene fornito con un dispositivo di sicurezza. Se non vengono inseriti correttamente il filtro antiparticelle, il filtro per il gas e il pannello anteriore, non sarà possibile accendere l'apparecchio.

- 1** Inserite le dita nelle rientranze dei pannelli laterali. (fig. 2)
- 2** Estraiete delicatamente la parte superiore del pannello anteriore dall'apparecchio (1), quindi sollevate il pannello e rimuovetelo (2) (fig. 3).
- 3** Per rimuovere il filtro antiparticelle, afferrate le maniglie del filtro su entrambi i lati e fate scorrere delicatamente il filtro fuori dall'apparecchio. (fig. 4)
- 4** Rimuovete tutto il materiale di imballo del filtro per il gas e inserite il filtro nell'apparecchio. (fig. 5)
 - Il filtro per il gas può essere inserito solo dopo aver rimosso il filtro antiparticelle.
- 5** Per inserire il filtro antiparticelle, fatelo scorrere nell'apparecchio fino a bloccarlo in posizione (fig. 6).

- 6** Per reinserire il pannello anteriore, inserite prima il bordo inferiore (1), quindi premete la parte superiore fino a farla scattare in posizione (2) (fig. 7).

Modalità d'uso dell'apparecchio

AC4064/AC4054

- 1** Inserite la spina nella presa di corrente a muro
- La spia di standby si accende (fig. 8).
- 2** Premete il pulsante di selezione delle funzioni una o più volte per selezionare la funzione e l'impostazione richieste (fig. 9).
- La spia corrispondente si accende, mentre la spia di standby si spegne.
- **Funzione SmartAir Control:** il sensore dell'aria integrato determina la qualità dell'aria dell'ambiente e seleziona automaticamente la velocità appropriata. Nei primi minuti dopo aver selezionato la funzione SmartAir Control, l'indicatore della qualità dell'aria lampeggia per indicare che il corrispondente sensore sta misurando la qualità dell'aria dell'ambiente. Dopo circa 5 minuti, si accende la spia verde dell'indicatore se la qualità dell'aria è buona o la spia rossa in caso contrario (fig. 10).
 - **Funzione BoostPower:** l'apparecchio funziona ad alta velocità per 30 minuti (la spia BoostPower è accesa), quindi passa automaticamente alla funzione Smart Air Control (la spia BoostPower si spegne e si accende la spia SmartAir Control) (fig. 11).
 - **Velocità:** l'apparecchio funziona alla velocità selezionata dall'utente.
 - = velocità bassa
 - = velocità media
 - = velocità alta
- 3** Per arrestare il funzionamento dell'apparecchio, premete il pulsante di selezione delle funzioni finché non si accende la spia di standby (fig. 12).
- 4** Staccate la spina dalla presa di corrente.

Funzione timer

- 1** Inserite la spina nella presa e selezionate la funzione e l'impostazione desiderate come descritto in precedenza.
- 2** Premete il pulsante del timer per impostare il tempo di funzionamento (1, 4 o 8 ore) (fig. 13).
- La spia del timer corrispondente si accende (fig. 14).
 - Per disattivare la funzione timer, premete il pulsante del timer e tenetelo premuto finché non si spegne la spia del timer.
 - Trascorso il tempo impostato, l'apparecchio passa automaticamente in modalità standby.

Nota: per interrompere il processo di pulizia dell'aria prima che sia trascorso il tempo impostato, premete il pulsante di selezione delle funzioni finché non si accende la spia di standby.

AC4062/AC4052

- 1** Inserite la spina nella presa di corrente a muro
- 2** Premete il pulsante on/off per accendere l'apparecchio. (fig. 15)
- 3** Impostate il cursore della velocità sulla velocità desiderata: bassa, media o alta (fig. 16).
- = velocità bassa
 - = velocità media
 - = velocità alta
- La spia della velocità corrispondente si accende.
- 4** Premete il pulsante on/off per accendere l'apparecchio e scollegatelo dalla presa.

Pulizia e manutenzione

Togliete sempre la spina dalla presa di corrente prima di pulire l'apparecchio.

Non pulite il corpo dell'apparecchio, il filtro antiparticelle e il filtro per il gas con l'acqua o altri tipi di liquidi o detergenti.

Corpo dell'apparecchio

Pulite regolarmente la parte interna ed esterna del corpo dell'apparecchio per evitare che la polvere si accumuli.

- 1** Utilizzate un panno morbido e asciutto per eliminare la polvere dal corpo dell'apparecchio.
- 2** Pulite l'ingresso e l'uscita dell'aria con un aspirapolvere.

Sensore della qualità dell'aria

Se il sensore della qualità dell'aria è sporco, le rilevazioni diventano inaffidabili.

- 1** Rimuovete la sporcizia con una spazzola morbida o con l'aspirapolvere.

Filtro antiparticelle e filtro per il gas

- 1** Rimuovete i filtri dall'apparecchio (vedere il capitolo "Come sostituire il filtro", sezione "Rimozione dei filtri").

- 2** Rimuovete lo sporco visibile con un aspirapolvere.

non pulite mai il filtro antiparticelle e il filtro per il gas con l'acqua o altri tipi di liquidi o detergenti. Se i filtri si bagnano, gettateli e sostituiteli con nuovi filtri.

Nota: in normali condizioni d'uso, si consiglia di esporre il filtro per il gas alla luce diretta del sole in una stanza con ventilazione naturale per 3 o 4 ore ogni 4 mesi. Ciò consente di mantenere ottimali le prestazioni e allunga la durata del filtro. In caso di condizioni d'uso non ottimali (un ambiente dove si fuma, una stanza appena ristrutturata, uso non domestico, ecc.) e di utilizzo più frequente, si consiglia di eseguire questa operazione più spesso.

Prefiltro

- 1** Pulite il prefiltro con un aspirapolvere.

Nota: il prefiltro può essere anche lavato con l'acqua.

- 2** In questo caso, asciugatelo accuratamente prima di reinserirlo nell'apparecchio.

Come sostituire il filtro

Filtro antiparticelle

- Con una corretta manutenzione, in condizioni d'uso normali e in un ambiente senza fumatori, il filtro antiparticelle dura circa 5 anni (vedere il capitolo "Pulizia e manutenzione").
- Sostituite il filtro antiparticelle quando il colore del filtro corrisponde al colore appropriato della relativa sezione dell'etichetta di sostituzione del filtro.

Etichetta di sostituzione del filtro

- L'apparecchio (e ciascun nuovo filtro) viene fornito con un'etichetta di sostituzione del filtro contenente due sezioni: (fig. 17)
 - una sezione di colore marrone scuro (il colore delle macchie di tabacco) per gli ambienti dove si fuma;
 - una sezione di colore grigio scuro (il colore dello sporco e della polvere) per gli ambienti dove non si fuma.

Potete attaccare l'etichetta di sostituzione del filtro sul lato della superficie del filtro antiparticelle come riferimento.

► Il nuovo filtro antiparticelle è disponibile per i seguenti numeri di modello:

- AC4105 per il sistema CleanAir AC4054/AC4052
- AC4106 per il sistema CleanAir AC4064/AC4062

Filtro per il gas

Con una corretta manutenzione e in condizioni d'uso normali, il filtro per il gas dura circa 5 anni (vedere il capitolo "Pulizia e manutenzione").

Nota: potrebbe essere necessario sostituire anticipatamente il filtro per il gas in caso di condizioni d'uso non ottimali (ambienti dove si fuma, stanze appena ristrutturate, uso non domestico, ecc.) e di manutenzione insufficiente.

- Sostituite il filtro per il gas nel caso in cui non rimuova più gli odori in modo veloce e completo.
- Il nuovo filtro per il gas è disponibile per i seguenti numeri di modello:
 - AC4115 per il sistema CleanAir AC4054/AC4052
 - AC4116 per il sistema CleanAir AC4064/AC4062

Rimozione dei filtri

Consiglio: Appoggiate l'apparecchio al muro per aumentarne la stabilità durante la rimozione o l'inserimento dei filtri.

- 1 Inserite le dita nelle rientranze dei pannelli laterali. Estraiete delicatamente la parte superiore del pannello anteriore dall'apparecchio (1), quindi sollevate il pannello e rimuovetelo (2) (fig. 3).
- 2 Per rimuovere il filtro antiparticelle, afferrate le maniglie del filtro su entrambi i lati e fate scorrere delicatamente il filtro fuori dall'apparecchio. (fig. 4)
- 3 Per rimuovere il filtro per il gas, fatelo scorrere fuori dall'apparecchio (fig. 18).
 - Il filtro per il gas può essere rimosso solo dopo aver rimosso il filtro antiparticelle.
- 4 Per rimuovere il prefiltro, fatelo scorrere fuori dall'apparecchio (fig. 19).

Inserimento dei filtri

Consiglio: appoggiate l'apparecchio al muro per aumentarne la stabilità durante la rimozione o l'inserimento dei filtri.

Nota: assicuratevi di inserire i filtri nella posizione corretta (con la freccia rivolta verso l'alto).

Nota: l'apparecchio viene fornito con un dispositivo di sicurezza. Se non vengono inseriti correttamente il filtro antiparticelle, il filtro per il gas e il pannello anteriore, non sarà possibile accendere l'apparecchio.

- 1 Inserite il filtro per il gas nell'apparecchio. (fig. 5)
- 2 Inserite il filtro antiparticelle nell'apparecchio (fig. 6).
- 3 Inserite il prefiltro nell'apparecchio. (fig. 20)
- 4 Per reinserire il pannello anteriore, inserite prima il bordo inferiore (1), quindi premete la parte superiore fino a farla scattare in posizione (2) (fig. 7).

Garanzia e assistenza

Per ulteriori informazioni o eventuali problemi, visitate il sito Web Philips all'indirizzo www.philips.com oppure contattate il Centro Assistenza Clienti Philips locale (il numero di telefono è riportato nell'opuscolo della garanzia). Qualora non fosse disponibile un Centro Assistenza Clienti locale, rivolgetevi al rivenditore autorizzato Philips oppure contattate il Reparto assistenza Philips Domestic Appliances & Personal Care BV.

Tutela dell'ambiente

- Per contribuire alla tutela dell'ambiente, non smaltite l'apparecchio insieme ai rifiuti domestici ma consegnatelo a un centro di raccolta ufficiale (fig. 21).

Domande frequenti

Nel presente capitolo vengono riportate le domande più frequenti relative all'apparecchio. Se non riuscite a trovare una risposta esaustiva alla vostra domanda, rivolgetevi al Centro assistenza Clienti del vostro paese.

Indicazioni generali:

Domanda	Risposta
Perché la modalità funzione/tempo selezionata non funziona?	L'apparecchio potrebbe essere in modalità standby o spento.
Perché l'apparecchio non funziona?	Potrebbe esserci un problema di alimentazione. Verificate che la spina sia inserita correttamente nella presa a muro. L'apparecchio potrebbe non essere acceso. AC4064/AC4054: premete il pulsante di selezione delle funzioni. AC4062/AC4052: premete il pulsante on/off.
	Il filtro antiparticelle, il filtro per il gas o il pannello anteriore potrebbero non essere posizionati correttamente. Reinserire i filtri e il pannello anteriore. Se sono stati eseguiti i controlli descritti e il problema persiste, potrebbe trattarsi di un malfunzionamento. Scollegate l'apparecchio e consegnatelo al rivenditore o a un centro assistenza autorizzato Philips.
Perché l'aria pulita non viene emessa correttamente dall'uscita dell'aria?	Il prefiltro potrebbe essere ostruito. Pulite il prefiltro (vedere il capitolo "Pulizia e manutenzione"). Forse avete dimenticato di rimuovere l'involucro di plastica di un nuovo filtro. Rimuovete tale involucro prima di riaccendere l'apparecchio.
	L'ingresso o l'uscita dell'aria potrebbero essere ostruiti da oggetti esterni. Rimuovete tali oggetti.
Perché gli odori non vengono rimossi correttamente?	Il filtro per il gas potrebbe essere sporco o aver terminato la sua durata. Pulite il filtro per il gas (vedere il capitolo "Pulizia e manutenzione") o sostituitelo (vedere il capitolo "Come sostituire il filtro").

Domanda	Risposta
	<p>Forse l'apparecchio viene usato in una stanza con una qualità dell'aria molto bassa. In questo caso, aprite le finestre per migliorare il ricircolo dell'aria.</p>
	<p>Forse l'apparecchio viene usato in una stanza molto più grande rispetto alle dimensioni previste. Utilizzate l'apparecchio in una stanza più piccola. Le dimensioni massime delle stanze consigliate sono 20m² per il modello AC4054/AC4052 e 40m² per il modello AC4064/AC4062.</p>
<p>Perché le particelle di polvere non vengono rimosse correttamente?</p>	<p>Il filtro antiparticelle potrebbe aver terminato la sua durata. Verificate il colore del filtro antiparticelle (vedere il capitolo "Come sostituire il filtro") e, se necessario, sostituitelo.</p>
	<p>Forse l'apparecchio viene usato in una stanza molto più grande rispetto alle dimensioni previste. Utilizzate l'apparecchio in una stanza più piccola. Le dimensioni massime delle stanze consigliate sono 20m² per il modello AC4054/AC4052 e 40m² per il modello AC4064/AC4062.</p>
<p>Perché le ventole non funzionano anche se l'apparecchio è collegato alla presa di corrente ed è acceso?</p>	<p>Potrebbe trattarsi di un malfunzionamento. Spegnete l'apparecchio, scollegatelo dalla presa e consegnatelo al rivenditore o a un centro assistenza autorizzato Philips.</p>
<p>Perché durante il funzionamento l'apparecchio produce un rumore insolito?</p>	<p>Il prefiltro potrebbe essere ostruito. Pulite il prefiltro (vedere il capitolo "Pulizia e manutenzione").</p>
	<p>Forse avete dimenticato di rimuovere l'involucro di plastica di un nuovo filtro. Rimuovete tale involucro prima di riaccendere l'apparecchio.</p>
	<p>L'ingresso o l'uscita dell'aria potrebbero essere ostruiti da oggetti esterni. Rimuovete tali oggetti.</p>
	<p>Potrebbe trattarsi di un malfunzionamento. Spegnete l'apparecchio, scollegatelo dalla presa e consegnatelo al rivenditore o a un centro assistenza autorizzato Philips.</p>
<p>Perché durante il funzionamento dall'apparecchio fuoriesce un odore di bruciato?</p>	<p>Potrebbe trattarsi di un malfunzionamento. Spegnete l'apparecchio, scollegatelo dalla presa e consegnatelo al rivenditore o a un centro assistenza autorizzato Philips.</p>

Algemene beschrijving (fig. 1)

- A** Luchtinlaat
- B** Luchtuitlaat
- C** Bedieningspaneel van de AC4064 en de AC4054
 - 1 Stand-by-lampje
 - 2 SmartAir Control-lampje
 - 3 BoostPower-lampje
 - 4 Snelheidslampjes voor lage, gemiddelde en hoge snelheid
 - 5 Luchtkwaliteitsindicator
 - 6 Functieselectieknop
 - 7 Timerlampjes (1, 4 of 8 uur)
 - 8 Timerknop
- D** Bedieningspaneel van de AC4062 en de AC4052
 - 1 Aan/uitknop
 - 2 Snelheidslampjes voor lage, gemiddelde en hoge snelheid
 - 3 Snelheidsregelaar
- E** Voorpaneel
- F** Deeltjesfilter (ESP-filter)
- G** Voorfilter
- H** Gasfilter (zeolietfilter)
- I** Luchtkwaliteitsensor (onder het voorfilter)
- J** Corona-oplader
- K** Uitsparing
- L** Behuizing van het apparaat
- M** Handgreep

Belangrijk

Lees deze gebruiksaanwijzing zorgvuldig door voordat u het apparaat gaat gebruiken. Bewaar de gebruiksaanwijzing om deze indien nodig te kunnen raadplegen.

- Controleer of het voltage aangegeven op de achterkant van het apparaat overeenkomt met de plaatselijke netspanning voordat u het apparaat aansluit.
- Indien het netsnoer beschadigd is, moet u het laten vervangen door Philips, een door Philips geautoriseerd servicecentrum of personen met vergelijkbare kwalificaties om gevaar te voorkomen.
- Gebruik het apparaat niet als het netsnoer of de stekker beschadigd is.
- Dit apparaat is niet bedoeld voor gebruik door personen (waaronder kinderen) met verminderde lichamelijke, zintuiglijke of geestelijke vermogens, of die gebrek aan ervaring of kennis hebben, tenzij iemand die verantwoordelijk is voor hun veiligheid toezicht op hen houdt of hen heeft uitgelegd hoe het apparaat dient te worden gebruikt.
- Houd toezicht op kinderen om te voorkomen dat ze met het apparaat gaan spelen.
- Als het stopcontact dat wordt gebruikt om het apparaat van stroom te voorzien, slecht is aangesloten, wordt de stekker van het apparaat heet. Zorg ervoor dat u het apparaat aansluit op een goed aangesloten stopcontact.
- Plaats en gebruik het apparaat altijd op een droge, stabiele, vlakke en horizontale ondergrond.
- Laat achter en aan beide zijden van het apparaat een ruimte van minstens 10 cm vrij.
- De luchtinlaat en -uitlaat mogen niet worden geblokkeerd. Leg dus geen voorwerpen boven op de luchtuitlaat of voor de luchtinlaat.
- Stoot niet met harde voorwerpen tegen het apparaat (dit geldt in het bijzonder voor de luchtinlaat en -uitlaat).
- Gebruik alleen het handvat aan de achterkant of de handgrepen aan beide zijden om het apparaat op te tillen of te verplaatsen.
- Steek nooit uw vingers of een voorwerp in de luchtuitlaat en -inlaat.

- Zorg ervoor dat er geen water of andere vloeistof in het apparaat terecht komt.
- Gebruik dit apparaat niet als u insectenwerende middelen die rook verspreiden hebt gebruikt. Gebruik dit apparaat ook niet in ruimten waar zich olieresten bevinden, waar wierook wordt gebrand, waar chemische dampen hangen of waar wordt gerookt.
- Gebruik het apparaat niet in de buurt van gasapparaten, verwarmingsapparatuur of open haarden.
- Haal altijd de stekker uit het stopcontact als u het apparaat niet meer gebruikt en voordat u het gaat schoonmaken.
- Gebruik het apparaat niet in een ruimte waar zich grote temperatuurverschillen voordoen, omdat hierdoor condens in het apparaat kan ontstaan.
- Plaats het apparaat op ten minste 2 meter afstand van elektronische apparatuur die radiogolven gebruikt, zoals TV's, radio's en radiografische klokken, om storingen te voorkomen.
- Dit apparaat heeft een beveiligingsmechanisme. Als u het deeltjesfilter, het gasfilter of het voorpaneel niet correct hebt geplaatst, kunt u het apparaat niet inschakelen.
- Als u het apparaat gebruikt in een ruimte waar de luchtkwaliteit slecht is (bijvoorbeeld door roken of koken of na een verbouwing) raden wij u nadrukkelijk aan de ramen open te zetten om zo de luchtcirculatie te verbeteren.
- Het apparaat is uitsluitend bedoeld voor huishoudelijk gebruik onder normale gebruiksomstandigheden.
- Gebruik het apparaat niet in vochtige ruimten of in ruimten met een hoge temperatuur, zoals een badkamer of keuken.
- Het apparaat verwijdert geen koolmonoxide (CO).

Elektromagnetische velden (EMV)

Dit Philips-apparaat voldoet aan alle richtlijnen met betrekking tot elektromagnetische velden (EMV). Mits het apparaat op de juiste wijze en volgens de instructies in deze gebruiksaanwijzing wordt gebruikt, is het veilig te gebruiken volgens het nu beschikbare wetenschappelijke bewijs.

Voor het eerste gebruik

Het gasfilter plaatsen

Het gasfilter moet nog in het apparaat worden geplaatst. Alle andere filters zijn reeds geplaatst.

Tip: Zet het apparaat bij het plaatsen of verwijderen van filters tegen een muur, zodat het stabiel staat.

Opmerking: Zorg ervoor dat u de filters juist plaatst (de pijl moet naar boven wijzen).

Opmerking: Dit apparaat heeft een beveiligingsmechanisme. Als u het deeltjesfilter, het gasfilter of het voorpaneel niet correct hebt geplaatst, kunt u het apparaat niet inschakelen.

- 1** Plaats uw vingers in de uitsparingen in de zijpanelen. (fig. 2)
- 2** Trek het bovenste gedeelte van het voorpaneel voorzichtig van het apparaat (1) en til het paneel vervolgens omhoog om het te verwijderen (2) (fig. 3).
- 3** Het deeltjesfilter verwijdert u door de handgrepen aan de beide zijanten vast te pakken en het filter voorzichtig uit het apparaat te schuiven. (fig. 4)
- 4** Verwijder al het verpakkingsmateriaal van het gasfilter en schuif het filter in het apparaat. (fig. 5)
 - U kunt het gasfilter pas plaatsen als u het deeltjesfilter hebt verwijderd.
- 5** Plaats het deeltjesfilter door dit in het apparaat te schuiven ('klik') (fig. 6).
- 6** Plaats het voorpaneel terug door eerst de onderkant in het apparaat te zetten (1) en vervolgens het bovenste gedeelte op zijn plaats te drukken (2) (fig. 7).

Het apparaat gebruiken

AC4064/AC4054

- 1 Steek de stekker in het stopcontact.
 - ▶ Het stand-by-lampje gaat branden (fig. 8).
- 2 Druk een of meerdere keren op de functieselectieknop om de gewenste functie en instelling te selecteren (fig. 9).

Het bijbehorende lampje gaat aan en het stand-by-lampje gaat uit.

- ▶ **SmartAir Control:** de ingebouwde luchtsensor bepaalt de luchtkwaliteit van de omgeving en selecteert automatisch de beste snelheid. Nadat u de SmartAir Control-functie hebt geselecteerd, knippert de luchtkwaliteitsindicator rood om aan te geven dat de luchtsensor de luchtkwaliteit van de omgeving aan het meten is. Als de luchtkwaliteit goed is, wordt de luchtkwaliteitsindicator na ongeveer 5 minuten groen. De indicator wordt rood als de luchtkwaliteit slecht is (fig. 10).
- ▶ **BoostPower:** het apparaat werkt 30 minuten op hoge snelheid (het BoostPower-lampje is aan) en schakelt vervolgens automatisch over op SmartAir Control (het BoostPower-lampje gaat uit en het SmartAir Control-lampje gaat aan) (fig. 11).
- ▶ **Snelheid:** het apparaat werkt op de door u geselecteerde snelheid.
 - = lage snelheid
 - = gemiddelde snelheid
 - = hoge snelheid

- 3 Als u het apparaat wilt uitzetten, druk dan op de functieselectieknop totdat het stand-by-lampje gaat branden (fig. 12).
- 4 Haal de stekker uit het stopcontact.

Timerfunctie

- 1 Steek de stekker in het stopcontact en selecteer de gewenste functie en instelling zoals hierboven beschreven.
- 2 Druk op de timerknop om de gebruikstijd in te stellen (1, 4 of 8 uur) (fig. 13).
 - ▶ Het bijbehorende timerlampje gaat aan (fig. 14).
 - ▶ U kunt de timer uitschakelen door de timerknop ingedrukt te houden totdat het timerlampje uitgaat.
 - ▶ Als de ingestelde tijd is verstreken, schakelt het apparaat automatisch naar de stand-by-modus.

Opmerking: Als u het luchtverversingsproces wilt beëindigen voordat de ingestelde tijd is verstreken, houd dan de functieselectieknop ingedrukt totdat het stand-by-lampje gaat branden.

AC4062/AC4052

- 1 Steek de stekker in het stopcontact.
- 2 Druk op de aan/uitknop om het apparaat in te schakelen. (fig. 15)
- 3 Stel met de snelheidsregelaar de gewenste snelheid in: laag, gemiddeld of hoog (fig. 16).
 - = lage snelheid
 - = gemiddelde snelheid
 - = hoge snelheid
- ▶ Het bijbehorende lampje gaat aan.
- 4 Druk op de aan/uitknop om het apparaat uit te schakelen en haal vervolgens de stekker uit het stopcontact.

Schoonmaken en onderhoud

Haal altijd de stekker uit het stopcontact voordat u het apparaat schoonmaakt.

Gebruik geen schoonmaakmiddelen, water of andere vloeistoffen om de behuizing van het apparaat, het deeltjesfilter of het gasfilter schoon te maken.

Behuizing van het apparaat

Maak de binnen- en buitenkant van de behuizing regelmatig schoon om te voorkomen dat het apparaat stoffig wordt.

- 1 Gebruik een droge, zachte doek om stof van de behuizing van het apparaat te vegen.
- 2 Gebruik een stofzuiger om de luchtinlaat en -uitlaat schoon te maken.

Luchtkwaliteitssensor

Als de luchtkwaliteitssensor vies is, wordt deze onbetrouwbaar.

- 1 Verwijder vuil met een zachte borstel of een stofzuiger.

Deeltjesfilter en gasfilter

- 1 Verwijder de filters uit het apparaat (zie 'De filters verwijderen' in hoofdstuk 'Filters vervangen').
- 2 Verwijder zichtbaar vuil met een stofzuiger.

Maak het deeltjesfilter en het gasfilter nooit schoon met water, een andere vloeistof of een schoonmaakmiddel. Als de filters nat worden, dient u ze te vervangen door nieuwe filters.

Opmerking: Wij adviseren u het gasfilter bij normaal gebruik elke 4 maanden 3 tot 4 uur in direct zonlicht te leggen in een kamer met een natuurlijke ventilatie. Hierdoor blijft het filter goed werken en heeft het een langere levensduur. Als het apparaat vaker of onder extremere omstandigheden wordt gebruikt (bijvoorbeeld in een rokerige omgeving, een net verbouwde kamer, of bij niet-huishoudelijk gebruik, enz.) dient u dit vaker te doen.

Voorfilter

- 1 Gebruik een stofzuiger om het voorfilter schoon te maken.

Opmerking: U kunt het voorfilter ook met water schoonmaken.

- 2 Als u het voorfilter met water hebt schoongemaakt, dient u het filter goed te laten drogen voordat u het terugplaatst in het apparaat.

Filters vervangen

Deeltjesfilter

- Het deeltjesfilter heeft een levensduur van ongeveer 5 jaar als het apparaat goed wordt onderhouden en alleen voor normaal huishoudelijk gebruik wordt ingezet in een omgeving waarin niet wordt gerookt (zie hoofdstuk 'Schoonmaken en onderhoud').
- Vervang het deeltjesfilter als de filterkleur overeenkomt met de kleur van het relevante deel van het filtervervangingslabel.

Filtervervangingslabel

- Het apparaat (en elk nieuw filter) wordt geleverd met een filtervervangingslabel met twee delen: (fig. 17)
 - een deel met een donkerbruine kleur (de kleur van nicotinevlekken) voor omgevingen waarin wordt gerookt;

- een deel met een donkergrijze kleur (de kleur van vuil en stof) voor omgevingen waarin niet wordt gerookt.

U kunt het filtervervangingslabel aan de zijkant van het deeltjesfilter plakken, zodat u precies kunt zien wanneer het filter aan vervanging toe is.

► **Nieuwe deeltjesfilters zijn verkrijgbaar onder de volgende typenummers:**

- AC4105 voor CleanAir System AC4054/AC4052
- AC4106 voor CleanAir System AC4064/AC4062

Gasfilter

Het gasfilter heeft een levensduur van ongeveer 5 jaar als het apparaat goed wordt onderhouden en alleen voor normaal huishoudelijk gebruik wordt ingezet (zie hoofdstuk 'Schoonmaken en onderhoud').

Opmerking: Als het apparaat onder extremere omstandigheden wordt gebruikt (bijvoorbeeld in een rokerige omgeving, een net verbouwde kamer, of bij niet-huishoudelijk gebruik, enz.) of niet goed wordt onderhouden, moet u het gasfilter mogelijk eerder vervangen.

► Vervang het gasfilter als geuren niet meer snel en doeltreffend worden verwijderd.

► **Nieuwe gasfilters zijn verkrijgbaar onder de volgende typenummers:**

- AC4115 voor CleanAir System AC4054/AC4052
- AC4116 voor CleanAir System AC4064/AC4062

De filters verwijderen

Tip: Zet het apparaat bij het plaatsen of verwijderen van filters tegen een muur, zodat het stabiel staat.

- 1 Plaats uw vingers in de uitsparingen in de zijpanelen. Trek het bovenste gedeelte van het voorpaneel voorzichtig van het apparaat (1) en til het paneel vervolgens omhoog om het te verwijderen (2) (fig. 3).
- 2 Het deeltjesfilter verwijdert u door de handgrepen aan de beide zijkanten vast te pakken en het filter voorzichtig uit het apparaat te schuiven. (fig. 4)
- 3 Het gasfilter verwijdert u door dit uit het apparaat te schuiven (fig. 18).
- U kunt het gasfilter pas verwijderen als u het deeltjesfilter hebt verwijderd.
- 4 Het voorfilter verwijdert u door dit uit het apparaat te schuiven (fig. 19).

De filters plaatsen

Tip: Zet het apparaat bij het plaatsen of verwijderen van filters tegen een muur, zodat het stabiel staat.

Opmerking: Zorg ervoor dat u de filters juist plaatst (de pijl moet naar boven wijzen).

Opmerking: Dit apparaat heeft een beveiligingsmechanisme. Als u het deeltjesfilter, het gasfilter of het voorpaneel niet correct hebt geplaatst, kunt u het apparaat niet inschakelen.

- 1 Schuif het gasfilter in het apparaat. (fig. 5)
- 2 Schuif het deeltjesfilter in het apparaat (fig. 6).
- 3 Schuif het voorfilter in het apparaat. (fig. 20)
- 4 Plaats het voorpaneel terug door eerst de onderkant in het apparaat te zetten (1) en vervolgens het bovenste gedeelte op zijn plaats te drukken (2) (fig. 7).

Garantie en service

Als u informatie nodig hebt of als u een probleem hebt, bezoek dan de Philips-website (www.philips.com), of neem contact op met het Philips Customer Care Centre in uw land (u vindt het telefoonnummer in het 'worldwide guarantee'-vouwblad). Als er geen Customer Care Centre in uw land is, ga dan naar uw Philips-dealer of neem dan contact op met de afdeling Service van Philips Domestic Appliances and Personal Care BV.

Milieu

- **Gooi het apparaat aan het einde van zijn levensduur niet weg met het normale huisvuil, maar lever het in op een door de overheid aangewezen inzamelpunt om het te laten recyclen. Op die manier levert u een bijdrage aan een schonere leefomgeving (fig. 21).**

Veelgestelde vragen

In dit hoofdstuk vindt u de meestgestelde vragen over het apparaat. Als u het antwoord op uw vraag niet kunt vinden, neem dan contact op met het Customer Care Centre in uw land.

Algemeen:

Vraag	Antwoord
Waarom werkt de geselecteerde functie of de timermodus niet?	Het apparaat staat in de stand-bymodus of is uitgeschakeld.
Waarom werkt het apparaat niet?	Er is een probleem met de aansluiting. Controleer of de stekker goed in het stopcontact zit. Het apparaat is mogelijk uitgeschakeld. AC4064/AC4054: druk op de functieselectieknop. AC4062/AC4052: druk op de aan/uitknop.
	Het deeltjesfilter, het gasfilter of het voorpaneel zijn niet goed geplaatst. Plaats de filters en het voorpaneel opnieuw.
	Als u de bovenstaande zaken hebt gecontroleerd maar het apparaat het nog steeds niet doet, is het wellicht defect. Haal de stekker uit het stopcontact en breng het apparaat naar uw Philips-dealer of een door Philips geautoriseerd servicecentrum.
Waarom komt de schone lucht niet gelijkmatig uit de luchtuitlaat?	Het voorfilter zit mogelijk verstopt. Maak het voorfilter schoon (zie hoofdstuk 'Schoonmaken en onderhoud'). U bent mogelijk vergeten de plastic wikkel van een nieuw filter te verwijderen. Verwijder de plastic wikkel voordat u het apparaat weer inschakelt.
	De luchtinlaat of -uitlaat wordt geblokkeerd door een extern voorwerp. Verwijder het voorwerp dat de luchtinlaat of -uitlaat blokkeert.
Waarom worden geuren niet goed verwijderd?	Het gasfilter is vies of heeft het einde van zijn levensduur bereikt. Maak het gasfilter schoon (zie hoofdstuk 'Schoonmaken en onderhoud') of vervang het (zie hoofdstuk 'Filters vervangen').

Vraag	Antwoord
	Mogelijk gebruikt u het apparaat in een ruimte met een zeer slechte luchtkwaliteit. Doe in dit geval de ramen open om de luchtcirculatie te verbeteren.
	Mogelijk gebruikt u het apparaat in een ruimte die veel groter is dan de ruimte waarvoor het apparaat eigenlijk is bedoeld. Verplaats het apparaat naar een kleinere ruimte. De aanbevolen oppervlakte is 20 m ² voor de AC4054 en de AC4052 en 40 m ² voor de AC4064 en de AC4062.
Waarom worden stofdeeltjes niet goed verwijderd?	Het deeltjesfilter heeft het einde van zijn levensduur bereikt. Controleer de kleur van het deeltjesfilter (zie hoofdstuk 'Filters vervangen') en vervang het filter als dit nodig is.
	Mogelijk gebruikt u het apparaat in een ruimte die veel groter is dan de ruimte waarvoor het apparaat eigenlijk is bedoeld. Verplaats het apparaat naar een kleinere ruimte. De aanbevolen oppervlakte is tot 20 m ² voor de AC4054 en de AC4052 en tot 40 m ² voor de AC4064 en de AC4062.
Waarom werken de ventilatoren niet, hoewel het apparaat is aangesloten en is ingeschakeld?	Het apparaat is mogelijk defect. Schakel het apparaat uit en haal de stekker uit het stopcontact. Breng het apparaat naar uw Philips-dealer of een door Philips geautoriseerd servicecentrum.
Waarom maakt het apparaat tijdens gebruik een vreemd geluid?	Het voorfilter zit mogelijk verstopt. Maak het voorfilter schoon (zie hoofdstuk 'Schoonmaken en onderhoud').
	U bent mogelijk vergeten de plastic wikkel van een nieuw filter te verwijderen. Verwijder de plastic wikkel voordat u het apparaat weer inschakelt.
	De luchtinlaat of -uitlaat wordt geblokkeerd door een extern voorwerp. Verwijder het voorwerp dat de luchtinlaat of -uitlaat blokkeert.
	Het apparaat is mogelijk defect. Schakel het apparaat uit en haal de stekker uit het stopcontact. Breng het apparaat naar uw Philips-dealer of een door Philips geautoriseerd servicecentrum.
Waarom ruik ik een brandlucht als het apparaat in gebruik is?	Het apparaat is mogelijk defect. Schakel het apparaat uit en haal de stekker uit het stopcontact. Breng het apparaat naar uw Philips-dealer of een door Philips geautoriseerd servicecentrum.

Generell beskrivelse (fig. 1)

- A** Åpning for innluft
- B** Åpning for utluft
- C** Kontrollpanel AC4064/AC4054
 - 1 Standby-lampe
 - 2 SmartAir Control-lampe
 - 3 BoostPower-lampe
 - 4 Hastighetslamper for lav hastighet, middels hastighet og høy hastighet
 - 5 Indikator for luftkvalitet
 - 6 Knapp for funksjonsvalg
 - 7 Timerlamper (1, 4 eller 8 timer)
 - 8 Timer-knapp
- D** Kontrollpanel AC4062/AC4052
 - 1 Av/på-knapp
 - 2 Hastighetslamper for lav hastighet, middels hastighet og høy hastighet
 - 3 Skyvebryter for hastighetsvalg
- E** Frontpanel
- F** Partikkelfilter (ESP-filter)
- G** Forfilter
- H** Gassfilter (zeolitt-filter)
- I** Sensor for luftkvalitet (under forfilteret)
- J** Corona-feltlader
- K** Fordypning
- L** Apparatkabinett
- M** Håndtak

Viktig

Les denne brukerveiledningen nøye før du bruker apparatet, og ta vare på den for senere referanse.

- **Før du kobler til apparatet, må du kontrollere at spenningen som er angitt på baksiden av apparatet, stemmer overens med nettspenningen.**
- **Hvis ledningen er ødelagt, må den alltid skiftes ut av Philips, et servicesenter som er godkjent av Philips, eller lignende kvalifisert personell, slik at man unngår farlige situasjoner.**
- **Du må ikke bruke apparatet hvis ledningen eller støpset er ødelagt.**
- **Dette apparatet er ikke tiltenk bruk av personer (inkludert barn) som har nedsatt sanseevne eller fysisk eller psykisk funksjonsevne, eller personer som ikke har erfaring eller kunnskap, unntatt hvis de får tilsyn eller instruksjoner om bruk av apparatet av en person som er ansvarlig for sikkerheten.**
- **Pass på at barn er under tilsyn, slik at de ikke leker med apparatet.**
- **Hvis veggkontakten som brukes til apparatet, har dårlig kontakt, blir støpset på apparatet varmt. Kontroller at du setter støpset i en veggkontakt som er ordentlig tilkoblet.**
- **Plasser og bruk alltid apparatet på en tørr, stabil og horisontal overflate.**
- **La det være minst 10 cm ledig plass bak og på begge sider av apparatet.**
- **Åpningene for innluft og utluft må ikke blokkeres, f.eks. ved å plassere gjenstander foran åpningene.**
- **Du bør unngå å dunke på apparatet (spesielt på åpningene for innluft og utluft) med harde gjenstander.**
- **Du bør alltid løfte eller flytte apparatet ved å holde i håndtakene bak eller på begge sider av apparatet.**
- **Du bør ikke putte fingrene eller gjenstander inn i åpningene for innluft eller utluft.**
- **Du bør ikke la det komme vann eller andre væsker inn i apparatet.**

- ▶ Du bør ikke bruke dette apparatet når du har brukt insektmidler som avgir røyk innendørs eller på steder med oljete restprodukter, røkelse som brennes, gnister fra tente sigaretter eller kjemisk damp.
- ▶ Du bør ikke bruke apparatet i nærheten av gassdrevne apparater, varmeapparater eller peiser.
- ▶ Du bør alltid koble fra apparatet etter bruk og før du rengjør det.
- ▶ Du bør ikke bruke apparatet i rom der temperaturen svinger kraftig. Dette kan føre til kondens inne i apparatet.
- ▶ Plasser apparatet minst to meter unna elektriske apparater som bruker radiobølger gjennom luften, for eksempel TVer, radioer og radiokontrollerte klokker. Dette er for å unngå forstyrrelser.
- ▶ Apparatet er utstyrt med en sikkerhetsenhet. Hvis du ikke har montert partikkelfilteret, gassfilteret og frontpanelet ordentlig, kan du ikke slå på apparatet.
- ▶ Hvis luftkvaliteten innendørs er dårlig (p.g.a. røyking, matlaging eller etter oppussing), anbefaler vi på det sterkeste at du åpner vinduene mens du bruker apparatet. Dette er for å forbedre luftsirkulasjonen.
- ▶ Apparatet er kun ment til bruk i hustander under vanlige driftsforhold.
- ▶ Du bør ikke bruke apparatet i våte omgivelser eller omgivelser med høy romtemperatur, for eksempel på badet eller på kjøkkenet.
- ▶ Apparatet fjerner ikke karbonmonoksid (CO).

Elektromagnetiske felt (EMF)

Dette Philips-apparatet overholder alle standarder som gjelder for elektromagnetiske felt (EMF). Hvis det håndteres riktig og i samsvar med instruksjonene i denne brukerveiledningen, er det trygt å bruke det ut fra den kunnskapen vi har per dags dato.

Før første gangs bruk

Sette på plass gassfilteret

Apparatet leveres med alle filtrene installert, unntatt gassfilteret.

Tips: Plasser apparatet mot en vegg for bedre stabilitet når du fjerner eller setter på plass filtrene.

Merk: Kontroller at du setter på plass filtrene i riktig posisjon (med pilen pekende oppover).

Merk: Apparatet er utstyrt med en sikkerhetsenhet. Hvis du ikke har montert partikkelfilteret, gassfilteret og frontpanelet ordentlig, kan du ikke slå på apparatet.

- 1** Plasser fingrene i fordypningene på sidepanelene. (fig. 2)
- 2** Trekk forsiktig den øvre delen av frontpanelet av apparatet (1), og løft deretter panelet oppover for å fjerne det (2) (fig. 3).
- 3** Hold i håndtakene på begge sider av partikkelfilteret, og skyv forsiktig filteret ut av apparatet for å fjerne det. (fig. 4)
- 4** Fjern alt innpakningsmaterialet fra gassfilteret, og skyv filteret inn i apparatet. (fig. 5)
 - ▶ Du kan bare montere filteret etter at du har fjernet partikkelfilteret.
- 5** Skyv partikkelfilteret inn i apparatet (du skal høre et klikk) for å sette det på plass (fig. 6).
- 6** Skyv den nederste kanten inn først (1) og trykk deretter den øverste delen (2) på plass for å sette på det frontpanelet (fig. 7).

Bruke apparatet

AC4064/AC4054

- 1** Sett støpselet inn i stikkkontakten.

➤ Standby-lampen tennes (fig. 8).

2 Trykk på knappen for funksjonsvalg for å velge nødvendig funksjon og innstilling (fig. 9).

Tilsvarende lampe tennes, og standby-lampen slukkes.

➤ **SmartAir Control:** Den innebygde luftsensoren avgjør kvaliteten på omgivelsesluften og velger automatisk den best egnede hastigheten. I de første minuttene etter at du velger SmartAir Control-funksjonen, blinker indikatoren for luftkvalitet rødt for å indikere at sensoren for luftkvalitet måler kvaliteten på omgivelsesluften. Etter ca. 5 minutter, lyser indikatoren for luftkvalitet grønt hvis luftkvaliteten er god eller rødt hvis luftkvaliteten er dårlig (fig. 10).

➤ **BoostPower:** Apparatet kjører ved høy hastighet i 30 minutter (BoostPower-lampen lyser) og bytter deretter automatisk til Smart Air Control (BoostPower-lampen slukkes og SmartAir Control-lampen tennes) (fig. 11).

➤ **Hastighet:** Apparatet bruker den hastigheten du velger.

- = lav hastighet
- = middels hastighet
- = høy hastighet

3 Trykk på knappen for funksjonsvalg til standby-lampen tennes, for at apparatet skal stanse (fig. 12).

4 Koble fra apparatet.

Timerfunksjon

1 Sett støpselet i stikkkontakten og velg den nødvendige funksjonen og innstillingen som beskrevet ovenfor.

2 Trykk på timerknappen for å angi driftstiden (1, 4 eller 8 timer) (fig. 13).

➤ Tilsvarende timerlampe tennes (fig. 14).

➤ Trykk på timerknappen, og hold den nede til timerlampen slukkes for å deaktivere timerfunksjonen.

➤ Når den angitte tiden har gått, går apparatet automatisk til standby-modus.

Merk: Hvis du vil stanse luftrensprosessen før den angitte tiden har gått, kan du trykke på knappen for funksjonsvalg til standby-lampen tennes.

AC4062/AC4052

1 Sett støpselet inn i stikkkontakten.

2 Trykk på av/på-knappen for å slå på apparatet. (fig. 15)

3 Sett skyvebryteren for hastighet til ønsket hastighet: lav, middels eller høy (fig. 16).

- = lav hastighet
- = middels hastighet
- = høy hastighet

➤ Tilsvarende hastighetslampe tennes.

4 Trykk på av/på-knappen for å slå av apparatet og koble det fra.

Rengjøring og vedlikehold

Trekk alltid ut støpselet før du rengjør apparatet.

Du må ikke rengjøre apparatet, partikkelfilteret og gassfilteret med vann eller en annen væske eller rengjøringsmiddel.

Apparatkabinett

Rengjør regelmessig innsiden og utsiden av kabinettet for å forhindre at det samler seg støv både på innsiden og utsiden.

- 1 Tørk bort støv med en tørr, myk klut fra apparatkabinettet.
- 2 Rengjør åpningen for innluft og utluft med en støvsuger.

Luftkvalitetssensor

Hvis luftkvalitetssensoren er skitten, blir den upålitelig.

- 1 Fjern smuss med en myk børste eller med en støvsuger.

Partikkelfilter og gassfilter

- 1 Fjern filterene fra apparatet (se delen Fjerne filterene i avsnittet Utskifting av filter).
- 2 Fjern synlig smuss med en støvsuger.

Du skal ikke rengjøre partikkelfilteret og gassfilteret med vann eller annen væske eller rengjøringsmiddel. Hvis filteret blir vått, må du kaste det og skifte det ut med et nytt filter.

Merk: Under normale bruksforhold anbefaler vi at du plasserer gassfilteret i direkte sollys i et rom med naturlig ventilasjon i 3 til 4 timer hver fjerde måned. Det vil hjelpe til med å opprettholde god filterytelse, og det forlenger filterets levetid. Når det gjelder mer ekstreme bruksforhold (røykfylt miljø, nyoppusset rom, kommersiell bruk osv.) og hyppigere bruk, må du gjøre dette oftere.

Forfilter

- 1 Rengjør forfilteret med en støvsuger.

Merk: Du kan også rengjøre forfilteret med vann.

- 2 Hvis du har rengjort forfilteret med vann, må det tørkes ordentlig før det settes på plass i apparatet igjen.

Utskifting av filter

Partikkelfilter

- Når det gjelder vanlige husholdninger i et ikke-røyk-miljø, og med riktig vedlikehold (se avsnittet Rengjøring og vedlikehold), varer filteret i ca. 5 år.
- Skift ut partikkelfilteret når filterfargen passer til fargen i den riktige delen på filterutsiftingsetiketten.

Filterutsiftingsetikett

- Apparatet (og hvert nye filter) leveres med en filterutsiftingsetikett med to deler: (fig. 17)
 - en del med mørkebrun farge (fargen av tobakksflekker) for røykfylte miljøer;
 - en del med mørkegrå farge (fargen av smuss og støv) for ikke-røyk-miljøer.

Du kan feste filterutsiftingsetiketten på siden av partikkelfilteroverflaten for fremtidig referanse.

- Nye partikkelfilter finnes under følgende typenummer:

- AC4105 for CleanAir System AC4054/AC4052
- AC4106 for CleanAir System AC4064/AC4062

Gassfilter

Når det gjelder vanlige husholdninger, med riktig vedlikehold (se avsnittet Rengjøring og vedlikehold), varer gassfilteret i ca. 5 år.

Merk: Du må kanskje skifte ut gassfilteret oftere under mer ekstreme bruksforhold (røykfylt miljø, nyoppusset rom, kommersiell bruk osv.), og ved utilstrekkelig vedlikehold.

- ▶ Skift ut gassfilteret hvis det ikke fjerner lukt raskt og effektivt lenger.
- ▶ Nye gassfiltre finnes under følgende typenummer:
 - AC4115 for CleanAir System AC4054/AC4052
 - AC4116 for CleanAir System AC4064/AC4062

Fjerne filtrene

Tips: Plasser apparatet mot en vegg for bedre stabilitet når du fjerner eller setter på plass filtrene.

- 1** Plasser fingrene i fordypningene i sidepanelene. Trekk forsiktig den øvre delen av apparatet (1), og løft deretter panelet oppover og fjern de (2) (fig. 3).
- 2** Hold i håndtakene på begge sider av partikkelfilteret, og skyv det forsiktig filteret ut av apparatet for å fjerne det. (fig. 4)
- 3** Skyv gassfilteret ut av apparatet for å fjerne det (fig. 18).
 - ▶ Du kan bare fjerne gassfilteret etter at du har fjernet partikkelfilteret.
- 4** Skyv forfilteret ut av apparatet for å fjerne det (fig. 19).

Sett på plass filtrene

Tips: Plasser apparatet mot en vegg for bedre stabilitet når du fjerner eller setter på plass filtrene.

Merk: Kontroller at du setter på plass filtrene i riktig posisjon (med pilen pekende oppover).

Merk: Apparatet er utstyrt med en sikkerhetsenhet. Hvis du ikke har montert partikkelfilteret, gassfilteret og frontpanelet ordentlig, kan du ikke slå på apparatet.

- 1** Skyv gassfilteret inn i apparatet. (fig. 5)
- 2** Skyv partikkelfilteret inn i apparatet (fig. 6).
- 3** Skyv forfilteret inn i apparatet. (fig. 20)
- 4** Skyv den nederste kanten inn først (1) og trykk deretter den øverste delen (2) på plass for å sette på frontpanelet (fig. 7).

Garanti og service

Hvis du trenger service eller informasjon, kan du gå til Philips' Internett-sider på www.philips.com eller ta kontakt med Philips' kundestøtte der du er (du finner telefonnummeret i garantiheftet). Hvis det ikke finnes noen Philips-kundestøtte der du bor, kan du ta kontakt med den lokale Philips-forhandleren eller serviceavdelingen ved Philips Domestic Appliances and Personal Care BV.

Miljø

- ▶ Ikke kast apparatet som restavfall når det ikke kan brukes lenger. Lever det på en gjenvinningsstasjon. Ved å gjøre dette hjelper du til med å ta vare på miljøet (fig. 21).

Vanlige spørsmål

I dette avsnittet finner du en oversikt over de vanligste spørsmålene som stilles om apparatet. Hvis du ikke finner svar på spørsmålet ditt her, kan du ta kontakt med kundestøtten der du bor.

Generelt:

Spørsmål	Svar
Hvorfor fungerer ikke den valgte funksjonen/tidsmodusen?	Apparatet er kanskje i standby-modus eller er kanskje avslått.
Hvorfor virker ikke apparatet?	Det kan ha oppstått et problem med koblingen. Kontroller om støpselet står riktig i stikkontakten.
	Apparatet er kanskje ikke slått på. AC4064/AC4054: Trykk på knappen for funksjonsvalg. AC4062/AC4052: Trykk på av/på-knappen.
	Partikkelfilteret, gassfilteret eller frontpanelet er kanskje ikke satt ordentlig på plass. Sett på filterene og frontpanelet på nytt.
	Hvis du har utført de ovenfor nevnte kontrollene og apparatet fortsatt ikke fungerer, kan det være en feil på apparatet. Koble fra apparatet og ta det med til Philips-forhandleren eller et autorisert Philips-servicesenter.
Hvorfor kommer det ikke en jevn strøm med luft gjennom åpningen for luftutslipp?	Forfilteret er kanskje tilstoppet. Rengjør forfilteret (se avsnittet Rengjøring og vedlikehold).
	Kanskje du glemte å fjerne plasten på et nytt filter. Fjern plastinnpakningen før du slår på apparatet igjen.
	Åpningene for innluft eller utluft er kanskje tilstoppet av eksterne objekter. Fjern objektet som blokkerer åpningen for innluft eller utluft.
Hvorfor fjernes ikke lukt skikkelig?	Gassfilteret er kanskje skittent eller kan være utslitt. Rengjør gassfilteret (se avsnittet Rengjøring og vedlikehold) eller skift det ut (se avsnittet Utskifting av filteret).
	Kanskje du bruker apparatet i et rom der luftkvaliteten er svært dårlig. I slike tilfeller kan du åpne vinduene for å forbedre luftsirkulasjonen.
	Kanskje du bruker apparatet i et rom som er mye større enn den romstørrelsen som apparatet er laget for. Sett apparatet i et mindre rom. Anbefalt romstørrelse er opp til 20 m ² for AC4054/AC4052 og 40 m ² for AC4064/AC4062.
Hvorfor er støvpartiklene ikke ordentlig fjernet?	Partikkelfilteret kan være utslitt. Kontroller fargen på partikkelfilteret (se avsnittet Utskifting av filteret) og skift ut filteret ved behov.
	Kanskje du bruker apparatet i et rom som er mye større enn den romstørrelsen som apparatet er laget for. Sett apparatet i et mindre rom. Anbefalt romstørrelse er opp til 20 m ² for AC4054/AC4052 og 40 m ² for AC4064/AC4062.
Hvorfor fungerer ikke viftene, selv om apparatet er koblet til strømmen og slått på?	Det kan være en feil på apparatet. Slå av apparatet og koble fra strømmen. Ta med apparatet til en Philips-forhandler eller til et autorisert Philips-servicesenter.

Spørsmål	Svar
Hvorfor lager apparatet en uvanlig lyd når det er i gang?	Forfilteret er kanskje tilstoppet. Rengjør forfilteret (se avsnittet Rengjøring og vedlikehold).
	Kanskje du glemte å fjerne plasten på et nytt filter. Fjern plastinnpakningen før du slår på apparatet igjen.
	Åpningene for innluft eller utluft er kanskje tilstoppet av eksterne objekter. Fjern objektet som blokkerer åpningen for innluft eller utluft.
	Det kan være en feil på apparatet. Slå av apparatet og koble det fra strømmen. Ta med apparatet til en Philips-forhandler eller til et autorisert Philips-servicesenter.
Hvorfor lukter det brent av apparatet når det er i gang?	Det kan være en feil på apparatet. Slå av apparatet og koble fra strømmen. Ta med apparatet til en Philips-forhandler eller til et autorisert Philips-servicesenter.

Descrição geral (fig. 1)

- A** Entrada de ar
- B** Saída de ar
- C** Painel de controlo AC4064/AC4054
 - 1 Luz de standby
 - 2 Luz de controlo SmartAir
 - 3 Luz de BoostPower
 - 4 Luzes de velocidade para velocidade baixa, média e alta
 - 5 Indicador de qualidade do ar
 - 6 Botão de selecção de função
 - 7 Luzes do temporizador (1, 4 ou 8 horas)
 - 8 Botão temporizador
- D** Painel de controlo AC4062/AC4052
 - 1 Botão ligar/desligar
 - 2 Luzes de velocidade para velocidade baixa, média e alta
 - 3 Comutador de selecção de velocidade
- E** Painel frontal
- F** Filtro de partículas (filtro ESP)
- G** Pré-filtro
- H** Filtro de gás (filtro de zeolite)
- I** Sensor de qualidade do ar (sob o pré-filtro)
- J** Almofada de campo eléctrico
- K** Reentrância
- L** Corpo do aparelho
- M** Pega

Importante

Leia este manual do utilizador com atenção antes de utilizar o aparelho e guarde-o para uma eventual consulta futura.

- Verifique se a voltagem indicada na parte posterior do aparelho corresponde à voltagem eléctrica local, antes de ligar o aparelho.
- Se o fio estiver danificado, deve ser sempre substituído pela Philips, por um centro de assistência autorizado pela Philips ou por pessoal devidamente qualificado para se evitarem situações de perigo.
- Não utilizar o aparelho se o fio de alimentação ou a ficha estiverem danificados.
- Este aparelho não deve ser utilizado por pessoas (incluindo crianças) com capacidades físicas, sensoriais ou mentais reduzidas, ou com falta de experiência e conhecimento, a não ser que lhes tenha sido dada supervisão ou instruções relativas à utilização do aparelho por uma pessoa responsável pela sua segurança.
- As crianças devem ser vigiadas para assegurar que não brincam com o aparelho.
- Se a tomada eléctrica utilizada para o aparelho não possuir ligações adequadas, a ficha do aparelho irá aquecer. Certifique-se de que liga o aparelho a uma tomada eléctrica adequada.
- Coloque e utilize sempre o aparelho sobre uma superfície seca, estável e horizontal.
- Deixe pelo menos 10 cm de espaço livre na parte posterior e em ambos os lados do aparelho.
- Não bloqueie a entrada e a saída de ar, através, por exemplo, da colocação de objectos na saída de ar ou em frente da entrada de ar.
- Evite choques entre o aparelho (em particular contra a entrada e saída de ar) e objectos rígidos.
- Transporte sempre o aparelho com a ajuda da pega posterior ou das pegas existentes em ambos os lados.
- Não introduza os dedos ou objectos na saída ou na entrada de ar.

- Não deixe entrar água ou qualquer outro líquido no aparelho.
- Não utilize este aparelho quando tiver usado repelentes de insectos de aplicação por pulverização ou em locais com resíduos oleosos, incenso em combustão, faúlhas de cigarros acesos ou fumos químicos.
- Não utilize o aparelho junto de equipamentos a gás, dispositivos de aquecimento ou lareiras.
- Desligue sempre o aparelho da corrente depois de utilizar e antes de o limpar.
- Não utilize o aparelho numa sala com grandes variações de temperatura, porque isso poderá provocar condensação no interior do aparelho.
- Para impedir interferências, coloque o aparelho a pelo menos 2 m de distância de aparelhos eléctricos que utilizem ondas de rádio aéreas, como televisores, rádios e relógios com controlo por rádio.
- O aparelho está equipado com um dispositivo de segurança. Se não tiver colocado o filtro de partículas, o filtro de gás e o painel frontal correctamente, não pode ligar o aparelho.
- Se a qualidade do ar interior for fraca (por exemplo, devido ao consumo de tabaco, à confecção de alimentos, ou após uma renovação), aconselha-se vivamente a abertura das janelas quando utiliza o aparelho, para melhorar a circulação de ar.
- O aparelho só se destina a utilização doméstica sob condições de funcionamento normais.
- Não utilize o aparelho em ambientes húmidos ou com temperaturas elevadas, como na casa de banho ou na cozinha.
- O aparelho não elimina o monóxido de carbono (CO).

Campos Electromagnéticos - EMF (Electro Magnetic Fields)

Este aparelho Philips cumpre todas as normas relacionadas com campos electromagnéticos (EMF). Se for manuseado correctamente e de acordo com as instruções presentes no manual do utilizador, o aparelho proporciona uma utilização segura, como demonstrado pelas provas científicas actualmente disponíveis.

Antes da primeira utilização

Colocar o filtro de gás

O aparelho já dispõe de todos os filtros, excepto o filtro de gás, que está disponível no interior da embalagem.

Sugestão: Encoste o aparelho a uma parede para estar mais estável quando remover ou introduzir os filtros.

Nota: Certifique-se de que introduz os filtros na posição correcta (com a seta voltada para cima).

Nota: O aparelho está equipado com um dispositivo de segurança. Se não tiver colocado o filtro de partículas, o filtro de gás e o painel frontal correctamente, não pode ligar o aparelho.

- 1** Coloque os dedos nas reentrâncias dos painéis laterais. (fig. 2)
- 2** Puxe cuidadosamente a parte superior do painel frontal do aparelho (1) e levante o painel para o retirar (2) (fig. 3).
- 3** Para retirar o filtro de partículas, segure as pegadas dos filtros em ambos os lados e empurre suavemente o filtro para fora do aparelho. (fig. 4)
- 4** Retire todo o material de embalagem do filtro de gás e introduza-o no aparelho empurrando-o para o interior. (fig. 5)
- Só pode introduzir o filtro do gás depois de ter removido o filtro de partículas.
- 5** Para introduzir o filtro de partículas, empurre-o para dentro do aparelho ('clique') (fig. 6).
- 6** Para voltar a colocar o painel frontal, introduza a extremidade inferior primeiro (1) e depois faça pressão sobre a parte superior até que esteja no sítio (2) (fig. 7).

Utilização do aparelho

AC4064/AC4054

- 1** Ligue a ficha à tomada eléctrica.
 - ▶ A luz de standby acende-se (fig. 8).
- 2** Prima o botão de selecção de função uma ou mais vezes para seleccionar a função e configuração necessárias (fig. 9).
A luz correspondente acende-se e a luz de standby apaga-se.
 - ▶ **Controlo SmartAir:** o sensor de ar incorporado determina a qualidade do ar ambiente e selecciona automaticamente a velocidade mais adequada. Nos primeiros minutos após ter seleccionado a função de Controlo SmartAir, o indicador de qualidade do ar pisca a vermelho para indicar que este sensor está a avaliar qualidade do ar. Após aproximadamente 5 minutos, o indicador de qualidade do ar acende a verde se a qualidade do ar for boa ou a vermelho se a qualidade do ar for má (fig. 10).
 - ▶ **BoostPower:** o aparelho funciona a alta velocidade durante 30 minutos (a luz de BoostPower está acesa) e depois muda automaticamente para Controlo SmartAir (a luz de BoostPower apaga-se e a luz de Controlo SmartAir acende-se) (fig. 11).
 - ▶ **Velocidade:** o aparelho funciona à velocidade que seleccionar.
 - = velocidade baixa
 - = velocidade média
 - = velocidade alta
- 3** Para parar o funcionamento do aparelho, prima o botão de selecção de função até que a luz de standby acenda (fig. 12).
- 4** Desligue o aparelho da corrente.

Função de temporizador

- 1** Ligue a ficha à tomada eléctrica e selecione a função e configuração desejadas como descrito acima.
- 2** Prima o botão do temporizador para definir o tempo de funcionamento (1, 4 ou 8 horas) (fig. 13).
 - ▶ A luz do temporizador correspondente acende-se (fig. 14).
 - ▶ Para desactivar a função de temporizador, prima o botão de temporizador e mantenha-o premido até que a luz do temporizador apague.
 - ▶ Quando o tempo definido tiver terminado, o aparelho muda automaticamente para o modo standby.

Nota: Se desejar interromper o processo de limpeza de ar antes de o tempo definido ter terminado, prima o botão de selecção de função até que a luz de standby acenda.

AC4062/AC4052

- 1** Ligue a ficha à tomada eléctrica.
- 2** Prima o botão ligar/desligar para ligar o aparelho. (fig. 15)
- 3** Coloque o comutador de velocidade na velocidade desejada : baixa, média ou alta (fig. 16).
 - = velocidade baixa
 - = velocidade média
 - = velocidade alta
- ▶ A luz da velocidade correspondente acende-se.
- 4** Prima o botão ligar/desligar para desligar o aparelho e retire a ficha da tomada eléctrica.

Limpeza e manutenção

Desligue sempre o aparelho da corrente antes de o limpar.

Não limpe o corpo do aparelho, o filtro de partículas e o filtro de gás com água ou com qualquer outro líquido ou detergente.

Corpo do aparelho

Limpe regularmente o interior e o exterior do corpo para impedir a acumulação de pó no interior e exterior.

- 1 Limpe o pó do corpo da aplicação com um pano seco e suave.
- 2 Limpe a entrada e a saída de ar com um aspirador.

Sensor de qualidade do ar

Se o sensor de qualidade do ar estiver sujo, deixa de ser fiável.

- 1 Remova a sujidade com uma escova suave ou com um aspirador.

Filtro de partículas e filtro de gás

- 1 Retire os filtros do aparelho (consulte a secção “Retirar filtros” do capítulo “Substituição de filtros”).
- 2 Retire a sujidade visível com um aspirador.

Nunca limpe o filtro de partículas e o filtro de gás com água ou com qualquer outro líquido ou detergente. Se os filtros se molharem, deite-os fora e substitua-os por filtros novos.

Nota: Em condições de utilização normais, aconselhamos a colocação do filtro de gás sob luz solar directa numa sala com ventilação natural durante três a quatro horas, de quatro em quatro meses. Isso ajuda a manter um bom desempenho do filtro e prolonga a sua duração. No caso de condições de utilização mais extremas (ambientes de fumo, salas recentemente renovadas, utilização não doméstica, etc.) e utilização mais frequente, tem de executar esta operação com mais frequência.

Pré-filtro

- 1 Limpe o pré-filtro com um aspirador.

Nota: Também pode limpar o pré-filtro com água.

- 2 Se tiver limpo o pré-filtro com água, seque-o antes de o voltar a colocar no aparelho.

Substituição de filtros

Filtro de partículas

- No caso de utilização doméstica normal num ambiente sem fumo e manutenção adequada (consulte o capítulo “Limpeza e manutenção”), o filtro de partículas dura aproximadamente 5 anos.
- Substitua o filtro de partículas quando a cor do filtro atingir a cor correspondente indicada pela etiqueta de substituição do filtro.

Etiqueta de substituição de filtro

- O aparelho (e cada filtro novo) dispõe de uma etiqueta de substituição de filtro com duas secções: (fig. 17)
 - uma secção castanho-escuro (a cor de manchas de tabaco) para ambientes de fumo;
 - uma secção cinza-escuro (a cor da sujidade e do pó) para ambientes sem fumo.
- Pode colar a etiqueta de substituição de filtro ao lado da superfície do filtro de partículas para servir como referência.

▶ Está disponível um novo filtro de partículas com as seguintes referências:

- AC4105 para Sistema CleanAir AC4054/AC4052
- AC4106 para Sistema CleanAir AC4064/AC4062

Filtro de gás

No caso de utilização doméstica normal e manutenção adequada (consulte o capítulo “Limpeza e manutenção”), o filtro de partículas dura aproximadamente 5 anos.

Nota: Pode ter de substituir o filtro do gás mais cedo, no caso de condições de utilização extremas (ambientes de fumo, salas recentemente renovadas, utilização não doméstica, etc.) e manutenção insuficiente.

▶ Substitua o filtro do gás se este deixar de eliminar os odores de forma rápida e adequada.

▶ Está disponível um novo filtro de gás com as seguintes referências:

- AC4115 para Sistema CleanAir AC4054/AC4052
- AC4116 para Sistema CleanAir AC4064/AC4062

Retirar filtros

Sugestão: Encoste o aparelho a uma parede para estar mais estável enquanto remove ou introduz os filtros.

- 1** Coloque os dedos nas reentrâncias dos painéis laterais. Puxe cuidadosamente a parte superior do painel frontal do aparelho (1) e levante o painel para o retirar (2) (fig. 3).
 - 2** Para retirar o filtro de partículas, segure as pegas dos filtros em ambos os lados e empurre suavemente o filtro para fora do aparelho. (fig. 4)
 - 3** Para retirar o filtro de gás, empurre-o para fora do aparelho (fig. 18).
- ▶ Só pode retirar o filtro do gás depois de ter removido o filtro de partículas.
- 4** Para retirar o pré-filtro, empurre-o para fora do aparelho (fig. 19).

Introduzir filtros

Sugestão: Encoste o aparelho a uma parede para estar mais estável enquanto remove ou introduz os filtros.

Nota: Certifique-se de que introduz os filtros na posição correcta (com a seta voltada para cima).

Nota: O aparelho está equipado com um dispositivo de segurança. Se não tiver colocado o filtro de partículas, o filtro de gás e o painel frontal correctamente, não pode ligar o aparelho.

- 1** Empurre o filtro de gás para o interior do aparelho. (fig. 5)
- 2** Empurre o filtro de partículas para o interior do aparelho (fig. 6).
- 3** Empurre o pré-filtro para o interior do aparelho. (fig. 20)
- 4** Para voltar a colocar o painel frontal, introduza a extremidade inferior primeiro (1) e depois faça pressão sobre a parte superior até que esteja no sítio (2) (fig. 7).

Garantia e assistência

Se precisar de informações ou se tiver algum problema, visite o site da Philips em www.philips.pt ou contacte o Centro de Atendimento ao Cliente Philips do seu país (encontrará o número de telefone no folheto da garantia mundial). Se não existir um Centro de Atendimento ao Cliente no seu país, dirija-se ao distribuidor Philips local ou contacte o Departamento de Assistência da Philips Domestic Appliances and Personal Care BV.

Ambiente

- ▶ Não deite fora o aparelho junto com o lixo doméstico normal no final da sua vida útil; entregue-o num ponto de recolha oficial para reciclagem. Ao fazê-lo ajuda a preservar o ambiente (fig. 21).

Perguntas mais frequentes

Este capítulo indica as perguntas mais frequentes sobre o aparelho. Se não conseguir encontrar a resposta à sua pergunta, contacte o Centro de Atendimento ao Cliente do seu país.

Geral:

Pergunta	Resposta
Por que razão o modo de função/tempo seleccionado não funciona?	O aparelho pode estar no modo standby ou pode estar desligado.
Por que razão o aparelho não funciona?	<p>Pode existir um problema de ligação. Verifique se a ficha foi correctamente introduzida na tomada eléctrica.</p> <p>O aparelho pode não estar ligado. AC4064/AC4054: prima o botão de selecção de função. AC4062/AC4052: prima o botão ligar/desligar.</p> <p>O filtro de partículas, o filtro do gás ou o painel frontal poderão não estar instalados correctamente. Volte a introduzir os filtros e a colocar o painel frontal.</p> <p>Se tiver efectuado as verificações acima indicadas e o aparelho continuar a não funcionar, poderá estar avariado. Desligue o aparelho e leve-o ao seu revendedor Philips ou a um centro de assistência Philips autorizado.</p>
Por que razão o ar limpo não sai suavemente pela saída de ar?	<p>O pré-filtro pode estar obstruído. Limpe o pré-filtro (consulte o capítulo "Limpeza e manutenção").</p> <p>Talvez se tenha esquecido de retirar o invólucro de plástico do filtro novo. Retire o invólucro de plástico antes de ligar novamente o aparelho.</p> <p>A entrada ou a saída de ar podem estar bloqueadas por objectos externos. Retire o objecto em questão.</p>
Por que razão os odores não são eliminados correctamente?	<p>O filtro do gás pode estar sujo ou ter chegado ao fim da sua vida útil. Limpe o filtro do gás (consulte o capítulo "Limpeza e manutenção") ou substitua-o (consulte o capítulo "Substituição de filtros").</p> <p>Talvez esteja a usar este aparelho numa sala onde a qualidade do ar ambiente seja muito má. Neste caso, abra as janelas para melhorar a circulação de ar.</p>

Pergunta	Resposta
	Talvez esteja a usar o aparelho numa sala de dimensões muito maiores do que aquelas para as quais o aparelho se destina. Coloque o aparelho numa sala mais pequena. O tamanho máximo da sala recomendado é de 20 m ² para o AC4054/AC4052 e de 40 m ² para o AC4064/AC4062.
Por que razão as partículas de pó não são removidas adequadamente?	O filtro de partículas pode ter chegado ao fim da sua vida útil. Verifique a cor do filtro de partículas (consulte o capítulo "Substituição de filtros") e substitua o filtro, se necessário.
	Talvez esteja a usar o aparelho numa sala de dimensões muito maiores do que aquelas para as quais o aparelho se destina. Coloque o aparelho numa sala mais pequena. O tamanho máximo da sala recomendado é de 20 m ² para o AC4054/AC4052 e de 40 m ² para o AC4064/AC4062.
Por que razão as ventoinhas não funcionam, mesmo quando o aparelho está ligado à corrente e ligado no botão?	O aparelho pode estar avariado. Desligue o aparelho no botão e retire a ficha da tomada. Leve o aparelho ao seu revendedor Philips ou a um centro de assistência Philips autorizado.
Por que razão o aparelho produz um ruído invulgar durante o funcionamento?	O pré-filtro pode estar obstruído. Limpe o pré-filtro (consulte o capítulo "Limpeza e manutenção").
	Talvez se tenha esquecido de retirar o invólucro de plástico do filtro novo. Retire o invólucro de plástico antes de ligar novamente o aparelho.
	A entrada ou a saída de ar podem estar bloqueadas por objectos externos. Retire o objecto em questão.
	O aparelho pode estar avariado. Desligue o aparelho no botão e retire a ficha da tomada. Leve o aparelho ao seu revendedor Philips ou a um centro de assistência Philips autorizado.
Por que razão o aparelho produz cheiro a queimado durante o funcionamento?	O aparelho pode estar avariado. Desligue o aparelho no botão e retire a ficha da tomada. Leve o aparelho ao seu revendedor Philips ou a um centro de assistência Philips autorizado.

Allmän beskrivning (Bild 1)

- A** Luftintag
- B** Luftutblås
- C** Kontrollpanel AC4064/AC4054
 - 1 Lampa för viloläge
 - 2 Lampa för SmartAir-kontroll
 - 3 Lampa för BoostPower
 - 4 Lampor för låg, medel- och hög hastighet
 - 5 Luftkvalitetsindikator
 - 6 Knapp för funktionsval
 - 7 Lampor för timer (1, 4 eller 8 timmar)
 - 8 Timerknapp
- D** Kontrollpanel AC4062/AC4052
 - 1 På/av-knapp
 - 2 Lampor för låg, medel- och hög hastighet
 - 3 Reglage för hastighetsval
- E** Frontpanel
- F** Partikelfilter (ESP filter)
- G** Förfilter
- H** Gasfilter (Zeolite-filter)
- I** Luftkvalitetssensor (under förfiltret)
- J** Koronafältladdare
- K** Handgrepp
- L** Apparatus huvuddel
- M** Handtag

Viktigt

Läs användarhandboken noggrant innan du använder apparaten och spara den för framtida bruk.

- **Kontrollera att den nätspänning som anges på apparatens baksida motsvarar den lokala nätspänningen innan du kopplar in den.**
- **Om nätsladden är skadad måste den alltid bytas ut av Philips, ett av Philips auktoriserade serviceombud eller liknande behöriga personer för att undvika olyckor.**
- **Använd inte apparaten om nätsladden eller kontakten är skadad.**
- **Apparaten är inte avsedd för användning av personer (inklusive barn) med olika funktionshinder, eller av personer som inte har kunskap om hur apparaten används, om de inte övervakas eller får instruktioner angående användning av apparaten av en person som är ansvarig för deras säkerhet.**
- **Små barn ska övervakas så att de inte kan leka med apparaten.**
- **Om vägguttaget som försörjer apparaten med ström har dålig anslutning blir kontakten på apparaten varm. Se till att du ansluter apparaten till ett vägguttag med god anslutning.**
- **Placera och använd alltid apparaten på en torr, stabil, jämn och plan yta.**
- **Lämna minst 10 cm utrymme bakom och på båda sidor om apparaten.**
- **Blockera inte luftintaget och -utblåset, t.ex. genom att placera föremål på utblåset eller framför luftintaget.**
- **Undvik att knacka på apparaten (särkilt luftintaget och -utblåset) med hårda föremål.**
- **Lyft och flytta alltid apparaten med handtaget på baksidan eller handgreppen på båda sidor.**
- **Stoppa inte in fingrarna eller några objekt i luftutblåset eller -intaget.**
- **Låt inte vatten eller andra vätskor komma in i apparaten.**
- **Använd inte apparaten om du har använt myggspiraler eller på platser med rester från olja, rökelse, gnistor från tända cigaretter eller kemisk rök.**
- **Använd inte apparaten nära gasutrustning, värmekällor eller eldstäder.**
- **Dra alltid ur nätsladden när du har använt apparaten och innan du rengör den.**

- Använd inte apparaten i rum med stora temperaturförändringar, eftersom det kan bildas kondens på apparatens insida.
- För att förhindra störningar bör du placera apparaten på minst 2 m avstånd från elektriska apparater med luftburna radiovågor, såsom tv-apparater, radioapparater och radiostyrda klockor.
- Apparaten är utrustad med en säkerhetsenhet. Om du inte har installerat partikelfiltret, gasfiltret och frontpanelen på rätt sätt går det inte att slå på apparaten.
- Om luftkvaliteten inomhus är dålig (p.g.a. rökning, matlagning eller efter renovering) rekommenderar vi dig att öppna fönstren när du använder apparaten för att förbättra luftcirkulationen.
- Apparaten är endast avsedd för hemmabruk under normala förhållanden.
- Använd inte apparaten i våta miljöer eller i miljöer med hög temperatur, såsom i badrum eller kök.
- Apparaten tar inte bort koloxid.

Elektromagnetiska fält (EMF)

Den här apparaten från Philips uppfyller alla standarder för elektromagnetiska fält (EMF). Om apparaten hanteras på rätt sätt och enligt instruktionerna i den här användarhandboken är den säker att använda enligt de vetenskapliga belägg som finns i dagsläget.

Före första användningen

Placera gasfiltret

Apparaten levereras med alla filter isatta på insidan, med undantag av gasfiltret.

Tips: Placera apparaten mot en vägg för bättre stabilitet när du tar bort eller sätter i filter.

Obs! Var noga med att sätta in filtren åt rätt håll (med pilen riktad uppåt).

Obs! Apparaten är utrustad med en säkerhetsenhet. Om du inte har installerat partikelfiltret, gasfiltret och frontpanelen på rätt sätt går det inte att slå på apparaten.

- 1** Sätt fingrarna i handgreppen på sidopanelerna. (Bild 2)
- 2** Dra försiktigt av frontpanelens övre del från apparaten (1) och lyft sedan panelen uppåt för att ta bort den (2) (Bild 3).
- 3** Ta bort partikelfiltret genom att fatta tag i filterhandtagen på båda sidor och försiktigt dra ut filtret ur apparaten. (Bild 4)
- 4** Ta bort allt förpackningsmaterial från gasfiltret och skjut in filtret i apparaten. (Bild 5)
- Du kan endast sätta in gasfiltret efter att du har tagit bort partikelfiltret.
- 5** När du ska sätta in partikelfiltret skjuter du in det i apparaten (ett klickljud hörs) (Bild 6).
- 6** Sätt tillbaka frontpanelen genom att först sätta in nederkanten (1) och sedan trycka den övre delen på plats (2) (Bild 7).

Använda apparaten

AC4064/AC4054

- 1** Sätt in kontakten i vägguttaget.
- Lampan för viloläge tänds (Bild 8).
- 2** Tryck på knappen för funktionsval en eller flera gånger och välj önskad funktion och inställning (Bild 9).

Motsvarande lampa tänds och lampan för viloläge släcks.

- D SmartAir-kontroll: den inbyggda luftsensorn känner av omgivande luftkvalitet och väljer automatiskt den bäst lämpade hastigheten. Under de första minuterna efter att du har valt SmartAir-kontrollfunktionen blinkar luftkvalitetsindikatorn rött för att visa att luftkvalitetssensorn mäter kvaliteten på den omgivande luften. Efter cirka 5 minuter lyser luftkvalitetsindikatorn med grönt sken om luftkvaliteten är bra eller med rött sken om luftkvaliteten är dålig (Bild 10).
- D BoostPower: apparaten drivs med hög hastighet under 30 minuter (BoostPower-lampan är tänd) och slås sedan automatiskt över till Smart Air-kontroll (BoostPower-lampan slocknar och SmartAir-kontrolllampan tänds) (Bild 11).
- D Hastighet: apparaten körs med den hastighet som du väljer.
 - = låg hastighet
 - = medelhastighet
 - = hög hastighet

3 Om du vill stänga av apparaten trycker du på funktionsvalsknappen tills lampan för viloläge tänds (Bild 12).

4 Dra ur nätsladden.

Timerfunktion

1 Sätt in kontakten i vägguttaget och välj den funktion och inställning som krävs enligt beskrivning ovan.

2 Tryck på timerknappen för att ställa in drifttiden (1, 4 eller 8 timmar) (Bild 13).

D Motsvarande timerlampan tänds (Bild 14).

D Om du vill avaktivera timerfunktionen trycker du på timerknappen och håller den intryckt tills timerlampan slocknar.

D När den inställda tiden är slut övergår apparaten automatiskt till viloläge.

Obs! Om du vill avbryta luftreningsprocessen innan den inställda tiden är slut trycker du på funktionsvalsknappen tills lampan för viloläge tänds.

AC4062/AC4052

1 Sätt in kontakten i vägguttaget.

2 Tryck på på/av-knappen för att slå på apparaten. (Bild 15)

3 Ställ in hastighetsreglaget på önskad hastighet: låg, medel eller hög (Bild 16).

- = låg hastighet
- = medelhastighet
- = hög hastighet

D Motsvarande hastighetslampan tänds.

4 Tryck på på/av-knappen när du vill stänga av apparaten och dra ur nätsladden.

Rengöring och underhåll

Dra alltid ur nätsladden innan du rengör apparaten.

Rengör inte apparatens huvuddel, partikelfiltret eller gasfiltret med vatten eller några andra vätskor eller rengöringsmedel.

Apparatens huvuddel

Rengör regelbundet insidan och utsidan av apparatens huvuddel så att inte damm samlas där.

1 Torka bort damm från apparatens huvuddel med en torr, mjuk trasa.

2 Rengör luftintaget och luftutblåset med dammsugaren.

Luftkvalitetssensor

Om luftkvalitetssensorn är smutsig ger den inte rätt utslag.

- 1 Ta bort smuts med en mjuk borste eller med dammsugaren.

Partikelfilter och gasfilter

- 1 Ta bort filtren från apparaten (mer information finns i kapitlet *Byte av filter*, avsnittet *Ta bort filtren*).
- 2 Avlägsna synlig smuts med dammsugaren.

Rengör aldrig partikelfiltret och gasfiltret med vatten eller andra vätskor eller rengöringsmedel. Om filtren blir blöta kastar du dem och sätter i nya filter.

Obs! Under normala användningsförhållanden råder vi dig att lägga gasfiltret i solen i ett rum med bra ventilation i 3–4 timmar var fjärde månad. På så sätt bibehåller filtret prestanda och hållbarheten blir längre. I fall av mer extrema användningsförhållanden (rökig miljö, nyrenoverat rum, offentlig miljö) och mer frekvent användning behöver du göra det oftare.

Förfilter

- 1 Rengör förfiltret med dammsugaren.

Obs! Du kan även tvätta förfiltret i vatten.

- 2 Om du har tvättat förfiltret i vatten måste du torka det noga innan du sätter tillbaka det i apparaten.

Byte av filter

Partikelfilter

- Vid normal hushållsanvändning i en rökfri miljö och med rätt underhåll (mer information finns i kapitlet *Rengöring och underhåll*) håller partikelfiltret i cirka 5 år.
- Byt ut partikelfiltret när filterfärgen överensstämmer med färgen på tillämpligt fält av filterutbytesetiketten.

Filterutbytesetikett

- Apparaten (och alla nya filter) levereras med en filterutbytesetikett med två fält: (Bild 17)

- ett fält med mörkbrun färg (färgen hos tobaksrester) för rökiga miljöer.

- ett fält med mörkgrå färg (färgen hos smuts och damm) för rökfria miljöer.

Du kan sticka ned filterutbytesetiketten på partikelfilterytans sida som referens.

- Du kan köpa ett nytt partikelfilter med följande modellnummer:

- AC4105 för CleanAir-system AC4054/AC4052

- AC4106 för CleanAir-system AC4064/AC4062

Gasfilter

Vid normal hushållsanvändning och rätt underhåll (mer information finns i kapitlet *Rengöring och underhåll*) håller gasfiltret i cirka 5 år.

Obs! I fall av mer extrema användningsförhållanden (t.ex. rökiga miljöer, nyrenoverade rum, offentliga miljöer) och otillräckligt underhåll kan du behöva byta ut gasfiltret oftare.

- Byt ut gasfiltret om det inte längre snabbt och tillfredsställande tar bort dålig lukt.

- Du kan köpa ett nytt gasfilter med följande modellnummer:

- AC4115 för CleanAir-system AC4054/AC4052

- AC4116 för CleanAir-system AC4064/AC4062

Ta bort filtren

Tips: Placera apparaten mot en vägg för bättre stabilitet när du tar bort eller sätter i filter.

- 1 Sätt fingrarna i sidopanelernas handgrepp. Dra försiktigt av frontpanelens övre del från apparaten (1) och lyft sedan panelen uppåt för att ta bort den (2) (Bild 3).
- 2 Ta bort partikelfiltret genom att fatta tag i filterhandtagen på båda sidor och försiktigt skjuta ut filtret ur apparaten. (Bild 4)
- 3 Ta bort gasfiltret genom att skjuta ut det ur apparaten (Bild 18).
Du kan endast ta bort gasfiltret efter att du har tagit bort partikelfiltret.
- 4 Ta bort förfiltret genom att skjuta ut det ur apparaten (Bild 19).

Sätta i filtren

Tips: Placera apparaten mot en vägg för bättre stabilitet när du tar bort eller sätter i filter.

Obs! Var noga med att sätta i filtren åt rätt håll (med pilen riktad uppåt).

Obs! Apparaten är utrustad med en säkerhetsenhet. Om du inte har installerat partikelfiltret, gasfiltret och frontpanelen på rätt sätt går det inte att slå på apparaten.

- 1 Skjut in gasfiltret i apparaten. (Bild 5)
- 2 Skjut in partikelfiltret i apparaten (Bild 6).
- 3 Skjut in förfiltret i apparaten. (Bild 20)
- 4 Sätt tillbaka frontpanelen genom att först sätta i nederkanten (1) och sedan trycka den övre delen på plats (2) (Bild 7).

Garanti och service

Om du behöver information eller har något problem med apparaten kan du besöka Philips webbplats på www.philips.com eller kontakta Philips kundtjänstcenter i ditt land (du hittar telefonnumret i garantibroschyren). Om det inte finns något kundtjänstcenter i ditt land vänder du dig till närmaste Philips-återförsäljare eller kontaktar serviceavdelningen på Philips Domestic Appliances and Personal Care BV.

Miljön

- Kasta inte apparaten i hushållsoporna när den är förbrukad. Lämna in den för återvinning vid en officiell återvinningsstation, så hjälper du till att skydda miljön (Bild 21).

Vanliga frågor

Det här avsnittet innehåller de vanligaste frågorna om apparaten. Om du inte hittar svaret på din fråga kan du kontakta kundtjänst i ditt land.

Allmänt:

Fråga	Svar
Varför fungerar inte det valda läget för funktion/tid?	Apparaten kanske är i viloläge eller är avstängd.
Varför fungerar inte apparaten?	Det kanske är något problem med anslutningen. Kontrollera att kontakten sitter ordentligt i vägguttaget.

Fråga

Svar

Apparaten kanske inte är påslagen. AC4064/AC4054: tryck på knappen för funktionsval. AC4062/AC4052: tryck på på/av-knappen.

Partikelfiltret, gasfiltret eller frontpanelen kanske inte sitter rätt. Sätt in filtren igen och sätt fast frontpanelen igen.

Om du har utfört ovannämnda kontroller och apparaten fortfarande inte fungerar kan det vara något fel på den. Dra ur kontakten och ta med apparaten till en Philips-återförsäljare eller ett av Philips auktoriserat serviceombud.

Varför kommer inte den rena luften ut jämnt ur luftutblåset?

Förfiltret kan vara igentäppt. Rengör förfiltret (mer information finns i kapitlet Rengöring och underhåll).

Du kanske har glömt att ta bort plasthöljet från ett nytt filter. Ta bort plasthöljet innan du slår på apparaten igen.

Luftintaget eller -utblåset kan vara blockerat av externa föremål. Ta bort föremålen som blockerar luftintaget eller -utblåset.

Varför försvinner inte dålig lukt som den ska?

Gasfiltret kanske är smutsigt eller nästan förbrukat. Rengör gasfiltret (mer information finns i kapitlet Rengöring och underhåll) eller byt ut det (mer information finns i kapitlet Byte av filter).

Du kanske använder apparaten i ett rum med mycket dålig luftkvalitet. I sådana fall bör du öppna fönstren för att förbättra luftkvaliteten.

Du kanske använder apparaten i ett rum som är mycket större än vad apparaten är avsedd för. Ställ apparaten i ett mindre rum. Den rekommenderade rumsstorleken är upp till 20 m² för AC4054/AC4052 och 40 m² för AC4064/AC4062.

Varför försvinner inte dammpartiklar som de ska?

Partikelfiltret kanske är nästan förbrukat. Kontrollera färgen på partikelfiltret (se kapitlet Byte av filter) och byt ut filtret om det behövs.

Du kanske använder apparaten i ett rum som är mycket större än vad apparaten är avsedd för. Ställ apparaten i ett mindre rum. Den rekommenderade rumsstorleken är upp till 20 m² för AC4054/AC4052 och 40 m² för AC4064/AC4062.

Varför fungerar inte fläktarna, trots att nätsladden sitter i och apparaten är påslagen?

Det kanske är något fel på apparaten. Slå av apparaten och dra ur kontakten. Ta med apparaten till en Philips-återförsäljare eller ett av Philips auktoriserat serviceombud.

Varför ger apparaten ifrån sig ett ovanligt ljud vid drift?

Förfiltret kan vara igentäppt. Rengör förfiltret (mer information finns i kapitlet Rengöring och underhåll).

Du kanske har glömt att ta bort plasthöljet från ett nytt filter. Ta bort plasthöljet innan du slår på apparaten igen.

Luftintaget eller -utblåset kan vara blockerat av externa föremål. Ta bort föremålet som blockerar luftintaget eller -utblåset.

Fråga	Svar
	Det kanske är något fel på apparaten. Slå av apparaten och dra ur kontakten. Ta med apparaten till en Philips-återförsäljare eller ett av Philips auktoriserat serviceombud.
Varför luktar det bränt när apparaten är påslagen?	Det kanske är något fel på apparaten. Slå av apparaten och dra ur kontakten. Ta med apparaten till en Philips-återförsäljare eller ett av Philips auktoriserat serviceombud.

Genel açıklamalar (Şek. 1)

- A** Hava girişi
- B** Hava çıkışı
- C** Kontrol paneli AC4064/AC4054
 - 1 Bekleme ışığı
 - 2 SmartAir Kontrol ışığı
 - 3 BoostPower ışığı
 - 4 Düşük, orta ve yüksek hız ışıkları
 - 5 Hava kalitesi göstergesi
 - 6 Fonksiyon seçim düğmesi
 - 7 Zamanlayıcı ışıkları (1, 4 veya 8 saatlik)
 - 8 Zamanlayıcı düğmesi
- D** Kontrol paneli AC4062/AC4052
 - 1 Açma/kapama düğmesi
 - 2 Düşük, orta ve yüksek hız ışıkları
 - 3 Hız seçim düğmesi
- E** Ön panel
- F** Parçacık filtresi (ESP filtre)
- G** Ön filtre
- H** Gaz filtresi (Zeolite filtre)
- I** Hava kalitesi sensörü (Ön filtrenin alt kısmında)
- J** Corona field charger
- K** Yuva
- L** Cihazın gövdesi
- M** Kol

Önemli

Cihazı kullanmadan önce bu kullanım kılavuzunu okuyun ve gelecekte de başvurmak üzere saklayın.

- D** Cihazı prize takmadan önce, cihazın arka kısmında belirtilen gerilimin yerel şebeke gerilimiyle uygunluğunu kontrol edin.
- D** Cihazın elektrik kablosu hasarlıysa, bir tehlike oluşturmasını önlemek için mutlaka Philips'in yetki verdiği bir servis merkezi veya benzer şekilde yetkili kişiler tarafından değiştirilmesini sağlayın.
- D** Elektrik kordonu, fişi veya diğer parçaları hasar görmüş cihazları kesinlikle kullanmayın.
- D** Bu cihaz, kendilerinden sorumlu kişilerin nezareti veya talimatları dışında, fiziksel, motor ya da zihinsel becerileri gelişmemiş veya bilgi ve tecrübe açısından eksik kişiler tarafından (çocuklar da dahil) kullanılmamalıdır.
- D** Küçük çocukların cihazla oynamaları engellenmelidir.
- D** Cihaza güç vermek için kullanılan prizın bağlantıları sorunluysa, cihazın fişi ısınır. Cihazı bağlantılarında sorun olmayan bir prize taktığınızdan emin olun.
- D** Cihazı daima kuru, sabit, düz ve yatay bir yüzeyde bulundurun ve kullanın.
- D** Cihazın arkasından ve her iki tarafından en az 10 cm boşluk bırakılmalıdır.
- D** Hava giriş ve çıkışını engellemeyin, örn. hava çıkışının üzerine veya hava girişinin önüne hiçbir cisim koymayın.
- D** Cihazın (özellikle hava giriş ve çıkışının) sert cisimlerle darbe almasını önleyin.
- D** Cihazı her zaman arkasındaki kol veya her iki tarafındaki tutma yerleri aracılığıyla kaldırın veya taşıyın.
- D** Hava giriş veya çıkışına parmağınızı ya da herhangi bir cisim sokmayın.
- D** Cihazın içine su veya herhangi bir sıvının girmesine izin vermeyin.
- D** Mekan içinde duman türü böcek ilacı kullanıldığında veya yağlı atıkların olduğu, tütsü yanan, sigaradan çıkan kıvılcımların olduğu veya kimyasal buharların bulunduğu yerlerde cihazı kesinlikle çalıştırmayın.

- Gaz cihazlarının, ısıtıcı aletlerin veya şöminenin yanında cihazı kesinlikle kullanmayın.
- Kullandıktan sonra ve temizlemeden önce cihazın fişini mutlaka prizden çekin.
- Cihazın içerisinde yoğunlaşmaya sebep olabileceğinden, büyük sıcaklık değişimlerinin olduğu bir odada cihazı kullanmayın.
- Parazitlenmeyi engellemek için, cihazı, havadaki radyo dalgalarını kullanan TV, radyo ve radyolu saatler gibi elektronik cihazlardan en az 2 m uzakta tutun.
- Cihaz güvenlik aygıtlarıyla donatılmıştır. Parçacık filtresi, gaz filtresi ve ön panel doğru yerleştirilmediği takdirde cihaz çalıştırılmaz.
- Eğer mekan içindeki hava kalitesi zayıf ise (örn. sigaraya, yemek kokusuna veya yenilemeye bağlı olarak), cihazı kullanırken hava dolaşımını güçlendirmek için pencereleri açmanızı tavsiye ederiz.
- Cihaz sadece normal çalışma koşulları altında evde kullanım için uygundur.
- Banyo veya mutfak gibi ıslak veya yüksek ortam sıcaklığı olan yüzeylerde cihazı kesinlikle kullanmayın.
- Cihaz karbon monoksit (CO) gazını temizlemez.

Elektromanyetik alanlar (EMF)

Bu Philips cihazı elektromanyetik alanlarla (EMF) ilgili tüm standartlarla uyumludur. Bu cihaz, gereği gibi ve bu kılavuzdaki talimatlara uygun şekilde kullanıldığında, bugünün bilimsel verilerine göre kullanımı güvenlidir.

İlk kullanımdan önce

Gaz filtresinin yerleştirilmesi

Cihaz, gaz filtresi hariç, bütün filtreleri yerleştirilmiş şekilde gelir.

İpucu: Filtreleri takarken veya çıkarırken dengenin daha iyi sağlanabilmesi için cihazı duvara karşı yerleştirin.

Not: Filtreleri doğru konumda yerleştirdiğinizden emin olun (oklar yukarıya dönük olacak şekilde).

Not: Cihaz güvenlik aygıtlarıyla donatılmıştır. Parçacık filtresi, gaz filtresi ve ön panel doğru yerleştirilmediği takdirde cihaz çalıştırılmaz.

- 1 Parmaklarınızı yan panellerdeki yuvalara yerleştirin. (Şek. 2)
- 2 Ön panelin üst parçasını cihazdan hassas bir şekilde çekin (1) ve paneli yukarı kaldırarak çıkarın (2) (Şek. 3).
- 3 Parçacık filtresini çıkarmak için, yan taraflardaki filtre tutma yerlerini tutarak filtreyi hassas bir şekilde cihazdan kaydırın. (Şek. 4)
- 4 Gaz filtresinin tüm ambalaj malzemelerini çıkarın ve filtreyi cihazın içine kaydırın. (Şek. 5)
 - Parçacık filtresini çıkardıktan sonra yalnızca gaz filtresini takabilirsiniz.
- 5 Parçacık filtresini takmak için cihazın içine kaydırın ('klik') (Şek. 6).
- 6 Ön paneli yerine takabilmek için, önce alt kenarı yerleştirin (1) ve ardından üst kısmı yuvasına bastırın (2) (Şek. 7).

Cihazın Kullanımı

AC4064/AC4054

- 1 Fişi prize takın
 - Bekleme ışığı yanacaktır (Şek. 8).
- 2 Gerekli fonksiyon ve ayarı seçmek için fonksiyon seçme tuşuna bir ya da birkaç defa basın (Şek. 9).

İlgili ışık yanacak ve bekleme ışığı sönecektir.

- **SmartAir Kontrol:** dahili hava sensörü ortamın hava kalitesini belirler ve otomatik olarak en uygun hızı seçer. SmartAir Kontrol fonksiyonunu seçtikten sonraki ilk birkaç dakika içinde hava kalitesi gösterge ışığı, hava kalitesi sensörlerinin ortamın hava kalitesini ölçtüğünü göstermek için kırmızı olarak yanar. Yaklaşık 5 dakikadan sonra hava kalitesi göstergesi, hava kalitesi iyi ise yeşil olarak, hava kalitesi zayıf ise kırmızı olarak yanar (Şek. 10).
- **BoostPower:** cihaz 30 dakika boyunca en yüksek hızda çalışır (BoostPower ışığı yanar) ve daha sonra otomatik olarak SmartAir Kontrol açılır (BoostPower ışığı söner ve SmartAir Kontrol ışığı yanar) (Şek. 11).
- **Hız:** cihaz seçilen hızda çalışır.
 - = düşük hız
 - = orta hız
 - = yüksek hız

3 Cihazı çalışırken durdurmak için, bekleme ışığı yanana kadar fonksiyon seçme düğmesini basılı tutun (Şek. 12).

4 Cihazı prizden çıkartın.

Zamanlayıcı fonksiyonu

1 Cihazın fişini prize takın ve yukarıda tarif edildiği gibi gerekli fonksiyon ve ayarı seçin.

2 Çalışma zamanını ayarlamak için zamanlayıcı düğmesine basın (1, 4 veya 8 saatlik) (Şek. 13).

● İlgili zamanlayıcı ışığı yanar (Şek. 14).

● Zamanlayıcı fonksiyonunu kapatmak için, zamanlayıcı ışığı sönene kadar zamanlayıcı düğmesini basılı tutmaya devam edin.

● Ayarlanan süre dolduğunda cihaz otomatik olarak bekleme moduna geçer.

Not: Ayarlanan süre dolmadan hava temizleme sürecini durdurmak istiyorsanız, bekleme ışığı yanana kadar fonksiyon seçme tuşunu basılı tutun.

AC4062/AC4052

1 Fişi prize takın

2 Cihazı çalıştırmak için açma/kapama düğmesine basın. (Şek. 15)

3 Hız düğmesini istenilen hıza getirin: düşük, orta veya yüksek (Şek. 16).

- = düşük hız

- = orta hız

- = yüksek hız

● İlgili hız ışığı yanar.

4 Cihazı kapatmak için açma/kapama düğmesine tekrar basın ve cihazı fişten çekin.

Temizlik ve bakım

Temizlemeye başlamadan önce, cihazın fişini mutlaka prizden çekin.

Cihazın gövdesini, parçacık filtresini ve gaz filtresini suyla, herhangi bir sıvıyla veya deterjanla kesinlikle temizlemeyin.

Cihazın gövdesi

Gövdenin içindeki ve dışındaki toz birikimini önlemek için içini ve dışını düzenli olarak temizleyin.

1 Cihazın gövdesindeki tozları kuru ve yumuşak bir bez ile silin.

2 Hava giriş ve çıkışlarını elektrikli süpürge ile temizleyin.

Hava kalitesi sensörü

Kirlenen hava kalitesi sensörü sađlıksız sonuçlar verir.

1 Kirleri yumuřak bir fırçayla veya elektrikli süpürge ile alın.

Parçacık filtresi ve gaz filtresi

1 Filtrelerin cihazdan çıkarılması (bkz. 'Filtre deđiřtirme' bölümü, 'Filtrelerin çıkarılması' kısmı).

2 Görülebilir kirleri elektrikli süpürge ile alın.

Parçacık filtresini ve gaz filtresini asla su, herhangi başka bir sıvı veya deterjanla temizlemeyin. Filtrelerin ıslanması durumunda, yerlerine yeni filtreler koyarak onları atın.

Not: Normal kullanım koşulları altında, gaz filtrelerinin, her 4 ayda bir 3-4 saat dođal olarak havalandırılan bir odada direkt güneř ışığı altında yerleřtirilmesini tavsiye ediyoruz. Bu, filtre performansının iyi olmasını ve filtrenin ömrünün uzamasını sađlar. Ařırın kullanım koşullarında (sigara içilen bir ortam, henüz yenilenmiř oda, ev dıřı kullanımlar vb.) ve daha yođun kullanımlarda, bunun daha sık aralıklarla yapılması gerekmektedir.

Ön filtre

1 Ön filtreyi elektrikli süpürge ile temizleyin.

Not: Ön filtreyi aynı zamanda su ile de temizleyebilirsiniz.

2 Eđer ön filtreyi su ile temizlediyseniz, cihaza geri yerleřtirmeden önce düzgün bir şekilde kurulaın.

Filtrenin deđiřtirilmesi

Parçacık filtresi

- Sigara içilmeyen bir ortam ve düzgün bakım (bkz. 'Temizleme ve bakım' bölümü) gibi normal ev kullanımlarında, parçacık filtresi yaklaşık 5 yıl kullanılır.
- Parçacık filtresinin rengi filtre deđiřtirme etiketinin uygun bölümündeki uygun renk ile eřleřtiđinde, filtre deđiřtirilmelidir.

Filtre deđiřtirme etiketi

• Cihaz (ve her yeni filtre) iki bölümden oluřan bir filtre deđiřtirme etiketi ile gelir: (řek. 17)

- sigara içilen ortamlar için koyu kahverengi bölüm (tütün lekelerinin rengi);
- sigara içilmeyen ortamlar için koyu gri renkteki bölüm (toz ve kir rengi).

Parçacık filtresinin referans alacađınız yüzeyine göre, filtre deđiřtirme etiketini yan tarafa yapıřtırabilirsiniz.

• Yeni parçacık filtresini ařađdaki kod numaraları ile alabilirsiniz:

- CleanAir Sistemi AC4054/AC4052 için AC4105
- CleanAir Sistemi AC4064/AC4062 için AC4106

Gaz filtresi

Normal ev kullanımlarında ve düzgün bakım ile (bkz. 'Temizleme ve bakım' bölümü), gaz filtresi yaklaşık 5 yıl kullanılır.

Not: Ařırın kullanım koşullarında (sigara içilen ortam, henüz yenilenmiř oda, ev dıřı kullanımlar vb.) ve yetersiz bakım durumunda gaz filtresini daha erken deđiřtirmeniz gerekebilir.

- Kokular artık çabuk ve düzgün bir biçimde giderilemiyorsa, gaz filtresini deđiřtirin.
- Yeni gaz filtresini ařađdaki kod numaraları ile alabilirsiniz:
 - CleanAir Sistemi AC4054/AC4052 için AC4115
 - CleanAir Sistemi AC4064/AC4062 için AC4116

Filtrelerin çıkarılması

İpucu: Filtreleri takarken veya çıkarırken dengenin daha iyi sağlanabilmesi için cihazı duvara karşı yerleştirin.

- 1 Parmaklarınızı yan panellerdeki yuvalara yerleştirin. Ön panelin üst parçasını cihazdan hassas bir şekilde çekin (1) ve paneli yukarı kaldırarak çıkarın (2) (Şek. 3).
- 2 Parçacık filtresini çıkarmak için, yan taraflardaki filtre tutma yerlerini tutarak filtreyi hassas bir şekilde cihazdan kaydırın. (Şek. 4)
- 3 Gaz filtresini çıkarmak için, filtreyi cihazdan kaydırarak çıkarın (Şek. 18).
- 4 Parçacık filtresini çıkardıktan sonra yalnızca gaz filtresini çıkarabilirsiniz.
- 4 Ön filtreyi çıkarmak için, filtreyi cihazdan kaydırarak çıkarın (Şek. 19).

Filtrelerin takılması

İpucu: Filtreleri takarken veya çıkarırken dengenin daha iyi sağlanabilmesi için cihazı duvara karşı yerleştirin.

Not: Filtreleri doğru konumda yerleştirdiğinizden emin olun (oklar yukarıya dönük olacak şekilde).

Not: Cihaz güvenlik aygıtlarıyla donatılmıştır. Parçacık filtresi, gaz filtresi ve ön panel doğru yerleştirilmediği takdirde cihaz çalıştırılmaz.

- 1 Gaz filtresini cihazın içine kaydırın. (Şek. 5)
- 2 Parçacık filtresini cihazın içine kaydırın (Şek. 6).
- 3 Ön filtreyi cihazın içine kaydırın. (Şek. 20)
- 4 Ön paneli yerine takabilmek için, önce alt kenarı yerleştirin (1) ve ardından üst kısmı yuvasına bastırın (2) (Şek. 7).

Garanti ve servis

Eğer daha fazla bilgiye ihtiyaç duyarsanız veya bir sorun yaşarsanız, lütfen www.philips.com.tr adresindeki Philips web sitesini ziyaret edin veya ülkenizde bulunan Philips Müşteri Danışma Merkezi ile iletişim kurun (telefon numaralarını dünya çapında garanti kitapçığında bulabilirsiniz). Eğer ülkenizde Müşteri Danışma Merkezi yoksa, yerel Philips bayiine başvurun veya Philips Ev Aletleri ve Kişisel Bakım BV Servis Departmanı ile iletişim kurun.

Çevre

- 1 Kullanım ömrü sonunda, cihazı normal ev atıklarınızla birlikte atmayın; bunun yerine, geri dönüşüm için resmi toplama noktalarına teslim edin. Böylece, çevrenin korunmasına yardımcı olursunuz (Şek. 21).

Sıkça sorulan sorular

Bu bölümde cihazla ilgili en sık sorulan sorular listelenmiştir. Sorunuzun cevabını burada bulamıyorsanız, ülkenizdeki Müşteri Hizmetleri Merkezine başvurun.

Genel:

Soru	Cevap
Seçilen fonksiyon/zaman modu neden çalışmıyor?	Cihaz bekleme modunda veya kapalı olabilir.
Cihaz neden çalışmıyor?	Bağlantıda bir problem olabilir. Cihaz fişinin prize düzgün takılıp takılmadığını kontrol edin. Cihaz açılmamış olabilir. AC4064/AC4054 için: fonksiyon seçme düğmesine basın. AC4062/AC4052 için: açma/kapama düğmesine basın.
	Parçacık filtresi, gaz filtresi veya ön panel düzgün yerleştirilmemiş olabilir. Filtreleri tekrar yerleştirin ve ön paneli tekrar takın.
	Yukarıda belirtilen bütün kontrolleri yaptıktan sonra cihaz hala çalışmıyor ise bozulmuş olabilir. Cihazı fişten çekin ve bir Philips bayisine veya yetkili bir Philips servis merkezine götürün.
Temizlenmiş hava neden hava çıkışından yumuşak bir şekilde çıkmıyor?	Ön filtre tıkanmış olabilir. Ön filtreyi temizleyin (bkz. 'Temizleme ve bakım' bölümü). Yeni filtrenin plastik ambalajını çıkarmayı unutmuş olabilirsiniz. Cihazı yeniden çalıştırmadan önce plastik ambalajı çıkarın.
	Hava giriş veya çıkışı harici bir nesne tarafından engelleniyor olabilir. Hava giriş veya çıkışını engelleyen nesneyi çıkarın.
Kokular neden düzgün bir şekilde giderilmiyor?	Gaz filtresi kirlenmiş veya kullanım ömrünü tamamlamış olabilir. Gaz filtresini temizleyin (bkz. 'Temizleme ve bakım' bölümü) veya değiştirin (bkz. 'Filtre değiştirme' bölümü). Cihazı, ortamın hava kalitesinin zayıf olduğu bir odada kullanıyor olabilirsiniz. Bu durumda, pencereleri açarak hava dolaşımını güçlendirin.
	Cihazı, cihaza uygun olan oda boyutundan daha büyük boyutta bir odada kullanıyor olabilirsiniz. Cihazı daha küçük bir odaya koyun. Tavsiye edilen oda boyutları; AC4054/AC4052 için 20 m ² ve AC4064/AC4062 için 40 m ² .
Toz parçacıkları neden düzgün bir şekilde giderilmiyor?	Parçacık filtresinin kullanım ömrü tamamlanmış olabilir. Parçacık filtresinin rengini kontrol edin (bkz. 'Filtre değiştirme' bölümü) ve gerekiyorsa filtreyi değiştirin. Cihazı, cihaza uygun olan oda boyutundan daha büyük boyutta bir odada kullanıyor olabilirsiniz. Cihazı daha küçük bir odaya koyun. Tavsiye edilen oda boyutları; AC4054/AC4052 için 20 m ² ve AC4064/AC4062 için 40 m ² .
Cihaz fişe takılı ve açık olmasına rağmen, fanlar neden çalışmıyor?	Cihaz bozulmuş olabilir. Cihazı kapatın ve fişten çekin. Cihazı bir Philips bayisine veya yetkili bir Philips servis merkezine götürün.
Cihaz çalışırken neden olmadık sesler çıkıyor?	Ön filtre tıkanmış olabilir. Ön filtreyi temizleyin (bkz. 'Temizleme ve bakım' bölümü).

Soru

Cevap

Yeni filtrenin plastik ambalajını çıkarmayı unutmuş olabilirsiniz. Cihazı yeniden çalıştırmadan önce plastik ambalajı çıkarın.

Hava giriş veya çıkışı harici bir nesne tarafından engelleniyor olabilir. Hava giriş veya çıkışını engelleyen nesneyi çıkarın.

Cihaz bozulmuş olabilir. Cihazı kapatın ve fişten çekin. Cihazı bir Philips bayisine veya yetkili bir Philips servis merkezine götürün.

Cihaz çalışırken neden yanık kokusu geliyor?

Cihaz bozulmuş olabilir. Cihazı kapatın ve fişten çekin. Cihazı bir Philips bayisine veya yetkili bir Philips servis merkezine götürün.

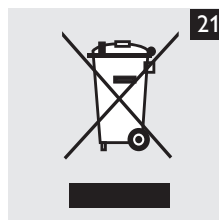
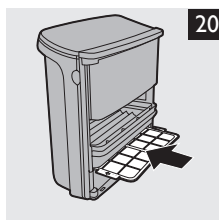
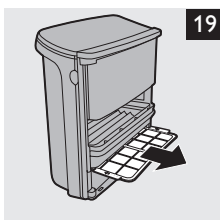
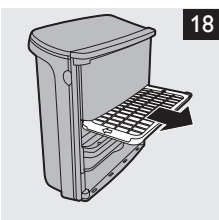
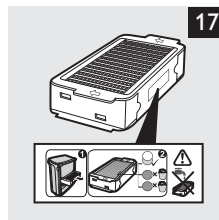
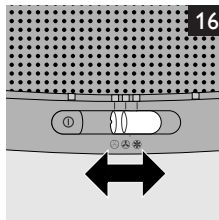
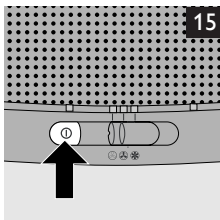
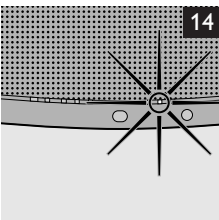
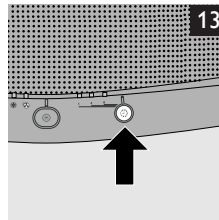
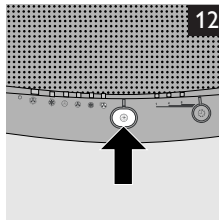
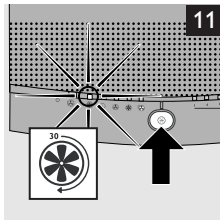
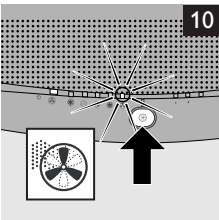
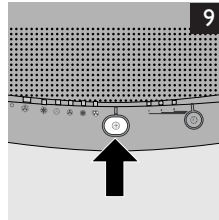
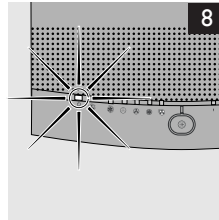
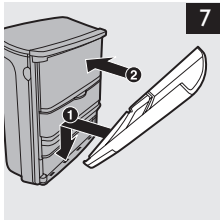
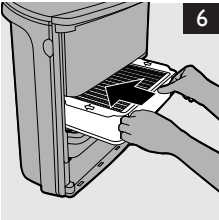
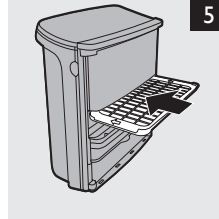
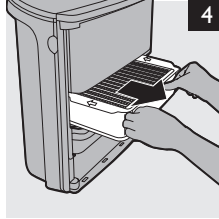
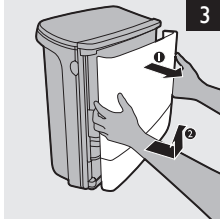
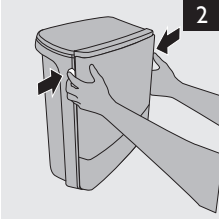



www.philips.com

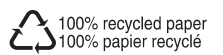

4222.000.9322.2