

Compact Refrigerator

Réfrigérateur Compact

Refrigerador Compacto

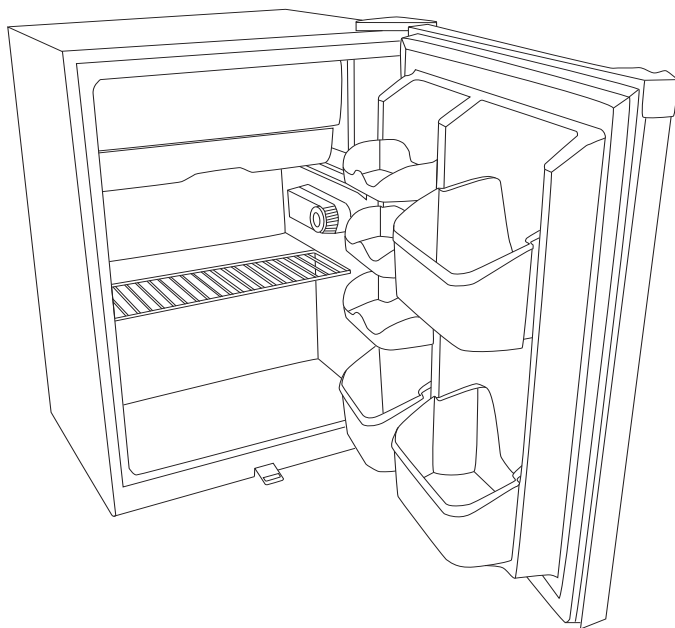

User Manual
Model # HSP03WNC

Guide de l'Utilisateur
Modèle # HSP03WNC

Manual del Usuario
Model # HSP03WNC

Haier

Quality · Innovation · Style

IMPORTANT SAFETY INSTRUCTIONS

Read all of the instructions before using this appliance. When using this appliance, always exercise basic safety precautions, including the following:

1. Use this appliance only for its intended purpose as described in this use and care guide.
2. This refrigerator must be properly installed in accordance with the installation instructions before it is used. See grounding instructions in the installation section.
3. Never unplug your refrigerator by pulling on the power cord. Always grasp the plug firmly and pull straight out from the outlet.
4. Repair or replace immediately, all electric service cords that have become frayed or otherwise damaged. Do not use a cord that shows cracks or abrasion damage along its length, the plug or the connector end.
5. Unplug your refrigerator before cleaning or before making any repairs. Note: If for any reason this product requires service, we strongly recommend that a certified technician performs the service.
6. Do not use any electrical device or any sharp instrument in defrosting your refrigerator.
7. If your old refrigerator is not being used, we recommend that you remove the doors and leave the shelving in place. This will reduce the possibility of danger to children.
8. After your refrigerator is in operation, do not touch the cold surfaces in the freezer compartment, particularly when hands are damp or wet. Skin may adhere to these extremely cold surfaces.
9. Do not refreeze foods, which have been thawed completely. The United States Department of Agriculture in Home and Garden Bulletin No. 69 reads: "...You may safely refreeze frozen foods that have thawed if they still contain ice crystals or if they are still cold-below 40°F".

"...Thawed ground meats, poultry, or fish that have any off-odor or off-color should not be refrozen and should not be eaten. Thawed ice cream should be discarded. If the odor or color of any food is poor or questionable, discard it. The food may be dangerous to eat."

"...Even partial thawing and re-freezing reduce the eating quality of foods, particularly fruits, vegetables, and prepared foods. The eating

quality of red meats is affected less than that of many other foods. Use refrozen foods as soon as possible, to save as much of its eating quality as you can."

10. This refrigerator should not be recessed or built-in an enclosed cabinet. It is designed for freestanding installation only.
11. Do not operate your refrigerator in the presence of explosive fumes.

SAVE THESE INSTRUCTIONS

DANGER

Risk of child entrapment. Before you throw away your old appliance, take off the doors. Leave the shelves in place so that children may not easily climb inside.

Thank you for using our Haier product. This easy-to-use manual will guide you in getting the best use of your refrigerator.

Remember to record the model and serial number. They are on a label in back of the refrigerator.

Model number

Serial number

Date of purchase

Staple your receipt to your manual.

You will need it to obtain warranty service.

TABLE OF CONTENTS

PAGE

IMPORTANT SAFETY INSTRUCTIONS	1-2
PARTS AND FEATURES	4
INSTALLING YOUR REFRIGERATOR	5
Unpacking	5
Installation limitations	5
Proper air circulation	5
Electrical requirements.....	5
Use of extension cords.....	5
Energy Saving Tip	5
Door Alignment.....	6
Reversing the Door Hinge	6
REFRIGERATOR FEATURES AND USE	7
General Features.....	7
Adjustable Temperature Dial	7
Refrigerator Interior Shelves	7
Using, Removing or Replacing the Convertible / Drip Pan	7
Adjusting Door Bins and Can Store Trays	7
Using the Lock	8
Replacing Light Bulb	8
Defrosting Your Refrigerator	9
Food storage information	10
Normal operating sounds	10
PROPER REFRIGERATOR CARE AND CLEANING	11
Cleaning and maintenance	11
Power interruptions	11
Vacation & moving care.....	11
TROUBLESHOOTING	12
LIMITED WARRANTY	13

PARTS AND FEATURES

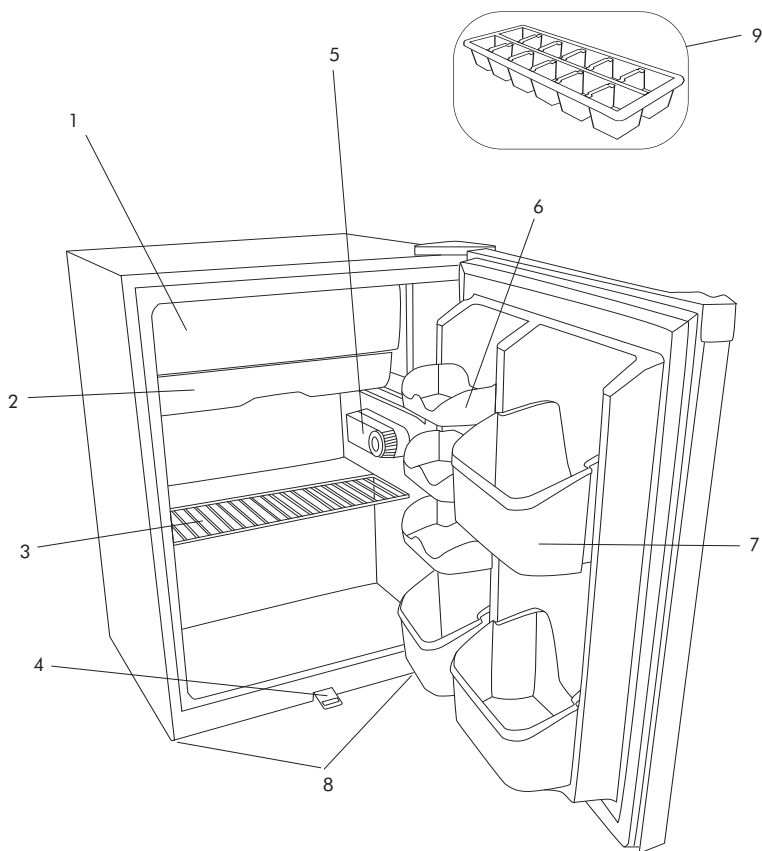

1. Freezer Compartment
2. Convertible Meat Tray
3. Full Width Shelf
4. Security Lock
5. Adjustable Temperature Control

6. Adjustable Can Storage
7. Adjustable Door Bin
8. Leveling Legs
9. Ice Tray

INSTALLING YOUR REFRIGERATOR

Unpacking

1. Remove all packaging material. This includes the foam base and all adhesive tape holding the accessories inside and outside.
2. Inspect and remove any remains of packing, tape or printed materials before powering on.

Installation Limitations

- Do not install in any location not properly insulated or heated e.g. garage etc. Your unit was not designed to operate in temperature settings below 55° Fahrenheit.
- Select a suitable location on a hard even surface away from direct sunlight or heat source e.g. radiators, baseboard heaters, cooking appliances etc. Any floor unevenness should be corrected.
- If needed use the 2 leveling legs located at the bottom of the unit to level the refrigerator. Adjust legs by turning to raise or lower the refrigerator.
- This model is designed for free standing installation. It should not be built-in.

Proper Air Circulation

- To assure your unit works at the maximum efficiency it was designed for, you should install it in a location where there is proper air circulation, plumbing and electrical connections.
- The following are recommended clearances around the refrigerator:

Sides3/4" (19mm)

Top.....2" (50mm)

Back.....2" (50mm)

Electrical Requirement

- Make sure there is a suitable power Outlet (115 volts, 15 amps outlet) with proper grounding to power the unit.
- Avoid the use of three plug adapters or cutting off the third grounding in order to accommodate a two plug outlet. This is a dangerous practice since it provides no effective grounding for the unit and may result in shock hazard.

Use of Extension Cord

- Avoid the use of an extension cord because of potential safety hazards under certain conditions. If it is necessary to use an extension cord, use only a 3-wire extension cord that has a 3-blade grounding plug and a 3-slot outlet that will accept the plug. The marked rating of the extension cord must be equal to or greater than the electrical rating of the appliance.

Energy Saving Tips

- Do not place your refrigerator next to a heating vent, a range, or in direct sunlight.
- Do not open door more often than necessary.
- Keep the door closed as much as possible, especially in hot and humid weather.
- Cover foods to reduce moisture build up inside the refrigerator.
- Store only foods that require refrigeration.
- For proper air circulation, do not overfill your refrigerator shelves.

Door Alignment (all models) (see fig. #1)

1. Remove the top hinge cover.
2. Loosen the top hinge screws using a phillips head screwdriver.
3. Adjust the door or put a spacer in between and then tighten the screws.
4. Replace the top hinge cover.

Reversing the Door Hinge (All models)

1. Removing the top hinge cover screw and then remove the top hinge cover. (see fig. #1)
2. Using a Phillips Head Screwdriver, loosen and remove the screws holding the top hinge in place. (see fig. #1)
3. Remove the top hinge and carefully lift off the door.
4. Carefully remove the top screw hole plug from the opposite side and insert the plug in the screw hole openings of the just removed screws. (see fig. #1)
5. Remove the door pin from the bracket of the lower hinge by turning counter clockwise. Move the pin to the opposite hole and tighten. (see fig. #2)
6. Tip the refrigerator back against a wall so that it may not fall over.
7. Loosen the screws holding the lower hinge bracket and remove the hinge.
8. Align the holes in the lower hinge bracket to the corresponding holes in the opposite side of the cabinet. Insert and tighten the screws.
9. Align the bottom hole on the left side of the door with the pin of the lower hinge and slide into place.

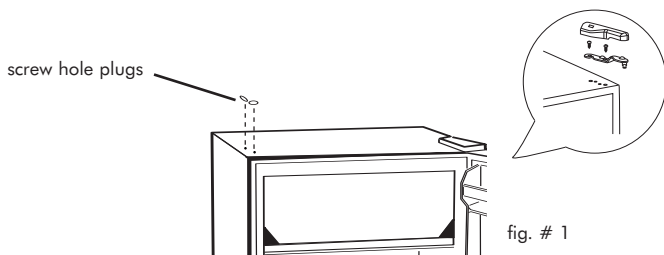

10. Align the pin of the top hinge with top hole on the left side of the door and push into place. Replace the screws in the upper hinge bracket but do not tighten all the way. (see fig. #1)
11. Make sure the door closes easily but forms a tight seals. Adjust the door as needed. (See Door Alignment Section) Once you are satisfied with the door alignment, completely tighten the upper door hinge screws.
12. Replace the hinge cover. (see fig. #1)

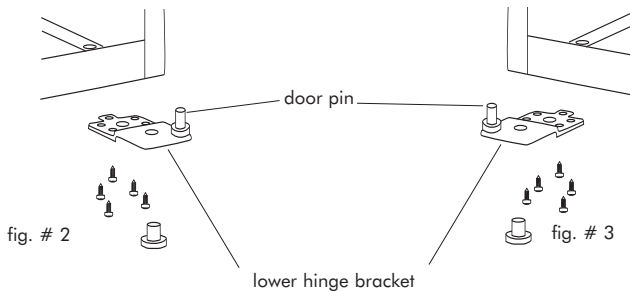

REFRIGERATOR FEATURES AND USE

General Features

Adjustable temperature dial:

Your refrigerator will automatically maintain the temperature level you select. The temperature control dial has 7 settings plus off. 1 is the warmest. 7 is the coldest. Turning the dial to OFF stops cooling in both the refrigeration and freezer sections. At first, set the dial to 4 and allow 24 hours to pass before adjusting the temperature to your needs.

(Note: If the refrigerator has been placed in a horizontal or tilted position for any period of time wait 24 hours before plugging the unit in.)

Refrigerator Interior Shelves

To remove or replace a full-width slide-out shelf: (see fig. # 4)

1. Gently tilt the shelf up and slide forward until the shelf has been completely removed.
2. To replace the shelf, gently slide the shelf back.

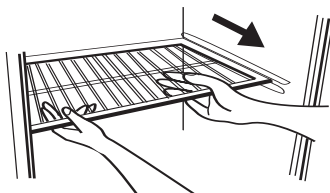

fig. # 4

Using, Removing or Replacing the Convertible Storage / Drip Pan

(see fig. #5)

- Your model has the convertible storage / drip pan feature. This pan may be used to store food items which should be kept at a cooler temperature such as cheeses, luncheon meats and hotdogs.
1. To access the compartment gently lift and pull it forward until the rear lock tabs engage. When finished gently slide the compartment back until front tabs lock.
 2. To remove the compartment gently lift and pull it forward until rear lock tabs engage. Lift up the front of the tray and pull out completely gently.
 3. To replace the compartment insert into desired slots and push back until front tabs lock.

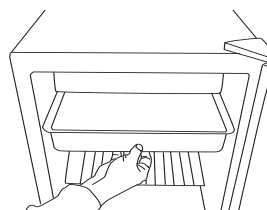

fig. # 5

Adjusting Door Bins and Can Store Trays

(see fig. #6)

(Quantity and style may vary per model purchased)

Your model comes with adjustable door bins and trays.

1. Remove bin or tray by lifting up and out. (Note: DO NOT adjust bins or trays with food or containers in them)
2. To insert into new location align the bin or tray over the matching tabs on door. Slide down until bin or tray locks securely in place.

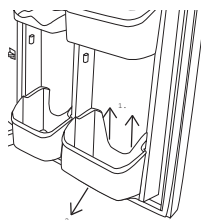
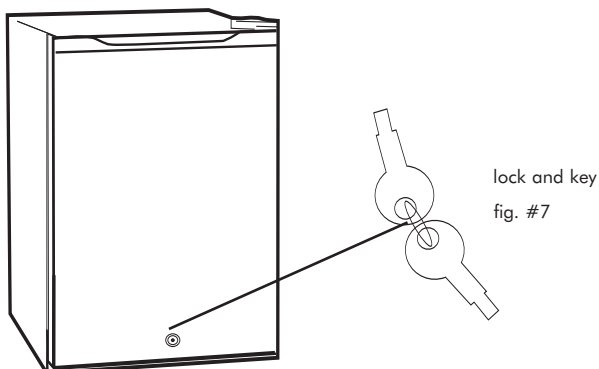

fig. # 6

Using the Lock (see fig. #7)

- Your refrigerator is equipped with a lock and key (located at the bottom center of the door) for optional security, should you choose. Simply close the refrigerator door, insert the key and turn. To open, insert the key and turn in the opposite direction.



lock and key
fig. #7

Defrosting Your Refrigerator

- For maximum energy efficiency, defrost freezer section whenever frost accumulates to a thickness of 1/4" or more on freezer walls. Note that frost tends to accumulate more during the summer months.

(see fig. #9)

1. To defrost freezer remove all food and the ice cube tray from the unit. Make sure the convertible storage / drip pan is in place under the freezer compartment. Press in defrost button located on the temperature control. Defrosting may take a few hours. To speed up defrost time, keep the door open and place a bowl of warm water in the refrigerator. **Never use sharp objects to remove frost.**
2. During the defrost cycle, water will accumulate in the drip tray. The drip tray may also need to be emptied during the defrost process. Do not leave unattended.
3. After defrosting, empty and wipe down the drip tray, as well as the interior of the refrigerator. You may now reset your refrigerator to the desired temperature and return food.

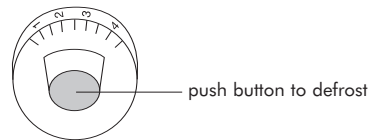
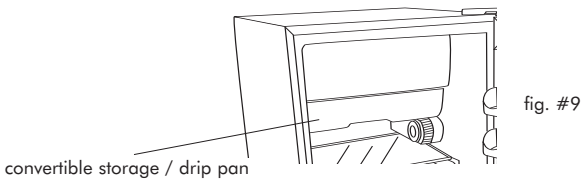

FOOD STORAGE INFORMATION

Fresh Food:

- When storing fresh food, which is not prepackaged, be sure to wrap or store food in airtight and moisture proof material unless otherwise noted. This will ensure proper shelf life and prevent the transfer of odors and tastes.
- Whip containers before storing to avoid needless spills.
- Eggs should be stored in an upright position in their original carton to maximize shelf life.
- Fruit should be washed and dried then stored in sealed plastic bags before storing in the refrigerator.
- Vegetables with skins should be stored in plastic bags or containers.
- Leafy vegetables should be washed and drained and then stored in plastic bags or containers.
- Hot food should be allowed to cool before storing in the refrigeration. This will prevent unnecessary energy use.
- Fresh seafood should be used the same day as purchased.
- When storing meats in the fresh food section, keep in the original packaging or rewrap as necessary. Follow the suggestions below for safe storage:
 - Chicken 1-2 Days
 - Ground Beef 1-2 Days
 - Cold Cuts 3-5 Days
 - Steaks/Roasts 3-5 Days
 - Smoked/Cured Meats 7-10 Days
 - All others 1-2 Days

Normal Operating Sounds You May Hear

- Boiling water, grugling sounds or slight vibrations that are the result of the refrigerant circulating through the cooling coils.
- The thermostat control will click when it cycles on and off.

PROPER REFRIGERATOR CARE AND CLEANING

Cleaning and Maintenance

WARNING:

- To avoid electric shock always unplug your convertible freezer / refrigerator before cleaning. Ignoring this warning may result in death or injury.

Caution:

- Before using cleaning products, always read and follow manufacturer's instructions and warnings to avoid personal injury or product damage.

General:

- Prepare a cleaning solution of 3-4 tablespoons of baking soda mixed with warm water. Use sponge or soft cloth, dampened with the cleaning solution, to wipe down your convertible freezer / refrigerator.
- Rinse with clean warm water and dry with a soft cloth.
- Do not use harsh chemicals, abrasives, ammonia, chlorine bleach, concentrated detergents, solvents or metal scouring pads. SOME of these chemicals may dissolve, damage and/or discolor your convertible freezer / refrigerator.

Door Gaskets:

- Clean door gaskets every three months according to general instructions. Gaskets must be kept clean and pliable to assure a proper seal.
- Petroleum jelly applied lightly on the hinge side of gaskets will keep the gasket pliable and assure a good seal.

Power Interruptions

- Occasionally there may be power interruptions due to thunderstorms or other causes. Remove the power cord from AC outlet when a power outage occurs. When power has been restored, replug power cord to AC outlet. If outage is for a prolonged period, inspect and discard spoiled or thawed food. Clean unit before reusing.

Vacation and Moving Care

- For long vacations or absences, empty food, move the temperature DIAL to the OFF position and clean the door gaskets according to "General cleaning" section. Prop doors open, so air can circulate inside. When moving always move vertically. Do not move with the unit lying down. Possible damage to the sealed system could occur.

TROUBLESHOOTING

Unit Does Not Operate:

- Check if thermostat control is not in the "OFF" position.
- Check if unit is plugged in.
- Check if there is power at the ac outlet, by checking the circuit breaker.

Food temperature appears too warm:

- Frequent door openings.
- Allow time for recently added warm food to reach set temperature.
- Check gaskets for proper seal.
- Adjust temperature control to colder setting.

Food temperature is too cold:

- If temperature control setting is too cold, adjust to a warmer setting and allow several hours for temperature to adjust.

Unit runs too frequently:

- This may be normal to maintain constant temperature during high temperature and humid days.
- Doors may have been opened frequently or for an extended period of time.
- Check gasket for proper seal.
- Check to see if doors are completely closed.
- Check compartment for blockage from frozen food packages, containers, etc.

Moisture build up on interior or exterior of the refrigerator:

- This is normal during high humidity periods.
- Prolonged or frequent door openings.
- Check door gaskets for proper seal.

Refrigerator has an odor:

- Interior needs cleaning.
- Foods improperly wrapped or sealed are giving off odors.

Refrigerator door does not shut properly:

- Re-align refrigerator door.
- Check for blockages e.g. food containers, crisper cover, shelves, bins etc.

LIMITED WARRANTY

What is covered and for how long?

This warranty covers all defects in workmanship or materials for a period of:

- 12 months labor (Carry In)
- 12 months parts
- 5 years sealed system

The warranty commences on the date the item was purchased and the original purchase receipt must be presented to the authorized service center before warranty repairs are rendered.

EXCEPTIONS: Commercial or Rental Use warranty

- 90 days labor (carry-in only)
- 90 days parts
- No other warranty applies

What is covered.

1. The mechanical and electrical parts, which serve as a functional, purpose of this appliance for a period of 12 months. This includes all parts except finish, and trim.
2. The components of the sealed system e.g. hermetic compressor, condenser and evaporator from manufacturing defects for a period of 5 years from the date of purchase. Any damages to such components caused by mechanical abuse or improper handling or shipping will not be covered.

What will be done?

1. We will repair or replace, at our discretion any mechanical or electrical part which proves to be defective in normal usage during the warranty period so specified.
2. There will be no charge to the purchaser for parts and labor on any covered items during the initial 12 month period. Beyond this period only parts are covered in the remaining warranty. Labor is not provided and must be paid by the customer.

3. Contact your nearest authorized service center. For the name of the nearest service center please call 1-877-337-3639.

THIS WARRANTY COVERS APPLIANCES WITHIN THE CONTINENTAL UNITED STATES, PUERTO RICO AND CANADA. IT DOES NOT COVER THE FOLLOWING:

- Damages from improper installation.
- Damages in shipping.
- Defects other than manufacturing.
- Damage from misuse, abuse, accident, alteration, lack of proper care and maintenance or incorrect current or voltage.
- Damage from other than household use.
- Damage from service by other than an authorized dealer or service.
- Decorative trims or replaceable light bulbs.
- Transportation and shipping.
- Labor (after the initial 12 months).

THIS LIMITED WARRANTY IS GIVEN IN LIEU OF ALL OTHER WARRANTIES, EXPRESSED OR INCLUDING THE WARRANTIES OF MERCHANTABILITY AND FITNESS FOR A PARTICULAR PURPOSE.

The remedy provided in this warranty is exclusive and is granted in lieu of all other remedies.

This warranty does not cover incidental or consequential damages, so the above limitations may not apply to you. Some States do not allow limitations on how long an implied warranty lasts, so the above limitations may not apply to you.

This warranty gives you specific legal rights, and you may have other rights, which vary, from state to state.

Haier America Trading
New York, NY 10018.

INSTRUCTIONS DE SECURITE IMPORTANTES

Lisez toutes les instructions avant d'utiliser cet appareil. Lorsque vous utilisez cet appareil, respectez les consignes de securite de base y compris les suivantes:

1. Utilisez cet appareil uniquement pour l'usage auquel il est destiné comme indique dans ce manuel d'utilisation et d'entretien
2. Cet appareil doit être installé proprement et conformément aux instructions d'installation avant d'être utilisé . Consultez les instructions de mise à terre dans la section d'installation.
3. Ne débranchez jamais votre congélateur / réfrigérateur convertible en tirant sur le cordon d'alimentation . Saisissez la fiche fermement et tirez tout droit de la prise murale.
4. Réparez ou remplacez immédiatement , toutes les cordes électriques qui sont devenues frangées ou autrement endommagées .N'utilisez pas un câble représentant des craquelures ou des abrasions à la longueur du cordon, de la fiche ou de l'extrémité du connecteur.
5. Débranchez votre congélateur / réfrigérateur avant de le nettoyer ou avant de le réparer. Note: Si pour n'importe quelle raison cet appareil exige un service de réparation, nous recommandons avec force qu'un technicien certifié exécute le service.
6. N'utilisez aucun dispositif électrique ou aucun instrument aigu pour dégivrer votre congélateur / réfrigérateur convertible.
7. Si vous n'utilisez plus votre congélateur /réfrigérateur convertible, nous vous recommandons de retirer les portes. Cela réduira les risques d'accident aux enfants.
8. Après avoir mis en marche votre congélateur / réfrigérateur , ne touchez pas aux surfaces froides spécialement si vos mains sont mouillées ou humides. La peau peut adhérer aux surfaces extrêmement froides.
9. Ne congélez pas de nouveau la nourriture qui a été dégelée complètement . Le service des Etats Unis d'Agriculture dans le bulletin de Maison et Jardin NO 69 lisent ".....Vous pouvez sans risque congeler de nouveau la nourriture dégelée si elle contient des cristaux de glace ou si la température est restée froide au dessous de 40degrés F.

“La viande hachée, le volaille,ou le poisson dégelés, qui ont n'importe quelle odeur ou couleur ne doivent pas être congelés de nouveau ou mangés. La glace dégelée doit être jetée . Si l'odeur ou la couleur de

n'importe quelle nourriture est incertaine, jetez la. Il peut être dangereux de manger cette nourriture.

“Même une décongélation partielle et recongélation peuvent réduire la qualité de la nourriture, particulièrement, les fruits, les légumes et les plats préparés en avance. La qualité de la viande rouge est moins affectée que celle que d'autres nourritures. Utilisez la nourriture qui a été recongelée au plus tôt possible pour garder sa qualité.

10. Ce réfrigérateur ne doit pas être encastré ou incorporé dans un placard encastré. Il est conçu pour une installation sans encastrement.
11. N'opérez pas votre unité en présence des fumées explosives.

VEUILLEZ CONSERVER CES INSTRUCTIONS DANGER

Risque d'occlusion d'enfant. Avant que vous jetiez votre vieux réfrigérateur ou congélateur, enlevez les portes. Laissez les étagères en place de sorte que les enfants ne puissent pas facilement s'élever à l'intérieur.

Nous vous remercions d'avoir choisi ce produit Haier. Ce guide d'utilisation facile d'emploi permet une utilisation optimum du réfrigérateur.

Numéro de modèle

Numéro de série

Date d'achat

Ne pas oublier de prendre note du numéro de modèle et de série. Ils sont inscrits sur une plaquette apposée sur l'arrière du réfrigérateur.

Agrafer le ticket de caisse au guide.

Il devra être présenté pour tout service après-vente sous garantie.

TABLE DES MATIERES

PAGE

MESURES DE SECURITE	1-2
PARTIES ET CARACTERISTIQUES	4
INSTALLATION DU REFRIGERATEUR	5
Desemballage	5
Limitations concernant l'installation	5
Circulation d'air adequate	5
Caracteristiques electriques	5
Utilisation d'une rallonge	5
Conseil concernant l'economie d'energie	5
Alignement de la porte	6
Inverser la charniere de la porte	6
CARACTERISTIQUES ET UTILISATION DU REFRIGERATEUR	7
Cadran de temperature ajustable	7
Caracteristiques generales	7
Etageres interieures du refrigerateur	7
Utilisation, remplacement , ou l'enlevement du plateau d'egout convertible	7
Ajustement des huches de la porte et des plateaux du stockage.....	7
Utilisation de la serrure	8
Remplacement des ampoules	8
Decongelation du refrigerateur	8
Information concernant le stockage des aliments	9
Sons normaux d'operation	9
ENTRETIENS ET NETTOYAGE ADEQUATES DU REFRIGERATEUR	10
Nettoyage et Entretien	10
Pannes electriques	10
Entretien durant les vacances et deménagement.....	10
DEPANNAGE	11
GARANTIE LIMITEE	12

PIECES ET CARACTERISTIQUES DU REFRIGERATEUR

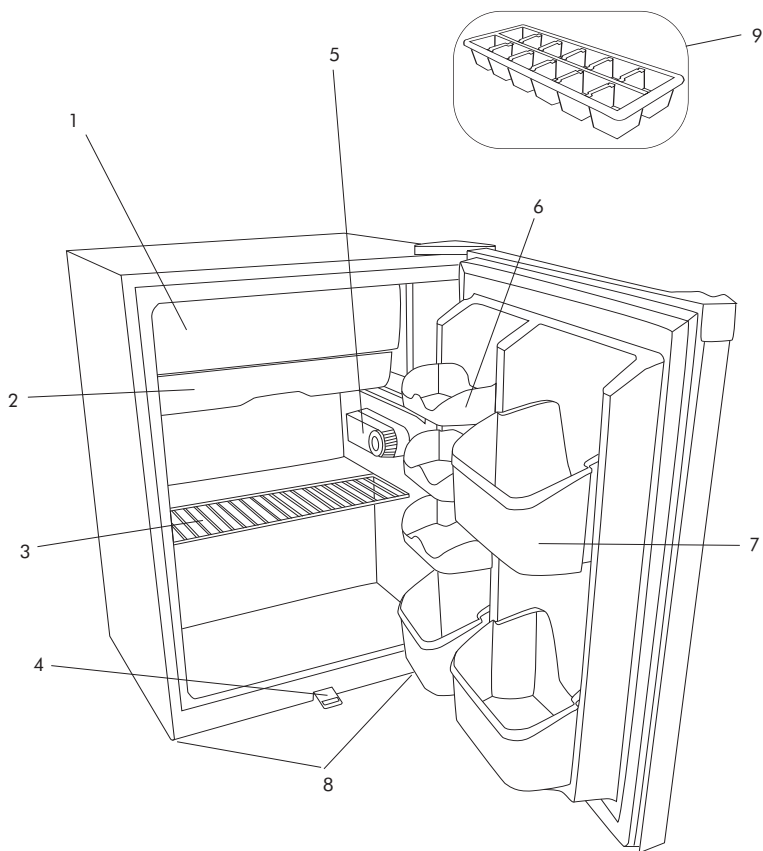

1. Compartiment du congelateur

2. Un plateau convertible pour viandes

3. Large etagere

4. Serrure de Securite

5. Controle de temperature ajustable

6. Etageres de bidon ajustables

7. Huches ajustables sur la porte

8. Pieds de mise a niveau

9. Bac de glace

INSTALLATION DU REFRIGERATEUR

Desemballage

1. Retirez tous les matériaux d'emballage. Ceci inclus la base en mousse ainsi que l'ensemble du matériel adhésive qui maintient les accessoires du réfrigérateur à l'intérieur et l'extérieur.
2. Inspectez et retirez tous les matériaux d'emballage restants, le scotch tape ou les matériaux imprimés avant de brancher le réfrigérateur.

Limitations Concernant l'installation

- N'installez pas votre réfrigérateur dans un endroit qui n'est pas convenablement isolé ou chauffé, comme par exemple dans un garage etc. Votre unité n'est pas conçue pour fonctionner à une température au dessous des 55° Fahrenheit.
- Choisissez un endroit convenable et placez votre réfrigérateur sur une surface solide et plane, loin des rayons directs du soleil, des sources de chaleur telle que les radiateurs, les éléments de chauffage à plinthes, des cuisinières etc. Toute irrégularité au sol doit être réparée.
- Si nécessaire, utilisez les 2 pieds de mise à niveau situés au dessous de l'unité. Ajustez les pieds en les tournant pour élever ou abaisser le réfrigérateur.
- Ce modèle est conçu pour une installation sans être encastré.

Circulation d'air Adequate

- Pour assurer que le réfrigérateur fonctionne à une efficacité maximum, il doit être installé dans un endroit favorable à une bonne circulation d'air et possédant des connexions de plomberie et d'électricité saines.
- Les indications d'espace suivantes sont recommandées autour du réfrigérateur:

Cotes	3/4" (19mm)
Hauteur	2" (50mm)
Arrière	2" (50mm)

Caracteristiques Electriques

- Pour l'alimentation du réfrigérateur, prière d'utiliser une prise de courant convenable (prise de 115 volts, 15 amp) raccordée à la terre.
- Evitez l'utilisation des adaptateurs à 3 fiches ou de couper la troisième fiche reliée à la terre dans le but d'utiliser un branchement à 2 fiches. Cette pratique est dangereuse dans la mesure où le réfrigérateur n'est pas relié convenablement à la terre, et peut causer des risques de chocs électriques.

Utilisation d'une Rallonge

- Evitez l'utilisation d'une rallonge à cause des dangers de sécurité potentiels sous certaines conditions. Si c'est nécessaire d'utiliser une rallonge, utilisez une à 3 fils qui a une prise à 3 lames et une sortie murale à 3 fentes qui acceptera la prise. L'évaluation de la rallonge doit être égale à ou plus grande que l'évaluation électrique de l'appareil.

Conseils d'énergie Electrique

- Ne placez pas votre réfrigérateur près d'un chauffage, d'une gamme ou dans la lumière directe du soleil.
- N'ouvrez pas la porte à plusieurs reprises vainement
- Gardez la porte fermée autant que possible, spécialement durant les saisons humides et chaudes.
- Couvrez la nourriture pour réduire l'accumulation d'humidité dans le réfrigérateur
- Gardez seulement la nourriture qui exige une réfrigération.
- Pour une circulation d'air adéquate, ne remplissez pas au dessus du niveau, les étagères du réfrigérateur.

Alignement de la Porte (Pour tous les models) (voir fig #1)

1. Retirez le couvert de la charniere superieur.
2. Desserez les vis superieurs de la charniere en utilisant un tournevis Phillips.
3. Ajustez la porte ou placez une cale puis serrez les vis.
4. Remplacez le couvert superieur de la charniere.

Inversement de la Charniere de la Porte (Pour tous les models)

1. Retirez le vis du couvert superieur de la charniere puis retirez le couvert de la charniere (voir fig #1)
2. A l'aide d'un tournevis Phillips, desserez et retirez les vis qui tiennent la charniere superieure en place. (voir fig #1)
3. Retirez la charniere superieure et soigneusement soulevez la porte.
4. Soigneusement retirez le bouchon du vis superieur du cote oppose et inserez le dans l'ouverture du vis que vous venez de retirer. (voir fig#1)
5. Enlevez la goupille du crochet de la charniere inferieure en la tournant dans le sens des aiguilles d'une montre. Deplacez la goupille dans le trou oppose et serrez. (voir fig #2)
6. Inclinez le refrigerateur contre le mur pour le garder ferme.
7. Desserez les vis qui tiennent la charniere inferieure et enlevez la.
8. Alignez les trous dans le crochet de la charniere inferieure aux trous correspondents dans le cote oppose du cabinet. Inserez et serrez les vis.
9. Alignez le trou inferieur du cote gauche de la porte avec la goupille de la charniere inferieure et glissez en place.

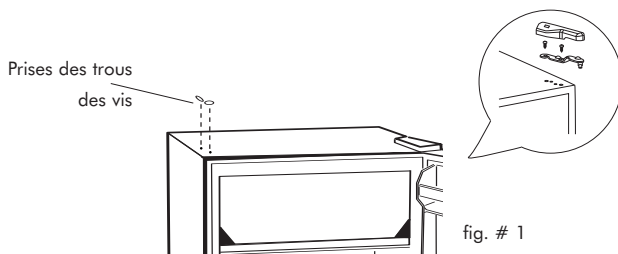

10. Alignez la goupille de la charniere superieure avec le trou superieur sur le cote gauche de la porte et mettez en place. Remplacez les vis dans le crochet superieur de la charniere mais ne serrez pas. (voir fig #1)
11. Assurez vous que la porte se ferme facilement et forme des joints serres. Ajustez la porte comme necessaire. (Voir la section d'alignement de la porte). Une fois que vous etes satisfait avec l'alignement de la porte, serrez completement les vis de la charniere superieure.
12. Remplacez le couvert de la charniere (voir fig #1).

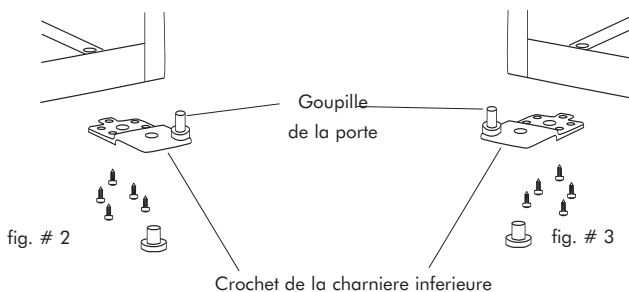

CARACTERISTIQUES ET UTILISATION DU REFRIGERATEUR

Caracteristiques Generales Cadran de Temperature Ajustable

Votre refrigerateur maintient automatiquement le niveau de la temperature programme. Le cadran de controle de la temperature contient 7 posititons plus une position d'arret. La position 1 soyant la plus chaude et la position 7 la plus froide. Quand vous tournez le cadran sur la position OFF (arret) le refrigerateur et congelateur ne refroidissent plus. Au debut, reglez le cadran sur la position 4 puis attendez 24 heures avant d'ajuster la temperature sur la position desiree.

(Note: Si le refrigerateur a ete place horizontalement ou a et incline, attendez 24 heures avant de le brancher.)

Les Etageres Interieures du Refrigerateur

Pour retirer ou replacer une étagère d'une largeur integrale : (voir fig #4)

1. Inclinez legerement l'étagere vers le haut puis glissez la vers le dehors jusqu'a ce qu'elle soit retiree completement.
2. Pour replacer l'étagere, glissez la soigneusement jusqu'a ce qu'elle soit enclenchee.

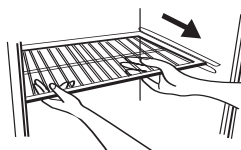

fig. # 4

Pour Utiliser, Retirer ou Replacer le Plateau Convertible d'égout /de Stockage (voir fig #5)

• Votre refrigerateur a un plateau d'égout /de stockage. Ce plateau peut etre utilise pour stocker la nourriture qui doit etre placee dans une temperature plus froide telle que les frommages, la viande et les hotdogs.

1. Pour avoir acces a ce compartiment, soulevez le legerement et inclinez le vers le devant jusqu'a ce que les serrures en arriere engagent. Puis soigneusement, glissez le en place jusqu'a ce que les serrures de devant engagent.
2. Pour retirer le compartiment, soulevez le legerement et retirez le vers le devant jusqu'a ce que les serrures de derriere engagent. Soulevez le devant du plateau et retirez completement.
3. Pour replacer le compartiment inserez dans les fentes desirees et poussez vers le derriere jusqu'a ce que les serrures de devant engagent.

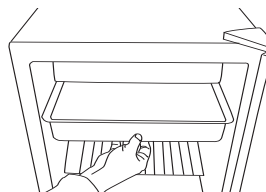

fig. # 5

Ajustez les Huches de la Porte et les Plateaux de Stockage des Bidons (voir fig #6)

(Quantite et style peuvent varier selon le model)

Votre model contient des huches et plateaux ajustables.

1. Retirez la huche ou plateau en les soulevant vers le haut et retirez.
(Note: N'ajustez pas les huches ou plateaux contenant de la nourriture)
2. Pour inserrer dans un nouveau endroit alignez la huche ou plateau sur les serrures correspondants de la porte. Glissez vers le bas jusqu'a ce que la huche ou plateau soient en place securement.

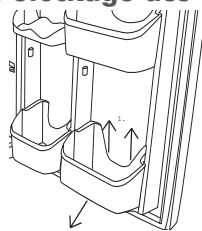
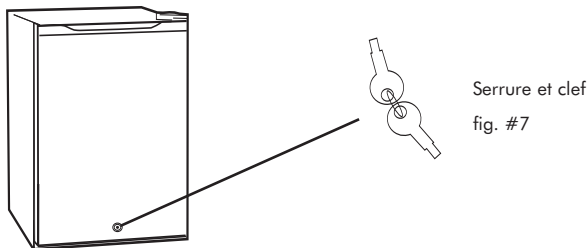

fig. # 6

Utilisant la Serrure (voir fig #7)

- Votre réfrigérateur est équipé d'une serrure et clef (située au centre inférieur de la porte) pour une sécurité optionnelle, si vous le désirez. Simplement fermez la porte du réfrigérateur, insérez la clef et fermez. Pour ouvrir, insérez la clef et tournez dans le sens opposé.



Decongelez le Réfrigérateur

- Pour une efficacité d'énergie maximum, décongelez la section de votre congélateur quand la glace accumulée a une épaisseur de 1/4" ou plus sur les murs du congélateur. Notez que la glace a tendance à s'accumuler plus pendant les mois d'été. (voir fig #9)
1. Pour décongeler le congélateur, retirez tous les aliments et les plateaux de glace de l'unité. Assurez-vous que le plateau convertible d'égout est placé sous le compartiment du congélateur. Appuyez sur le bouton décongeler situé sur le cadran du contrôle de température. La décongélation peut prendre quelques heures. Pour accélérer le temps de décongélation, gardez la porte ouverte et placez un bol d'eau chaude dans le réfrigérateur. N'utilisez jamais des objets aigus pour enlever la glace.
 2. Durant le cycle de décongélation, de l'eau s'accumulera dans le plateau d'égout. Il se peut qu'il faut vider le plateau durant ce processus. Ne le laissez jamais sans surveillance.
 3. Après la décongélation, videz et essuyez le plateau d'égout, ainsi que l'intérieur du réfrigérateur. À ce moment, vous pouvez régler votre réfrigérateur à la température désirée et replacer la nourriture.

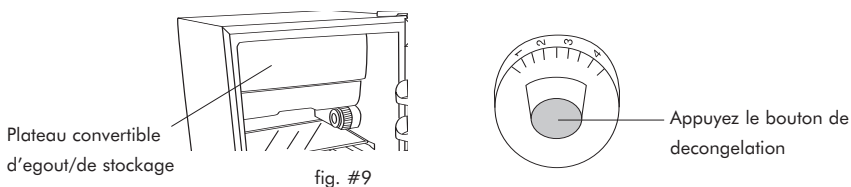

INFORMATION POUR L'EMMAGASINAGE DE LA NOURRITURE

Nourriture Fraiche

- Quand vous emmagasiner de la nourriture fraiche, qui n'est pas preemballée, assurez vous de l'emballer correctement ou de la mettre dans des recipients hermetiques et etanche a l'humidite a moins qu'indique autrement. Ceci assurera une duree de conservation appropriee et empechera le transfert des odeurs et gouts.
- Essayez les recipients avant de les emmagasiner pour eviter des flaques inutiles.
- Les oeufs doivent etre emmagasines dans une position verticale dans leur carton original pour maximiser la duree de conservation.
- Les fruits doivent etre laves et seches puis emmagasines dans des sacs en plastique scelles.
- Legumes a peaux doivent etre emmagasines dans des sacs en plastiques ou des recipients.
- Legumes feuillus doivent etre laves et vidanges, puis emmagasines dans des sacs en plastique ou des recipients.
- Permettez a la nourriture chaude de refroidir avant de l'entreposer dans le refrigerateur. Ceci evitera une utilisation inutile d'energie.
- Poissons et fruits de mer frais doivent etre cuisines le meme jour d'achat.
- Quand vous emmagasiner de la viande dans la section de la nourriture fraiche, gardez les dans leur emballage original ou emballez si necessaire. Suivez les suggestions ci-dessous pour un emmagasinement plus sur.

• Volaille	1-2 Jours
• Viande Hachee	1-2 Jours
• Viande Froide	3-5 Jours
• Biftecks/Rôtis	3-5 Jours
• Viande Fumee	7-10 Jours
• Autres	1-2 Jours

Les Sons Normaux du Fonctionnement que Vous Entendez

- Les bruits d'eau bouillante et du gargouillement ou des vibrations legeres sont le resultat de la refrigeration circulant a travers les tubes refroidissants.
- Le thermostat cliquetera quand il cycle sur le OFF et ON.

PROPRE SOIN ET NETTOYAGE DU REFRIGERATEUR

Nettoyage et Soins

- Avertissement:** Débranchez votre réfrigérateur avant de le nettoyer afin d'éviter des chocs électriques. En ignorant cet avertissement, un décès ou une blessure grave pourront résulter.
- Prudence:** Avant d'utiliser de produits de nettoyage, lisez et suivez les instructions et avertissements du fabricant afin d'éviter des dommages personnelles et des dommages au produit.
- General:** Préparez une solution de nettoyage de 3-4 cuillères de bicarbonate de soude mélangé avec de l'eau tiède. Utilisez une éponge ou un tissu doux, trempez dans la solution de nettoyage pour nettoyer votre réfrigérateur.
- Rincez à l'aide d'eau tiède et séchez à l'aide d'un tissu doux
 - N'utilisez pas des produits chimiques rudes, abrasifs, l'ammoniaque, le javel, les détergents concentrés, les dissolvants, les tampons à recurer. Une partie de ces produits peut dissoudre, endommager et /ou décolorer votre réfrigérateur.
- Les joints de la porte**
- Nettoyez les joints de la porte chaque 3 mois selon les instructions générales. Les joints doivent être propres et pliables pour assurer une fermeture scellante.
 - Une application légère de gelée de pétrole sur les gonds des joints gardera les joints pliables et assurera une bonne fermeture.

Panne du Courant Électrique

- Occasionnellement on peut avoir des pannes de courant électrique dues aux orages ou autres causes. Débranchez la corde d'alimentation de la prise AC quand une panne survient. Quand le courant est remis en marche, branchez votre réfrigérateur de nouveau. Si la panne est allongée pour une longue période de temps, inspectez la nourriture du réfrigérateur et congélateur et disposez de celle qui est gâtée. Nettoyez votre réfrigérateur avant de l'utiliser de nouveau.

Entretien Lors des Vacances et Déménagement

- Durant les longues vacances ou absences, videz votre réfrigérateur et congélateur de toute nourriture, tournez le cadre de température au OFF, nettoyez votre réfrigérateur et les joints de la porte selon "Le nettoyage général". Gardez les portes ouvertes, pour que l'air puisse circuler à l'intérieur. Quand vous déménagez, soutenez toujours le réfrigérateur dans le sens vertical. Ne le déplacez pas dans le sens horizontal. Ceci peut endommager le système scelle.

DEPANNAGE

Le réfrigérateur ne fonctionne pas:

- Assurez vous que le thermostat n'est pas sur la position OFF.
- Assurez vous que le réfrigérateur est branché.
- Assurez vous que le courant est en marche en inspectant le disjoncteur.

La température de la nourriture est tiède:

- Les portes sont ouvertes très souvent.
- Accordez le temps nécessaire à la nourriture tiède pour se refroidir .
- Assurez vous de la fermeture scellée des joints de la porte.
- Ajustez la température à un montage plus froid.

La température de la nourriture est trop froide:

- Si le montage de la température est trop froid, ajuster à une température plus tiède et attendez quelques heures pour que la température s'ajuste.

Le réfrigérateur fonctionne excessivement:

- Ceci peut être normal pour maintenir constamment une température ambiante pendant la haute température et les jours humides.
- Les portes sont ouvertes fréquemment ou pour une longue période de temps.
- Assurez vous que les joints sont proprement scellés.
- Assurez vous que les portes sont complètement fermées.

Humidité s'accumule à l'intérieur ou extérieur du réfrigérateur:

- Ceci est normal pendant les périodes d'humidité haute.
- Les portes sont ouvertes fréquemment ou pour une longue période de temps.
- Assurez vous que les joints de la porte sont scellés proprement.

Refrigerateur a une mauvaise odeur:

- L'intérieur doit être nettoyé.
- La nourriture emballée ou scellée improprement donne une mauvaise odeur.

La porte du réfrigérateur ne se ferme pas proprement:

- Alignez de nouveau la porte du réfrigérateur.
- Assurez vous qu'il n'y a pas des obstructions , comme les récipients, le couvercle du tiroir à légumes, les étagères, les huches etc...

GARANTIE LIMITEE

Que recouvre cette garantie et pour combien de temps?

Cette garantie couvre tous les défauts de fabrication de matériaux pour une période de:

12 mois pour la main d'œuvre

12 mois pour les parties (Parties fonctionnelles seulement)

5 ans pour le système scelle.

Cette garantie commence le jour de la date d'achat. Le client doit fournir à Haier la preuve de la date d'achat, de la marque, du modèle et du numéro de série pour vérification avant d'effectuer n'importe quel service de réparation.

Exceptions: Garantie pour une utilisation commerciale ou en cas de location

90 jours pour la main d'œuvre

90 jours pour les parties

Aucune autre garantie ne s'applique

Qu'est-ce qui est couvert/ et qu'est-ce pas.?

1. Les parties mécaniques et électriques qui atteignent l'objectif fonctionnel de cet appareil sont garanties pour 12 mois. Cela inclut toutes les parties sauf la finition et l'habillage.
2. Les défauts de fabrication aux composants du système scelle (par exemple le compresseur hermétique, le condenseur et l'évaporateur) sont garantis pour une durée de 5 ans de la date d'achat. N'importe quel dommage aux composants causés par un mauvais traitement, par une utilisation excessive ou par le transport de l'équipement ne seront pas couverts.
3. Cette garantie ne couvre aucun degré de solvabilité ou remboursement pour aucune perte ou dommage provoqués par le produit ou les défauts au produit incluant mais non limité aux dommages incidentaux ou consécutifs.

Quelles mesures seront prises?

1. Nous réparerons ou remplacerons les parties électriques ou mécaniques défectueuses durant l'usage normale pendant la période spécifiée de la garantie.

Le service de A&E est le fournisseur de service autorisé pour Haier. Si c'est déterminé qu'une réparation est inappropriée ou le remplacement d'une partie n'est pas valable, Haier échangera le produit avec un produit refourni ou un nouveau produit valable ou similaire à l'original.

2. Il n'y aura aucune charge pour l'acheteur pour les remplacements des parties fonctionnelles ou les mains-d'œuvre durant l'initial 12 mois de la garantie. Au-delà de cette période, seulement les composants du système scelle sont sous garantie. La main d'œuvre est au frais du client.
3. Pour faire entretenir votre produit, veuillez contacter le service à la clientèle, Haier 1-877-377-3639.

CETTE GARANTIE COUVRE LES APPAREILS SUR LE CONTINENT DES ETATS UNIS, PUERTO RICO ET CANADA. ELLE NE COUVRE PAS LES SUIVANTS:|

Les dommages dus à une mauvaise installation
 Les dommages survenus pendant transport
 Les défauts autres que du fabricant
 Les dommages dus à une utilisation excessive, à un abus, à une altération impropre, manque de soin et d'entretien ou à une tension ou voltage incorrects
 Les dommages d'une utilisation autre que domestique
 Les dommages dus à une réparation effectuée par un service autre que le service autorisé ou centre de service.
 Remplacement des ampoules et l'habillage Le transport et l'expédition
 La main d'œuvre (après les 12 mois initiaux)

CETTE GARANTIE LIMITEE EST DONNEE EN LIEU D'AUTRES GARANTIES, EXPRIMEE OU INCLUANT LES GARANTIES DE LA VALEUR MARCHANDE OU D'APTITUDE DANS UN BUT PARTICULIER

Les réparations fournies dans la présente garantie sont exclusives et remplacent toutes autres réparations.

Cette garantie ne couvre pas les dommages indirects ou secondaires. Dans ce cas, les limitations ci-dessus peuvent ne pas être applicables. Certains états n'autorisent pas les limitations sur la durée d'une garantie implicite.

Dans ce cas, les limitations ci-dessus peuvent ne pas être applicables.

Cette garantie vous reconnaît certains droits juridiques, et il se peut que vous ayez d'autres droits, qui varient d'un état à l'autre.

Haier America
 New York, NY 10018

INSTRUCCIONES PRECAUTORIAS

Lea todas las instrucciones antes de utilizar este aparato. Cuando utilice este aparato, siempre ejerza las precauciones de seguridad básicas, incluyendo las siguientes:

- 1) Utilice este aparato exclusivamente para su uso especificado, según se describe en esta guía de uso y cuidados.
- 2) Este refrigerador debe ser instalado adecuadamente siguiendo las instrucciones de instalación antes de utilizarse. Observe las instrucciones para conectarlo a tierra en la sección de instalación.
- 3) Nunca desconecte su refrigerador tirando del cordón eléctrico. Sujete siempre la clavija firmemente y retírela del contacto evitando torcerla.
- 4) Repare o reemplace inmediatamente cualquier cordón eléctrico que muestre raspaduras o daños. No utilice ningún cordón que muestre señales de abrasión o grietas en su extensión, clavija o terminal de conexión.
- 5) Desconecte su congelador antes de limpiarlo o antes de hacer cualquier reparación. Nota: Si por alguna razón este producto necesita ser reparado, recomendamos fuertemente que la reparación se lleve a cabo por un técnico calificado.
- 6) No emplee ningún aparato eléctrico o instrumento punzocortante para descongelar su refrigerador.
- 7) Si su antiguo refrigerador no está siendo utilizado, recomendamos quitarle las puertas. Esto reducirá los riesgos de accidentes infantiles.
- 8) Una vez que su refrigerador se encuentre operando, no toque las superficies frías en el compartimento del congelador, especialmente si sus manos se encuentran húmedas o mojadas. Su piel puede adherirse a estas superficies extremadamente frías.
- 9) No congele alimentos que hayan sido previamente descongelados en su totalidad. El Departamento de Agricultura de los Estados Unidos, en su Boletín de Casa y Jardín No. 69 indica que: "...Usted puede volver a congelar, sin correr ningún riesgo, aquellos alimentos congelados que hayan sido descongelados y que aún contengan cristales de hielo o que aún se encuentren fríos con una temperatura por debajo de los 4,5°C (40°F)".

"...Carnes molidas, aves, o pescados descongelados que despidan olor extraño o muestren decoloración no deben volver a congelarse y no deben consumirse. El helado descongelado debe desecharse. Si el olor o color de cierto alimento es deficiente o cuestionable, deséchelo. Tal alimento podría resultar peligroso si lo ingiriese."

"...Incluso el descongelar parcialmente y volver a congelar los alimentos disminuye su calidad de consumo, especialmente si se trata de frutas, verduras y alimentos preparados. La calidad de consumo de las carnes rojas es menormente afectada en comparación a la de muchos otros alimentos. Utilice los alimentos que hayan vuelto a congelarse lo más pronto posible para evitar que sufran mayor deterioro en su calidad de consumo."

10) Este refrigerador no debe de ser empotrado o colocado dentro de un gabinete de cocina. Ha sido diseñado exclusivamente para ser instalado por separado.

11) No opere su congelador en la presencia de gases explosivos.

POR FAVOR GUARDE ESTAS INSTRUCCIONES para referencia futura. PELIGRO

Existe el riesgo de que los niños puedan quedar atrapados dentro. Antes de tirar su refrigerador o congelador, quite las puertas. Deje los anaqueles en su lugar para que los niños no puedan entrar fácilmente en el interior."

Gracias por utilizar nuestro producto Haier. Este sencillo manual le orientará con respecto al mejor uso que puede darle a su refrigerador.

Recuerde tomar nota del modelo y número de serie. Ambos se encuentran impresos en una etiqueta en la parte posterior del refrigerador.

Número de Modelo

Número de Serie

Fecha de Compra

Agrafez le ticket de caisse au guide.

Il devra être présenté pour tout service après-vente sous garantie.

TABLA DE CONTENIDO

PAGE

IMPORTANTES INSTRUCCIONES DE SEGURIDAD	1-2
PARTES Y CARACTERÍSTICAS	4
INSTALANDO SU REFRIGERADOR	5
Desempaque	5
Limitaciones de Instalación	5
Circulación de Aire Adecuada	5
Requerimientos Eléctricos	5
Uso de Cables Extensores	5
Consejos de Ahorro de Energía.....	5
Alineación de Puerta.....	6
Revirtiendo el Ángulo de la Puerta.....	6
CARACTERÍSTICAS Y USO DEL REFRIGERADOR	7
Características Generales	7
Dial de Temperatura Ajustable	7
Estantes Interiores del Refrigerador	7
Uso, Reemplazo o Retiro de la Bandeja de Goteo Convertible	7
Ajuste de Cubos de Puerta y Bandeja para Almacén de Latas	7
Utilizando la Traba	8
Reemplazo de la Lámpara de Luz	8
Descongelado	9
Información de Guarda de Alimentos	10
Sonidos Normales de la Operación.....	10
CUIDADP Y LIMPIEZA DEL REFRIGERADOR	11
Limpieza y Mantenimiento.....	11
Interrupciones de Energía	11
Vacaciones y Mudanzas	11
PROBLEMAS FRECUENTES	12
GARANTIA LIMITADA	13

PARTES Y CARACTERÍSTICAS

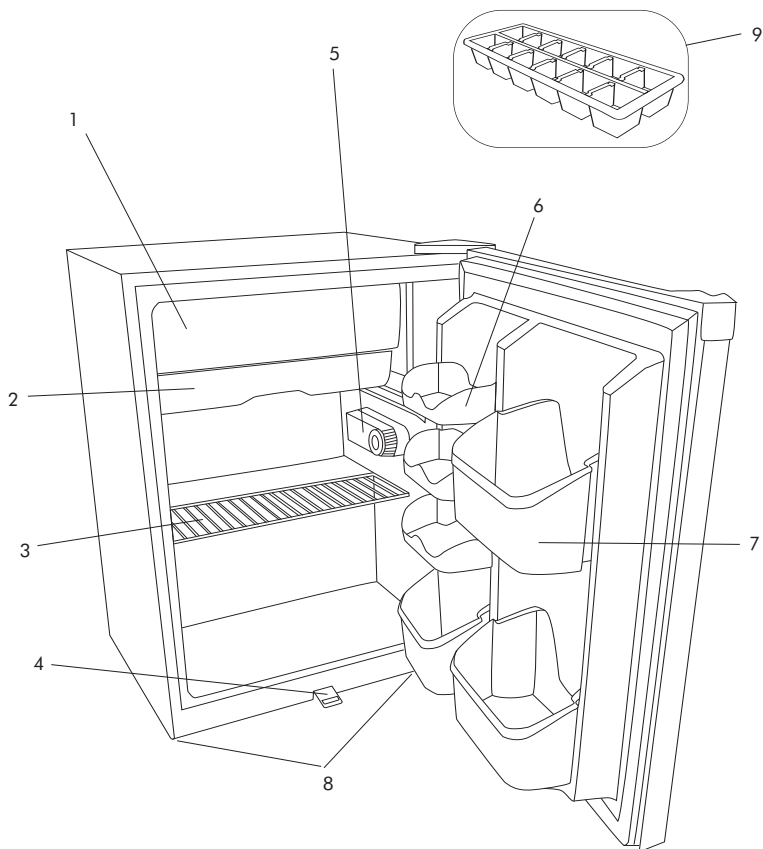

1. Compartimiento Del Congelador

2. Bandeja Convertible De la Carne

3. Estante Lleno De la Anchura

4. Bloqueo De la Seguridad

5. Control De la Temperatura Ajustable

6. Almacenaje Ajustable De la Lata

7. Compartimiento Ajustable De la Puerta

8. Nivelación De las Piernas

9. Bandeja Del Hielo

INSTALANDO SU REFRIGERADOR

Desempaque

1. Retire todos los elementos del packaging. Esto incluye la base de telgopor y todas las cintas adhesivas que sostienen los accesorios dentro y fuera del refrigerador.
2. Inspeccione y asegúrese de retirar todos los materiales del embalaje como cintas o materiales impresos antes de poner en funcionamiento la unidad.

Limitaciones de Instalación

- No instale su refrigerador en un lugar sin el espacio suficiente o en lugares de calor como por ejemplo un garaje, etc. Su refrigerador no fue diseñado para operar a temperaturas menores a 55° F.
- Seleccione una superficie plana y resistente para colocar el refrigerador. Asegúrese de estar lejos de la luz directa del sol y de radiadores u otros artefactos eléctricos que irradian calor. Cualquier desnivel del suelo debe ser corregido.
- Si es necesario utilice los pies niveladores ubicados en las esquinas inferiores del refrigerador. Use para subir o bajar la unidad.
- Este modelo está diseñado para la instalación en lugares libres y no en gabinetes cerrados.

Circulación Aire Adecuada

- Para asegurarse que su refrigerador trabaje al máximo de eficiencia para el que fue diseñado usted debe instalarlo en un lugar donde exista una circulación de aire suficiente e instalaciones eléctricas adecuadas.

- Los siguientes son los espacios recomendados alrededor del refrigerador.

Laterales.....3/4" (19mm)

Parte Superior.....2" (50mm)

Parte Trasera.....2" (50mm)

Requerimientos Eléctricos

- Asegúrese de que haya una toma de corriente adecuada (115 vol., 15 amp) con la conexión a tierra adecuada.
- Evite el uso de adaptadores de tres patas. Nunca corte el tercer cable o la pata del enchufe de modo de poder insertar el enchufe en una toma de dos patas. Esta práctica puede ser peligrosa y resultar en shock eléctrico.

Uso de Alargues

- Evite el uso de alargues para evitar riesgos bajo ciertas condiciones. En caso de ser necesario utilizar un alargue, use solo uno de tres cables que posee enchufe y recepción para enchufes de 3 patas.

Consejos Para Ahorro de Energía

- No coloque su refrigerador cerca de una fuente de calor o la luz directa del sol.
- No abra la puerta más veces de las necesarias.
- Mantenga la puerta cerrada el mayor tiempo posible especialmente en días húmedos.
- Cubra los alimentos para reducir la formación de vapor dentro del refrigerador.
- Almacene solamente alimentos que requieran refrigeración.
- Para una circulación de aire adecuada no llene los estantes del refrigerador.

Alineación de la puerta (todos los modelos) (ver figura #1)

1. Retire el cobertor superior.
2. Afloje los tornillos de la bisagra utilizando un destornillador phillips.
3. Ajuste la puerta o coloque un espaciador entre medio y luego ajuste los tornillos.
4. Coloque en su lugar el cobertor de la bisagra.

Revirtiendo el eje de la puerta (todos los modelos)

1. Retire el cobertor del eje superior de la puerta. (ver figura 1)
2. Utilizando un destornillador Phillips afloje y retire los tornillos que sujetan el eje superior. (ver figura 1)
3. Retire el eje superior y cuidadosamente levante la puerta.
4. Cuidadosamente retire los tapones de los orificios al otro lado e insertelos del lado donde usted acaba de retirar el eje. (ver figura 1)
5. Retire el pestillo del soporte en el eje inferior girando en dirección contraria a las agujas del reloj. Coloque el pestillo en el orificio opuesto y ajuste. (ver figura 2)
6. Incline el refrigerador contra una pared de manera que no pueda caerse.
7. Afloje los tornillos que sujetan el eje inferior y retire el mismo.
8. Alinee los orificios del soporte del eje inferior a los orificios correspondientes del lado opuesto del gabinete. Inserte y ajuste los tornillos.
9. Alinee el orificio inferior en el lado izquierdo de la puerta con el pestillo del eje y deslice al interior.

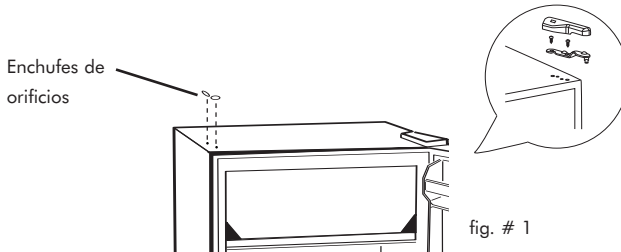

10. Alinee el eje superior con el lado superior de la puerta y coloque el pestillo. Coloque los tornillos sin ajustarlos por completo. (ver figura 1)
11. Asegúrese de que la puerta cierre fácilmente y que selle correctamente. Ajuste como sea necesario. (ver sección de alineación de la puerta) Una vez que esté satisfecho con la alineación ajuste por completo los tornillos.
12. Coloque el cobertor nuevamente. (ver figura 1)

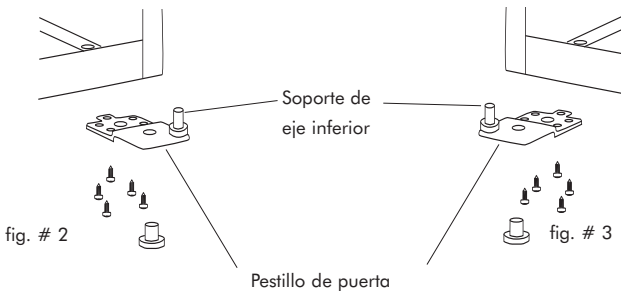

CARACTERÍSTICAS DEL REFRIGERADOR Y USO

Características Generales

Control de Temperatura:

Su refrigerador mantendrá automáticamente el nivel de temperatura que usted ha seleccionado. El dial de temperatura posee 7 opciones y la opción Off de apagado. 1 es la opción más cálida, 7 es la opción más fría. Si coloca el control en posición OFF dejará de enfriar ambas secciones: refrigerador y freezer. En un principio coloque el control de temperatura en la opción 4 y permita pasar unas 24 hs antes de ajustar a la temperatura que usted crea conveniente.

(Nota: Si el refrigerador ha estado en posición horizontal o inclinado por cualquier período de tiempo espere 24 horas antes de enchufar la unidad)

Estantes interiores del refrigerador

Para retirar o ajustar los estantes deslizables (ver figura 4)

1. Gentilmente agarre el estante, levántelo y deslice el mismo hasta retirarlo completamente.
2. Para colocar nuevamente, seleccione el nivel deseado y gentilmente deslice hacia adentro.

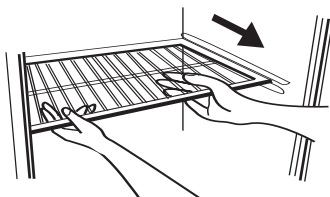

fig. # 4

Utilizando, retirando o colocando la bandeja convertibel de goteo / almacenaje (ver figura 5)

- Su modelo presenta la bandeja convertibel la puede utilizarse para guardar alimentos que deban mantenerse a temperaturas más frías, como quesos, carnes o salchichas.
1. Para acceder al compartimiento primero levante gentilmente y deslice hacia fuera hasta que trabé. Cuando termine deslice la bandeja hacia atrás hasta que la traba superior cierre.
 2. Para retirar el compartimiento levante gentilmente y deslice hacia fuera hasta que trabé. Levante el frente de la bandeja y retire del gabinete.
 3. Reubique colocando en el nivel deseado y deslizando suavemente hacia en interior.

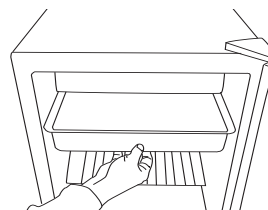

fig. # 5

Ajustando los cubos y bandejas para guarda de latas (ver figura 6)

(Cantidad y tipo varían de acuerdo al modelo de refrigerador comprado)

Su modelo esta provisto de bandejas y cubos ajustables para la puerta.

1. Retire la bandeja o cubo levantando y deslizando hacia afuera.
(Nota: no ajuste o retire las bandejas con alimentos o bebidas dentro)
2. Reubique alineando con los soportes de la puerta y deslizando suavemente hacia en interior hasta que trabe de forma segura.

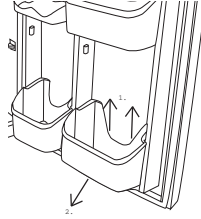
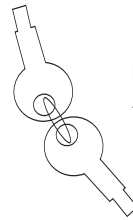
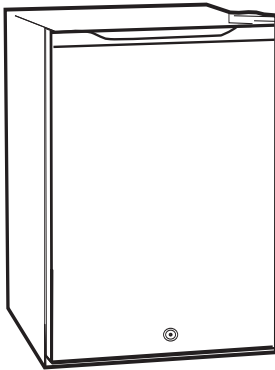

fig. # 6

Utilizando la Traba (ver figura 7)

- Su refrigerador está equipado con una llave y cierre (ubicada en la parte inferior y centro de la unidad) para mayor seguridad, de acuerdo a sus necesidades. Simplemente cierre la puerta del refrigerador inserte la llave y gire. Para abrir, inserte la llave y gire en la dirección opuesta.



lock and key

fig. #7

Descongelando el refrigerador

- Para mayor eficiencia descongele el freezer cuando el hielo acumulado en las paredes del compartimiento sea de un espesor de 1/4" o mayor. Note que el hielo tiende a formarse con mayor frecuencia en los meses de verano.

(ver figura 9)

1. Para descongelar el freezer retire todos los alimentos y las cubeteras del interior. Asegúrese de que la bandeja de goteo convertible esté en el lugar correspondiente, debajo del compartimiento. Presione el botón de descongelado ubicado en el control de temperatura. El descongelado puede tomar unas horas. Para acelerar el proceso mantenga la puerta abierta y coloque un recipiente con agua tibia dentro del refrigerador. **Nunca utilice objetos filosos para sacare el hielo de las paredes internas.**
2. Durante el ciclo de descongelado se acumulará agua en la bandeja de goteo. Puede que sea necesario vaciar el agua de la bandeja durante el descongelado. No deje desatendido el proceso.
3. Luego del descongelado vacíe y limpie la bandeja de goteo como también el interior del refrigerador. Ahora puede programar el nivel de temperatura deseado nuevamente.

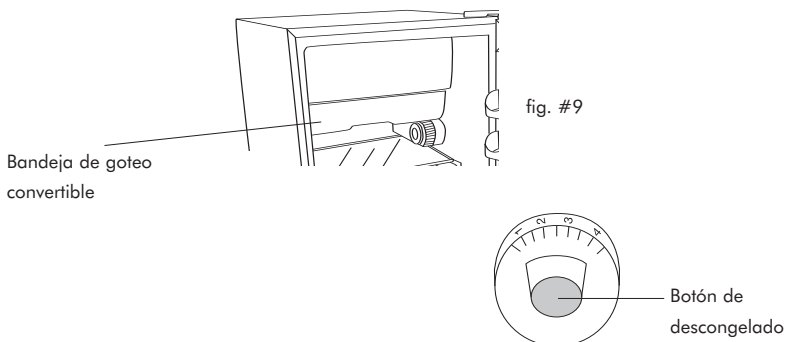

INFORMACIÓN SOBRE ALIMENTOS

Alimentos Frescos:

- Cuando guarde alimentos frescos asegúrese de envolver los mismos con un film adherente u otro material a prueba de humedad, a menos que se indique de otra manera. Esto garantizará la calidad y vida de los alimentos y previene la transferencia de olores y sabores.
- Limpie cualquier recipiente antes de almacenar en el refrigerador para evitar derrames.
- Los huevos deben almacenarse en los cartones originales de modo de economizar espacio.
- Las frutas deben lavarse y secarse, luego guardadas en los compartimientos o cajones con baja humedad. Si usted no posee control de humedad coloque primero estos alimentos en bolsitas plásticas y luego guarde en el refrigerador.
- Los vegetales con piel deben guardarse en bolsas o recipientes.
- Otros vegetales deben lavarse y secarse antes de guardarse en bolsas o recipientes dentro del freezer.
- Los alimentos o comidas calientes deben dejarse enfriar a temperatura ambiente antes de guardar dentro del refrigerador. Evita el uso de energía innecesario.
- Pescados y carnes similares deben utilizarse el mismo día en que se compró.
- Cuando guarde carnes déjelas en el envase original o envuélvalas nuevamente si es necesario. Siga las sugerencias siguientes para un almacenamiento seguro:

• Pollo	1-2 Días
• Carnes rojas	1-2 Días
• Cortes fríos	3-5 Días
• Bifes / asados	3-5 Días
• Carnes ahumadas	7-10 Días
• Otros	1-2 Días

Sonidos de la operación normal

- Burbujeo, sonido de agua hirviendo, o pequeñas vibraciones que son el resultado de la circulación del líquido refrigerante.
- El termostato hara un "click" cuando se encienda y apague.

CUIDADO Y MANTENIMIENTO APROPIADO DE REFRIGERADOR DE BIBIDAS

Limpieza y Mantenimiento

- Cuidado:**
- Para evitar riesgos de un shock eléctrico desenchufe siempre la unidad antes de limpiar. No ignore nunca esta advertencia.
- Precaución:**
- Antes de utilizar productos de limpieza siempre lea y siga las instrucciones dadas por el fabricante para evitar lesiones y daños a la unidad.
- General:**
- Prepare una solución de 3 o 4 cucharadas de bicarbonato de sosa mezclado con agua tibia. Utilice una esponja o paño suave humedecida con la solución anterior para repasar el refrigerador.
 - Lave con agua tibia y limpia y seque con un paño suave.
 - No utilice químicos, abrasivos, amoníaco, cloro, detergentes concentrados, solventes o esponjas de metal. Algunos de estos materiales pueden dañar, corromper o decolorar se unidad.
- Juntas de la Puerta:**
- Limpie las juntas cada tres meses mínimo de acuerdo a las instrucciones generales de limpieza. Las juntas deben mantenerse limpias para permitir un correcto sellado de la puerta mientras esté cerrada.
 - Puede pasarse en la junta un poco de vaselina para mantener las juntas flexibles y asegurar el sellado completo.

Interrupciones de Energía

- Ocasionalmente pueden ocurrir cortes de energía debido a tormentas u otras causas. Desenchufe cuando esto ocurra. Cuando la corriente se reestablezca enchufe el cable nuevamente. Si el corte de corriente fuese por un período de tiempo prolongado inspeccione y descarte los alimentos que se hayan descongelado en el freezer o refrigerador. Limpie por dentro del refrigerador antes de volver a enchufar.

Vacaciones y Cuidados en el Traslado de la Unidad

- En caso de que usted tome vacaciones o se ausente, vacíe el refrigerador y freezer, mueva el dial de temperatura a Off y limpie la unidad de acuerdo a las instrucciones generales de limpieza. Deje la puerta abierta de modo que el aire pueda circular. Cuando necesite trasladar la unidad siempre mueva verticalmente. No la mueva en forma horizontal, puede causar daños al sistema..

PROBLEMAS GENERALES

El Refrigerador no Funciona:

- Controle que la perilla de la temperatura no esté en OFF.
- Controle que la unidad esté enchufada.
- Controle que haya corriente en la toma.

La Temperatura de los Alimentos Parece Cálida:

- La puerta es abierta frecuentemente.
- Permita tiempo a los alimentos colocados recientemente a alcanzar la temperatura establecida.
- Controle que la puerta cierre correctamente.
- Ajuste el control de temperatura a mayor nivel de frío.

La Temperatura de los Alimentos es Demasiado Fría:

- Ajuste el nivel de temperatura a una posición más cálida y permita un tiempo para que la misma se ajuste.

El Motor Trabaja muy Seguido:

- Puede ser normal para mantener la temperatura en días cálidos y de humedad.
- La puerta es abierta frecuentemente por un largo tiempo.
- Controle las juntas de la puerta para que cierre correctamente.
- Controle si la puerta cierra completamente.
- Controle que no haya objetos bloqueando la puerta.

Formación de Vapor en el Interior o Exterior del Refrigerador.:

- Es normal en días de mucha humedad.
- La puerta es abierta con mucha frecuencia.
- Controle las juntas de la puerta.

El Refrigerador Tiene Olor:

- El interior del mismo necesita limpieza.
- Comidas envueltas o tapadas incorrectamente están provocando olores.

La Puerta no Cierra Correctamente:

- Re-alinee la puerta de la unidad.
- Controle que no haya recipientes o botellas bloqueando la puerta.

GARANTIA LIMITADA

Servicio en su casa

Qué cubre y por cuanto tiempo?

Esta garantía cubre todos los defectos en el funcionamiento y los materiales por un período de tiempo de:

- 12 meses
- 12 meses parts
- 5 años (partes unicamente)

La garantía comienza a partir de la fecha en que el producto fue comprado, la factura original de compra debe presentarse ante el Centro de servicios.

EXCEPCIONES: Garantías comercial o de uso rentado

90 días labor (part unicamente)

90 días parts

No oteres warrantiés appliés

Lo que cubre la garantía.

1. Las partes mecánicas y eléctricas en un período de 12 meses. Esto incluye todas las partes menos el acabado y otros arreglos.
2. Los componentes del sistema por ejemplo compresor, condensador y evaporador, que posean defectos de manufactura por un período de 5 años desde la fecha de compra. Cualquier daño a dichas partes provenientes de traslado inadecuado o abuso no son alcanzados por la garantía.

Qué se hará?

1. Nosotros repararemos o reemplazaremos cualquier parte mecánica o eléctrica que se compruebe esté defectuosa en el funcionamiento normal y mientras se esté en el período de garantía antes especificado.
2. No habra cargos al comprador por la reparación de las partes especificadas y por el período inicial de 12 meses. Luego de este período la labor deberá abonarse.

3. Contacte el Centro de servicio autorizado más cercano. Para conocer el centro más cercano visite website www.HaierAmerica.com. llame al 1-877-337-3639 para mayor información.

ESTA GARANTIA CUBRE A LOS PRODUCTOS DENTRO DE LOS ESTADOS UNIDOS, PUERTO RICO Y CANADA. NO SIGUIENTE:

Dañor por instalación inadecuada.

Daños en el traslado.

Defectos que no sean de manufactura.

Daños por desuso, abuso, accidente, alteración, falta de cuidado y mantenimiento o uso del incorrecto.

Daños causados por otro uso que no sea el doméstico.

Daños causados por reparaciones que no hayan sido realizadas por un service autorizado o fuera entro de servicio.

Decoración o arreglos.

Embarque y transporte.

Labor (luego de los 12 meses iniciales).

ESTA GARANTIA LIMITADA ESTA DADA EN LUGAR DE TODA OTRA GARANTIA, INCLUYENDO LA GARANTIA DE COMERCIALIZACION POR PROPOSITOS PARTICULARES.

La solución provista en esta garantía es exclusiva y está otorgada en lugar de toda otra garantía.

Esta garantía no cubre daños ocasionales o incidentales, es por ello que las limitaciones anteriores pueden no ser aplicables en su caso.

Esta garantía le da derechos específicos y usted tendrá otros derechos que pueden variar de Estado a Estado.

Haier America
New York, NY 10018

IMPORTANT

Do Not Return This Product To The Store

If you have a problem with this product, please contact the
"Haier Customer Satisfaction Center" at 1-877-337-3639.

DATED PROOF OF PURCHASE REQUIRED FOR WARRANTY SERVICE

IMPORTANT

Ne pas Réexpédier ce Produit au Magasin

Pour tout problème concernant ce produit, veuillez contacter le service des
consommateurs 'Haier Customer Satisfaction Center' au 1-877-337-3639.

UNE PREUVE D'ACHAT DATEE EST REQUISE POUR BENEFICIER DE LA GARANTIE.

IMPORTANTE

No regrese este producto a la tienda

Si tiene algún problema con este producto, por favor contacte el "Centro de Servicio al
Consumidor de Haier" al 1-877-337-3639 (Válido solo en E.U.A).

NECESITA UNA PRUEBA DE COMPRA FECHADA PARA EL SERVICIO DE LA GARANTIA

115V, 60 Hz

Made in China
Fabriqué en Chine
Hecho en China

Haier®

Haier America
New York, NY 10018