

Haier

MODEL HR-180T1

REFRIGERATORS
OPERATING
INSTRUCTIONS

* The manufacturer keeps on developing various types of refrigerators, so he has the right to modify designs, products and technical data without further notice.

FIGURATION OF THE REFRIGERATOR

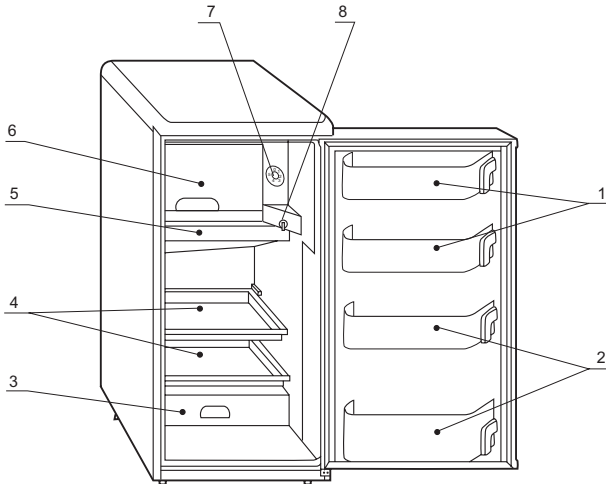

- | | |
|-----------------------|------------------------|
| 1. Low bottle support | 2. High bottle support |
| 3. Vegetable box | 4. Shelf |
| 5. Drip tray | 6. Evaporator |
| 7. Thermostat | 8. Light Switch |

The manufacturer reserves the right to improve the product from time to time without further notice.

NOTICE

- The power supply
HR-180T1 127v,60HZ
HR-180T2 220V, 50/60Hz
Single phase.

- It is not recommended to use any extension cords.

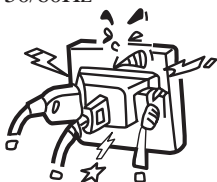

- Connect the appliance with a properly earthed three-wire plug and socket with a special use.

- Never store anything dangerous in the appliance, such as combustibles, explosives, strong acid and alkali. etc.



SETTING UP

- The appliance can be placed with its rear panel directly against the wall. For a good air circulation, the vent grille at the back of the worktop must not be blocked. It should be placed on flat and firm ground lest it gives off higher noise than usual.

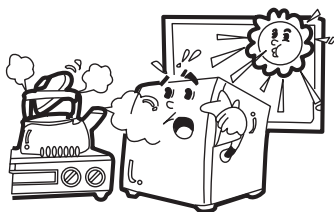
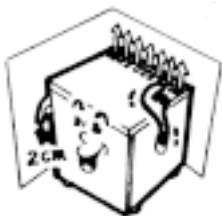

- Poorly ventilated rooms are unsuitable. Avoid positioning the appliance in direct sunshine or exposed to similar sources of heat.

THERMOSTAT

- The knob graduation 0, 1, 2, 3, 4, 5, 6, 7, does not stand for concrete temperature. The smaller the numbers, the higher the temperature in the compartment and vice versa. Usually, it's better to put the thermostat in Pos. "1", Pos. "4". Pos. "0" shows the power is cut off.

STORING FOOD

- The temperatures in different positions inside the refrigerator are different due to different refrigeration distribution. Thus when store food, select proper position to meet your needs.
- The coldest position is ①, Temperature from low to high in order as ②③④⑤.

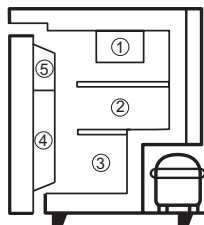

ICE-MAKING

- When making ice, add water to the ice tray until 4/5 full with the grid in it and place it on the bottom of the ice chamber. Twist the tray or place it briefly in warm water to remove the ice cubes.
- NOTE
Do not use a knife and the like when removing the ice tray.

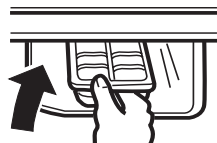

NOTES ON STORAGE

- Where necessary, food should be packed in bags, avoiding giving off strong odours or getting wet or dry.



- Do not store food too full in the appliance. Allow space among the packages of food for a perfect refrigerating.

- Hot food or liquid must be allowed to cool to room temperature before placing in it.

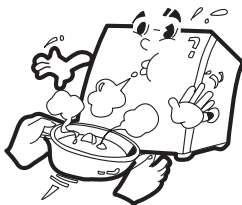

CLEANING

- The appliance can only be cleaned at drawn network plug. Clean it with lukewarm water containing a little detergent. In any case do not use hot water, corrosive scouring agent and anything rough.

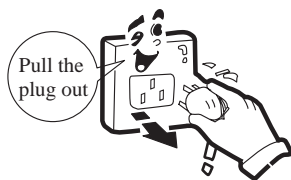

- NOTE
Do not use anything rough for cleaning.

DEFROSTING

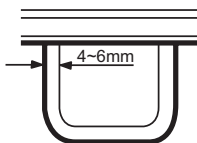

- When defrosting, switch off the appliance. Remove food from the ice chamber, it will be defrosted automatically. When the defrosting process has been completed, the drip-tray should be depleted. Replace the food and switch on the appliance.

NOTES

- If the appliance remains out of use for some time, pull out the plug to disconnect the appliance from power supply. Clean the interior as described



above to prevent odours from forming inside.

- The appliance door should be opened as little and briefly as possible to reduce energy consumption



- In the event of power failure, try to keep the appliance closed to maintain the refrigeration as long as possible.



In the event of a fault occurring during operation, check first if the fault is due to an operation error. You can repair the following faults yourself.

<ul style="list-style-type: none">● The appliance does not run.	<ol style="list-style-type: none">1. It is not switched on properly, or mains plug properly inserted in the socket.2. The thermostat knob is turned to position "0".3. Supply voltage is too low.
<ul style="list-style-type: none">● The temperature inside the appliance is not low enough.	<ol style="list-style-type: none">1. The appliance is too full of food.2. The appliance is located too near a source of heat.3. The door is not properly closed or is opened too frequently.4. The vent grille is covered over.
<ul style="list-style-type: none">● Excessive noise from the appliance.	<p>The appliance is not standing securely on the ground.</p>

If none of these circumstances applies and you are not able to repair the fault, please Contact the service point.

LAMP AND LAMP REPLACEMENT

Lamp: HR-180T1 127V,15W. HR-180T2 220V, 15W

Lamp holder: E14 (lamps exceeding 15W must not be used)

When replacing the lamp:

- * Unplug to disconnect the power and remove the water tray.
- * Press the positioning pin of the lamp with left hand, and release the shade from the lamp holder by sliding it to the right side. Turn the lamp anti-clockwise for removing.
- * Replace the water tray.

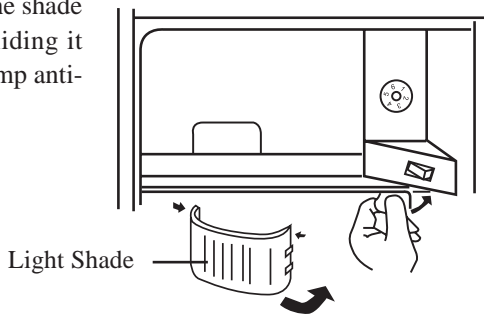

ELECTRICAL DIAGRAM

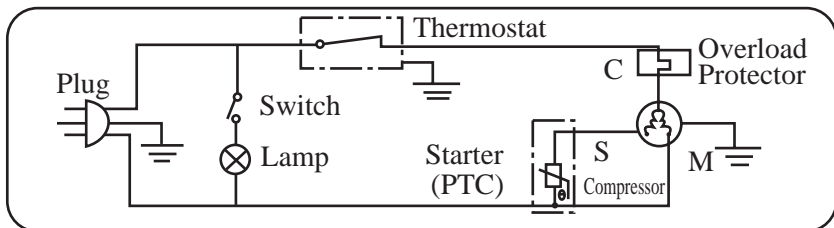

VC532007



0060510057

ةضفخنملا ةيجاجزلا ةدعاق

عاونألما اقرا HR-180T1
HR-180T2

تاجالثلا

ليغشتلا ليلد

ليغشتلا ليلد

تاجالثلا نم ةديج عونأ ةيجاتنال راجت روطي *
تانايب و تاجتنملا و تامامصتلا قوقحب تحال و ،
ارابخا مكربخن النأ فسألاب ، ةيجولونكتلا

تاجالثل ططخم

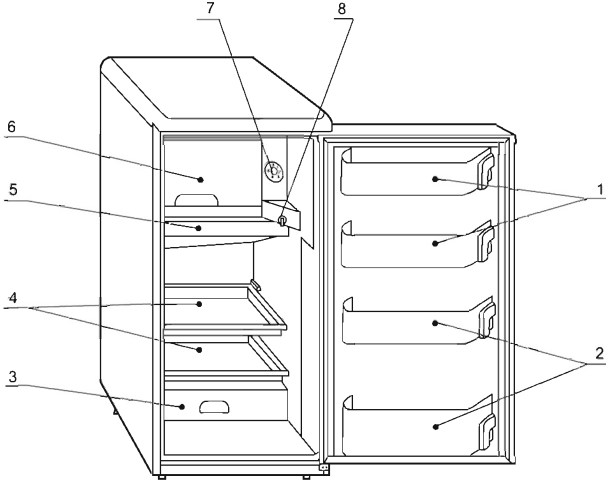

- 1. ةضفخنملا ةي ج اجزلا ةدعاق
- 2. ةحفت رمل ةي ج اجزلا ةدعاق
- 3. رطولا نحص
- 4. ءايشال فوفر
- 5. رطولا نحص
- 6. ريخب تلا ةن ف ج
- 7. يدراح مظنم
- 8. ءاوضال حيت افم

تاقوا ةياب تاجتنم لاب ديدجتلا قحب ةي ج اتنالا راجت ظفتحتف
ارابخا مكربخن النأ فسأل اب ، اظافتحا

ةظح اللملا

- تاجت نملل ءابرهكللا ردمم نوكتف :

HR-180T1 127V/60Hz

HR-180T2 220V/50-60Hz

- رتقال آل ب

لمعتست نأ ح

لدوباك ةيأ

الامعتسا دادتمالا

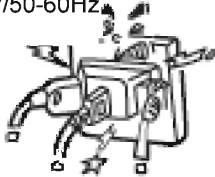

- ةشالشب يئابرهكللا ذخ أمب تاجت نملل لصر

اليصوت ضيرأتلاب كلالسأ

- ضم اوح و ، قرچستملاب نزخت ال ءايشأ خلا تايبولوقلا و ، ةيوق قريطخ



تابيكرتل

- رهظ دنع تاجت نملل اعضت نأ نكمي متلا يدع يوقت نأ لجأ نم . يرداجلا ةيومتللا ءحتفب دست نأنمت ، ةيو اعضت نأ بجيف ، ءجالثلا فلخ ، يوتسملل ضرألا يدع ءجالثلا . ةبيرخلا تاوصالا نع امبجتتل

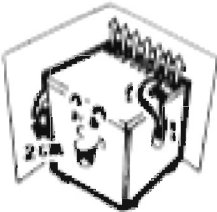

- يدع تاجت نملل بسانن ال ةيومتللا ءقوبم ادبيكرتل . ءنودسم و ءنسح ريغ تحت اءعضت نل اضيأو . ءفوشكم ةيسمشلا ةيرارحلا ردمم ببنجتتل ارشابم اءفيفجت نع

ىرار ح مظنم

- ترغصف . ةدحمل ةرارحلا ةجرد نارودلا طغاض قوف دادعأل تسيلف
خنت نأ س كعاب ، ةعافترا ةرارحلا ةجرد عفترتف اري غصت دادعأل
٤-١ . نيب ةرارحلا ةجرد بكرت نأ يداعل نم . ةرارحلا ةجرد ضف
ةجالثلا ابرهكل رصمب تعطوق امنأ تصدق " رفصلا " نالكف

تابورشمل و ةم عطلأاب نيزختلا

- ةرارحلا ةجرد نع فلتختف ، افلتخم اعيزوت ديربتلا ةيمك نأ تسببس
نرخت امل لكل اذل . تافال تخا ةجالثلا ازا جأ نم
راتخت نأ هبتنتف ، تابورشمل و ةم عطلأاب
ءاشت امك نيزختلا عقوم يلا
- قصفخ نم ةييزجل ةرارحلا ةجرد تنالكف (1)
ةجردب (5) ، (4) ، (3) ، (2) يرخأل ازا جأل تعزوف . ادج
. اعيزوت ةعفترمل يلا قصفخنملا نم ةرارحلا

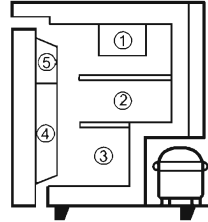

جلثلا عنص

- جولثلا قبلع لخاد يلا ءامل فيضتف ، جولثلا عنصت نأ ديرت ول
. جولثلا نازخ يلع جولثلا قبلع عضت دث ، 5/4 قبلع اعقوم يتح ففاض
علااب لكرحتف ، ةجالثلا نم ةيجولث عطوق جرخت اذا
. اتقوم ن خاسلا ءامل يفاه عقنت وأ قبل
- نم اهرختل نيكسلاب مدختست نل : ءابتنالا
. ادبأ جولثلا قبلع

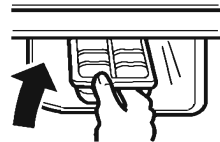

نيزختل تاروذحم

- سايكأل اب قم عطلال مزرترف ، ؤيروزن نوكت ول لاب فيفجتل و أ ؤحئارل حوفتل ، ؤيكييتسالب قبطرل اب صاصتتم و ، حاير



- نأ بجي . قم عطلال نم قريثكل ا عضت ال ، قم عطلال سايكأ نيب دئزل انكمل ا يقبت . اديربت ؤجالثل ا تربت يكل .

- شمل و أ قنخاسل ا قم عطلال تربت نأ بجي . ؤجالثل ا لخاد ا هعضت مٲ ، اديربت تابور



فيظنتل ا

- ؤجالثل ا فظنت . الوأ يئابرهكل ا ذخا مبطقتف ، فيظنتل ا لبق لولحم و أ ، نخاسل ا امل اب مذجتست نل . فظنمل ا لولحمل ا نم قل يلقل اب ؤل اكل .

ذخا مبطقتف
الوأ يئابرهكل ا

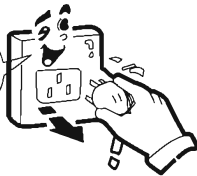

- فظنت نل : هابتنل ا
ادبأ قبيذمل ا ؤدامل اب ؤجالثل ا

عيقصلاب قل ازا

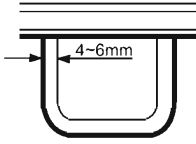

- عطقوت لوفاف ، عيقصلاب ليزت امل نازخ نم قم عطلال اجرخت مٲ . ةجالثلاب عيقصلاب ةجالثلال ليزتف ، درابلا فظنت مٲ ، اءامتنا دعب . ةيكيتاموتواب يلدا قم عطلال عضت امدعب و . رطوقلا نحصب . الي غشت ةجالثلال لغشتل ، ةينات قرم امل خاد

هابتنال

- ام ادختسا الب لوطت ول ، رمللا ذخاب عطقتف ، ةجالثلال يئاب ، ةجالثلال ل خادب فظنت و مامأ طوطخل امك ةحئارلانا ع امبن جتتل قبي رغلا .



- The appliance door should be opened as little and briefly as possible to reduce energy consumption



- In the event of power failure, try to keep the appliance closed to maintain the refrigeration as long as possible.

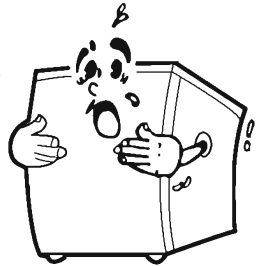

ال م ا اب ي طخت ، تحت لودجلا بسح اب صحتف ، امل يغشتب ل طعت ول
مكتاذب لكاشملا لولح نايبل امك اب لحت نأ نكميف

<p>● ةجالثلا لغشت نل ----</p>	<ol style="list-style-type: none"> 1. اليصوت ةيئابرمك اب تلصو له . اب لغشت تادب و ؟ ال م ا اح حص ؟ ال م ا ةحي حص 2. " دن ع مظنملا طغاضب تعضو له . ؟ ال م ا " ر فصل ا 3. ؟ ةضفخنم ةيظلفلا تلخد له .
<p>● ةجردب يفكت مل ---- ةجالثلا لخاد قراحل</p>	<ol style="list-style-type: none"> 1. اراشكا اهيف ةم عطلال تتركأ . 2. ةيرانلا رصم نم ةجالثلا تربعتقا . ادج ابارتقا 3. امتحتف وأ ، قوولغم ةجالثلا باب قلعث كل . تارملا نم قريشك 4. ةدوسم ةيوصلتلا ةحتفب تدس
<p>● جي جضلا توصب تتدش ---- اديشت .</p>	<p>انتيفبشت يوتسملا ضرال ايلع اهعضت مل</p>

، كعتاذ اب لحت نأ عيظتست ال اضيأو ، قوف امك عاضوا كل باقم ريغ تنك ول
اروف اهصليل حالصالا عقومب لصتاف .

اهل يدبت و حي باصل مل ا

حي باصل مل ا HR-180T1 127V, 15W HR-180T2 220V, 15W

(15W نم يوقا تا باصل مل ا قردق مدختست عنمت) E14 : ح باصل مل ا ؤاود

تا باصل مل ا لدبت امل :

- رطوقلا ن حص چرحت دت ، ي ئا بر مل ا ذخ ا م ب علقا .
- يداس يلا ديلا ب عقوملا يديحت رامس م ب طغض ا
نيم يلا يلا باصل مل ا قمكب كجرت دت ،
تلكرح دض ب ا م ب كفتف . اه چرخت يت ح
ة اسلا يبرق ع .
- عقوملا يلا رطوقلا ن حص تداعا
تداعا يلصل ا

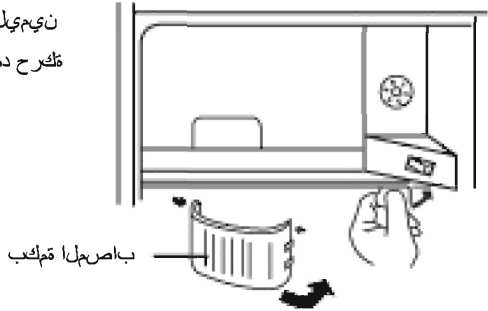

ةي ئا بر هك ةي طي طخت

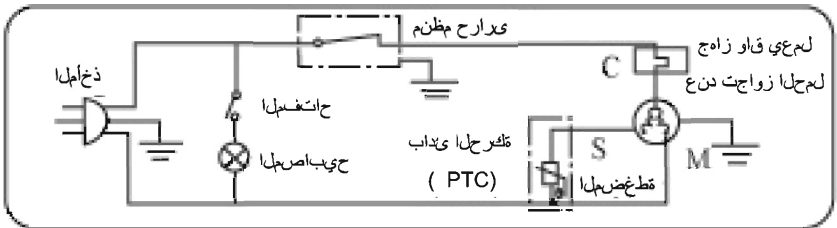

VC532007



0060510057A