

Haier
QA Passed



HNR Company (Pvt) Ltd.

Head Office : 63/B, Mega Tower Main Buleward, Gulberg-III, Lahore.
UAN: 11 11 HAIER (42437) Tel: 042 - 35879105 - 7

service@haier.com.pk www.haier.com.pk

Haier
Inspired living

OPERATING MANUAL
Refrigerator

HRF-272-322

- Please read this manual carefully before use.
- Retain it for future reference.
- Warranty Card inside.

- براہ کرم چلانے سے پہلے ہدایات پڑھ لیں۔
- اسے آئندہ استعمال کیلئے محفوظ کر لیں۔
- وارنٹی کارڈ اندر موجود ہے۔

Important Safeguards

Read all instructions before using this appliance.

When using this appliance, always exercise basic safety precautions, including the following.

- 1) Use this appliance only for its intended purpose as described in this use and care guide.
- 2) This refrigerator must be properly installed in accordance with the installation instructions before it is used. See grounding instructions in the installation section.
- 3) This refrigerator should not be recessed or built in; it is designed for free-standing installation only.
- 4) Never unplug your refrigerator by pulling out the power cord. Always grip plug firmly and pull straight outlet.
- 5) Repair or replace immediately all electric service cords that have become frayed or otherwise damaged. Do not use a cord that shows cracks or abrasion damage along its length or either the plug or connector end.
- 6) If your old refrigerator is still around the house but not in use, be sure to remove the doors. This will reduce the possibility of danger to children.
- 7) After your old refrigerator is in operation, do not touch the cold surface in the freezer compartment, particularly when hands are damp or wet. Skin may adhere to these extremely cold surfaces.
- 8) Don't refreeze foods that have been thawed completely. The United States department of Agriculture in Home and Garden Bulletin No. 69 says:

you may safely refreeze frozen foods that have thawed if they still contain ice crystals or if they are still cold-below 40°F."

Thawed ground meats, poultry, or fish that have any off-odor or off-color should not be refrozen and should not be eaten. Thawed ice cream should be discarded. If the odor or color of any food is poor or questionable, throw it away. The food may be dangerous to eat."

Even partial thawing and refreezing reduce the eating quality of foods, particularly fruits, vegetables and prepared foods. The eating quality of red meats is affected less than that of many other foods. Use refrozen foods as soon as possible to save as much of their eating quality as you can."

9) Do not use any electrical device or any sharp instrument in defrosting your refrigerator.

10) Unplug your refrigerator before cleaning or before making any repairs.

Note: We strongly recommend that any servicing be performed by a qualified individual.

11) Do not operate your refrigerator in the presence of explosive fumes.

SAVE THESE INSTRUCTIONS

Danger

Avoid risk of child entrapment. Before throwing away an old refrigerator or freezer. Take off the doors and remove the shelves so that children can not easily climb inside.

ضروری احتیاط

ریفریجریٹر استعمال کرنے سے پہلے تمام ہدایت ضرور پڑھ لیں۔

ریفریجریٹر استعمال کرتے وقت ہمیشہ دی گئی بنیادی حفاظتی اصول ضرور بروئے کار لائیں۔

- (1) اس ریفریجریٹر کو صرف اس مقصد کے لئے استعمال کریں جس کا ذکر اس کتابچے میں دیا گیا ہے۔
- (2) اس ریفریجریٹر کو استعمال کرنے سے پہلے اس کتابچے میں دی گئی ہدایت کے مطابق انسٹال کرنا ضروری ہے۔ گراؤنڈ کرنے کی ہدایت بھی انسٹالیشن سیکشن سے حاصل کی جاسکتی ہیں۔
- (3) یہ ریفریجریٹر اس طرح ڈیزائن کیا گیا ہے کہ یہ خود بخود کھڑا رہ سکے۔ اس کے لئے کسی سہارے کی ضرورت نہیں۔
- (4) ریفریجریٹر کو بجلی سے قطع کرنے کے لئے کبھی بھی پاور پلگ کو مت کھینچیں۔ ہمیشہ پلگ کو مضبوطی سے پکڑ کر ڈالنے سے سیدھا نکالیں۔
- (5) بجلی کے استعمال کی وہ تمام باتیں جو کھٹ گئی ہوں یا کہیں سے خراب ہوں ان کو فوراً تبدیل کریں یا ان کی مرمت کرائیں۔ جس تار میں کٹ یا خراش کے نشان ہوں اس کو استعمال میں نہیں لانا چاہیے۔
- (6) اگر آپ کا پرانا ریفریجریٹر گھر میں موجود ہے اور استعمال میں نہیں ہے تو اس کے دروازے نکال دیں تاکہ بچوں کو اس سے محفوظ رکھا جاسکے۔
- (7) جب ریفریجریٹر استعمال میں ہو تو اس کے فریزر کے ٹھنڈے خانے میں گیلیے ہاتھ نہ لگائیں۔ جلد چپک سکتی ہے یا جلد کو نقصان ہو سکتا ہے۔
- (8) کھانے کی وہ اشیاء جو ایک دفعہ مکمل طور پر کھلی چکی ہوں ان کو دوبارہ ٹھنڈے کرنا چاہیے۔ یونائیٹڈ سٹیٹس کا زراعت کا ڈیپارٹمنٹ اپنے ہوم اینڈ گارڈن کے بولٹن نمبر 69 میں کہتا ہے کہ: ان فروزن فوڈ کو دوبارہ فریزر کیا جاسکتا ہے جن میں کھیلنے کے بعد ابھی بھی برف کے ذرات موجود ہوں یا جو 40°F سے نیچے ٹھنڈے ہوں۔
- گراؤنڈ میٹ جو کھیل چکا ہو، پولٹری یا مچھلی جن کا رنگ اور مہک بدل چکی ہوں۔ ان کو دوبارہ فریزر نہیں کرنا چاہیے اور نہ ہی ان کو کھانا چاہیے۔ کھلی ہوئی آئس کریم پیکیج دینی چاہیے اگر کسی بھی کھانے کی اشیاء کا رنگ یا مہک بدل چکی ہو تو اسے پیکیج دیں۔ وہ کھانا کھانے کے لئے خطرناک ثابت ہو سکتا ہے۔
- پھل، سبزیاں، کچے ہوئے کھانوں کو دوبارہ فریزر کرنے سے ان کے معیار میں فرق پڑتا ہے۔ ریڈمیٹ کو دوبارہ فریزر کرنے سے معیار کو کم فرق پڑتا ہے۔ دوبارہ فریزر کئے گئے کھانے کو جلد از جلد استعمال میں لانا چاہیے تاکہ اس کے کھانے کے معیار کو زیادہ فائدے میں لایا جاسکے۔
- (9) کسی بھی بجلی کی چیز یا تیز آلے سے فریزر یا فریج میں بھی ہوئی برف کو مت نکالیں۔
- (10) ریفریجریٹر کی صفائی یا مرمت سے پہلے اس کو بجلی سے علیحدہ کر دیں۔

نوٹ: ہر قسم کی سروس تجربہ کار افراد سے کروانی چاہیے۔

(11) پھٹنے والے مواد کی موجودگی میں ریفریجریٹر کو مت چلائیں۔

ان ہدایت کو سنبھال کر رکھیں

خطرہ:

بچوں کے ریفریجریٹر میں چھپنے سے بچائے۔ خراب یا پرانا ریفریجریٹر پھینکنے سے پہلے اس کے دروازے اور شیلٹ نکال دیں تاکہ بچے آسانی سے اندر چڑھ نہ سکیں۔

Table of Contents

انڈیکس

Important safeguards	1-2	ضروری احتیاط
Parts	3	پرزہ جات
Energy - Saving Tips	4	انرجی بچانے کے طریقے
Refrigerator Installation	4	ریفریجریٹر کا نصب کرنا
Operating Your Refrigerator	5	ریفریجریٹر کو چلانا
Care and Cleaning	6	صفائی اور حفاظت
Defrosting	8	ڈی فراسٹنگ
Vacation and Moving	9	وقف اور چلانا
Food Storage	9	کھانے کو سٹور کرنا
Troubleshooting	10-12	تھنکھانے کا تدارک

Parts

پرزہ جات:

1. Freezer compartment	1. فریزر کمپارٹمنٹ
1.1 Food Shelf	1.1 فوڈ شیلف
1.2 Door rack	1.2 دروازے کا ریک
2. Refrigerator compartment	2. ریفریجریٹر کمپارٹمنٹ
2.1 Thermostat and light	2.1 تھرموسٹیٹ اور لائٹ
2.2 Food shelf	2.2 فوڈ شیلف
2.3 Crisper cover	2.3 کر سپر کور
2.4 Crisper	2.4 کر سپر
2.5 Lower border blind	2.5 نچلے بارڈر کا بلائنڈ
2.6 Bottle holder	2.6 بوتلیں رکھنے کا خانہ
2.7 Short bottle holder	2.7 چھوٹی بوتلیں رکھنے کا خانہ
2.8 Large bottle holder	2.8 بڑی بوتلیں رکھنے کا خانہ

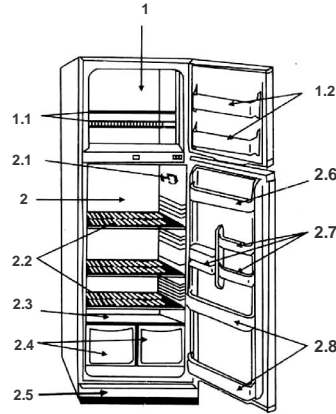

Energy - Saving Tips

انرجی بچانے کے طریقے

- Do not place refrigerator next to a heating vent, a range or in direct sunlight.
- Do not open doors more often than necessary.
- Keep the door closed as much as possible, especially in hot, humid weather.
- Defrost the freezer compartment whenever frost becomes 1/4-inch thick.
- Cover foods to reduce moisture buildup inside the refrigerator.
- Store only foods that require refrigeration in your refrigerator.
- Allow hot foods to cool before placing them in your refrigerator.
- Do not overfull your Refrigerator shelves; for proper air circulation.

انرجی بچانے کے طریقے

- ریفریجریٹر کو گرم جگہ پر نہیں رکھنا چاہیے۔ سورج کی روشنی بھی اس پر نہیں پڑنی چاہیے۔
- ضرورت کے علاوہ دروازوں کو زیادہ نہیں کھولیں۔
- گرم اور نمی والے موسم میں دروازوں کو بند رکھیں۔
- فریزر کے کمپارٹمنٹ میں جب برف کی 1/4 انچ موٹی تہہ جم جائے تو اسے ڈی فراسٹ کر لینا چاہیے۔
- کھانے کو ڈھانپ کر رکھیں تاکہ نمی کم سے کم پیدا ہو۔
- صرف ان کھانوں کو سٹور کریں جن کو ریفریجریٹر کی ضرورت ہو۔
- گرم کھانوں کو ٹھنڈا کر کے پھر ریفریجریٹر میں رکھیں۔
- ریفریجریٹر کے شیلف پر ضرورت سے زیادہ چیزیں نہ رکھیں تاکہ ہوا صحیح طرح گردش کر سکے۔

Refrigerator Installation

The refrigerator is designed for free-standing installation only. It should not be built in. Allow 5/8 inch on each side, and 1 inch over the top of the refrigerator to ease installation and for proper air circulation. Be sure to install your refrigerator on a floor that is strong enough to support it fully loaded.

If the refrigerator is not level, adjust the front leveling legs by turning clockwise to raise the refrigerator and counterclockwise to lower it.

ریفریجریٹر کو نصب کرنا

یہ ریفریجریٹر اس طرح ڈرائن کیا گیا ہے کہ یہ خود بخود کھڑا رہ سکے۔ اس کے لئے کسی سہارے کی ضرورت نہیں۔ دونوں طرف 5/8 انچ اور 1 انچ اوپر کی طرف چھوڑنا چاہیے تاکہ اس کی تنصیب اور ازسرنو کوشش میں آسانی ہو سکے۔ اس بات کا خیال رکھیں کہ ایسی سطح پر ریفریجریٹر نصب کریں جو اس کو پوری لوڈ حالت میں برداشت کر سکے۔

ریفریجریٹر کو ایسی جگہ پر رکھیں جو خشک اور ہموار ہو۔ اگر فرش غیر ہموار ہے تو سامنے کے دونوں Adjustable feet screw سے

ایڈجسٹ کر لیں۔ Do not install your refrigerator where the temperature will fall below 60°F. because it will not run frequently enough to maintain proper temperatures.

اس جگہ ریفریجریٹر کو نصب نہ کریں جہاں ٹمپریچر 60°F سے نیچے گر جائے کیونکہ مناسب ٹمپریچر مینٹین نہیں کیا سکے گا۔

ELECTRICAL CONNECTION

Important-For personal safety, this appliance must be properly grounded.

In the event of an electrical short, grounding reduces the risk of electric shock by providing an escape wire for the electric current. The appliance is equipped with a cord having a grounding plug. The plug must be plugged into an outlet that is properly installed and grounded. Consult a qualified electrician or service center if the grounding instructions are not completely understood. If doubt exists as to whether the appliance is properly grounded, have a qualified electrician check the circuit to make sure the outlet is properly grounded. Do not, under any circumstances, cut or remove the third (ground) prong from the plug.

جلی کے ساتھ منسلک کرنا Use of Extension Cords

احتیاط کے لئے ضروری ہے کہ یہ ریفریجریٹر صحیح طور پر ارتھ ہو۔ اگر بجلی کا سٹ سرکٹ ہو جائے تو ارتھ بجلی کا جھکا لگنے سے بچا جاتا ہے۔ اس ریفریجریٹر کے ساتھ پلگ میں ارتھ کی تار موجود ہے۔ یہ پلگ جس سائٹ میں لگے گا اس میں بھی ارتھ ہونی چاہیے۔ اگر آپ کو اس چیز کی سمجھ نہیں ہے تو کسی تعلیم یافتہ الیکٹریشن یا سروس منسٹر سے رجوع کریں جو اس بات کی یقین دہانی کر لے گا کہ سٹ میں ارتھ موجود ہے یا نہیں۔ یاد رکھیں کہ کسی بھی صورت میں ارتھ کی تار کو نہیں کاٹیں۔

Avoid the use of an extension cord because of potential safety hazards under certain conditions. If it is necessary to use an extension cord, use only a 3-wire extension cord that has a 3-blade grounding plug and a 3-slot outlet that will accept the plug. The marked rating of the extension cord must be equal to or greater than the electrical rating of the appliance.

اضافی تار کا استعمال

اضافی تار کے استعمال سے گریز کریں تاکہ کوئی خطرے سے بچا جاسکے۔ اگر یہ ضروری ہو تو تین تاروں والی اضافی تار استعمال کریں۔ اضافی تار کی کواٹی (کرنٹ) کسی صورت بھی ریفریجریٹر کی تار کی کواٹی سے کم نہیں ہونی چاہیے۔

ریفریجریٹر کو چلانا Operating Your Refrigerator

TEMPERATURE CONTROL DIAL

The temperature control dial is located in the upper right section of the refrigerator section. This controls both the refrigerator and the freezer compartments and has the following settings:

"1" to "7" plus "0" which indicates off "1" is the warmest "7" is the coldest

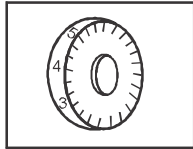

ٹیمپریچر کنٹرول ڈائل:
ٹیمپریچر کنٹرول ڈائل ریفریجریٹر کے اوپر دائیں جانب لگا ہوا ہے۔ یہ ریفریجریٹر اور فریڈر فریڈوں کو کنٹرول کرتا ہے۔
اس کی مندرجہ ذیل سٹیٹنگ ہوتی ہے۔ "1" سے "7" اور "0" جو Off سٹیٹنگ کرتا ہے۔
"1" گرم ترین ہے۔ "7" ٹھنڈا ترین ہے۔

Initially, Set the temperature control dial to "4"

Set the refrigerator to cool sufficiently before adding the foods. Wait for "24" hours after filling the refrigerator. to adjust the temperature control to the setting that is best suited to your needs. Position "2" and "3" are normal settings. Adjustment may be necessary if your refrigerator is placed in a very warm or a very cool location and as seasons change.

ابتداء میں ٹیمپریچر کنٹرول ڈائل کو "4" پر سٹیٹ کریں۔ اشیاء رکھنے سے پہلے ریفریجریٹر کو پوری طرح ٹھنڈا ہونے دیں۔ ریفریجریٹر کو بھرنے کے بعد چوبیس گھنٹے تک انتظار کریں تاکہ آپ اپنی ضرورت کے مطابق ٹیمپریجریٹر سٹیٹنگ کر سکیں۔ "2" اور "3" کی سٹیٹنگ نارمل ہے۔ ٹیمپریچر ڈائل کنٹرول کو موسم کے اعتبار سے سٹیٹنگ کیا جاسکتا ہے۔

Important: If you unplug or turn off the refrigerator, allow 4 minutes before restarting it or plugging it back in.

ضروری: اگر آپ ریفریجریٹر کو بند کر دیں تو اسے دوبارہ چلانے کے لئے چار منٹ تک انتظار کریں

Freezer Compartment

فریڈر کمپارٹمنٹ

Your refrigerator is equipped with a freezer compartment which freezes up to 14 pounds of food in a 24 hour period and allows preservation of food for long periods of time. An ice cube tray is also included for convenience.

When adding a large amount of unfrozen food to the freezer compartment, set the temperature control on "7". Place unfrozen foods on the shelf in the freezer compartment. Transfer them to the lower portion of the freezer compartment after they are frozen.

آپ کے ریفریجریٹر کا فریڈر کمپارٹمنٹ 14 پونڈ تک اشیاء چوبیس گھنٹوں میں فریڈ کر سکتا ہے اور اشیاء کو زیادہ عرصے تک محفوظ رکھتا ہے۔ برف بنانے والی ٹری بھی ساتھ ہے۔ جب زیادہ مقدار میں خوراک اُن فریڈر میں رکھی جائے تو ٹیمپریچر کنٹرول ڈائل کو "7" پر سٹیٹ کریں۔ اُن فریڈر فریڈر کی شیلف پر رکھیں۔ جب وہ فریڈ ہو جائے تو اسے ٹچلے والے خانے میں ٹرانسفر کریں۔

SHELVING

The refrigerator and freezer compartments have shelves that can be moved to different levels to suit your food storage needs.

شیلف ایڈجسٹمنٹ

ریفریجریٹر اور فریڈر کمپارٹمنٹ میں شیلف لگے ہوئے ہیں جنہیں اپنی ضرورت کے مطابق مختلف لیول پر ایڈجسٹ کیا جاسکتا ہے۔

MAKING ICE CUBES

Take out the ice cube tray.

Pour some cold boiled water to the ice cube tray (under the water level), then place the tray in the freezer.

Turn the knob on the front of the ice cube tray clockwise, and then the ice cubes shall fall down into the ice cube container.

آئس کیوب بنانا

-- آئس کیوب کی ٹری باہر نکال لیں۔

-- اس میں اُبلے ہوئے پانی ڈالیں اس کے بعد ٹری دو بارہ فریڈر میں رکھ دیں۔

-- آئس کیوب ٹری کے سامنے جنوب لگا ہے اسے کلاک وائس گھمائیں تو پانی ہوئی آئس کیوب کنٹینر میں گر جائیں گی۔

Care And Cleaning

صفائی اور دیکھ بھال

CLEANING THE OUTSIDE

بیرونی صفائی

Clean the outside of the refrigerator with a damp cloth. Dry thoroughly. To clean the door gasket use only mild, soapy water. Never use harsh cleansers or scouring pads to clean any part of the refrigerator.

For efficient operation, dirt and dust should be removed from back condenser of your refrigerator every three months. Turn the temperature control to the "0" position and unplug the refrigerator. Carefully slide the refrigerator away from the wall so as not to damage the floor below. Clean the grid on the back with a soft brush. Wipe dust from the back of the refrigerator with a clean, dry cloth. Clean the walls around and the below the refrigerator thoroughly.

ڈیفراسٹنگ

Defrosting

The refrigerator compartment will automatically defrost. The water from defrosting drains through the hole in the bottom of the inside of the refrigerator and accumulates in drip pan. Never cover the drain hole with food or any other material. Check the drain hole frequently, to be sure that it is not clogged or blocked in any way. From time to time, clean the drain by pouring 1 cup of warm water into it.

ریفریجریٹر کمپارٹمنٹ آؤٹ آٹو ڈیفروسٹنگ ہو جاتا ہے۔ ڈیفروسٹنگ کا پانی ریفریجریٹر کے اندر سوراخ سے ہوتا ہوا ڈریپ ٹری سے جمع ہوتا رہتا ہے۔ ڈریپ ٹری کو اکثر چیک کریں کہ کہیں وہ بلاک یا بند تو نہیں ہو گیا ہے۔ وقتاً فوقتاً ڈریپ ٹری کی صفائی ایک کپ شیم گرم پانی اس میں ڈال کر کریں۔

The freezer compartment requires defrosting from time to time. Defrost whenever frost on the wall of the freezer compartment becomes 1/4-inch thick. Never use a sharp or metallic instrument or an electric appliance to remove frost as it may damage the cooling coils. (A punctured cooling coil will cause serious problems and void the warranty). We recommend using the plastic scraper included with your refrigerator.

فریزر کمپارٹمنٹ کو وقتاً فوقتاً ڈیفروسٹ کرنا ضروری ہے جب بھی برف فریزر کمپارٹمنٹ کی دیواروں پر 1/4 انچ موٹی ہو جائے تو فریزر کو ڈیفروسٹ کریں۔ کبھی کبھی تیز دھار یا دھات کے اوزار سے یا کٹی کی چیز سے برف کو مت ہٹائیں کیونکہ اس سے ٹھنڈا کرنے والے لوائل خراب ہو سکتے ہیں۔ (سوراخ سے ٹیس بائرنکل جائے گی جس سے وراثتی بے فائدہ ثابت ہو جائے گی)۔ پلاسٹک کاسکرپر استعمال کرنا بہتر ہے جو ریفریجریٹر کے ساتھ ملتا ہے۔

Prior to defrosting, increase your temperature control dial to "7" and allow the refrigerator to run for 12 hours. This will help to eliminate defrosting of foods when they are removed from the freezer compartment. To defrost, set temperature control dial to "0" and unplug the refrigerator. Remove foods and ice cube tray from the freezer compartment. Wrap foods in several layers of newspaper and store in a cold place. Defrosting usually takes a few hours. To defrost faster, keep the door open and place a bowl of warm water in the freezer compartment. During defrosting, remove the melted ice from the bottom of the freezer compartment with a sponge. When all ice has melted, wipe the freezer compartment with a damp cloth. Dry thoroughly with a soft cloth. Turn the temperature control to the desired setting and return foods and ice cube tray to the freezer compartment.

ڈیفروسٹ کرنے سے پہلے فریزر کمپارٹمنٹ ڈال کو "7" پر کریں اور ریفریجریٹر بارہ گھنٹے تک چلنے دیں۔ اس سے ان اشیاء کو جن کو ڈیفروسٹ نہیں کرنا بغیر ڈریپ ٹری کے باہر نکالا جا سکتا ہے۔ ڈیفروسٹ کرنے کے لئے فریزر کمپارٹمنٹ ڈال کو "0" پر کریں اور پلگ بجلی سے نکال دیں۔ کھانے کی اشیاء اور برف بنانے کی ٹری فریزر سے نکال دیں۔ کھانے کی اشیاء کو اخبار کے کاغذ کی تھوں میں اچھی طرح لپیٹ دیں اور کسی ٹھنڈی جگہ پر محفوظ کریں۔ ڈیفروسٹنگ عموماً چند گھنٹے لیتی ہے۔ (جلد ڈیفروسٹ کرنے کی صورت میں دروازے کو کھول دیں) اور شیم گرم پانی کا پیالہ فریزر کمپارٹمنٹ میں رکھ دیں۔ ڈیفروسٹنگ کے دوران کچھلی ہوئی برف جو فریزر کے نیچے جمع ہوگی اسے سپونج سے صاف کریں۔ جب ساری برف کچھل جائے تو فریزر کمپارٹمنٹ کو کھلیے کپڑے سے صاف کریں۔ نرم کپڑے کے ساتھ اچھی طرح خشک کر لیں۔ فریزر کمپارٹمنٹ ڈال کو سمن پونڈنمبر پر سیٹ کریں اور کھانے کی اشیاء اور برف بنانے کی ٹری سے واپس فریزر میں رکھ دیں۔

ریفریجریٹر حصہ گیلے کپڑے سے صاف کریں۔ اس کے بعد خشک کریں۔ دروازے کی گیسٹ کو صاف کرنے کے لئے ہلکا سا صابن والا پانی استعمال کریں۔ ریفریجریٹر کے کسی بھی حصے کو تیز گھنیر یا رگڑنے والے پیڈز سے صاف نہیں کرنا چاہیے۔ بہتر کارکردگی کے لئے ضروری ہے کہ گروڈغبار ریفریجریٹر کے پیچھے کنڈنسر سے ہر تین مہینے کے بعد ضرور صاف کریں۔ ٹیپریجریٹر کو "0" پوزیشن پر لے آئیں اور ریفریجریٹر کا پلگ نکال دیں۔

احتیاط کے ساتھ ریفریجریٹر کو دوبارہ دوڑھیں۔ نرم سے برش کے ساتھ پیچھے لگی ہوئی گروڈغبار کو صاف کریں۔ گروڈغبار کو صاف اور خشک کپڑے کی مدد سے صاف کریں۔ ریفریجریٹر کی تمام سائیڈوں کو اچھی طرح صاف کریں۔

CLEANING THE REFRIGERATOR COMPARTMENT

Clean the inside of the refrigerator at least twice a year. Turn temperature control dial to "0", unplug the refrigerator and remove food and shelves. Wash inside with warm water and baking soda solution (about two table spoons of baking soda to one liter of water). Rinse and dry. Do not use cleansers such as soaps, detergents, scouring powder or spray cleaners which can cause odors inside the refrigerator.

Wash the ice cube tray, crispers and shelves in mild detergent solution, rinse thoroughly and dry with a soft cloth. To help prevent odors, leave an open box of baking soda in the refrigerator. Change the box every three months.

Do not wash any plastic parts form your refrigerator in the dishwasher.

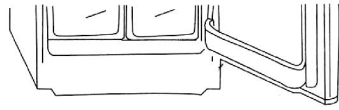

ریفریجریٹر کمپارٹمنٹ کی صفائی

ریفریجریٹر کے اندر کا حصہ کم از کم سال میں دو دفعہ صاف کرنا چاہیے۔ ٹیپریجریٹر کو ڈال کو "0" پر کریں۔ پلگ کو نکال دیں اور تمام اشیاء اور شیفٹ باہر نکال لیں۔ شیم گرم پانی اور بیکنگ سوڈا کے سلوشن سے اندر کا حصہ صاف کریں۔ (تقریباً دو کھانے کے چمچ بیکنگ، ایک لیٹر پانی میں حل کریں)۔ پانی سے دھو کر خشک کر لیں۔ اس قسم کے گھنیر جیسے صابن، ڈرنجٹ، تیز پاؤڈر یا سپرے وغیرہ ریفریجریٹر کی صفائی میں استعمال نہیں کرنے چاہئیں کیونکہ ان سے اس میں مہک پیدا ہو سکتی ہے۔ (برف بنانے والی ٹری) کرپرسر اور شیفٹ کو ہلکے صابن والے پانی میں دھوئیں۔ اس کے بعد اچھی طرح نرم کپڑے کے ساتھ خشک کر لیں۔ مہک پیدا ہونے سے روکنے کے لیے ایک کھلا ہوا بیکنگ سوڈے کا ڈریپریجریٹر میں رکھ دیں۔ ہر تین مہینے کے بعد ڈیپریجریٹر میں رکھ لیں۔

ریفریجریٹر کا کوئی بھی پلاسٹک کا پرزہ ڈش واشر میں صاف مت کریں۔

Kindly remove, drip tray, attached with compressor, Throw away its water, wash it properly, attach it with the compressor again.

ڈریپ ٹری کی صفائی

کپریسر پر لگے ہوئے ڈریپ ٹری کو اتار دیں۔ اس میں موجود پانی کو گرا دیں اور اسے دھو کر دوبارہ کپریسر پر لگا دیں۔

Vacation And Moving

وقفہ اور جگہ کی تبدیلی

WHEN NOT IN USE

If your refrigerator will not be used for a period of time, turn the unit off and unplug. Clean the refrigerator (see page 6, Care and Cleaning). Leave the doors open.

جب استعمال میں نہ ہو:

اگر آپ کا ریفریجریٹر زیادہ عرصے کے لئے استعمال میں نہیں آنے کا تو اسے بند کر دیں اور پلگ بجلی سے نکال دیں۔ ریفریجریٹر کو صاف کریں اور اس کے دروازے کھلے چھوڑ دیں۔

MOVING THE REFRIGERATOR

When transporting the refrigerator, it must be kept in the upright position. If the refrigerator is inadvertently tilted beyond 45 degrees, restore it to the upright position before plugging in.

ریفریجریٹر کو جگہ سے ہٹانا

جب ریفریجریٹر کو ایک جگہ سے دوسری جگہ لے جانا ہو تو اسے سیدھا کھڑا رکھنا چاہیے اگر ریفریجریٹر کو غیر ارادی طور پر 45° سے کم زاویے پر جھکا یا گیا ہو تو اسے فوراً سیدھا کھڑا کر دیں اور کچھ دیر انتظار کے بعد بجلی سے منسلک کریں۔

FOOD STORAGE

فوڈ سٹوریج

Meat and Poultry	گوشت اور پولٹری	Days in Refrigerator	Months in Freezer
		کتنے مہینے فریڈر میں رکھنا چاہیے	کتنے دن ریفریجریٹر میں رکھنا چاہیے
Fresh Meat	تازہ گوشت		
Roasts (Beef and Lamb)	روسٹ (گائے یا بکرا)	3 to 5	6 to 12
Roasts (Veal)	روسٹ (چھڑے کا)	3 to 5	4 to 8
Steaks (Beef)	گوشت (گائے)	3 to 5	6 to 12
Lamb Chops	گوشت (بکرا)	3 to 5	6 to 9
Ground and Stew Meats	گراؤنڈ یا شورے والا گوشت	1 to 2	2 to 3
Variety Meats	مختلف اقسام کے گوشت	1 to 2	3 to 4
Pork Sausage	تیمہ	1 to 2	2 to 3
Processed Meat	پروسیسڈ میٹ		
Bacon	بیکن	7	1
Frankfurters	فرینکفرٹرز	7	1/2
Ham (Whole)	تیمہ (پورا)	7	1 to 2
Ham (Half)	تیمہ (آدھا)	5	1 to 2
Ham (Steak)	تیمہ (اسٹیک)	3	1 to 2
Luncheon Meats	لنچون میٹ	3 to 5	Not recommended
Sausage (Smoked)	سویج (سوکڈ)	7	Not recommended
Sausage (Dry and Semi-Dry)	سویج (خشک اور نیم خشک)	14 to 21	Not recommended

Poultry

	پولٹری		
Chicken and Turkey (Whole)	مرچی اور ترکی (پوری)	1 to 2	12
Chicken (Pieces)	مرچی کے ٹپس	1 to 2	9
Turkey (Pieces)	ترکی کے ٹپس	1 to 2	6
Duck and Goose (Whole)	ڈک اور گیس (پورا)	1 to 2	6

Suggested Freezer Storage Times For Other Foods

فریڈر میں سٹور کرنے کے لئے مختلف فوڈز کا تجویز کیا گیا عرصہ

Most Fruits and Vegetables	پھل اور سبزیاں	8 to 12 months
Lean Fish	چھوٹی پھلی	6 to 8 months
Fatty Fish	بڑی پھلی	2 to 3 months
Rolls, Bread	ڈیل روٹی، برڈ	2 to 3 months
Soups, Stews, Casseroles	سوپ، سٹو، کاسرول	2 to 3 months
Ice Cream	آئس کریم	1 months
Cakes, Pies	کیک، ہشامی کباب	1 months

TROUBLESHOOTING

تقائص کا تدارک

Refrigerator does not operate.

ریفریجریٹر چل نہیں رہا

- Not plugged in.
- Circuit breaker tripped or fuse blown.

- پلگ نہیں لگا یا گیا
- سرکٹ بریکر ٹریپ کر گیا ہے یا فیوز آؤٹ گیا ہے

Refrigerator seems to run longer or more often than necessary.

- The doors have been left open.
- Frequent door openings let cold air escape.
- Air is not circulating freely, remove the refrigerator from the wall and clean.

ریفریجریٹر ضرورت سے زیادہ چل رہا ہے

- دروازے کھلے چھوڑے گئے ہیں

- دروازہ لگا تار کھولنے کی وجہ سے ٹخنڈی ہوا خارج ہو جاتی ہے۔

- ہوا پوری طرح سرکولیشن نہیں ہو رہی ہے۔ ریفریجریٹر کو دیوار سے دور کر دیں اور اس کی صفائی کریں۔

Refrigerator vibrates.

- Check to be sure that refrigerator is level. Adjust the leveling legs.

ریفریجریٹر کا تھر تھرا نا

- چیک کریں کہ ریفریجریٹر زمین پر ہموار رکھا ہوا ہے اور اس کی لگژمنٹا سب لیول پر ہیں۔

Refrigerator Compartment has odor.

- Foods with strong odors should be tightly covered.
- Check for spoiled food.
- Interior may need cleaning.
- Keep and open box of baking soda in refrigerator.
(Replace after every three months).

ریفریجریٹر کمپارٹمنٹ میں مہک ہے

جن اشیاء کی تیز خوشبو ہے انہیں اچھی طرح ڈھانپ کر رکھیں
چیک کریں کہ کہیں کوئی کھانا خراب تو نہیں ہو گیا۔

اندر کی صفائی ہونے والی ہو۔

بیکنگ سوڈے کا کھلا ہوا ڈبا اندر رکھیں۔ (ہر تین مہینے کے بعد بدلیں)

Foods are not cold enough.

- The temperature setting is not high enough.
- The doors have been left open.
- Frequent door openings let cold air escape.
- Circulation of air inside the refrigerator is blocked because too full.

اشیاء صحیح طرح ٹھنڈی نہیں ہو رہی ہیں

ٹیمپریچر سٹیٹنگ زیادہ نمبر پر نہیں ہے۔

دروازے کھلے چھوڑے گئے ہیں۔

لگاتار دروازے کھولنے کی وجہ سے ٹھنڈک باہر نکل گئی ہے۔

ہوا کی سرکولیشن رک گئی ہے کیونکہ شیلف بہت زیادہ بھی ہوئی ہیں۔

The walls on the inside of the refrigerator are damp.

- The doors have been left open.
- Frequent door opening let moisture in.
- The room is warm and there is high humidity.
- Warm foods have been placed in the refrigerator.
- Foods are stored in the refrigerator uncovered.

ریفریجریٹر کی اندرونی دیواریں گیلی ہیں۔

دروازے کھلے چھوڑے گئے ہیں۔

زیادہ دروازے کھلنے کی وجہ سے نمی اندر داخل ہو گئی ہے۔

کمرہ گرم ہے اور نمی بہت زیادہ ہے۔

ریفریجریٹر میں گرم کھانے رکھے گئے ہیں۔

ریفریجریٹر میں بغیر ڈھکے کھانے کی اشیاء رکھی گئی ہیں۔

The light does not come on when the door is opened.

- The light bulb needs to be changed.
- The button on the door may be stuck.

دروازہ کھلنے پر لائٹ نہیں چلتی

لائٹ بلب کو بدل کر دیکھیں۔

لائٹ کا بٹن جو دروازے پر ہوتا ہے پھنس سکتا ہے۔

CHANGING THE LIGHT BULB

To change the light bulb, turn the temperature control dial to "0" and unplug the refrigerator. Remove the light cover by pulling forward. Remove the light bulb and replace it. Snap the light cover back into position over the light bulb. Wait 4 minutes before plugging in again.

بلب کو تبدیل کرنا

بلب کو تبدیل کرنے کے لئے پہلے ٹیمپریچر کنٹرول ڈائل کو "0" پر لائیں اور ریفریجریٹر کا مین پگ نکال لیں۔ لائٹ کو آگے کی طرف کر کے اپنی طرف کھینچ لیں تو یہ علیحدہ ہو جائے گا۔ بلب کو باہر نکالیں اور اس کی جگہ نیا بلب لگائیں۔ آہستہ آہستہ لائٹ کو روکو پیچھے سے بلب کے اوپر چڑھائیں۔ مین پگ لگائیں اور 4 منٹ بعد ریفریجریٹر کو چلا دیں۔