

**REFRIGERATOR  
INSTRUCTION  
MANUAL**

雪櫃  
使用說明書

ثلاجة  
تعليمات التشغيل

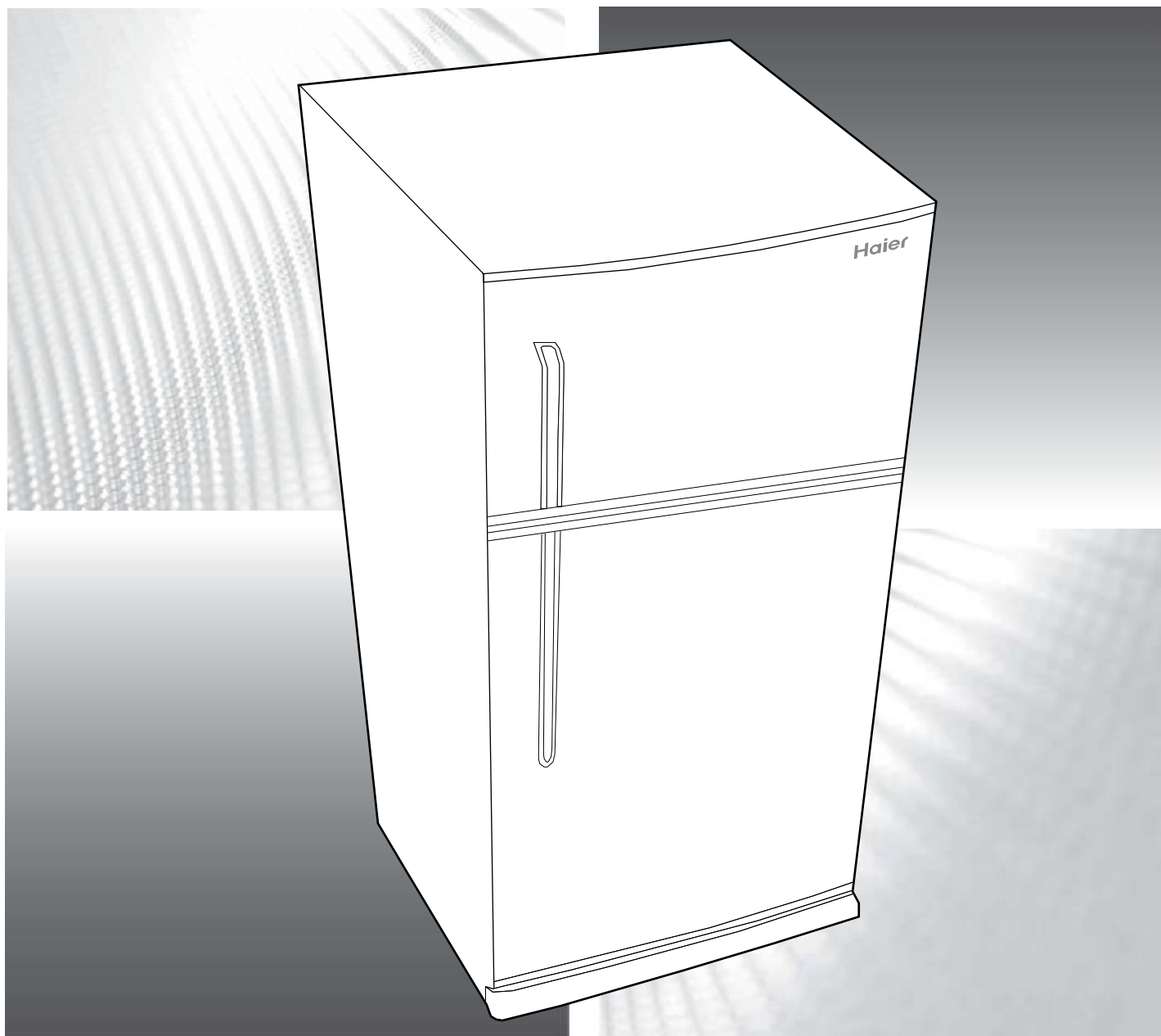

**MODEL:**  
**HR-845FK**  
**HR-858FK**  
**HR-868FK**

Printed : 17 Sep. 2009

2MK-6-P101-275-00-1

**Haier**

## Double Door No Frost

## 無結冰雙門式

## موديل عدم الثلج المتعلق ببابى التلاجة

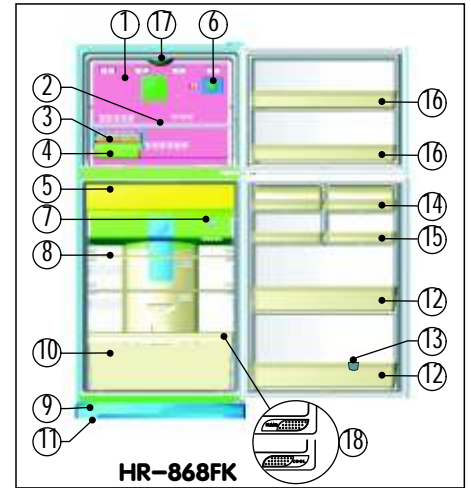
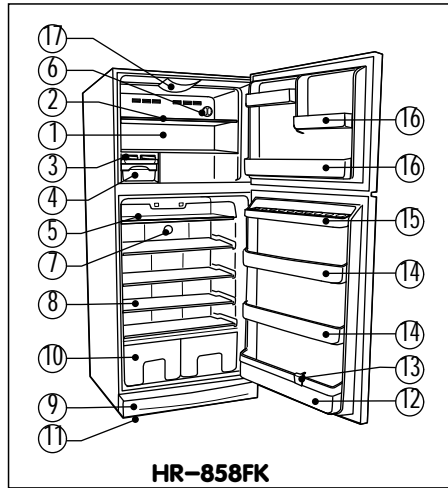
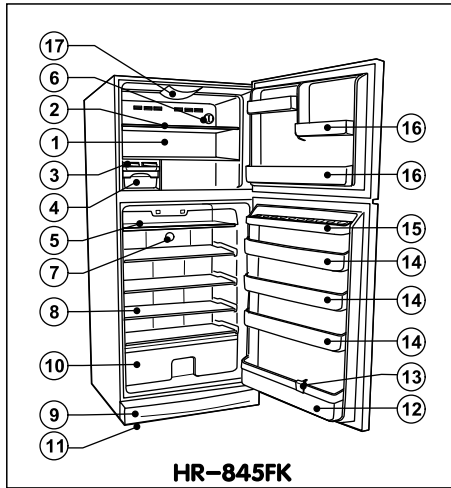

### Features

1. Freezer Compartment
2. Freezer Shelf
3. Twist Ice Maker
4. Ice Cube Box
5. Meat Tray
6. Temperature Control
7. Multi-Airflow Control
8. Refrigerator Shelf
9. Evaporator Drain Tray
10. Vegetable Crisper
11. Adjustable Leg
12. Bottle Rack
13. Bottle Locker
14. Canned Food Rack
15. Egg Rack
16. Utility Rack
17. Freezer Lamp
18. Moisture Control

### 特點

1. 冷凍室
2. 冷藏室
3. 旋轉制冰機
4. 藏冰盒
5. 肉類盤
6. 溫度控制，調節雪櫃上下之溫度
7. 氣流調節品
8. 架子
9. 蒸發盤
10. 蔬菜盒
11. 櫃腳調節鈕
12. 瓶欄
13. 瓶架
14. 罐頭食品架
15. 蛋架
16. 實用架
17. 冷凍燈泡
18. 溼度控制

### مقومات

1. قسم التجميد
2. رف التجميد
3. صانع مكعبات ثلج دوراني
4. صندوق الثلج المكعب
5. صينية اللحم
6. علبه التحكم
7. مراقبة تعديل درجة الحرارة
8. رفوف
9. صينية النبخير
10. وعاء منزلق للخضروات الطازجة
11. رجل تعديل
12. سلة الزجاجات
13. خزانه الزجاجات
14. رف المعلبات
15. رف البيضه
16. رف لوضع الاثياء البافه
17. لمبة التجميد
18. تحكيم الرطوبه

## Where to place your refrigerator

1. Select a place with strong, level floor. If the floor is not quite level, adjust the height of the screw accordingly.
2. Allow five inches of space between the refrigerator's back and the wall.
3. Avoid direct sunlight and heat. Direct sunlight may affect the enamel coating. Heat sources nearby will cause higher electricity consumption.
4. Avoid very moist place. Too much moisture in the air will cause frost to form very quickly on the evaporator, and the refrigerator will have to be defrost very frequently.
5. Don't connect multiple appliances to one outlet. It may cause fire. To avoid the possibility of electrical shock, ground the refrigerator properly. The earth screw is located on the rear side of the refrigerator.

## 雪櫃安裝場所

1. 選定堅固平坦的地面。如地面不夠平坦，適當地調節螺絲的高度。
2. 雪櫃背面與牆壁之間應留下5吋距離。
3. 應避開陽光直射，靠近熱源的地方。直射日光可能影響雪櫃塗漆塗層。靠近雪櫃的熱源會導致電力高消耗。
4. 應避免潮濕的地方。空氣中如有過多的濕氣時，可能造成蒸發器上很快地結成冰霜，而要更頻繁地進行除霜工作。
5. 禁止把插頭插在與其他工具所共用的插座上，因為將會引起火災。為了避免電源短路，須把地線連正確，地線的螺絲須在電器的後側。

## أين تضع ثلاجتك ماركة سانيو

- 1- اختيار مكان ذو ارضية طيبة ومستوية، اذا كانت الارضية غير مستوية، اضبط ارتفاع البراعي بالشكل المناسب.
- 2- اترك فراغ حوالي 5 انش بين خلف الثلاجة والحائط.
- 3- تجنب وضع الثلاجة في اشعة الشمس او مصادر الحرارة المباشرة، ان اشعة الشمس يمكن ان تؤثر في طلاء السطح الخارجي، المصادر الحرارية القريبة سوف تسبب استهلاك راكد للكهرباء.
- 4- تجنب وضع الثلاجة في الاماكن ذات رطوبة مرتفعة، ان الرطوبة الزائدة في الجو ستؤدي الى تكوين الجليد بشكل سريع على المبخر، مما يؤدي الى ضرورة ازالة الجليد من داخل الثلاجة مرات عديدة.
- 5- عدم توصيل الكهربائية فيها بالتوصيل الكثير بمصدر الكهرباء الواحد الذي يحصل الحريق، ينبغي فصل أصل سلك الكهرباء للثلاجة سلباً إيجاباً للتجنب الكهرباء، سكون أصل سلك الكهربائي خلف الثلاجة.

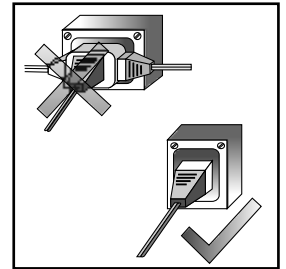
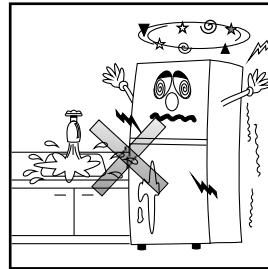
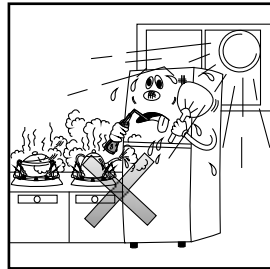
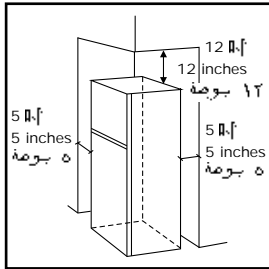
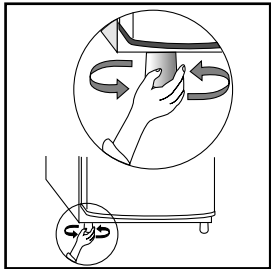

## Make a test run

1. Clean the refrigerator thoroughly. Wipe the outside with a soft dry cloth, the inside with a damp cloth.
2. Keep the door open and plug the AC cord into an electricity outlet. The interior lamp should light.
3. Turn the thermostat dial to "7" or "MAX". Close the door and let the refrigerator operate for 15-20 minutes.
4. After about 20 minutes open the refrigerator door. Test and see whether the unit is refrigerating properly by placing your hand in front of the cold air outlet. If cold air is flowing into the refrigerator, the unit is functioning properly.
5. If the test run is not satisfactory. Check your electricity supply (blown fuse?). If the source of trouble can't be located, contact your dealer or your Authorized Service Center.

## 試運轉

1. 徹底清潔冰箱，用干而軟的布擦拭冰箱外部，里面則用潮濕的布拭淨。
2. 打開冰箱門，并用 AC 絕緣電線接上插頭通電，里面的燈應讓其亮著。
3. 將自動調溫器調至 "7" 或 "MAX"，然後關上冰箱門，開始運作 15-20 分鐘。
4. 無結冰雙門式  
約 20 分鐘後，開啓冷凍室門並按下風扇開關。將手放到冷氣出口來試看本電冰箱能否正確地製冷。如冷氣流入冷凍室，電冰箱之運作爲正常。
5. 如試運轉不良時：檢查電源供應（保險絲有無燒斷）  
如查不出故障的根源時，應與賣地洋經銷店或三洋核准的維修中心取聯繫。

## أعمل اختبار تشغيل

- 1- تنظيف خارج الثلاجة مسحا بالثوب الجاف وداخلها بالثوب الرطب وفتح باب الثلاجة
- 2- وتوصيل الكهربائي AC cord إلى تصدير مصباح الثلاجة يضيئ ويشتمق الموتر تنظيم
- 3- درجة الحرارة إلى 7 أو درجة عالية واغلق باب الثلاجة ويشتمق 20-15 دقيقة
- 4- موديل عدم الثلج المتعلق ببابي الثلاجة بعد حوالي 20 دقيقة افتح باب الفريزر واضغط زر المروحة. إختبر ولاحظ إذا كانت الوحدة تلتج بكفاءة بوضع يدك أمام مخرج الهواء البارد. إذا كان الهواء البارد ينساب إلى الفريزر، فإن الوحدة تعمل بكفاءة.
- 5- إذا كان التشغيل غير جيد، فحص مصدر الكهرباء (الصورة محترق؟) إذا لم تنطبق تحديد مكان العطل، اتصل بالباع أو بالنسب المرخص المحاسب بإديرات سانير.

**Note :** In extremely humid places, attach a ground wire for extra safety. The ground wire terminal is located at the rear left corner of the refrigerator.

**注：**但是在特別潮濕的場所，應聯接接地導線，以保安全。接地端子位於雪櫃背面左角隅。

### Sound of flowing is noticeable.

This sound is caused by the refrigerant flowing into the refrigerating device. It does not denote a malfunction.

### 能够聽得水滴滴聲音

該聲音爲製劑滴落於製冷裝置時所產生者，並不表示有故障。

ملاحظة: إما في الاماكن ذات الرطوبة العاليه جدا ستحتم توصيل سلك ارضي لتأمين السلامة العامة. ان نقطة توصيل سلك الارض موجودة خلف الثلاجة في الزاوية اليسرى.

صوت جريان سائل التبريد مسموع هذا الصوت يحدث نتيجة سريان سائل التبريد في جهاز التبريد. انه لا يعني حدوث اية اعطال.

## Food Storage

- Refrigerated air goes down at the rear of the fresh food compartment and rises up at the front. Then, store the foodstuffs such as fish and meats which require quick refrigeration to the rear of the compartment.
- Leave spaces among foodstuffs to help air circulation.
- Foodstuffs which are easily dried should be well wrapped with waxed paper, aluminum foil or plastic film.
- Wrap fish and smoked meats in moisture-vapor-proof material to prevent transfer for odors.
- Pre-cool hot foods, wrap them with plastic film or put them in the airtight receptacle.
- Wipe the water on the surface of the bottles before storing them.
- Be sure not to store bottles such as beer, cokes, etc. in the freezer compartment.
- Do not put vegetables which are liable to freeze at the rear part of the shelves.
- If planning to keep fresh fish and meats for a long period, wrap them in freezer paper and store in the freezer compartment.

## Temperature Control

The refrigerator is equipped with 2 independent controls to control the degree of cooling of the Freezer & Refrigerator Compartment.

### ● Freezer Compartment

- MIN. : Minimum Setting for fairly cold in freezer compartment.
- MED. : Medium Setting for colder in freezer compartment.
- MAX. : Maximum Setting for the coldest in freezer compartment.

### ● Refrigerator Compartment

- MIN. : Minimum Setting for fairly cool in refrigerator compartment.
- MED. : Medium Setting for cooler in refrigerator compartment.
- MAX. : Maximum Setting for the coolest in refrigerator compartment.

## 食物保存

- 冷空氣從冷藏室的後面下降，而由前面向上流昇。因此存放如魚和肉等需要較快致冷的食物，請將之放在冷藏室的深入內面。
- 食品之間須留有空隙，使冷空氣易於循環。
- 易於乾燥的食物，必須以蠟紙、鋁箔或塑膠膜將之包埋好。
- 魚和燻肉須以防濕氣的材料包好，以防氣味散移。
- 熱的食品須先“放涼”再用保鮮紙包好或放入密封容器內，然後方存放在冷藏室裡。
- 請先將樽瓶抹乾，才放進雪櫃裡。
- 請注意切勿將瓶裝啤酒，汽水等存於冰凍室。
- 不要將易被凍壞的蔬菜放在間隔架的深入內面。
- 如欲長時間的保存鮮魚、肉類，須以冷凍紙將之包好並將之存放在冰凍室內。

## 溫度調節

此保藏箱的控制配件分為 2 套，各為獨立以控制冷卻程度。

### 冷冻藏艙

- 最小量：調整以最小量在冷冻藏艙內為越冷溫度。(MIN.)
- 中等量：調整以中等量在冷冻藏艙內為超越冷溫度。(MED.)
- 最大量：調整以最大量在冷冻藏艙內為頂級冷溫度。(MAX.)

### 冷柜藏艙

- 最小量：調整以最小量在冷柜藏艙內為越冷溫度。(MIN.)
- 中等量：調整以中等量在冷柜藏艙內為超越冷溫度。(MED.)
- 最大量：調整以最大量在冷柜藏艙內為頂級冷溫度。(MAX.)

## حفظ الطعام

- تيارات الهواء الباردة تستنقل الى خلف مقصور الطعام الطازج ثم انتقلت الى الامام، لذلك من الاحسن ان تحفظ السمك واللحم في مؤخر المقصورة
- اشترك مسافة بين الاطعمة لتسهيل على دوار ان الهواء الطعام الجاف يستحسن ان يلفها ساوراق بلاستيك
- عدم لمس خلف الموتز وبعضه من الثلجة لأنها في درجة الحرارة العالية
- قبل تبريد الاطعمة الساخنة تغطيها بغلم بلاستيك ارمى الاناء المحكم يمنع دخول الهواء
- نضع الماء الموجود في مغوح الزجاج قبل ادخاله الى الثلجة
- عدم وضع زجاجات المشروبات اسفلها سيارا وحوك في حجرة التجميد
- عدم حفظ الخضروات في مؤخر الرفوف
- اذا اردت ان تحفظ السمك واللحم لمدة طويلة فلا بد ان تلفها ساوراق خاصة

## ضبط درجة الحرارة

تحتوي الثلجة على ٢ تحكم بطريقة مستقلة أن تحكم درجة حرارة الثلجة

### حجرة التجميد

- MIN : تحديد أدنى مستوى للحصول على برودة معتدلة في حجرة التجميد.
- MED : تحديد متوسط مستوى تبريد في حجرة التجميد.
- MAX : تحديد أعلى مستوى تبريد في حجرة التجميد.

### حجرة الثلجة

- MIN : تحديد أدنى مستوى للحصول على برودة معتدلة في حجرة التجميد.
- MED : تحديد متوسط مستوى تبريد في حجرة التجميد.
- MAX : تحديد أعلى مستوى تبريد في حجرة التجميد.

## How to remove ice cubes

Ice cubes are made in twist ice maker, turn the lever clockwise to empty the ice into ice cube box.

Store the ice cubes in the ice cube box. Do not store wet ice cubes or they will stick together.

Do not use the "ice cube box" as an ice making tray, or it will be damaged.

## 方塊冰取出法

當蓄水槽里的冰變成冰塊後,請按時針旋轉方向扭轉冰槽杆以讓冰塊流到蓄冰槽里。

製成之冰塊,請放入貯冰盆內保存,但如存入濕潤冰塊則會互相貼合一起,請為注意此點。

不要用貯冰盆來製冰,否則貯冰盆會被弄破。

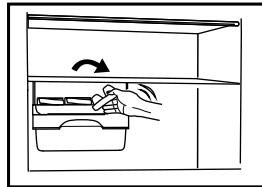

## كيف تزيل مكعبات الثلج من الصينية

عندما يصبح المياه في صواني الثلج قطعة الثلج, ان تدور صواني الثلج إلى إشارة الساعة معقود الثلج إلى صندوق الثلج

تحفظ الثلج في صندوق الثلج • ولا تحفظ الثلج البائت وتكون متماسكة بعضها البعض

لا تصنع الثلج بمينية الثلج وتفسد

## How to defrost

The defrosting will automatically operate. No manual control is required.

The defrosted water will drain into evaporation tray and automatically evaporate by tube evaporator condenser. The evaporation tray should be cleaned once a month.

## Cleaning and maintenance

Your refrigerator does not require any special maintenance. To clean the inside, use a soft cloth with water, mild soap suds, or some mild detergent.

Wash ice cube tray, evaporation tray and shelves in a mild detergent solution and dry with a soft towel.

Stains on the outside can also be removed with a soft cloth and some mild detergent.

- Removable parts may be rinsed with water.
- Don't forget to clean the door gasket, especially the bottom gasket is liable to dirty.
- Wipe the door with a dry cloth when water splashes or it rusts.
- Occasionally remove dust and other particles which may collect at the back of the refrigerator and the condenser under the cabinet to keep heat radiating efficiency high. For safety, unplug the refrigerator before cleaning.

## 除霜

將自動化溶解冰塊而不必動手刮,溶解的水將流往裝水盤,然後它將自動蒸发。

裝水盤應每月作清潔保養。

## 清潔和保養

該雪櫃並不需要進行任何保養工作。如欲清洗雪櫃內部時,使用蘸水、淡肥皂水或淡洗淨劑的軟布擦拭。

方塊冰盤,蒸發盤和擱架等應在淡洗淨劑溶液中清洗,並用軟毛巾擦乾淨。外表面的污斑可用軟布和淡洗淨劑除掉。

- 修整部分應用水洗清。
- 不要忘記清潔冰箱門的墊板,尤其是墊板底部特別容易臟。
- 當有水滴在冰箱門上或門生鏽,應用干布擦拭。
- 偶爾清除擱架下面聚集在冰箱及冷凝器後面的塵和其它微粒,以保持熱度揮發功率高。同時因為安全的緣故,不要在清潔冰箱前插上插頭通電。

## كيف تذيب الجليد

نتم اذابة الثلج أو نرما نيكيا حيث ينزل الماء وينتظ الى الصينية الخاصة وتبخراً وترما نيكيا بواسطة الجارى المثبتة الموجودة

يستحسن تنظيف الصينية مرة في الشهر الصيانة والتنظيف

ان تلاحظ ان تحتاج الى اية صيانة • لتنظيفها من الداخل, اسعمل قطعة قماش ناعمة مع ماء, ورغوة صابون مخففة او بعض مواد التنظيف المخففة. اغسل صينية مكعبات الثلج, الرفوف وصينية المبخر بمحلول مادة تنظيف مخففة وجففها بمسحفة جافة. ان يقع الاوساخ التي تكون على السطح من الخارج يمكن ازالها باستخدام قطعة قماش ناعمة وبعض مواد التنظيف المخففة.

- بعض قطاع الغيار تنظف بالمياه
- لا تنسى تنظيف بلاستيك أطراف باب الثلاجة خاصة بالأسفل وسخة
- مسح باب الثلاجة بالثوب الجاف عندما يحدث المياد أو الصدأ
- إزالة الغبار الخفيف خلف الثلاجة دائماً لإنتشار درجة الحرارة تماماً, وللأمن والسلامة أن يخلع توصيل الكهربائي للثلاجة قبل تنظيفها

## Cleaning the Evaporator Tray

Since dust accumulated on the Evaporation Tray will decrease the evaporation efficiency, remove the tray to clean.

**清洗雪櫃** 由於積存在蒸發盤上的塵埃可能降低蒸發效率，因此要取出蒸發盤，加以清洗。

### تنظيف صينية التبخير

بما ان الفيار المتجمعة على صينية التبخير سوف تقلل كفاءة التبخير، لذلك اترع الصينية لتنظيفها .

## Caution

- Do not use inflammable sprays such as lacquer and paint near the refrigerator, because there is a danger of igniting.
- Do not operate the refrigerator in the presence of explosive gas to avoid a fire or an explosion by ignition of the electric contact of the refrigerator.
- Be careful no to splash water on the back of the refrigerator the insulation of electric parts will be impaired by water.
- Do not touch the sides and back of the refrigerator cabinet and the mechanical parts at the back of the refrigerator, because their temperature is high.
- If the unit is turned off or unplugged, you must allow at least seven minutes before restarting or re-plugging the unit.
- Do not use acids, chemical thinner, gasoline or benzene for cleaning any part of the refrigerator. Boiling water and benzene are especially harmful for plastic parts.
- If the supply cord is damaged, it must be replaced by the manufacturer or its service agent or a similarly qualified person in order to avoid a hazard.
- Keep ventilation openings, in the appliance enclosure or in the built-in structure, clear of obstruction.
- Do not use mechanical devices or other means to accelerate the defrosting process.
- Do not use electrical appliances inside the food storage compartments of the appliance, unless they are of the type recommended by the manufacturer.
- Do not damage the refrigerant circuit.
- This fridge is Cyclopentane insulation, should be kept away from heat or flame when it isn't properly used.

## 注意

- 不要讓易燃噴霧器諸如漆和塗料之類的放在冰箱附近，因為這樣有引火的危險。
- 有易爆氣體在場，不要打開冰箱，以避免因冰箱的電接觸而導致火災或爆炸。
- 為安全起見，小心不要將水澆在冰箱後面，怕水會損害到電的絕緣部分。
- 不要觸摸冰箱後部及冰箱後面的機械部分，因為它們溫度很高。
- 如關上裝置的電源，或把插頭抽出電源插座的時，經過至少七分的時間，應重開電源或把插頭插入插頭。
- 不要使用酸、化學稀釋劑、汽油或苯來清洗雪櫃的任何部分。開水和苯特別對塑料部件有害處。
- 如電源處的電線出故障，須送到製造商或代理商或請專業人員進行更換以保安全。
- 請保持冰櫃四周及內出風口沒有被任何阻擋物遮掩。
- 請勿使用任何外來物以加快除霜過程。
- 不能將電器具放入冰箱裡面，除非是得到製造廠推薦介紹。
- 不能損壞製冷電路。
- 使用后，使冰箱远离这个热焰，因为它使用了 cyclopentane 热绝缘。

If the tray is not securely in place, defrosted water may spill or the evaporation process may be hindered.

如蒸發盤沒有固定在正確位置時，除霜後的水會溢出，或蒸發工作會受阻礙。

إذا لم تكن الصينية في مكانها تماما، فإن الماء الذائب يمكن ان يسيل للخارج أو يمكن ان يحدث اعاقا لعملية التبخير.

## تحذير

- عدم الرش بزيت ليكر أو ألوان مختلفة قريباً من الثلجة وبذلك يحدث الحريق
- عدم تشغيل الثلجة قطعاً عندما يوجد غاز بعيداً من الانفجار بالإستخدام كهرياء الثلجة
- بالأمن والسلامة أن يلاحظ بعدم تجذيب التيار الكهربائي بواسطة المياه
- عدم لمس خلف الموتر وبعضه من الثلجة لأنها في درجة الحرارة العالية
- عند ايقاف مفاتيح الجهاز أو فصل الغاس من الميمس، لا بد من الانتظار سبع (7) دقائق على الأقل قبل اعاده تشغيل الجهاز أو توصيله بالميمس .
- لا تستعمل الحوامض، الشر الكيماوي، الجازولين أو البنزين لتنظيف اي جزء من الثلجة . ان الماء الساخن والبنزين يشكل خاص يؤثران على الاجزاء المكونة من البلاستيك في الثلجة .
- إذا تعطل أسلاك مصدر الكهرباء، وأن تستبدلها الشركة أو الوكيل أو الميكانيكية ماهر لتلازمة والأمان
- احتفظ بوسيلة قوية مفتوحة في مكان مغلق أو ميني صافي من تعوق
- لا تستعمل ماكينة بغير صورة صحيحة أو بطريق معجل لإزالة سلسلة من العمليات
- لا تضع مواد أو آلات كهربائية أخرى في داخل الثلجة إلا بتوصية من المنتج فقط
- ممنوع إزالة نظام أنبوب مواد التبريد بأي حال من الأحوال
- بعد استخدام الثلجة بعيداً عن حرارة اللهب، كما كانت ميكوبينتاني العزل الحراري

Be ensure this refrigerator is disposed off correctly, you will help prevent potential negative consequences of environment and human health, which could otherwise be caused by inappropriate waste handling of this product. For more detail, please contact your local city office or your household waste disposal service.

## Deodorizer

- This refrigerator is equipped with a deodorizer that traps and breaks down unpleasant smells, thus keeping the air in the refrigeration compartment fresh. This deodorization system is located in the cooling air passage in the wall of the refrigeration compartment.  
**Note :** To ensure maximum deodorizing performance, wrap food-stuffs that emit powerful odors in plastic wrapping film.

## 消除臭味器

- 本電冰箱配備有一個脫臭器來吸收及分解不良氣味，從而保持冷藏室內的空氣清新。這脫臭系統是設置在冷藏室內的冷卻空氣通道處。當交流電源線被連接於電源插座後，脫臭操作會自動開始。  
**註：** 為了確保最佳的脫臭功能，請用保鮮紙包好會散發出強烈氣味的食物。

## إزالة الروائح الكريهة

- يمتص الروائح الكريهة ويحللها، وبذلك يتم الاحتفاظ بنقاء الهواء في حجرة التبريد. يقع نظام ازالة الروائح في ممرات الهواء البارد في جدار حجرة التبريد. ستبدأ عملية إزالة الروائح أوتوماتيكياً عند توصيل قابس سلك التيار المتردد إلى مصدر الكهرباء.  
**ملاحظة:** للحصول على أفضل كفاءة لإزالة الروائح قم بلف الأطعمة التي ينبعث منها روائح شديدة بورق البلاستيك الخاص بلف الأطعمة.

## Slide Cap Moisture Control

For models : HR-868FK

- Slide Cap to the right hand (" HUMID " appears) for appropriate moisture and temperature to maintain freshness of fruits and vegetable.
- Slide Cap to the left hand (" COOL " appears) for rapidly cool fruits and vegetable.

## 湿度控制滑动组

针对机型号: HR-868FK

- 將滑动组拉至右边（英字“HUMID” < 潮湿 > 显现）以适合湿度与温度为保持水果以及蔬菜之新鲜性。
- 將滑动组拉至左边（英字“COOL” < 冷却 > 显现）为了迅速冷化水果以及蔬菜。

## إسحب غطاء تحكيم الرطوبة

لموديل : HR-868FK

- إسحب إنزلاقاً بالغطاء ناحية يديك اليميني ("HUMID") الظاهر) للحصول على درجة حرارة ورطوبة مناسبة ولحفظ الفواكه والخضروات طازجة.
- إسحب إنزلاقاً بالغطاء ناحية يديك اليسرى ("HUMID") للظاهر) للحصول على تبريد سريع للفواكه والخضروات.

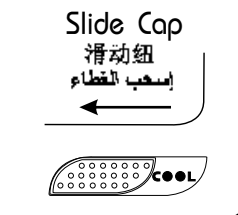

## Lamp Replacement

If the illuminating does not work properly and in case of the replacement lamp is needed, it had better be replaced by its service agent or similarly qualified person in order to avoid a hazard.

## Freezer Compartment

For models : With Freezer Lamp

### PROCEDURE :

- Disconnect the plug of the refrigerator from the outlet.
- Take the lamp off by turning it counter-clockwise.
- Change the bulb with 10W, E12 characteristic.
- Replace lamp and turn it clockwise.

## Refrigerator Compartment

### PROCEDURE :

- Disconnect the plug of the refrigerator from the outlet.
- Take the lamp off by turning it counter-clockwise. Change the bulb with 15W, E14 (for model HR-868FK 10W, E12) characteristic.
- Replace lamp and turn it clockwise.

**Caution: To prevent any breakage do not over tighten the lamp to socket. It is highly recommended to have the service agent or qualified person to do the lamp replacement.**

## 更换灯泡

当灯亮度不照常光亮，为了更换灯泡应给代理服务公司或专业者执行以避免危险。

## 冷冻藏舱

针对机型号: With Freezer Lamp

### 程序:

- 拔掉冷柜的电源插头。
- 采取灯由转动它左转
- 专使用 10W, E12 灯泡。
- 替换灯和转动它顺时针

## 冷柜藏舱

### 程序:

- 拔掉冷柜的电源插头。
- 采取灯由转动它左转  
专使用 15W, E14 灯泡。  
针对机型号: HR-868FK : 10W, E12
- 替换灯和转动它顺时针

预警：以避免破坏灯座，勿必拧太紧灯泡。推荐利用代理服务公司或专业者执行。

## إستبدال لمبة الإضاءة

إذا وجد خلل في الإضاءة ويستدعي تغيير اللمبة فيستحسن تغييره من قبل وكالة الخدمة أو بواسطة أشخاص ذوي كفاءة ومهارة عالية لتجنب المخاطر الناتجة.

## حجرة التجميد

لموديل : With Freezer Lamp

### طريقة الإجراء :

- عدم توصيل البلاك الكهربائي للثلاجة من الخارج.
- امب تتخذ من قبل تحويله بعكس عقرب الساعة
- يغير الجزء الزجاجي من اللمبة E12,10W المميزة
- محل المصباح وتحويلها باتجاه عقرب الساعة

## حجرة الثلاجة

### طريقة الإجراء :

- عدم توصيل البلاك الكهربائي للثلاجة من الخارج.
- امب تتخذ من قبل تحويله بعكس عقرب الساعة
- يغير الجزء الزجاجي من اللمبة E14,15W للموديل : HR-868FK : E12, 10W
- محل المصباح وتحويلها باتجاه عقرب الساعة

تحذير : لمنع وقوع أية كسور يجب عدم تضادة اللمبة أو التحريك. وينصح بتفني خدمة التمليح من وكالة خدمة أو بواسطة أشخاص كفءة لإستبدال لمبة الإضاءة.



MODEL	HR-845FK	
Country of origin	Made in Thailand	
Rated voltage	127 V	220 V
Rated frequency	60 Hz	60 Hz
Climate class	ST, T	ST, T
Rated Input	175 W	175 W
Defrosting current	2.15 A	1.45 A
Rated storage volume	342 L	342 L
Dimensions ( W x D x H )	606 x 670 x 1700 mm.	606 x 670 x 1700 mm.
Rated gross volume	396 L	396 L
Rated shelf area	1.53 m <sup>2</sup>	1.53 m <sup>2</sup>
Electric power consumption	3.058 kwh / 24 hours	3.010 kwh / 24 hours
Percentage running time	76.95%	77.90%
Quality of ice produced	3.440 kg / 24 hours	3.550 kg / 24 hours

HR-845FK		موديل
إنتاج تايلاند		بلد المنشأ
220 V	127 V	الفلطية المقدرة
60 Hz	60 Hz	المذبذبة المقدرة
ST, T	ST, T	مستوى المناخ
175 W	175 W	مقدار القوة
1.45 A	2.15 A	مقدار التيار عند إزالة الصقيع
342 L	342 L	مقدار المخزن
606 x 670 x 1700 mm.	606 x 670 x 1700 mm.	حجم الابعاد (عرض×عمق×طول)
396 L	396 L	كمية تقديرية
1.53 m <sup>2</sup>	1.53 m <sup>2</sup>	مقدار منطقة الرف
3.010 kwh / 24 hours	3.058 kwh / 24 hours	استهلاك القوة الكهربائية
77.90%	76.95%	نسبة أوقات الشغل
3.550 kg / 24 hours	3.440 kg / 24 hours	كمية إنتاج الثلج

## WIRING AND SCHEMATIC DIAGRAM

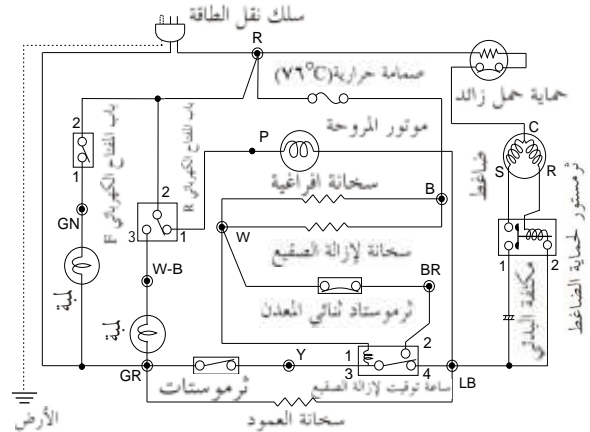
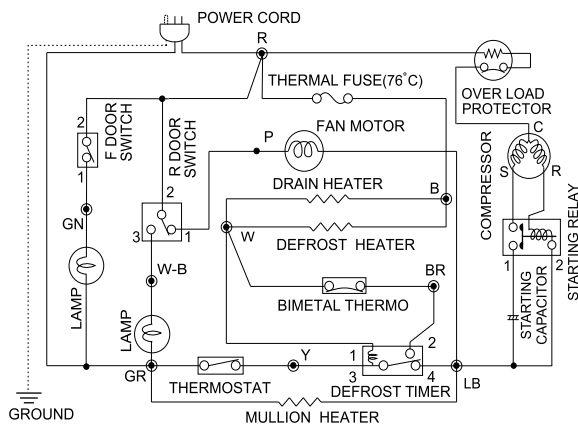

MODEL	HR-858FK	
Country of origin	Made in Thailand	
Rated voltage	127 V	220 V
Rated frequency	60 Hz	60 Hz
Climate class	ST, T	ST, T
Rated Input	175 W	175 W
Defrosting current	2.15 A	1.45 A
Rated storage volume	430 L	430 L
Dimensions ( W x D x H )	730 x 700 x 1663 mm.	730 x 700 x 1663 mm.
Rated gross volume	506 L	506 L
Rated shelf area	1.93 m <sup>2</sup>	1.93 m <sup>2</sup>
Electric power consumption	3.095 kwh / 24 hours	2.976 kwh / 24 hours
Percentage running time	77.87%	73.79%
Quality of ice produced	2.570 kg / 24 hours	2.850 kg / 24 hours

HR-858FK		موديل
إنتاج تايلاند		بلد المنشأ
220 V	127 V	الفلطية المقدرة
60 Hz	60 Hz	المذبذبة المقدرة
ST, T	ST, T	مستوى المناخ
175 W	175 W	مقدار القوة
1.45 A	2.15 A	مقدار التيار عند إزالة الصقيع
430 L	430 L	مقدار المخزن
730 x 700 x 1663 mm.	730 x 700 x 1663 mm.	حجم الابعاد (عرض×عمق×طول)
506 L	506 L	كمية تقديرية
1.93 m <sup>2</sup>	1.93 m <sup>2</sup>	مقدار منطقة الرف
2.976 kwh / 24 hours	3.095 kwh / 24 hours	استهلاك القوة الكهربائية
73.79%	77.87%	نسبة أوقات الشغل
2.850 kg / 24 hours	2.570 kg / 24 hours	كمية إنتاج الثلج

## WIRING AND SCHEMATIC DIAGRAM

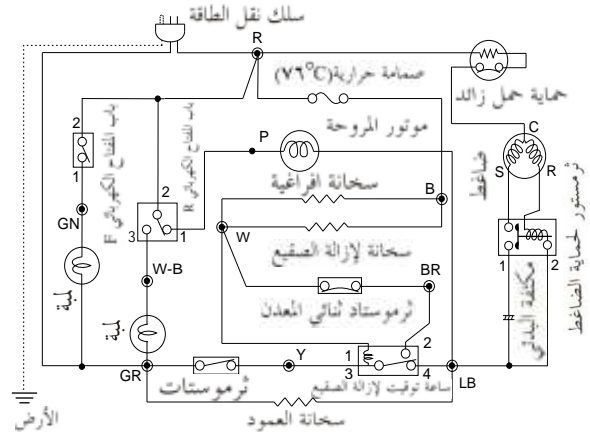
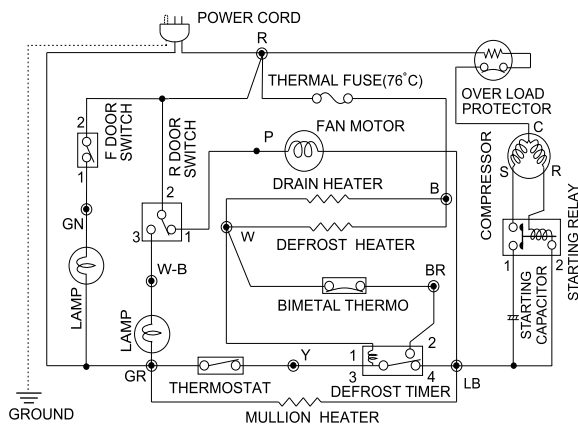

<b>MODEL</b>	<b>HR-868FK</b>	
Country of origin	Made in Thailand	
Rated voltage	127 V	220 V
Rated frequency	60 Hz	60 Hz
Climate class	ST, T	ST, T
Rated Input	175 W	175 W
Defrosting current	2.60 A	1.30 A
Rated storage volume	514 L	514 L
Dimensions ( W x D x H )	798 x 708 x 1780 mm.	798 x 708 x 1780 mm.
Rated gross volume	618 L	618 L
Rated shelf area	1.97 m <sup>2</sup>	1.97 m <sup>2</sup>
Electric power consumption	2.479 kwh / 24 hours	2.384 kwh / 24 hours
Percentage running time	74.823%	71.26%
Quality of ice produced	4.332 kg / 24 hours	4.618 kg / 24 hours

## WIRING AND SCHEMATIC DIAGRAM

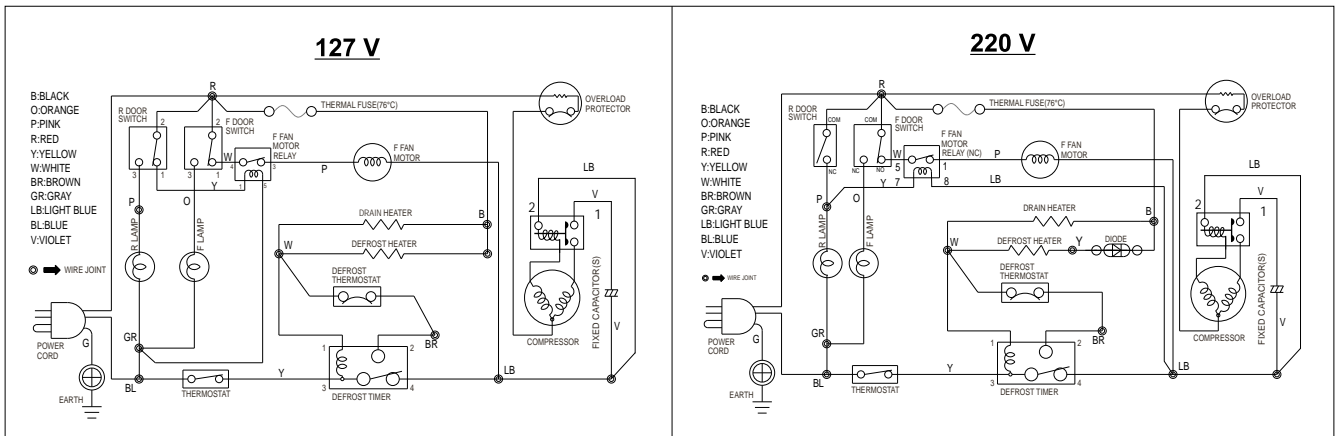

HR-868FK		موديل
إنتاج تايلاند		بلد المنشأ
220 V	127 V	الفلطية المقدرة
60 Hz	60 Hz	المذبذبة المقدرة
ST, T	ST, T	مستوى المناخ
175 W	175 W	مقدار القوة
1.30 A	2.60 A	مقدار التيار عند إزالة الصقيع
514 L	514 L	مقدار المخزن
798 x 708 x 1780 mm.	798 x 708 x 1780 mm.	حجم الأبعاد (عرض×عمق×طول)
618 L	618 L	كمية تقديرية
1.97 m <sup>2</sup>	1.97 m <sup>2</sup>	مقدار منطقة الرف
2.384 kwh / 24 hours	2.479 kwh / 24 hours	استهلاك القوة الكهربائية
71.26%	74.823%	نسبة أوقات الشغل
4.618 kg / 24 hours	4.332 kg / 24 hours	كمية إنتاج الثلج

## WIRING AND SCHEMATIC DIAGRAM

