

OWNERS MANUAL FOR TWO-STAGE AIR COMPRESSOR

Model No. L10120H2-2

Specification Chart

Model No.	L10120H2-2
Horsepower	10
Voltage/Hertz/Phase	240/480V/60 HZ/3 PHASE
Minimum Branch Circuit Requirement	30 Amp
*Fuse Type	Time Delay
Air Tank Capacity	120 Gal. ASME
Approximate Cut-in Pressure	140 PSIG
Approximate Cut-out Pressure	175 PSIG
SCFM @ 175 PSIG	34.2
Magnetic Starter	Required (Included on Compressor)

*A circuit breaker is preferred. Use only a fuse or circuit breaker that is the same rating as the branch circuit the air compressor is operated on. If the air compressor is connected to a circuit protected by fuses, use only time delay fuses. Time delay fuses should be marked "D" in Canada and "T" in the US.

In the unlikely event you should have a problem with this product or if you are missing any parts, it is not necessary to return it to the store where you purchased it. Simply call our toll free number and talk with our Service Representative.

**OUR OFFICE HOURS ARE FROM
8:00 a.m. to 6:00 p.m. (CST)
MONDAY THROUGH FRIDAY**

CALL TOLL FREE 1-800-888-2468

TABLE OF CONTENTS

	Page		Page
SAFETY GUIDELINES	2	MAINTENANCE	14
WARNING CHART	3-5	SERVICE INSTRUCTIONS	15-16
SPECIFICATIONS	6	Air Filter-Inspection and Replacement	15
GLOSSARY	6	Oil-Checking and Changing	15
DUTY CYCLE	6	Recommended Oils	15
GENERAL INFORMATION	7	Check Valve-Inspection and Replacement ..	15-16
ON-RECEIPT INSPECTION	7	Safety Valve-Inspection and Replacement ...	16
DESCRIPTION OF OPERATION	8	Adjusting Belt Tension	16
INSTALLATION AND		Motor Pulley and Flywheel Alignment	17
BREAK-IN PROCEDURES	9-12	Additional Service	17
Location of Air Compressor	9	STORAGE	17
Air Compressor Anchoring Methods	9	TROUBLESHOOTING GUIDE	18-21
Wiring Instructions and Diagram	10	COMPRESSOR DIAGRAM	22
Voltage and Circuit Protection	10	COMPRESSOR PARTS LIST	23
Air Filter Installation	11	COMPRESSOR PUMP DIAGRAM	24
Break-in Procedures	11	PUMP PARTS LIST	25
Additional Regulators and Controls	11	SERVICE NOTES	26
Lubrication and Oil	11	WARRANTY STATEMENT	27
Piping and Diagram	12	HOW TO ORDER REPAIR PARTS	Back Cover
OPERATING PROCEDURES	13		

SAFETY GUIDELINES - DEFINITIONS

This manual contains information that is important for you to know and understand. This information relates to protecting **YOUR SAFETY** and **PREVENTING EQUIPMENT PROBLEMS**. To help you recognize this information, we use the symbols to the right. Please read the manual and pay attention to these sections.

DANGER

DANGER indicates an imminently hazardous situation which, if not avoided, will result in **death or serious injury**.

CAUTION

CAUTION indicates a potentially hazardous situation which, if not avoided, **may** result in **minor or moderate injury**.

WARNING

WARNING indicates a potentially hazardous situation which, if not avoided, **could** result in **death or serious injury**.

CAUTION

CAUTION used without the safety alert symbol indicates a potentially hazardous situation which, if not avoided, **may** result in **property damage**.

Retain Original Sales Receipt as Proof of Purchase for Warranty Repair Work.

IMPORTANT SAFETY INSTRUCTIONS



SAVE THESE INSTRUCTIONS



⚠ WARNING

IMPROPER OPERATION OR MAINTENANCE OF THIS PRODUCT COULD RESULT IN SERIOUS INJURY AND PROPERTY DAMAGE. READ AND UNDERSTAND ALL WARNINGS AND OPERATING INSTRUCTIONS BEFORE USING THIS EQUIPMENT.

HAZARD

RISK OF EXPLOSION OR FIRE

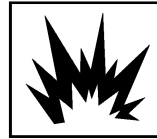

WHAT CAN HAPPEN	HOW TO PREVENT IT
<p>IT IS NORMAL FOR ELECTRICAL CONTACTS WITHIN THE MOTOR AND PRESSURE SWITCH TO SPARK.</p> <p>IF ELECTRICAL SPARKS FROM COMPRESSOR COME INTO CONTACT WITH FLAMMABLE VAPORS, THEY MAY IGNITE, CAUSING FIRE OR EXPLOSION.</p> <p>RESTRICTING ANY OF THE COMPRESSOR VENTILATION OPENINGS WILL CAUSE SERIOUS OVERHEATING AND COULD CAUSE FIRE.</p> <p>UNATTENDED OPERATION OF THIS PRODUCT COULD RESULT IN PERSONAL INJURY OR PROPERTY DAMAGE.</p>	<p>ALWAYS OPERATE THE COMPRESSOR IN A WELL VENTILATED AREA FREE OF COMBUSTIBLE MATERIALS, GASOLINE OR SOLVENT VAPORS.</p> <p>IF SPRAYING FLAMMABLE MATERIALS, LOCATE COMPRESSOR AT LEAST 20 FEET AWAY FROM SPRAY AREA. AN ADDITIONAL LENGTH OF HOSE MAY BE REQUIRED.</p> <p>STORE FLAMMABLE MATERIALS IN A SECURE LOCATION AWAY FROM COMPRESSOR.</p> <p>NEVER PLACE OBJECTS AGAINST OR ON TOP OF COMPRESSOR. OPERATE COMPRESSOR IN AN OPEN AREA AT LEAST 12 INCHES AWAY FROM ANY WALL OR OBSTRUCTION THAT WOULD RESTRICT THE FLOW OF FRESH AIR TO THE VENTILATION OPENINGS.</p> <p>OPERATE COMPRESSOR IN A CLEAN, DRY, WELL VENTILATED AREA. DO NOT OPERATE UNIT INDOORS OR IN ANY CONFINED AREA.</p> <p>ALWAYS REMAIN IN ATTENDANCE WITH THE PRODUCT WHEN IT IS OPERATING.</p>

RISK OF BURSTING



***AIR TANK:* THE FOLLOWING CONDITIONS COULD LEAD TO A WEAKENING OF THE TANK, AND RESULT IN A VIOLENT TANK EXPLOSION AND COULD CAUSE PROPERTY DAMAGE OR SERIOUS INJURY.**

WHAT CAN HAPPEN	HOW TO PREVENT IT
<ol style="list-style-type: none"> 1. FAILURE TO PROPERLY DRAIN CONDENSED WATER FROM THE TANK, CAUSING RUST AND THINNING OF THE STEEL TANK. 2. MODIFICATIONS OR ATTEMPTED REPAIRS TO THE TANK. 3. UNAUTHORIZED MODIFICATIONS TO THE UNLOADER VALVE, SAFETY VALVE, OR ANY OTHER COMPONENTS WHICH CONTROL TANK PRESSURE. 4. EXCESSIVE VIBRATION CAN WEAKEN THE AIR TANK AND CAUSE RUPTURE OR EXPLOSION. <p><u>ATTACHMENTS & ACCESSORIES:</u></p> <p>EXCEEDING THE PRESSURE RATING OF AIR TOOLS, SPRAY GUNS, AIR OPERATED ACCESSORIES, TIRES AND OTHER INFLATABLES CAN CAUSE THEM TO EXPLODE OR FLY APART, AND COULD RESULT IN SERIOUS INJURY.</p>	<p>DRAIN TANK DAILY OR AFTER EACH USE. IF TANK DEVELOPS A LEAK, REPLACE IT IMMEDIATELY WITH A NEW TANK OR REPLACE THE ENTIRE COMPRESSOR.</p> <p>NEVER DRILL INTO, WELD, OR MAKE ANY MODIFICATIONS TO THE TANK OR ITS ATTACHMENTS.</p> <p>THE TANK IS DESIGNED TO WITHSTAND SPECIFIC OPERATING PRESSURES. NEVER MAKE ADJUSTMENTS OR PARTS SUBSTITUTIONS TO ALTER THE FACTORY SET OPERATING PRESSURES.</p> <p>FOR ESSENTIAL CONTROL OF AIR PRESSURE, YOU MUST INSTALL A PRESSURE REGULATOR AND PRESSURE GAUGE TO THE AIR OUTLET OF YOUR COMPRESSOR. FOLLOW THE EQUIPMENT MANUFACTURERS RECOMMENDATION AND NEVER EXCEED THE MAXIMUM ALLOWABLE PRESSURE RATING OF ATTACHMENTS. NEVER USE COMPRESSOR TO INFLATE SMALL LOW-PRESSURE OBJECTS SUCH AS CHILDREN'S TOYS, FOOTBALLS, BASKETBALLS. ETC.</p>

HAZARD

RISK FROM FLYING OBJECTS

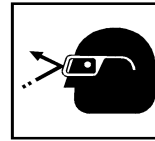

WHAT CAN HAPPEN	HOW TO PREVENT IT
<p>THE COMPRESSED AIR STREAM CAN CAUSE SOFT TISSUE DAMAGE TO EXPOSED SKIN AND CAN PROPEL DIRT, CHIPS, LOOSE PARTICLES AND SMALL OBJECTS AT HIGH SPEED, RESULTING IN PROPERTY DAMAGE OR PERSONAL INJURY.</p>	<p>ALWAYS WEAR ANSI Z87.1 APPROVED SAFETY GLASSES WITH SIDE SHIELDS WHEN USING THE COMPRESSOR.</p> <p>NEVER POINT ANY NOZZLE OR SPRAYER TOWARD ANY PART OF THE BODY OR AT OTHER PEOPLE OR ANIMALS.</p> <p>ALWAYS TURN THE COMPRESSOR OFF AND BLEED PRESSURE FROM THE AIR HOSE AND TANK BEFORE ATTEMPTING MAINTENANCE, ATTACHING TOOLS OR ACCESSORIES.</p>

RISK TO BREATHING



WHAT CAN HAPPEN	HOW TO PREVENT IT
<p>THE COMPRESSED AIR FROM YOUR COMPRESSOR IS NOT SAFE FOR BREATHING! THE AIR STREAM MAY CONTAIN CARBON MONOXIDE, TOXIC VAPORS OR SOLID PARTICLES FROM THE TANK.</p> <p>SPRAYED MATERIALS SUCH AS PAINT, PAINT SOLVENTS, PAINT REMOVER, INSECTICIDES, WEED KILLERS, CONTAIN HARMFUL VAPORS AND POISONS.</p>	<p>ALWAYS OPERATE AIR COMPRESSOR OUTSIDE IN A CLEAN, WELL VENTILATED AREA. AVOID ENCLOSED AREAS SUCH AS GARAGES, BASEMENTS, STORAGE SHEDS, WHICH LACK A STEADY EXCHANGE OF AIR. KEEP CHILDREN, PETS AND OTHERS AWAY FROM AREA OF OPERATION.</p> <p>NEVER INHALE AIR FROM THE COMPRESSOR EITHER DIRECTLY OR FROM A BREATHING DEVICE CONNECTED TO THE COMPRESSOR.</p> <p>WORK IN AN AREA WITH GOOD CROSS-VENTILATION. READ AND FOLLOW THE SAFETY INSTRUCTIONS PROVIDED ON THE LABEL OR SAFETY DATA SHEETS FOR THE MATERIAL YOU ARE SPRAYING. USE A NIOSH/MSHA APPROVED RESPIRATOR DESIGNED FOR USE WITH YOUR SPECIFIC APPLICATION.</p>

RISK OF ELECTRICAL SHOCK



WHAT CAN HAPPEN	HOW TO PREVENT IT
<p>YOUR AIR COMPRESSOR IS POWERED BY ELECTRICITY. LIKE ANY OTHER ELECTRICALLY POWERED DEVICE, IF IT IS NOT USED PROPERLY IT MAY CAUSE ELECTRIC SHOCK.</p> <p>REPAIRS ATTEMPTED BY UNQUALIFIED PERSONNEL CAN RESULT IN SERIOUS INJURY OR DEATH BY ELECTROCUTION.</p> <p>ELECTRICAL GROUNDING: FAILURE TO PROVIDE ADEQUATE GROUNDING TO THIS PRODUCT COULD RESULT IN SERIOUS INJURY OR DEATH FROM ELECTROCUTION. SEE GROUNDING INSTRUCTIONS.</p>	<p>NEVER OPERATE THE COMPRESSOR OUTDOORS WHEN IT IS RAINING OR IN WET CONDITIONS.</p> <p>NEVER OPERATE COMPRESSOR WITH COVER COMPONENTS REMOVED OR DAMAGED.</p> <p>ANY ELECTRICAL WIRING OR REPAIRS REQUIRED ON THIS PRODUCT SHOULD BE PERFORMED BY AUTHORIZED SERVICE CENTER PERSONNEL IN ACCORDANCE WITH NATIONAL AND LOCAL ELECTRICAL CODES.</p> <p>MAKE CERTAIN THAT THE ELECTRICAL CIRCUIT TO WHICH THE COMPRESSOR IS CONNECTED PROVIDES PROPER ELECTRICAL GROUNDING, CORRECT VOLTAGE AND ADEQUATE FUSE PROTECTION.</p>

HAZARD

RISK FROM MOVING PARTS

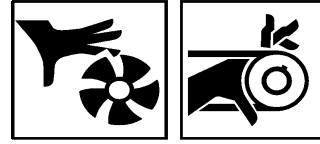

WHAT CAN HAPPEN	HOW TO PREVENT IT
<p>MOVING PARTS SUCH AS THE PULLEY, FLYWHEEL AND BELT CAN CAUSE SERIOUS INJURY IF THEY COME INTO CONTACT WITH YOU OR YOUR CLOTHING.</p> <p>ATTEMPTING TO OPERATE COMPRESSOR WITH DAMAGED OR MISSING PARTS OR ATTEMPTING TO REPAIR COMPRESSOR WITH PROTECTIVE SHROUDS REMOVED CAN EXPOSE YOU TO MOVING PARTS AND CAN RESULT IN SERIOUS INJURY.</p>	<p>NEVER OPERATE THE COMPRESSOR WITH GUARDS OR COVERS WHICH ARE DAMAGED OR REMOVED.</p> <p>ANY REPAIRS REQUIRED ON THIS PRODUCT SHOULD BE PERFORMED BY AUTHORIZED SERVICE CENTER PERSONNEL.</p>

RISK OF BURNS



WHAT CAN HAPPEN	HOW TO PREVENT IT
<p>TOUCHING EXPOSED METAL SUCH AS THE COMPRESSOR HEAD OR OUTLET TUBES, CAN RESULT IN SERIOUS BURNS.</p>	<p>NEVER TOUCH ANY EXPOSED METAL PARTS ON COMPRESSOR DURING OR IMMEDIATELY AFTER OPERATION. COMPRESSOR WILL REMAIN HOT FOR SEVERAL MINUTES AFTER OPERATION.</p> <p>DO NOT REACH AROUND PROTECTIVE SHROUDS OR ATTEMPT MAINTENANCE UNTIL UNIT HAS BEEN ALLOWED TO COOL.</p>

RISK OF FALLING

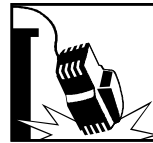

WHAT CAN HAPPEN	HOW TO PREVENT IT
<p>A PORTABLE COMPRESSOR CAN FALL FROM A TABLE, WORKBENCH OR ROOF CAUSING DAMAGE TO THE COMPRESSOR AND COULD RESULT IN SERIOUS INJURY OR DEATH TO THE OPERATOR.</p>	<p>ALWAYS OPERATE COMPRESSOR IN A STABLE SECURE POSITION TO PREVENT ACCIDENTAL MOVEMENT OF THE UNIT. NEVER OPERATE COMPRESSOR ON A ROOF OR OTHER ELEVATED POSITION. USE ADDITIONAL AIR HOSE TO REACH HIGH LOCATIONS.</p>

RISK OF PROPERTY DAMAGE WHEN TRANSPORTING COMPRESSOR (Fire, Inhalation, Damage to Vehicle Surfaces)



WHAT CAN HAPPEN	HOW TO PREVENT IT
<p>OIL CAN LEAK OR SPILL AND COULD RESULT IN FIRE OR BREATHING HAZARD, SERIOUS INJURY OR DEATH CAN RESULT. OIL LEAKS WILL DAMAGE CARPET, PAINT OR OTHER SURFACES IN VEHICLES OR TRAILERS.</p>	<p>ALWAYS PLACE COMPRESSOR ON A PROTECTIVE MAT WHEN TRANSPORTING TO PROTECT AGAINST DAMAGE TO VEHICLE FROM LEAKS. REMOVE COMPRESSOR FROM VEHICLE IMMEDIATELY UPON ARRIVAL AT YOUR DESTINATION.</p>

SPECIFICATIONS

Refer to cover page for the specifications of your compressor. Use only a fuse or circuit breaker that is the same rating as the branch circuit the air compressor is operated on. If the compressor is connected to a circuit protected by fuses, use dual element time delay fuses, as noted in specification chart.

⚠ CAUTION

Improper electrical installation of this product may void its warranty and your fire insurance. Have circuit wiring performed by qualified personnel such as a licensed electrician who is familiar with the current national electric code and any prevailing local electrical codes.

GLOSSARY

CFM: Cubic feet per minute.

SCFM: Standard cubic feet per minute; a unit of measure of air delivery.

PSIG: Pounds per square inch gauge; a unit of measure of pressure.

ASME: American Society of Mechanical Engineers; made, tested, inspected and registered to meet the standards of the ASME.

California Code: Unit may comply with California Code 462 (l) (2)/(M) (2). Specification/Model Label is on the side of the tank on units that comply with California Code.

Cut-In Pressure: While the motor is off, air tank pressure drops as you continue to use your accessory. When the tank pressure drops to a certain low level the motor will restart automatically. The low pressure at which the motor automatically re-starts is called "cut-in pressure."

Cut-Out Pressure: When you turn on your air compressor and it begins to run, air pressure in the air tank begins to build. It builds to a certain high pressure before the motor automatically shuts off - protecting your air tank from pressure higher than its capacity. The high pressure at which the motor shuts off is called "cut-out pressure."

To Lock Out Power: Place a lock on the line power switch so no one else can turn on the power.

DUTY CYCLE

All DeVilbiss Air Power manufactured air compressors should be operated on not more than a 50% duty cycle. This means an air compressor that pumps more than 50% of one hour, is considered misuse, because the air

compressor is undersized for the required air demand. Maximum compressor pumping time per hour is 30 minutes.

GENERAL INFORMATION

You have purchased a complete compressor outfit consisting of an air compressor, air tank, electric motor, and associated controls and instruments. The outfit you have selected is a stationary model and contains a two stage air compressor pump.

Your new compressor outfit can be used for operating paint sprayers, air tools, grease guns, air brushes, caulking guns, sandblasters, inflating tires, etc.

An air pressure regulator is usually necessary for most applications. An air line filter is normally required for removal of moisture and oil vapor in compressed air when a paint spray gun is used.

An in-line lubricator is often required for air tools to prolong tool life.

Separate air transformers which combine the functions of air regulation and/or moisture and dirt removal should be used where applicable.

A regularly scheduled program of preventive maintenance will help provide the long life that has been designed into your compressor outfit. Before operating or performing any maintenance on your compressor, refer to this manual. To keep your compressor in good working order, refer to these publications often and perform preventive maintenance steps as recommended.

ON-RECEIPT INSPECTION

Each air compressor outfit is carefully checked before shipment. With improper handling, damage may result in transit and cause problems in compressor operation.

Immediately upon arrival, check equipment for both concealed and visible damages to avoid expenses being incurred to correct such problems. This should be done regardless of any visible signs of damage to the shipping container. Report any damages to carrier and arrange for inspection of goods immediately.

For the location or a listing of the nearest DeVilbiss Air Power Authorized Warranty Service Center, call our toll free number at 1-800-888-2468.

DESCRIPTION OF OPERATION

Drain Valve: At the base of the air tank to drain condensation at the end of each use.

ON/AUTO-OFF Switch: Turn this switch ON to provide automatic power to the pressure switch and OFF to remove power.

Air Intake Filter: This filter is designed to clean air coming into the pump. This filter must always be clean and ventilation openings free from obstructions. See "Maintenance".

Air Compressor Pump: In two stage compressors, air is first compressed to an intermediate pressure in the large bore cylinder, and after passing through an inter-cooler, the air is further compressed to a higher pressure in the smaller bore cylinder. This process continues until the air tank pressure reaches the factory set cutoff pressure. At that point the pressure switch shuts the electric motor off.

Check Valve: When the air compressor is operating, the check valve is "open", allowing compressed air to enter the air tank. When the air compressor reaches "cut-out" pressure, the check valve "closes", allowing air pressure to remain inside the air tank.

Pressure Release Valve: The pressure release valve located on the side of the pressure switch, is designed to automatically release compressed air from the compressor head and the outlet tube when the air compressor reaches "cut-out" pressure or is shut off. If the air is not released, the motor will try to start, but will be unable to. The pressure release valve allows the motor

to restart freely. When the motor stops running, air will be heard escaping from the valve for a few seconds. No air should be heard leaking when the motor is running.

Pressure Switch: The pressure switch automatically starts the motor when the air tank pressure drops below the factory set "cut-in" pressure. It stops the motor when the air tank pressure reaches the factory set "cut-out" pressure.

Shut-off Valve: Turn the knob counterclockwise to open the valve and clockwise to close.

Air Tank Safety Valve: If the pressure switch does not shut off the air compressor at its cut-out pressure setting, the safety valve will protect against high pressure by "popping off" at its factory set pressure (slightly higher than the pressure switch cut-out setting).

Aftercooler Safety Valve: On two stage compressor units, safety valve is provided to prevent over-pressurization of the aftercooler. The valve will protect the aftercooler by "popping off" at its factory set pressure.

Regulator: An air pressure regulator or a separate air transformer which combines the functions of air regulation and/or moisture and dirt removal is recommended for most applications.

Tank Pressure Gauge: The tank pressure gauge indicates the reserve air pressure in the tank. On outfits with no pressure regulator, this is also the pressure available at the air outlet.

INSTALLATION AND BREAK-IN PROCEDURES

Location of the Air Compressor

⚠ WARNING

THE PUMP ASSEMBLY DOES NOT PROVIDE ADEQUATE STABILITY OR SUPPORT FOR LIFTING THE UNIT. IF THE OUTFIT MUST BE MOVED, USE THE TANK FOR LIFTING.

This compressor should be permanently mounted in place on a level floor. Operate the air compressor in a clean, dry and well ventilated area. The air intake filter must be kept clear of obstructions which could reduce air delivery of the air compressor. The air compressor should be located at least 12" away from walls or other obstructions that could interfere with the flow of air through the fan bladed flywheel. The air compressor crankcase and head are designed with fins to provide proper cooling.

The flywheel side of the outfit should be placed toward the wall and protected with a totally enclosed belt guard. In no case should the flywheel be closer than 12 to 18 inches from the wall or other obstruction that will interfere with the flow of air through the fan bladed flywheel. The area should allow space on all sides for air circulation and for ease of normal maintenance. Keep the outfit away from areas which have dirt, vapor and volatile fumes in the atmosphere which may clog and gum the intake filter and valves, causing inefficient operation. Where this is not practical a remote air intake is recommended.

Note

Where a remote air intake is used, enlarge the size of the air intake piping by one pipe size for each 10 feet of length.

If humidity is high, an air filter can be installed to remove excessive moisture. Closely follow instructions packaged with the filter for proper installation. It must be installed as close as possible to the accessory.

The air compressor should be as near to air outlets as possible in order to avoid long pipe lines. Do not place the air compressor where heat is excessive.

Air Compressor Anchoring Methods

⚠ WARNING

VIBRATION CAN WEAKEN THE AIR TANK AND CAUSE AN EXPLOSION. THE COMPRESSOR MUST BE PROPERLY MOUNTED AS ILLUSTRATED BELOW.

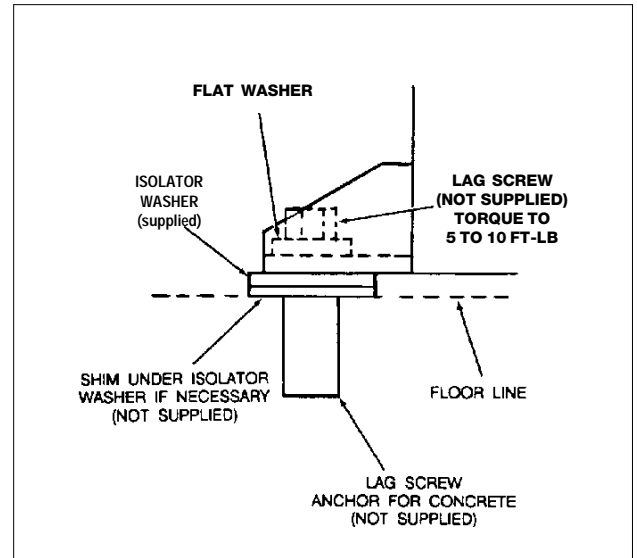

Anchoring of Horizontal Unit

Horizontal Units

Horizontal air compressors must be bolted to the floor. Bolting holes are provided in the base feet. Mount the air compressor on a solid, level foundation. Support compressor weight evenly on all four feet. Solid shims may be used if necessary.

INSTALLATION AND BREAK-IN PROCEDURES

Wiring Instructions

If your compressor unit is not equipped with a plug-in type power cord, perform electrical wiring according to the following instructions:

⚠ WARNING

IMPROPER ELECTRICAL GROUNDING CAN RESULT IN A RISK OF ELECTRICAL SHOCK. WIRING SHOULD BE DONE BY A LICENSED ELECTRICIAN IN ACCORDANCE WITH NATIONAL AND LOCAL CODES AND ORDINANCES.

Install the compressor outfit as close to the main power supply as possible. This practice will avoid using long lengths of electrical wiring for the power supply which can cause power loss to the motor. When connecting wires make sure that:

1. The amperage rating of the electrical box is adequate. Refer to the Specification Chart (cover page) for your air compressor outfit.

2. The supply line has the same electrical characteristics (voltage, cycle, and phase) as motor.

Wiring must be such that full motor nameplate voltage plus or minus 10%, is available at the motor terminals during starting. Refer to local codes for recommended wire sizes for correct wire size and maximum wire run; undersize wire causes high amp draw and overheating to the motor.

⚠ CAUTION

Electrical wiring must be located away from hot surfaces such as the compressor head, compressor cylinder, or compressor outlet tube.

Voltage and Circuit Protection

Refer to The Specification Chart for the voltage and circuit protection requirements of your compressor. Use only a fuse or circuit breaker that is the same rating as the branch circuit the air compressor is operated on. If the compressor is connected to a circuit protected by fuses, use only dual element time delay fuses. See Specification Chart.

Wiring of Compressor Units

Typical Wiring of Compressor Units With more than 80 Gallons Capacity

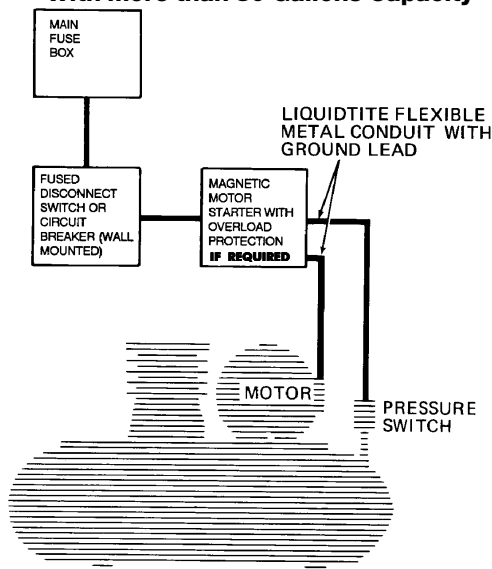

NOTE: THESE OUTFITS DO NOT INCLUDE ANY WIRING BECAUSE OF VARIOUS INSTALLATION REQUIREMENTS.

Typical schematic subject to all changes as dictated by local electrical codes and authorities.

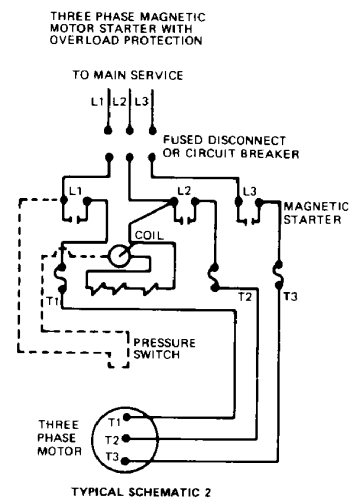

INSTALLATION AND BREAK-IN PROCEDURES

Air Filter Installation

To install air filter:

Insert threaded end of the air filter assembly into elbow and tighten until snug.

⚠ CAUTION

Do not operate compressor without air filter assembly installed as this will cause damage to the compressor.

Break-In Procedures

⚠ CAUTION

Serious damage may result if the following break-in instructions are not closely followed.

The Break-In Procedure is required when:

- A. New compressor is put into service.
- B. Check valve is replaced
- C. New pump is installed on tank.

1. Recheck compressor wiring. Make sure wires are secure at all terminal connections. Free all contacts of loose wire cuttings, etc.
2. Open the air outlet valve fully to permit air to escape and prevent air pressure build-up in the tank during the break-in period.
3. Position the fuse disconnect or circuit breaker to the ON position and, if equipped, turn the ON/AUTO-OFF switch on the pressure switch to the ON position.
4. Run the compressor for 30 minutes. Make sure the air outlet, or globe valve, is open and there is no tank pressure build-up.
5. Check for excessive vibration and noise. Adjust air compressor belt guard as necessary to eliminate chatter. Re-adjust or shim the air compressor feet, if necessary, for proper level.
6. Close the outlet valve and let air compressor pump up to "cut-out pressure". Turn the air compressor off and check oil level. Add oil if necessary. Connect air hose to air outlet adapter.
7. Check all air line fittings and connections/piping for air leaks by applying a soap solution. Correct as necessary. Even minor leaks can cause this air compressor to overwork, resulting in premature breakdown or inadequate performance.

Additional Regulators and Controls

Since the air tank pressure is usually greater than that which is needed, a separate regulator is usually employed to control the air pressure ahead of any individual air driven device.

Separate air transformers that combine the functions of air regulation and moisture and dirt removal should be used where applicable.

Lubrication and Oil

⚠ CAUTION

Multi-viscosity motor oils like 10W30, should not be used in an air compressor. They leave carbon deposits on critical components, thus reducing performance and compressor life. Use air compressor oil only. See Maintenance for oil recommendations.

⚠ CAUTION

Compressors are shipped without oil. A small amount of oil may be present in the pump upon receipt of the air compressor. This is due to plant testing and does not mean that the pump contains oil. Do not attempt to operate in order to check wiring or for any reason without first adding oil to the crankcase. Serious damage to the pump can result from even very limited use without oil. Fill crankcase with recommended oil before operating.

Remove the oil fill plug and fill the crankcase with recommended oil. Refer to the Service Instructions in this manual for the specific oil recommended for use in your compressor unit. Replace the oil fill plug. Always fill to middle of sight glass.

INSTALLATION AND BREAK-IN PROCEDURES

Piping

CAUTION

Plastic or PVC pipe is not designed for use with compressed air. Regardless of its indicated pressure rating, plastic pipe can burst from air pressure. Use only metal pipe for air distribution lines.

Note

Where a remote air intake is used, enlarge the size of the air intake piping by one pipe size for each 10 feet of length.

A typical compressed air distribution system as shown below should be of sufficient pipe size to keep the pressure drop between the supply and point of use to a minimum. All pipes and fittings used must be certified safe for the pressures involved. Pipe thread sealant must be used on all threads, and all joints are to be made up tight, since small leaks in the piping system are the largest single cause of high operating costs.

All piping should be sloped to an accessible drain point and all outlets should be taken from the top of the main distribution air line so that moisture cannot enter the outlet.

The main distribution air line should not be smaller than the compressor air discharge valve outlet. A smaller line will restrict the flow of air. If piping is over 100 feet long, or if required air flow will exceed 15 SCFM, use 3/4" piping.

Note

For underground installation, bury air lines below the frost line and avoid pockets where condensation can gather and freeze. Apply pressure before underground lines are covered to make sure all pipe joints are free from leaks.

It is recommended that a flexible coupling be installed between the air discharge valve outlet and main air distribution line to allow for vibration.

To remove dirt, oil and water, install a separator in the main distribution line. Install separator a minimum of 5 to 6 feet from compressor to allow the air to cool to room temperature before passing through the separator. Additional separators or filters may be used depending on the application.

Liquid water occurs naturally in air lines as a result of compression. Moisture vapor in ambient air is concentrated when pressurized and condenses when cooled in downstream air piping. Compressed air dryers reduce the water vapor concentration and prevent liquid water formation in compressed air lines. Dryers are a necessary companion to filters, aftercoolers, and automatic drains for improving the productivity of compressed air systems.

Water and water vapor removal increases the efficiency of air operated equipment, reduces contamination and rusting, increases the service life of pneumatic equipment and tools, prevents air line freeze-ups, and reduces product rejects. The use of dryers and filters are recommended when these moisture related problems are reported to our factory or distributor service department.

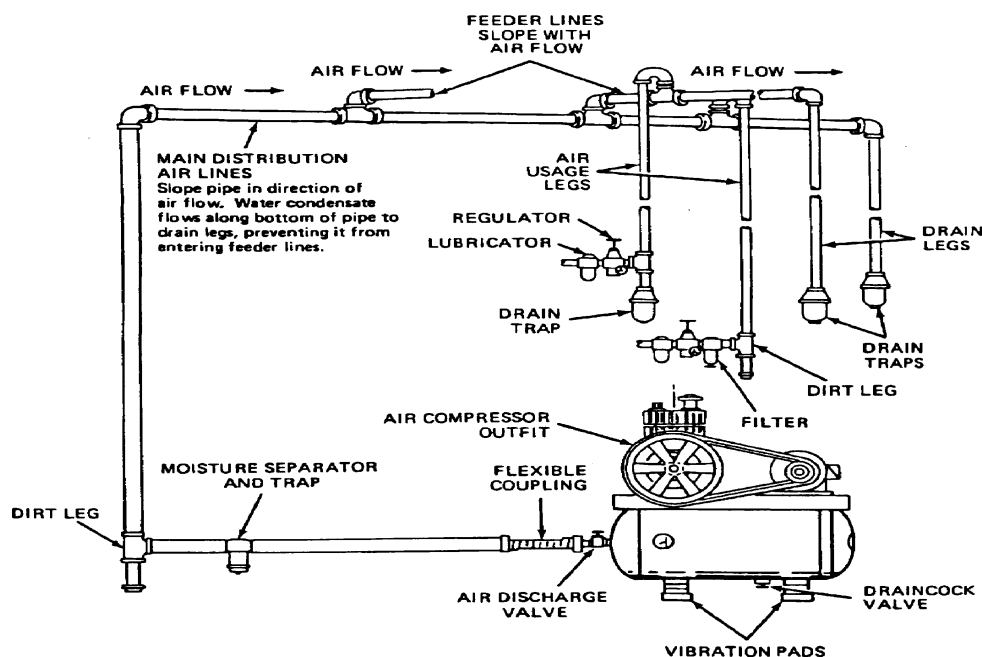

Typical Compressed Air Distribution System

OPERATING PROCEDURES

1. Before attaching an air hose or accessory, make sure the outlet valve is in the closed position. On units equipped with a pressure switch lever make sure the switch is in the OFF position.

⚠ CAUTION

Compressed air from the outfit may contain water condensation and oil mist. Do not spray unfiltered air at an item that could be damaged by moisture or oil mist. Some air operated tools or devices may require filtered air. Read instructions for air tool or device.

2. Attach regulator, hose and accessory. On models without an air pressure regulator, one must be installed before using accessories.

⚠ WARNING

TOO MUCH AIR PRESSURE CAUSES A HAZARDOUS RISK OF BURSTING. CHECK THE MANUFACTURER'S MAXIMUM PRESSURE RATING FOR AIR TOOLS AND ACCESSORIES. THE REGULATOR OUTLET PRESSURE MUST NEVER EXCEED THE MAXIMUM PRESSURE RATING.

3. Turn the compressor on and allow tank pressure to build. On units equipped with a pressure switch lever, place the switch in the ON-AUTO position. The motor will stop when tank pressure reaches "cut-out pressure".
4. Open the outlet valve.
5. If an air pressure regulator is in use, open the regulator by turning it clockwise. Adjust the regulator to the correct pressure setting. Your outfit is ready for use.

When You Are Finished:

6. Turn the compressor unit off.
7. Turn the regulator counterclockwise and set the outlet pressure to zero.
8. Remove the air tool or accessory.
9. Open the regulator and allow the air to slowly bleed from the tank. Close the regulator when tank pressure is approximately 20 psi.
10. Open the drain cock valve underneath the tank and drain water from air tank. Collect the water in a suitable container. Continue operating unit until all moisture is removed from the air tank.

⚠ WARNING

DRAIN TANK DAILY. WATER WILL CONDENSE IN THE AIR TANK. IF NOT DRAINED, THE WATER WILL CORRODE AND WEAKEN THE AIR TANK, CAUSING A RISK OF AIR TANK RUPTURE. THE AIR TANK MUST BE DRAINED PROPERLY.

11. After the water has been drained, close the drain cock.
 - if the compressor is under continuous use - drain at least once each day.
 - if the compressor is only used occasionally - drain after each use.

Note

If drain cock valve is clogged, release air pressure in air tank. The drain cock valve can then be removed, cleaned and reinstalled.

MAINTENANCE

⚠ WARNING

UNIT CYCLES AUTOMATICALLY WHEN POWER IS ON. DURING MAINTENANCE, YOU COULD BE EXPOSED TO VOLTAGE SOURCES, COMPRESSED AIR OR MOVING PARTS. PERSONAL INJURIES CAN OCCUR. DISCONNECT POWER SOURCE AND BLEED OFF ALL AIR TANK PRESSURE BEFORE DOING ANY MAINTENANCE OR REPAIR. NEVER OPERATE THE UNIT WITH THE BELT GUARD REMOVED.

To ensure efficient operation and longer life of the air compressor outfit, a routine maintenance schedule should be prepared and followed. The following routine maintenance schedule is geared to an outfit in a normal working environment operating on a daily basis. If necessary, the schedule should be modified to suit the conditions under which your compressor is used. The modifications will depend upon the hours of operation and the working environment. Compressor outfits in an extremely dirty and/or hostile environment will require a greater frequency of all maintenance checks.

A clean air compressor runs cooler and provides longer service. Clean or blow off fins and any other parts of the air compressor that collect dust or dirt. Do not place rags, containers or other material on or against the ventilation openings in the belt guard. Adequate ventilation is necessary to maintain proper air compressor operating temperature.

Routine Maintenance Schedule

Every 8 Hours of Operation

1. Check oil level. Add if necessary.
2. Drain water from the air tank, any moisture separators or transformers.

⚠ CAUTION

Overfilling with oil will cause premature compressor failure. Do not overfill.

3. Check for any unusual noise and/or vibration.
4. Manually check all safety valves to make sure they are operating properly.
5. Inspect for oil leaks and repair any leaks found.
6. Clean and inspect the air intake filter; replace if necessary.

Every 40 Hours of Operation

1. Inspect condition of drive belt; replace if necessary.

First 100 Hours of Operation

1. Drain and refill compressor crankcase with clean oil. Refer to Service Instructions for recommended oils.
2. Increase frequency of oil changes if humidity or operating conditions are extreme.

Every 160 Hours of Operation

1. Check drive belt tension; adjust if necessary. (Refer to Service Instructions in this manual.)
2. Inspect air lines and fittings for leaks; correct as necessary.
3. Check the alignment of the motor pulley to the fly wheel. If necessary, align to within 1/32 inch on centerline.

Every 300 Hours of Operation

1. Drain and refill compressor crankcase with clean oil. Refer to Service Instructions for recommended oils.
2. Increase frequency of oil changes if humidity or operating conditions are extreme.

Each Year of Operation (2000 Hours or if a Problem is Suspected)

Check condition of air compressor pump intake and exhaust valves. Replace if damaged or worn out.

SERVICE INSTRUCTIONS

Air Filter - Inspection and Replacement

NOTE

Keep the air filter clean at all times. Do not operate the compressor with the air filter removed.

A dirty air filter will not allow the compressor to operate at full capacity. Before you use the compressor, check the air filter to be sure it is clean. If it is dirty, replace it with a new filter.

Oil - Checking and Changing

CAUTION

Overfilling with oil will cause premature compressor failure. Do not overfill.

1. Check oil level in compressor crankcase before each use. The oil level should be to the middle of the oil sight glass.
2. Replace the oil after initial 100 hours of operation - thereafter, every 300 hours of operation.
3. Remove the oil fill and drain plugs. Collect the oil in a suitable container.
4. Replace the oil drain plug and refill the crankcase with recommended oil. Always fill to middle of sight glass.

Note

It is important to maintain the proper oil level. A low oil level reduces proper cylinder wall lubrication and increases ring wear.

5. Replace the oil fill plug.
6. Start the compressor outfit and run for several minutes. Shut the compressor down and check the oil level. If necessary, add more oil.

Oil Chart

Room or Ambient Temperature	Oil Weight	Type
Cold Climates - 10° F	20 Wt.	Reciprocating Non-detergent petroleum based compressor rated or better oil
Moderate Climates - 30° to 80° F	30 Wt.	
Hot Climates - 80° F	40 Wt.	

A compressor grade **non-detergent** oil should be used. Most automotive detergent oils cause excessive carbon buildup and should not be used. Please note that all units run at a constant speed (not start and stop) and should be lubricated by Rarus 847, Shell turbo 100, or Anderol synthetic compressor oil. **Do not** use synthetic oil for the first 300 hours. All units should be broken in on petroleum based oil.

Check Valve - Inspection and Replacement

Remove and inspect the check valve at least once a year or more often if the compressor is heavily used. Moisture and other contaminants in the hot compressed air will cause an accumulation of a carbon-like residue on the working parts. If the valve has heavy carbon build-up, it should be replaced. Use the following procedure to inspect, clean or replace the check valve.

1. Turn compressor off and disconnect or lock out power source.
2. Release air pressure from the air tank.
3. Loosen the top and bottom tube nuts and remove the outlet tube.
4. Loosen pressure release tube nuts, disconnect from check valve and move tube aside.
5. Unscrew the check valve with a wrench.

SERVICE INSTRUCTIONS

6. Check that the valve disc moves freely and that the spring holds the disc in the upper, closed position. The check valve may be cleaned with a solvent.
7. Apply sealant to the check valve threads. Reinstall the check valve. Do not overtighten.
8. Replace the outlet tube and tighten top and bottom nuts. Do not overtighten.
9. Replace the pressure release tube and tighten nuts. Do not overtighten.

Safety Valve - Inspection and Replacement

⚠ WARNING

IF THE SAFETY VALVE DOES NOT WORK PROPERLY, OVER-PRESSURIZATION MAY OCCUR, CAUSING AIR TANK RUPTURE OR EXPLOSION. OCCASIONALLY PULL THE RING ON THE SAFETY VALVE TO MAKE SURE THAT THE SAFETY VALVE OPERATES FREELY. IF THE VALVE IS STUCK OR DOES NOT OPERATE SMOOTHLY, IT MUST BE REPLACED WITH A VALVE HAVING THE SAME PRESSURE RATING.

The safety valve is set at the factory to a pressure approximately 15 pounds higher than the rated pressure of the outfit. If the pressure switch malfunctions and does not shut off the motor automatically at maximum tank pressure, the safety valve will protect the air tank against excessive air pressure by popping off at its preset pressure.

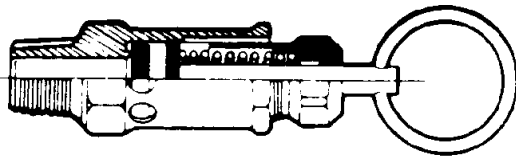

Safety Valve

⚠ WARNING

SERIOUS INJURY OR DAMAGE MAY OCCUR IF PARTS OF THE BODY OR LOOSE ITEMS GET CAUGHT IN MOVING PARTS. NEVER OPERATE THE OUTFIT WITH THE BELT GUARD REMOVED. THE BELT GUARD SHOULD BE REMOVED ONLY WHEN THE COMPRESSOR POWER IS DISCONNECTED.

Adjusting Belt Tension

Adjust belt tension as described below.

For compressors with a motor slide mount, adjust belt tension as follows:

1. Slide motor away from compressor until desired tension is obtained.

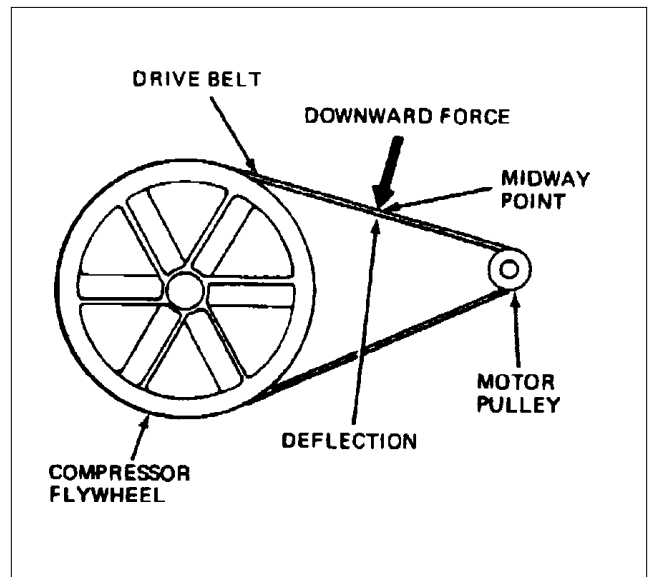

On two stage compressors, the belt should deflect 1/2" at midway between the pulley and the flywheel.

2. Tighten two outside cap screws enough to hold the motor in place for checking pulley and flywheel alignment.
3. Tighten all four mounting screws to 20-25 ft.-lbs.

SERVICE INSTRUCTIONS

Motor Pulley and Flywheel Alignment

1. Remove outer beltguard - To remove, loosen and remove beltguard screws located at top of beltguard. Insert a flat bladed screwdriver and pry beltguard apart.
2. Place a straight edge along the outside face of the compressor flywheel to check alignment of V-belt grooves. (See figure below for proper alignment.)
3. If the belt grooves aren't aligned, continue with step 4 of this procedure. If the belt grooves are aligned, continue with step 6 of this procedure.
4. Loosen pulley set screw and adjust pulley until it is in proper alignment.
5. Tighten pulley set screw to 145-165 in.-lbs.
6. Reinstall belt guard.

Additional Service

Disassembly or service of the air compressor beyond what is covered in this manual is not recommended.

If additional service is required, contact your nearest Authorized Warranty Service Center.

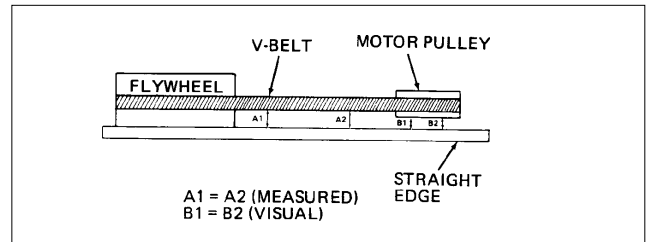

STORAGE OF COMPRESSOR OUTFIT

1. Review the Maintenance section on the preceding pages and perform scheduled maintenance as necessary. Drain the water from the air tank.
2. Turn compressor off and disconnect or lock out power source.
3. Remove any air tool or accessory.
4. Protect the electrical cord and/or air hose from damage (such as being stepped on or run over).
5. Store the compressor in a clean and dry location.

TROUBLESHOOTING GUIDE

⚠ WARNING

PERFORMING REPAIRS MAY EXPOSE VOLTAGE SOURCES, MOVING PARTS OR COMPRESSED AIR SOURCES. PERSONAL INJURY MAY OCCUR. PRIOR TO ATTEMPTING ANY REPAIRS, DISCONNECT POWER SOURCE FROM THE COMPRESSOR AND BLEED OFF ALL TANK AIR PRESSURE.

PROBLEM	CAUSE	CORRECTION
Excessive tank pressure - safety valve pops off (units with ON-AUTO switch).	Pressure switch does not shut off motor when compressor reaches "cut-out" pressure. Pressure switch "cut-out" too high. Incorrect wiring connections.	Move the pressure switch lever to the "OFF" position. If the outfit doesn't shut off, and the electrical contacts are welded together, replace the pressure switch. Contact Service Center to check and adjust, or replace switch. See "Wiring of Compressor Units".
Excessive tank pressure - safety valve pops off (units without ON-AUTO switch).	Pressure switch does not shut off motor when compressor reaches "cut-out pressure". Incorrect wiring connections.	Pressure switch must be replaced. See "Wiring of Compressor Units".
Air leaks at fittings or hose.	Tube fittings are not tight enough.	Tighten fittings where air can be heard escaping. Check fittings with soapy water solution. DO NOT OVER-TIGHTEN.
Air leaks at or inside check valve.	Defective or dirty check valve.	A defective check valve results in a constant air leak at the pressure release valve when there is pressure in the tank and the compressor is shut off. Remove and clean or replace check valve. DO NOT OVER-TIGHTEN.
Air leaks at pressure switch release valve during running.	Defective pressure switch release valve.	Remove and replace the release valve.
Continuous air relieving from pressure switch release valve after shut off.	Defective check valve.	See "Air Leak at Check Valve."
Air leaks in air tank or at air tank welds.	Defective air tank.	Air tank must be replaced. ⚠ WARNING DO NOT DRILL INTO, WELD, OR OTHERWISE MODIFY AIR TANK. IT WILL WEAKEN. THE TANK CAN RUPTURE OR EXPLODE.
Air leak from safety valves.	Possible defect in safety valves.	Operate safety valves manually by pulling on ring. If a valve still leaks, it should be replaced.
Squealing sound.	Loose belt. There is no oil in the compressor.	Adjust belt tension. (See Belt Replacement.) Add oil. (See Oil-Checking and Changing)

TROUBLESHOOTING GUIDE

PROBLEM	CAUSE	CORRECTION
Motor will not run.	<p>Motor overload protection switch has tripped.</p> <p>Tank pressure exceeds pressure switch "cut-in pressure".</p> <p>Check valve stuck open.</p> <p>Loose electrical connections.</p> <p>Possible defective capacitor.</p> <p>Paint spray on internal motor parts.</p> <p>Possible defective motor.</p> <p>Fuse blown, circuit breaker tripped.</p> <p>Pressure release valve on pressure switch has not unloaded head pressure.</p>	<p>Let motor cool off for 10-15 minutes and overload protection switch will reset automatically. If the overload still trips, check for defective capacitor.</p> <p>Motor will start automatically when tank pressure drops below "cut-in pressure" of pressure switch.</p> <p>Remove and clean or replace. DO NOT OVERTIGHTEN.</p> <p>Check wiring connection inside pressure switch and motor terminal box area.</p> <p>Contact Service Center for inspection or replacement if necessary.</p> <p>Have checked by Service Center. Do not operate the compressor in the spray area. See Flammable Vapor Warning.</p> <p>Have checked by a local Service Center.</p> <ol style="list-style-type: none"> 1. Check fuse box for blown fuse and replace if necessary. Reset circuit breaker. Do not use a fuse or circuit breaker with higher rating than that specified for your particular branch circuit. 2. Check for proper fuse; only dual element time delay fuses are acceptable. Use only time delay fuses. Time delay fuses should be marked "D" in Canada and "T" in the US. 3. Check for low voltage conditions. 4. Remove check valve and clean or replace if it is stuck open or closed. 5. Disconnect the other electrical appliances from circuit or operate the compressor on its own branch circuit. <p>On an on/auto pressure switch equipped with a pressure relief valve, bleed the line by pushing the pressure switch to the OFF position. If valve does not open, bend the lever until it does. If valve still fails to bleed, replace the valve assembly.</p>
Excessive belt wear.	<p>Loose belt/tight belt.</p> <p>Loose pulley.</p>	<p>Adjust belt tension. (See Belt Replacement.)</p> <p>Check for worn keyway or pulley bore. Also check for bent motor shaft. Replace parts if necessary.</p>
Compressor is not supplying enough air to operate accessories.	<p>Prolonged excessive use of air.</p> <p>Compressor is not large enough for air requirement.</p> <p>Restricted air intake filter.</p>	<p>Decrease amount of air usage.</p> <p>Check the accessory air requirement. If it is higher than the CFM or pressure supplied by your air compressor, you need a larger compressor.</p> <p>Clean or replace air intake filter. Do not operate the compressor in the paint spray area.</p>

TROUBLESHOOTING GUIDE

PROBLEM	CAUSE	CORRECTION
Compressor is not supplying enough air to operate accessories. (Continued)	Loose belt. Hole in hose. Check valve restricted. Air leaks.	Adjust belt tension. Check and replace if required. Remove and clean or replace. Tighten fittings. (See "Air Leaks" section of "Troubleshooting Guide".)
Knocking noise.	Defective check valve. Loose pulley. Low oil level. Loose flywheel. Loose compressor mounting screws. Belt too tight/too loose. Carbon build-up.	Remove and clean or replace. Tighten pulley set screw, 145 to 165 in.-lbs. Maintain prescribed oil level. Add oil. Tighten screw, 33 to 37 ft.-lbs. Check screws. Tighten as required. Adjust belt tension. (See Belt Replacement.) Remove the head. Clean the valves and the top of the piston. (Be sure carbon does not fall into the cylinder.) Reassemble using new gaskets and torque screws, 117-207 ft.-lbs.
Excessive oil consumption.	Restricted air intake. Compressor overworked. Poor quality oil.	Replace the air intake. Reduce air consumption or add another air compressor to take up some of the load. Drain pump and replace with correct oil. Refer to Lubrication and Oil Section.
Compressor overheating.	The compressor is overworked. The check valve is restricted. Dirty compressor. High ambient temperature.	Reduce air consumption or add another air compressor to take up some of the load. Inspect the check valve. Clean if necessary. Clean the compressor thoroughly. Use remote air intake.
Motor overheating.	Incorrect oil, low oil. Compressor starting against load. Low voltage. Pressure switch set beyond factory setting. Belt too tight. Compressor valves have excessive carbon deposits build-up; restricted check valve.	See oil recommendation under Maintenance. Dirty or defective check valve. Provide correct voltage. Consult local power company or electrician. Do not set switch beyond maximum for which outfit was designed as noted on nameplate. Adjust for proper tension. Clean or replace compressor valves or check valve.

TROUBLESHOOTING GUIDE

PROBLEM	CAUSE	CORRECTION
<p>Motor overheating. (Continued)</p>	<p>Too many motor starts per hour.</p> <p>Improper wiring gauge. Incorrect voltage.</p>	<p>Consult Service Center.</p> <p>Check electrical hookup and installation data or consult electrician.</p> <p style="text-align: center;">NOTE</p> <p>Current style electric motors run relatively hot under normal operating conditions, with reasonable compressor loading. This condition is normal and no adjustment is necessary.</p> <p>Under normal operating conditions, the motor amperage draw will not exceed the nameplate amperage rating, plus the service factor, as it appears on the electric motor. If a condition of sustained high amperage exists, refer to service checks above and/or consult electrician. If cause cannot be isolated by an electrician, consult with Service Center for additional assistance.</p>
<p>Water in pump crankcase; oil appears milky in color.</p>	<p>Humid operating conditions.</p> <p>Unit not reaching proper operating temperature because the compressor runs infrequently and is oversized for the air requirement.</p>	<p>Relocate compressor outfit, or change oil frequently.</p> <p>Consult Service Center.</p>
<p>Liquid water or moisture in air lines.</p>	<p>Condensation forms in air lines when the warm compressed air coming from the air tank starts to cool down as it travels through the air lines.</p>	<p>Install compressed air dryer sized for the flow and dryness level required.</p>

COMPRESSOR DIAGRAM

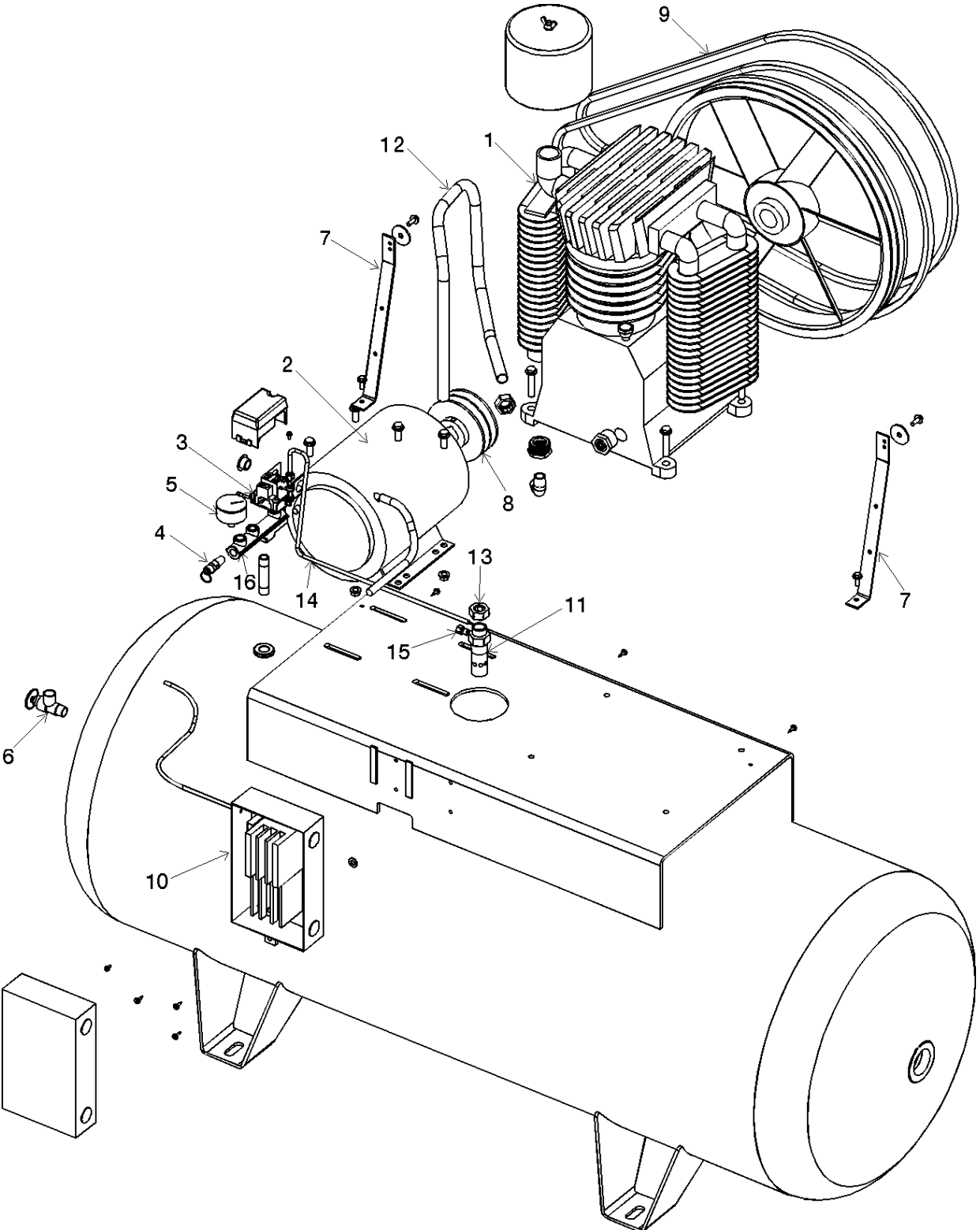

COMPRESSOR PARTS LIST

<u>Key No.</u>	<u>Part Number</u>	<u>Description</u>
1	Z-BAL-T59S	PUMP ASSEMBLY
2	Z-MO-9082	MOTOR
3	Z-D20596	PRESSURE SWITCH ASSEMBLY
4	TIA-4200	SAFETY VALVE
5	Z-GA-360	PRESSURE GAUGE
6	SSV-6-B	BALL VALVE
7	AC-0485	BELTGUARD BRACKET (2)
8	PU-2906	MOTOR PULLEY
9	BT-316	BELT (2)
10	AC-0478	CONTACTOR BOX
11	AC-0465	CHECK VALVE
12	AC-0582	3/4" OUTLET TUBE
13	SSP-7815	3/4" NUT/SLEEVE ASSEMBLY (2)
14	AC-0459	1/4" PRESSURE RELIEF TUBE
15	SSP-7811	1/4" NUT/SLEEVE ASSEMBLY
16	CAC-95	MANIFOLD

Part Not Shown

SSF-8131	BELTGUARD NUT (2)
D23000	DRAIN VALVE
AC-0460-1	INSIDE BELTGUARD
AC-0461	OUTSIDE BELTGUARD
SSF-953-ZN	BELT GUARD SCREW (2)

COMPRESSOR PUMP DIAGRAM

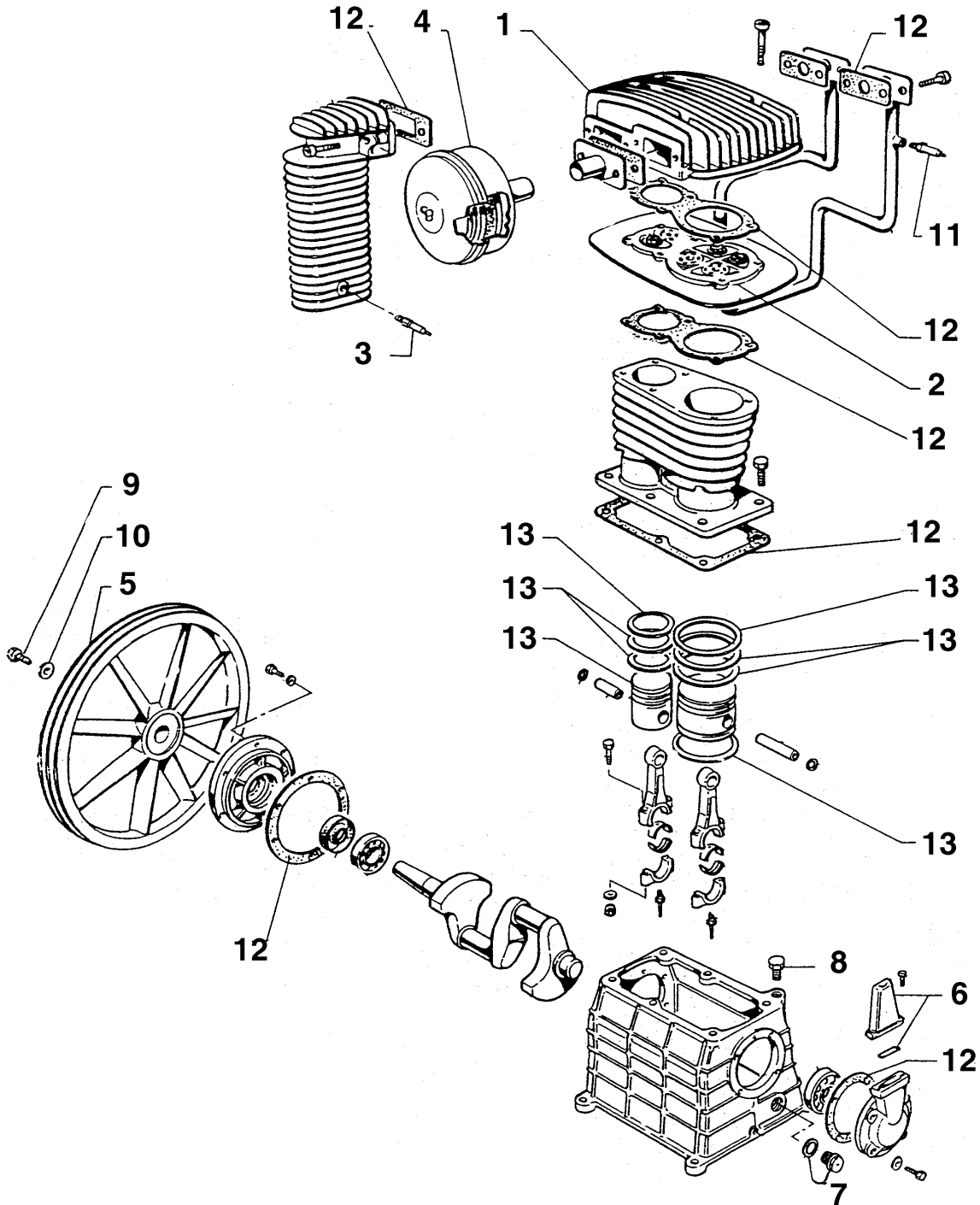

PARTS LIST

<u>Key No.</u>	<u>Part Number</u>	<u>Description</u>
1	BAL-7061400	HEAD
2	BAL-7040050	VALVE PLATE ASSEMBLY
3	BAL-9049011	SAFETY VALVE, AFTERCOOLER
4	AC-0415	FILTER ASSEMBLY
5	AC-0583	FLYWHEEL
6	BAL-1000112	OIL BREATHER ASSEMBLY
7	BAL-9022003	OIL SIGHT GLASS
8	BAL-1000506	OIL PLUG 1/2"
9	BAL-9110022	FLYWHEEL BOLT
10	BAL-9004009	FLYWHEEL WASHER
11	BAL-9049020	SAFETY VALVE, INNERCOOLER
12	K-0589	GASKET KIT
13	K-0590	RING KIT

NOTICE: When ordering repair parts for your Pump Assembly use this page.

SERVICE NOTES

LIMITED WARRANTY

DeVilbiss Air Power Company warrants to the original purchaser who uses the product in a consumer application (personal, residential or household usage) that all products covered under this warranty are free from defects in material and workmanship for one year from the date of purchase. All products covered by this limited warranty which are used in commercial applications (i.e., income producing) are warranted to be free of defects in material and workmanship for 90 days from the date of original purchase. Products covered under this warranty include air compressors, air tools, service parts, pressure washers, and generators.

DeVilbiss Air Power Company will repair or replace, at DeVilbiss' option, products or components which have failed within the warranty period. Service will be scheduled according to the normal work flow and business hours at the service center location, and the availability of replacement parts. All decisions of DeVilbiss Air Power Company with regard to this limited warranty shall be final.

This warranty gives you specific legal rights, and you may also have other rights which vary from state to state.

RESPONSIBILITY OF ORIGINAL PURCHASER (initial User):

- To process a warranty claim on this product, DO NOT return it to the retailer. The product must be evaluated by an Authorized Warranty Service Center. For the location of the nearest Authorized Warranty Service Center call 1-800-888-2468, 24 hours a day, 7 days a week or visit our web site @ devap.com.
- Retain original cash register sales receipt as proof of purchase for warranty work.
- Use reasonable care in the operation and maintenance of the product as described in the Owners Manual(s).
- Deliver or ship the product to the nearest Authorized Warranty Service Center. Freight costs, if any, must be paid by the purchaser.
- Air compressors with 60 and 80 gallon tanks will be inspected at the site of installation. Contact the nearest Authorized Warranty Service Center that provides on-site service calls for service call arrangements.
- If the purchaser does not receive satisfactory results from the Authorized Warranty Service Center, the purchaser should contact DeVilbiss Air Power Company.

THIS WARRANTY DOES NOT COVER:

- Merchandise sold as reconditioned, used as rental equipment, or floor or display models.
- Merchandise that has become damaged or inoperative because of ordinary wear, misuse*, cold, heat, rain, excessive humidity, freeze damage, use of improper chemicals, negligence, accident, failure to operate the product in accordance with the instructions provided in the Owners Manual(s) supplied with the product, improper maintenance, the use of accessories or attachments not recommended by DeVilbiss Air Power Company, or unauthorized repair or alterations.
* An air compressor that pumps air more than 50% during a one hour period is considered misuse because the air compressor is undersized for the required air demand.
- Repair and transportation costs of merchandise determined not to be defective.
- Costs associated with assembly, required oil, adjustments or other installation and start-up costs.
- Expendable parts or accessories supplied with the product which are expected to become inoperative or unuseable after a reasonable period of use, including but not limited to sanding disks or pads, saw and shear blades, grinding stones, springs, chisels, nozzles, o-rings, air jets, washers and similar accessories.
- Merchandise sold by DeVilbiss Air Power Company which has been manufactured by and identified as the product of another company, such as gasoline engines. The product manufacturer's warranty, if any, will apply.
- **ANY INCIDENTAL, INDIRECT OR CONSEQUENTIAL LOSS, DAMAGE, OR EXPENSE THAT MAY RESULT FROM ANY DEFECT, FAILURE OR MALFUNCTION OF THE PRODUCT IS NOT COVERED BY THIS WARRANTY.** Some states do not allow the exclusion or limitation of incidental or consequential damages, so the above limitation or exclusion may not apply to you.
- **IMPLIED WARRANTIES, INCLUDING THOSE OF MERCHANTABILITY OR FITNESS FOR A PARTICULAR PURPOSE, ARE LIMITED TO ONE YEAR FROM THE DATE OF ORIGINAL PURCHASE.** Some states do not allow limitations on how long an implied warranty lasts, so the above limitations may not apply to you.



OWNERS MANUAL FOR TWO-STAGE AIR COMPRESSOR

**Model No.
L10120H2-2**

Call our **Toll Free Number 1-800-888-2468** to obtain the location of the nearest Authorized Service Center for ordering repair parts and for warranty repairs.

When ordering repair parts from your local Authorized Service Center, always give the following information:

- Model number of your product
- Part number and description of the item you wish to purchase

WARRANTY

This product is covered by the DeVilbiss one year limited warranty. The warranty can be found in this General Manual or is available upon request.

**Attach Sales Receipt here.
Retain Original Sales Receipt as
Proof of Purchase for Warranty
Repair Work.**

MANUAL DEL OPERADOR PARA COMPRESOR DE AIRE DE DOS ETAPAS

**Modelo No.
L10120H2-2**

Tabla De Especificaciones

Modelo	L10120H2-2
Potencia	10 HP
Voltaje/Ciclaje/Fases	240/480V/60 Hz / trifásico
Requerimiento mínimo del ramal del circuito	30 AMP
* Tipo de fusible	"De acción retardada"
Capacidad del Tanque de Aire	120 Gal. ASME
Presión de Arranque Aproximada	140 PSIG
Presión de Corte Aproximada	175 PSIG
SCFM @ 175 PSIG	34,2
Arrancador Magnético	Requiere (incluido en el compresor)

*Es preferible un interruptor de circuito. Si el compresor está conectado a un circuito protegido por fusibles, use sólo fusibles de acción retardada. Los fusibles de acción retardada deben estar marcados con la letra "D" en Canadá y "T" en EE.UU.

En el poco probable caso que usted tenga un problema con este producto o si le estuviese faltando partes, no es necesario que lo devuelva a la tienda donde lo compró. Simplemente llame a nuestro teléfono gratuito y hable con uno de nuestros Representante de Servicio.

**NUESTRO HORARIO DE TRABAJO ES DE
8:00 a.m. a 6:00 p.m. (CST - Hora Estándar del Centro)
DE LUNES A SABÁDO**

LLAME GRATIS AL 1-800-888-2468

TABLA DE CONTENIDOS

Página	Página		
PAUTAS DE SEGURIDAD	2	MANTENIMIENTO	14
TABLA DE ADVERTENCIAS	3-5	INSTRUCCIONES PARA EL SERVICIO	15-17
ESPECIFICACIONES	6	Filtro de Aire - Inspección y Reemplazo	15
GLOSARIO	6	Aceite - Inspección y Cambio	15
CICLO DE TRABAJO	6	Aceites Recomendados	15
INFORMACIÓN GENERAL	6	Válvula de Chequeo	
INSPECCIÓN AL RECIBIR	7	- Inspección y Reemplazo	15-16
DESCRIPCIÓN DE LA OPERACIÓN	8	Válvula de Seguridad	
INSTALACIÓN Y PROCEDIMIENTOS		- Inspección y Reemplazo	17
PARA EL ASENTAMIENTO	9-12	Regulación de la Tensión de la Correa	17
Ubicación del Compresor de Aire	9	Alineamiento de la Polea del Motor	
Métodos para Anclar el Compresor de Aire	9	y de la Polea Volante	17
Instrucciones y Diagrama para el Cableado	10	Servicio Adicional	17
Voltaje y Protección del Circuito	10	ALMACENAJE	17
Instalación del Ensamblaje del Filtro de Aire	11	GUÍA PARA DIAGNÓSTICO	
Procedimientos para el Asentamiento	11	DE PROBLEMAS	18-21
Reguladores y Controles Adicionales	11	DIAGRAMA DEL COMPRESOR	22
Aceite y Lubricación	11	LISTA DE PARTES DEL COMPRESOR	23
Tuberías y Diagrama	12	DIAGRAMA DE LA BOMBA COMPRESORA	24
PROCEDIMIENTOS PARA OPERAR	13	LISTA DE PARTES DE LA BOMBA	25
		NOTAS DE SERVICIO	26
		GARANTÍA	27
		CÓMO ORDENAR REPUESTOS Cubierta Posterior	

DEFINICIONES DE NORMAS DE SEGURIDAD

Este manual contiene información que es importante que usted conozca y comprenda. Dicha información se relaciona con la protección de **SU SEGURIDAD PERSONAL y LA PREVENCIÓN DE PROBLEMAS PARA SU EQUIPO**. A fin de ayudarlo a reconocer dicha información usamos los símbolos que se muestran a la derecha. Sírvase leer este manual y prestar atención a

⚠ PELIGRO

PELIGRO indica una situación de inminente riesgo, la cual, si no es evitada, **causará la muerte o lesiones serias.**!

⚠ PRECAUCIÓN

PRECAUCIÓN indica una situación potencialmente peligrosa, la cual, si no es evitada, **podría** resultar en **lesiones menores.**

⚠ ADVERTENCIA

ADVERTENCIA indica una situación potencialmente riesgosa, que si no es evitada, **podría** resultar en la muerte o lesiones serias.

PRECAUCIÓN

PRECAUCIÓN usado sin el símbolo de seguridad de alerta indica una situación potencialmente riesgosa la que, si no es evitada, **podría** causar **daños en la propiedad.**

Retenga el recibo original de compra como prueba de la misma para aquellos trabajos de reparación cubiertos por la garantía.

INSTRUCCIONES IMPORTANTES DE SEGURIDAD



GUARDE ESTAS INSTRUCCIONES



⚠ ADVERTENCIA

LA OPERACIÓN O EL MANTENIMIENTO INADECUADOS DE ESTE PRODUCTO PODRÍAN OCASIONAR SERIAS LESIONES Y DAÑOS A LA PROPIEDAD. LEA Y COMPRENDA TODAS LAS ADVERTENCIAS E INSTRUCCIONES DE FUNCIONAMIENTO ANTES DE UTILIZAR ESTE EQUIPO.

PELIGRO

RIESGO DE EXPLOSIÓN O INCENDIO

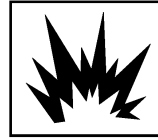

¿QUÉ PUEDE OCURRIR?	¿CÓMO PREVENIRLO?
<p>PARA LOS CONTACTOS ELÉCTRICOS ES NORMAL LA EXISTENCIA DE CHISPAS ENTRE EL MOTOR Y EL INTERRUPTOR A PRESIÓN.</p> <p>SI LAS CHISPAS ELÉCTRICAS PROVENIENTES DEL COMPRESOR TOMARAN CONTACTO CON EMANACIONES DE MATERIALES INFLAMABLES, ELLOS PODRÍAN ARDER ORIGINANDO INCENDIO O EXPLOSIÓN.</p> <p>RESTRINGIR CUALQUIERA DE LAS ABERTURAS DE VENTILACIÓN CAUSARÁ UN SERIO RECALENTAMIENTO Y PODRÍA PRODUCIR UN INCENDIO.</p> <p>DEJAR DESATENDIDO ESTE PRODUCTO MIENTRAS EL MISMO ESTÁ EN FUNCIONAMIENTO PUEDE RESULTAR EN LESIONES PERSONALES O DAÑOS A LA PROPIEDAD.</p>	<p>OPERE SIEMPRE EL COMPRESOR EN UN SECTOR BIEN VENTILADO Y LIBRE DE MATERIALES COMBUSTIBLES, GASOLINA O EMANACIONES DE SOLVENTE.</p> <p>EN UN ÁREA DE ROCIADO DE MATERIALES INFLAMABLES, UBIQUE AL COMPRESOR POR LO MENOS A 6,1M (20 PIES) DE DISTANCIA DEL ÁREA DE ROCIADO. PODRÍA REQUERIRSE UNA EXTENSIÓN DE LA MANGUERA.</p> <p>ALMACENE LOS MATERIALES INFLAMABLES EN UNA UBICACIÓN SEGURA, ALEJADOS DEL COMPRESOR.</p> <p>JAMÁS COLOQUE OBJETOS APOYADOS O SOBRE EL COMPRESOR. OPERE EL COMPRESOR EN UN SECTOR ABIERTO, POR LO MENOS A 30 CM (12 PULGADAS) ALEJADOS DE CUALQUIER PARED U OBSTRUCCIÓN QUE RESTRINJA EL FLUJO DE AIRE FRESCO A LAS ABERTURAS DE VENTILACIÓN.</p> <p>OPERE EL COMPRESOR EN UN SECTOR LIMPIO, SECO, Y BIEN VENTILADO. NO OPERE LA UNIDAD EN ESPACIOS CERRADOS O CUALQUIER ÁREA CONFINADA.</p> <p>MANTÉNGASE SIEMPRE ALERTA CADA VEZ QUE EL PRODUCTO ESTE FUNCIONANDO.</p>

RIESGO DE EXPLOSIÓN



TANQUE DE AIRE: LAS SIGUIENTES CONDICIONES PUEDEN DETERMINAR EL DEBILITAMIENTO DEL TANQUE, Y ORIGINAR UNA VIOLENTA EXPLOSIÓN DEL MISMO, SIENDO CAUSA DE DAÑOS A LA PROPIEDAD O LESIONES SERIAS.

¿QUÉ PUEDE OCURRIR?	¿CÓMO PREVENIRLO?
<ol style="list-style-type: none"> DRENAJE INADECUADO DEL AGUA CONDENSADA EN EL TANQUE, SIENDO LA CAUSA DEL ÓXIDO QUE REDUCE EL ESPESOR DEL TANQUE DE ACERO. MODIFICACIONES O INTENTO DE REPARACIONES AL TANQUE. MODIFICACIONES NO AUTORIZADAS A LA VÁLVULA DE DESCARGA, VÁLVULA DE SEGURIDAD O CUALQUIER OTRO COMPONENTE QUE CONTROLE LA PRESIÓN DEL TANQUE. LA VIBRACIÓN EXCESIVA PUEDE DEBILITAR EL TANQUE DE AIRE Y CAUSAR SU RUPTURA O EXPLOSIÓN. DICHA VIBRACIÓN EXCESIVA OCURRIRÁ SI EL COMPRESOR NO ESTÁ ADECUADAMENTE MONTADO. <p>AGREGADOS Y ACCESORIOS EL EXCESO A LOS VALORES DE PRESIÓN ESTABLECIDOS PARA LA HERRAMIENTAS NEUMÁTICAS, PISTOLAS ROCIADORAS, ACCESORIOS ACTIVADOS POR AIRE, CUBIERTAS Y OTROS OBJETOS INFLABLES, PUEDE CAUSAR SU EXPLOSIÓN O SER ARROJADOS, PUDIENDO OCASIONAR SERIAS LESIONES.</p>	<p>DRENE EL TANQUE DIARIAMENTE O DESPUÉS DE CADA USO. SI EL TANQUE GENERA UNA PÉRDIDA, REEMPLÁCELO INMEDIATAMENTE CON UN NUEVO TANQUE O REEMPLACE EL COMPRESOR COMPLETO.</p> <p>JAMÁS PERFORE, SUELDE, O EFECTÚE MODIFICACIÓN ALGUNA AL TANQUE O SUS ACCESORIOS.</p> <p>EL TANQUE ESTÁ DISEÑADO PARA RESISTIR PRESIONES OPERATIVAS ESPECÍFICAS. JAMÁS EFECTÚE AJUSTES O SUSTITUYA PARTES QUE ALTEREN LAS REGULACIONES DE PRESIÓN ORIGINALES DE FÁBRICA.</p> <p>PARA UN CONTROL ESENCIAL DE LA PRESIÓN, DEBE USTED INSTALAR UN REGULADOR Y UN MEDIDOR DE PRESIÓN A LA SALIDA DEL AIRE DE SU COMPRESOR. SIGA LAS RECOMENDACIONES DE LOS FABRICANTES DE SU EQUIPO Y JAMÁS EXCEDA LOS VALORES MÁXIMOS DE PRESIÓN PERMITIDOS PARA LOS ACCESORIOS. JAMÁS USE EL COMPRESOR PARA INFLAR OBJETOS QUE REQUIEREN POCA O BAJA PRESIÓN, TALES COMO JUGUETES PARA LOS NIÑOS, PELOTAS DE FÚTBOL, PELOTAS DE BASQUET, ETC.</p>

PELIGRO

RIESGO DE OBJETOS ARROJADOS POR EL AIRE.

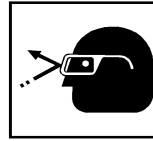

¿QUÉ PUEDE OCURRIR?	¿CÓMO PREVENIRLO?
<p>EL CHORRO DE AIRE COMPRESIVO PUEDE CAUSAR DAÑOS SOBRE LOS TEJIDOS BLANDOS DE LA PIEL EXPUESTA, Y PUEDE PROPULSAR SUCIEDAD, ASTILLAS, PARTÍCULAS SUELTAS Y PEQUEÑOS OBJETOS A ALTA VELOCIDAD, OCASIONANDO DAÑOS A LA PROPIEDAD O LESIONES PERSONALES.</p>	<p>AL UTILIZAR EL COMPRESOR, USE SIEMPRE ANTEOJOS DE SEGURIDAD Z87.1 APROBADOS, CON PROTECCIÓN LATERAL.</p> <p>JAMÁS APUNTE NINGUNA BOQUILLA O PULVERIZADOR HACIA PARTES DEL CUERPO, A OTRAS PERSONAS O ANIMALES.</p> <p>APAGUE SIEMPRE EL COMPRESOR Y PURGUE LA PRESIÓN DE LA MANGUERA DEL AIRE Y DEL TANQUE, ANTES DE INTENTAR EL MANTENIMIENTO, EL ACOPLA DE HERRAMIENTAS O ACCESORIOS.</p>

RIESGO DE INHALACIÓN



¿QUÉ PUEDE OCURRIR?	¿CÓMO PREVENIRLO?
<p>EL AIRE COMPRESIVO DE SU COMPRESOR ¡NO ES SANO PARA SER INHALADO! EL CHORRO DE AIRE PUEDE CONTENER MONÓXIDO DE CARBONO, EMANACIONES TÓXICAS O PARTÍCULAS SÓLIDAS PROVENIENTES DEL TANQUE.</p> <p>EL ROCÍADO DE MATERIALES TALES COMO PINTURA, SOLVENTES, REMOVEDORES DE PINTURA, INSECTICIDAS, MATA HIERBAS, CONTIENEN EMANACIONES DAÑINAS Y VENENOSAS.</p>	<p>OPERE SIEMPRE EL COMPRESOR DE AIRE EN UNA ZONA EXTERNA, LIMPIA Y BIEN VENTILADA. EVITE LAS ÁREAS CERRADAS TALES COMO GARAJES, SÓTANOS, ÁREAS CUBIERTAS DE ALMACENAJE, QUE CARECEN DE CONTINUO RECAMBIO DE AIRE. MANTENGA ALEJADOS A LOS NIÑOS, ANIMALES DOMÉSTICOS Y OTROS FUERA DEL SECTOR DE OPERACIONES.</p> <p>JAMÁS INHALE EL AIRE PROVENIENTE DEL COMPRESOR TANTO DIRECTAMENTE O DESDE UN RESPIRADOR INSTALADO AL COMPRESOR.</p> <p>TRABAJE EN UN ÁREA CON BUENA VENTILACIÓN CRUZADA. LEA Y SIGA LAS INSTRUCCIONES DE SEGURIDAD PROVISTAS EN EL RÓTULO O EN LOS DATOS DE LAS HOJAS DE SEGURIDAD DEL MATERIAL QUE ESTÁ PULVERIZANDO. USE EL RESPIRADOR APROBADO NIOSH/MSHA DESIGNADO PARA UTILIZARSE CON SU APLICACIÓN ESPECÍFICA.</p>

RIESGO DE DESCARGA ELÉCTRICA



¿QUÉ PUEDE OCURRIR?	¿CÓMO PREVENIRLO?
<p>SU COMPRESOR DE AIRE ESTÁ ACCIONADO POR ELECTRICIDAD. COMO CUALQUIER OTRO DISPOSITIVO ELÉCTRICO IMPULSADO ELÉCTRICAMENTE, SI NO SE LO UTILIZA ADECUADAMENTE, PODRÍA CAUSARLE UNA DESCARGA ELÉCTRICA.</p> <p>LAS REPARACIONES INTENTADAS POR PERSONAL NO CALIFICADO PODRÍAN OCASIONAR SERIAS LESIONES O LA MUERTE POR ELECTROCUCIÓN.</p> <p>CONEXIÓN A TIERRA: DEJAR DE PROVEER UNA ADECUADA CONEXIÓN A TIERRA A ESTE PRODUCTO PODRÍA OCASIONAR LESIONES SERIAS O LA MUERTE POR ELECTROCUCIÓN. VER INSTRUCCIONES PARA LA PUESTA A TIERRA.</p>	<p>JAMÁS OPERE EL COMPRESOR A LA INTEMPERIE CUANDO ESTÁ LLOVIENDO O EN CONDICIONES DE HUMEDAD.</p> <p>NUNCA OPERE EL COMPRESOR SIN SUS DEFENSAS O SUS CUBIERTAS REMOVIDAS O DAÑADAS.</p> <p>CUALQUIER CONEXIÓN ELÉCTRICA O REPARACIÓN REQUERIDA POR ESTE PRODUCTO DEBE SER EFECTUADA POR PERSONAL AUTORIZADO DE LOS SERVICIOS DE ACUERDO A LOS CÓDIGOS ELÉCTRICOS NACIONALES Y LOCALES.</p> <p>ASEGÚRESE QUE EL CIRCUITO ELÉCTRICO AL CUAL ESTÁ CONECTADO EL COMPRESOR, SUMINISTRA APROPIADA CONEXIÓN A TIERRA, TENSIÓN CORRECTA Y UNA ADECUADA PROTECCIÓN DE FUSIBLES.</p>

PELIGRO

RIESGO DE PARTES MÓVILES

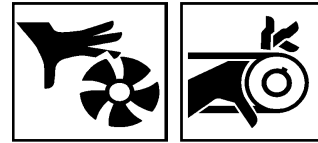

¿QUÉ PUEDE OCURRIR?	¿CÓMO PREVENIRLO?
<p>PARTES MOVIBLES TALES COMO LA POLEA, EL VOLANTE Y LA CORREA PODRÍAN SER LA CAUSA DE SERIAS LESIONES SI ELLAS ENTRARAN EN CONTACTO CON USTED O SUS ROPAS.</p> <p>INTENTAR OPERAR EL COMPRESOR CON SUS PARTES DAÑADAS O FALTANTES, O LA REPARACIÓN DEL COMPRESOR CON SUS PROTECCIONES REMOVIDAS, PUEDE EXPONERLO A USTED A PARTES MOVIBLES, QUE PODRÍAN RESULTAR EN LESIONES SERIAS.</p>	<p>NUNCA OPERE EL COMPRESOR SIN SUS DEFENSAS O SUS CUBIERTAS REMOVIDAS O DAÑADAS.</p> <p>CUALQUIER REPARACIÓN REQUERIDA POR ESTE PRODUCTO DEBE SER EFECTUADA POR PERSONAL AUTORIZADO DE LOS SERVICENTROS.</p>

RIESGO DE QUEMADURAS



¿QUÉ PUEDE OCURRIR?	¿CÓMO PREVENIRLO?
<p>TOCAR EL METAL EXPUESTO TAL COMO EL CABEZAL DEL COMPRESOR O LOS TUBOS DE SALIDA DEL ESCAPE, PUEDEN OCASIONARLE SERIAS QUEMADURAS.</p>	<p>JAMÁS TOQUE PARTES DE METAL EXPUESTAS, EL COMPRESOR DURANTE O INMEDIATAMENTE DESPUÉS DE LA OPERACIÓN. EL COMPRESOR PERMANECERÁN CALIENTES POR VARIOS MINUTOS LUEGO DE LA OPERACIÓN.</p> <p>NO LO CUBRA CON FUNDAS PROTECTORAS O INTENTE EL MANTENIMIENTO HASTA QUE LA UNIDAD HAYA ALCANZADO SU ENFRIAMIENTO.</p>

RIESGO DE CAIDAS



¿QUÉ PUEDE OCURRIR?	¿CÓMO PREVENIRLO?
<p>UN COMPRESOR PORTÁTIL PUEDE CAERSE DE LA MESA, EL BANCO DE TRABAJO O DEL TECHO DAÑANDO AL COMPRESOR Y PUDIENDO RESULTAR EN SERIAS LESIONES O LA MUERTE DEL OPERADOR.</p>	<p>OPERE SIEMPRE EL COMPRESOR EN UNA POSICIÓN ESTABLE Y SEGURA A FIN DE PREVENIR EL MOVIMIENTO ACCIDENTAL DE LA UNIDAD. JAMÁS OPERE EL COMPRESOR SOBRE UN TECHO U OTRA POSICIÓN ELEVADA. UTILICE MANGUERAS ADICIONALES DE AIRE PARA ALCANZAR POSICIONES ALTAS.</p>

RIESGO DE DAÑOS A LA PROPIEDAD AL TRANSPORTAR EL COMPRESOR

(Fuego, inhalación, daño a la superficie de vehículos)



¿QUÉ PUEDE OCURRIR?	¿CÓMO PREVENIRLO?
<p>EL ACEITE PUEDE DERRAMARSE Y ELLO PODRÍA RESULTAR EN SERIAS LESIONES O LA MUERTE DEBIDO AL RIESGO DE INCENDIO O INHALACIÓN. EL DERRAME DE ACEITE DAÑA ALFOMBRAS, PINTURAS U OTRAS SUPERFICIES DE VEHÍCULOS O REMOLQUES.</p>	<p>DEPOSITE EL COMPRESOR SOBRE UNA ALFOMBRILLA PROTECTORA CUANDO LO TRANSPORTE, A FIN DE PROTEGER AL VEHÍCULO DE PÉRDIDAS POR GOTEO. RETIRE EL COMPRESOR DEL VEHÍCULO INMEDIATAMENTE DESPUÉS DE SU ARRIBO AL DESTINO.</p>

ESPECIFICACIONES

Para ver las especificaciones del compresor, referirse a la carátula de este manual. Usar sólo un fusible o interruptor de circuito del mismo amperaje que el circuito en el cual está operando el compresor de aire. Si el compresor de aire está conectado a un circuito protegido por fusibles, usar únicamente fusibles de retardo de doble elemento, tal como se indica en la tabla de especificaciones.

⚠ CUIDADO

La instalación inadecuada de esta unidad puede anular la garantía y su seguro contra incendios. Hacer que el cableado lo haga un electricista calificado que esté familiarizado con el código eléctrico nacional vigente y con el código local vigente.

GLOSARIO

CFM: Pies cúbicos por minuto.

SCFM: Pies cúbicos estándar por minuto; una unidad de medida del aire producido.

PSIG: Libras por pulgada cuadrada leídas en el manómetro, una unidad de medida de presión.

ASME: American Society of Mechanical Engineers (Sociedad Americana de Ingenieros Mecánicos); hecho, probado, inspeccionado y registrado para cumplir con los estándares de ASME.

Código de California: La unidad cumple con el Código 462 (ℓ) (2)/(M) (2) de California. En unidades que cumplen con el Código de California, el rótulo de especificaciones/modelo se encuentra en el costado del tanque.

Presión de Arranque: Cuando el motor está apagado, la presión de aire va disminuyendo conforme usted continúa usando el accesorio. Cuando la presión del tanque cae a cierto bajo nivel, el motor arranca automáticamente. Esa baja presión a la cual el motor arranca automáticamente, se llama "presión de arranque".

Presión de Corte: Cuando usted arranca el compresor de aire y empieza a funcionar, el aire dentro del tanque comienza a acumularse hasta cierto nivel de presión a la cual el motor se apaga automáticamente para proteger su tanque de aire de presiones que exceden su capacidad. La presión a la cual el motor se apaga se llama "presión de corte".

Para Impedir el Acceso a la Fuente de Energía: Colocar una cerradura en el acceso al interruptor de la línea de energía de tal manera que nadie pueda prender el suministro de energía.

CICLO DE TRABAJO

Ningún compresor de aire fabricado por DeVilbiss Air Power debe operarse a más de 50% del ciclo de trabajo. Esto significa que un compresor de aire que bombea aire durante más del 50% de una hora se considera que está siendo mal usado

porque el compresor de aire está subdimensionado para la demanda. El tiempo máximo de bombeo de un compresor en una hora es 30 minutos.

INFORMACIÓN GENERAL

Usted ha comprado una unidad compresora completa que consiste de un compresor, tanque de aire, motor eléctrico y controles e instrumentos relacionados. La unidad que usted ha seleccionado es un modelo estacionario que tiene una bomba compresora de aire de dos etapa.

Su nueva unidad compresora puede usarse para operar pistolas pulverizadoras de pintura, herramientas neumáticas, pistolas aplicadoras de grasa, brochas de aire, pistolas aplicadoras de masilla, sopletes de arena, inflar llantas o neumáticos, etc.

Se requiere un regulador de presión de aire para la mayoría de las aplicaciones. Normalmente se requiere un filtro en la línea de aire para quitarle la humedad y el vapor de aceite al aire comprimido cuando se usan pistolas pulverizadoras de pintura.

Normalmente se requiere un lubricador en línea para prolongar la vida útil de las herramientas. Cuando fuese necesario, se debe usar un transformador de

aire independiente que combine las funciones de regulación de aire y/o eliminación de humedad y suciedad.

Un programa regular de mantenimiento preventivo ayudará a lograr la larga vida útil para la cual a sido diseñada la unidad compresora. Referirse a este manual antes de operar o hacerle algún tipo de mantenimiento. Para mantener el compresor en buenas condiciones de funcionamiento, referirse frecuentemente a estas publicaciones y seguir los pasos de mantenimiento preventivo recomendados.

INSPECCIÓN AL RECIBIR

Cada equipo compresor de aire es cuidadosamente inspeccionado antes de su embarque. El manipuleo inadecuado durante el transporte puede causar daños y problemas durante la operación del compresor, doblar el cigüeñal, etc.

Inmediatamente después de recibir el equipo, inspeccionarlo para detectar daños visibles y ocultos evitando así incurrir en gastos para corregir los problemas. Ésto debe hacerse al margen de que el contenedor tenga o no daños visibles. Reportar cualquier daño al transportista y arreglar para inspeccionar los productos de inmediato.

Para obtener una lista o la ubicación de los Centros Autorizados de Servicio para la Garantía de DeVilbiss Air Power, llamar gratis al 1-800-888-2468.

DESCRIPCIÓN DE LA OPERACIÓN

Válvula de Drenaje: La válvula de drenaje está ubicada en la base del tanque de aire y se usa después de cada aplicación para drenar la condensación.

Interruptor "ON/Auto-OFF": Colocar este interruptor en la posición de "ON" para activar el interruptor de presión, y en "OFF" para quitarle la energía.

Filtro de Entrada de Aire: Este filtro está diseñado para limpiar el aire que entra a la bomba. Este filtro siempre debe estar limpio y las aperturas de ventilación libres de obstrucciones. Ver "Mantenimiento".

Bomba del Compresor de Aire: En los compresores de 2 etapas, primero se comprime el aire a una presión intermedia en el cilindro grande y luego de pasar por un interenfriador, el aire se comprime a una presión aun mayor en el cilindro más pequeño. Este proceso continúa hasta que el tanque alcanza la presión de corte fijada en la fábrica. En ese momento el interruptor de presión corta el suministro eléctrico al motor.

Válvula de Chequeo: Cuando el compresor de aire está operando, la válvula está abierta, permitiendo que el aire comprimido entre al tanque. Cuando el compresor de aire llegue a la "presión de corte", la válvula de chequeo se "cierra", haciendo que el aire se quede dentro del tanque de aire.

Válvula de Alivio de Presión: La válvula de alivio de presión que se encuentra al lado del interruptor de presión, está diseñada para dejar escapar aire comprimido del cabezal del compresor automáticamente y del tubo de salida cuando el compresor de aire alcance la presión de "corte" o se apague. Si el aire no sale, el motor tratará de arrancar, pero sin lograrlo. La válvula de alivio de presión le permite al motor volver a arrancar libremente. Cuando el motor deja de funcionar, se

escucha escapar aire de la válvula por algunos segundos. No deben escucharse fugas de aire cuando el motor esté funcionando.

Interruptor de Presión: El interruptor de presión arranca el motor automáticamente cuando la presión cae por debajo del nivel de presión de "arranque" fijado en la fábrica. También apaga el motor cuando la presión del tanque de aire alcanza el nivel de "corte" fijado en la fábrica.

Válvula de Seguridad: Si el interruptor de presión no apaga el compresor de aire en la presión de corte prefijada, la válvula de seguridad protegerá el tanque contra la alta presión activándose a la presión prefijada en fábrica (ligeramente más alta que la presión de corte fijada).

Válvula de Corte: Girar la perilla contra el sentido del reloj para abrir la válvula y en el sentido del reloj para cerrarla.

Válvula de Seguridad del Radiador de Salida: Las unidades compresoras de dos etapas están provistas de una válvula de seguridad para evitar la sobrepresurización del radiador de salida. La válvula protegerá el radiador de salida "saltando" a la presión fijada en la fábrica.

Regulador: En la mayoría de aplicaciones se requiere un regulador de presión de aire o un transformador separado de aire que combine la función de regulador de aire y/o removedor de humedad y suciedad.

Medidor de Presión del Tanque: El medidor de presión del tanque indica la presión dentro del tanque de reserva. En equipos sin regulador de presión, éste también indica la presión en la salida de aire.

PROCEDIMIENTOS PARA LA INSTALACIÓN Y ASENTAMIENTO

Ubicación del Compresor de Aire

⚠ CUIDADO

LA BOMBA NO PROVEE SUFICIENTE ESTABILIDAD NI SOPORTE PARA LEVANTAR LA UNIDAD. SI SE TIENE QUE TRANSPORTAR, LEVANTAR DEL TANQUE.

Este compresor debe montarse permanentemente en un lugar donde el piso esté nivelado. Operar el compresor de aire en un área limpia, seca y bien ventilada. El filtro de la entrada de aire debe mantenerse libre de obstrucciones que puedan reducir el suministro de aire al compresor. El compresor de aire debe ubicarse a por lo menos 12 pulg. (30 cm) del de las paredes o de cualquier obstrucción que pueda interferir con el flujo de aire a través de la polea con aletas de ventilación. El cárter y el cabezal del compresor de aire están diseñados con aletas para permitir el enfriamiento apropiado.

El lado de la unidad en el que está la polea volante, debe colocarse contra la pared y protegerse con un cobertor de correa completamente cerrado. La polea volante no debe por ningún motivo estar a menos de 12 pulg. - 18 pulg. (30-45 cm) de las paredes o de cualquier obstrucción que pueda interferir con el flujo de aire a través de la polea con aletas de ventilación. El área debe permitir espacio libre por todos los lados de tal manera que exista suficiente circulación de aire y facilidad para el mantenimiento normal. Mantener la unidad alejada de áreas en las que haya tierra, vapores o gases volátiles en el ambiente que puedan obstruir o hacer que se peguen los filtros y las válvulas de entrada, causando una operación ineficiente. Donde ésto no fuese posible, se recomienda una entrada remota de aire.

Nota

Cuando se use una entrada remota de aire, agrandar la tubería de entrada de aire en un diámetro por cada 10 pies de largo.

Si la humedad fuese alta, se puede instalar un filtro de aire para eliminar el exceso de humedad. Para una instalación adecuada, seguir cuidadosamente las instrucciones provistas con el filtro de aire. Debe instalarse lo más cerca posible al accesorio.

El compresor de aire debe estar lo más cerca posible a las salidas de aire para evitar tuberías largas. No colocar el compresor de aire donde el calor sea excesivo.

Usar una manguera neumática más larga en vez de un cordón de extensión para evitar la caída del voltaje y la pérdida de potencia del motor. El voltaje bajo puede causarle daños al motor.

Métodos de Anclaje para el Compresor de Aire

⚠ ADVERTENCIA

LAS VIBRACIONES PUEDEN DEBILITAR EL TANQUE DE AIRE Y CAUSAR UNA EXPLOSIÓN. EL COMPRESOR DEBE ESTAR DEBIDAMENTE MONTADO COMO SE ILUSTR A CONTINUACIÓN.

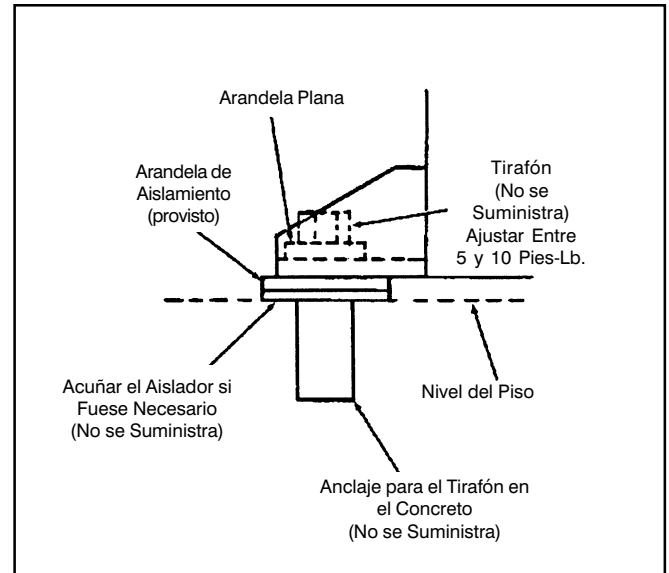

Anclaje de Unidades Horizontales

Unidades Horizontales

Los compresores de aire horizontales deben empernarse al piso. La base de las patas están provistas de orificios para empernar. Montar el compresor en cimientos sólidos y nivelados. Distribuir equitativamente el peso del compresor sobre las cuatro patas. De ser necesario se pueden utilizar láminas para nivelar.

PROCEDIMIENTOS PARA LA INSTALACIÓN Y ASENTAMIENTO

Instrucciones para el Cableado

Si el compresor de aire no está provisto de un cordón de suministro eléctrico con enchufe, hacer la instalación eléctrica de acuerdo a las siguientes instrucciones:

⚠ PELIGRO

LA CONEXIÓN INAPROPIADA A TIERRA PUEDE RESULTAR EN CHOQUE ELÉCTRICO. UN ELECTRICISTA CALIFICADO DEBE HACER LAS CONEXIONES ELÉCTRICAS DEL INTERRUPTOR DE PRESIÓN Y DEL MOTOR ELÉCTRICO DE ACUERDO A LOS CÓDIGOS Y ORDENANZAS LOCALES Y NACIONALES.

Instalar el compresor lo más cercano posible al suministro principal de energía. Esta práctica evitará usar cables eléctricos largos para el suministro de energía, los cuales pueden causarle pérdida de potencia al motor. Al conectar alambres, asegurarse que:

1. Las especificaciones de amperaje de la caja eléctrica sean las adecuadas. Referirse a la Tabla de Especificaciones (en la carátula del manual) de la unidad Compresora de Aire.
2. La línea de suministro de energía tenga las mismas características eléctricas (voltaje, ciclo, fase) que el motor.

El cableado debe hacerse de tal manera que todo el voltaje especificado en la placa $\pm 10\%$ esté disponible en los terminales al arrancar el motor. Para el calibre y longitud adecuados del cable, referirse a los códigos locales; los cables de calibre subdimensionado pueden causar una alta demanda de amperaje y sobrecalentar el motor.

⚠ CUIDADO

El tendido de cables eléctricos debe hacerse lejos de las superficies calientes del compresor, tales como el cabezal, el cilindro o el tubo de salida.

Voltaje y Protección del Circuito

Para los requerimientos de voltaje y protección de circuitos del compresor, referirse a la Tabla de Especificaciones. Usar sólo un fusible o interruptor de circuito del mismo amperaje que el circuito en el cual está operando el compresor de aire. Si el compresor de aire está conectado a un circuito protegido por fusibles, usar únicamente fusibles de retardo de doble elemento. Ver la Tabla de Especificaciones.

Cableado de las Unidades Compresoras

Cableado de Unidades Compresoras con Capacidad mayor a 80 Galones

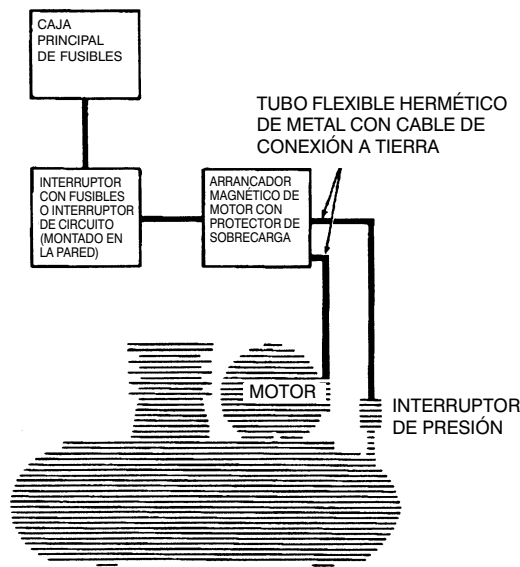

El esquema típico está sujeto a todos los cambios dictados por todas las autoridades y códigos eléctricos locales.

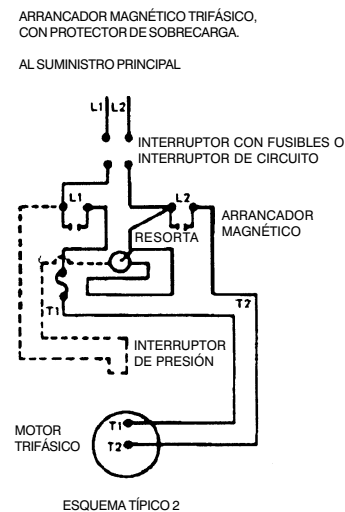

NOTA: DEBIDO A LOS DIVERSOS REQUERIMIENTOS DE INSTALACIÓN, ESTAS UNIDADES NO INCLUYEN CABLES DE TIPO ALGUNO.

PROCEDIMIENTOS PARA LA INSTALACIÓN Y ASENTAMIENTO

Ensamblaje del Filtro de Aire

Para Instalar el Filtro:

Insertar el extremo roscado del ensamblaje del filtro de aire en el codo y ajustarlo hasta que quede apretado.

Procedimientos para el Asentamiento

⚠ CUIDADO

Si no se observan las instrucciones para el asentamiento abajo indicadas, se pueden causar serios daños.

Los Procedimientos para el Asentamiento se requieren en las siguientes circunstancias:

- A. Cuando se pone en servicio un nuevo compresor.
 - B. Cuando se cambia la válvula de presión.
 - C. Cuando se instala una nueva bomba en el tanque.
1. Volver a inspeccionar el cableado del compresor. Asegurarse que los cables estén bien ajustados en todas las terminales de las conexiones. Eliminar los retazos de alambres, etc.
 2. Abrir completamente la válvula de salida de aire para permitir que el aire escape y evitar la acumulación de presión en el tanque durante el periodo de asentamiento.
 3. Poner el interruptor de fusibles o el interruptor de circuito en la posición de "ON" (prendido) y poner la palanquita de "ON/AUTO-OFF" (prendido/automático - apagado) del interruptor de presión en la posición de "ON", si es que el compresor está provisto de ella.
 4. Operar el compresor por 30 minutos. Asegurarse que la válvula de salida de aire, o válvula globo, esté abierta y no haya acumulación de presión alguna en el tanque.
 5. Verificar que no hayan ruidos ni vibraciones excesivas. Ajustar la cubierta de la correa del compresor como sea necesario para eliminar los chirridos. Si fuese necesario, volver a regular o acuñar las patas del compresor de aire para nivelarlo apropiadamente.
 6. Cerrar la válvula de salida y dejar que la bomba del compresor de aire trabaje hasta alcanzar la "presión de corte". Apagar el compresor de aire y verificar el nivel de aceite. De ser necesario, agregar aceite. Conectar la manguera neumática al adaptador de la salida de aire.
 7. Inspeccionar todas las líneas de aire y conexiones/tuberías aplicando una solución jabonosa para detectar fugas de aire. Corregir donde fuese necesario. Inclusive las fugas más pequeñas pueden hacer que este compresor trabaje

⚠ CUIDADO

No operar el compresor sin el ensamblaje del filtro de aire instalado porque el compresor se dañará.

demasiado, resultando en fallas prematuras o rendimiento inadecuado.

Controles y Reguladores Adicionales

Debido a que la presión en el tanque de aire normalmente es mayor a la que se necesita, usualmente se usa un regulador separado para controlar la presión de aire antes de la entrada al dispositivo o herramienta que se conecte.

Donde el caso lo requiera, se debe utilizar un transformador que combine la función de regulador de aire, y removedor de humedad y suciedad.

Aceite y Lubricación

⚠ CUIDADO

No se deben usar aceites de viscosidad múltiple como 10W30 en ningún compresor de aire. Estos aceites dejan depósitos de carbono en componentes críticos, reduciendo el rendimiento y la vida útil del compresor. Sólo usar aceite para compresor de aire. Ver las recomendaciones sobre aceites en la Mantenimiento.

⚠ CUIDADO

Los compresores se envían sin aceite. Al recibir el compresor de aire, puede haber un poco de aceite en la bomba. Ésto se debe a las pruebas en la fábrica y no significa que la bomba tiene aceite. No intentar operar este compresor de aire para probar el cableado o por ninguna otra razón sin antes haberle agregado aceite al cárter. Pueden ocurrir serios daños a la bomba inclusive con operaciones limitadas. Llenar el cárter con el aceite recomendado antes de operar.

Quitar el tapón del llenado de aceite y llenar el cárter con el aceite recomendado. Referirse a las instrucciones de servicio en este manual para obtener información del aceite específico que se recomienda para la unidad compresora. Colocar la tapa de llenado de aceite. Siempre llenar hasta la mitad de la mirilla.

PROCEDIMIENTOS PARA LA INSTALACIÓN Y ASENTAMIENTO

Tuberías

⚠ CUIDADO

Los tubos de plástico o PVC no están diseñados para usarse con aire comprimido. A pesar que las especificaciones de presión sean las adecuadas, los tubos de plástico pueden reventar con la presión del aire. Usar únicamente tubos de metal o líneas para distribución de aire.

Nota

Cuando se use una entrada de aire remota, agrandar el diámetro de la tubería de entrada de aire en un diámetro por cada 10 pies de largo.

Un sistema de distribución de aire comprimido como se muestra en las páginas siguientes debe tener el diámetro de tuberías suficiente para mantener a un mínimo la caída de presión entre el suministro y el punto de utilización. Todas las tuberías y acoples utilizados deben estar certificados como seguros para las presiones involucradas. Debido a que las pequeñas fugas en el sistema de tuberías son la causa principal de costos de operación elevados, se deberá usar lubricante para roscas en todas las uniones, y éstas deberán estar bien ajustadas.

Todas las tuberías deberán tener una pendiente hacia un punto de drenaje cercano y todas las salidas deberán tomarse de la parte superior de la línea principal de suministro para evitar que la humedad ingrese al tubo de salida.

La línea principal de distribución de aire no deberá tener un diámetro menor que la salida de la válvula de descarga de aire. Una línea de menor diámetro restringirá el flujo de aire. Si la tubería es de más de 100 pies de largo o si el flujo de aire requerido excede 15 SCFM, usar una tubería de 3/4 pulg. (2 cm) de diámetro.

Para instalación subterránea, enterrar las líneas por debajo del nivel de congelamiento y evitar vacíos donde la condensación pueda acumularse y congelarse. Aplicarle presión a las líneas subterráneas antes de taparlas para asegurarse que las uniones no tengan fugas.

Para aislar las vibraciones, se recomienda instalar un acople flexible entre la salida de la válvula de descarga de aire y la línea principal de distribución de aire.

Para eliminar la tierra, humedad y aceite, instalar un separador en la línea principal de distribución. Instalar el separador de 5 a 6 pies del compresor para permitir que el aire se enfríe a la temperatura del ambiente antes de pasar por el separador. Dependiendo de la aplicación, se podrán utilizar filtros o separadores adicionales.

Es normal que debido a la compresión aparezca agua en estado líquido dentro de las líneas de aire. El vapor de la humedad del aire se concentra al presurizarse y se condensa al enfriarse al trasladarse por la tubería. Los secadores de aire comprimido reducen la concentración de vapor de agua y evitan la condensación del agua en las líneas de aire comprimido. Los secadores son compañeros necesarios de los filtros, radiadores de salida y de los drenajes automáticos para mejorar la productividad de los sistemas de aire comprimido.

La eliminación del agua y del vapor mejora la eficiencia del equipo que opera con aire comprimido, reduce la contaminación y el óxido, aumenta la vida útil de los equipos y herramientas neumáticas, evita que las líneas de aire se congelen y reduce los escombros. Nuestra fábrica o los departamentos de servicio de nuestros distribuidores recomiendan el uso de secadores y filtros cuando reciben reportes que indican estos problemas relacionados con la humedad.

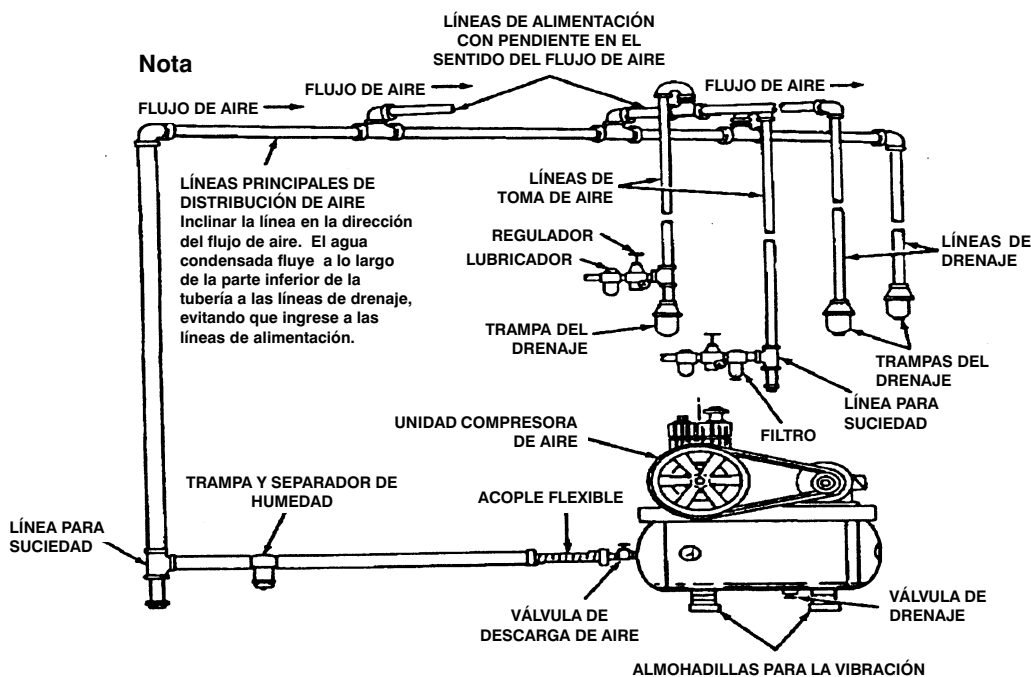

Sistema Típico de Distribución de Aire Comprimido

PROCEDIMIENTOS PARA OPERAR

1. Antes de conectar una manguera neumática o accesorio, asegurarse que la válvula de salida esté cerrada. En unidades equipadas con una palanquita de interrupción de presión, asegurarse que el interruptor esté en la posición de "OFF" (apagado).

⚠ CUIDADO

El aire comprimido proveniente del equipo puede tener condensación de agua y partículas de aceite. No rociar aire sin filtrar sobre materiales que puedan dañarse con la humedad o las partículas de aceite. Algunas herramientas y dispositivos neumáticos pueden requerir aire filtrado. Leer las instrucciones del aditamento o herramienta neumática.

2. Conectar el regulador, manguera y accesorios. En los modelos que no estén provistos de un regulador de presión, se deberá de instalar uno antes de usar accesorios.

⚠ PELIGRO

EL EXCESO DE PRESIÓN DE AIRE GENERA RIESGOS DE EXPLOSIÓN. VERIFICAR LOS RANGOS DE PRESIÓN MÁXIMA PARA LOS DISPOSITIVOS Y HERRAMIENTAS NEUMÁTICAS. LA SALIDA DEL REGULADOR DE PRESIÓN NUNCA DEBE EXCEDER LA PRESIÓN MÁXIMA.

3. Prender el compresor y permitir que el tanque acumule presión. En las unidades equipadas con una palanquita en el interruptor de presión, poner el interruptor en la posición de "ON-AUTO" (prendido-automático). El motor se detendrá cuando la presión del tanque llegue al nivel de la "presión de corte".
4. Abrir la válvula de salida.
5. Si se está usando un regulador de presión, abrir el regulador girándolo en el sentido del reloj. Ajustar el regulador a la presión correcta. El compresor está listo para usarse.

Al Terminar:

6. Apagar la unidad compresora.
7. Girar el regulador contra el sentido del reloj y fijar la presión en cero.
8. Retirar la herramienta neumática o accesorio.
9. Abrir el regulador y permitir que el aire del tanque se drene lentamente. Cerrar el regulador cuando la presión del tanque esté en aproximadamente 20 PSI.
10. Abrir la válvula de drenaje que se encuentra en la parte inferior del tanque de aire y drenar el agua. Recolectar el agua en un contenedor apropiado. Seguir operando la unidad hasta que toda la humedad haya salido del tanque de aire.

⚠ ADVERTENCIA

DRENAR EL TANQUE DIARIAMENTE. EL AGUA DEL AIRE SE CONDENSARÁ DENTRO DEL TANQUE DE AIRE Y SI NO SE DRENA, EL AGUA CORROERÁ Y DEBILITARÁ EL TANQUE DE AIRE CAUSANDO UN RIESGO DE RUPTURA. EL TANQUE DE AIRE DEBE DRENARSE APROPIADAMENTE.

11. Después de drenar el agua, cerrar la llave de drenaje.

- si el compresor se usa en forma continua - drenar por lo menos una vez cada día.

- si el compresor se usa ocasionalmente - drenar después de cada uso.

Nota

Si la válvula de salida está obstruida, aliviar toda la presión de aire del tanque. Desmontar la válvula de drenaje, limpiarla y volverla a instalar.

MANTENIMIENTO

⚠ ADVERTENCIA

LA UNIDAD ENTRA EN FUNCIONAMIENTO AUTOMÁTICAMENTE CUANDO ESTÁ ACTIVADA EN "ON". AL HACERLE MANTENIMIENTO USTED PUEDE QUEDAR EXPUESTO A LAS FUENTES DE VOLTAJE, PARTES MOVIBLES O AIRE COMPRIMIDO. PUEDEN OCURRIR DAÑOS PERSONALES. ANTES DE INTENTAR HACER REPARACIONES O CUALQUIER TIPO DE MANTENIMIENTO, DESCONECTAR EL COMPRESOR Y ALIVIAR TODA LA PRESIÓN DE AIRE. NUNCA OPERAR LA UNIDAD SIN LA CUBIERTA PROTECTORA DE LA CORREA.

Para asegurar la operación eficiente y una larga vida útil de la unidad compresora de aire, se debe preparar y seguir un programa de mantenimiento. El siguiente programa de mantenimiento está orientado a una unidad en un ambiente normal de trabajo que opera diariamente. Si fuese necesario, el programa debe modificarse de acuerdo a las condiciones bajo las cuales se usa su compresor. Las modificaciones dependerán de las horas de operación y ambiente de trabajo. Los compresores que operen en ambientes extremadamente sucios y/u hostiles, requerirán que se les hagan todas las inspecciones de mantenimiento con mayor frecuencia.

Un compresor de aire limpio funcionará a temperaturas más bajas y tendrá una vida más útil más larga. Limpiar o soplar la tierra de las aletas y de cualquier otra parte del compresor de aire que acumule tierra o polvo. No colocar trapos, contenedores ni material alguno encima o contra las aberturas de ventilación en la cubierta de la correa. La ventilación adecuada es necesaria para mantener la temperatura apropiada de operación del compresor.

Programa de Mantenimiento Rutinario

Cada 8 Horas de Operación

1. Verificar el nivel de aceite. Agregar si fuese necesario.
2. Drenar el agua del tanque de aire, de cualquier separador de humedad o transformador.

⚠ CUIDADO

El sobrellenado de aceite causará la falla prematura del compresor. No sobrellenar.

3. Inspeccionar para detectar cualquier ruido y/o vibración inusual.
4. Inspeccionar manualmente todas las válvulas de seguridad para asegurarse de que estén operando apropiadamente.
5. Inspeccionar para detectar fugas de aceite y reparar cualquier fuga que se encuentre.
6. Limpiar e inspeccionar el filtro de entrada de aire; reemplazar si fuese necesario.

Cada 40 Horas de Operación

1. Inspeccionar la condición de la correa propulsora; reemplazarla si fuese necesario.

Cada 100 Horas de Operación

1. Drenar y rellenar el cárter del compresor con aceite limpio. Referirse al Manual de Instrucciones para aceites recomendados.
2. Aumentar la frecuencia de los cambios de aceite si la humedad o condiciones de operación son extremas.

Cada 160 Horas de Operación

1. Verificar la tensión de la correa propulsora; ajustar si fuese necesario. (Referirse a las INSTRUCCIONES DE SERVICIO)
2. Inspeccionar todas las uniones y tuberías de la línea para detectar fugas de aire, arreglarlas si fuese necesario.
3. Verificar el alineamiento entre la polea propulsora y la polea volante. Si fuese necesario, alinear con una tolerancia de 1/32 pulg. (.8 mm).

Cada 300 Horas de Operación

1. Drenar y rellenar el cárter del compresor con aceite limpio. Referirse a las Instrucciones de Servicio para obtener los aceites recomendados.
2. Aumentar la frecuencia de los cambios de aceite si la humedad o condiciones de operación son extremas.

Cada Año de Operación (2000 Horas) o si se Sospecha de Algún Problema

Verificar las condiciones de las válvulas de entrada y salida de la bomba del compresor de aire. Reemplazar si se encuentran dañadas o gastadas.

INSTRUCCIONES PARA EL SERVICIO

Filtro de Aire - Inspección y Reemplazo

NOTA

Mantener el filtro de aire limpio en todo momento. No operar el compresor sin el filtro de aire.

Un filtro sucio impedirá que el compresor opere a máxima capacidad. Antes de usar el compresor, verificar que el filtro de aire esté limpio. Si estuviese sucio reemplazarlo con otro nuevo.

Aceite - Inspección y Cambio

⚠ CUIDADO

El sobrellenado de aceite causará la falla prematura del compresor. No sobrellenar.

1. Inspeccionar el nivel de aceite en el cárter antes de cada uso. El nivel del aceite debe estar a la mitad de la mirilla.
2. **Reemplazar el aceite después de** las primeras 100 horas de operación. De ahí en adelante cada 300 horas de operación.
3. Retirar los tapones de llenado y drenaje de aceite. Recolectar el aceite en un contenedor apropiado.
4. Volver a colocar el tapón de drenaje de aceite y rellenar el cárter con el aceite recomendado. Al llenar el cárter, el aceite fluye muy lentamente. Siempre llenar el aceite hasta la mitad de la mirilla.

Nota

Es importante mantener el nivel de aceite apropiado. Un nivel de aceite bajo reduce la lubricación apropiada de la pared del cilindro e incrementa el desgaste del anillo.

5. Volver a colocar el tapón de llenado de aceite.
6. Arrancar la unidad compresora y hacerla funcionar por varios minutos. Apagar el compresor e inspeccionar el nivel del aceite. Si fuese necesario, agregar más aceite.

Tabla de Aceite

Temperatura Ambiental	Peso del Aceite	Tipo
Climas Fríos: -12°C (10°F)	20 Wt.	Aceite a base de petróleo, recíprocante, no detergente, especificado para compresores; o mejor
Climas Moderados: -1°C a 27°C (30°F a 80°F)	30 Wt.	
Climas Calientes: más de 27°C (80°F)	40 Wt.	

Se debe usar un aceite **no detergente** especificado para compresores. La mayoría de los aceites detergentes para automóviles causan excesiva acumulación de carbono y no deben usarse. Tomar nota que todas las unidades operan a velocidad constante (no parando y arrancando) y deben lubricarse con aceite Rarus 847, Shell Turbo 100 o con aceite sintético Anderol para compresores. **No** usar aceite sintético durante las primeras 300 horas de operación. Todas las unidades deben asentarse con aceite a base de petróleo.

Válvula de Chequeo - Inspección y Reemplazo

Retirar e inspeccionar la válvula de chequeo por lo menos una vez al año o más seguido si el compresor se usa mucho. La humedad y otros contaminantes en el aire comprimido caliente causarán la acumulación de residuos de carbono en las piezas móviles. Si la válvula tiene grandes acumulaciones de carbón, debe reemplazarse. Usar el siguiente procedimiento para inspeccionar, limpiar o reemplazar la válvula de chequeo.

1. Apagar el compresor y desconectar o bloquear el acceso al suministro de energía.
2. Aliviar la presión del aire en el tanque.
3. Aflojar las tuercas superior e inferior del tubo y quitar el tubo de salida.
4. Aflojar las tuercas del tubo de alivio de presión, desconectar de la válvula de chequeo y retirar el tubo.
5. Desenroscar la válvula de chequeo con una llave.

INSTRUCCIONES PARA EL SERVICIO

6. Verificar que el disco de la válvula se mueva libremente y que el resorte mantenga el disco en la posición superior de cierre. La válvula de chequeo puede limpiarse con un solvente.
7. Aplicar sellador a la rosca de la válvula de chequeo. Reinstalar la válvula de chequeo. No sobre ajustar.
8. Volver a colocar el tubo de salida y ajustar las tuercas superior e inferior del tubo.
9. Volver a colocar el tubo de alivio de presión y ajustar las tuercas. No sobreajustar.

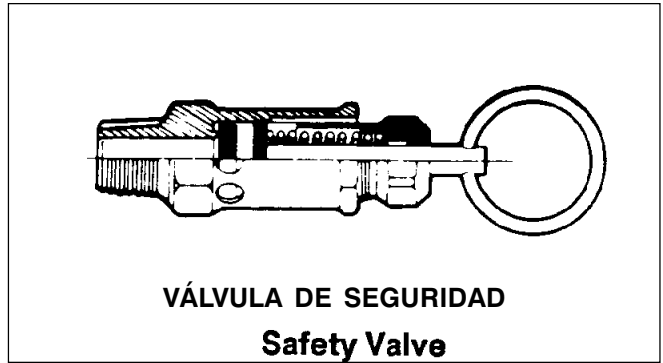

Válvula de Seguridad - Inspección y Reemplazo

⚠ ADVERTENCIA

SI LA VÁLVULA DE SEGURIDAD NO FUNCIONA APROPIADAMENTE, EL TANQUE PUEDE SOBRECARGARSE DE PRESIÓN Y ROMPERSE O REVENTAR. OCASIONALMENTE HALAR EL ANILLO EN LA VÁLVULA DE SEGURIDAD PARA ASEGURARSE QUE LA VÁLVULA OPERE LIBREMENTE. SI LA VÁLVULA SE ATRACA O NO OPERA CON SUAVIDAD, DEBE REEMPLAZARSE POR OTRA CON LAS MISMAS ESPECIFICACIONES DE PRESIÓN.

⚠ ADVERTENCIA

PUEDEN OCURRIR SERIOS DAÑOS PERSONALES SI LAS PIEZAS MOVIBLES ATRAPAN PARTES DEL CUERPO O ARTÍCULOS SUELTOS. NUNCA OPERAR EL EQUIPO SIN EL COBERTOR DE LA CORREA. SÓLO DEBE QUITARSE EL COBERTOR DE LA CORREA CUANDO SE DESCONECTA EL COMPRESOR.

La válvula de seguridad se fija en la fábrica a una presión de aproximadamente 15 libras por encima de la presión especificada para el compresor. Si el interruptor de presión funciona mal y no apaga automáticamente el compresor de aire en la presión máxima del tanque, la válvula de seguridad protegerá el tanque contra la alta presión activándose a la presión prefijada.

INSTRUCCIONES PARA EL SERVICIO

Regulación de la Tensión de la Correa

Regular la tensión de la correa como se describe a continuación.

En compresores con motor en montaje deslizante, regular la tensión de la correa como se indica a continuación:

1. Deslizar el motor alejándolo del compresor hasta obtener la tensión deseada.

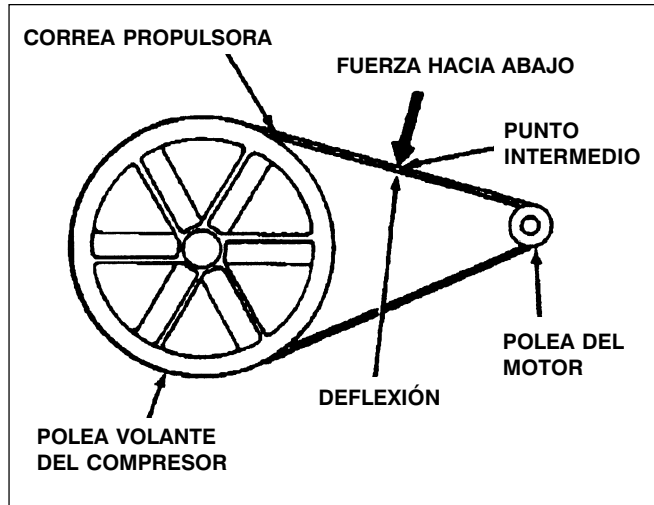

En los compresores 2 etapas: Cuando se aplica una fuerza en el punto medio de la correa entre la polea del motor y la polea volante, ésta debe deflectarse 1/2 pulg. (13 mm).

2. Apagar el compresor y desconectar o bloquear el acceso a la fuente de energía.
3. Ajustar los cuatro pernos de montaje a un torque de 20 a 25 pie libras.

Poleas Propulsora y Volante - Alineamiento

1. Quitar la cubierta exterior de la correa. - Para sacar, aflojar y retirar los pernos de la cubierta que se encuentran en la parte de encima. Insertar un desarmador plano bajo los sujetadores y palanquear.
2. Colocar una regla contra la parte exterior de la polea volante del compresor para verificar el alineamiento de las ranuras en las poleas para la correa en "V". (Para el alineamiento apropiado, ver la figura a continuación.)
3. Si las ranuras para la correa en las poleas no están alineadas, seguir con el paso 4 de este procedimiento. Si las ranuras de la correa están alineadas, seguir con el paso 6 de este procedimiento.
4. Aflojar los pernos de montaje de la polea y mover la polea hasta que esté debidamente alineada.
5. Ajustar el perno de fijación de la polea a un torque de 145 a 165 Pulg. Lbs.
6. Volver a instalar la cubierta de la correa.

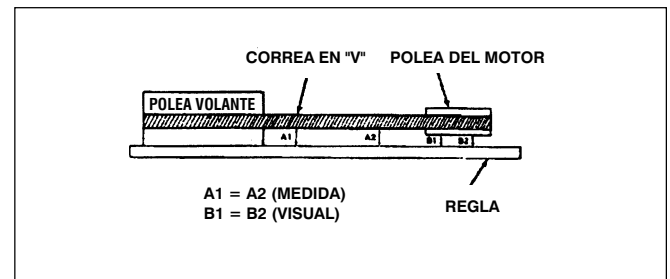

Servicio Adicional

No se recomienda desarmar ni darle servicio a este compresor, más allá de lo tratado en este manual.

Si se requiere de servicios adicionales, contactarse con el Centro Autorizado Para Servicios de Garantía más cercano.

INSTRUCCIONES PARA EL ALMACENAJE DEL COMPRESOR

1. Leer la sección "Mantenimiento" en las páginas precedentes y hacer el mantenimiento según fuese necesario. Drenar el agua del aire que se hubiese acumulado en el tanque de aire.
2. Poner el interruptor "ON/AUTO-OFF" (Prendido/automático - Apagado) en la posición de "OFF" (Apagado) y desconectar la unidad.
3. Retirar cualquier herramienta neumática o accesorio.
4. Proteger el cordón eléctrico y manguera neumática para que no sufran daños (tales como pisarlos o pasar por encima).
5. Guardar el compresor de aire en un lugar seco y limpio.

GUÍA PARA DIAGNÓSTICO DE PROBLEMAS

⚠ PELIGRO

AL HACER EL MANTENIMIENTO PUEDEN QUEDAR EXPUESTAS LAS FUENTES DE VOLTAJE, PARTES MOVIBLES O FUENTES DE AIRE COMPRIMIDO. PUEDEN CAUSAR DAÑOS PERSONALES. ANTES DE INTENTAR HACER REPARACIONES, DESCONECTAR EL SUMINISTRO DE ENERGÍA AL COMPRESOR Y ALIVIAR LA PRESIÓN DE AIRE DEL TANQUE.

PROBLEMA	CAUSA	SOLUCIÓN
Presión excesiva en el tanque. La válvula de presión salta. (Unidades con interruptor "ON-Auto" [prendido - apagado])	El interruptor de presión no apaga el motor cuando la presión alcanza el nivel de "corte".	Mover la palanquita del interruptor de presión a la posición de "OFF". Si la unidad no se apaga y los contactos eléctricos se han fundido y pegado, reemplazar el interruptor de presión.
	El nivel de la presión de "corte" está muy alto.	Contactarse con un distribuidor autorizado para que verifique, regule o reemplace el interruptor.
	Conexiones incorrectas en el cableado.	Ver "Cableado de las Unidades Compresoras".
Presión excesiva en el tanque. La válvula de presión salta. (Unidades sin interruptor "ON-Auto" [prendido - apagado])	El interruptor de presión no apaga el motor cuando la presión alcanza el nivel de "corte".	Reemplazar el interruptor de presión.
	Conexiones incorrectas en el cableado.	Ver "Cableado de las Unidades Compresoras".
Fugas de aire por los acoples o manguera.	Los acoples del tubo no están lo suficientemente ajustados.	Ajustar los acoples donde se escuche que el aire escapa. Verificar las uniones con una solución de agua jabonosa. NO SOBREAJUSTAR.
Fugas de aire en o alrededor de la válvula de chequeo.	Válvula de chequeo sucia o defectuosa.	Una válvula de chequeo defectuosa produce constantes fugas de aire por la válvula de alivio de presión cuando hay presión en el tanque y el compresor está apagado. Retirar y limpiar o reemplazar la válvula. NO SOBREAJUSTAR.
Fugas de aire por el interruptor de presión de la válvula de alivio o desfogue durante la operación.	Interruptor de presión de la válvula de alivio defectuoso.	Retirar y reparar la válvula de alivio.
Continuo escape de aire por interruptor de la válvula de alivio de presión después de apagarse.	Válvula de chequeo defectuosa.	Ver "Fugas de aire en la válvula de chequeo".
Fugas por las costuras del tanque de aire.	Tanque de aire defectuoso.	Reemplazar el tanque de aire. ⚠ ADVERTENCIA NO PERFORAR, SOLDAR, NI MODIFICAR EL TANQUE DE AIRE EN FORMA ALGUNA PORQUE SE DEBILITARÁ Y PUEDE ROMPERSE O EXPLOTAR.
Fuga de aire por las válvulas de seguridad.	Posible defecto en las válvulas de seguridad.	Operar las válvulas de seguridad manualmente bajando el anillo. Si la fuga persiste, reemplazar la válvula.
Chirridos.	Correa floja.	Regular la tensión de la correa. (Ver "Correa - Reemplazo".)
	El compresor no tiene aceite.	Agregar aceite. (Ver "Aceite - Inspección y Cambio")

GUÍA PARA DIAGNÓSTICO DE PROBLEMAS

PROBLEMA	CAUSA	SOLUCIÓN
El motor no funciona.	<p>El interruptor de protección de sobrecarga ha saltado.</p> <p>La presión del tanque excede la presión de "corte" del interruptor.</p> <p>Válvula de chequeo atascada en posición abierta.</p> <p>Conexiones eléctricas sueltas.</p> <p>Capacitador posiblemente defectuoso.</p> <p>Presencia de pintura que se ha rociado dentro de las partes del motor.</p> <p>Motor posiblemente defectuoso.</p> <p>Fusible volado, el interruptor de protección de sobrecarga ha saltado.</p> <p>La válvula de alivio de presión en el interruptor de presión no ha descargado la presión del cabezal.</p>	<p>Dejar que el motor se enfríe por 10 a 15 minutos y el interruptor para protección de sobrecarga se reposicionará automáticamente. Si el interruptor de sobrecarga sigue accionándose, verificar si hay algún capacitador defectuoso.</p> <p>El motor arrancará automáticamente cuando la presión del tanque caiga por debajo del nivel de "arranque" del interruptor de presión.</p> <p>Desmontar, limpiar o reemplazar. NO SOBREAJUSTAR.</p> <p>Verificar la conexión del cable dentro del interruptor de presión y área de la caja terminal del motor.</p> <p>Contactarse con a un Centro de Servicio para inspección o remplazo si fuese necesario.</p> <p>Hacer revisar en un Centro de Servicio. No operar el compresor dentro del área de pintado. Ver la Advertencia sobre Vapores Inflamables.</p> <p>Hacer revisar en un Centro de Servicio local.</p> <ol style="list-style-type: none"> 1. Detectar fusibles volados en la caja de fusibles y reemplazar si es necesario. Reposicionar el interruptor de circuitos. No usar un fusible o interruptor de circuito de mayor capacidad que el especificado para su circuito. 2. Verificar que el fusible sea el adecuado; sólo se aceptan fusibles de retardo. Los fusibles de acción retardada deben estar marcados con la letra "D" en Canadá y "T" en EE.UU. 3. Verificar si existen condiciones de bajo voltaje y/o que el cordón de extensión sea el adecuado. 4. Retirar la válvula de chequeo y limpiarla o reemplazarla si se atraca en la posición abierta o cerrada. 5. Desconectar los demás artefactos eléctricos del circuito. El compresor debe operar en un circuito propio. <p>En interruptores de presión con ON/AUTO equipados con válvula de alivio de presión, drenar la línea empujando la palanquita en el interruptor de presión a la posición de "OFF" (apagado). Si la válvula no abre, mover la palanquita hasta que se abra. Si la válvula sigue sin drenar, reemplazar la válvula.</p>
Desgaste excesivo de la correa.	<p>Polea floja.</p> <p>Correa floja/ajustada.</p>	<p>Regular la tensión de la correa. (Ver "Correa - Remplazo".)</p> <p>Inspeccionar si la clavija o el orificio de la polea están gastados. También inspeccionar si el eje del motor está doblado. Reemplazar las partes si fuese necesario.</p>
El compresor no provee suficiente aire para operar los accesorios.	<p>Uso prolongado con aire excesivo.</p> <p>El compresor no es lo suficientemente grande para las necesidades de aire.</p> <p>Restricción de aire en el filtro de entrada.</p>	<p>Disminuir la cantidad de aire en uso.</p> <p>Verificar el requerimiento de aire del accesorio. Si es mayor que el SCFM o que la presión suministrada por el compresor de aire, usted necesita un compresor más grande.</p> <p>Limpiar o cambiar el filtro de entrada de aire. No operar el compresor dentro del área de pintado.</p>

GUÍA PARA DIAGNÓSTICO DE PROBLEMAS

PROBLEMA	CAUSA	SOLUCIÓN
El compresor no provee suficiente aire para operar los accesorios. (Continuación)	<p>Correa floja.</p> <p>Hueco en la manguera.</p> <p>La válvula de chequeo está restringida.</p> <p>Fugas de aire.</p>	<p>Regular la tensión de la correa.</p> <p>Verificar y reemplazar si es necesario</p> <p>Desmontar, limpiar o reemplazar.</p> <p>Ajustar los acoples. (Ver la Sección Fugas de Aire en la Guía de Diagnóstico de Problemas).</p>
Sonido de golpes	<p>Válvula de chequeo defectuosa.</p> <p>Polea floja.</p> <p>Nivel de aceite bajo.</p> <p>Polea volante floja.</p> <p>Pernos de montaje del compresor flojos.</p> <p>Correa muy ajustada/muy floja.</p> <p>Acumulación de carbón.</p>	<p>Retirar y limpiar o reemplazar.</p> <p>Ajustar el perno de fijación de la polea, 145-165 pulgada-Lbs.</p> <p>Mantener el nivel de aceite indicado. Agregar aceite.</p> <p>Ajustar el perno a 33-37 pies-Lb.</p> <p>Inspeccionar los pernos. Ajustar si se requiere.</p> <p>Regular la tensión de la correa (ver "Correa - Reemplazo").</p> <p>Retirar el cabezal. Limpiar la valvulas y la parte superior del pistón. (Asegurarse que no caiga carbón dentro del cilindro.) Usando una nueva empaquetadura volver a ensamblar y ajustar los pernos a un torque de 117-207 Pies-Lb.</p>
Excesivo consumo de aceite.	<p>Entrada de aire restringida.</p> <p>El compresor ha trabajado en exceso a su capacidad.</p> <p>Aceite de mala calidad.</p>	<p>Reemplazar la entrada de aire.</p> <p>Reducir el consumo de aire o agregar otro compresor de aire para que comparta la carga.</p> <p>Drenar el aceite de la bomba y reemplazarlo con el aceite correcto. Referirse a la sección de Aceite y Lubricación.</p>
Sobrecalentamiento del compresor.	<p>El compresor ha trabajado en exceso a su capacidad.</p> <p>Válvula de chequeo y/o tubo del radiador de salida está(n) restringido(s).</p> <p>Compresor sucio.</p> <p>Alta temperatura ambiental.</p>	<p>Reducir el consumo de aire o agregar otro compresor de aire para que comparta la carga.</p> <p>Inspeccionar el tubo y la válvula de chequeo. Limpiar si fuese necesario.</p> <p>Limpiar el compresor completamente.</p> <p>Usar entrada remota de aire.</p>
Sobrecalentamiento del motor	<p>Aceite inadecuado, bajo de aceite.</p> <p>El compresor arranca en contra de la carga.</p> <p>Voltaje bajo.</p> <p>Interruptor de presión fijado a una posición mayor a la que vino de fábrica.</p> <p>Correa muy ajustada.</p> <p>Excesivos depósitos de carbón en las válvulas del compresor; válvula de chequeo restringida.</p>	<p>Ver las recomendaciones de aceite en la Mantenimiento.</p> <p>Interruptor de presión inapropiado. Reemplazar por el interruptor correcto.</p> <p>Proveer el voltaje correcto. Consultar con la compañía eléctrica local o con un electricista.</p> <p>No fijar el interruptor más allá del máximo para el cual ha sido diseñado, según se indica en la placa.</p> <p>Regular a la tensión correcta.</p> <p>Limpiar o reemplazar la válvula de chequeo o válvulas del compresor.</p>

GUÍA PARA DIAGNÓSTICO DE PROBLEMAS

PROBLEMA	CAUSA	SOLUCIÓN
Sobrecalentamiento del motor. (Continuación)	<p>Demasiados arranques del motor por hora.</p> <p>Calibre inadecuado de los cables. Voltaje incorrecto.</p>	<p>Consultar al Centro de Servicio.</p> <p>Verificar las conexiones eléctricas y los datos de instalación o consultar a un electricista.</p> <p style="text-align: center;">NOTA</p> <p>Los motores eléctricos modernos funcionan relativamente calientes bajo condiciones normales de operación, con cargas razonables del compresor. Ésta es una condición normal y no necesita regulación.</p> <p>Bajo condiciones normales de operación, el amperaje requerido por el motor no excederá el amperaje en la placa de especificaciones; más el factor de servicio, como aparece en el motor eléctrico. Si existiese una prolongada condición de alto amperaje, referirse a las inspecciones de servicio previamente indicadas y/o consultar con un electricista. Si un electricista no pudiese aislar la causa, consultar con el Centro de Servicio para obtener asistencia adicional.</p>
Agua en el cárter de la bomba; el color del aceite parece lechoso.	<p>Condiciones de operación húmedas.</p> <p>La unidad no alcanza la temperatura apropiada de operación porque el compresor funciona con la suficiente frecuencia y es muy grande para el requerimiento de aire.</p>	<p>Reubicar la unidad compresora o cambiar el aceite frecuentemente.</p> <p>Consultar al Centro de Servicio.</p>
Humedad o agua en estado líquido en las líneas de aire.	<p>Se forma condensación en las líneas de aire cuando el aire comprimido caliente proveniente del tanque de aire se enfría al avanzar por las líneas de aire.</p>	<p>Instalar un secador para aire comprimido del tamaño adecuado para el flujo y la sequedad requeridos.</p>

DIAGRAMA DEL COMPRESOR

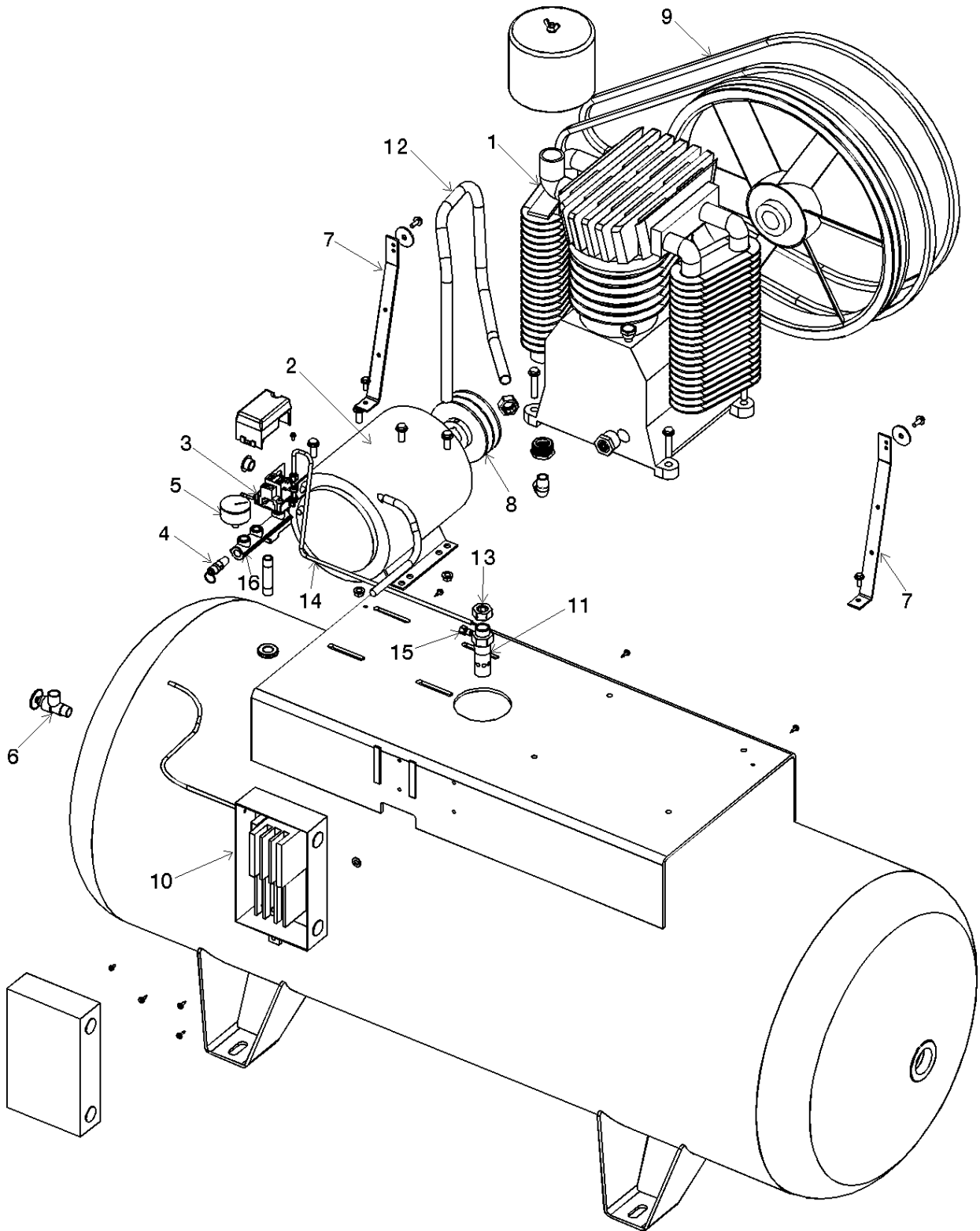

LISTA DE PARTES DEL COMPRESOR

<u>NÚMERO EN DIAGRM.</u>	<u>NÚMERO DE PARTE</u>	<u>DESCRIPCIÓN</u>
1	Z-BAL-T59S	BOMBA
2	Z-MO-9082	MOTOR
3	Z-D20596	INTERRUPTOR DE PRESIÓN
4	TIA-4200	VÁLVULA DE SEGURIDAD
5	Z-GA-360	MEDIDOR DE PRESIÓN
6	SSV-6-B	VÁLVULA DE BOLA
7	AC-0485	SOPORTE DEL PROTECTOR DE CORREA (2)
8	PU-2906	POLEA DEL MOTOR
9	BT-316	CORREA (2)
10	AC-0478	INTERRUPTOR DE PRESION
11	AC-0465	VÁLVULA DE CHEQUEO
12	AC-0582	TUBO DE SALIDA, 3/4"
13	SSP-7815	CONJUNTO DE TUERCA Y MANGUITO (2)
14	AC-0459	TUBO PARA ALIVIO DE PRESIÓN
15	SSP-7811	CONJUNTO DE TUERCA Y MANGUITO
16	CAC-95	MÚLTIPLE

NO SE MUESTRA

SSF-8131	TUERCA DE LA CUBIERTA DE LA CORREA (2)
D23000	VÁLVULA DE DRENAJE
AC-0460-1	CUBIERTA INTERNA DE LA CORREA
AC-0461	CUBIERTA EXTERNA DE LA CORREA
SSF-953-ZN	PERNO DE LA CUBIERTA DE LA CORREA (2)

DIAGRAMA DE LA BOMBA DEL COMPRESOR

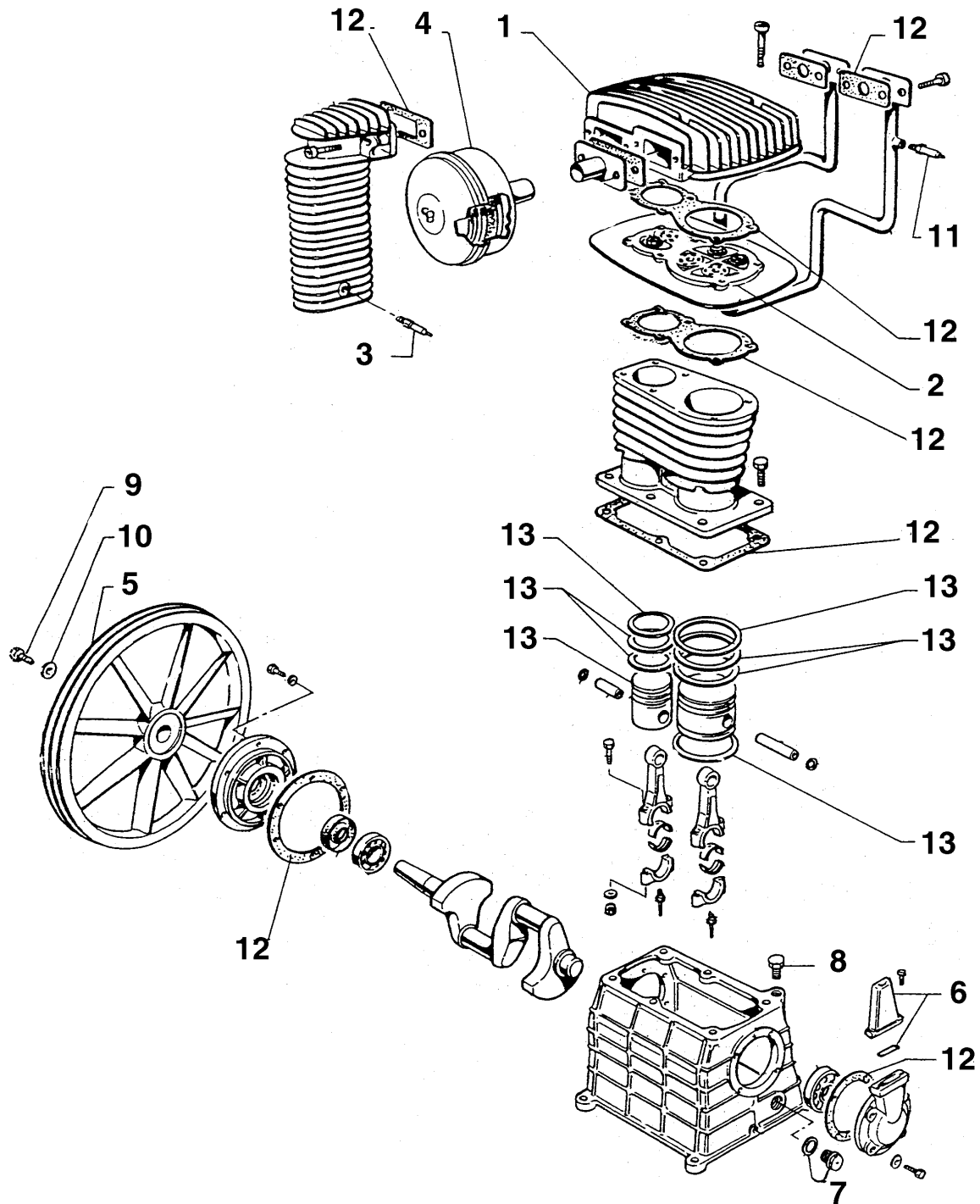

LISTA DE PARTES DE LA BOMBA COMPRESORA

NÚMERO EN DIAGRM.	NÚMERO DE PARTE	DESCRIPCIÓN
1	BAL-7061400	CONJUNTO DE LA CULATA
2	BAL-7040050	ENSAMBLAJE DE LA PLACA DE LA VÁLVULA
3	BAL-9049011	VÁLVULA DE SEGURIDAD DEL POSTENFRIADOR
4	AC-0415	ENSAMBLAJE DEL FILTRO
5	AC-0583	POLEA VOLANTE
6	BAL-1000112	ENSAMBLAJE DEL RESPIRADOR DEL ACEITE
7	BAL-9022003	VISOR DEL NIVEL DE ACEITE
8	BAL-1000506	TAPÓN DEL ORIFICIO DE LLENADO DE ACEITE 1/2 PULG.
9	BAL-9110022	PERNO DE LA POLEA VOLANTE
10	BAL-9004009	ARANDELA DE LA POLEA VOLANTE
11	BAL-9049020	VÁLVULA DE SEGURIDAD DEL PREENFRIADOR
12	K-0589	DE EMPAQUETADURAS
13	K-0590	JUEGO DE ANILLOS

NOTA: Use esta página cuando necesite requerir piezas para la reparación de su bomba.

NOTAS DE SERVICIO

GARANTÍA LIMITADA

DeVilbiss Air Power Company garantiza al comprador original que utilice este producto para uso personal (uso personal, residencial o doméstico) que todos los productos cubiertos bajo esta garantía están libres de defectos en materiales y mano de obra durante un año, a partir de la fecha de su compra. Todos los productos cubiertos por esta garantía limitada que sean utilizados para usos comerciales (por ej. aquellos que produzcan utilidades) quedan garantizados libres de defectos en materiales y mano de obra durante, 90 días a partir de la fecha de su compra original. Los productos cubiertos bajo esta garantía incluyen compresores de aire, herramientas neumáticas, partes de servicio, lavadoras a presión y generadores.

DeVilbiss Air Power Company reparará o reemplazará, a opción de DeVilbiss, productos o componentes que hayan fallado dentro del periodo de garantía. El servicio será programado de acuerdo al flujo y al horario normal de trabajo del domicilio del servicentro, y a la disponibilidad de piezas de reemplazo. Todas las decisiones de DeVilbiss Air Power Company relacionadas con esta garantía limitada serán definitivas. Esta garantía le otorga derechos legales específicos, aunque también usted podría tener otros derechos que podrán variar entre estados.

RESPONSABILIDAD DEL COMPRADOR ORIGINAL (Usuario inicial):

- Para procesar un reclamo de garantía sobre este producto, NO lo devuelva al comercio vendedor. El producto deberá ser evaluado por un servicentro autorizado para la atención de garantías. Para informarse de la ubicación más cercana del servicentro autorizado para atención de garantías llame al 1-800-888-2468, que atiende 24 horas diarias, los 7 días de la semana o visite nuestro sitio Web en devap.com .
- Retenga el recibido de venta original, como comprobante de su compra, para obtener la atención de su garantía.
- Mantenga un cuidado razonable en la operación y mantenimiento del producto, de acuerdo a lo descrito en el(los) Manual(es) del propietario.
- Entregue o envíe el producto al servicentro autorizado para atención de garantías más cercano. Los costos de flete, si hubiese alguno, deberán ser abonados por el comprador.
- Únicamente los compresores de aire con tanques de 60 y 80 galones serán inspeccionados en el sitio de instalación. Contacte el servicentro autorizado para atención de garantías más cercano que provea atención domiciliaria de solicitudes de servicio, para efectuar los arreglos para la prestación de dicho servicio.
- Si el comprador no obtuviese un resultado satisfactorio de parte del servicentro autorizado para atención de garantías, deberá contactar a DeVilbiss Air Power Company.

ESTA GARANTÍA NO CUBRE:

- Mercadería vendida como reacondicionada, usada como equipo en alquiler y modelos de piso para exhibición.
- La mercadería que se encuentre dañada o inoperante debido al uso ordinario, inadecuado, frío, calor, lluvia, humedad excesiva, dañada por congelamiento, uso de productos químicos inapropiados, negligencia, accidente, fallas en la operación del producto relacionado con las instrucciones contenidas en el(los) Manual(es) del propietario provistos con el producto, mantenimiento inadecuado, uso de accesorios o agregados no recomendados por DeVilbiss Air Power Company, reparaciones no autorizadas o modificaciones.
 - * Un compresor de aire que bombea aire durante más del 50% durante una hora, está considerado como de uso inadecuado, dado que el compresor está subdimensionado para la demanda de aire requerida.
- Los costos de reparación y transporte de la mercadería determinada no defectuosa.
- Los costos asociados con el armado, aceite requerido, regulaciones u otros costos de instalación y puesta en marcha.
- Las partes consumibles o accesorios provistos con el producto cuya expectativa de desgaste e inoperatividad luego de un periodo razonable de uso, incluido pero no limitado a discos de lijado o almohadillas, sierras y hojas cortantes, piedras de amolar, resortes, cortantes, picos, o-rings, picos de aire, lavadoras y accesorios similares.
- La mercadería vendida por DeVilbiss Air Power Company que haya sido fabricada e identificada como producto de otra empresa. En dicho caso tendrá validez la garantía extendida por su fabricante.
- **CUALQUIER PÉRDIDA INCIDENTAL, CONSECUENTE, DAÑO O GASTO QUE PUDIESE RESULTAR DE CUALQUIER DEFECTO, FALLA O MAL FUNCIONAMIENTO DEL PRODUCTO, NO QUEDA CUBIERTO EN LOS ALCANCES DE ESTA GARANTÍA.** Algunos estados no permiten la exclusión ni limitación de daños incidentales o consecuentes, en dicho caso la limitación antes mencionada no será de aplicación en su caso.
- **LAS GARANTÍAS IMPLÍCITAS, INCLUYENDO AQUELLAS RELACIONADAS CON LA COMERCIALIZACIÓN Y CALIFICACIÓN PARA UN PROPÓSITO EN PARTICULAR, QUEDAN LIMITADAS A UN AÑO A PARTIR DE LA FECHA ORIGINAL DE SU COMPRA.** Algunos estados no permiten limitaciones en cuanto a la duración de una garantía implícita, en tal caso, las limitaciones antes mencionadas no serán de aplicación en su caso.



213 Industrial Drive • Jackson, TN 38301-9615
Telephone: 1-800-888-2468
FAX: 1-800-888-9036

MANUAL DEL OPERADOR PARA Compresor de Aire de dos Etapas.

**Modelo No.
L10120H2-2**

Llamar gratis al **1-800-888-2468** para saber la ubicación del Centro de Servicio Autorizado más cercano para ordenar repuestos o solicitar reparaciones amparadas por la garantía.

Cuando ordene repuestos de su Centro de Servicio Autorizado, siempre dar la siguiente información:

- Número de modelo del producto
- Número y descripción del repuesto que desea comprar.

GARANTÍA

Este producto está cubierto por una garantía limitada de un año de DeVilbiss. La garantía puede encontrarse en este Manual General o está disponible a su solicitud.

Adherir la factura de compra aquí.

Conservar la factura o recibo original como prueba de la compra para los trabajos de reparación amparados por la garantía.