

#### ENGLISH

This unit is designed to operate on **12 V DC, NEGATIVE ground electrical systems**. If your vehicle does not have this system, a voltage inverter is required, which can be purchased at JVC IN-CAR ENTERTAINMENT dealers.

#### WARNINGS

To prevent short circuits, we recommend that you disconnect the battery's negative terminal and make all electrical connections before installing the unit.

- **Be sure to ground this unit to the car's chassis again after installation.**

#### Notes:

- Replace the fuse with one of the specified rating. If the fuse blows frequently, consult your JVC IN-CAR ENTERTAINMENT dealer.
- It is recommended to connect to the speakers with maximum power of more than 50 W (both at the rear and at the front, with an impedance of **4 Ω to 8 Ω**). If the maximum power is less than 50 W, change "AMP GAIN" setting to prevent the speakers from being damaged (see page 16 of the INSTRUCTIONS).
- To prevent short-circuit, cover the terminals of the UNUSED leads with insulating tape.
- The heat sink becomes very hot after use. Be careful not to touch it when removing this unit.

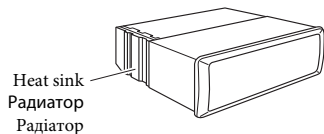

#### РУССКИЙ

Это устройство разработано для эксплуатации на **12 В постоянного напряжения с минусом на массе**. Если Ваш автомобиль не имеет этой системы, требуется инвертор напряжения, который может быть приобретен у дилера автомобильного специалиста JVC.

#### ПРЕДУПРЕЖДЕНИЯ

Для предотвращения коротких замыканий мы рекомендуем Вам отсоединить отрицательный разъем аккумулятора и осуществить все подключения перед установкой устройства.

- **После установки обязательно заземлите данное устройство на шасси автомобиля.**

#### Примечания:

- Заменяйте предохранитель другим предохранителем указанного класса. Если предохранитель сгорает слишком часто, обратитесь к дилеру автомобильного специалиста JVC.
- Рекомендуется подключать динамики с максимальной мощностью более 50 Вт (к задней и передней панели устройства, с полным сопротивлением от **4 Ω до 8 Ω**). Если максимальная мощность динамиков менее 50 Вт, перейдите в режим "AMP GAIN", чтобы предотвратить их повреждение (см. ИНСТРУКЦИИ ПО ЭКСПЛУАТАЦИИ на стр. 16).
- Для предотвращения короткого замыкания заклейте НЕИСПОЛЬЗУЕМЫЕ концы изолирующей лентой.
- Радиатор во время использования сильно нагревается. Старайтесь его не трогать во время удаления устройства.

#### УКРАЇНА

Цей пристрій призначений для роботи під напругою **12 В постійного струму; з електричними системами, що мають заземлення ВІД'ЄМНОГО полюсу**. Якщо ваше авто не оснащено такою системою, потрібно використовувати інвертор напруги, який можна придбати у дилерів устаткування JVC для автомобілів.

#### ПОПЕРЕДЖЕННЯ

Для запобігання коротким замиканням рекомендується перед встановленням пристрою відключити від'ємну клему аккумулятора та виконати усі електричні з'єднання.

- **Переконайтеся у тому, що після закінчення встановлення пристрою, виконано його заземлення на шасі авто.**

#### Примітки:

- Замінити запобіжник можна тільки запобіжником із вказаними у специфікації номінальними характеристиками. Якщо запобіжники часто виходять з ладу, проконсультуйтеся з дилером устаткування JVC для автомобілів.
- Рекомендується підключати гучномовці з максимального потужністю, що перевищує 50 Вт (як для розташованих спереду, так і для тих, що розміщуються позаду). Рекомендований діапазон опору: від **4 до 8 Ом**. У разі, якщо потужність є меншою чим 50 Вт, змініть налаштування "AMP GAIN" (коефіцієнт підсилення) задля запобігання пошкодженню гучномовців (див. стор. 16 "ІНСТРУКЦІЇ").
- Для запобігання короткому замиканню, заізолюйте клема провідника, ЩО НЕ ВИКОРИСТОВУЄТЬСЯ, ізоляційною стрічкою.
- По закінченні роботи радіатор стає надто гарячим. Будьте обережні, не торкайтесь його при видаленні цього пристрою.

#### PRECAUTIONS on power supply and speaker connections:

- **DO NOT connect the speaker leads of the power cord to the car battery; otherwise, the unit will be seriously damaged.**
- BEFORE connecting the speaker leads of the power cord to the speakers, check the speaker wiring in your car.

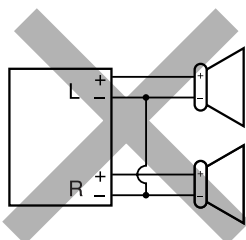

#### ПРЕДОСТЕРЕЖЕНИЯ по питанию и подключению громкоговорителей:

- **НЕ подключайте провода громкоговорителей к аккумулятору автомобиля, иначе устройство будет повреждено.**
- ПЕРЕД подключением проводов громкоговорителей к кабелю питания громкоговорителя проверьте схему соединений громкоговорителей в Вашем автомобиле.

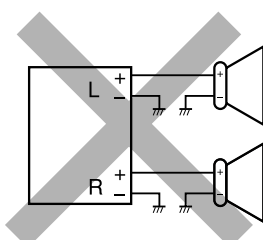

#### ЗАСТЕРЕЖЕННЯ щодо приєднання джерела живлення та гучномовців:

- **НЕ з'єднуйте провідники живлення гучномовців з аккумулятором. Невиконання такої вимоги призведе до важкого ушкодження пристрою.**
- ПЕРЕД тим, як з'єднати провідники живлення з гучномовцями, перевірте схему з'єднання гучномовців вашого авто.

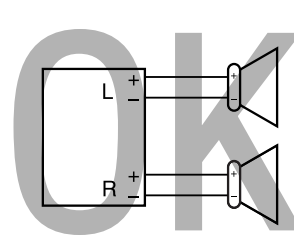

#### Parts list for installation and connection

The following parts are provided for this unit. If any item is missing, consult your JVC IN-CAR ENTERTAINMENT dealer immediately.

A / B  
Hard case/Control panel  
Жесткий футляр/панель  
управления  
Жорсткий футляр/Панель  
управління

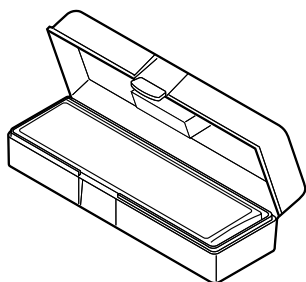

C  
Sleeve  
Муфта  
Экран

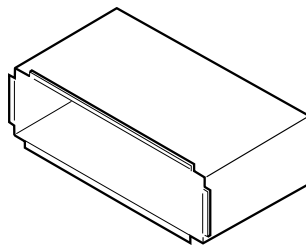

D  
Trim plate  
Декоративную панель  
Знімна пластина

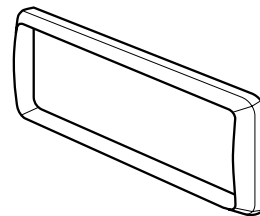

E  
Power cord  
Кабель питания  
Шнур живлення

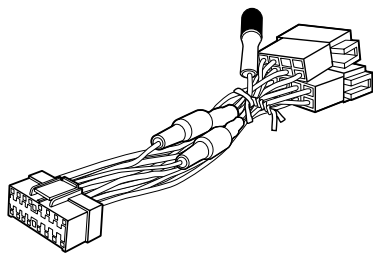

F  
Washer (ø5)  
Шайба (нь5)  
Шайба (ø5)



G  
Lock nut (M5)  
Фиксирующая гайка (M5)  
Стопорная гайка (M5)



H  
Mounting bolt (M5 × 20 mm)  
Крепежный болт (M5 × 20 мм)  
Монтажный болт (M5 × 20 мм)

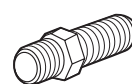

I  
Rubber cushion  
Резиновый чехол  
Гумова прокладка



J  
Handles  
Рычаги  
Ручки

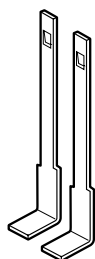

K  
Remote controller  
дистанционного управления  
Пульт дистанційного керування



L  
Battery  
Батарейка  
Батарея



CR2025

## INSTALLATION (IN-DASH MOUNTING)

The following illustration shows a typical installation. If you have any questions or require information regarding installation kits, consult your JVC IN-CAR ENTERTAINMENT dealer or a company supplying kits.

- If you are not sure how to install this unit correctly, have it installed by a qualified technician.

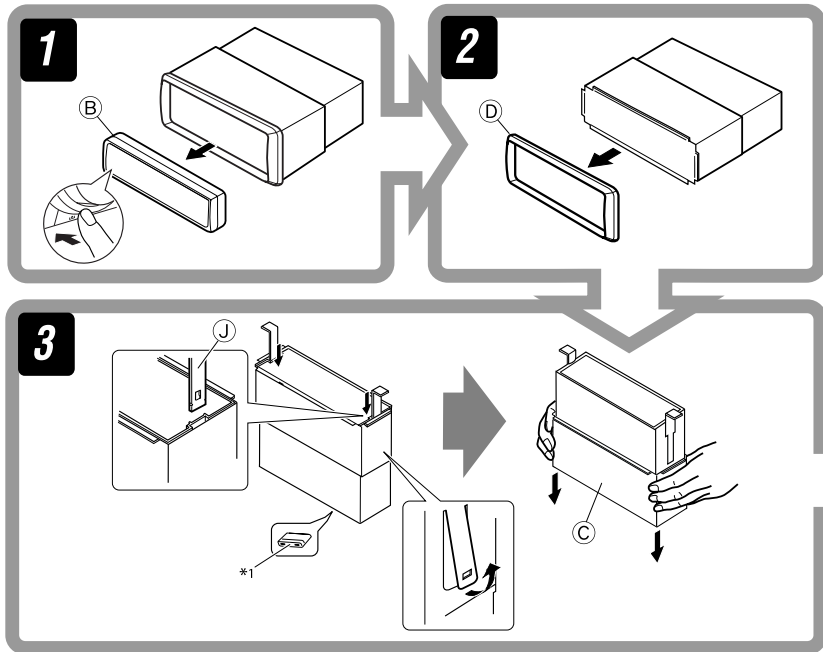

## УСТАНОВКА (УСТАНОВКА В ПРИБОРНУЮ ПАНЕЛЬ)

На следующих иллюстрациях показана типовая установка. Если у Вас есть какие-либо вопросы, касающиеся установки, обратитесь к Вашему дилеру автомобильного специалиста JVC или в компанию, поставляющую соответствующие принадлежности.

- Если Вы не знаете точно, как следует устанавливать это устройство, обратитесь к квалифицированному специалисту.

## ВСТАНОВЛЕННЯ (МОНТАЖ НА ПРИЛАДОВУ ПАНЕЛЬ)

Наведена нижче ілюстрація демонструє типовий процес встановлення. У разі будь яких запитань або потреби у інформації щодо набору інструментів та спорядження, проконсультуйтеся з дилером устаткування JVC для автомобілів або з компанією, що постачає набір інструментів та спорядження.

- Якщо ви не впевнені щодо правильності встановлення цього пристрою, залучіть до його встановлення кваліфікованого спеціаліста.

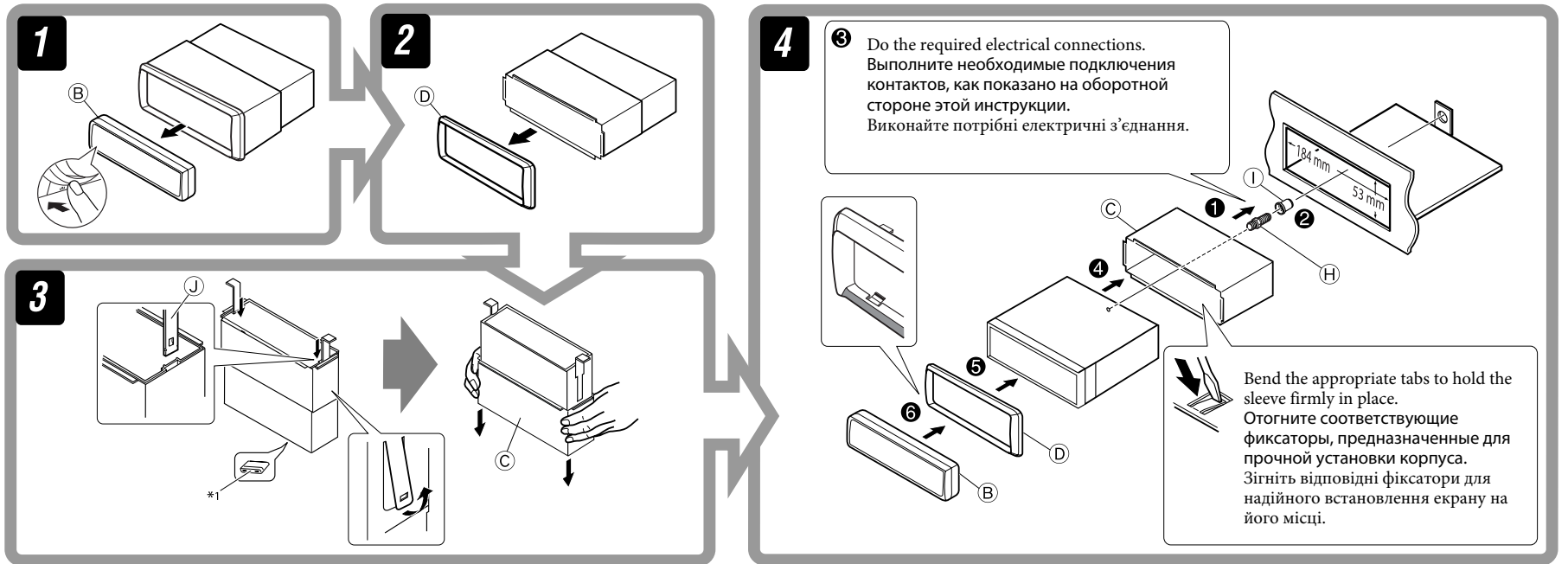

### Removing the unit

Before removing the unit, release the rear section.

### Удаление устройства

Перед удалением устройства освободите заднюю часть.

### Видалення пристрою

Перед видаленням пристрою, ослабте кріплення тильної частини.

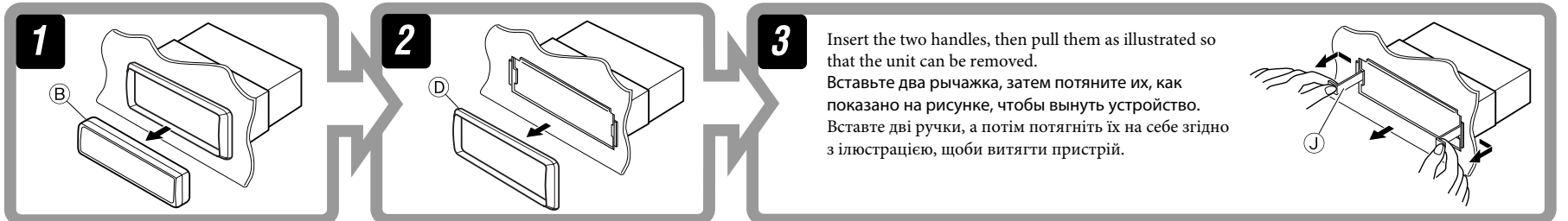

### When using the optional stay / При использовании дополнительной стойки / Використання додаткової стійки (постачається за окремим замовленням)

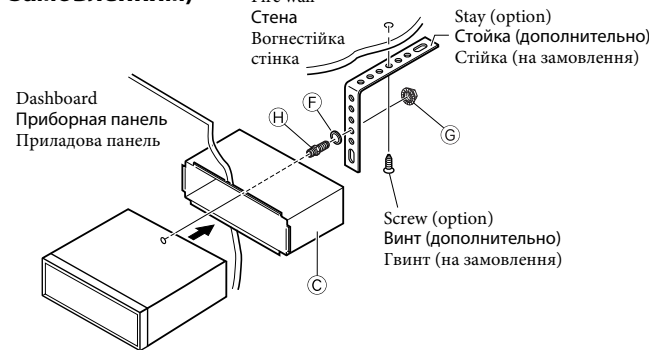

Install the unit at an angle of less than 30°. Установите устройство под углом менее 30°. Встановіть пристрій під кутом меншим, ніж 30°.

### When installing the unit without using the sleeve / При установке устройства без использования муфты / Встановлення пристрою без екрану

In a Toyota car for example, first remove the car radio and install the unit in its place. В автомобилях "Toyota", например, сначала удалите автомобильную магнитола, затем установите на ее место это устройство.

У таких авто, як, наприклад, "Тойота", спершу зніміть радіоприймач, а на його місце встановіть пристрій.

Flat type screws (M5 × 8 mm)\*2  
Крепежные винты (M5 × 8 мм)\*2  
Гвинты с плоскими головками (M5 × 8 мм)\*2

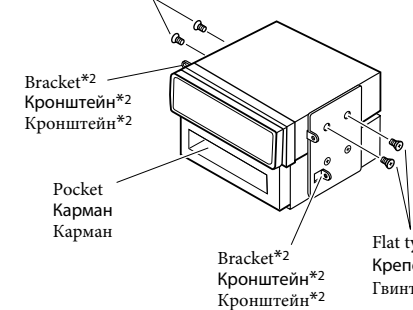

- Note** : When installing the unit on the mounting bracket, make sure to use the 8 mm-long screws. If longer screws are used, they could damage the unit.
- Примечание** : При установке устройства на крепежный кронштейн, используйте только винты длиной 8 мм. При использовании более длинных винтов можно повредить устройство.
- Примітка** : Встановлюючи пристрій на монтажні кронштейни, переконайтеся, що застосовуються гвинти довжиною 8 мм. Якщо гвинти довші, вони можуть пошкодити пристрій.

- \*1 When you stand the unit, be careful not to damage the fuse on the rear.  
\*2 Not supplied for this unit.

- \*1 Устанавливайте устройство таким образом, чтобы не повредить предохранитель, расположенный сзади.  
\*2 Не входит в комплект.

- \*1 При встановленні пристрою, будьте обережні, не пошкодьте запобіжник, розташований у тильній частині.  
\*2 Не входить до комплекту постачання цього пристрою.

## TROUBLESHOOTING

- **The fuse blows.**  
\* Are the red and black leads connected correctly?
- **Power cannot be turned on.**  
\* Is the yellow lead connected?
- **No sound from the speakers.**  
\* Is the speaker output lead short-circuited?
- **Sound is distorted.**  
\* Is the speaker output lead grounded?  
\* Are the "-" terminals of L and R speakers grounded in common?
- **Noise interfere with sounds.**  
\* Is the rear ground terminal connected to the car's chassis using shorter and thicker cords?
- **This unit becomes hot.**  
\* Is the speaker output lead grounded?  
\* Are the "-" terminals of L and R speakers grounded in common?
- **This unit does not work at all.**  
\* Have you reset your unit?

## ВЫЯВЛЕНИЕ НЕИСПРАВНОСТЕЙ

- **Сработал предохранитель.**  
\* Правильно ли подключены черный и красный провода?
- **Питание не включается.**  
\* Подключен ли желтый провод?
- **Звук не выводится через громкоговорители.**  
\* Нет ли короткого замыкания на кабеле выхода громкоговорителей?
- **Звук искажен.**  
\* Заземлен ли провод выхода громкоговорителей?  
\* Заземлены ли разъемы "-" правого (R) и левого (L) громкоговорителей?
- **Шум мешает звучанию.**  
\* Соединен ли находящийся сзади зажим заземления с шасси автомобиля с помощью более короткого и тонкого шнура?
- **Устройство нагревается.**  
\* Заземлен ли провод выхода громкоговорителей?  
\* Заземлены ли разъемы "-" правого (R) и левого (L) громкоговорителей?
- **Приемник не работает.**  
\* Выполнена ли перенастройка приемника?

## НЕСПРАВНОСТИ

- **Вийшов з ладу запобіжник.**  
\* Чи правильно приєднані червоний та чорний провідники?
- **Не можна включити живлення.**  
\* Чи приєднаний жовтий провідник?
- **Звук з гучномовців відсутній.**  
\* Чи не замкнуто "на коротко" вихідні провідники гучномовця?
- **Звук спотворений.**  
\* Чи не заземлені вихідні провідники гучномовця?  
\* Чи заземлені разом провідники "-" лівого та правого гучномовця?
- **Звук чути з перешкодами.**  
\* Чи приєднано тильну клему заземлення до шасі авто за допомогою коротших та товстіших шнурів?
- **Пристрій нагрівається.**  
\* Чи не заземлені вихідні провідники гучномовця?  
\* Чи заземлені разом провідники "-" лівого та правого гучномовця?
- **Цей пристрій не працює взагалі.**  
\* Чи ви перенастроювали пристрій?

ELECTRICAL CONNECTIONS

ЭЛЕКТРИЧЕСКИЕ ПОДКЛЮЧЕНИЯ

ЕЛЕКТРИЧНІ З'ЄДНАННЯ

**A** If your car is equipped with the ISO connector / Если автомобиль оснащен разъемом ISO / Якщо ваше авто оснащено розніманням за стандартом ISO

- Connect the ISO connectors as illustrated.
- Подключите разъемы ISO, как показано на рисунке.
- Приєднайте рознімання ISO, як рекомендовано на ілюстрації.

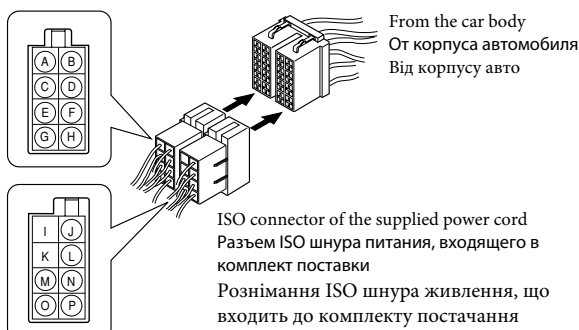

View from the lead side  
Вид со стороны выводов  
Вид зі сторони електричних виводів

**For some VW/Audi or Opel (Vauxhall) automobile / Для некоторых автомобилей VW/Audi или Opel (Vauxhall) / Для деяких авто марки VW/Audi або Opel (Vauxhall)**

You may need to modify the wiring of the supplied power cord as illustrated.

- Contact your authorized car dealer before installing this unit.
- Возможно, потребуется изменить схему соединений для прилагаемого шнура питания, как показано на рисунке.
- Перед установкой приемника обратитесь к авторизованному агенту по продажам автомобильных систем.
- Вам, можливо, прийдесть внести зміни до з'єднання провідників шнура живлення згідно з ілюстрацією.
- Перед тим, як встановлювати цей пристрій, зв'яжіться з уповноваженим дилером вашого авто.

Original wiring / Исходная схема соединений / Початкова схема з'єднання розніманий

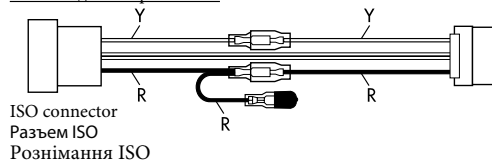

Y: Yellow  
Желтый  
Жовтий

R: Red  
Красный  
Червоний

Modified wiring [1] / Преобразованная схема соединений [1] / Змінена схема з'єднання розніманий [1]

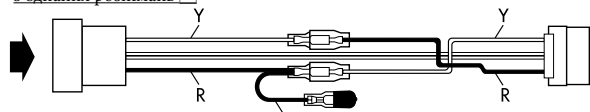

Use modified wiring [2] if the unit does not turn on.  
Если приемник не включается, используйте преобразованную схему соединений [2].  
Якщо пристрій не включається, скористуйтеся зміненою схемою з'єднання розніманий [2].

Modified wiring [2] / Преобразованная схема соединений [2] / Змінена схема з'єднання розніманий [2]

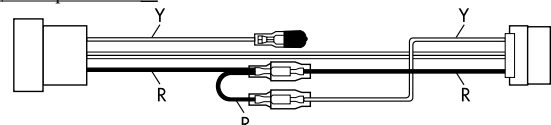

**B** Connections without using the ISO connectors / Подключение без использования разъемов ISO / З'єднання без допомоги розніманий ISO

**Before connecting:** Check the wiring in the vehicle carefully. Incorrect connection may cause serious damage to this unit. The leads of the power cord and those of the connector from the car body may be different in color.

- 1 Cut the ISO connector.
- 2 Connect the colored leads of the power cord in the order specified in the illustration below.
- 3 Connect the aerial cord.
- 4 Finally connect the wiring harness to the unit.

**Перед началом подключений:** Тщательно проверьте проводку в автомобиле. Неправильное подключение может привести к серьезному повреждению устройства. Жилы силового кабеля и жилы соединителя от кузова автомобиля могут быть разного цвета.

- 1 Обрежьте разъем ISO.
- 2 Подсоедините цветные провода шнура питания в указанном ниже порядке.
- 3 Подключите кабель антенны.
- 4 В последнюю очередь подключите электропроводку к устройству.

**Перед тим, як з'єднати:** Уважно перевірте електричну схему з'єднання вашого авто. Неправильне з'єднання може спричинити тяжке пошкодження вашого пристрою. Контакти шнура живлення та рознімання, яке йде від корпусу авто можуть мати різні кольори.

- 1 Від'єднайте рознімання ISO.
- 2 З'єднайте кольорові провідники шнура живлення у порядку, що наведений нижче на ілюстрації.
- 3 Приєднайте провід антени.
- 4 Виконайте кінцеве приєднання джгута провідників до пристрою.

To external components (see diagram D)  
К внешним устройствам (см. схему D)  
До зовнішніх компонентів (див. схему D)

Rear ground terminal  
Задний разъем заземления  
Тильна клемма заземлення

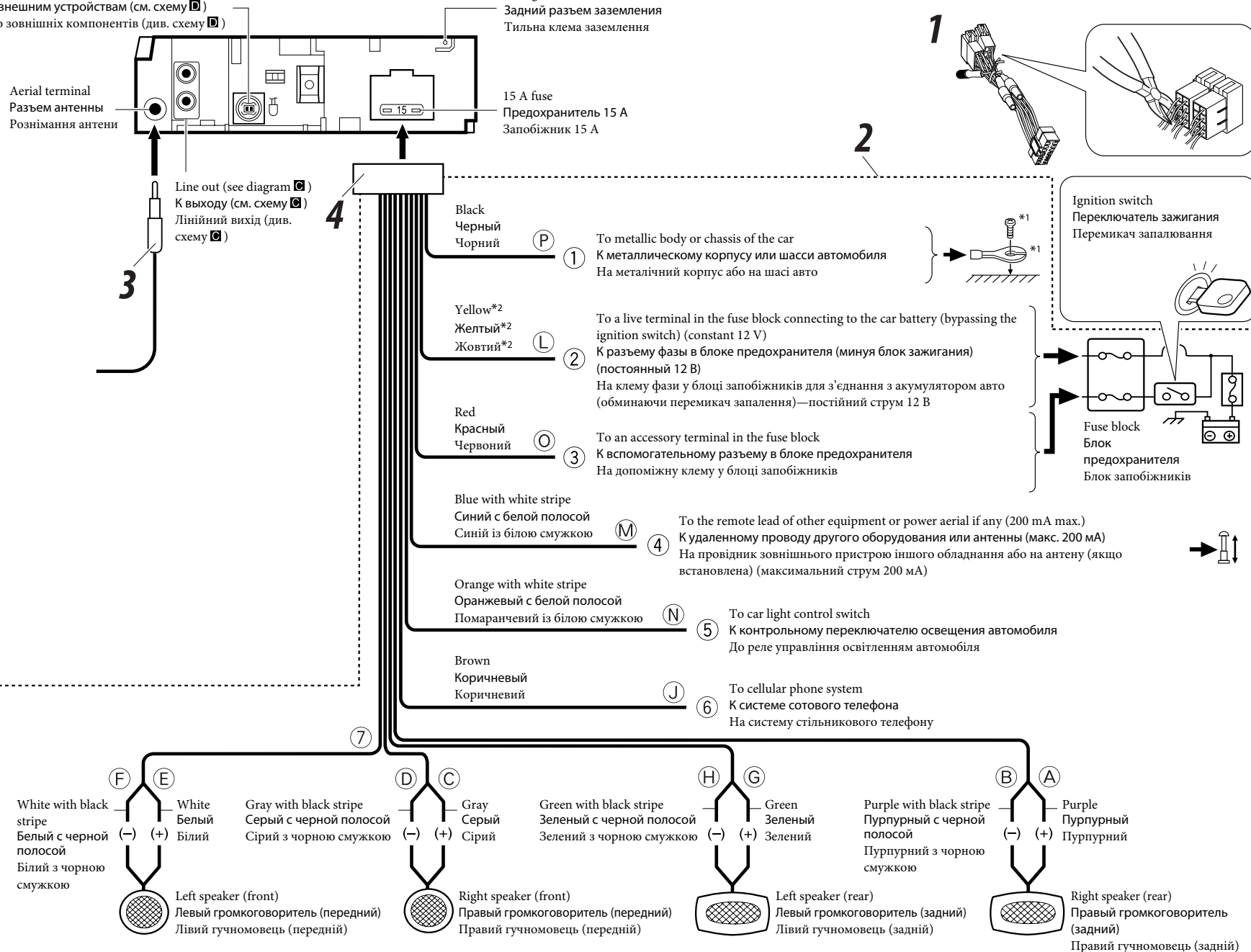

\*1 Not supplied for this unit.

\*2 Before checking the operation of this unit prior to installation, this lead must be connected, otherwise power cannot be turned on.

\*1 Не входит в комплект.

\*2 Перед проверкой работы устройства подключите этот провод, иначе питание не включится.

\*1 Не входит до комплекта постачання цього пристрою.

\*2 Перед тим, як перевірити працездатність цього виробу до його встановлення, цей контакт необхідно приєднати, інакше живлення на прилад подаватися не буде.

## C Connecting the external amplifier / Подключение внешних усилителей / З'єднання із зовнішнім підсилювачем

You can connect an amplifier to upgrade your car stereo system.

- Connect the remote lead (blue with white stripe) to the remote lead of the other equipment so that it can be controlled through this unit.
- **Disconnect the speakers from this unit, connect them to the amplifier. Leave the speaker leads of this unit unused.**

Можно подключить усилители для обновления автомобильной стереосистемы.

- Подсоедините провод внешнего устройства (синий с белой полосой) к проводу внешнего устройства другого оборудования так, чтобы им можно было управлять с этого устройства.
- **Отсоедините громкоговорители от данного устройства, подключите их к усилителю. Оставьте провода громкоговорителей данного устройства неиспользованными.**

Для улучшения характеристик стереосистемы, до неё можно подключить усилитель.

- Підключіть провідник зовнішнього пристрою (синій з білою смужкою) до провідника зовнішнього пристрою іншого обладнання. Таким чином, ним можна буде керувати з цього пристрою.
- **Відключіть гучномовці від цього пристрою, приєднайте їх до підсилювача. Залиште провідники гучномовців такими, що не використовуються.**

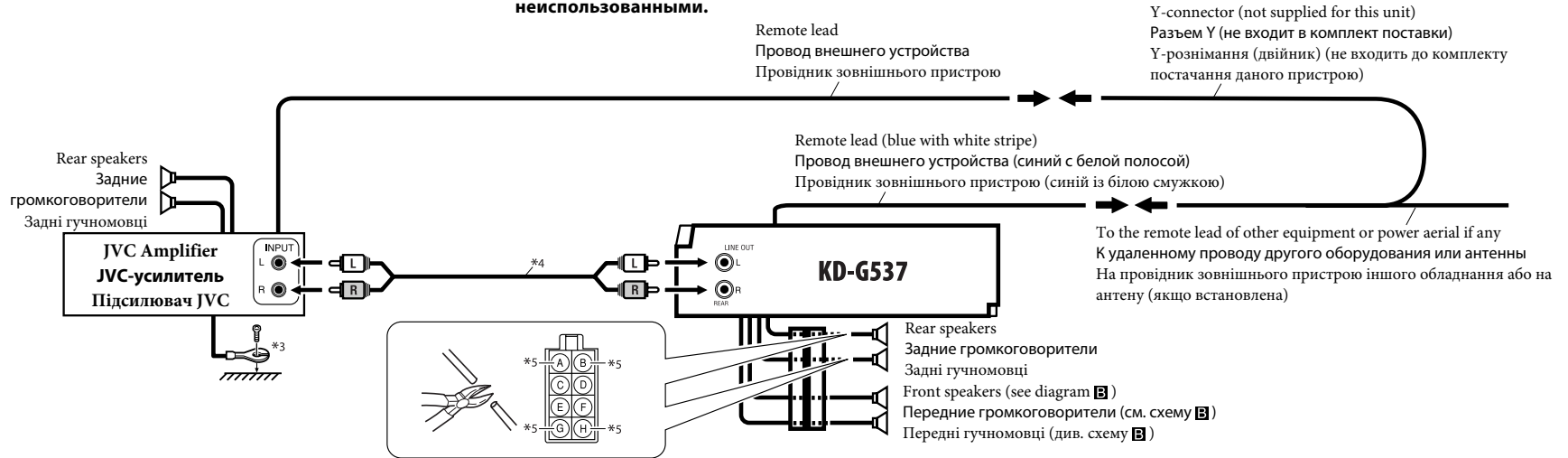

## D Connecting the external components / Подключение внешних устройств / З'єднує зовнішні компоненти

You can connect these components as illustrated below. The iPod or D. player can be connected using an interface adapter (not supplied)—KS-PD100 (for iPod) or KS-PD500 (for D. player).

- To use JVC CD changer, Apple iPod or JVC D. player, set the external input setting to "CHANGER" (see page 16 of the INSTRUCTIONS).
- To use other external components via KS-U57 or KS-U58, set the external input setting to "EXT IN" (see page 16 of the INSTRUCTIONS).

Эти внешние устройства можно подключать параллельно, как показано на рисунке. Проигрыватель iPod или D. можно подключить с помощью интерфейсного адаптера (не входит в комплект поставки)—KS-PD100 (для iPod) или KS-PD500 (для проигрывателя D.).

- Для использования устройства автоматической смены компакт-дисков компании JVC, Apple iPod или проигрывателя D. компании JVC установите для настройки внешнего входа значение "CHANGER" (см. ИНСТРУКЦИИ ПО ЭКСПЛУАТАЦИИ на стр. 16).
- Для использования других внешних устройств через KS-U57 или KS-U58 установите для настройки внешнего входа значение "EXT IN" (см. ИНСТРУКЦИИ ПО ЭКСПЛУАТАЦИИ на стр. 16).

Ви можете приєднати ці компоненти згідно з ілюстрацією, яку наведено нижче. Програваач iPod або D. програваач можна приєднати за допомогою інтерфейсного адаптера (не входить до комплекту постачання)—KS-PD100 (для iPod) або KS-PD500 (для D. програваача).

- Для використання пристрою зміни CD-дисків від JVC, Apple iPod, або JVC D. player, у налаштуваннях зовнішнього входу встановіть "CHANGER" (пристрій зміни CD-дисків)—(див. стор. 16 "ІНСТРУКЦІЇ").
- Для використання інших зовнішніх компонентів через KS-U57 або KS-U58, у налаштуваннях зовнішнього входу встановіть "EXT IN" (зовнішній вхід)—(див. стор. 16 "ІНСТРУКЦІЇ").

iPod is a trademark of Apple Computer, Inc., registered in the U.S. and other countries. iPod является торговой маркой Apple Computer, Inc., зарегистрированной в США и других странах. iPod є торговою маркою Apple Computer, Inc., зареєстрованою у Сполучених Штатах та інших країнах.

### CAUTION / ПРЕДОСТЕРЕЖЕНИЕ / ЗАСТЕРЕЖЕННЯ:

Before connecting the external components, make sure that the unit is turned off. Перед подключением внешних компонентов убедитесь в том, что устройство выключено. Перед тим як приєднати зовнішній компонент, переконайтеся у тому, що ваш пристрій вимкнений.

### Connection 1 (integrated connection) / Соединение 1 (интегрированное соединение) / З'єднання 1 (інтегроване з'єднання)

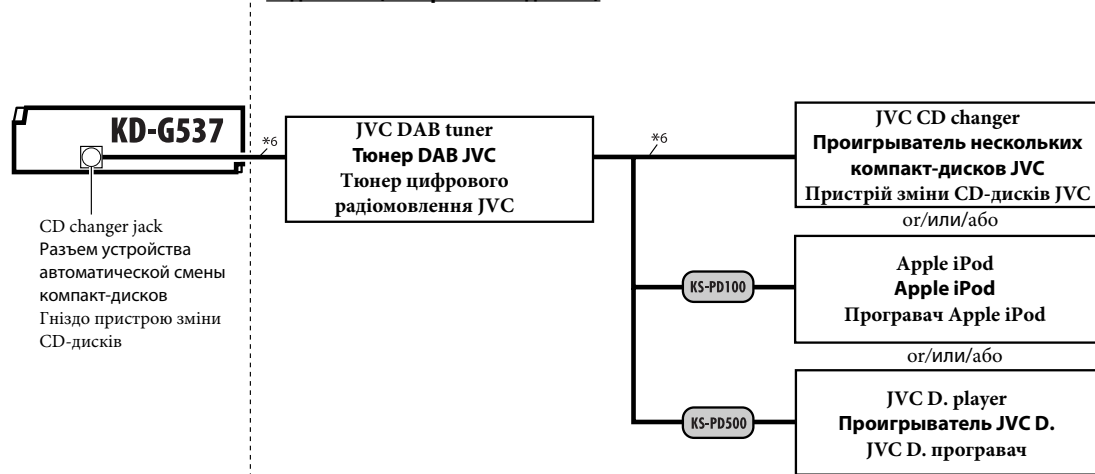

### Connection 2 (alternative connection) / Соединение 2 (альтернативное соединение) / З'єднання 2 (альтернативне з'єднання)

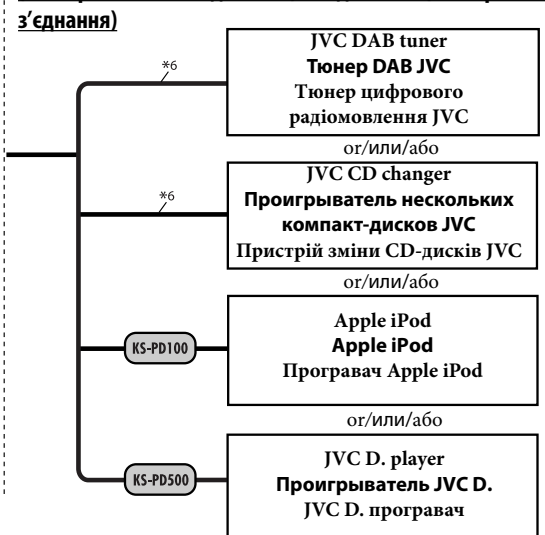

## Other external component / Другое внешнее устройство / Інші зовнішні компоненти

You can also connect an external component through this unit using Line Input Adapter, KS-U57 (not supplied) or AUX Input Adapter, KS-U58 (not supplied). Внешнее устройство также можно подключить с помощью коммуникационного адаптера KS-U57 (не входит в комплект поставки) или дополнительного адаптера KS-U58 (не входит в комплект поставки). Також ви можете приєднати зовнішній компонент через даний пристрій за допомогою адаптера для підключення радіотрансляційної лінії, KS-U57 (не входить до комплекту постачання) або адаптеру вхідного сигналу для зовнішнього пристрою (AUX), KS-U58 (не входить до комплекту постачання).

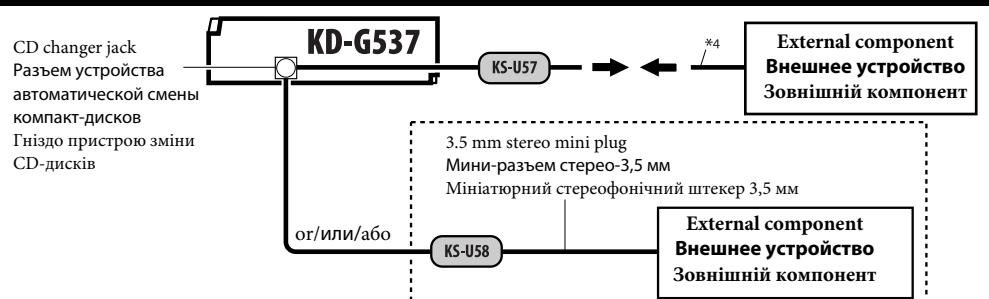

\*3 Firmly attach the ground wire to the metallic body or to the chassis of the car—to the place uncoated with paint (if coated with paint, remove the paint before attaching the wire). Failure to do so may cause damage to the unit.

\*4 Signal cord (not supplied for this unit).

\*5 Cut the rear speaker leads of the car's ISO connector and connect them to the amplifier.

\*6 Connecting cord supplied for your CD changer or DAB tuner.

\*3 Плотно прикрепите заземляющий провод к металлическому кузову или шасси автомобиля—в месте, не покрытом краской (если оно покрыто краской, удалите краску перед тем, как прикреплять провод). Невыполнение этого требования может привести к повреждению данного устройства.

\*4 Кабель сигнала (не входит в комплект поставки).

\*5 Обрежьте выводы задних динамиков для разъема ISO автомобиля и подсоедините их к усилителю.

\*6 Подключение кабеля, входящего в комплект поставки устройства автоматической смены компакт-дисков или тюнера DAB.

\*3 Надійно прикрутіть провідник заземлення до металічного корпусу або до шасі авто у місці, яке не має фарбового покриття (якщо воно є, видаліть фарбу до підключення провідника). Невиконання цієї вимоги може призвести до пошкодження пристрою.

\*4 Сигнальний шнур (не входить до комплекту постачання даного пристрою).

\*5 Відключіть провідники задніх гучномовців від рознімання ISO, що належить до авто, та з'єднайте їх із підсилювачем.

\*6 З'єднувальний шнур, призначений для пристрою зміни CD-дисків або для DAB-тюнера.