



- Ⓒ • Please keep this instruction sheet for future reference, as it contains important information.

 - Adult assembly is required.
 - No tools needed for assembly.
- Ⓕ • Conserver ce mode d'emploi pour s'y référer en cas de besoin car il contient des informations importantes.

 - Assemblage par un adulte requis.
 - Aucun outil nécessaire pour l'assemblage.
- Ⓓ • Diese Anleitung bitte für mögliche Rückfragen aufbewahren. Sie enthält wichtige Informationen.

 - Zusammenbau durch einen Erwachsenen erforderlich.
 - Für den Zusammenbau ist kein Werkzeug erforderlich.
- Ⓖ • Bewaar deze gebruiksaanwijzing. Kan later nog van pas komen.

 - Moet door volwassene in elkaar worden gezet.
 - Geen gereedschap benodigd.
- Ⓘ • Conservare queste istruzioni per eventuale riferimento. Contengono importanti informazioni.

 - Il giocattolo deve essere montato da un adulto.
 - Non occorrono attrezzi per il montaggio.
- Ⓔ • Recomendamos guardar estas instrucciones para futura referencia.

 - Requiere montaje por parte de un adulto.
 - No se necesitan herramientas para el montaje.

- Ⓓ • Denne brugsanvisning indeholder vigtige oplysninger og bør gemmes til senere brug.

 - Produktet skal samles af en voksen.
 - Kan samles uden brug af værktøj.
- Ⓖ • Por favor guarde estas instruções para referência futura, pois contém informação importante.

 - Requer montagem por parte de um adulto.
 - A montagem não requer a utilização de pilhas.
- Ⓕ • Säilytä tämä käyttöohje vastaisen varalle. Siinä on tärkeää tietoa.

 - Lelun kokoamiseen tarvitaan aikuista.
 - Kokoamiseen ei tarvita työkaluja.
- Ⓖ • Ta vare på denne bruksanvisningen. Den inneholder viktig informasjon som kan komme til nytte senere.

 - Montering må utføres av en voksen.
 - Du trenger ingen verktøy til monteringen.
- Ⓒ • Spara dessa anvisningar för framtiden. De innehåller viktig information.

 - Kräver vuxenhjälp vid montering.
 - Monteringen kräver inga verktyg.
- Ⓒ • Κρατήστε τις οδηγίες για μελλοντική χρήση καθώς περιέχουν σημαντικές πληροφορίες.

 - Απαιτείται συναρμολόγηση από ενήλικες.
 - Δεν χρειάζονται εργαλεία για την συναρμολόγηση.

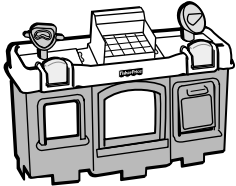

- (GB) Terminal
- (F) Terminal
- (D) Terminal
- (NL) Terminal
- (I) Terminal
- (E) Terminal
- (DK) Terminal
- (P) Terminal
- (FI) Terminaali
- (N) Terminal
- (S) Terminal
- (GR) Σταθμός Επιθίβασης και Αποθίβασης

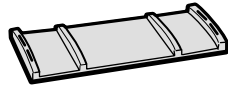

- (GB) Bridge Base
- (F) Socle du pont
- (D) Brückenbasis
- (NL) Onderstuk brug
- (I) Base Ponte
- (E) Base del puente
- (DK) Brønderdel
- (P) Base da Ponte
- (FI) Sillan alusta
- (N) Understell til broen
- (S) Brobas
- (GR) Βάση Γέφυρας



- (GB) Bridge
- (F) Pont
- (D) Brücke
- (NL) Brug
- (I) Ponte
- (E) Puente
- (DK) Bro
- (P) Ponte
- (FI) Silta
- (N) Bro
- (S) Bro
- (GR) Γέφυρα



- (GB) Control Tower
- (F) Tour de contrôle
- (D) Kontrollturm
- (NL) Verkeerstoren
- (I) Torre di Controllo
- (E) Torre de control
- (DK) Kontrolltårn
- (P) Torre de Controllo
- (FI) Lentonjohtotorni
- (N) Kontrolltårn
- (S) Flygledartorn
- (GR) Πύργος Ελέγχου

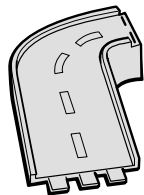

- (GB) Ramp
- (F) Rampe
- (D) Rampe
- (NL) Helling
- (I) Rampa
- (E) Rampa
- (DK) Rampe
- (P) Rampa
- (FI) Ramppi
- (N) Rampe
- (S) Ramp
- (GR) Ράμπα

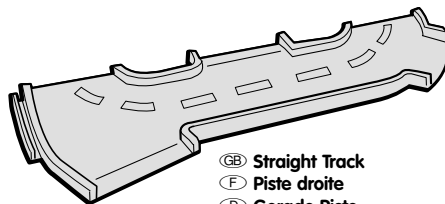

- (GB) Straight Track
- (F) Piste droite
- (D) Gerade Piste
- (NL) Rech baandeel
- (I) Binario Diritto
- (E) Tramo recto
- (DK) Lige bane
- (P) Pista Recta
- (FI) Suora tienpätkä
- (N) Rett bane
- (S) Rak bana
- (GR) Ίσια Πίστα

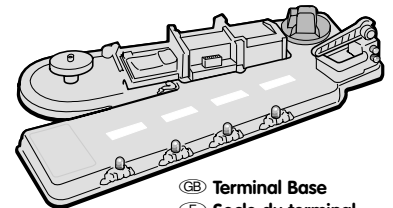

- (GB) Terminal Base
- (F) Socle du terminal
- (D) Terminalbasis
- (NL) Onderstuk terminal
- (I) Base Terminal
- (E) Base de la terminal
- (DK) Terminalunderdel
- (P) Base do Terminal
- (FI) Terminaalin alusta
- (N) Understell til terminalen
- (S) Bottenplatta till terminalen
- (GR) Βάση Σταθμού



- (GB) Umbrella
- (F) Parasol
- (D) Schirm
- (NL) Parasol
- (I) Ombrellone
- (E) Sombrilla
- (DK) Parasol
- (P) Chapéu-de-chuva
- (FI) Sateenvarjo
- (N) Paraply
- (S) Parasoll
- (GR) Ομπρέλα

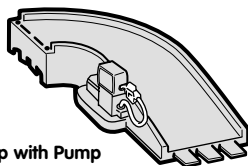

- (GB) Ramp with Pump
- (F) Rampe avec pompe
- (D) Rampe mit Zapfsäule
- (NL) Helling met pomp
- (I) Rampa con Pompa
- (E) Rampa con surtidor
- (DK) Rampe med pumpe
- (P) Rampa com Bomba de Gasolina
- (FI) Tankkausramppi
- (N) Rampe med pumpe
- (S) Ramp med bensinpump
- (GR) Ράμπα με Αντλία



- (GB) Helicopter
- (F) Hélicoptère
- (D) Hubschrauber
- (NL) Helikopter
- (I) Elicottero
- (E) Helicóptero
- (DK) Helikopter
- (P) Helicóptero
- (FI) Helikopteri
- (N) Helikopter
- (S) Helikopter
- (GR) Ελικόπτερο

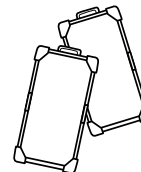

- (GB) Luggage
- (F) Valises
- (D) Gepäck
- (NL) Bagage
- (I) Bagaglio
- (E) Equipaje
- (DK) Bagage
- (P) Malas
- (FI) Matkatavarat
- (N) Bagasje
- (S) Bagage
- (GR) Αποσκευές



- (GB) Windsock
- (F) Manche à air
- (D) Windsack
- (NL) Windvaan
- (I) Manica a Vento
- (E) Manga catavientos
- (DK) Vindpose
- (P) Manga de Vento
- (FI) Tuulipussi
- (N) Vindpølse
- (S) Vindstrut
- (GR) Ανεμοδείκτης



- (GB) Parts not shown: 3 Figures.
- (F) Éléments non illustrés : 3 figurines.
- (D) Nicht abgebildete Teile: 3 Figuren.
- (NL) Niet afgebeelde onderdelen: 3 figuren.
- (I) Componenti non illustrati: 3 Personaggi.
- (E) Piezas no mostradas: 3 figuras.
- (DK) Ikke viste dele: 3 figurer.
- (P) Peças não mostradas: 3 Figuras.
- (FI) Osat, joita ei ole kuvassa: 3 hahmoa.
- (N) Deler som ikke er vist: 3 figurer.
- (S) Delar som inte visas: 3 figurer.
- (GR) Δεν απεικονίζονται: 3 φιγούρες.

- (GB) Binocular Viewer
- (F) Viseur binoculaire
- (D) "Münzfernrohr"
- (NL) Verrekijker
- (I) Binocolo
- (E) Visor panorámico
- (DK) Kikkert
- (P) Binóculos
- (FI) Kiikari
- (N) Kikkert
- (S) Utsiktskikkare
- (GR) Κιάλια



- (GB) Radar Dish
- (F) Radar
- (D) Radargerät
- (NL) Radarschotel
- (I) Parabola Radar
- (E) Plato de radar
- (DK) Radar
- (P) Radar
- (FI) Tutka-antenni
- (N) Radar
- (S) Radar
- (GR) Κεραία ραντάρ

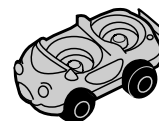

- (GB) Taxi
- (F) Taxi
- (D) Taxi
- (NL) Taxi
- (I) Taxi
- (E) Taxi
- (DK) Taxi
- (P) Táxi
- (FI) Taksii
- (N) Taxi
- (S) Taxi
- (GR) Ταξί

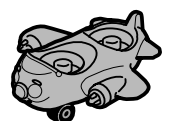

- (GB) Airplane
- (F) Avion
- (D) Flugzeug
- (NL) Vliegtuig
- (I) Aereo
- (E) Avión
- (DK) Flyvemaskine
- (P) Avião
- (FI) Lentokone
- (N) Fly
- (S) Flygplan
- (GR) Αεροπλάνο

1

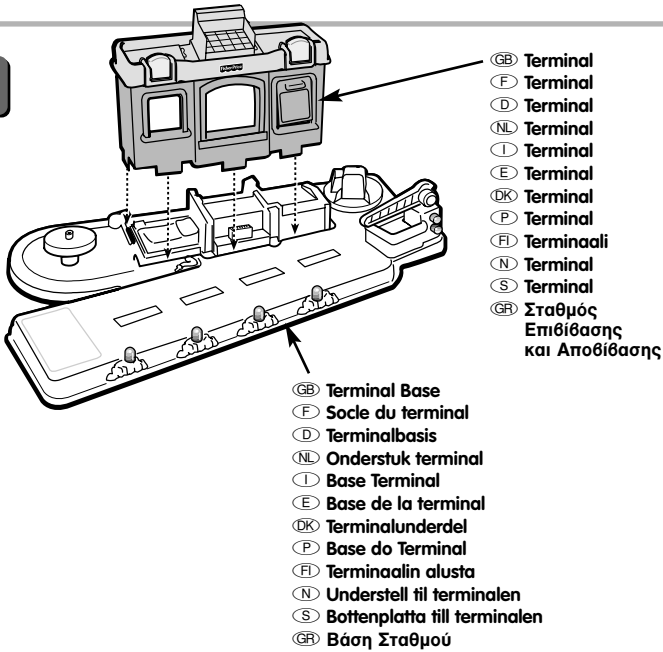

- (GB) • Position the terminal base on a flat surface. Insert and "snap" the tabs on the bottom of the terminal into the slots in the terminal base as shown. **Press firmly on all corners** of the terminal to make sure all five tabs have snapped in place. Pull up on the terminal to be sure it is secure.
- (F) • Positionner le socle du terminal sur une surface plate. Insérer et **emboîter** les languettes sous le terminal dans les fentes de la base, comme illustré. **Appuyer fermement sur tous les coins** du terminal pour s'assurer que les cinq languettes sont bien insérées. Tirer sur le terminal pour vérifier qu'il est bien en place.
- (D) • Die Terminalbasis auf eine flache Oberfläche stellen. Die unten am Terminal befindlichen Laschen wie dargestellt in die Schlitz der Terminalbasis stecken. **Alle Ecken fest herunterdrücken**, um sicherzustellen, dass alle fünf Laschen richtig einrasten. Das Terminal hochziehen, um zu prüfen, dass es sicher befestigt ist.
- (NL) • Zet het onderstuk van de terminal op een vlakke ondergrond neer. **Klik** de palletjes aan de onderkant van de terminal in de gleuven van het onderstuk (zie afbeelding). **Druk stevig op alle hoeken** om ervoor te zorgen dat alle vijf palletjes goed vastzitten. Aan de terminal omhoogtrekken om te controleren of alles goed vastzit.
- (I) • Posizionare la base del terminal su una superficie piatta. Inserire e "agganciare" le linguette situate sul fondo del terminal alle fessure della base del terminal come illustrato. **Premere con forza su tutti e quattro gli angoli** del terminal per assicurarsi che tutte e cinque le linguette siano correttamente agganciate in posizione. Tirare il terminal verso l'alto per verificare che sia correttamente fissato.
- (E) • Situar la base de la terminal sobre una superficie lisa y plana. **Encajar** las lengüetas de la parte inferior de la terminal en las ranuras de la base, tal como muestra el dibujo. **Apretar con fuerza las esquinas** de la terminal, asegurándose de que las cinco lengüetas han quedado encajadas en su sitio, y tirar de la terminal para comprobar que está bien montada.
- (DK) • Anbring terminalunderdelen på et jævnt underlag. Før tappene nederst på terminalen ind i rillerne på terminalunderdelen, og "**klik**" dem fast som vist. **Tryk hårdt ned på alle hjørner** af terminalen for at sikre, at de fem tappe er klikket ordentligt fast. Hiv op i terminalen for at kontrollere, at den sidder ordentligt fast.
- (P) • Coloque a base do terminal sobre uma superfície plana. Insira e **encaixe** as linguetas da parte de baixo do terminal nas linguetas da base do terminal. **Pressione com firmeza todos os cantos** do terminal para que todas as cinco linguetas fiquem bem encaixadas. Puxe o terminal para cima para verificar se ficou bem encaixado.

- (FI) • Laita terminaalin alusta tasaiselle alustalle. **Napsauta** kuvan mukaisesti terminaalin pohjassa olevat kielekkeet terminaalin alustan loviin. **Paina voimakkaasti terminaalin jokaista kulmaa**, jotta kaikki viisi kielekettä varmasti napsahtavat paikoilleen. Varmista terminaalin kiinnitys nostamalla sitä.
- (N) • Plasser understellet til terminalen på et flatt underlag. Sett tappene på terminalen over sporene i understellet (se illustrasjon), og **knepp** på plass. **Trykk hardt på alle hjørnene** til terminalen for å feste alle fem tappene. Dra i terminalen for å kontrollere at den er godt festet.
- (S) • Lägg terminalens bottenplatta på ett plant underlag. För in och "**knäpp**" fast flikarna i botten av terminalen i spårerna i terminalens bottenplatta, som bilden visar. **Tryck ned** terminalens alla hörn ordentligt för att knäppa fast **alla fem flikarna**. Lyft lite i terminalen för att kontrollera att den sitter fast.
- (GR) • Τοποθετήστε τη βάση του σταθμού επιβίβασης και αποβίβασης πάνω σε μια επίπεδη επιφάνεια. Προσαρμόστε και "**ασφαλίστε**" τις προεξοχές που βρίσκονται στο κάτω μέρος του σταθμού μέσα στις εσοχές της βάσης σταθμού. Πιέστε δυνατά τον σταθμό προς τα κάτω για να βεβαιωθείτε ότι και οι πέντε προεξοχές έχουν "**κλειδώσει**" στη θέση τους. Τραβήξτε τον σταθμό προς τα πάνω για να βεβαιωθείτε ότι είναι καλά συναρμολογημένος.

2

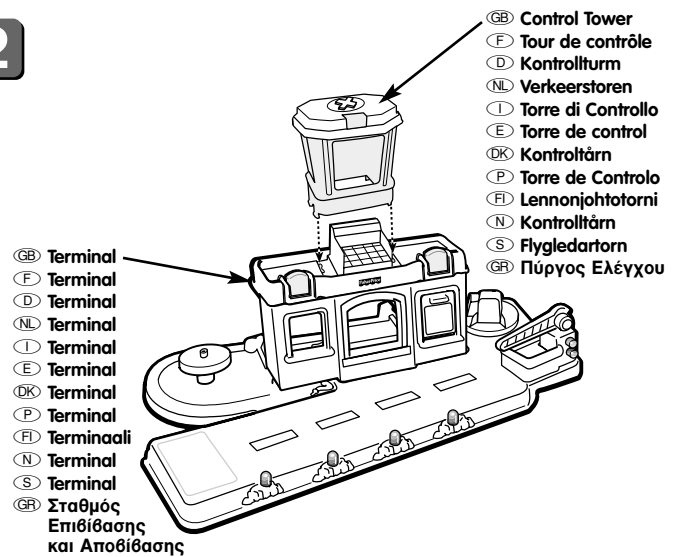

- (GB) • "**Snap**" the tabs on the bottom of the control tower into the slots in the terminal.
- (F) • **Emboîter** les languettes sous la tour de contrôle dans les fentes du terminal.
- (D) • Die unten am Kontrollturm befindlichen Laschen in den Schlitz der Terminalbasis einrasten lassen.
- (NL) • **Klik** de palletjes aan de onderkant van de verkeerstoren in de gleuven van de terminal.
- (I) • "**Agganciare**" le linguette situate sul fondo della torre di controllo alle fessure del terminal.
- (E) • **Encajar** las lengüetas de la parte inferior de la torre de control en las ranuras de la terminal.
- (DK) • "**Klik**" tappene nederst på kontrolltårnet fast i rillerne i terminalen.
- (P) • **Encaixe** as linguetas da parte de baixo da torre de controlo nas ranhuras do terminal.
- (FI) • **Napsauta** lennonjohtotornin pohjassa olevat kielekkeet terminaalin loviin.
- (N) • **Knepp** tappene under kontrolltårnet inn i sporene i terminalen.
- (S) • "**Knäpp fast**" flikarna i botten av flygledartornet i spårerna i terminalen.
- (GR) • "**Ασφαλίστε**" τις προεξοχές στο κάτω μέρος του πύργου ελέγχου μέσα στις εσοχές του σταθμού.

3

3

- | | |
|--------------|---------------------------------|
| (GB) Ramp | (GB) Ramp with Pump |
| (F) Rampe | (F) Rampe avec pompe |
| (D) Rampe | (D) Rampe mit Zapfsäule |
| (NL) Helling | (NL) Helling met pomp |
| (I) Rampa | (I) Rampa con Pompa |
| (E) Rampa | (E) Rampa con surtidor |
| (DK) Rampe | (DK) Rampe med pumpe |
| (P) Rampa | (P) Rampa com Bomba de Gasolina |
| (FI) Ramppi | (FI) Tankkausramppi |
| (N) Rampe | (N) Rampe med pumpe |
| (S) Ramp | (S) Ramp med bensinpump |
| (GR) Ράμπα | (GR) Ράμπα με Αντλία |

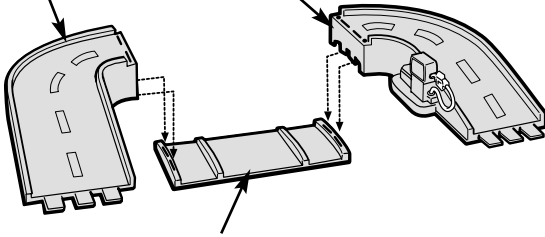

- | |
|--------------------------|
| (GB) Bridge Base |
| (F) Socle du pont |
| (D) Brückenbasis |
| (NL) Onderstuk brug |
| (I) Base Ponte |
| (E) Base del puente |
| (DK) Brønderdel |
| (P) Base da Ponte |
| (FI) Sillan alusta |
| (N) Understell til broen |
| (S) Brobas |
| (GR) Βάση Γέφυρας |

- (GB) • Place the bridge base on a flat surface. Insert and **"snap"** the tabs on the ramp into the slots in the bridge base as shown.
- Insert and **"snap"** the tabs on the ramp with pump into the slots in the bridge base as shown.
- (F) • Placer la base du pont sur une surface plate. Insérer et **emboîter** les languettes de la rampe dans les fentes de la base, comme illustré.
- Insérer et **emboîter** les languettes de la rampe avec la pompe dans les fentes du socle du pont, comme illustré.
- (D) • Die Brückenbasis auf eine flache Oberfläche stellen. Die Rampenlaschen wie dargestellt in die Schlitz der Brückenbasis stecken und **einrasten** lassen.
- Die Laschen der Zapfsäulenrampe wie dargestellt in die Brückenbasis stecken und **einrasten** lassen.
- (NL) • Zet het onderstuk van de brug op een vlakke ondergrond neer. **Klik** de palletjes van de ehilling in de gleuven van het onderstuk (zie afbeelding).
- **Klik** de palletjes van de helling met pomp in de gleuven van het brugonderstuk, zoals afgebeeld.
- (I) • Posizionare la base del ponte su una superficie piatta. Inserire e **"agganciare"** le linguette situate sulla rampa alle fessure della base del ponte come illustrato.
- Inserire e **"agganciare"** le linguette della rampa con la pompa alle fessure della base del ponte come illustrato.
- (E) • Colocar la base del puente en una superficie lisa y plana y **encajar** las lengüetas de la rampa en las ranuras de la base del puente, tal como muestra el dibujo.
- **Encajar** las lengüetas de la rampa con surtidor en las ranuras de la base del puente, tal como muestra el dibujo
- (DK) • Anbring brønderdelen på et jævnt underlag. Før tappene på rampen ind i rillerne i brønderdelen, og **"klik"** dem fast som vist.
- Før tappene på rampen med pumpen ind i rillerne i brønderdelen, og **"klik"** dem fast som vist.
- (P) • Coloque a base da ponte sobre uma superfície plana. Insira e **encaixe** as linguetas da rampa nas ranhuras da base da ponte, como mostra a imagem.
- Insira e **encaixe** as linguetas da rampa com bomba de gasolina nas ranhuras da base da ponte, como mostra a imagem.
- (FI) • Aseta sillan alusta tasaiselle alustalle. **Napsauta** rampin kielekkeet sillan alustan loviin kuvan mukaisesti.
- **Napsauta** tankkausrampin kielekkeet sillan alustan loviin kuvan mukaisesti.

- (N) • Plasser understellet til broen på et flatt underlag. Sett tappene på rampen over sporene i understellet til broen (se illustrasjon), og **knepp** på plass.
- Sett tappene på rampen med pumpe over sporene i understellet til broen (se illustrasjon), og **knepp** på plass.
- (S) • Lägg brobasen på ett plant underlag. För in och **"knäpp"** fast flikarna på rampen i spåren på brobasen, som bilden visar.
- För in och **"knäpp"** fast flikarna på rampen med bensinpump i spåren på brobasen som bilden visar.
- (GR) • Τοποθετήστε τη βάση της γέφυρας πάνω σε μια επίπεδη επιφάνεια. Προσαρμόστε και **"ασφαλίστε"** τις προεξοχές της ράμπας μέσα στις εσοχές της βάσης γέφυρας, όπως απεικονίζεται.
- Προσαρμόστε και **"ασφαλίστε"** τις προεξοχές της ράμπας με αντλία μέσα στις εσοχές της βάσης γέφυρας, όπως απεικονίζεται.

4

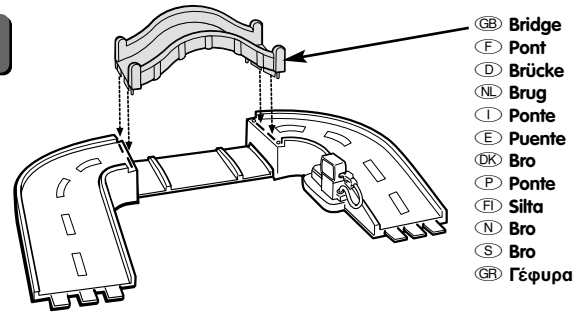

- | |
|-------------|
| (GB) Bridge |
| (F) Pont |
| (D) Brücke |
| (NL) Brug |
| (I) Ponte |
| (E) Puente |
| (DK) Bro |
| (P) Ponte |
| (FI) Silta |
| (N) Bro |
| (S) Bro |
| (GR) Γέφυρα |

- (GB) • Insert and **"snap"** the tabs on the ends of the bridge into the slots in the ramps, as shown.
- (F) • Insérer et **emboîter** les languettes aux extrémités du pont dans les fentes des rampes, comme illustré.
- (D) • Die Laschen an den Enden der Brücke wie dargestellt in die Schlitz der Rampen stecken.
- (NL) • **Klik** de palletjes aan de uiteinden van de brug in de gleuven van de helling, zoals afgebeeld.
- (I) • Inserire e **"agganciare"** le linguette situate sulle estremità del ponte alle fessure delle rampe, come illustrato.
- (E) • **Encajar** las lengüetas de los extremos del puente en las ranuras de las rampas, tal como muestra el dibujo
- (DK) • Før tappene for enden af broen ind i rillerne i ramperne, og **"klik"** dem fast som vist.
- (P) • Insira e **encaixe** as linguetas das extremidades da ponte nas ranhuras da rampa, como mostra a imagem.
- (FI) • **Napsauta** sillan päissä olevat kielekkeet rampin loviin kuvan mukaisesti.
- (N) • Sett tappene på endene av broen over sporene i rampene (se illustrasjon), og **knepp** på plass.
- (S) • För in och **"knäpp"** fast flikarna i ändarna av bron i skårorna på ramperna, som bilden visar.
- (GR) • Προσαρμόστε και **"ασφαλίστε"** τις προεξοχές στις άκρες της γέφυρας μέσα στις εσοχές της ράμπας, όπως απεικονίζεται.

4

5

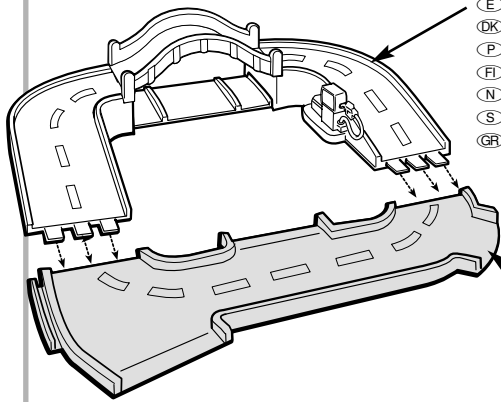

(GB) Ramp Assembly
 (F) Assemblage des rampes
 (D) Rampenaufbau
 (NL) Helling
 (I) Struttura Rampa
 (E) Estructura de rampas
 (DK) Samlet rampe
 (P) Rampa
 (FI) Rampit ja silta koottuna
 (N) Montering av rampe
 (S) Rampmontering
 (GR) Συναρμολόγηση Ράμπας

(GB) Straight Track
 (F) Piste droite
 (D) Gerade Piste
 (NL) Recht baanddeel
 (I) Binario Diritto
 (E) Tramo recto
 (DK) Lige bane
 (P) Pista Recta
 (FI) Suora tienpätkä
 (N) Rett bane
 (S) Rak bana
 (GR) Ίσια Πίστα

- (GB) • Insert and **"snap"** the tabs on the end of each ramp into the slots in the straight track as shown.
- (F) • Insérer et **emboîter** les languettes à l'extrémité de chaque rampe dans les fentes de la piste droite, comme illustré.
- (D) • Die an den Enden jeder Rampe befindlichen Laschen wie dargestellt in die Schlitze des geraden Pistenteils stecken.
- (NL) • **Klik** de palletjes aan het uiteinde van de hellingen in de gleuven van het rechte baanddeel, zoals afgebeeld.
- (I) • Inserire e **"agganciare"** le linguette situate sull'estremità di ogni rampa alle fessure del binario diritto come illustrato.
- (E) • **Encajar** las lengüetas de los extremos de cada rampa en las ranuras del tramo recto, tal como muestra el dibujo
- (DK) • Før tappene for enden af hver rampe ind i rillerne i den lige bane, og **"klik"** dem fast som vist.
- (P) • Insira e **encaixe** as linguetas na extremidade de cada rampa nas ranhuras da pista recta, como mostra a imagem.
- (FI) • **Napsauta** ramppien päissä olevat kielekkeet suoran tienpätkän loviin kuvan mukaisesti.
- (N) • Sett tappene på enden av hver rampe i sporene i den rette banen (se illustrasjon), og **knapp** på plass.
- (S) • För in och **"knäpp"** fast flikarna i änden av varje ramp i skårorna på den raka banan, som bilden visar.
- (GR) • Προσαρμόστε και **"ασφαλίστε"** τις προεξοχές στις άκρες της κάθε ράμπας μέσα στις εσοχές της ίσιας πίστας, όπως απεικονίζεται.

6

(GB) Binocular Viewer
 (F) Viseur binoculaire
 (D) "Münzfernrohr"
 (NL) Verrekijker
 (I) Binocolo
 (E) Visor panorámico
 (DK) Kikkert
 (P) Binóculos
 (FI) Kikkari
 (N) Kikkert
 (S) Utsiktskikare
 (GR) Κιάλια

(GB) Radar Dish
 (F) Radar
 (D) Radargerät
 (NL) Radarschotel
 (I) Parabola Radar
 (E) Plato de radar
 (DK) Radar
 (P) Radar
 (FI) Tutka-antenni
 (N) Radar
 (S) Radar
 (GR) Κεραία Παντάρ

(GB) Windsock
 (F) Manche à air
 (D) Windsack
 (NL) Windvaan
 (I) Manica a Vento
 (E) Manga catavientos
 (DK) Vindpose
 (P) Manga de Vento
 (FI) Tuulipussi
 (N) Vindpølse
 (S) Vindstrut
 (GR) Ανεμοδείκτης

(GB) Umbrella
 (F) Parasol
 (D) Schirm
 (NL) Parasol
 (I) Ombrellone
 (E) Sombrella
 (DK) Parasol
 (P) Chapéu-de-Chuva
 (FI) Sateenvarjo
 (N) Paraply
 (S) Parasoll
 (GR) Ομπρέλα

(GB) Table
 (F) Table
 (D) Tisch
 (NL) Tafel
 (I) Tavolo
 (E) Mesa
 (DK) Bord
 (P) Mesa
 (FI) Pöytä
 (N) Bord
 (S) Bord
 (GR) Τραπεζι

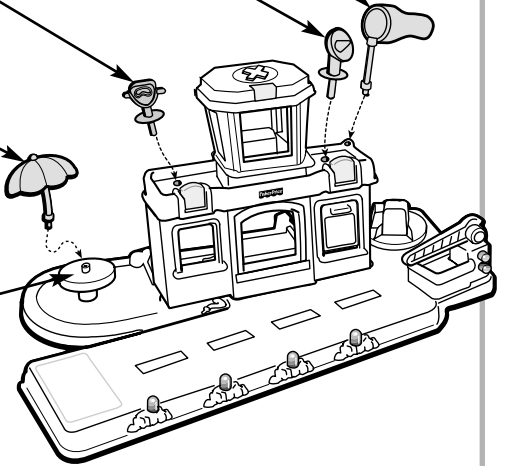

- (GB) • Insert and **"snap"** the peg on the bottom of the radar dish into one of the two large holes on the roof of the terminal.
- Insert and **"snap"** the peg on the bottom of the binocular viewer into the other large hole on the roof of the terminal.
- The windsock can be inserted and removed from any of the smaller holes on the roof of the terminal.
- The umbrella can be inserted and removed from the hole in the table on the terminal base.
- (F) • Insérer et **emboîter** la tige du radar dans un des deux grands trous du toit du terminal
- Insérer et **emboîter** la tige du viseur binoculaire dans l'autre grand trou du toit du terminal.
- La manche à air amovible peut être insérée dans n'importe quel petit trou du toit du terminal.
- Le parasol amovible peut être inséré dans la table sur le socle du terminal.
- (D) • Den unten am Radargerät befindlichen Stift in eines der beiden großen Löcher des Terminaldachs stecken.
- Den unten am "Münzfernrohr" befindlichen Stift in das andere große Loch auf dem Terminaldach stecken.
- Der Windsack kann in eines der kleinen Löcher auf dem Terminaldach gesteckt werden.
- Der Schirm kann in das Loch des auf der Terminalbasis befindlichen Tisches gesteckt (und wieder herausgenommen) werden.
- (NL) • **Klik** het pennetje aan de onderkant van de radarschotel in een van de twee grote gaten van het terminaldak.
- **Klik** het pennetje aan de onderkant van de verrekijker in het andere grote gat van het terminaldak.
- De windvaan kan in een van de kleinere gaten van het terminaldak worden gestoken.
- De parasol kan in het gat in de tafel van het terminalonderstuk worden gestoken.

- 7
- ⓘ • Inserire e "agganciare" il perno situato sul fondo della parabola radar in uno dei due fori grandi del tetto del terminal.
 - Inserire e "agganciare" il perno situato sul fondo del binocolo nell'altro foro grande del tetto del terminal.
 - La manica a vento può essere inserita in e rimossa da tutti i fori più piccoli del tetto del terminal.
 - L'ombrellone può essere inserito in e rimosso dal foro del tavolo situato sulla base del terminal.
 - Ⓔ • **Encajar** la clavija de la parte inferior del plato del radar en uno de los agujeros grandes del techo de la terminal.
 - **Encajar** la clavija de la parte inferior del visor panorámico en el otro agujero grande del techo de la terminal.
 - La manga catavientos puede encajarse en cualquiera de los agujeros pequeños del techo de la terminal.
 - La sombrilla puede encajarse en el agujero de la mesa de la base de la terminal.
 - Ⓕ • **"Klik"** tappen nederst på radaren fast i et af de to store huller i terminalens tag.
 - **"Klik"** tappen nederst på kikkerten fast i det andet store hul i terminalens tag.
 - Vindposen kan sættes fast i et af de mindre huller i terminalens tag.
 - Parasollen kan sættes fast i hullet i bordet på terminalunderdelen.
 - Ⓖ • Insira e **encaixe** o pino do radar num dois orifícios grandes do telhado do terminal.
 - Insira e **encaixe** o pino dos binóculos no outro orifício grande do telhado do terminal.
 - A manga de vento pode ser colocada e retirada dos orifícios mais pequenos do telhado do terminal.
 - O chapéu-de-chuva pode ser colocado e retirado do orifício na mesa da base do terminal.
 - Ⓕ • **Napsauta** tutka-antennin pohjassa oleva tappi toiseen terminaalin katon suureen reikään.
 - **Napsauta** kiikarin pohjassa oleva tappi toiseen terminaalin katon suureen reikään.
 - Tuulipussin voi kiinnittää mihin tahansa terminaalin katon pienistä rei'istä. Tuulipussin paikkaa voi vaihtaa.
 - Sateenvarjon voi kiinnittää terminaalin alustassa olevaan reikään. Sateenvarjon voi myös irrottaa.
 - Ⓖ • Sett tappen under radaren i ett av de to store hullene på taket av terminalen, og **knepp** på plass.
 - Sett tappen under kikkerten i det andre store hullet på taket av terminalen, og **knepp** på plass.
 - Vindpølsen kan festes i og fjernes fra alle de små hullene på taket til terminalen.
 - Paraplyen kan festes i og fjernes fra hullet i bordet på understellet til terminalen.
 - Ⓕ • För in och **"knäpp"** fast tappen nedtill på radarn i ett av de två stora hålen på terminalens tak.
 - För in och **"knäpp"** fast tappen nedtill på utsiktsskikaren i det andra stora hålet på terminalens tak.
 - Du kan sätta fast och ta bort vindstruten från något av de mindre hålen på terminalens tak.
 - Parasollet kan du sätta fast och ta bort från hålet i bordet på terminalens bottenplatta.
 - Ⓕ • Προσαρμόστε και **"ασφαλίστε"** την προεξοχή της κεραίας ραντάρ μέσα σε μία από τις δύο μεγάλες τρύπες της σκεπής του σταθμού.
 - Προσαρμόστε και **"ασφαλίστε"** την προεξοχή στο κάτω μέρος από τα κιάλια μέσα στην άλλη μεγάλη τρύπα της σκεπής του σταθμού.
 - Ο ανεμοδείκτης μπορεί να προσαρμοστεί μέσα σε οποιαδήποτε μικρή τρύπα στη σκεπή του σταθμού και να αφαιρεθεί.
 - Η ομπρέλα μπορεί να προσαρμοστεί μέσα στη τρύπα του τραπεζιού στον σταθμό.

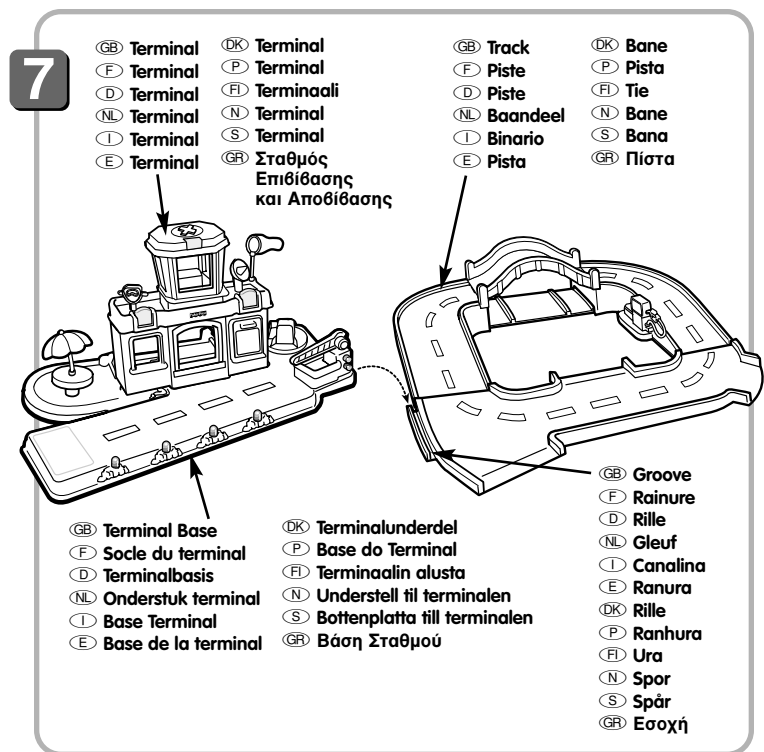

- Ⓔ • To attach the terminal to the track, place the ridge on the bottom of terminal base into the groove in the track.
Hint: Lift the terminal base to separate from the track for easier storage.
- Ⓕ • Pour fixer le terminal à la piste, placer l'arête sous la base du terminal dans la rainure de la piste.
Conseil : Détacher la base et la piste pour faciliter le rangement.
- Ⓕ • Zum Befestigen des Terminals an der Piste die unter der Terminalbasis befindliche Rippe in die Pistenrille stecken.
Hinweis: Die Terminalbasis anheben, um sie zum Aufbewahren von der Piste zu trennen.
- Ⓖ • Plaats de richel aan de onderkant van de terminal in de gleuf van het baandeel om de terminal aan de baan vast te maken.
Tip: Maak het onderstuk van de terminal los van de baan; zo kan het geheel gemakkelijker worden opgeborgen.
- ⓘ • Per agganciare il terminal al binario, posizionare la sporgenza situata sul fondo della base del terminal nella canalina del binario.
Suggerimento: Sollevare la base del terminal per separarla dal binario e riporla con maggiore facilità.
- Ⓔ • Para montar la terminal en la pista, encajar el borde sobresaliente de la parte inferior de la base de la terminal en la ranura de la pista.
Atención: levantar la base de la terminal para separarla de la pista, a la hora de guardar el juguete.
- Ⓕ • Terminalen fastgøres til banen ved at sætte kanten af terminalunderdelen ind i rillen i banen.
Tip: Legetøjet er lettere at opbevare, hvis terminalunderdelen demonteres fra banen.
- Ⓖ • Para encaixar o terminal à pista, encaixe a ranhura da parte de baixo da base do terminal à ranhura da pista.
Atenção: Levante a base do terminal para a separar da pista e facilitar a arrumação.
- Ⓕ • Kiinnitä terminaali tiehen asettamalla terminaalin alustan reuna tien uraan.
Vihje: tie ja terminaali on helpompi säilyttää erikseen. Ne saa nostamalla irti toisistaan.
- Ⓖ • Hvis du vil feste terminalen til banen, fester du kanten på understellet til terminalen i sporet på banen.
Tips: Løft understellet til terminalen for å ta av banen ved lagring.
- Ⓕ • Fäst terminalen på banan genom att passa in upphöjningen på terminalens bottenplatta i spåret på banan.
Tips: Det blir lättare att förvara den om du tar bort terminalens bottenplatta från banan.
- Ⓕ • Για να συνδέσετε τον σταθμό με τη πίστα, τοποθετήστε την προεξοχή στο κάτω μέρος της βάσης του σταθμού μέσα στην εσοχή της πίστας.
Συμβουλή: Σηκώστε τον σταθμό και αφαιρέστε τον από την πίστα για ευκολότερη αποθήκευση.

GB Label Application **F** Mise en place des autocollants **D** Anbringen der Aufkleber
NL Stickers **I** Applicazione Adesivi **E** Colocación de los adhesivos
DK Påsætning af mærkater **P** Aplicação dos Autocolantes **FI** Tarrojen kiinnitys
N Klistremerker **S** Placering av dekaler **GR** Τοποθέτηση Αυτοκόλλητων

GB Proper label application will help to keep the labels looking their best!

- Wash your hands before applying the labels.
- Make sure the areas where the labels will be applied are clean and dry. Wipe this product with a clean, soft, dry cloth to remove any dust or oils.
- For best results, do not attempt to apply a label more than once.
- Apply the labels as shown in the illustrations.

F Coller les autocollants avec soin pour un résultat satisfaisant et durable! Voici quelques conseils d'application :

- Se laver les mains avant d'apposer les autocollants.
- S'assurer que les endroits où vont être appliqués les autocollants sont propres et secs. Essuyer le produit avec un chiffon doux, propre et sec pour enlever toute trace de poussière ou de graisse.
- Pour de meilleurs résultats, éviter d'apposer un autocollant plus d'une fois.
- Apposer les autocollants exactement comme indiqué sur les illustrations.

D Richtiges Anbringen der Aufkleber ist wichtig, damit das Spielzeug schön aussieht!

- Die Hände vor Anbringen der Aufkleber waschen.
- Darauf achten, dass die Stellen, wo die Aufkleber angebracht werden sollen, sauber und trocken sind. Das Produkt mit einem sauberen, weichen und trockenen Tuch vor dem Anbringen der Aufkleber abwischen, um etwaigen Staub und Öl- oder Fettrückstände zu entfernen.
- Die Aufkleber nicht mehr als einmal anbringen und nach dem Anbringen nicht versuchen zu repositionieren.
- Die Aufkleber genau dort anbringen, wo sie in der Abbildung dargestellt sind.

NL Als de stickers op de juiste manier worden opgeplakt, blijven ze er goed uitzien!

- Was uw handen voordat u de stickers opplakt.
- Zorg ervoor dat de gedeeltes waar de stickers opgeplakt gaan worden, schoon en droog zijn. Het speelgoed met een schoon, zacht en droog doekje vet- en stofvrij maken.
- Wanneer u de stickers eenmaal hebt opgeplakt, deze niet meer verplaatsen.
- Plak de stickers op zoals aangegeven op de afbeelding.

I Una corretta applicazione degli adesivi consente di ottenere risultati ottimali!

- Lavare le mani prima di applicare gli adesivi.
- Controllare che le aree di applicazione siano pulite e asciutte. Passare il prodotto con un panno asciutto soffice e pulito per rimuovere ogni traccia di sporcizia o unto.
- Per risultati ottimali, non applicare gli adesivi più di una volta.
- Applicare gli adesivi come illustrato.

E ¡La colocación correcta de los adhesivos asegura su mayor duración en perfectas condiciones!

- Recomendamos lavarse las manos antes de pegar los adhesivos.
- Asegurarse de que las superficies donde se van a colocar los adhesivos están limpias y secas. Limpiar el juguete con un paño seco para eliminar cualquier resto de polvo o grasa.
- Para un mejor resultado, pegar los adhesivos sólo una vez.
- Colocarlos donde muestran los dibujos.

DK Hvis mærkaterne påsættes korrekt, holder de længere!

- Vask hænder, inden mærkaterne sættes på.
- Sørg for, at de områder, hvor mærkaterne skal sidde, er rene og tørre. Tør produktet med en ren, tør klud for at fjerne evt. fedt og støv.
- Det bedste resultat opnås, hvis mærkaterne sættes rigtigt på første gang.
- Sæt mærkaterne på som vist på illustrationerne.

P A correcta aplicação dos autocolantes contribui para a boa apresentação dos mesmos!

- Lave as mãos antes de aplicar os autocolantes.
- Certifique-se de que as áreas em que os autocolantes serão aplicados estão limpos e secos. Limpe este produto com um pano macio, limpo e seco para remover quaisquer sujidades ou oleosidades.
- Para melhores resultados, não tente aplicar um autocolante mais do que uma vez.
- Aplique os autocolantes conforme mostram as ilustrações.

FI Tarrat pysyvät siisteinä, kun kiinnität ne oikein!

- Pese ensin kätesi.
- Pintojen, joihin tarrat kiinnitetään, pitää olla puhtaita ja kuivia. Pyyhi tarvittaessa lelun pinta pehmeällä ja kuivalla kankaalla.
- Jotta saisit siistin tuloksen, älä siirrä enää jo kiinnittämiäsi tarroja. Kiinnitä tarrat kuvien mukaisesti.

N Vær nøye når du fester klistremerkene. Da holder de seg fine lenger!

- Vask hendene først.
- Pass på at overflaten der klistremerkene skal festes, er ren og tørr. Tørk av produktet med en ren, myk og tørr klut for å fjerne støv og smuss.
- For å oppnå best mulig resultat bør du ikke feste klistremerkene mer enn én gang.
- Fest klistremerkene som vist på tegningen.

S Om man sätter på dekalerna ordentligt ser det snyggare ut!

- Tvätta händerna innan du sätter fast dekalerna.
- Se till att ytorna där du skall sätta dekalerna är rena och torra. Torka av produkten med en mjuk och ren trasa för att ta bort eventuell olja och smuts.
- Dekalerna sitter bäst om du inte lossar dem och sätter fast dem igen.
- Placera dekalerna som bilderna visar.

GR Η σωστή τοποθέτηση θα διατηρήσει τα αυτοκόλλητα σε καλή κατάσταση!

- Για καλύτερα αποτελέσματα, πλύντε τα χέρια σας πριν την τοποθέτηση και σιγουρευτείτε πως το προϊόν είναι στεγνό και καθαρό. Σκουπίστε το προϊόν με ένα καθαρό, μαλακό και στεγνό πανί.
- Για καλύτερα αποτελέσματα, προσπαθήστε να κολλήσετε το αυτοκόλλητο μόνο μία φορά.
- Τοποθετήστε τα αυτοκόλλητα όπως υποδεικνύεται στις εικόνες.

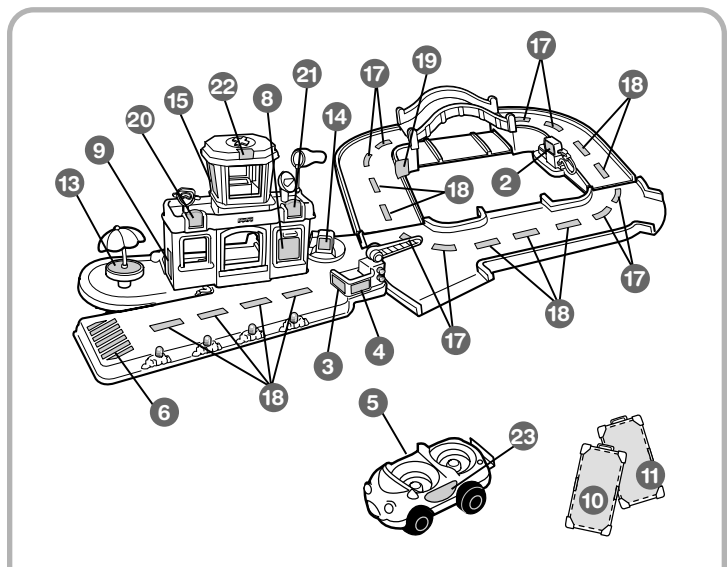

- GB** Terminal Back View
- F** Vue arrière du terminal
- D** Terminal-Rückansicht
- NL** Achteraanzicht terminal
- I** Vista dal Retro del Terminal
- E** Terminalen set bagfra
- DK** Terminalen bakifrån
- P** Terminal Visto de Trás
- FI** Terminalin kuva takaa
- N** Terminalen sett bakfra
- S** Terminalen bakifrån
- GR** Πίσω Όψη Σταθμού Επιβίβασης και Αποβίβασης

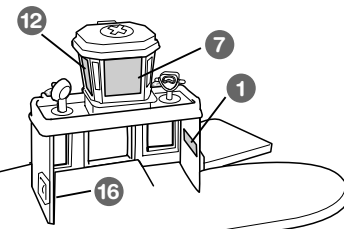

GB Care **F** Entretien **D** Pflege

NL Onderhoud **I** Manutenzione

E Instrucciones de limpieza

DK Vedligeholdelse

P Manutenção **FI** Lelun hoito

N Vedlikehold **S** Skötsel **GR** Φροντίδα

- GB** • Wipe the toy with a clean cloth dampened with a mild soap and water solution.
 - Do not immerse the toy.
- F** • Nettoyer le jouet avec un chiffon propre légèrement imbibé d'eau savonneuse.
 - Ne pas le plonger dans l'eau.
- D** • Das Produkt zum Reinigen mit einem sauberen, mit milder Seifenlösung angefeuchteten Tuch abwischen.
 - Das Produkt nicht in Wasser tauchen.
- NL** • Maak dit speelgoed schoon met een doekje dat een beetje vochtig is gemaakt met een sopje.
 - Niet in water onderdompelen.
- I** • Passare il giocattolo con un panno umido pulito e sapone neutro.
 - Non immergere il giocattolo.
- E** • Limpiar el juguete pasándole un paño mojado con agua y jabón neutro.
 - No sumergir el juguete en agua.
- DK** • Legetøjet kan gøres rent med en ren klud, der er fugtet i mildt sæbevand.
 - Legetøjet må ikke nedsænkes i vand.
- P** • Limpe o brinquedo com um pano limpo humedecido em água e um sabão neutro.
 - Não mergulhe o brinquedo.
- FI** • Pyyhi lelu miedolla pesuainvedellä kostutetulla kankaalla.
 - Älä upota lelua veteen.
- N** • Tørk av leketøyet med en ren klut oppvridt i mildt såpevann.
 - Dypp aldri leken ned i vann.
- S** • Torka av leksaken med en fuktig trasa och mild tvålösning.
 - Dränk inte leksaken.
- GR** • Σκουπίστε την επιφάνεια με ένα καθαρό και βρεγμένο πανί με λίγο σαπούνι.
 - Μην βυθίζετε το προϊόν στο νερό.

CANADA

Questions? 1-800-567-7724. Mattel Canada Inc., 6155 Freemont Blvd., Mississauga, Ontario L5R 3W2.

GREAT BRITAIN

Mattel UK Ltd, Vanwall Business Park, Maidenhead SL6 4UB.
Helpline: 01628 500302.

FRANCE

Mattel France, 27/33 rue d'Antony, Silic 145, 94523 Rungis Cedex.
N° Indigo 0 825 00 00 25 ou www.allomattel.com.

DEUTSCHLAND

Mattel GmbH, An der Trift 75, D-63303 Dreieich.

ÖSTERREICH

Mattel Ges.m.b.H., Triester Str. 14, A-2355 Wiener Neudorf.

SCHWEIZ

Mattel AG, Monbijoustrasse 68, CH-3000 Bern 23.

NEDERLAND

Mattel B.V., Postbus 576, 1180 AN Amstelveen, Nederland,
telefoon (020) 5030555.

BELGIË/BELGIQUE

Mattel Belgium, Consumentenservice, Trade Mart Atomiumsquare,
Bogota 202 - B 275, 1020 Brussels, telefoon (02) 4785941.

ITALIA

Mattel Srl., Via Vittorio Veneto 119, 28040 Oleggio Castello, Italy.

ESPAÑA

Mattel España, S.A., Aribau 200, 08036 BARCELONA. N.I.F. A08•842809.

SKANDINAVIEN

Mattel Scandinavia A/S, Ringager 4C, 2. sal, DK-2605 Brøndby.

Mattel Northern Europe A/S., Sinikalliontie 3, 02630 ESPOO,
Puh. 0303 9060.

PORTUGAL

Mattel Portugal, Lda., Av. da República No. 90-96,
1° - Fração 5, 1600 Lisboa, 21-7995750.

SVERIGE

Mattel Sweden, Warfinges Våg 16, S-11251 Stockholm.

ΕΛΛΑΔΑ

Mattel AEBE, Ελληνικού 2, Ελληνικό 16777, ΕΛΛΑΔΑ.

AUSTRALIA

Mattel Australia Pty. Ltd., 658 Church Street, Locked Bag #870, Richmond,
Victoria 3121 Australia. Consumer Advisory Service 1300 135 312.

NEW ZEALAND

16-18 William Pickering Drive, Albany 1331, Auckland.

ASIA

Mattel East Asia Ltd, Room 1106, South Tower, World Finance Centre,
Harbour City, Tsimshatsui, HK, China.

MALAYSIA

Diimport & Diedarkan Oleh: Mattel SEA Ptd Ltd. (993532-P) Lot 13.5,
13th Floor, Menara Lien Hoe, Persiaran Tropicana Golf Country Resort,
47410 P.J. Tel: 03-78803817, Fax: 03-78803867.

MÉXICO

Mattel de México, S.A. de C.V., Insurgentes Sur # 3579,
Torre 3, Oficina 601, Col. Tlalpan, Delegación Tlalpan,
C.P. 14020, México, D.F. TEL: 54-49-41-00.

CHILE

Mattel Chile, S.A., Avenida Américo Vespucio 501-B, Quilicura,
Santiago, Chile.

VENEZUELA

Mattel de Venezuela, C.A., Ave. Mara, C.C. Macaracuay Plaza, Torre B,
Piso 8, Colinas de la California, Caracas 1071.

ARGENTINA

Mattel Argentina, S.A., Curupaytí 1186, (1607) – Villa Adelina,
Buenos Aires.

COLOMBIA

Mattel Colombia, S.A., calle 123#7-07 P.5, Bogotá.

BRASIL

Mattel do Brasil Ltda. - CNPJ : 54.558.002/0004-72 Av. Tamboré,
1400/1440 Quadra A de 02 a 03 - 06460-000 - Barueri - SP.
Atendimento ao Consumidor: 0800 550780.