

Fisher-Price®

H9479



www.fisher-price.com



WARNING

AVERTISSEMENT

ADVERTENCIA

To prevent serious injury or death:

- **Fall Hazard** – Never use on any elevated surface, since child's movement may cause product to slide or tip over. Use only on a floor.
- **Suffocation Hazard** – Never use on a soft surface (bed, sofa, cushion) since product can tip over and cause suffocation in soft surfaces.
- Never use as a carrier or lift while child is seated. Never use toy bar as a handle.
- Always use the restraint system.
- Never leave child unattended.
- Never use as a car seat.
- Never use for a child able to sit up unassisted.
- Attach the provided pad (with restraint system) to this product. Never use this product without the provided pad.

Pour éviter les blessures graves ou la mort :

- **Danger de chute** – Ne jamais utiliser ce produit sur une surface élevée, car les mouvements de l'enfant pourraient en provoquer la chute ou le faire basculer. Utiliser uniquement sur le sol.
- **Risque de suffocation** – Ne jamais utiliser ce produit sur une surface molle (lit, canapé ou coussin), car il pourrait basculer et présenter un risque de suffocation.
- Ne jamais se servir de ce produit comme porte-bébé et ne jamais le soulever si un enfant y est installé. Ne jamais utiliser la barre jouets comme poignée.
- Toujours utiliser le système de retenue.
- Ne jamais laisser un enfant sans surveillance.
- Ne jamais utiliser ce produit comme siège-auto.
- Ne jamais utiliser ce siège pour un enfant capable de se redresser sans aide.
- Veiller à bien fixer le coussin fourni (avec le système de retenue) au produit. Ne jamais utiliser ce produit sans le coussin fourni.

Para evitar lesiones graves o la muerte:

- **Peligro de caídas** – No usar sobre superficies elevadas, ya que el movimiento del niño puede hacer que el producto se caiga. Usar únicamente sobre el piso.
- **Peligro de asfixia** – No usar sobre superficies suaves (cama, sofá, cojín) ya que el producto podría voltearse y causar asfixia.
- No usar como cargador ni cargarlo mientras el niño esté sentado. No usar la barra de juguetes como asa.
- Siempre usar el sistema de sujeción.
- No dejar al niño fuera de su alcance.
- No usar como asiento para auto.
- No usar con niños que pueden sentarse por sí solos.
- Sujete la almohadilla (con el sistema de sujeción) a la silla. Nunca la use sin la almohadilla



CAUTION
MISE EN GARDE
PRECAUCIÓN

This product contains small parts in its unassembled state. Adult assembly is required.

Le produit non assemblé comprend de petits éléments détachables susceptibles d'être avalés. Doit être assemblé par un adulte.

Este producto contiene piezas pequeñas a ser ensambladas por un adulto.

IMPORTANT! Please keep these instructions for future reference, as they contain important information.

- Please read these instructions before assembly and use of this product.
- Adult assembly is required.
- Tool needed for assembly: Phillips screwdriver (not included).
- Requires one "D" (LR20) **alkaline** battery (not included) for soother operation; three "C" (LR14) **alkaline** batteries (not included) for mobile/sound operation.
- Product features and decoration may vary from photo.

IMPORTANT ! Conserver ces instructions car elles contiennent des renseignements importants.

- Lire toutes les instructions avant d'assembler le produit et de l'utiliser.
- Doit être assemblé par un adulte.
- Outil requis pour l'assemblage : tournevis cruciforme (non fourni).
- L'unité apaisante fonctionne avec 1 pile **alkaline** D (LR20), non fournie; le mobile et les sons fonctionnent avec 3 piles **alkalines** C (LR14), non fournies.
- Les caractéristiques du produit et les décorations peuvent varier par rapport à la photographie.

¡IMPORTANTE! Guardar estas instrucciones para futura referencia, ya que contienen información de importancia acerca de este producto.

- Leer estas instrucciones antes del ensamblaje de este producto.
- Requiere montaje por un adulto.
- Herramienta necesaria para el montaje: destornillador de estrella (no incluido).
- La silla funciona con una pila **alkalina** tipo 1 x "D" (LR20) x 1,5V (no incluida); el móvil y los sonidos funciona con tres pilas **alkalinas** tipo 3 x "C" (LR14) x 1,5V (no incluidas).
- **LEA LAS INSTRUCCIONES ANTES DE USAR ESTE PRODUCTO.**
- Las características y decoración pueden variar de los mostrados.

IMPORTANT! Please remove all parts from the package and identify them before assembly. Some parts may be packed in the pad or frame.

IMPORTANT ! Retirer tous les éléments de l'emballage et s'assurer d'avoir toutes les pièces avant de commencer l'assemblage. Il se peut que des pièces aient été placées dans le coussin ou dans le cadre.

¡IMPORTANTE! Sacar todas las piezas del empaque e identificarlas antes de ensamblarlas. Quizá algunas piezas vengan embaladas en la almohadilla o armazón.

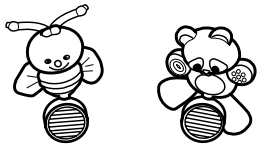

2 Toys (Toys may be different)

2 jouets (Les jouets peuvent varier.)

2 juguetes (los juguetes pueden variar de los mostrados)

Pad
Coussin
Almohadilla

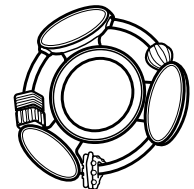
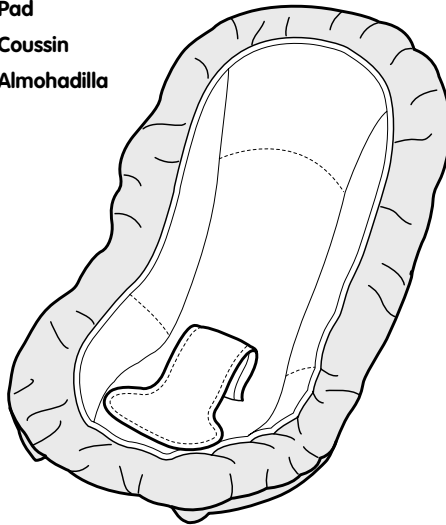

Mobile Ring

Anneau pour le mobile

Aro del móvil

Frame
Cadre
Armazón

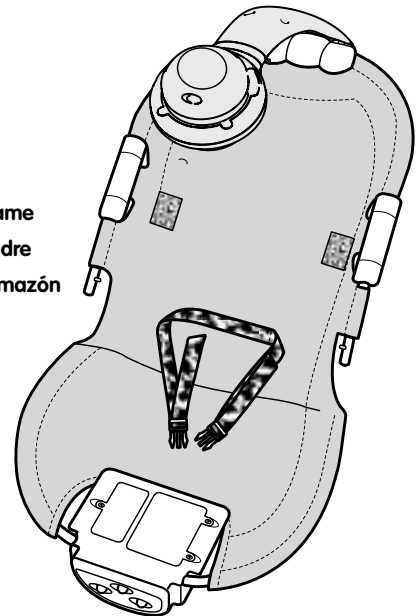

Tighten and loosen all screws and bolts with a Phillips screwdriver. Do not over-tighten the screws and bolts.

Serrer et desserrer toutes les vis et boulons à l'aide d'un tournevis cruciforme. Ne pas trop serrer.

Ajustar y desenroscar todos los tornillos y las tuercas con un destornillador de estrella. No apretar en exceso.

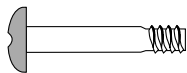

M4 x 20 mm Red Bolt – 2

Boulon rouge M4 x 20 mm – 2

Tuerca rojo M4 x 20 mm – 2

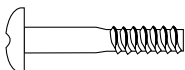

M3 x 20 mm Screw – 2

Vis M3 x 20 mm – 2

Tornillo M3 x 20 mm – 2

Shown Actual Size
Dimensions réelles
Se muestra a tamaño real

Wires (Left and Right)

Fils (gauche et droit)

Cables (izquierdo y derecho)

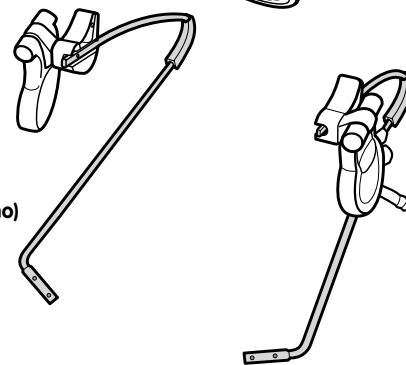

Base

Base

Base

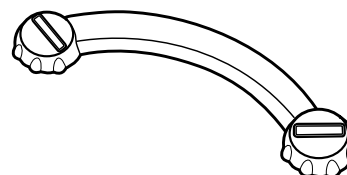

IMPORTANT! Before assembly and each use, inspect this product for damaged hardware, loose joints, missing parts or sharp edges. DO NOT use if any parts are missing or broken. Contact Fisher-Price® for replacement parts and instructions if needed. Never substitute parts.

IMPORTANT ! Avant assemblage et chaque utilisation, vérifier que ce produit ne comporte pas de pièces endommagées ou manquantes, de joints lâches ou de bords tranchants. NE PAS utiliser le produit si des pièces manquent ou sont endommagées. Communiquer avec Fisher-Price pour obtenir des pièces de rechange et des instructions au besoin. N'utiliser que des pièces du fabricant.

¡IMPORTANTE! Antes montaje y de cada uso, inspeccionar este producto para verificar que no tenga piezas dañadas, conexiones sueltas, piezas faltantes o bordes filosos. NO usar si falta o está rota alguna pieza. Contactarse con la oficina Fisher-Price más próxima a su localidad para obtener piezas de repuesto e instrucciones, de ser necesario. No usar piezas de otras marcas.

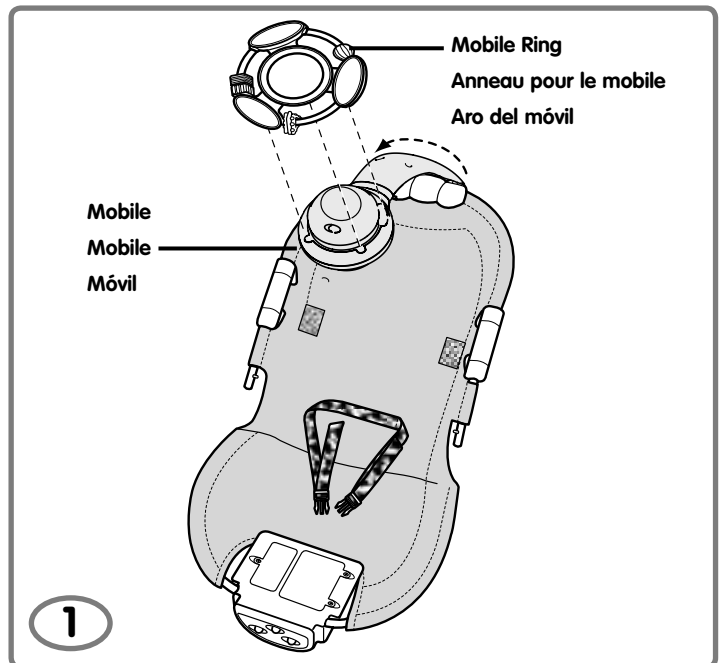

- Rotate the mobile up.
- Fit the mobile ring onto the top of the mobile.
- While holding the mobile, push the mobile ring until it “snaps” into place.
- Rotate the mobile backward.

- Faire tourner le mobile vers le haut.
- Fixer l’anneau du mobile sur le dessus du mobile.
- En tenant le mobile, appuyer sur l’anneau jusqu’à ce qu’il s’emboîte.
- Faire tourner le mobile en arrière.

- Girar el móvil para arriba.
- Ajustar el aro del móvil en el parte superior del móvil.
- Mientras sujeta el móvil, empujar el aro del móvil hasta que se ajuste en su lugar.
- Girar el móvil hacia atrás.

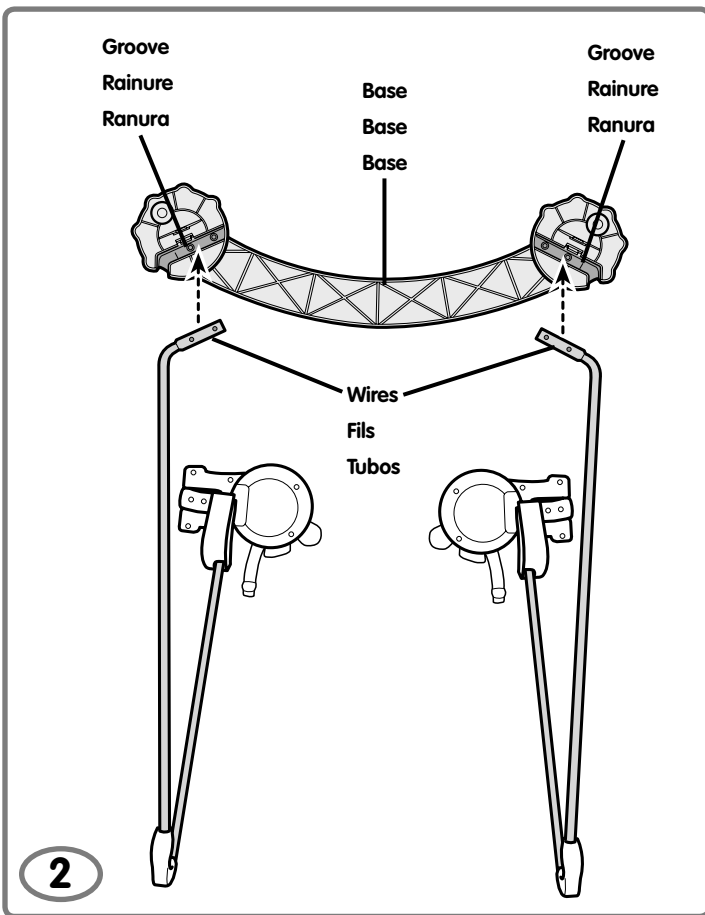

- Position the wires with the toy bases down.
- Hint:* You may need the help of another adult to steady the wires to complete this assembly step.
- Position the base with the ribs facing up. Fit the base grooves to the flat end of each wire.
- Hint:* There is a left and right wire. The wires are designed to fit the base one way. If a wire does not fit on one side of the base, remove it and try fitting it to the other side of the base.

- Poser le jouet sur une surface avant de mettre les fils en place.
- Conseil :* L'aide d'un adulte peut être nécessaire pour stabiliser les fils.
- Placer la base les rainures vers le haut. Fixer les rainures de la base à l'extrémité plate de chaque fil.
- Conseil :* Il y a un fil droit et un fil gauche. Les fils sont conçus pour être fixés à la base d'une seule façon. Si un fil ne peut être fixé à un côté de la base, le retirer et essayer de le fixer à l'autre côté.

- Colocar los tubos con el juguete para abajo.
- Consejo:* pídale ayuda a otra persona para mantener los tubos estables para completar este paso de montaje.
- Colocar la base con las salientes para arriba. Ajustar las ranuras de la base en el extremo plano de cada tubo.
- Consejo:* hay un tubo izquierdo y uno derecho. Los tubos están diseñados para ajustarse en la base de una manera. Si un tubo no se ajusta en un lado de la base, retirarlo e intentar ajustarlo en el otro lado de la base.

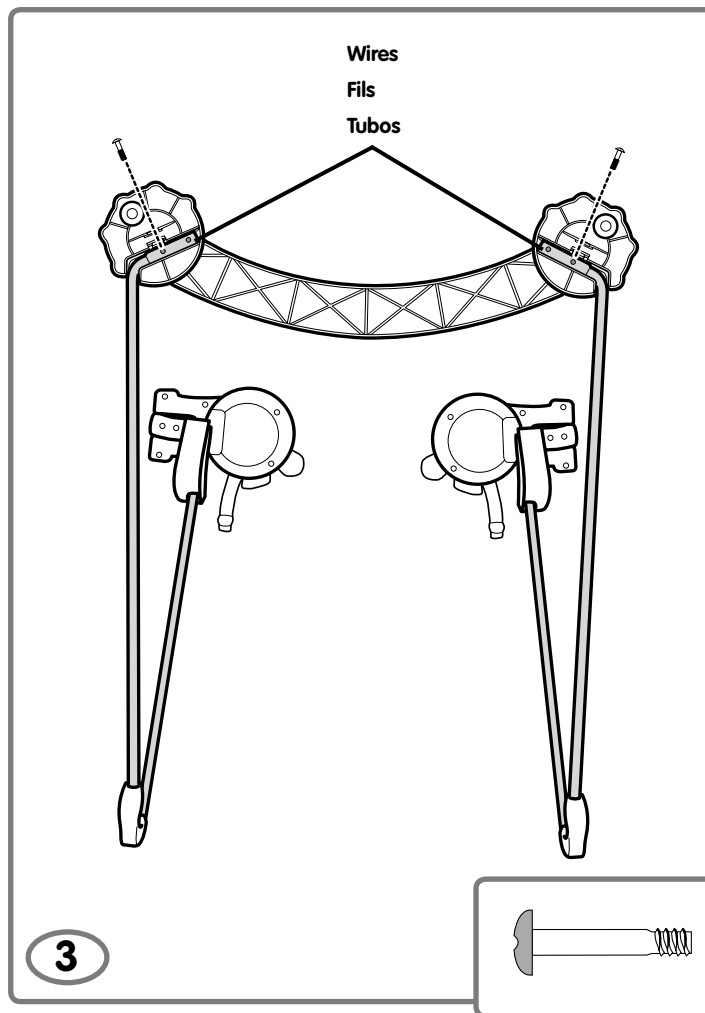

- Insert an M4 x 20 mm **red** bolt into each wire and tighten.
- Repeat this procedure to fasten the other wire to the base.
- Insérer un boulon **rouge** M4 x 20 mm dans chaque fil et serrer.
- Répéter ce procédé pour assembler l'autre fil à la base.
- Introducir una tuerca **rojo** M4 x 20 mm en cada tubo y ajustarlos.
- Repetir este procedimiento para montar el otro tubo en la base.

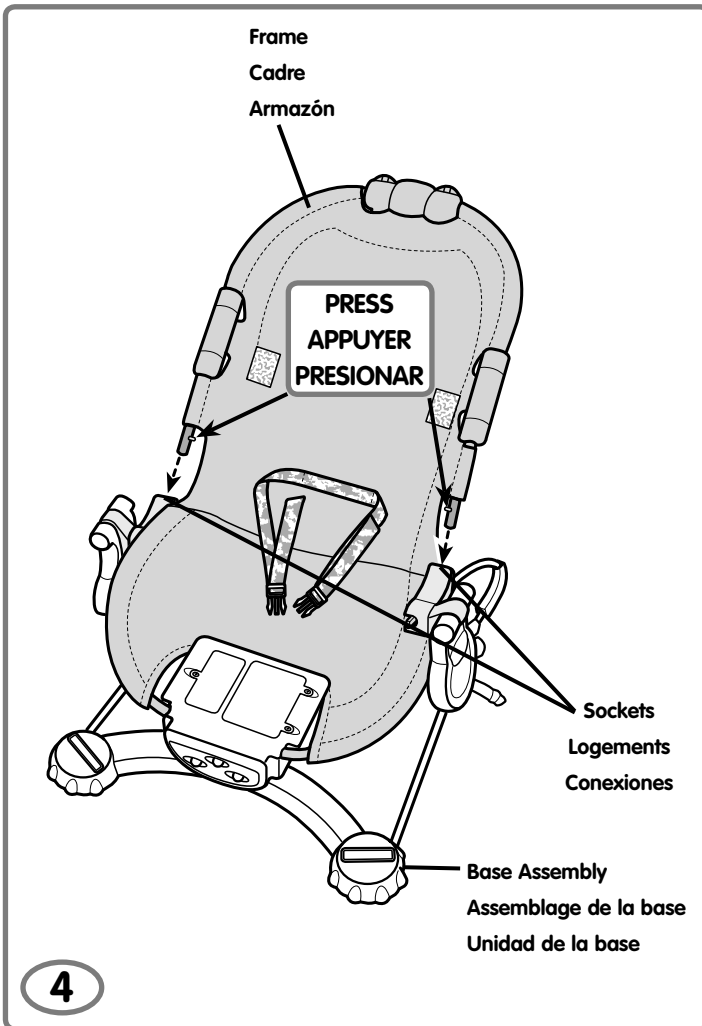

- Turn the base assembly upright.
 - While pressing the buttons on the upper frame tubes, insert each into the sockets on the base assembly.
 - Push the frame tubes in until you hear a "click".
 - Pull up on the frame to be sure it is secure.
- Remettre la base à l'endroit.
 - Tout en appuyant sur les boutons des tubes du cadre supérieur, insérer chaque tube dans les logements de l'assemblage de la base.
 - Pousser sur les tubes jusqu'à ce qu'un « clic » soit émis.
 - Tirer sur le cadre pour s'assurer qu'il est solide.
- Colocar la unidad de la base en posición vertical.
 - Mientras presiona los botones en los tubos superiores del armazón, introducir cada uno en las conexiones en la unidad de la base.
 - Empujar los tubos del armazón hasta que se oiga un "clic".
 - Jalar para arriba el armazón para verificar que está seguro.

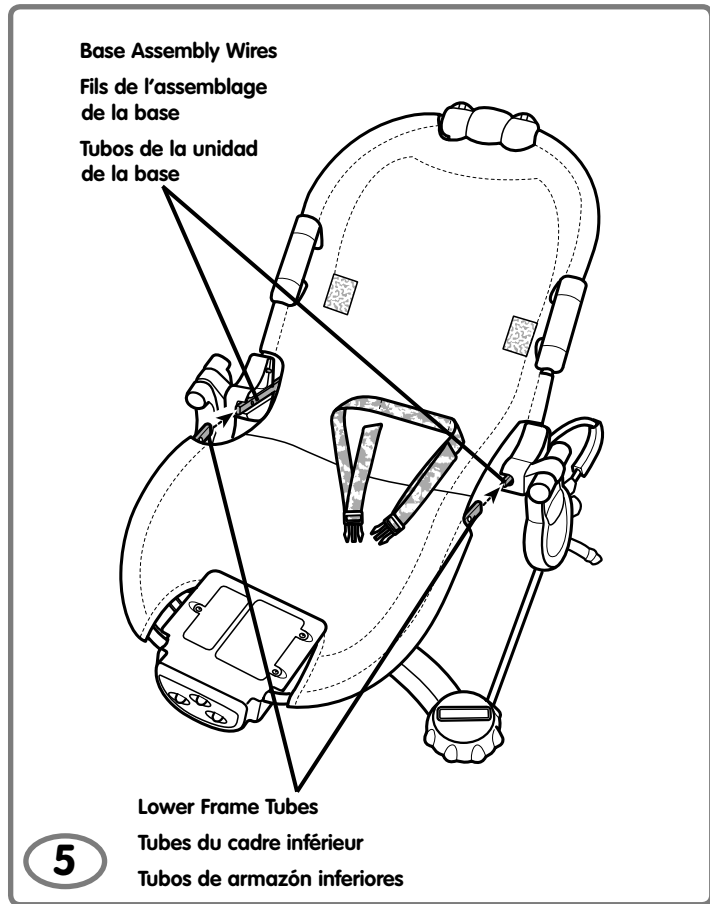

- Fit the lower frame tubes onto the base assembly wires.
- Fixer les tubes du cadre inférieur aux fils de l'assemblage de la base.
- Ajustar los tubos de armazón inferiores en los tubos de la unidad de la base.

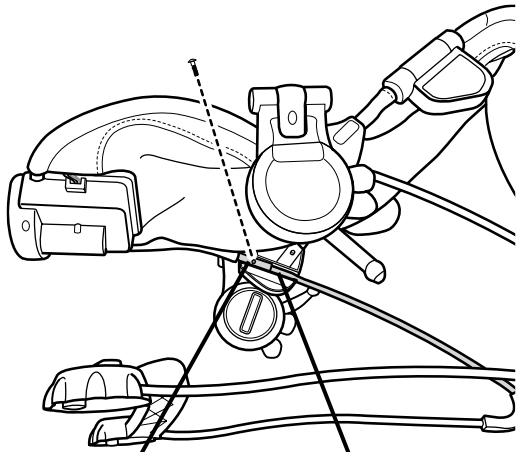

Lower Frame Tube
Tube du cadre inférieur
Tubo de armazón inferior

Base Wire
Support de la base
Tubo de la base

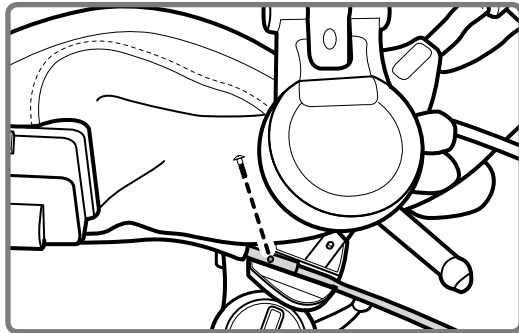

6

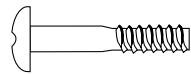

- Turn the assembly on its side.
- Align the hole in the lower frame tube with the hole in the base wire.
- Insert an M3 x 20 mm screw through the lower frame tube and base wire. Tighten the screw.
- Repeat this procedure to fasten the other side of the frame to the base assembly.

- Mettre l'assemblage sur le côté.
- Aligner le trou du tube du cadre inférieur sur le trou du fil de la base.
- Insérer une vis M3 x 20 mm dans le tube du cadre inférieur, jusque dans le fil de la base. Serrer la vis.
- Répéter ce procédé pour fixer l'autre côté du cadre à l'assemblage de la base.

- Colocar la unidad sobre un lado.
- Alinear el orificio en el tubo del armazón inferior con el orificio en el tubo de la base.
- Introducir un tornillo M3 x 20 mm en el tubo del armazón inferior y en el tubo de la base. Ajustar el tornillo.
- Repetir este procedimiento para ajustar el otro lado del armazón en la unidad de la base.

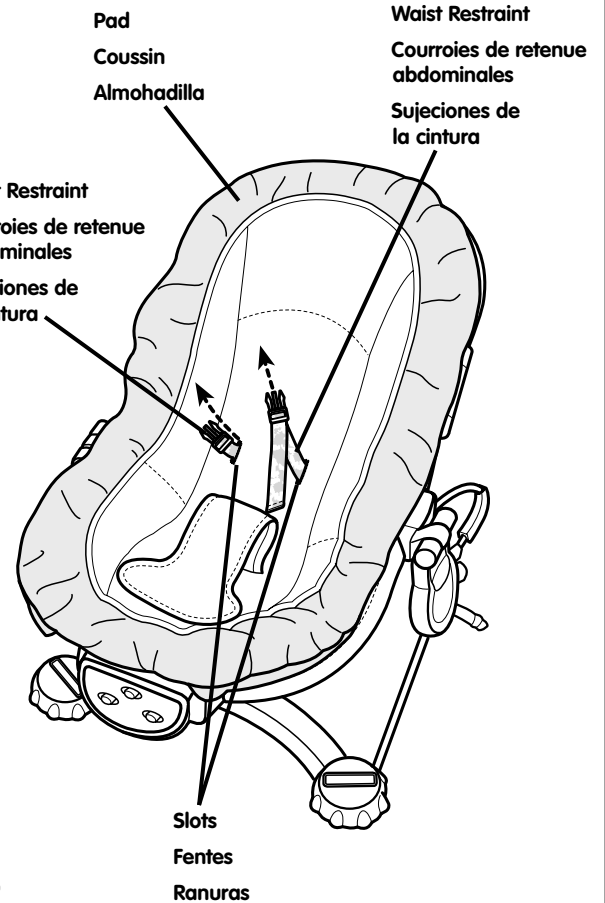

7

- Turn the assembly upright.
- Fit the waist restraints through the slots in the pad.

- Mettre l'assemblage à l'endroit.
- Glisser les courroies abdominales dans les fentes du coussin.

- Colocar la unidad en posición vertical.
- Ajustar las sujeciones de la cintura en las ranuras de la almohadilla.

Pad Pocket
Rabat du coussin
Funda de la almohadilla

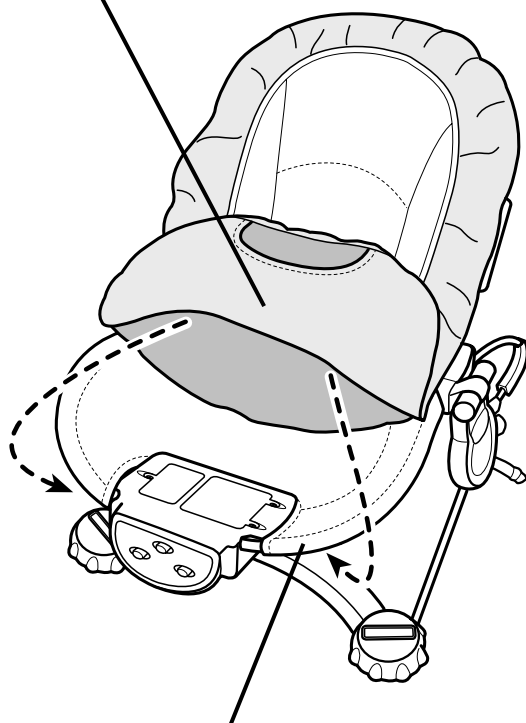

Bottom Edge of the Frame
Bord inférieur du cadre
Borde inferior del armazón

8

- Fit the pocket on the bottom of the pad around the bottom edge of the frame.
- Placer le rabat sur le bas du coussin autour du bord inférieur du cadre.
- Ajustar la funda en la parte inferior de la almohadilla en el borde inferior del armazón.

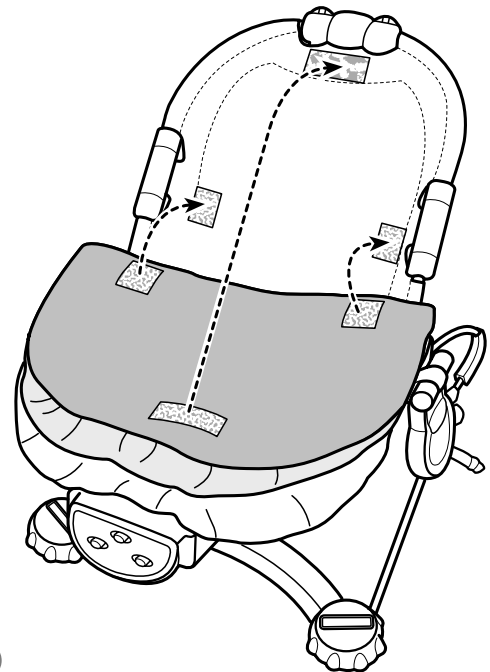



9

- Press the top and sides of the pad to attach to the frame.
- Appuyer sur le dessus et côtés du coussin pour le fixer au cadre.
- Presionar la parte superior y lados de la almohadilla para ajustar el armazón.

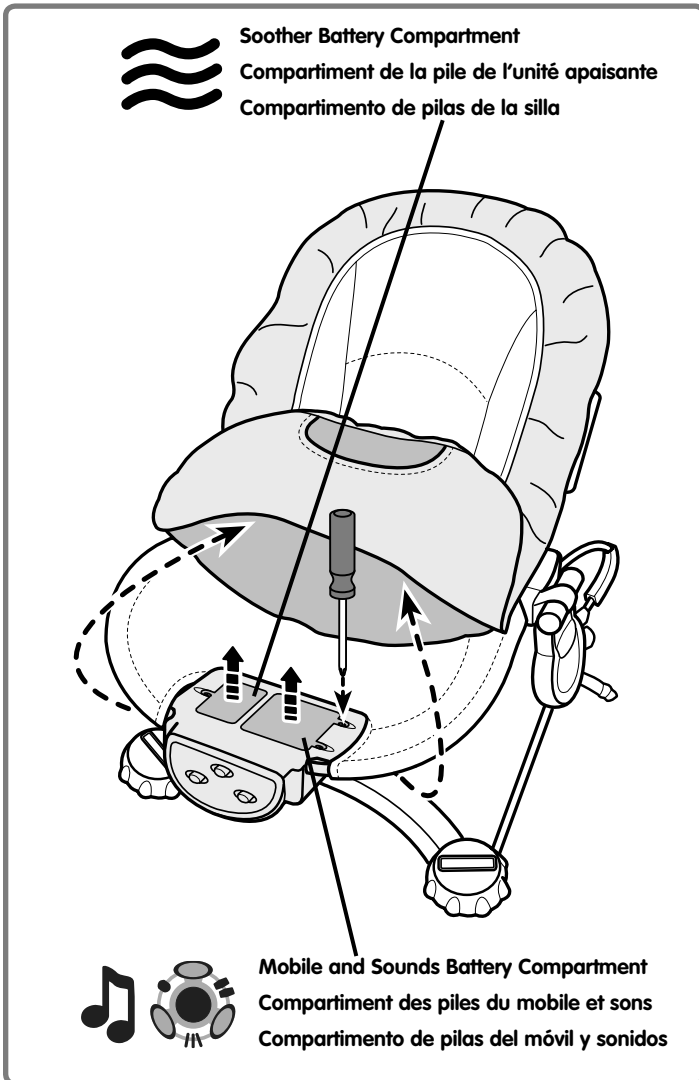

Battery Installation

Installation des piles Colocación de las pilas





- Locate the electronic unit on the frame. You will see that there are two battery compartments. The smaller battery compartment  powers the soother; the larger battery compartment  powers the mobile/sounds.
- First, loosen the screw in the soother battery compartment. Remove the battery compartment door. Insert one "D" (LR20) **alkaline** battery, as indicated inside the battery compartment. Replace the battery compartment door and tighten the screw.
- Next, loosen the screws in the mobile battery compartment door. Insert three "C" (LR14) **alkaline** batteries, as indicated inside the battery compartment. Replace the battery compartment door and tighten the screws.

IMPORTANT! Low battery power in the product may cause it to operate erratically (no sounds/no movement/no vibrations) and the product may not turn off. If this should happen, remove and discard all batteries and replace with new, **alkaline** batteries.

- Trouver l'unité électronique sur le cadre. Il y a deux compartiments de piles. Le plus petit  est pour l'unité apaisante, le plus grand  pour le mobile et lessons.
- D'abord, desserrer la vis du couvercle du compartiment de la pile de l'unité apaisante. Retirer le couvercle.
- Insérer 1 pile **alkaline** D (LR20) comme indiqué à l'intérieur du compartiment. Remettre le couvercle en place et serrer la vis.
- Ensuite, dévisser les vis du couvercle du compartiment des piles du mobile.
- Insérer 3 piles **alkalines** C (LR14) comme illustré à l'intérieur du compartiment. Remettre le couvercle en place et serrer les vis.

IMPORTANT ! Si les piles sont faibles, il se peut qu'il ne fonctionne pas bien : les sons, les mouvements, les vibrations, et que le produit ne s'éteigne pas. Retirer et jeter les piles et les remplacer par piles **alkalines** neuves.

- Localizar la unidad electrónica en el armazón. Hay dos compartimentos de pilas. El compartimento de pila más pequeño  acciona la unidad relajante; el más grande  acciona el móvil y los sonidos.
- Primero, desajustar el tornillo de la tapa del compartimento de la pila de la unidad relajante y retirar la tapa del compartimento.
- Introducir una pila **alkalina** tipo 1 x "D" (LR20) x 1,5V como se muestra dentro del compartimento. Cerrar la tapa del compartimento y ajustar el tornillo.
- Luego, desajustar los tornillos de la tapa del compartimento de pilas del móvil.
- Introducir tres pilas **alkalinas** tipo 3 x "C" (LR14) x 1,5V como se indica dentro del compartimento. Cerrar la tapa del compartimento y ajustar los tornillos.

¡IMPORTANTE! Si las pilas están gastadas el producto no funcione correctamente (sin sonidos/movimiento/vibaciones) y quizá el producto no se apague. Sacar y desechar las pilas y sustituirlas por nuevas pilas **alkalinas**.

Battery Safety Information

Conseils de sécurité concernant les piles

Información de seguridad acerca de las pilas

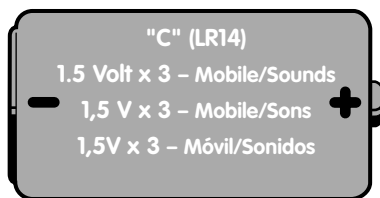
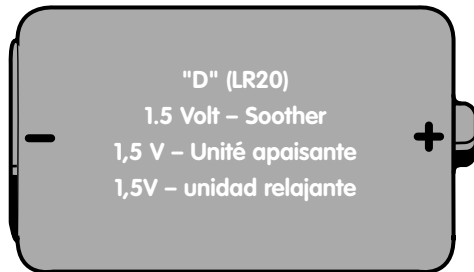

Shown Actual Size
Dimensions réelles
Se muestra a tamaño real

Hint: We recommend the use of *alkaline* batteries for longer battery life.

Conseil : Il est recommandé d'utiliser des piles *alcalines*, car elles durent plus longtemps.

Consejo: se recomienda usar pilas *alcalinas* para una mayor duración.

In exceptional circumstances, batteries may leak fluids that can cause a chemical burn injury or ruin your product. To avoid battery leakage:

- Do not mix old and new batteries or batteries of different types: alkaline, standard (carbon-zinc) or rechargeable (nickel-cadmium).
- Insert batteries as indicated inside the battery compartment.
- Remove batteries during long periods of non-use. Always remove exhausted batteries from the product. Dispose of batteries safely. Do not dispose of product in a fire. The batteries inside may explode or leak.
- Never short-circuit the battery terminals.
- Use only batteries of the same or equivalent type as recommended.
- Do not charge non-rechargeable batteries.
- Remove rechargeable batteries from the product before charging.
- If removeable, rechargeable batteries are used, they are only to be charged under adult supervision.

Dans des circonstances exceptionnelles, les piles pourraient couler et causer des brûlures chimiques ou endommager irréparablement le produit. Pour éviter que les piles coulent :

- Ne pas combiner des piles usées avec des piles neuves ou différents types de piles : alcalines, standard (carbone-zinc) ou rechargeables (nickel-cadmium).
- Insérer les piles dans le sens indiqué à l'intérieur du compartiment.
- Retirer les piles si le jouet n'est pas utilisé pendant une longue période. Toujours retirer les piles usées du produit. Jeter les piles usées dans un conteneur réservé à cet usage. Ne pas jeter les piles au feu : elles pourraient exploser ou couler.
- Ne jamais court-circuiter les bornes des piles.
- N'utiliser que des piles du même type que celles recommandées, ou des piles équivalentes.
- Ne pas recharger des piles non rechargeables.
- Toujours retirer les piles rechargeables du produit avant de les charger.
- Les piles rechargeables ne doivent être rechargées que sous la surveillance d'un adulte.

En circunstancias excepcionales, las pilas pueden derramar líquido que puede causar quemaduras o dañar el producto. Para evitar derrames:

- No mezclar pilas nuevas con gastadas ni mezclar pilas alcalinas, estándar (carbono-cinc) o recargables (níquel-cadmio).
- Cerciorarse de que la polaridad de las pilas sea la correcta.
- Sacar las pilas gastadas del producto y disponer de ellas de una manera segura. Sacar las pilas si el vehículo no va a ser usado durante un periodo prolongado. No quemar las pilas ya que podrían explotar o derramar el líquido incorporado en ellas.
- No provocar un cortocircuito con las terminales.
- Usar sólo el tipo de pilas recomendadas (o su equivalente).
- No cargar pilas no recargables.
- Sacar las pilas recargables antes de cargarlas.
- La carga de las pilas recargables sólo debe realizarse con la supervisión de un adulto.



WARNING

AVERTISSEMENT

ADVERTENCIA

To prevent serious injury or death:

- **Fall Hazard** – Never use on any elevated surface, since child's movement may cause product to slide or tip over. Use only on a floor.
- **Suffocation Hazard** – Never use on a soft surface (bed, sofa, cushion) since product can tip over and cause suffocation in soft surfaces.
- Never use as a carrier or lift while child is seated. Never use toy bar as a handle.
- Always use the restraint system.
- Never leave child unattended.
- Never use as a car seat.
- Never use for a child able to sit up unassisted.

Pour éviter les blessures graves ou la mort :

- **Danger de chute** – Ne jamais utiliser ce produit sur une surface élevée, car les mouvements de l'enfant pourraient en provoquer la chute ou le faire basculer. Utiliser uniquement sur le sol.
- **Risque de suffocation** – Ne jamais utiliser ce produit sur une surface molle (lit, canapé ou coussin), car il pourrait basculer et présenter un risque de suffocation.
- Ne jamais se servir de ce produit comme porte-bébé et ne jamais le soulever si un enfant y est installé. Ne jamais utiliser la barre jouets comme poignée.
- Toujours utiliser le système de retenue.
- Ne jamais laisser un enfant sans surveillance.
- Ne jamais utiliser ce produit comme siège-auto.
- Ne jamais utiliser ce siège pour un enfant capable de se redresser sans aide.

Para evitar lesiones graves o la muerte:

- **Peligro de caídas** – No usar sobre superficies elevadas, ya que el movimiento del niño puede hacer que el producto se caiga. Usar únicamente sobre el piso.
- **Peligro de asfixia** – No usar sobre superficies suaves (cama, sofá, cojín) ya que el producto podría voltearse y causar asfixia.
- No usar como cargador ni cargarlo mientras el niño esté sentado. No usar la barra de juguetes como asa.
- Siempre usar el sistema de sujeción.
- No dejar al niño fuera de su alcance.
- No usar como asiento para auto.
- No usar con niños que pueden sentarse por sí solos.

Securing Baby Pour que bébé soiten sécurité Asegurar al bebé

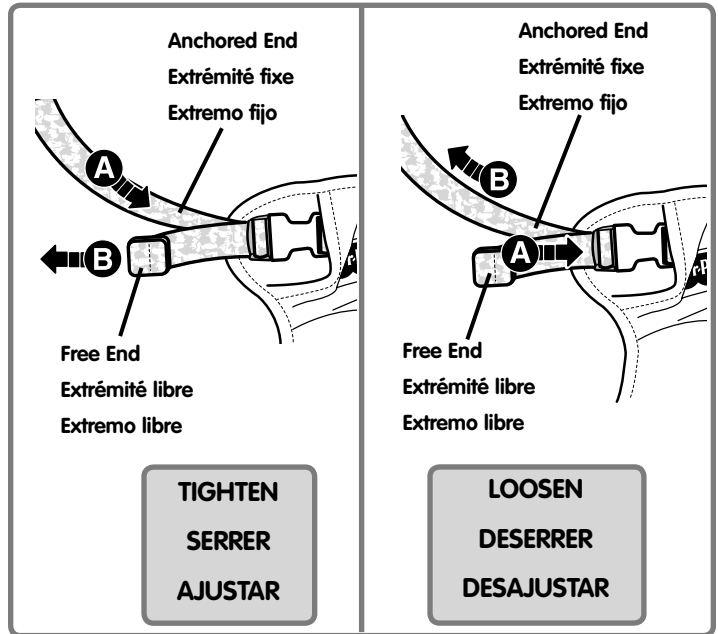
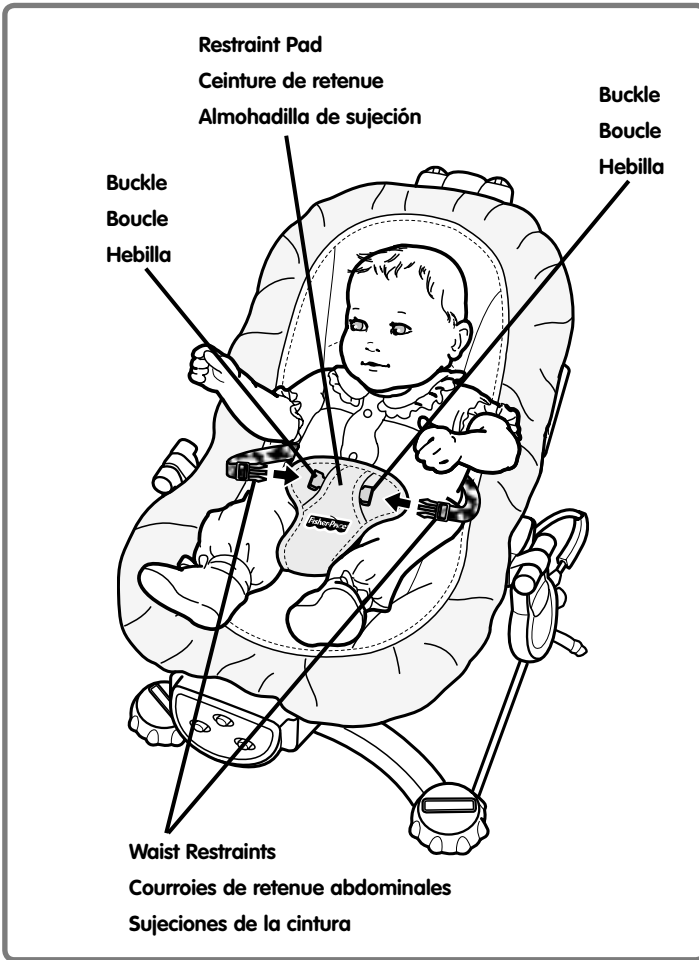

- Place your child in the seat. Position the restraint pad between your child's legs.
- Fasten both waist restraints to the buckles on each side of the restraint pad. **Make sure you hear a "click" on both sides.**
- Check to be sure the restraint system is securely attached by pulling it away from your child. The restraint system should remain attached.

- Placer l'enfant dans le siège. Glisser la ceinture de retenue entre ses jambes.
- Attacher les deux courroies abdominales aux boucles de chaque côté de la ceinture de retenue. **S'assurer d'entendre un « clic » de chaque côté.**
- Tirer sur le système de retenue pour s'assurer qu'il est bien attaché. Il doit résister.

- Sentar al niño en la silla. Colocar la almohadilla de sujeción entre las piernas del niño.
- Ajustar ambas sujeciones de la cintura en las hebillas en cada lado de la almohadilla de sujeción. **Cerciorarse de oír un clic en ambos lados.**
- Verificar que el sistema de sujeción esté bien ajustado, jalándolo en dirección opuesta al niño. El sistema de sujeción no debe desprenderse.

To tighten the belts: Feed the anchored end of the restraint up through the buckle to form a loop **A**. Pull the free end of the restraint **B**.

To loosen the belts: Feed the free end of the restraint up through the buckle to form a loop **A**. Enlarge the loop by pulling on the end of the loop toward the buckle. Pull the anchored end of the restraint to shorten the free end of the belt **B**.

Please Note: After adjusting the restraint system to fit your child, make sure you pull on it to be sure it is securely fastened.

Pour serrer les courroies : Glisser vers le haut une portion de l'extrémité libre de la courroie dans le passant de façon à former une boucle **A**. Tirer sur l'extrémité libre de la courroie de retenue **B**.

Pour desserrer les courroies : Glisser une portion de l'extrémité libre de la courroie de retenue dans le passant de façon à former une boucle **A**. Agrandir la boucle en tirant sur son extrémité, vers le passant. Tirer sur l'extrémité fixe de la courroie pour raccourcir l'extrémité libre de a courroie **B**.

Remarque : Après avoir réglé le système de retenue, tirer dessus pour s'assurer qu'il résiste bien.

Para ajustar los cinturones: Introducir el extremo fijo del cinturón de la cintura por la hebilla para formar un gancho **A**. Jalar el extremo libre del cinturón de la cintura **B**.

Para desajustar los cinturones: Introducir el extremo libre del cinturón de la cintura por la hebilla para formar un gancho **A**. Agrandar el gancho jalando el extremo del gancho hacia la hebilla. Jalar el extremo fijo del cinturón de la cintura para acortar el extremo libre del cinturón de la cintura **B**.

Nota: después de ajustar el sistema de sujeción a la medida del niño, jalar del mismo para cerciorarse que está seguro.

Setup Installation Preparación

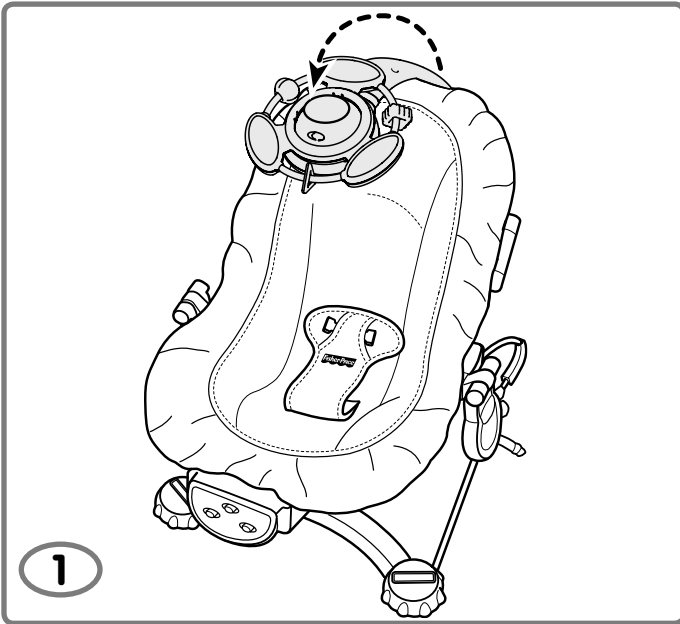

1

- Rotate the mobile up over the seating area.
- Faire tourner le mobile au-dessus de l'endroit où est assis bébé.
- Girar el móvil para arriba sobre el área de la silla.

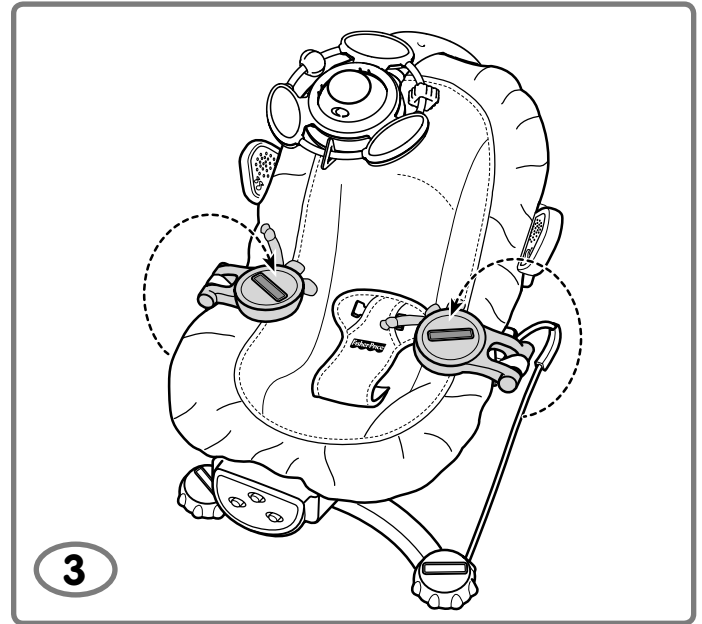

3

- Turn the toy bases in, toward baby.
- Diriger la base du jouet vers bébé.
- Girar las bases de los juguetes hacia adentro, hacia el bebé.

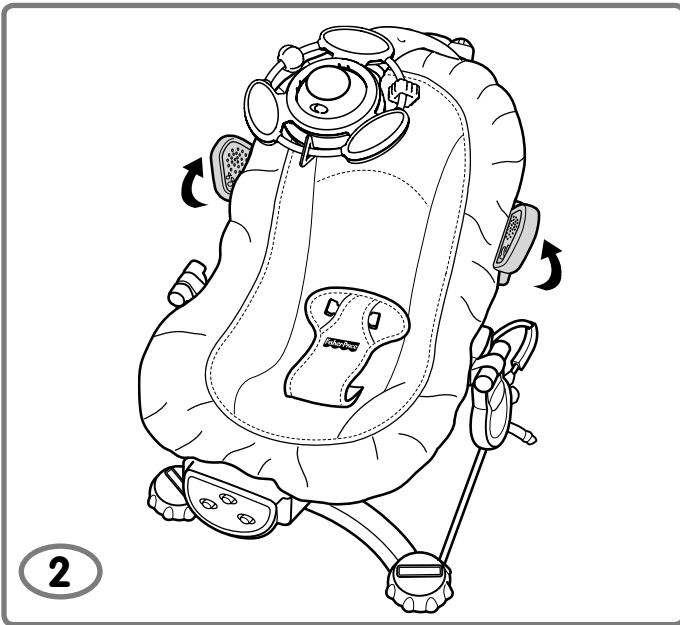

2

- Pivot the speakers **up** to turn sound on; pivot the speakers **down** to turn sound off.
- Faire pivoter les haut-parleurs vers le **haut** pour entendre des sons et les faire pivoter vers le **bas** pour ne pas en entendre.
- Girar los altavoces para **arriba** para activar el sonido; girar los altavoces para **abajo** para desactivar el sonido.

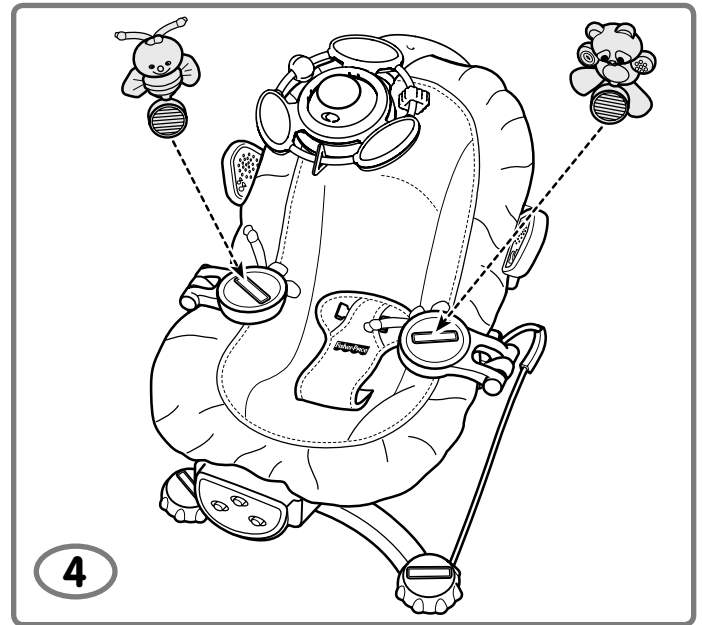

4

- Fit the toys into the slots in the toy bases.
- Glisser les jouets dans les fentes de la base.
- Ajustar los juguetes en las ranuras en las bases de los juguetes.



- *Customize play for baby. You can choose to stimulate baby's sight with the overhead motorized mobile, hearing with music and sound effects or touch with textured toys that are right within baby's reach.*
- To turn vibrations on, slide the power switch on the electronic unit on \approx . To turn vibrations off, slide the power switch off \circ .
- Slide the mobile switch on \bullet or off \circ .
- Slide the mode switch on the electronic unit to Baby Activated 👶 .
- When baby bats or shakes either toy, the rattling noise starts the mobile (if it is on) and a fun sound effect or tune (if sound is on).

Hint: Rattle sounds from other objects or toys may also start the mobile and sounds/music.

- Slide the volume switch to low volume 🔊 or high volume 🔊🔊 .

Hint: To turn off mobile and sounds, simply slide the mode switch on the electronic unit off \circ . You can also slide the mobile switch off \circ and/or pivot the speakers down.

- *Jeu adapté pour bébé. Il est possible de stimuler la vue de bébé avec le mobile, son ouïe avec la musique et les sons, et son toucher avec les jouets texturés à portée de ses mains.*
- Pour actionner les vibrations, glisser l'interrupteur de l'unité électronique à la position marche \approx . Pour arrêter les vibrations, glisser l'interrupteur de l'unité électronique à la position arrêt \circ .
- Glisser l'interrupteur du mobile à la position de marche \bullet ou d'arrêt \circ .
- Glisser le sélecteur de mode à la position 👶 pour le mode « actionné par bébé ».
- Quand bébé tapote ou agite un des jouets, les sons ainsi émis déclenchent les sons du mobile (s'il est allumé), soit un effet sonore amusant ou une mélodie (si en mode sonore).

Conseil : Des sons de hochet émis par d'autres objets ou d'autres jouets peuvent déclencher les sons ou la musique du mobile.

- Glisser le sélecteur de volume à faible 🔊 ou élevé 🔊🔊 .

Conseil : Pour éteindre le mobile et la fonction de son, il suffit de glisser le sélecteur de mode à la position d'arrêt \circ . Ou encore, glisser l'interrupteur du mobile à la position d'arrêt \circ et pivoter les haut-parleurs vers le bas.

- *Personalize el juego para el bebé. Puede estimular la vista del bebé con el móvil colgante, el oído con música y efectos de sonido, o bien el tacto con los juguetes texturizados al alcance del bebé.*
- Para activar las vibraciones, colocar el interruptor de encendido de la unidad electrónica en encendido \approx . Para desactivar las vibraciones, colocar el interruptor de encendido de la unidad electrónica en apagado \circ .
- Poner el interruptor del móvil en encendido \bullet o apagado \circ .
- Poner el interruptor de modalidad en activado por el bebé 👶 .
- Cuando el bebé golpea o agita cualquier juguete, el sonido de sonajero activa los sonidos del móvil (si está activado) – un divertido efecto de sonido o melodía (si el sonido está activado).

Consejo: los sonidos de sonajero de otros objetos o juguetes pueden activar el móvil y sonidos/música.

- Poner el regulador de volumen en volumen bajo 🔊 o volumen alto 🔊🔊 .

Consejo: para desactivar el móvil y los sonidos, simplemente poner el interruptor de modalidad en apagado \circ . También puede poner el interruptor del móvil en apagado \circ y girar los altavoces hacia afuera para apagar el móvil y los sonidos.



- Select the sensory stimulation that's just right for your baby! Plays 10 minutes of continuous music with or without spinning mobile.
- To turn vibrations on, slide the power switch on the electronic unit on \approx . To turn vibrations off, slide the power switch off \circ .
- Slide the mobile switch on \bullet or off \circ .
- Slide the mode switch on the electronic unit to Parent Activated \rightleftarrows . Music plays for about 10 minutes. If the mobile is on, the mobile spins too!
- Slide the volume switch to low volume \blacktriangleleft) or high volume \blacktriangleleft)).
- Music and/or mobile turns off after about 10 minutes. To turn music and/or mobile back on, slide the mode switch on the electronic unit off \circ and back on \rightleftarrows again.

Hint: To turn off mobile and sounds, simply slide the mode switch on the electronic unit to off \circ . You can also slide the mobile switch off \circ and/or pivot the speakers down.

- Choisir la stimulation sensorielle qui convient à bébé. De la musique jouera pendant 10 minutes; le mobile peut tourner ou non.
- Pour actionner les vibrations, glisser l'interrupteur de l'unité électronique à la position marche \approx . Pour arrêter les vibrations, glisser l'interrupteur de l'unité électronique à la position arrêt \circ .
- Glisser l'interrupteur du mobile à la position de marche \bullet ou d'arrêt \circ .
- Glisser le sélecteur de mode sur \rightleftarrows pour le mode «actionné par un parent». De la musique joue pendant environ 10 minutes. Si le mobile est en marche, il tournera.
- Glisser le sélecteur de volume à faible \blacktriangleleft) ou élevé \blacktriangleleft)).
- La musique et le mobile s'éteignent après environ 10 minutes. Pour entendre de nouveau la musique ou pour rallumer le mobile, glisser l'interrupteur de mode à la position «off» puis à la position «on».

Conseil : Pour éteindre le mobile et la fonction de son, il suffit de glisser le sélecteur de mode à la position d'arrêt \circ . Ou encore, glisser l'interrupteur du mobile à la position d'arrêt \circ et pivoter les haut-parleurs vers le bas.

- ¡Escoja la estimulación sensorial ideal para el bebé! Emite 10 minutos de música continua con o sin el móvil giratorio.
- Para activar las vibraciones, colocar el interruptor de encendido de la unidad electrónica en encendido \approx . Para desactivar las vibraciones, colocar el interruptor de encendido de la unidad electrónica en apagado \circ .
- Poner el interruptor del móvil en encendido \bullet o apagado \circ .
- Poner el interruptor de modalidad en activado por los padres \rightleftarrows . Se oirá música por aproximadamente 10 minutos. ¡El móvil girará si está activado!
- Poner el regulador de volumen en volumen bajo \blacktriangleleft) o volumen alto \blacktriangleleft)).
- La música y/o móvil se apagan después de aproximadamente 10 minutos. Para volver a activar la música y/o el móvil, poner el interruptor de modalidad en apagado y nuevamente en encendido.

Consejo: para desactivar el móvil y los sonidos, simplemente poner el interruptor de modalidad en apagado \circ . También puede poner el interruptor del móvil en apagado \circ y girar los altavoces hacia afuera para apagar el móvil y los sonidos.

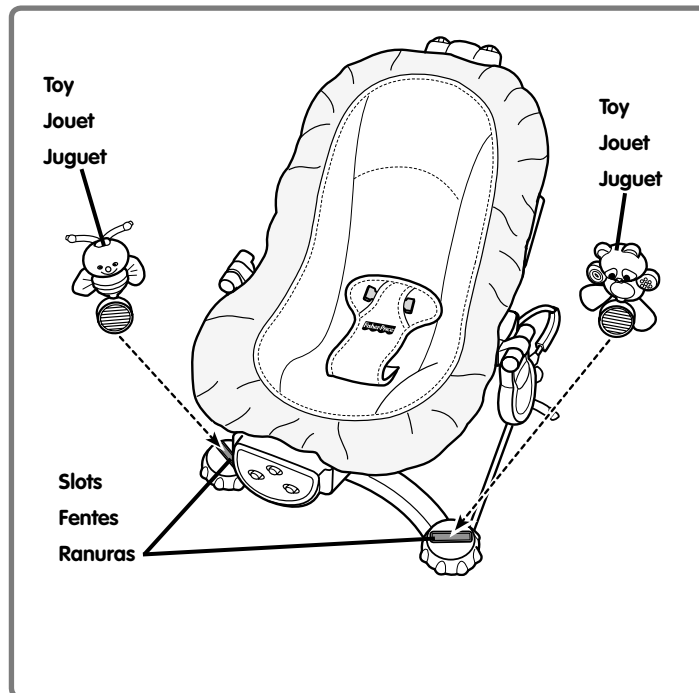
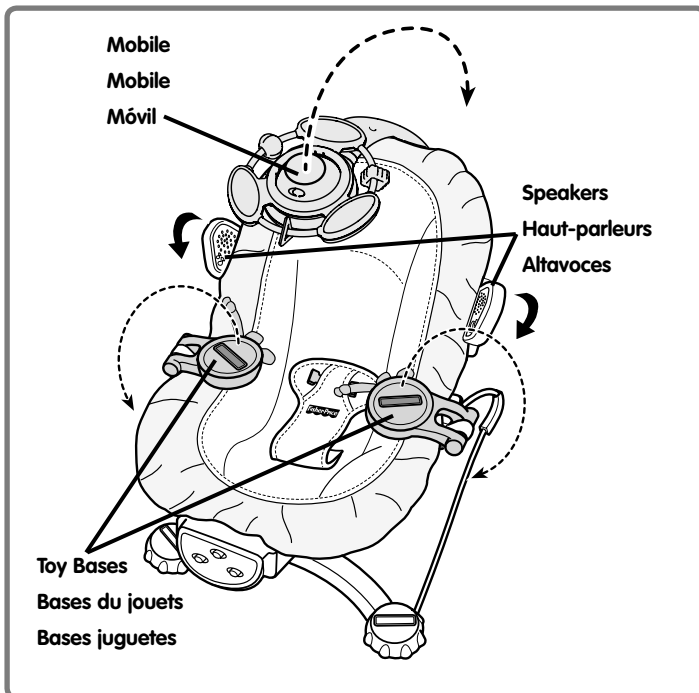

- Rotate the mobile back.
- Rotate the toy bases down.
- Pivot the speakers down.

- Faire tourner le mobile vers l'arrière.
- Faire tourner la base du jouet vers le bas.
- Faire pivoter les haut-parleurs vers l'extérieur et vers le bas.

- Girar el móvil hacia atrás.
- Girar las bases de oa juguetes para abajo.
- Girar los altavoces para abajo.

- Fit the toys into the slots in the base.

- Glisser les jouets dans les fentes de la base.

- Ajustar los juguetes en las ranuras en la base.



WARNING
AVERTISSEMENT
ADVERTENCIA

To prevent serious injury or death: Attach the provided pad (with restraint system) to this product. Never use this product without the provided pad.

Pour éviter tout accident grave ou mortel : Veiller à bien fixer le coussin fourni (avec le système de retenue) au produit. Ne jamais utiliser ce produit sans le coussin fourni.

Prevención de posibles accidentes: Sujete el acolchado (con el sistema de sujeción) a la silla. Nunca la use sin el acolchado.

- The pad is machine washable. Wash it separately in cold water on the gentle cycle. Do not use bleach. Tumble dry separately on low heat and remove promptly.
- The frame (with liner, toy bases and mobile) and toys may be wiped clean using a mild cleaning solution and a damp cloth. Do not immerse the electronic unit or mobile.

To remove the pad:

- Feed the waist restraints back through the slots in pad.
- Pull to remove the pad.
- To replace the pad: refer to Assembly step 7 - 9.

- Le coussin est lavable à la machine. Le laver séparément à l'eau froide au cycle délicat. Ne pas utiliser d'eau de Javel. Le sécher séparément par culbutage à basse température et le retirer rapidement de la machine une fois sec.
- Nettoyer le cadre, la doublure, la base et le mobile avec une solution savonneuse douce et un linge humide. Ne pas plonger l'unité électronique dans l'eau.

Pour retirer le coussin :

- Glisser les courroies abdominales dans les fentes du coussin.
- Tirer pour retirer le coussin
- Pour replacer le coussin, se référer à l'étape 7 - 9 de l'assemblage.

- La almohadilla se puede lavar a máquina. Lavarla por separado en agua fría, ciclo suave. No usar lejía. Meter a la secadora por separado a temperatura baja y sacar inmediatamente después de finalizado el ciclo.
- Limpiar el armazón (con forro, bases de juguete y móvil) y los juguetes pasándoles un paño humedecido en una solución limpiadora suave. No sumergir la unidad electrónica ni el móvil.

Para quitar la almohadilla:

- Introducir los cinturones de la cintura en las ranuras de la almohadilla.
- Jalar para desprender la almohadilla.
- Para poner la almohadilla en su lugar: consultar el paso de montaje 7 - 9.

This equipment has been tested and found to comply with the limits for a Class B digital device, pursuant to part 15 of the FCC rules. These limits are designed to provide reasonable protection against harmful interference in a residential installation. This equipment generates, uses and can radiate radio frequency energy and, if not installed and used in accordance with the instructions, may cause harmful interference to radio communications. However, there is no guarantee that interference will not occur in a particular installation. If this equipment does cause harmful interference to radio or television reception, which can be determined by turning the equipment off and on, the user is encouraged to try to correct the interference by one or more of the following measures:

Reorient or relocate the receiving antenna.

Increase the separation between the equipment and receiver.

Consult the dealer or an experienced radio/TV technician for help.

Note: Changes or modifications not expressly approved by the manufacturer responsible for compliance could void the user's authority to operate the equipment.

Este equipo fue probado y cumple con los límites de un dispositivo digital de Clase B, según está establecido en la Parte 15 del reglamento FCC. Estos límites están diseñados para proporcionar una protección razonable contra interferencia dañina en una instalación residencial. Este equipo genera, utiliza y puede radiar energía de radiofrecuencia y, si no se instala y utiliza según lo estipulado en las instrucciones, puede causar interferencia dañina a radiocomunicaciones. Sin embargo, no hay ninguna garantía de que no haya interferencia en una instalación particular. Si este equipo llega a causar interferencia dañina a la recepción de radio o televisión, lo cual puede ser verificado encendiendo y apagando el equipo, se recomienda tomar una de las siguientes medidas para corregir el problema:

Cambiar la orientación o localización de la antena receptora.

Aumentar la distancia entre el equipo y el receptor.

Ponerse en contacto con el distribuidor o con un técnico de radio/TV.

Nota: los cambios o modificaciones no expresamente autorizados por el fabricante responsable del cumplimiento de las normas puede cancelar la autoridad del usuario de usar el equipo.

This Class B digital apparatus complies with Canadian ICES-003.

Cet appareil numérique de la classe B est conforme à la norme NMB-003 du Canada.

Questions? Des questions ? ¿Preguntas?



If you are missing parts or need assistance, we can help!
Pour commander des pièces ou obtenir de l'aide, nous sommes là !
¡Si le falta alguna pieza o necesita ayuda, póngase en contacto con nosotros!

www.service.fisher-price.com

1-800-432-5437 (US & Canada)
59-05-51-00 Ext. 5206 ó 01-800-46359-89 (México)
0800 550780 (Brasil)

United States: Fisher-Price® Consumer Relations, 636 Girard Avenue, East Aurora, New York 14052.

Canada: Mattel Canada Inc., 6155 Freemont Blvd., Mississauga, Ontario L5R 3W2.

México: Importado y distribuido por Mattel de Mexico, S.A. de C.V., Insurgentes Sur # 3579, Torre 3, Oficina 601, Col. Tlalpan, Delegación Tlalpan, C.P. 14020, México, D.F. MME-920701-NB3.

Chile: Mattel Chile, S.A., Avenida Américo Vespucio 501-B, Quilicura, Santiago, Chile.

Venezuela: Mattel de Venezuela, C.A., Ave. Mara, C.C. Macaracuay Plaza, Torre B, Piso 8, Colinas de la California, Caracas 1071.

Argentina: Mattel Argentina, S.A., Curupayí 1186, (1607) – Villa Adelina, Buenos Aires.

Colombia: Mattel Colombia, S.A., calle 123#7-07 P.5, Bogotá.

Brasil: Mattel do Brasil Ltda. - CNPJ : 54.558.002/0004-72 Av. Tamboré, 1400/1440 Quadra A de 02 a 03 - 06460-000 - Barueri - SP.

Great Britain: Telephone 01628 500303; www.service.mattel.com/uk

Australia: Mattel Australia Pty. Ltd., 658 Church Street, Locked Bag #870, Richmond, Victoria 3121 Australia. Consumer Advisory Service 1300 135 312.

New Zealand: 16-18 William Pickering Drive, Albany 1331, Auckland.

Asia: Mattel East Asia Ltd, Room 1106, South Tower, World Finance Centre, Harbour City, Tsimshatsui, HK, China.

©2006 Mattel, Inc. All Rights Reserved.
® and ™ designate U.S. trademarks of Mattel, Inc.
Fisher-Price, Inc., a subsidiary of Mattel, Inc., East Aurora, New York 14052, U.S.A.

©2006 Mattel, Inc. Tous droits réservés.
® et ™ désignent des marques déposées de Mattel, Inc. aux É.-U.
Fisher-Price, Inc., une filiale de Mattel, Inc., East Aurora, New York 14052, É.-U.

PRINTED IN CHINA/IMPRIMÉ EN CHINE
H9479a-0720