

Compact Disc MiniDisc Deck

Operating Instructions _____ **EN**

Mode d'emploi _____ **F**



MXD-D1



WARNING

To prevent fire or shock hazard, do not expose the unit to rain or moisture.

To avoid electrical shock, do not open the cabinet. Refer servicing to qualified personnel only.

The laser component in this product is capable of emitting radiation exceeding the limit for Class 1.

CAUTION

TO PREVENT ELECTRIC SHOCK, DO NOT USE THIS POLARIZED AC PLUG WITH AN EXTENSION CORD, RECEPTACLE OR OTHER OUTLET UNLESS THE BLADES CAN BE FULLY INSERTED TO PREVENT BLADE EXPOSURE.

IN NO EVENT SHALL SELLER BE LIABLE FOR ANY DIRECT, INCIDENTAL OR CONSEQUENTIAL DAMAGES OF ANY NATURE, OR LOSSES OR EXPENSES RESULTING FROM ANY DEFECTIVE PRODUCT OR THE USE OF ANY PRODUCT.

Precautions

On safety

Should any solid object or liquid fall into the cabinet, unplug the unit and have it checked by qualified personnel before operating it any further.

On power sources

- Before operating the unit, check that the operating voltage of the unit is identical with your local power supply. The operating voltage is indicated on the nameplate at the rear of the unit.
- If you are not going to use the unit for a long time, be sure to disconnect the unit from the wall outlet. To disconnect the AC power cord, grasp the plug itself; never pull the cord.

On condensation in the unit

If the unit is brought directly from a cold to a warm location, or is placed in a very damp room, moisture may condense on the lenses inside the unit. Should this occur, the unit may not operate properly. In this case, remove the CD or MD and leave the unit turned on for about an hour until the moisture evaporates.

On handling CDs

- To keep the CD clean, handle the CD by its edge. Do not touch the surface.
- Do not stick paper or tape onto the CD.
- Do not expose the CD to direct sunlight or heat sources such as hot air ducts, nor leave it in a car parked in direct sunlight as there can be a considerable rise in temperature inside the car.

On the MiniDisc cartridge

- Do not open the shutter to expose the MD.
- Do not place the cartridge where it will be subject to extremes of sunlight, temperature, moisture or dust.

On cleaning

Clean the cabinet, panel and controls with a soft cloth slightly moistened with a mild detergent solution. Do not use any type of abrasive pad, scouring powder or solvent such as alcohol or benzine.

If you have any questions or problems concerning your unit, please consult your nearest Sony dealer.

Welcome!

Thank you for purchasing the Sony Compact Disc MiniDisc Deck. Before operating the unit, please read this manual thoroughly and retain it for future reference.

About This Manual

Conventions

- Before operating this unit, connect your unit by referring to “Getting Started.”
- For basic operations, refer to “Playing a CD”, “Playing an MD” and “Recording a CD on an MD.”
- Controls in the instructions are those on the unit; these may, however, be substituted by controls on the remote that are similarly named or, when different, appear in the instructions within brackets.
- The following icons are used in this manual:



Indicates a procedure that requires use of the remote.



Indicates tips for making the task easier and hints.

TABLE OF CONTENTS

Getting Started

Unpacking	4
Hooking Up the System	4

Playing a CD	6
--------------------	---

Playing an MD	7
---------------------	---

Recording a CD on an MD (CD Synchro-Recording)	8
--	---

Playing CDs

Checking Remaining Time of a CD	10
Locating a Specific Track on a CD	11
Locating a Particular Point in a Track on a CD	12
Playing Tracks on a CD Repeatedly (Repeat Play)	12
Playing Tracks on a CD in Random Order (Shuffle Play)	13
Playing Tracks on a CD in the Desired Order (Program Play)	14
Looping Part of a CD (Loop Play)	15
Useful Tips When Recording from CDs	16

Playing MDs

Checking Remaining Time of an MD	17
Locating a Specific Track on an MD	18
Locating a Particular Point in a Track on an MD	19
Playing Tracks on an MD Repeatedly (Repeat Play)	19
Playing Tracks on an MD in Random Order (Shuffle Play)	20
Playing Tracks on an MD in the Desired Order (Program Play)	21
Useful Tips When Recording from MDs to Tape	22

Recording on MDs

Notes on Recording	23
Useful Tips for Recording	25
Recording on an MD Manually	25
Adjusting the Recording Level	27
Recording the Mixed Sounds (Microphone Mixing)	27
Marking Track Numbers while Recording (Track Marking)	28
Starting Recording with 6 Seconds of Prestored Audio Data (Time Machine Recording)	29

Editing Recorded MDs

Notes on Editing	30
Erasing Recordings (Erase Function)	30
Dividing Recorded Tracks (Divide Function)	32
Combining Recorded Tracks (Combine Function)	33
Moving Recorded Tracks (Move Function)	34
Labeling Recordings (Title Function)	35
Undoing the Last Edit (Undo Function)	37

Additional Information

MD Display Messages	38
System Limitations of MD	38
Troubleshooting	39
Specifications	41
Guide to the Serial Copy Management System	42

Index	44
-------------	----

Unpacking

Check that you received the following items:

- Audio connecting cords (2)
- Optical cable (1)
- Remote commander (remote) RM-D11M (1)
- Sony SUM-3 (NS) batteries (2)

Inserting batteries into the remote

You can control the unit using the supplied remote. Insert two R6 (size-AA) batteries by matching the + and - on the batteries. When using the remote, point it at the remote sensor  on the unit.

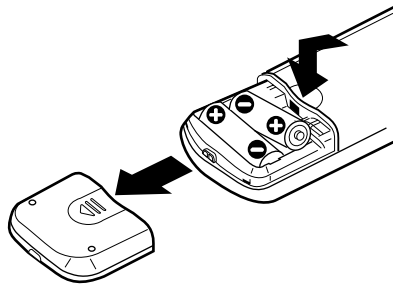

When to replace batteries

With normal use, the batteries should last for about six months. When the remote no longer operates the unit, replace all the batteries with new ones.

Notes

- Do not leave the remote near an extremely hot or humid place.
- Do not drop any foreign object into the remote casing, particularly when replacing the batteries.
- Do not expose the remote sensor to direct sunlight or lighting apparatuses. Doing so may cause a malfunction.
- If you don't use the remote for an extended period of time, remove the batteries to avoid possible damage from battery leakage and corrosion.

Hooking Up the System

Overview

This section describes how to hook up the unit to an amplifier or other components such as a DAT deck. Be sure to turn off the power of each component before connection.

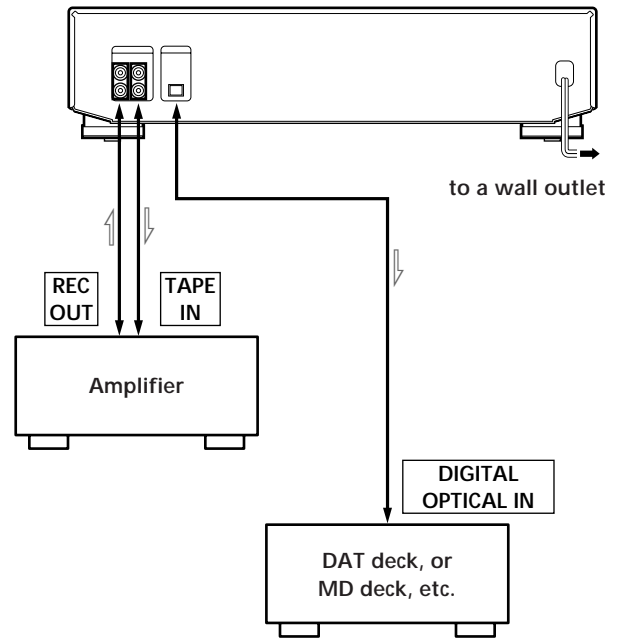

 : Signal flow

Preparing the connecting cords

- Audio connecting cords (supplied) (2)

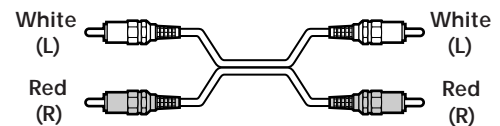

- Optical cable (supplied) (1)

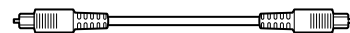

Hooking up the system

Connecting the unit to an amplifier

Connect the amplifier to the LINE (ANALOG) IN/OUT jacks using the audio connecting cords (supplied), making sure to match the color-coded cords to the appropriate jacks on the components: red (right) to red and white (left) to white. Be sure to make connections firmly to prevent hum and noise.

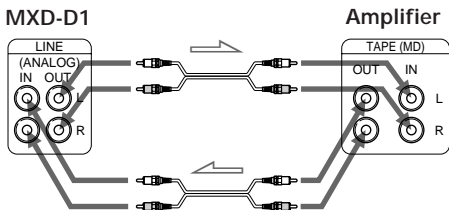

➡: Signal flow

Connecting the unit to a digital component such as a DAT deck, digital amplifier, or another MD deck

Connect the component through the DIGITAL OUT OPTICAL connector with an optical cable (supplied). Take the cap off the connector before plugging in the cable.

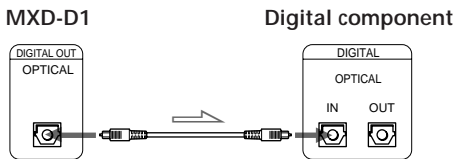

➡: Signal flow

Connecting the AC power cord

Connect the AC power cord to a wall outlet.

Note

Do not connect the AC power cord to a switched outlet.

Playing a CD

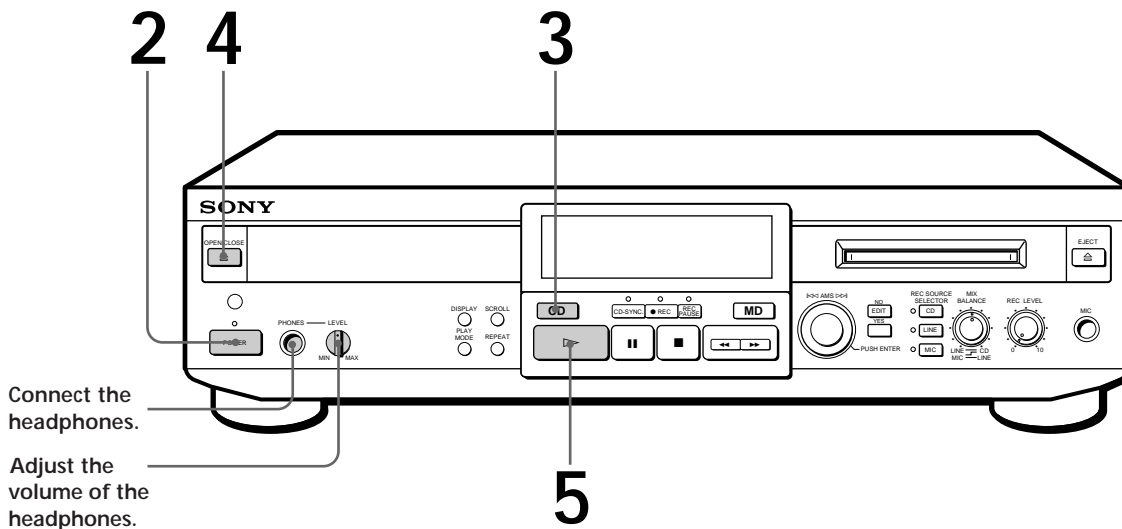

When you play an 8-cm CD Place it on the inner circle of the disc tray.

You can locate and play a track while the player is stopped

- 1 Turn AMS (or press ◀◀ or ▶▶) until the number of the track you want to play appears.
- 2 Press AMS or ▷.

To use headphones Connect them to PHONES jack. Use PHONES LEVEL to adjust the volume.

- 1 Turn on the amplifier and set the source selector to the position for TAPE (MD).
- 2 Press POWER. The POWER indicator changes from red to green.
- 3 Press CD (or set CD/MD to CD) to switch the function of the buttons to CD.
- 4 Press OPEN/CLOSE to insert a CD. Press the button again to close the disc tray.

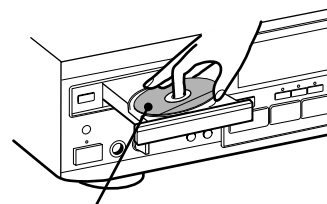

With the label side up

- 5 Press ▷. The player starts playing. Adjust the volume on the amplifier.

To	Do the following:
Stop playing	Press ■.
Pause playing	Press ■. Press the button again or press ▷ to resume playing.
Go to the next track	Turn AMS clockwise (or press ▶▶ on the remote).
Go to the preceding track	Turn AMS counterclockwise (or press ◀◀ on the remote).
Take out the CD	Press OPEN/CLOSE (or EJECT) after stopping playing.

Playing an MD

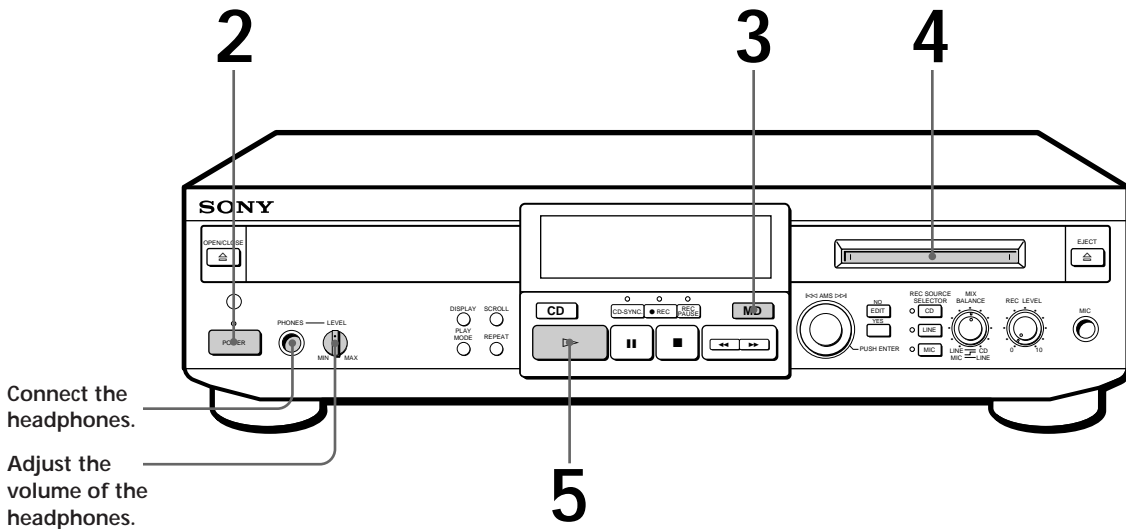

- 1** Turn on the amplifier and set the source selector to the position for TAPE (MD).
- 2** Press POWER.
The POWER indicator changes from red to green.
- 3** Press MD (or set CD/MD to MD) to switch the function of the buttons to MD.
- 4** Insert an MD.

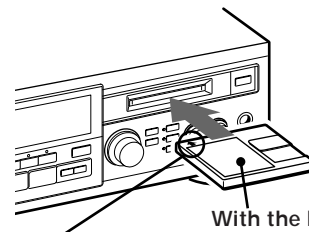

- 5** Press ▷.
The player starts playing. Adjust the volume on the amplifier.



You can locate and play back a track while the player is stopped

- 1 Turn AMS (or press ◀◀ or ▶▶) until the number of the track you want to play appears.
- 2 Press AMS or ▷.



To use headphones
Connect them to PHONES jack. Use PHONES LEVEL to adjust the volume.

To	Do the following:
Stop playing	Press ■.
Pause playing	Press ■■. Press the button again or press ▷ to resume playing.
Go to the next track	Turn AMS clockwise (or press ▶▶ on the remote).
Go to the preceding track	Turn AMS counterclockwise (or press ◀◀ on the remote).
Take out the MD	Press EJECT ⏏ after stopping playing.

Recording a CD on an MD

(CD Synchro-Recording)

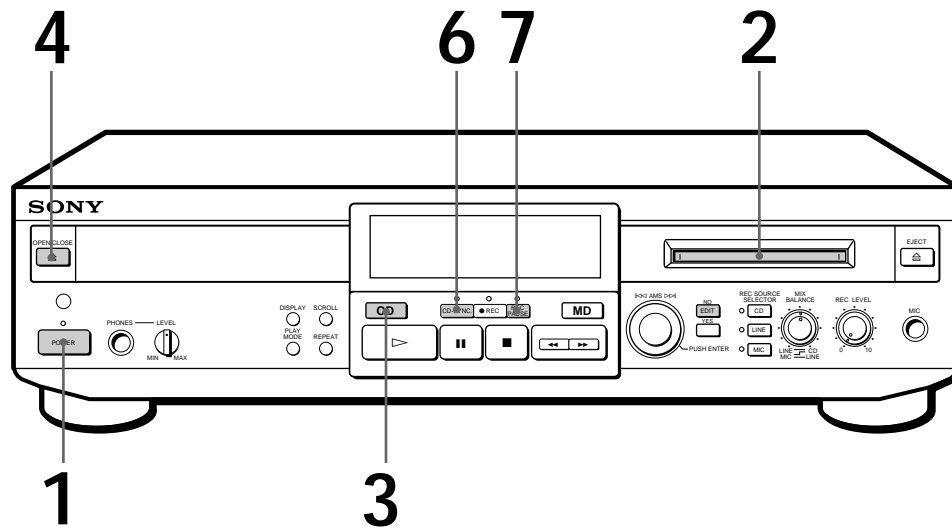

You can easily make digital recordings from a CD on an MD, marking track numbers in the same sequence as the original CD.

Before recording, see “Notes on Recording” on page 23.

 When you play an 8-cm CD Place it on the inner circle of the disc tray.

- 1** Press POWER.
The POWER indicator changes from red to green.
- 2** Insert a recordable MD.
- 3** Press CD (or set CD/MD to CD) to switch the function of the buttons to CD.
- 4** Press OPEN/CLOSE \cong to insert a CD. Press the button again to close the disc tray.
- 5** Select the playing mode of the CD (Program Play, Shuffle Play, etc.).
See “Playing CDs.”
- 6** Press CD-SYNC.
REC PAUSE indicator flashes and REC indicator lights up. The MD deck section stands by for recording, and the CD player section stands by for playing.
- 7** Press REC PAUSE.
Recording starts. The MD deck section and the CD player section will automatically stop after recording.

When "TOC" flashes in the display

The player is currently updating the Table Of Contents (TOC). Do not move the unit or pull out the AC power cord. If you do, recorded material may not be saved normally.

Do not disconnect the unit from the power source immediately after recording

If you do, recorded material may not be saved to the MD. To save the material, after recording, press EJECT \cong to take out the MD or change the player to standby by pressing POWER. "TOC" will flash in the display at this time. After "TOC" stops flashing and goes out, you can pull out the AC power cord.

To	Press
Stop recording	■.
Pause recording*	REC PAUSE or ■■. Press the button again or press ▷ to resume recording.
Take out the CD	OPEN/CLOSE \cong after pausing playback.
Take out the MD	EJECT \cong after stopping recording.

* Whenever you pause recording, the track number increases by one. For example, if you paused recording while recording on track 4, the track number increases by one and recording continues on the new track when restarted.

To protect an MD against accidental erasure

To make it impossible to record on an MD, slide the tab in the direction by the arrow, opening the slot. To allow recording, close the slot.

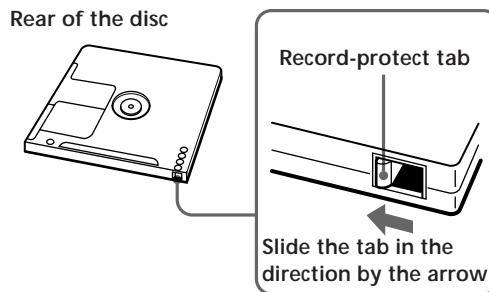

Checking Remaining Time of a CD

Press CD (or set CD/MD to CD) to switch the function of the buttons to CD.

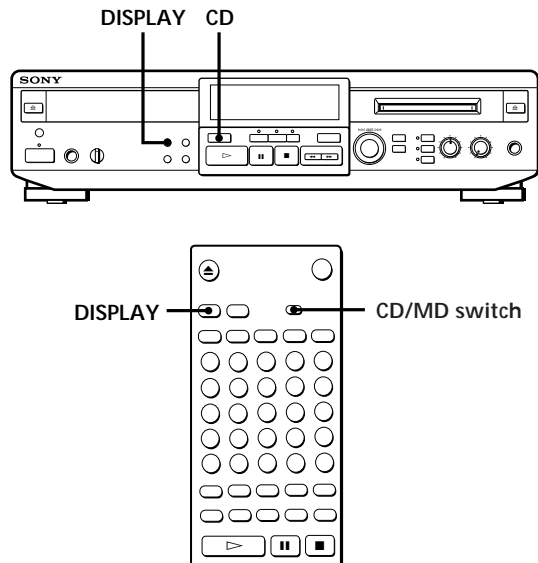

The display is usually as follows:

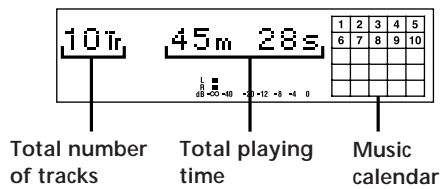

Checking the track number and remaining time of the current track

Press DISPLAY repeatedly while playing a CD. Each time you press the button, the display changes as follows:

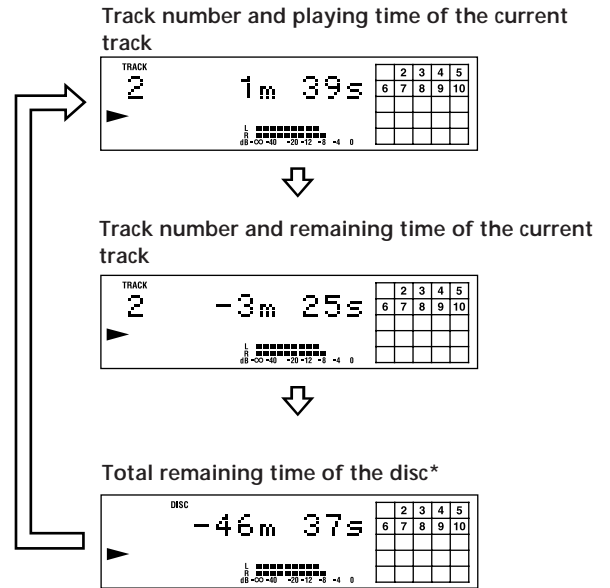

* Total remaining time of the program appears during Program Play.

💡 The music calendar display

- This display lights according to the number of tracks on the CD. If the total track number exceeds 25, ► appears to the right of number 25 in the music calendar.
- As each track is played, the corresponding number disappears.

Locating a Specific Track on a CD

You can quickly locate any track while playing a CD by using AMS (Automatic Music Sensor), **⏮** and **⏭**, number buttons or M.SCAN on the remote.

Press CD (or set CD/MD to CD) to switch the function of the buttons to CD.

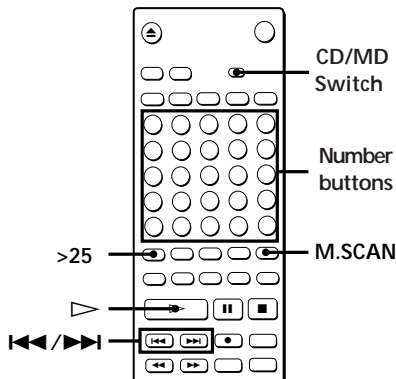
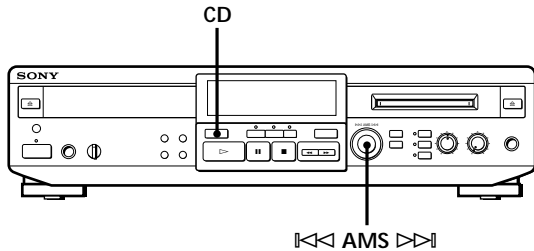

💡 You can extend the playing time during music scan

📺 While the player is stopped, press M.SCAN repeatedly until the playing time you want (6, 10 or 20 seconds) appears in the display. Each time you press the button, the display changes as follows:

→ M. SCAN 06s (6 sec.) → M. SCAN 10s (10 sec.) → M. SCAN 20s (20 sec.)

💡 To pause playing at the beginning of a track

Turn AMS (or press **⏮** or **⏭**) after pausing playing.

💡 To go quickly to the beginning of the last track

Turn AMS counterclockwise (or press **⏮**) while the display shows the total number of tracks and total playing time of the disc.

To locate	Do the following:
The next or succeeding tracks	While playing, turn AMS clockwise (or press ⏭ repeatedly) until you find the track.
The current or preceding tracks	While playing, turn AMS counterclockwise (or press ⏮ repeatedly) until you find the track.
A specific track directly 📺	Press number buttons to enter the track number.
By scanning each track (music scan) 💡	<ol style="list-style-type: none"> 1 Press M.SCAN before you start playing. 2 When you find the track you want, press ▶ to start playing.

💡 When you directly locate a track with a number over 25 **📺**

You must press >25 first, before entering the corresponding digits.

To enter "0," press button 10.

Example: To play track number 30

Press >25 once, then 3 and 10.

Locating a Particular Point in a Track on a CD

You can also use ◀◀ and ▶▶ to locate a particular point in a track on a CD during playing or playing pause.

Press CD (or set CD/MD to CD) to switch the function of the buttons to CD.

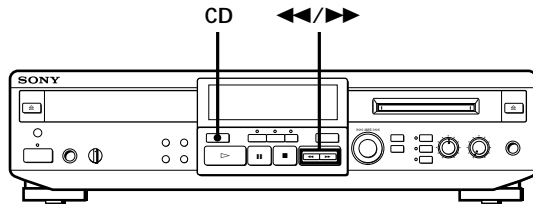

To locate a point	Press
While monitoring the sound	▶▶ (forward) or ◀◀ (backward) and keep pressing until you find the point.
Quickly by observing the display during playing pause	▶▶ or ◀◀ and keep pressing until you find the point. There is no sound output during this operation.

Note

If the CD reaches the end while you are pressing ▶▶ during sound monitoring, the player stops.

Playing Tracks on a CD Repeatedly (Repeat Play)

You can play tracks repeatedly in any play mode.

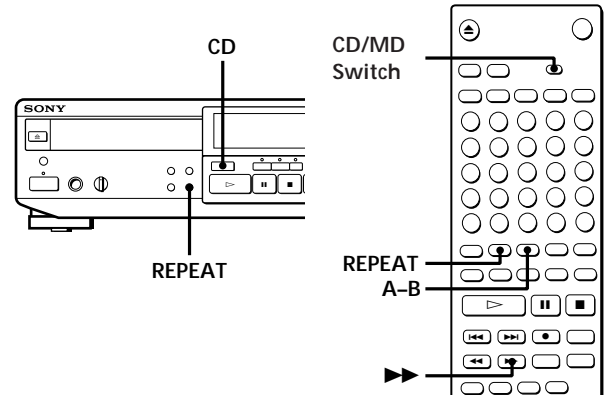

- 1 Press CD (or set CD/MD to CD).
- 2 Press REPEAT.
"REPEAT" appears in the display. The player repeats the tracks as follows:

When the CD is played in	The player repeats
Normal play (page 6)	All the tracks
Shuffle Play (page 13)	All the tracks in random order
Program Play (page 14)	The same program

Repeating the current track

While the track you want to repeat is playing in normal play, press REPEAT several times until "REPEAT 1" appears in the display.

To cancel Repeat Play

Press REPEAT several times until "REPEAT" or "REPEAT 1" disappears from the display.

The player returns to the original playing mode.

Repeating a specific portion (A-B Repeat)

You can play a specific portion of a track repeatedly. This might be useful when you want to memorize lyrics.

Note that you can only repeat a portion within the boundaries of a single track.

- 1 While playing a CD, press A-B at the starting point (point A) of the portion to be played repeatedly.
"REPEAT A-B" flashes in the display.
- 2 Continue playing the track or press ►► until you reach the ending point (point B), then press A-B again.
"REPEAT A-B" lights continuously. The player starts to play the specified portion repeatedly.

To cancel A-B Repeat
Press REPEAT.

Setting new starting and ending points

You can repeat the portion immediately after the currently specified portion by changing the starting and ending points.

- 1 Press A-B while "REPEAT A-B" appears in the display.
The current ending point B becomes the new starting point A and "REPEAT A-B" flashes in the display.
- 2 Continue playing the track or press ►► until you reach the new ending point (point B), then press A-B again.
"REPEAT A-B" lights continuously and the player starts playing repeatedly the newly specified portion.

Note

If you turn off the unit, the player will recall the last setting of the Repeat Play function the next time you turn on the unit.

The A-B Repeat settings, however, are lost.

Playing Tracks on a CD in Random Order (Shuffle Play)

You can have the player "shuffle" tracks and play them in random order.

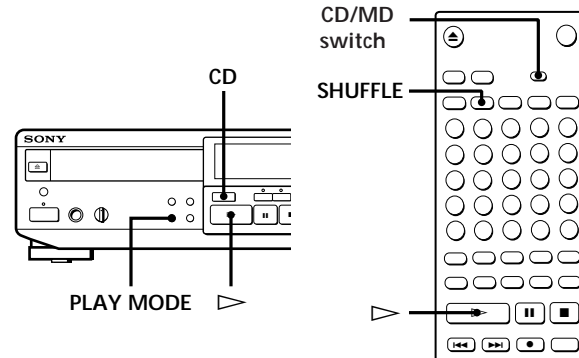

- 1 Press CD (or set CD/MD to CD).
- 2 Press PLAY MODE repeatedly (or SHUFFLE once) so that "SHUFFLE" appears in the display when the player is stopped.
- 3 Press ► to start Shuffle Play.
"◻" appears in the display while the player is "shuffling" the tracks.

To cancel Shuffle Play

Press PLAY MODE repeatedly (or CONTINUE once) when the player is stopped so that "SHUFFLE" disappears.



You can specify tracks during Shuffle Play

- To play the next track, turn AMS clockwise (or press ►►).
- To play from the beginning of the current track again, turn AMS counterclockwise (or press ◀◀). You cannot use AMS (or ◀◀) to go to tracks that have already been played.

Note

If you turn off the unit while the Shuffle Play function is selected, the Shuffle Play function will be still selected the next time you turn on the unit.

Playing Tracks on a CD in the Desired Order (Program Play)

You can specify the playing order of the tracks on a CD and create your own programs containing up to 25 tracks.

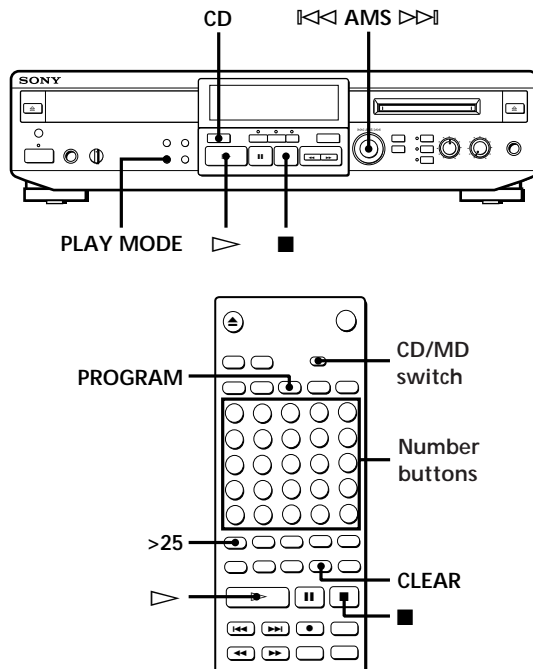

- 1 Press CD (or set CD/MD to CD).
- 2 Press PLAY MODE repeatedly (or PROGRAM once) so that "PROGRAM" appears in the display when the player is stopped.
- 3 Do either a) or b):
 - a) When using the remote

Press the number buttons to enter the tracks you want to program in the order you want.

To program a track with a number over 25
Use the >25 button (see page 11).

If you have made a mistake
Press CLEAR, then press the right number button.
 - b) When using the controls on the unit

You can program the tracks by checking the total program time.

 - 1 Turn AMS until the track number you want appears in the display.
 - 2 Press AMS or PLAY MODE.

- 4 Repeat step 3 to enter other tracks.
Each time you enter a track, the total program time is added up and appears in the display.
You can program up to 25 tracks.
- 5 Press ▷ to start Program Play.

To cancel Program Play

Press PLAY MODE repeatedly (or CONTINUE once) when the player is stopped so that "PROGRAM" disappears.



You can program the same track repeatedly

While the track number appears in the display, press AMS as many times as you want.



The program remains even after Program Play ends

When you press ▷, you can play the same program again.

Note

The program created by the Program Play function is lost when you turn off the unit or disconnect the AC power cord.

Changing the track order

You can change the order of the tracks in your program before you start playing.

To	Do the following:
Erase the last track in the program	Press CLEAR. Each time you press the button, the last track will be cleared.
Add tracks to the end of the program	Do steps 3 and 4 in "Playing Tracks on a CD in the Desired Order."
Change the whole program completely	<ol style="list-style-type: none"> 1 Press ■ while the player is stopped. 2 Do steps 3 and 4 in "Playing Tracks on a CD in the Desired Order."

Looping Part of a CD (Loop Play)

With the loop function, you can repeat part of a CD during playback. This lets you create original recordings.

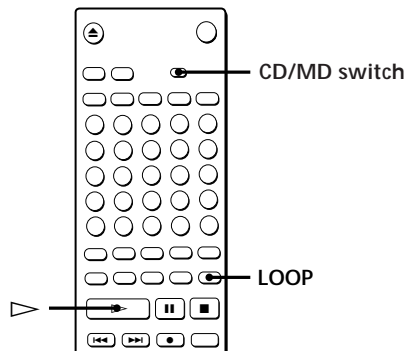

- 1 Set CD/MD to CD.
- 2 Press LOOP repeatedly and choose either NORMAL or RHYTHM. See “The difference between NORMAL and RHYTHM.” Each time you press LOOP, the display changes as follows:

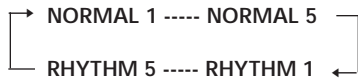

- 3 Press . The player starts playing.
- 4 Keep pressing LOOP at the point you want to repeat, and release LOOP when you want to stop repeating. You can also change the mode of the loop (NORMAL 1 to 5, and RHYTHM 1 to 5), turning AMS on the unit while pressing LOOP.

The difference between NORMAL and RHYTHM

The original track can be looped in two ways, NORMAL and RHYTHM.

Original

Hey, Come on everybody!...

In NORMAL mode

After repeating a particular portion, the normal play starts from the point you started pressing LOOP.

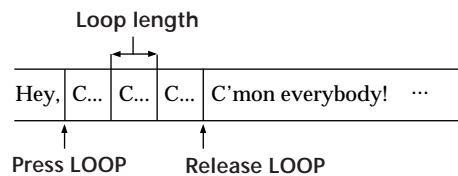

In RHYTHM mode

After repeating a particular portion, the normal play starts jumping over the period of the loop.

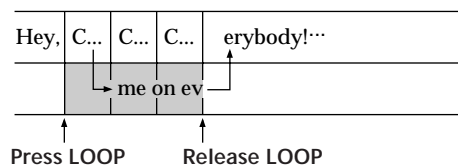

 : Unheard portion overlapped by the loop.

You can choose the loop length from 1 (about 0.25 second) to 5 (about 1 second).

Useful Tips When Recording from CDs

The Auto Space, Auto Pause and Rec-It functions described in this section make recording from CDs to tapes or MDs more easy.
Press CD (or set CD/MD to CD) to switch the function of the buttons to CD.

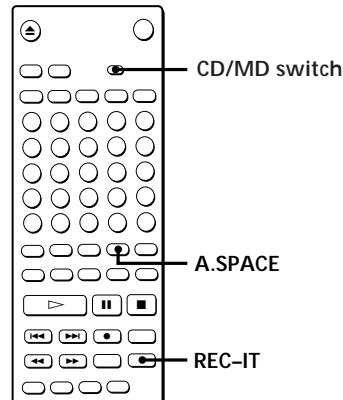

Inserting blank spaces while recording to tape (Auto Space)

The Auto Space function inserts a 3-second blank space between each track while recording from CDs to tapes, allowing you to use the AMS function during later playback.

Press A.SPACE repeatedly until "A.SPACE" appears in the display.

To cancel Auto Space

Press A.SPACE repeatedly until "A.SPACE" disappears.

Note

If the Auto Space function is on while recording a selection containing multiple track numbers, (for example, a medley or symphony), blank spaces will be inserted within the selection whenever the track number changes.

Pausing after each track (Auto Pause)

When the Auto Pause function is on, the player pauses after playing each track. Auto Pause is convenient when recording single tracks or multiple, non-consecutive tracks on tapes or MDs.

Press A.SPACE repeatedly until "A.PAUSE" appears in the display.

To restart playing

Press ▷ or ■■.

To cancel Auto Pause

Press A.SPACE repeatedly until "A.PAUSE" disappears.

Note

If you turn off the unit, the player will recall the last setting of the Auto Space and Auto Pause functions the next time you turn on the unit.

Recording the current track on an MD (Rec-It)

You can record the track being played from the beginning on an MD. The player will automatically stop after recording.

This function works only when a recordable MD is in the player.

Press REC-IT while playing the track you want to record.

Checking Remaining Time of an MD

Press MD (or set CD/MD to MD) to switch the function of the buttons to MD.

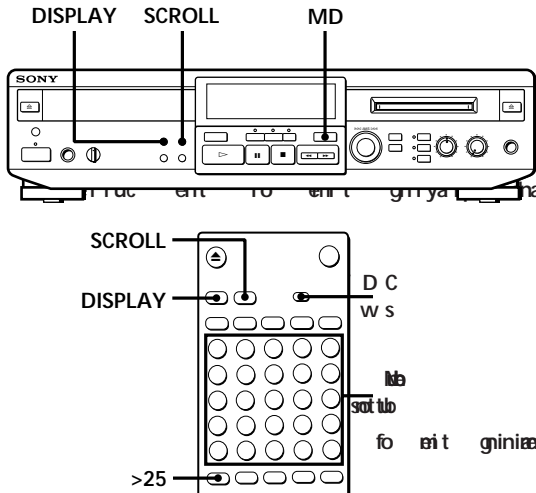

Checking the total number of tracks, total disc playing time, remaining recordable time of the disc and disc title

Each time you press DISPLAY while the player is stopped, the display changes as follows:

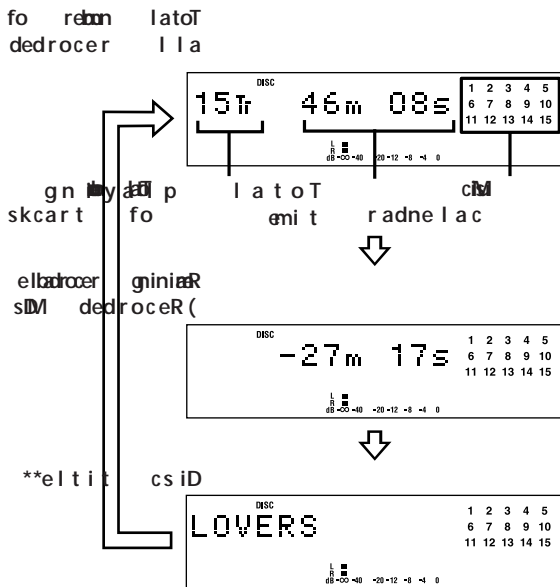

* For premastered MDs, the disc title appears instead of the remaining recordable time of the disc.

** To label a recordable MD, see "Labeling Recordings" on page 35.

When you insert an MD, the disc title, total number of tracks, and total disc playing time appear in the display.

Note

When you insert a new MD or turn off the unit and turn it on again, the last item displayed will reappear. If, however, you disconnect the AC power cord, the display will show the total number of tracks and total playing time of all recorded tracks the next time you turn on the unit, no matter what the last display was.

Checking remaining time and track title

Each time you press DISPLAY while playing an MD, the display changes as follows:

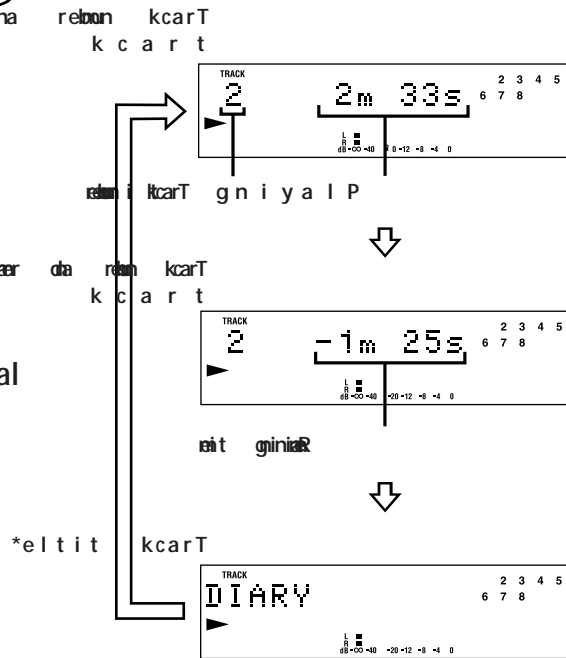

* If no title is recorded, "No Name" appears, followed by the elapsed playing time.

The music calendar display

- This display lights according to the number of tracks on the MD. If the total track number exceeds 25, ► appears to the right of number 25 in the music calendar.
- All the track numbers appears within a grid if the MD is a premastered disc, or without a grid if the MD is a recordable disc.
- As each track is played, the corresponding number disappears.

You can check the track title at any time while playing an MD

Press SCROLL.

Since the display shows up to 12 characters at a time, press SCROLL again to see the rest of the track title if the title has 13 characters or more.

Press SCROLL again to pause scrolling, and again to continue scrolling.

Locating a Specific Track on an MD

You can quickly locate any track while playing a disc by using AMS (Automatic Music Sensor), **⏮** and **⏭**, number buttons or M.SCAN on the remote. Press MD (or set CD/MD to MD) to switch the function of the buttons to MD.

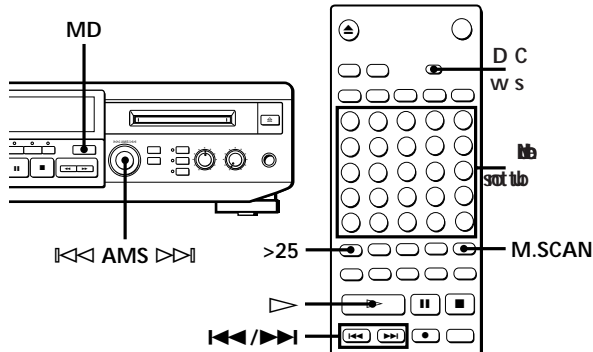

💡 You can extend the playing time during music scan

i While the player is stopped, press M.SCAN repeatedly until the playing time you want (6, 10 or 20 seconds) appears in the display. Each time you press the button, the display changes as follows:

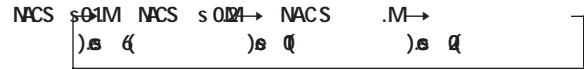

💡 To pause playback at the beginning of a track
Turn AMS (or press **⏮** or **⏭**) after pausing playback.

💡 To go quickly to the beginning of the last track
Turn AMS counterclockwise (or press **⏮**) while the display shows the total number of tracks and total disc playing time, remaining recordable time of the disc, or disc title (see page 17).

To locate	Do the following:
The next or succeeding tracks	While playback, turn AMS clockwise (or press ⏭ repeatedly) until you find the track.
The current or preceding tracks	While playback, turn AMS counterclockwise (or press ⏮ repeatedly) until you find the track.
A specific track directly i	Press number buttons to enter the track number.
By scanning each track (music scan) i	<ol style="list-style-type: none"> 1 Press M.SCAN before you start playing. 2 When you find the track you want, press ▶ to start playing.

💡 When you directly locate a track with a number over 25 **i**

You must press >25 first, before entering the corresponding digits.
Press >25 once if it is a 2-digit track number, and twice if it is a 3-digit track number.
To enter "0," press button 10.
Examples: • To play track number 30
Press >25 once, then 3 and 10.
• To play track number 100
Press >25 twice, then 1, 10 and 10.

Locating a Particular Point in a Track on an MD

You can also use ◀▶ and ▶▶ to locate a particular point in a track during playback or playback pause. Press MD (or set CD/MD to MD) to switch the function of the buttons to MD.

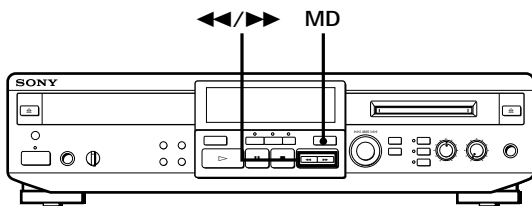

To locate a point	Press
While monitoring the sound	▶▶ (forward) or ◀▶ (backward) and keep pressing until you find the point.
Quickly by observing the display during playback pause	▶▶ or ◀▶ and keep pressing until you find the point. There is no sound output during this operation.

Notes

- If the MD reaches the end while you are pressing ▶▶ during sound monitoring, the player stops.
- Tracks that are only a few seconds long may be too short to scan using the search function. For such tracks, it is better to play the MD at normal speed.

Playing Tracks on an MD Repeatedly (Repeat Play)

You can play tracks repeatedly in any play mode.

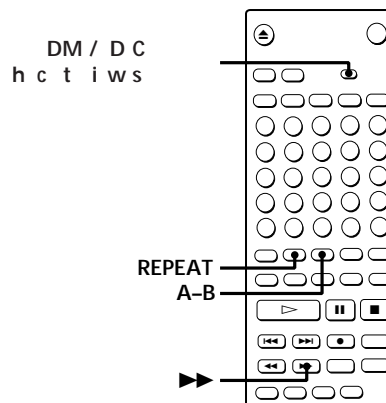
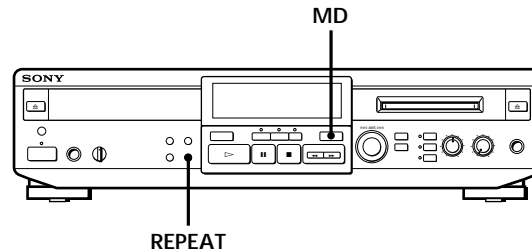

- 1 Press MD (or set CD/MD to MD).
- 2 Press REPEAT.
“REPEAT” appears in the display. The player repeats the tracks as follows:

When the MD is played in	The player repeats
Normal play (page 7)	All the tracks
Shuffle Play (page 20)	All the tracks in random order
Program Play (page 21)	The same program

Repeating the current track

While the track you want to repeat is playing in normal play, press REPEAT several times until “REPEAT 1” appears in the display.

To cancel Repeat Play

Press REPEAT several times until “REPEAT” or “REPEAT 1” disappears from the display.

The player returns to the original playing mode.

(Continued)

Repeating a specific portion (A-B Repeat)

You can play a specific portion of a track repeatedly. This might be useful when you want to memorize lyrics.

Note that you can only repeat a portion within the boundaries of a single track.

- 1 While playing an MD, press A-B at the starting point (point A) of the portion to be played repeatedly.
"REPEAT A-B" flashes in the display.
- 2 Continue playing the track or press ►► until you reach the ending point (point B), then press A-B again.
"REPEAT A-B" lights continuously. The player starts to play the specified portion repeatedly.

To cancel A-B Repeat
Press REPEAT.

Setting new starting and ending points

You can repeat the portion immediately after the currently specified portion by changing the starting and ending points.

- 1 Press A-B while "REPEAT A-B" appears in the display.
The current ending point B becomes the new starting point A and "REPEAT A-B" flashes in the display.
- 2 Continue playing the track or press ►► until you reach the new ending point (point B), then press A-B again.
"REPEAT A-B" lights continuously and the player starts playing repeatedly the newly specified portion.

Note

If you turn off the unit or disconnect the AC power cord, the player will recall the last setting of the Repeat Play function the next time you turn on the unit.

The A-B Repeat settings, however, are lost.

Playing tracks on an MD in Random Order (Shuffle Play)

You can have the player "shuffle" tracks and play them in random order.

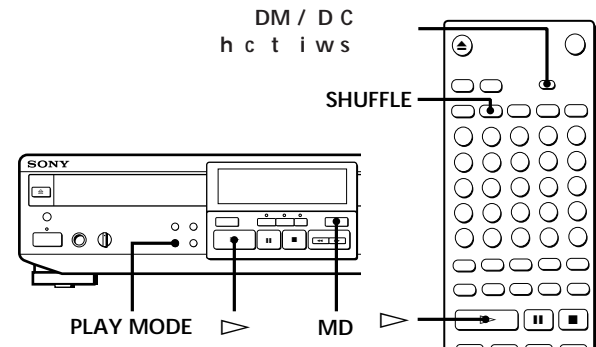

- 1 Press MD (or set CD/MD to MD).
- 2 Press PLAY MODE repeatedly (or SHUFFLE once) so that "SHUFFLE" appears in the display when the player is stopped.
- 3 Press ► to start Shuffle Play.
"AMS" appears in the display while the player is "shuffling" the tracks.

To cancel Shuffle Play

Press PLAY MODE repeatedly (or CONTINUE once) when the player is stopped so that "SHUFFLE" disappears.

You can specify tracks during Shuffle Play

- To play the next track, turn AMS clockwise (or press ►►).
- To play from the beginning of the current track again, turn AMS counterclockwise (or press ◀◀). You cannot use AMS (or ◀◀) to go to tracks that have already been played.

Note

If you turn off the unit or disconnect the AC power cord while the Shuffle Play function is selected, the Shuffle Play function will be still selected the next time you turn on the unit.

Playing Tracks on an MD in the Desired Order (Program Play)

You can specify the playback order of the tracks on an MD and create your own programs containing up to 25 tracks.

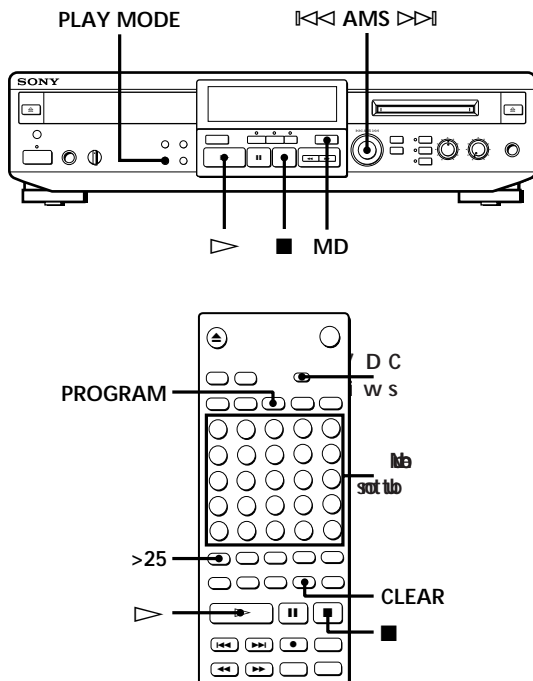

- 1 Press MD (or set CD/MD to MD).
- 2 Press PLAY MODE repeatedly (or PROGRAM once) so that "PROGRAM" appears in the display when the player is stopped.
- 3 Do either a) or b):
 - a) When using the remote

Press the number buttons to enter the tracks you want to program in the order you want.

To program a track with a number over 25
Use the >25 button (see page 18).

If you have made a mistake
Press CLEAR, then press the right number button.
 - b) When using the controls on the unit

You can program the tracks by checking total program time.

 - 1 Turn AMS until the track number you want appears in the display.
 - 2 Press AMS or PLAY MODE.

- 4 Repeat step 3 to enter other tracks.
Each time you enter a track, the total program time is added up and appears in the display.
You can program up to 25 tracks.
- 5 Press ▷ to start Program Play.

To cancel Program Play

Press PLAY MODE repeatedly (or CONTINUE once) when the player is stopped so that "PROGRAM" disappears.

- 💡 You can program the same track repeatedly
While the track number appears in the display, press AMS as many times as you want.
- 💡 The program remains even after Program Play ends
When you press ▷, you can play the same program again.

Note

The program created by the Program Play function is lost when you turn off the unit or disconnect the AC power cord.

Changing the track order

You can change the order of the tracks in your program before you start playing.

To	Do the following:
Erase the last track in the program	Press CLEAR. Each time you press the button, the last track will be cleared.
Add tracks to the end of the program	Do steps 3 and 4 in "Playing Tracks on an MD in the Desired Order."
Change the whole program completely	<ol style="list-style-type: none"> 1 Press ■ while the player is stopped. 2 Do steps 3 and 4 in "Playing Tracks on an MD in the Desired Order."

Useful Tips When Recording from MDs to Tape

The Auto Space and Auto Pause functions described in this section make recording from MDs to tape more easy.

Press MD (or set CD/MD to MD) to switch the function of the buttons to MD.

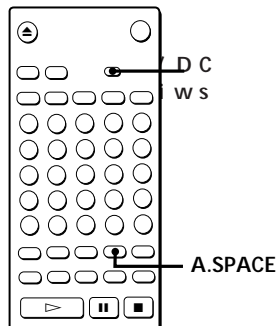

Inserting blank spaces while recording to tape (Auto Space)

The Auto Space function inserts a 3-second blank space between each track while recording from MDs to tapes, allowing you to use the AMS function during later playback.

Press A.SPACE repeatedly until "A.SPACE" appears in the display.

To cancel Auto Space

Press A.SPACE repeatedly until "A.SPACE" disappears.

Note

If the Auto Space function is on while recording a selection containing multiple track numbers, (for example, a medley or symphony), blank spaces will be inserted within the selection whenever the track number changes.

Pausing after each track (Auto Pause)

When the Auto Pause function is on, the player pauses after playing each track. Auto Pause is convenient when recording single tracks or multiple, non-consecutive tracks.

Press A.SPACE repeatedly until "A.PAUSE" appears in the display.

To restart playback

Press  or .

To cancel Auto Pause

Press A.SPACE repeatedly until "A.PAUSE" disappears.

Note

If you turn off the unit, the player will recall the last setting of the Auto Space and Auto Pause functions the next time you turn on the unit.

Notes on Recording

The MD allows you to digitally record and play back music with the excellent audio quality that approaches the digital sound of CDs. In addition, because MDs are opto-magnetic discs, they are free from problems such as stretching or becoming tangled like ordinary cassette tapes. The recording method is also different from that used with cassette tapes, so you can write track numbers and edit the recordings.

Digital Recording and Analog Recording

This unit uses the following recording methods, depending on the sound source to be recorded or how the unit is connected to the sound source.

Digital recording

When recording from the CD player section, the MD deck section records a digital signal in the form of a digital signal.

However, if you select sound sources to be recorded with REC SOURCE SELECTOR, the recording method will automatically become analog recording.

Analog recording

If you select sound sources to be recorded with REC SOURCE SELECTOR, the MD deck section converts an analog signal into a digital signal and records the digital signal. Even if you record from the CD player section, the signal is converted to an analog signal and is then converted back into a digital signal.

For example:

- When recording from audio equipment (a cassette deck, DAT deck, etc.) connected to the LINE (ANALOG) IN jacks (LINE is selected.)
- When recording from the CD player section, and CD is selected with REC SOURCE SELECTOR (CD is selected.)
- When recording the sound through a microphone (MIC is selected.)
- When recording while mixing sounds from a microphone and CD, etc. (CD and MIC are selected.)

MD recording and the Serial Copy Management System

Since the MD deck section uses the SCMS (Serial Copy Management System), MDs recorded through the digital input jack cannot be used to make copies digitally onto other MDs (see page 42).

Track Marking

Track marking is essentially the writing of track numbers while recording. By writing track numbers at specified points, you can quickly locate those points afterwards using the Automatic Music Sensor function. The method of writing track numbers differs, depending on the sound source being recorded. You can also write track numbers manually.

MD track numbers (TOC)

In an MD, all of the information on track numbers (track sequence), the starting and ending points of tracks, etc., are recorded in an area called the "Table Of Contents" (TOC) that is managed apart from the music. As a result, not only can you instantaneously find the start of a track, but you can also quickly edit recorded tracks simply by changing the TOC information (see pages 30 to 37).

For example, with a cassette tape, erasing a track entails re-recording the track with no sound from the start. With an MD, you can delete a track simply by overwriting the information in the TOC.

When recording from a CD digitally

The MD deck section automatically marks track numbers in the same sequence as the original CD. However, if recording is paused, the portion recorded up to that point is counted as one track, so if recording is started again, the track number increases by one.

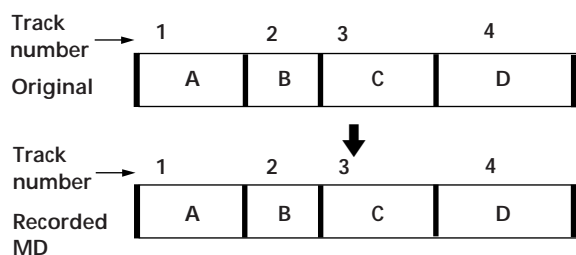

(Continued)

When "LEVEL-SYNC" is displayed during analog recording

The track number is written in sync with the level of the input signal from the sound source. In other words, if the input signal from the sound source is continuously at or below a certain fixed level for several seconds, a track number is written the next time the input signal exceeds that level (see "Marking track numbers automatically" on page 28).

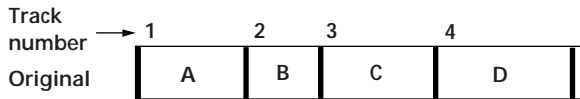

If the level does not drop below a certain fixed level continuously for several seconds because the interval between tracks is short, etc., no track number is written.

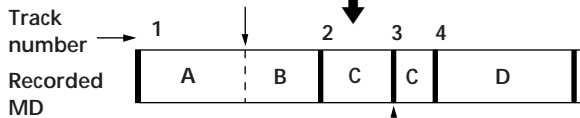

If the level does drop below a certain fixed level continuously for several seconds, even if in the middle of a track, a track number is written.

Note

When you select MIC with REC SOURCE SELECTOR, the track number is not written automatically even if "LEVEL-SYNC" appears in the display.

Other cases

Only one track number is written at the start of a recording. The entire recording is counted as one track. You can mark track numbers during recording, either manually or automatically (see "Marking track numbers manually" on page 28).

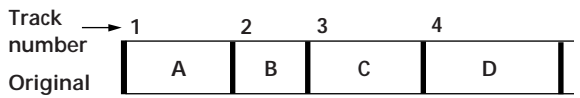

Only one track number is written at the start of a recording.

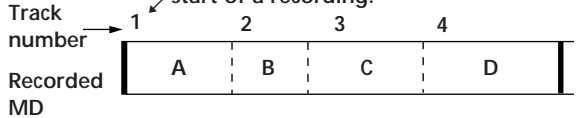

When "TOC" flashes in the display

Do not move the unit or pull out the AC power cord. If you do, the recorded material may not be saved normally because the MD deck section is updating the Table Of Contents (TOC).



Do not disconnect the AC power cord immediately after recording

If you do, the recorded material may not be saved to the MD.

To protect an MD against accidental erasure

To make it impossible to record on an MD, slide the tab in the direction by the arrow, opening the slot.

"Protected" appears in the display if you attempt to record on the MD. To allow recording, close the slot.

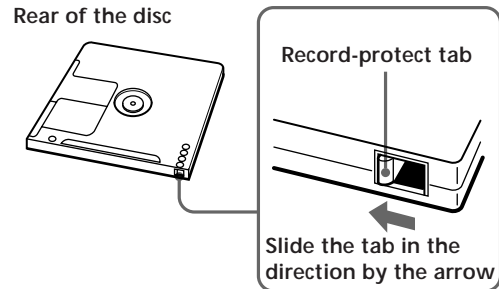

Useful Tips for Recording

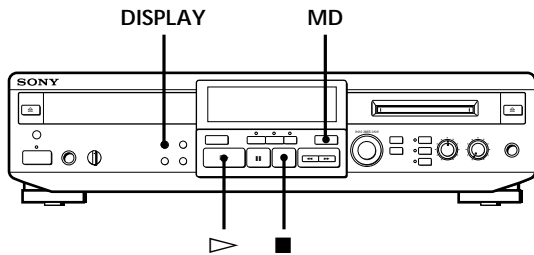

Press MD (or set CD/MD to MD) to switch the function of the buttons to MD.

Checking the remaining recordable time on the MD

- When you press DISPLAY repeatedly while the MD player is stopped, the display changes as follows (see page 17):

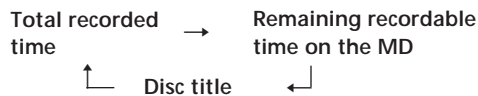

- When you press DISPLAY while recording, the remaining recordable time on the MD appears.

Playing back tracks just recorded

Do this procedure to immediately play back tracks that have just been recorded.

Press \triangleright immediately after stopping recording. Playback starts from the first track of the material just recorded.

To play from the first track of the MD after recording

- Press \blacksquare again after stopping recording.
- Press \triangleright .
Playback starts from the first track of the MD.

Recording on an MD Manually

You can start recording from the end of the existing material or record over the existing tracks just as you would on an analog cassette tape.

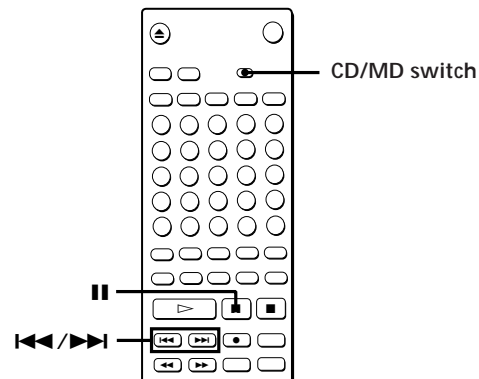
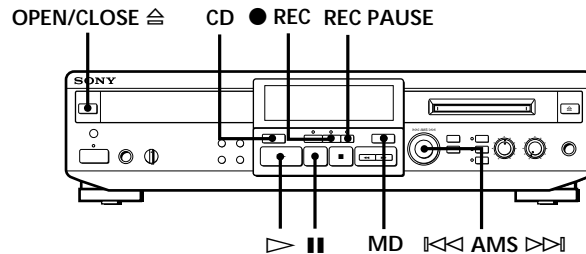

- Turn on the amplifier and set the source selector to the position for the sound source you want to record.
When you want to record from the CD player section, press OPEN/CLOSE \triangle and insert a CD.
- Press MD (or set CD/MD to MD).
- Inset a recordable MD.

(Continued)

- 4 Decide a point on the MD where you want to start recording.

To record on a brand new MD or start recording from the end of the existing material
Skip this step.

To record from a specific point of a recorded track
Press \triangleright to start playback, and press \mathbb{I} at the point where you want to start recording.

To record erasing the previously recorded tracks
Turn AMS (or press \mathbb{L} or \mathbb{R} repeatedly) until the number of the track to be recorded over appears in the display.

- 5 Press \bullet REC.
REC PAUSE indicator flashes and REC indicator lights up.
The player stands by for recording.

Analog recording

- 6 Adjust the recording level.
For details, see "Adjusting the Recording Level" on page 27.
- 7 Press \triangleright or \mathbb{I} .
Recording starts.
- 8 Start playing the sound source you want to record.

To stop analog recording
Press \blacksquare .

Digital recording

- 6 Press CD (or set CD/MD to CD).
- 7 Press REC PAUSE.
Recording starts.
- 8 Start playing the track you want to record.

To pause digital recording
Press REC PAUSE.

To stop digital recording
After pressing MD (or setting CD/MD to MD), press \blacksquare .

To stop playing a CD
After pressing CD (or setting CD/MD to CD), press \blacksquare .

 While "TRACK" flashes in the display
The player is recording over an existing track, and stops flashing when it reaches the end of the recorded portion.

Note
You cannot record from the middle of an existing track when the "PROGRAM" or "SHUFFLE" appears in the display.

Adjusting the Recording Level

When recording sound sources selected by the REC SOURCE SELECTOR buttons, adjust the recording level before starting recording.

You cannot adjust the recording level during digital recording.

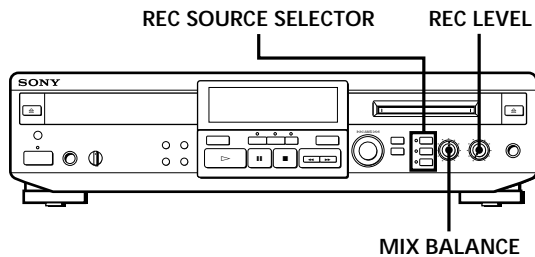

- 1 Do steps 1 to 5 in "Recording on an MD Manually" on page 25.
- 2 Press one or two of the REC SOURCE SELECTOR buttons to select the sound source you want to record.
- 3 Play the portion of the sound source with the strongest signal level.
- 4 While monitoring the sound, turn REC LEVEL to adjust the recording level so that the OVER indication (red) of the peak level meters does not turn on.
If the peak level meters do not move much even after turning REC LEVEL, adjust MIX BALANCE.

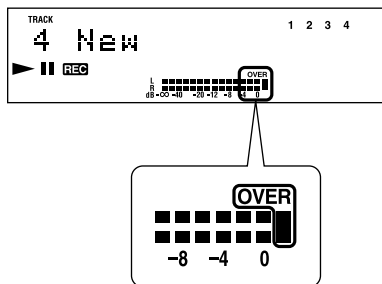

- 5 Stop playing the sound source.
- 6 To start recording, do the procedure starting from step 7 (Analog recording) in "Recording on an MD Manually" on page 26.

Recording the Mixed Sounds (Microphone Mixing)

You can "mix" sound by playing the CD player section, sound sources connected to the unit, or singing or speaking into a microphone (not supplied).

The mixed sounds can then be recorded on an MD. You can also enjoy cross-fading with the CD player section and connected sound source.

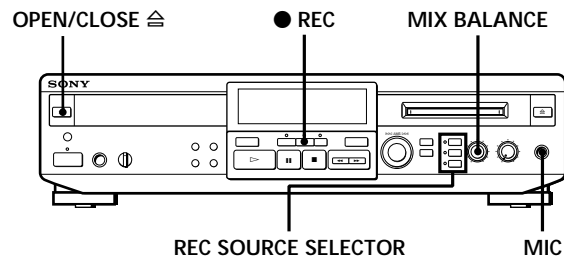

- 1 Connect a microphone (not supplied) to the MIC jack.
- 2 Turn on the amplifier and set the source selector to the position for the sound source you want to record.
When you want to record from the CD player section, press OPEN/CLOSE and insert a CD.
- 3 Insert a recordable MD.
- 4 Press ● REC.
The MD deck section stands by for recording.
- 5 Press one or two of the REC SOURCE SELECTOR buttons to select the sound sources you want to mix.
You can select up to two sound sources.

(Continued)

- 6** Adjust the balance of the sound sources you want to record.

Turn MIX BALANCE according to the sound sources you have selected in the following ways:

If you have selected	Turn MIX BALANCE
LINE and CD	Counterclockwise to raise the level of the sound source connected through the LINE (ANALOG) IN jacks and clockwise to raise the level of the CD.
MIC and CD	Counterclockwise to raise the level of the microphone and clockwise to raise the level of the CD.
MIC and LINE	Counterclockwise to raise the level of the microphone and clockwise to raise the level of the sound source connected through the LINE (ANALOG) IN jacks.

When selecting only one sound source
Adjust MIX BALANCE at the center.

- 7** Do steps 3 to 6 in “Adjusting the Recording Level” on page 27.

To stop recording
Press ■.

When you finish mixing
Disconnect the microphone and adjust MIX BALANCE at the center.

Marking Track Numbers while Recording (Track Marking)

You can mark track numbers either manually or automatically. By marking track numbers at specific points, you can quickly locate those points afterwards, using the AMS function or editing functions.

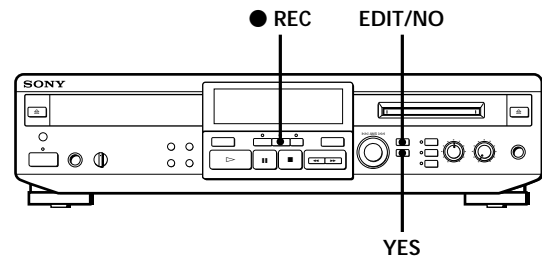

Marking track numbers manually (Manual Track Marking)

You can mark track numbers at any time while recording on an MD.

Press ● REC at the point you want to add a track mark while recording.

Marking track numbers automatically (Automatic Track Marking)

The player adds track marks differently in the following cases:

- When recording digitally from the CD player section:
The player automatically marks track numbers in the same sequence as the original CD.
- Other cases
When “LEVEL-SYNC” appears in the display, the player marks a new track number whenever the input signal from the sound source is continuously at or below a certain level for several seconds, and then exceeds that level (Automatic Track Marking).
If “LEVEL-SYNC” does not light up, set the LevelSync to ON as follows:

- 1 Press EDIT/NO repeatedly until “LevelSync ?” appears in the display during recording or recording pause.
- 2 Press YES twice to display “LevelSync ON.” “LEVEL-SYNC” appears in the display.

To cancel Automatic Track Marking

- 1 Press EDIT/NO repeatedly until “LevelSync ?” appears in the display during recording or recording pause.
- 2 Press YES.
- 3 Press EDIT/NO repeatedly until “LevelSyncOFF” appears in the display.

💡 When you want to mark track numbers after you have finished recording

Use the Divide function (see “Dividing Recorded Tracks” on page 32).

Note

If you turn off the unit or disconnect the AC power cord, the player will recall the last setting (LevelSync ON or OFF) of the Automatic Track Marking function the next time you turn on the unit.

Starting Recording with 6 Seconds of Prestored Audio Data (Time Machine Recording)

When recording from an FM or satellite broadcast, the first few seconds of material are often lost due to the time it takes you to ascertain the contents and press the record button. To prevent the loss of this material, the Time Machine Recording function constantly stores 6 seconds of the most recent audio data in a buffer memory so that when you begin recording the sound source, the recording actually begins with the 6 seconds of audio data stored in the buffer memory in advance, as shown in the illustration below:

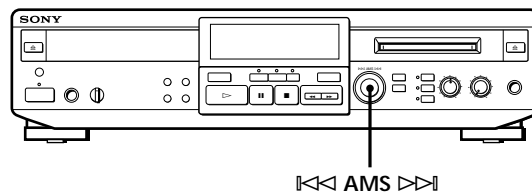
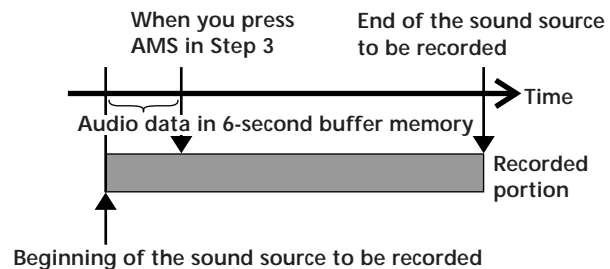

- 1 Do steps 1 to 5 in “Recording on an MD Manually” on page 25. The player stands by for recording.
- 2 Start playing the sound source you want to record. The most recent 6 seconds of audio data is stored in the buffer memory.
- 3 Press AMS to start Time Machine Recording. Recording of the sound source starts with the 6 seconds of audio data stored in the buffer memory.

💡 To stop Time Machine Recording

Press ■.

Note

The player starts storing audio data when it is in recording pause and you start playing the sound source. With less than 6 seconds of playing of the sound source and audio data stored in the buffer memory, Time Machine Recording starts with less than 6 seconds of audio data.

Notes on Editing

You can edit the recorded tracks after recording, using the following functions:

- Erase function allows you to erase recorded tracks simply by specifying the corresponding track number.
- Divide function allows you to divide tracks at specified points so that you can quickly locate those points afterwards, using the AMS function.
- Combine function allows you to combine two consecutive tracks into one.
- Move function allows you to change the order of tracks by moving a specific track to a track position you want.
- Title function allows you to create titles for your recorded MDs and tracks.

Before editing, press MD (or set CD/MD to MD) to switch the function of the buttons to MD.

If "Protected" appears in the display

The player could not edit because the record-protect slot on the MD is open. Edit after closing the slot.

When "TOC" flashes in the display

Do not move the unit or pull out the AC power cord. After editing, "TOC" lights continuously until you eject the MD or turn off the power. "TOC" flashes while the player is updating the TOC. When the player finishes updating the TOC, "TOC" goes off.

Erasing Recordings (Erase Function)

There are three methods for erasing recordings:

- Erasing a single track
- Erasing all tracks on an MD
- Erasing a portion of a track

When you erase a track, the total number of tracks on the MD decreases by one and all tracks following the erased one are renumbered.

Unlike cassette tapes, there is no need to record over a previously recorded track in order to erase it.

 To avoid confusion when erasing multiple tracks, you should proceed in order of high to low track number to prevent the renumbering of tracks that have not been erased yet.

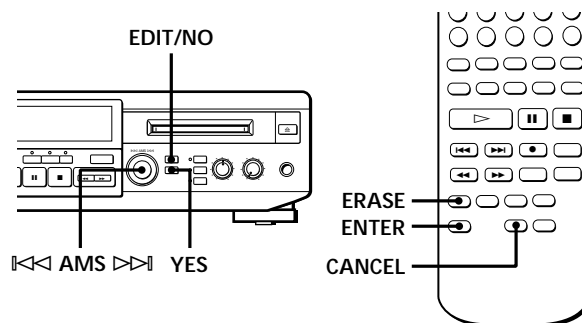

Erasing a single track

You can erase a track and the track title simply by specifying the corresponding track number.

Example: Erasing B

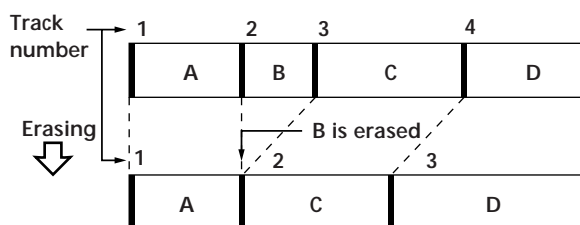

- 1 Turn AMS until the track number you want to erase appears in the display (or press the corresponding number button on the remote).
- 2 Press EDIT/NO repeatedly (or ERASE once) so that "Erase ?" appears in the display. The track number you selected starts flashing in the music calendar.
- 3 Press YES (or ENTER).
When the track selected in step 1 has been erased, "Complete" appears for a few seconds and the total number of tracks in the music calendar decreases by one.
If you erase a track during playback, the track following the deleted one begins playing afterwards.
- 4 Repeat steps 1 to 3 to erase more tracks.

To cancel the Erase function

Press EDIT/NO (or CANCEL), ■, or turn AMS to change the track number.

“Erase ?” disappears from the display.

Note

If “Erase!! ?” appears in the display, the track was recorded or edited on another MD deck and is record-protected. If this indication appears, press YES (or ENTER) to erase the track.

Erasing all tracks on an MD

You can erase all recorded tracks, track titles and the disc title (all information recorded on an MD) at one time.

Note, however, that once erased, MD data cannot be recovered.

- 1 While the player is stopped, press EDIT/NO repeatedly (or ERASE once) so that “All Erase ?” appears in the display.
- 2 Press YES (or ENTER). All tracks in the music calendar start flashing.
- 3 Press YES (or ENTER) again. When the disc title, all recorded tracks, and track titles on the MD have been erased, “Complete” appears for a few seconds. All the track numbers disappear from the music calendar.

To cancel the Erase function

Press EDIT/NO (or CANCEL) or ■ so that “All Erase ?” disappears from the display.

Erasing a portion of a track

By using the Divide (see page 32), Erase (see page 30) and Combine (see page 33) functions, you can erase specific portions of a track.

Example: Erasing a portion of track A

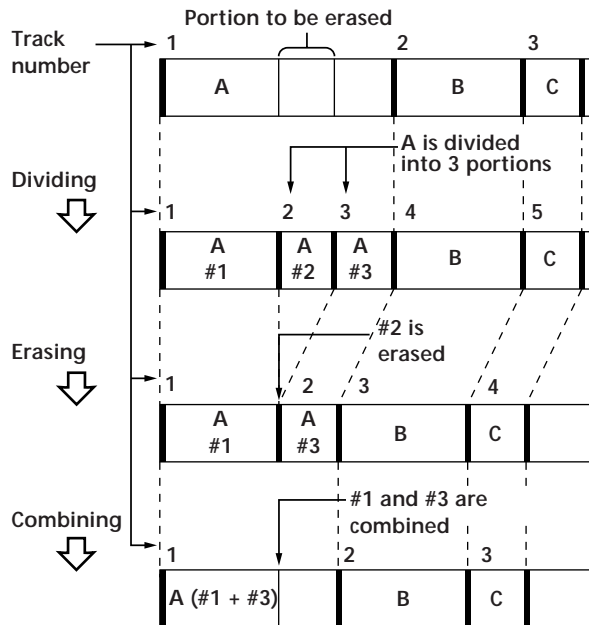

Dividing Recorded Tracks (Divide Function)

With the Divide function, you can mark a new track number at points that you want to randomly access afterwards. Use this function to add tracks to MDs recorded from an analog source (and therefore contain no track numbers), or to divide an existing track into multiple portions. When you divide a track, the total number of tracks on the MD increases by one and all tracks following the divided one are renumbered.

Example: Dividing track 2 to create a new track for C

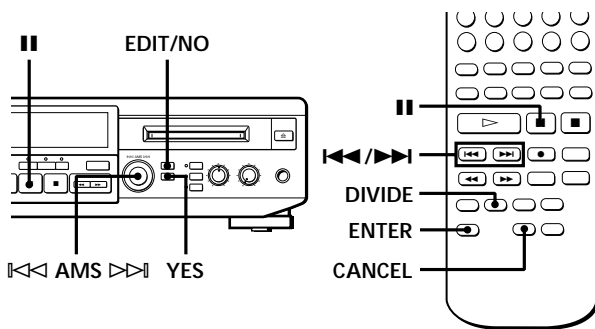
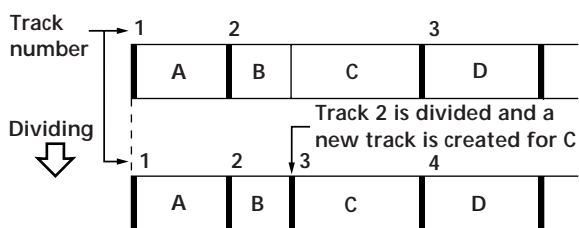

- 1 While playing the MD, press **II** at the point where you want to create a new track. The player pauses playing.
- 2 Press **EDIT/NO** repeatedly (or **DIVIDE** once) so that "Divide ?" appears in the display.
- 3 Press **YES** (or **ENTER**) to divide the track. "Rehearsal" alternates with "Position ok?" in the display, the track to be divided starts flashing in the music calendar, and the starting portion of the new track begins playing repeatedly.
- 4 If the starting position is incorrect, press **EDIT/NO** (or **CANCEL**) or **■**. (If it is correct, skip to step 7.)

- 5 While monitoring the sound, turn **AMS** (or press **I<<<** or **I>>>**) to find the starting position of the new track. The starting portion of the new track is played back repeatedly. "Rehearsal" alternates with "Position ok?" in the display. The starting position can be moved within a maximum range of -128 to +127 steps of about 0.06 second each within a track.
- 6 If the starting position is still incorrect, repeat step 5 until it is correct.
- 7 Press **YES** or **AMS** (or **ENTER**) when the position is correct. When the track has been divided, "Complete" appears for a few seconds and the newly created track begins playing. The new track will have no track title even if the original track was labeled. The track number in the music calendar increases by one.

To cancel the Divide function
Press **■** (or **CANCEL**).

💡 You can undo a track division
Combine the tracks again (see "Combining Recorded Tracks" on page 33) then redivide the tracks if necessary.

💡 You can divide a track while recording
Use the Track Marking function (see page 28).

Combining Recorded Tracks (Combine Function)

Use the Combine function while the player is stopped, playing or in pause to combine consecutive tracks on a recorded MD. This function is useful for combining several songs into a single medley, or several independently recorded portions into a single track. When you combine two tracks, the total number of tracks decreases by one and all tracks following the combined tracks are renumbered.

Example: Combining B and C

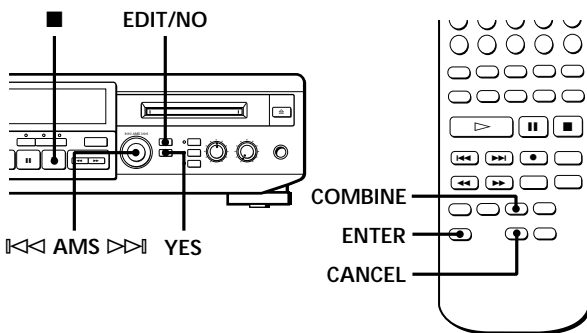
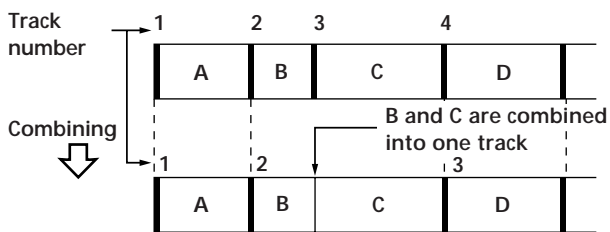

- 1 Turn AMS until the second track of the two to be combined appears (or press the corresponding number button on the remote).
For example, when combining tracks 3 and 4, turn AMS until 4 appears (or press button 4).
- 2 Press EDIT/NO repeatedly (or COMBINE once) so that "Combine ?" appears in the display.
- 3 Press YES (or ENTER).
"Rehearsal" alternates with "Track ok?" in the display. The point where the two tracks will join (i.e., the end of the first track and the beginning of the second track) repeatedly plays back and the respective track number flashes in the music calendar.

- 4 If the point is incorrect, press EDIT/NO (or CANCEL) or ■, then start from step 1 again. If it is correct, skip to step 5.
- 5 If the point is correct, press YES (or ENTER).
When the tracks have been combined, "Complete" appears for a few seconds and the total number of tracks in the music calendar decreases by one.
If both of the combined tracks have track titles, the title of the second track is erased.

To cancel the Combine function

Press EDIT/NO (or CANCEL) or ■.

You can undo a track combination

Divide the tracks again (see "Dividing Recorded Tracks" on page 32), then repeat the Combine function with the correct tracks if necessary.

Note

If "Sorry" appears in the display, the tracks cannot be combined. This sometimes happens when you have edited the same track many times, and is due to a technical limitation of the MD system, not a mechanical error.

Moving Recorded Tracks (Move Function)

Use the Move function to change the order of any track. After you move a track, the track numbers between the new and old track positions are automatically renumbered.

Example: Moving track C to track position 2

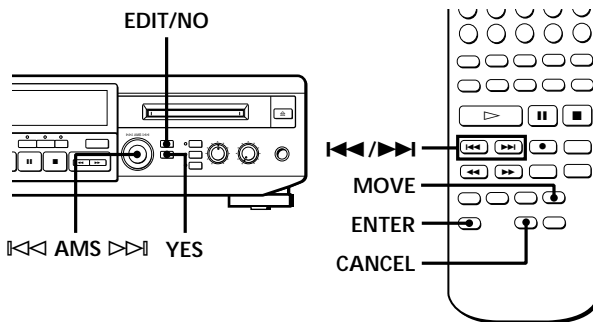
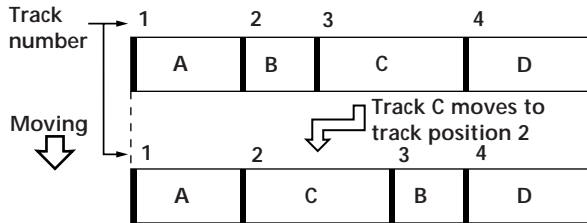

- 1 Turn AMS until the track number you want to move appears in the display (or press the corresponding number button on the remote).
- 2 Press EDIT/NO repeatedly (or MOVE once) so that "Move ?" appears in the display.
- 3 Press YES (or ENTER).
The track number to be moved and the new track position appears.

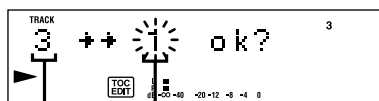

Track number to be moved New track position

- 4 Turn AMS until the new track position appears (or press ◀◀ or ▶▶).

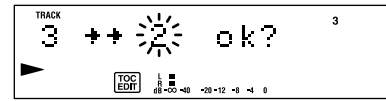

- 5 Press YES or AMS (or ENTER).
After you have moved the track, "Complete" appears for a few seconds and the moved track begins playing back if the player is in playback mode.

To cancel the Move function
Press EDIT/NO (or CANCEL) or ■.

Labeling Recordings (Title Function)

You can create titles for your recorded MDs and tracks. Titles — which may consist of uppercase and lowercase letters, numbers and symbols for a maximum of about 1,700 characters per disc — appear in the display during MD operation. See “Labeling tracks and MDs with the remote” on page 36 for use of the remote.

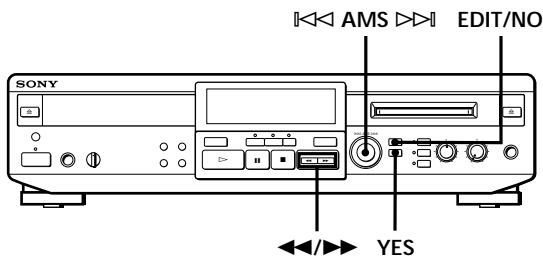

Use the following procedure to label a track or an MD. You can label a track while it is playing, pausing or recording. If the track is playing or recording, be sure to finish labeling before the track ends. If the track ends before you have completed the labeling procedure, the characters already entered are not recorded and the track will remain unlabeled.

- 1 Press EDIT/NO repeatedly until “Name in ?” appears in the display, then do the following:

To label	Make sure that the player is
A track	Playing, pausing, recording the track to be labeled, or stopped after locating the track to be labeled
An MD	Stopped with no track number appearing in the display

- 2 Press YES.
A flashing cursor appears in the display.

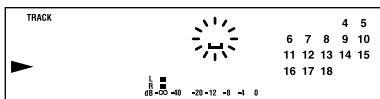

- 3 Turn AMS to select the character.

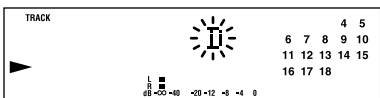

The selected character flashes. Letters, numbers, and symbols appear in sequential order as you turn AMS. You can use the following symbols in titles:
! " # \$ % & ' () * + , - . / : ; < = > ? @ _ `

- 4 Press AMS to enter the selected character. The cursor shifts rightwards and waits for the input of the next character.

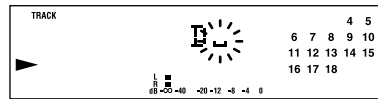

- 5 Repeat steps 3 and 4 until you have entered the entire title.

If you entered the wrong character

Press ◀ or ▶ until the character to be corrected starts flashing, and repeat steps 3 and 4 to enter the correct character.

To erase a character

Press ◀ or ▶ until the character to be erased starts flashing, then press EDIT/NO.

To enter a space

Press AMS or ▶ while the cursor is flashing.

- 6 Press YES.
This completes the labeling procedure and the title appears on the left side of the display.

To cancel labeling

Press ■.

Note

You cannot label a track or an MD while you are recording over an existing track.

(Continued)

Labeling tracks and MDs with the remote

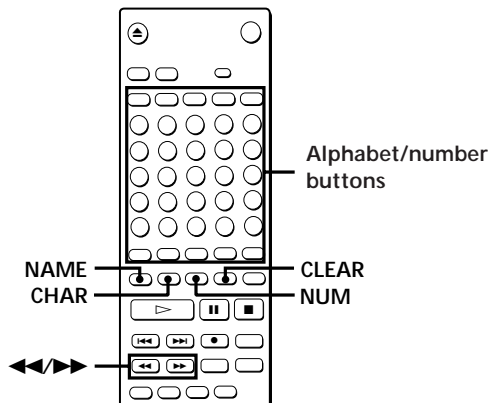

- 1 Press NAME so that a flashing cursor appears in the display, then do the following:

To label	Make sure that the player is
A track	Playing, pausing, recording the track to be labeled, or stopped after locating the track to be labeled
An MD	Stopped with no track number appearing in the display

- 2 Select the character type as follows:

To select	Press
Uppercase letters	CHAR repeatedly until "Selected ABC" appears in the display
Lowercase letters	CHAR repeatedly until "Selected abc" appears in the display
Numbers	NUM repeatedly until "Selected 123" appears in the display

- 3 Enter one character at a time.
After you enter a character, the cursor shifts rightwards and waits for the input of the next character.
- 4 Repeat steps 2 and 3 until you have entered the entire title.

If you entered the wrong character

Press ◀ or ▶ until the character to be corrected starts flashing.

Press CLEAR to erase the incorrect character, then enter the correct one.

- 5 Press NAME again.
The entered title appears on the left side of the display after the label has been recorded.

To cancel labeling

Press ■.

Changing an existing title

- 1 Press NAME so that a track title or disc title appears in the display, then do the following:

To change	Make sure that the player is
A track title	Playing, pausing the track whose title is to be changed, or stopped after locating the track whose title is to be changed
A disc title	Stopped with no track number appearing in the display

- 2 Keep pressing CLEAR (or EDIT/NO on the unit) until the current title is erased.
- 3 Enter the new title.
Do steps 3 to 5 of "Labeling Recordings" on page 35, or steps 2 to 4 of "Labeling tracks and MDs with the remote" on this page.
- 4 Press NAME.

Erasing all titles on a disc (Name Erase)

Use this function to erase all titles on an MD simultaneously.

Note that once erased, titles cannot be recovered.

- 1 Press EDIT/NO repeatedly while the player is stopped until "All Erase ?" appears in the display.
- 2 Press EDIT/NO again.
"Name Erase ?" appears in the display.
- 3 Press YES.
All titles are erased.

To cancel the Name Erase function

Press ■.



You can erase all recorded tracks and titles
See "Erasing all tracks on an MD" on page 31.

Undoing the Last Edit (Undo Function)

You can use the Undo function to cancel the last edit and restore the contents of the MD to the condition that existed before editing was done. Note, however, that you cannot undo an edit if you do any of the following after the edit:

- Press the ● REC button on the unit
- Press the ● button or the CD-SYNC. button on the remote
- Update the TOC by turning off the power or ejecting the MD
- Disconnect the AC power cord

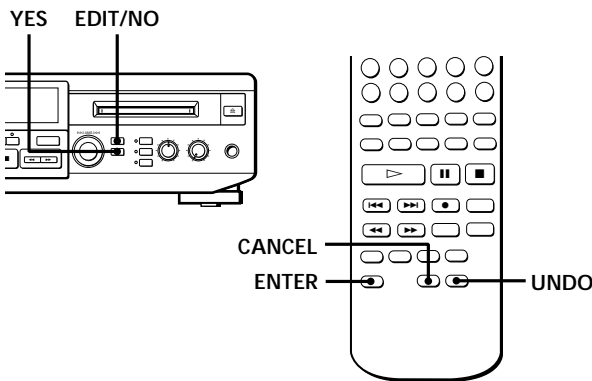

- 3 Press YES (or ENTER) again. "Complete" appears for a few seconds and the contents of the MD are restored to the condition that existed before the edit.

To cancel the Undo function

Press EDIT/NO (or CANCEL) or ■.

- 1 With the player stopped and no track number appearing in the display, press EDIT/NO repeatedly (or UNDO once) so that "Undo ?" appears in the display. "Undo ?" does not appear if no editing has been done.

- 2 Press YES (or ENTER). One of the following messages appears in the display, depending on the type of editing to be undone:

Editing done:	Message:
Erasing a single track	"Erase Undo ?"
Erasing all tracks on an MD	
Dividing a track	"Divide Undo ?"
Combining tracks	"Combine Undo ?"
Moving a track	"Move Undo ?"
Labeling a track or an MD	
Changing an existing title	"Name Undo ?"
Erasing all titles on an MD	

MD Display Messages

The following table explains the various messages that appear in the display.

Message	Meaning
Blank Disc	A new (blank) or erased MD has been inserted.
Cannot Copy	An attempt was made to make a second copy from a digitally dubbed MD (see page 42).
Cannot EDIT	An attempt was made to edit the MD during Program or Shuffle Play.
Disc Error	The MD is scratched or missing a TOC. Erase all tracks on a new recordable MD before use (see "Erasing all tracks on an MD" on page 31).
Disc Full	The MD is full (see "System Limitations of MD" on this page).
Impossible	An attempt was made to combine tracks while playing back the first track.
Name Full	The titling capacity of the MD has reached its limit (about 1,700 characters).
NO DISC	There is no MD in the player.
No Track	The inserted MD has a disc title but no tracks.
Protected	The inserted MD is record-protected.
Retry	The first recording attempt failed due to a disturbance or scratch on the MD, and a second attempt is being made.
Retry Error	Due to vibrations to the unit or scratches on the MD, several recording attempts were made but with no success.
Sorry	An attempt was made to combine tracks that cannot be combined.
STANDBY (flashing)	The material recorded last time was not saved to the MD properly, or else the unit does not remember what playback status was used last time.

System Limitations of MD

The recording system in your player is radically different from those used in cassette and DAT decks and is characterized by the limitations described below. Note, however, that these limitations are due to the inherent nature of the MD recording system itself and not to mechanical causes.

"Disc Full" appears even through the maximum recording time (60 or 74 minutes) has not been reached
When 255 tracks have been recorded on the MD, "Disc Full" appears in the display regardless of the total recorded time. More than 255 tracks cannot be recorded on the MD. To continue recording, erase unnecessary tracks or use another recordable MD.

"Disc Full" appears before the maximum number of tracks is reached
Fluctuations in emphasis within tracks are sometimes interpreted as track intervals, incrementing the track count and causing "Disc Full" to appear in the display.

The remaining recording time may not increase even after erasing numerous short tracks
Tracks under 12 seconds in length are not counted and so erasing them may not lead to an increase in the recording time.

Some tracks cannot be combined with others
Track combination may become impossible when tracks are edited.

The total recorded time and the remaining time on the MD may not total the maximum recording time (60 or 74 minutes)
Recording is done in minimum units of 2 seconds each, no matter how short the material. The contents recorded may thus be shorter than the maximum recording capacity. Disc space may also be further reduced by scratches.

Tracks created through editing may exhibit sound dropout during search operations.

Track numbers may not be recorded correctly

When recording a CD digitally, small extra tracks may be created due to the contents of the CD recording.

In addition, when track marking is performed automatically with "LevelSync ON", the track numbers may not be recorded correctly, depending on the material being recorded.

"TOC Reading" appears for a long time

If the inserted recordable MD is brand new, "TOC Reading" appears in the display longer than for MDs that have been used.

Tracks edited many times may exhibit sound dropout during playback.

Limitations when recording over an existing track

- The correct remaining recording time may not be displayed.
- You may find it impossible to record over a track if that track has been recorded over several times already. If this happens, erase the track using the Erase function.
- The remaining recording time may be shortened out of proportion to the total recorded time.
- Recording over a track to eliminate noise is not recommended since this may shorten the duration of the track.
- You may find it impossible to label a track while recording over it.

The correct recorded/playing time may not be displayed during playback of monaural-format MDs.

Troubleshooting

If you experience any of the following difficulties while using the unit, use this troubleshooting guide to help you remedy the problem. First check that the power cord is connected firmly and the unit is on.

Should any problem persist, consult your nearest Sony dealer.

CD player section

The player does not start playing

- ➔ A CD is not in the disc tray.
Insert a CD.
- ➔ The CD is inserted label side down.
Place the CD properly.
- ➔ The CD is dirty.
Clean the CD.
- ➔ Moisture condensation has formed inside the player.
Take the CD out and leave the system turned on for about an hour until the moisture evaporates.

MD deck section

The player does not operate or operates poorly.

- ➔ The MD may be damaged ("Disc Error" appears).
Take the MD out and insert it again. If "Disc Error" remains, replace the MD.

The player does not start playback.

- ➔ Moisture condensation has formed inside the player.
Take the MD out and leave the system turned on for several hours until the moisture evaporates.
- ➔ The MD is inserted in the wrong direction.
Slide the MD into the disc compartment with the label side up and the arrow pointing towards the opening until the player grips it.
- ➔ Nothing is recorded on the MD (The music calendar does not appear).
Replace the MD with one that has been recorded.

(Continued)

Recording is not possible.

- ➔ The MD is protected against erasure ("Protected" appears).
Slide the tab to close the slot.
- ➔ The unit is not connected properly to the sound source.
Make connections properly to the sound source.
- ➔ The recording level is not adjusted properly (in case of input through LINE (ANALOG) IN).
Turn REC LEVEL to adjust the recording level properly.
- ➔ A premastered MD is inserted.
Replace it with a recordable MD.
- ➔ There is not enough time left on the MD.
Replace it with another recordable MD with fewer recorded tracks, or erase unnecessary tracks.
- ➔ There has been a power failure or the AC power cord has been disconnected during recording. Data recorded to that point may be lost.
Repeat the recording procedure.

The sound has a lot of static.

- ➔ Strong magnetism from a television or a similar device is interfering with operations.
Move the unit away from the source of strong magnetism.

General

There is no sound.

- ➔ Plug in the connecting cords firmly.
- ➔ Operate the amplifier properly.
- ➔ When connecting the headphones, PHONES LEVEL control is adjusted almost at MIN.
Turn PHONES LEVEL clockwise to increase the sound level.

The remote does not function.

- ➔ There is an obstacle between the remote and the unit.
Remove the obstacle.
- ➔ Point the remote at the remote sensor  on the unit.
- ➔ The batteries have run down.
Replace both batteries.

Note

If the unit does not operate properly even after you have attempted the prescribed remedies, turn off the power, then reinsert the plug into the power outlet.

Specifications

CD player section

System	Compact Disc digital audio system
Laser	Semiconductor laser ($\lambda = 780$ nm) Emission duration: continuous
Laser output	Less than $44.6 \mu\text{W}^*$ * This output is the value measured at a distance of 200 mm from the objective lens surface on the Optical Pick-up Block with 7 mm aperture.
Frequency response	5 to 20,000 Hz ± 0.3 dB
Signal-to-noise ratio	More than 98 dB
Wow and flutter	Below measurable limit

MD deck section

System	MiniDisc digital audio system
Disc	MiniDisc
Recording system	Magnetic field modulation overwrite system
Playback scanning system	No-contact optical scanning (using a semiconductor laser)
Laser	Semiconductor laser ($\lambda = 780$ nm) Emission duration: continuous
Laser output	Less than $44.6 \mu\text{W}^*$ * This output is the value measured at a distance of 200 mm from the objective lens surface on the Optical Pick-up Block with 7 mm aperture.
Laser diode properties	Material: GaAlAs
Recording time	74 minutes max. (using MDW-74)
Revolutions (CLV)	Approx. 400 rpm to 900 rpm
Error correction	Advanced Cross Interleave Reed Solomon Code (ACIRC)
Sampling frequency	44.1 kHz
Coding	Adaptive Transform Acoustic Coding (ATRAC)
Modulation system	EFM (Eight-to-Fourteen Modulation)
Number of channels	2 stereo channels
Frequency response	5 to 20,000 Hz ± 0.3 dB
Signal-to-noise ratio	98 dB or more (during playback)
Wow and flutter	Below measurable limit

Inputs

	Jack type	Input impedance	Rated input	Minimum input
LINE (ANALOG) IN	Phono jacks	47 kilohms	500 mVrms	125 mVrms
MIC	Stereo phone jack	600 ohms	0.8 mVrms	0.3 mVrms

Outputs

	Jack type	Rated output	Load impedance
PHONES	Stereo phone jack	10 mW	32 ohms
LINE (ANALOG) OUT	Phono jacks	2 Vrms (at 50 kilohms)	Over 10 kilohms
DIGITAL OUT OPTICAL	Square optical connector jack	-18 dBm	Wave length: 660 nm

General

Power requirements	120 V, 60 Hz
Power consumption	28 W
Dimensions (approx.) (w/h/d) incl. projecting parts	430 × 107 × 280 mm (17 × 4 1/4 × 11 1/8 in.)
Mass (approx.)	4.5 kg (9 lb 14 oz)

Supplied accessories See page 4.

Optional accessories

Recordable MDs: MDW-60 (60 min), MDW-74 (74 min)
Optical cable: POC-15A
Microphone: ECM-909A
Plug adapter: PC-234S

U.S. and foreign patents licensed from Dolby Laboratories Licensing Corporation.

Design and specifications are subject to change without notice.

Guide to the Serial Copy Management System

An MD recorded with digital input cannot be used to make another recording with digital input. As a digital audio component, this MD deck conforms with the Serial Copy Management System standards. The Serial Copy Management System restricts copies made by recording digital signal to first-generation copies only. However, subsequent recording from the second-generation copy onto another recordable DAT tape or MD is possible only through the analog input jack on the DAT or MD deck.

There are three general rules that apply to this unit.

Rule 1

You can record from digital sound sources (CDs, DATs or premastered MDs) onto a DAT tape or recordable MD via digital input jack on the DAT or MD deck. You cannot, however, record from this recorded DAT tape or MD onto another DAT tape or recordable MD via the digital input jack on the DAT or MD deck.

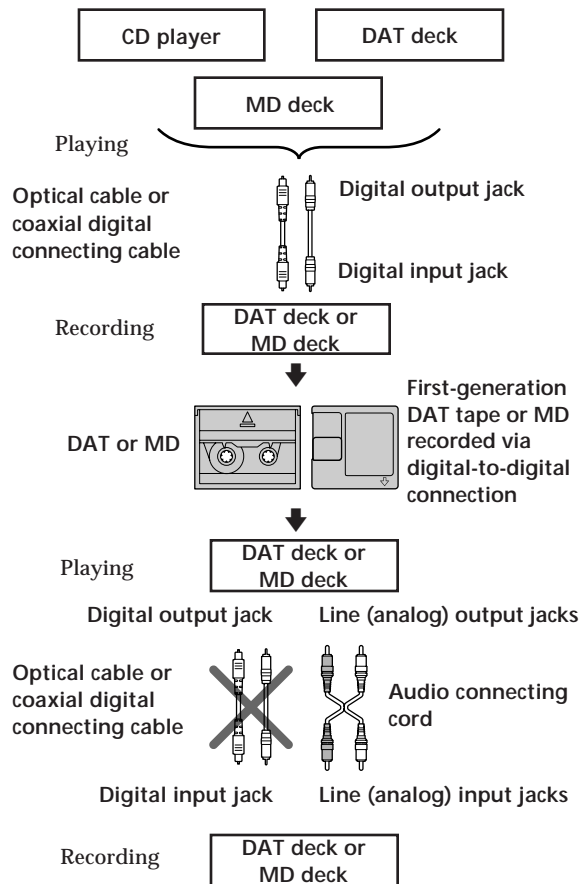

Rule 2

You can record the digital input signal of a digital satellite broadcast onto a DAT tape or recordable MD via the digital input jack on the DAT or MD deck which is capable of handling a sampling frequency of 32 kHz or 48 kHz. (This unit supports 44.1 kHz only.) You can then record the contents of this recorded DAT tape or MD (first-generation) onto another DAT tape or recordable MD via digital input jack on the DAT or MD deck to create a second-generation digital copy. Note, however, that on some BS tuners, second-generation digital copying may not be possible.

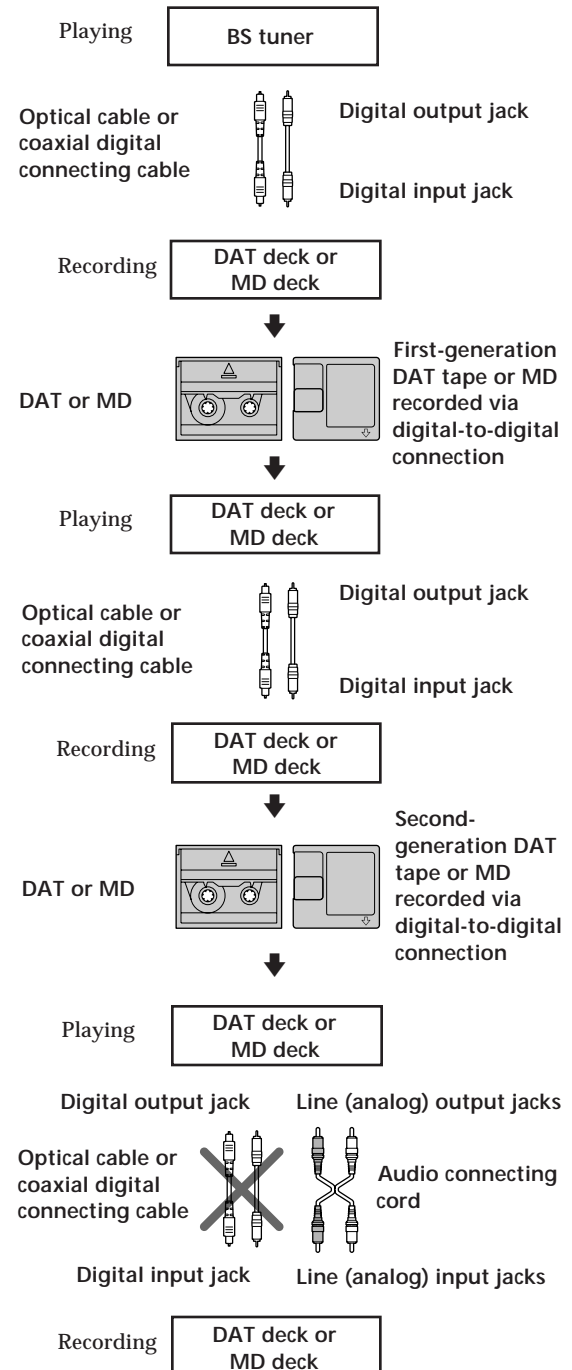

Rule 3

You can record a DAT tape or MD on which an analog record, FM broadcast, or other analog source was recorded onto another DAT tape or MD via the DAT or MD deck's digital output jack. You cannot, however, make a second-generation DAT tape or MD copy via the DAT or MD deck's digital output jack.

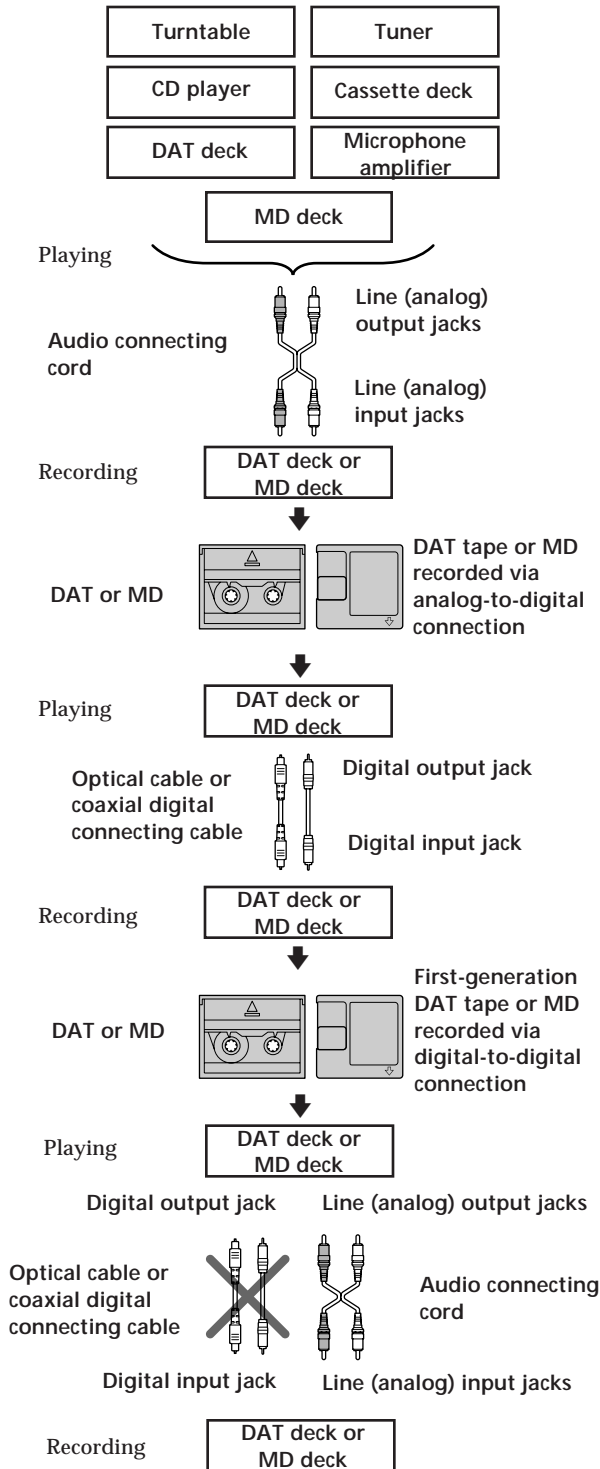

Index

A, B

- A-B repeat 13, 20
- AMS (Automatic Music Sensor) 11, 18
- Analog recording 23
- Audio connecting cord 4, 42
- Auto pause 16, 22
- Auto space 16, 22

C

- CD
 - inserting 6
 - synchro-recording 8
 - taking out 6, 9
- Changing
 - an existing title 36
 - order of programmed tracks 14, 21
- Checking
 - remaining time 10, 17, 25
 - track number 10, 17
 - track title 17
- Cleaning 2
- Combining 33

D

- Digital recording 23
- Display messages 38
- Dividing 32

E, F, G

- Erasing
 - all titles 36
 - all tracks 31
 - a part of a track 31
 - a single track 30

H, I, J, K

- Hooking up
 - a digital component 4, 5
 - an analog component 4, 5

L

- Labeling
 - an MD 35
 - a track 35
 - with the remote 36
- LEVEL-SYNC 24, 28
- Locating
 - a particular point in a track 12, 19
 - a specific track 11, 18
- Looping 15

M

- MD
 - inserting 7
 - premastered 17
 - recordable 8, 17
 - taking out 7, 9
- Mixing 27
- Moving 34
- Music scan 11, 18

N

- Notes
 - on editing 30
 - on recording 23

O

- Optical cable 4, 42
- Optional accessories 41

P, Q

- Pausing
 - playback 6, 7
 - recording 9
- Playing
 - normal play 6, 7
 - program play 14, 21
 - repeat play 12, 19
 - shuffle play 13, 20
- Precautions 2

R

- Recording
 - manual recording 25
 - rec-it recording 16
 - time machine recording 29
- Recording level 27
- Record-protect tab 9, 24
- Remote commander (remote) 4

S

- SCMS (Serial Copy Management System) 23, 42
- Specifications 41
- Supplied accessories 4
- System limitations 38

T



- TOC (Table Of Contents) 9, 23, 30
- Track marking
 - automatic track marking 28
 - manual track marking 28
- Troubleshooting 39

U, V, W, X, Y, Z

- Undoing the last edit 37

Names of controls

Buttons

A-B 12, 19
 Alphabet/Number 11, 14, 17, 18, 21, 36
 A.SPACE 16, 22
 CANCEL 30, 32 to 34, 37
 CD 6
 CD (REC SOURCE SELECTOR) 23, 27
 CD-SYNC. 8
 CHAR 36
 CLEAR 14, 21, 36
 COMBINE 33
 CONTINUE 13, 14, 20, 21
 DISPLAY 10, 17, 25
 DIVIDE 32
 EDIT/NO 28, 30, 32 to 37
 EJECT  7, 9
 EJECT  6
 ENTER 30, 32 to 34, 37
 ERASE 30
 LINE (REC SOURCE SELECTOR) 23, 27
 LOOP 15
 MD 7, 30
 MIC (REC SOURCE SELECTOR) 23, 24, 27
 MOVE 34
 M.SCAN 11, 18
 NAME 36
 NUM 36
 OPEN/CLOSE  6, 9
 PLAY MODE 13, 14, 20, 21
 PROGRAM 14, 21
 ● REC (recording) 25, 27, 28
 REC-IT 16
 REC PAUSE 8, 25
 REPEAT 12, 19
 SCROLL 17
 SHUFFLE 13, 20
 UNDO 37
 YES 28, 30, 32 to 37
 ▷ (play) 6, 7, 11, 13 to 15, 18, 20, 21
 || (pause) 6, 7, 32
 ■ (stop) 6, 7, 14, 21, 31, 33
 ◀◀/▶▶ 12, 19, 35, 36
 ◀◀/▶▶ 6, 7, 11, 18, 25, 32, 34
 ● (recording) 37
 > 25 11, 14, 17, 18, 21

Switches

CD/MD 6, 7, 30
 POWER 6, 7

Controls

◀◀ AMS ▶▶ 6, 7, 11, 15, 18, 29, 30, 32 to 35
 MIX BALANCE 27
 PHONES LEVEL 6, 7, 40
 REC LEVEL 27, 40

Indicators

CD
 CD-SYNC.
 LINE
 MIC
 POWER 6, 7
 ● REC 8
 REC PAUSE 8

Jacks

DIGITAL OUT OPTICAL 5
 LINE (ANALOG) IN/OUT 5, 23
 MIC 27
 PHONES 6, 7

Others

Display window 10, 17
 Music calendar 10, 17
 ◻ (Remote sensor) 4, 40

AVERTISSEMENT

Pour éviter tout risque d'incendie ou d'électrocution, n'exposez pas cet appareil à la pluie ou à l'humidité. Pour éviter tout choc électrique, n'ouvrez pas le coffret. Ne confiez les réparations qu'à un technicien qualifié.

Le composant à laser de cet appareil est susceptible d'émettre des radiations dépassant la limite des appareils de Classe 1.

ATTENTION

POUR PREVENIR LES CHOCS ELECTRIQUES, NE PAS UTILISER CETTE FICHE POLARISEE AVEC UN PROLONGATEUR, UNE PRISE DE COURANT OU UNE AUTRE SORTIE DE COURANT, SAUF SI LES LAMES PEUVENT ETRE INSEREES A FOND SANS EN LAISSER AUCUNE PARTIE A DECOUVERT.

LE REVENDEUR NE PEUT EN AUCUN CAS ETRE TENU RESPONSABLE DES DOMMAGES DIRECTS, INDIRECTS OU ACCIDENTELS, QUELLE QU'EN SOIT LA NATURE, OU DES PERTES OU FRAIS RESULTANT D'UN PRODUIT DÉFECTUEUX OU DE L'UTILISATION D'UN PRODUIT.

Précautions

Sécurité

Si un objet ou un liquide pénètre dans le coffret, débranchez l'appareil et faites-le vérifier par un technicien qualifié avant de le remettre sous tension.

Sources d'alimentation

- Avant d'utiliser l'appareil, vérifiez que sa tension de fonctionnement correspond à celle du secteur local. La tension de fonctionnement est indiquée sur la plaque signalétique à l'arrière de l'appareil.
- Débranchez l'appareil de la prise murale si vous ne comptez pas l'utiliser pendant longtemps. Pour débrancher le cordon d'alimentation secteur, tenez-le par la fiche ; ne tirez jamais directement sur le cordon lui-même.

Condensation dans l'appareil

Si l'appareil est déplacé directement d'un endroit froid à un endroit chaud, ou s'il est placé dans une pièce très humide, de la condensation peut se former à l'intérieur et l'appareil risque de mal fonctionner. Dans ce cas, sortez le CD ou le MD et laissez l'appareil allumé pendant une heure environ pour permettre à l'humidité de s'évaporer.

Manipulation des CD

- Pour ne pas salir le CD, manipulez-le en le tenant par le bord. Ne touchez pas sa surface.
- Ne collez rien sur le CD.
- N'exposez pas le CD aux rayons directs du soleil ou à des sources de chaleur telles que radiateurs ou bouches d'air chaud. Ne le laissez pas dans un véhicule stationné en plein soleil car la température peut atteindre un niveau très élevé.

Cartouche du MD

- N'ouvrez pas le volet car ceci exposerait le disque.
- Ne placez pas la cartouche dans un endroit où elle peut être exposée aux rayons directs du soleil, à des températures extrêmes, à l'humidité ou à la poussière.

Nettoyage

Nettoyez le coffret, le panneau et les commandes avec un chiffon doux légèrement imbibé d'une solution détergente douce. N'utilisez pas de tampons abrasifs, poudres à récurer ou solvants tels qu'alcool ou benzène.

Pour toute question ou problème concernant l'appareil, adressez-vous à votre revendeur Sony le plus proche.

Bienvenue !

Merci d'avoir porté votre choix sur cette platine Compact Disc MiniDisc Sony. Avant de l'utiliser pour la première fois, veuillez lire complètement ce mode d'emploi. Conservez ce mode d'emploi pour pouvoir le consulter en cas de besoin.

Présentation du mode d'emploi

Conventions

- Avant de mettre la platine en service, effectuez les raccordements comme il est indiqué sous "Préparatifs".
- Vous trouverez une description des opérations de base sous "Lecture d'un CD", "Lecture d'un MD" et "Enregistrement d'un CD sur un MD".
- Les opérations sont décrites avec les touches et boutons de la platine. Vous pouvez également les effectuer avec les touches de la télécommande. Lorsqu'elles ne portent pas le même nom, les touches de la télécommande sont indiquées entre parenthèses.
- Les symboles suivants sont utilisés dans ce mode d'emploi :



Indique que vous devez utiliser la télécommande.



Indique des conseils qui simplifient une opération.

TABLE DES MATIÈRES

Préparatifs

Déballage	4
Raccordement de la platine	4

Lecture d'un CD	6
Lecture d'un MD	7
Enregistrement d'un CD sur un MD (enregistrement synchronisé d'un CD)	8

Lecture de CD

Vérification du temps restant sur un CD	10
Localisation d'une plage donnée sur un CD	11
Localisation d'un point donné d'une plage sur un CD	12
Lecture répétée des plages d'un CD (lecture répétée)	12
Lecture des plages d'un CD dans un ordre aléatoire (lecture aléatoire)	13
Création d'un programme de lecture d'un CD (lecture d'un programme)	14
Lecture en boucle d'une partie d'un CD (lecture en boucle)	15
Conseils utiles pour l'enregistrement d'un CD	16

Lecture de MD

Vérification du temps restant sur un MD	17
Localisation d'une plage donnée sur un MD	18
Localisation d'un point donné d'une plage d'un MD	19
Lecture répétée des plages d'un MD (lecture répétée)	19
Lecture des plages d'un MD dans un ordre aléatoire (lecture aléatoire)	20
Création d'un programme de lecture d'un MD (lecture d'un programme)	21
Conseils utiles pour l'enregistrement d'un MD sur une cassette	22

Enregistrement sur un MD

Remarques sur l'enregistrement	23
Conseils utiles pour l'enregistrement	25
Enregistrement manuel sur un MD	25
Réglage du niveau d'enregistrement	27
Enregistrement de sons mixés (mixage de microphone)	27
Inscription des numéros de plage pendant l'enregistrement (marquage de plage)	28
Début d'enregistrement avec mémorisation préalable de six secondes de données audio (enregistrement avec préstockage des données)	29

Montage d'un MD enregistré

Remarques sur le montage	30
Effacement d'un enregistrement (fonction d'effacement)	30
Division d'une plage enregistrée (fonction de division)	32
Combinaison de plusieurs plages enregistrées (fonction de combinaison)	33
Déplacement d'une plage enregistrée (fonction de déplacement)	34
Titrage d'un enregistrement (fonction de titrage)	35
Annulation de la dernière opération de montage (fonction d'annulation)	37

Informations supplémentaires

Messages MD affichés	38
Limites du système MD	38
Guide de dépannage	39
Spécifications	41
Guide du système de protection contre la copie abusive (SCMS)	42

Index	44
-------------	----

Déballage

Vérifiez si les articles suivants se trouvent dans l'emballage :

- Cordons de liaison audio (2)
- Câble optique (1)
- Télécommande RM-D11M (1)
- Piles Sony SUM-3 (NS) (2)

Mise en place des piles dans la télécommande

Vous pouvez commander la platine à distance avec la télécommande fournie.

Insérez deux piles R6 (format AA) en faisant correspondre les pôles + et - des piles. Quand vous utilisez la télécommande, dirigez-la vers le détecteur infrarouge  sur la platine.

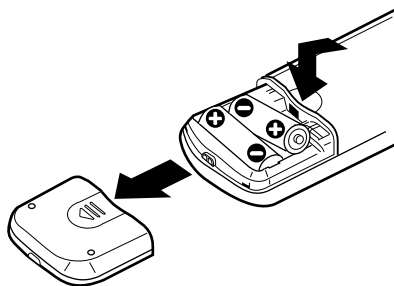

Quand faut-il remplacer les piles ?

Lors d'une utilisation normale, les piles durent environ 6 mois. Quand vous ne pouvez plus commander la platine avec la télécommande, remplacez les deux piles par des neuves.

Remarques

- Ne laissez pas la télécommande dans un endroit très chaud ou humide.
- Ne laissez rien pénétrer dans le boîtier de la télécommande, en particulier lorsque vous remplacez les piles.
- N'exposez pas le détecteur infrarouge au soleil ou à un éclairage puissant, sinon la télécommande risque de ne pas fonctionner.
- Si vous ne comptez pas utiliser la télécommande pendant longtemps, enlevez les piles pour éviter des dommages dus à l'électrolyte des piles et à la corrosion.

Raccordement de la platine

Aperçu

Cette section explique comment raccorder la platine à un amplificateur ou à d'autres appareils tels qu'une platine DAT. Avant les raccordements, éteignez toujours tous les appareils.

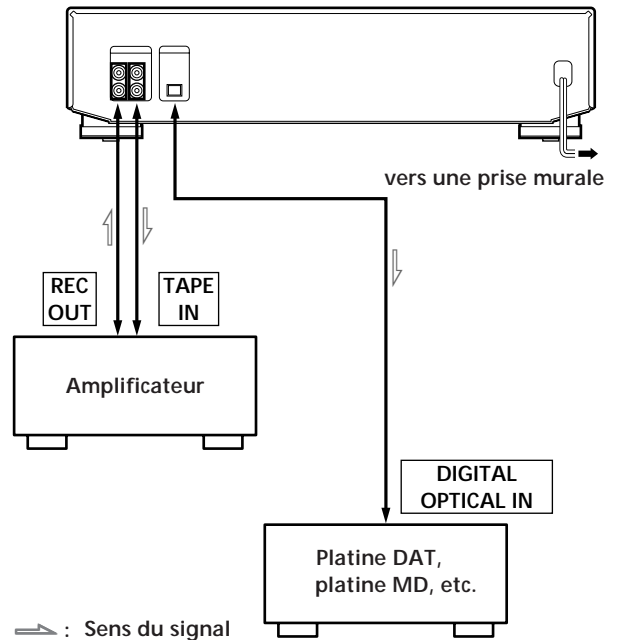

Quels cordons utiliser ?

- Cordons de liaison audio (fournis) (2)

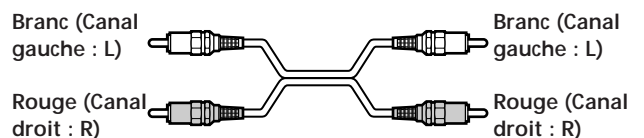

- Câble optique (fourni) (1)

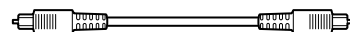

Raccordement de la platine

Raccordement de la platine à un amplificateur

Raccordez l'amplificateur aux prises LINE (ANALOG) IN/OUT à l'aide des cordons de liaison audio (fournis) en tenant compte de la couleur des cordons et de celles des prises. Les fichiers rouges correspondent aux prises rouges (canal droit) et les fiches blanches aux prises blanches (canal gauche). Enfoncez les fiches à fond dans les prises pour empêcher tout ronflement ou bruit.

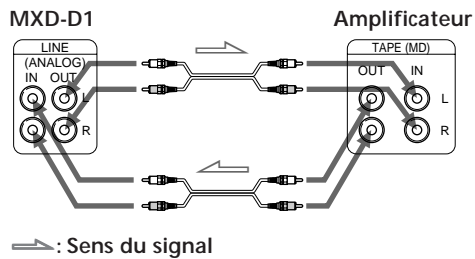

Raccordement de la platine à un appareil numérique tel qu'une platine DAT, un amplificateur numérique ou une autre platine MD

Raccordez l'appareil numérique à la prise DIGITAL OUT OPTICAL à l'aide du câble optique (fourni). Retirez le capuchon de la prise avant de brancher le câble.

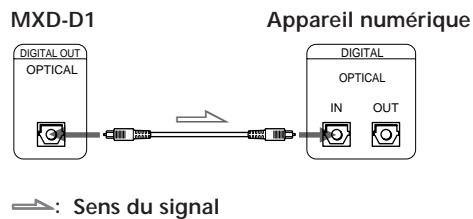

Raccordement au secteur

Branchez le cordon d'alimentation secteur à une prise murale.

Remarque

Ne branchez pas le cordon d'alimentation secteur à une prise munie d'un interrupteur.

Lecture d'un CD

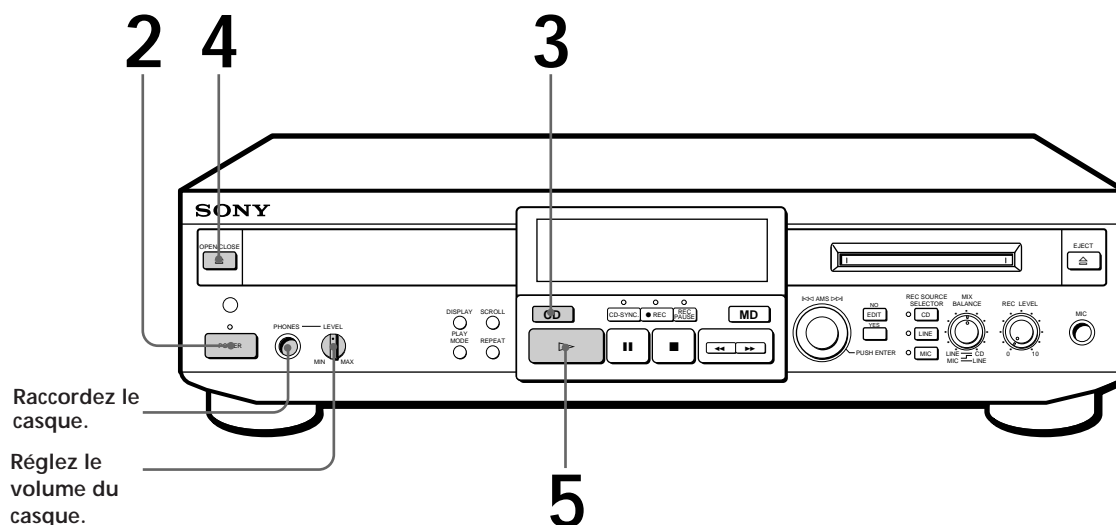

Lecture d'un CD de 8 cm
Placez-le sur le rond intérieur du plateau.

Vous pouvez localiser et écouter une plage quand le lecteur est à l'arrêt

- 1 Tournez AMS (ou appuyez sur ◀◀ ou ▶▶) jusqu'à ce que le numéro de la plage souhaitée apparaisse.
- 2 Appuyez sur AMS ou ▷.

Pour utiliser le casque
Raccordez le casque à la prise PHONES. Vous pouvez régler le volume avec la commande PHONES LEVEL.

1 Allumez l'amplificateur et réglez le sélecteur de source sur TAPE (MD).

2 Appuyez sur POWER.
L'indicateur POWER qui était rouge devient vert.

3 Appuyez sur CD (ou placez CD/MD sur CD) pour que les touches commandent le lecteur CD.

4 Appuyez sur OPEN/CLOSE et insérez un CD. Appuyez à nouveau sur la touche pour refermer le plateau.

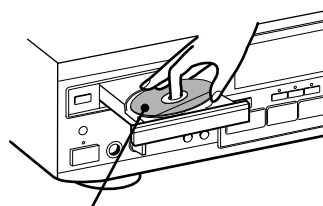

Tournez l'étiquette vers le haut.

5 Appuyez sur ▷.
La lecture commence. Réglez le volume sur l'amplificateur.

Pour	Vous devez
arrêter la lecture	appuyer sur ■.
faire une pause de lecture	appuyer sur ■■. Appuyez une nouvelle fois sur la touche ou appuyez sur ▷ pour poursuivre la lecture.
aller à la plage suivante	tourner AMS dans le sens des aiguilles d'une montre (ou appuyer sur ▶▶ sur la télécommande).
revenir à la plage précédente	tourner AMS dans le sens inverse des aiguilles d'une montre (ou appuyer sur ◀◀ sur la télécommande).
sortir le CD	appuyer sur OPEN/CLOSE (ou EJECT) après avoir arrêté la lecture.

Lecture d'un MD

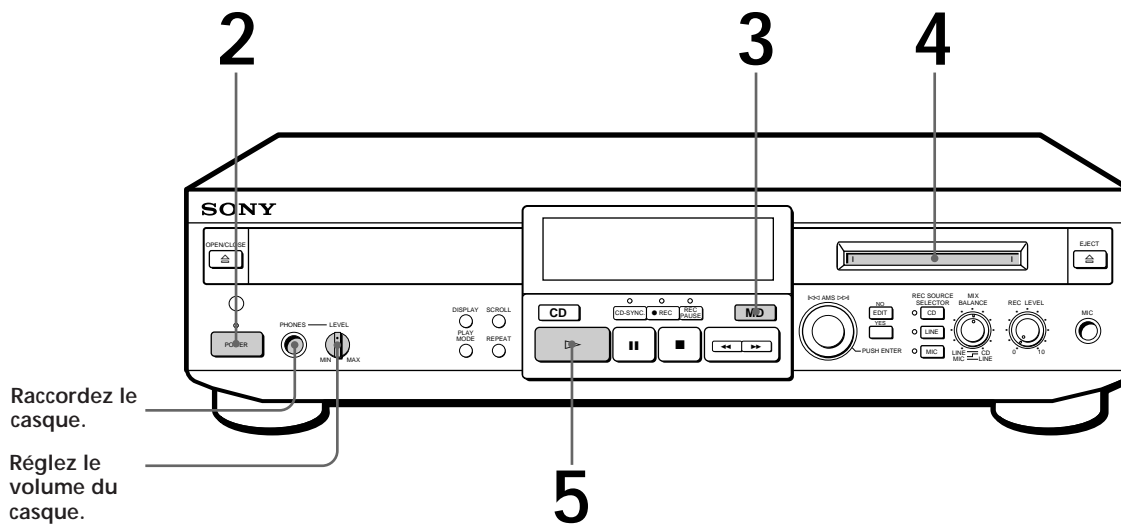

- 1** Allumez l'amplificateur et réglez le sélecteur de source sur TAPE (MD).
- 2** Appuyez sur POWER.
L'indicateur POWER qui était rouge devient vert.
- 3** Appuyez sur MD (ou placez CD/MD sur MD) pour que les touches commandent la platine MD.
- 4** Insérez un MD.

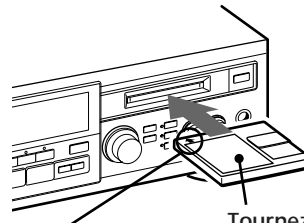

Dirigez la flèche dans ce sens.

- 5** Appuyez sur ▷.
La lecture commence. Réglez le volume sur l'amplificateur.

- Vous pouvez localiser et écouter une plage quand le lecteur est à l'arrêt
- 1** Tournez AMS (ou appuyez sur ◀◀ ou ▶▶) jusqu'à ce que le numéro de la plage souhaitée apparaisse.
 - 2** Appuyez sur AMS ou ▷.

- Pour utiliser le casque
- Raccordez le casque à la prise PHONES. Vous pouvez régler le volume avec la commande PHONES LEVEL.

Pour	Vous devez
arrêter la lecture	appuyer sur ■.
faire une pause de lecture	appuyer sur ■. Appuyez une nouvelle fois sur la touche ou appuyez sur ▷ pour poursuivre la lecture.
aller à la plage suivante	tourner AMS dans le sens des aiguilles d'une montre (ou appuyer sur ▶▶ sur la télécommande).
revenir à la plage précédente	tourner AMS dans le sens inverse des aiguilles d'une montre (ou appuyer sur ◀◀ sur la télécommande).
sortir le MD	appuyer sur EJECT ⇨ après avoir arrêté la lecture.

Enregistrement d'un CD sur un MD (enregistrement synchronisé d'un CD)

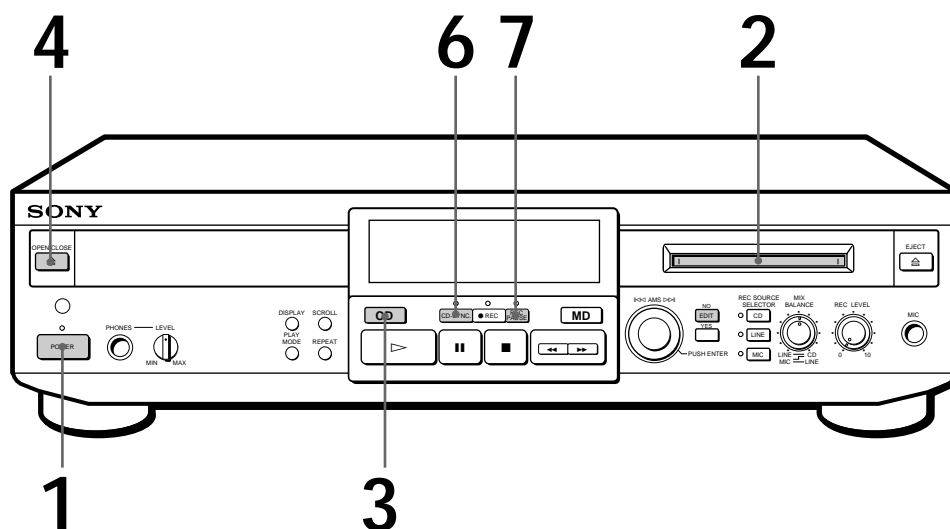

Vous pouvez facilement faire un enregistrement numérique d'un CD sur un MD avec marquage des numéros de plage dans le même ordre que sur le CD.

Avant de commencer à enregistrer, lisez "Remarques sur l'enregistrement" à la page 23.



Lecture d'un CD de 8 cm
Placez-le sur le rond intérieur du plateau.

- 1** Appuyez sur POWER.
L'indicateur POWER qui était rouge devient vert.
- 2** Insérez un MD enregistrable.
- 3** Appuyez sur CD (ou placez CD/MD sur CD) pour que les touches commandent le lecteur CD.
- 4** Appuyez sur OPEN/CLOSE  et insérez un CD. Appuyez à nouveau sur la touche pour refermer le plateau.
- 5** Choisissez le mode de lecture du CD (lecture d'un programme, lecture aléatoire, etc.)
Reportez-vous à "Lecture de CD" plus loin.
- 6** Appuyez sur CD-SYNC.
L'indicateur REC PAUSE clignote et l'indicateur REC s'allume. La platine MD se met en attente d'enregistrement et le lecteur CD en attente de lecture.
- 7** Appuyez sur REC PAUSE.
L'enregistrement commence. La platine MD et le lecteur CD s'arrêtent automatiquement après l'enregistrement.

Quand "TOC" clignote sur l'afficheur

La mise à jour du sommaire (TOC : Table Of Contents) est en cours.

Ne bougez pas la platine et ne débranchez pas le cordon d'alimentation secteur.

L'enregistrement risquerait autrement de ne pas être sauvegardé normalement.

Ne débranchez pas le cordon d'alimentation secteur juste après un enregistrement

Si vous le débranchez, l'enregistrement risque de ne pas être sauvegardé sur le MD. Pour sauvegarder l'enregistrement que vous venez d'effectuer, appuyez sur EJECT ☰ pour sortir le MD ou mettez la platine en attente en appuyant sur POWER. "TOC" clignote alors sur l'afficheur. Quand "TOC" cesse de clignoter et s'éteint, vous pouvez débrancher le cordon d'alimentation secteur.

Pour	Appuyez sur
arrêter l'enregistrement	■.
faire une pause d'enregistrement*	REC PAUSE ou ■■. Appuyez une nouvelle fois sur la touche ou appuyez sur ▷ pour poursuivre l'enregistrement.
sortir le CD	OPEN/CLOSE ☰ après avoir fait une pause d'enregistrement.
sortir le MD	EJECT ☰ après avoir arrêté l'enregistrement.

* Quand vous faites une pause d'enregistrement, le numéro de la plage augmente d'une unité. Si, par exemple, vous faites une pause pendant l'enregistrement de la plage 4, le numéro de plage augmente d'une unité et l'enregistrement se poursuit sur la nouvelle plage lorsque vous le reprenez.

Pour protéger un MD contre un effacement accidentel

Pour rendre tout enregistrement impossible sur le MD, poussez le taquet de protection dans le sens de la flèche afin d'ouvrir la fente. Pour permettre l'enregistrement, fermez la fente.

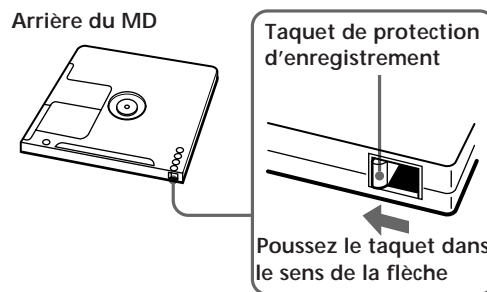

Vérification du temps restant sur un CD

Appuyez sur CD (ou placez CD/MD sur CD) pour que les touches commandent le lecteur CD.

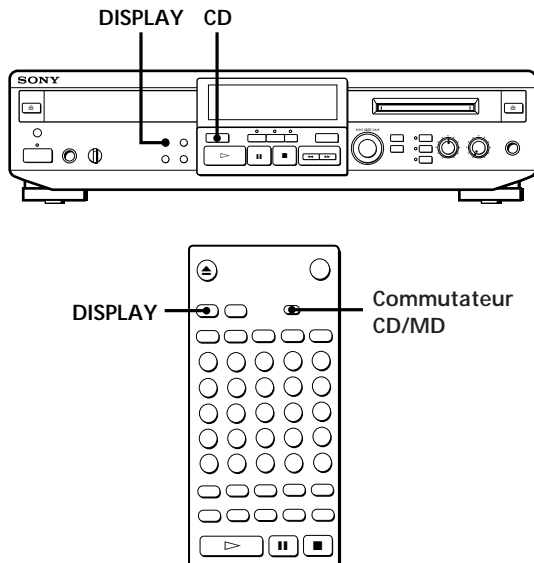

L'affichage est normalement le suivant :

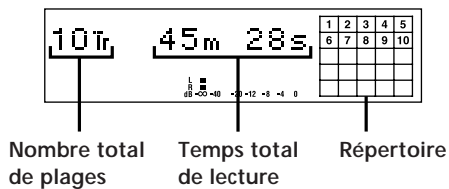

Vérification du numéro de plage et du temps restant de la plage en cours

Appuyez plusieurs fois sur DISPLAY pendant la lecture du CD. À chaque pression, l'affichage change comme suit :

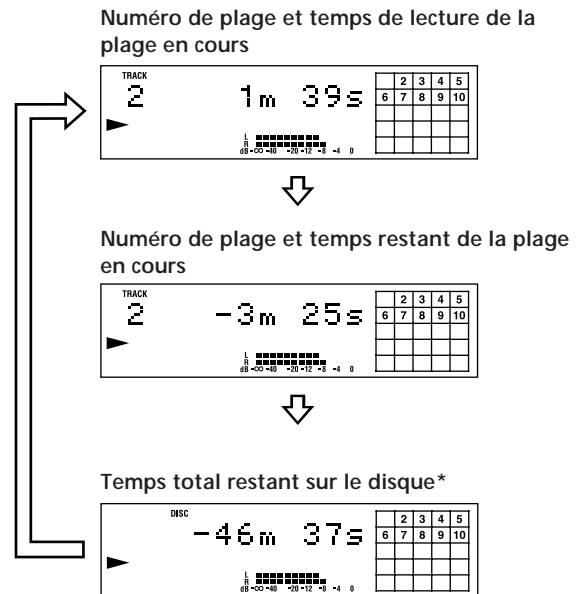

* Pendant la lecture d'un programme, le temps total restant du programme apparaît.

💡 Affichage du répertoire

- Les numéros du répertoire correspondant aux plages du CD s'allument sur l'afficheur. Si le nombre de plages du CD dépasse 25, ► apparaît à droite de "25" dans le répertoire.
- Chaque fois qu'une plage est lue, le numéro correspondant disparaît.

Localisation d'une plage donnée sur un CD

Vous pouvez localiser rapidement une plage pendant la lecture d'un CD avec le bouton AMS (recherche automatique de plage), les touches ◀◀ et ▶▶, les touches numériques ou la touche M.SCAN de la télécommande.

Appuyez sur CD (ou placez CD/MD sur CD) pour que les touches commandent le lecteur CD.

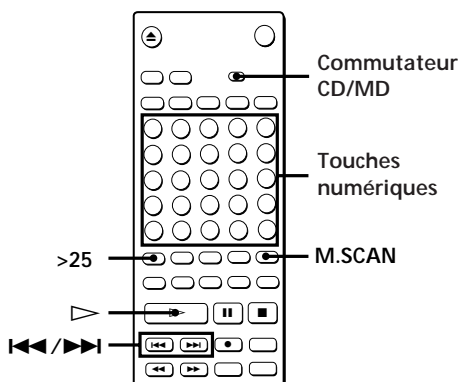
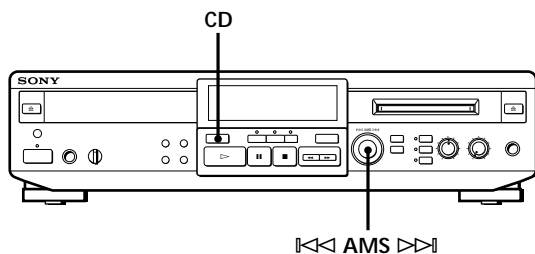

Pour localiser	Vous devez
la ou les plages suivantes	pendant la lecture, tourner AMS dans le sens des aiguilles d'une montre (ou appuyer plusieurs fois sur ▶▶) jusqu'à ce que vous trouviez la plage.
la plage en cours ou les plages précédentes	pendant la lecture, tourner AMS dans le sens inverse des aiguilles d'une montre (ou appuyer plusieurs fois sur ◀◀) jusqu'à ce que vous trouviez la plage.
directement une plage donnée	appuyer sur les touches numériques pour entrer le numéro de plage.
en écoutant tous les débuts de plage (balayage des plages)	<ol style="list-style-type: none"> 1 appuyer sur M.SCAN avant de commencer la lecture. 2 après avoir trouvé la plage souhaitée, appuyer sur ▷ pour commencer la lecture.

Vous pouvez prolonger le temps de lecture pendant le balayage des plages

Avec la platine à l'arrêt, appuyez plusieurs fois sur M.SCAN jusqu'à ce que le temps de lecture souhaité (6, 10 ou 20 secondes) apparaisse sur l'afficheur. À chaque pression, l'affichage change comme suit :

→ M.SCAN 06s (6 sec.) → M.SCAN 10s (10 sec.) → M.SCAN 20s (20 sec.)

Pour faire une pause au début d'une plage
Tournez AMS (ou appuyez sur ◀◀ ou ▶▶) après avoir mis la lecture en pause.

Pour revenir rapidement au début de la plage précédente
Tournez AMS dans le sens inverse des aiguilles d'une montre (ou appuyez sur ◀◀) quand l'affichage indique le nombre total de plages et le temps total de lecture sur le disque.

Pour localiser directement un numéro de plage supérieur à 25

Appuyez sur >25 avant d'entrer les chiffres du numéro. Pour entrer "0", appuyez sur la touche 10.

Exemple : Pour écouter la plage numéro 30

Appuyez une fois sur >25, puis sur 3 et 10.

Localisation d'un point donné d'une plage sur un CD

Vous pouvez aussi utiliser ◀◀ et ▶▶ pour localiser un point donné d'une plage pendant la lecture ou la pause de lecture.

Appuyez sur CD (ou placez CD/MD sur CD) pour que les touches commandent le lecteur CD.

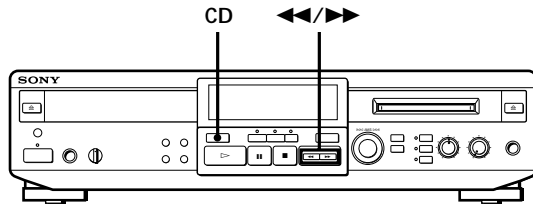

Pour localiser un point	Appuyez sur
tout en écoutant le son	▶▶ (avant) ou ◀◀ (arrière) en continu jusqu'à ce que vous trouviez le point souhaité.
rapidement en observant l'affichage pendant la pause de lecture	▶▶ ou ◀◀ en continu jusqu'à ce que vous trouviez le point souhaité. Dans ce cas, vous n'entendez pas le son.

Remarque

Si la platine atteint la fin du CD quand vous appuyez sur ▶▶, il s'arrête.

Lecture répétée des plages d'un CD (lecture répétée)

Vous pouvez écouter plusieurs fois de suite les mêmes plages dans tous les modes de lecture.

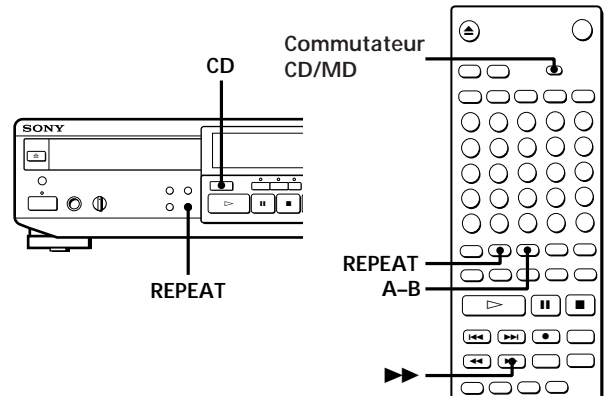

- 1 Appuyez sur CD (ou placez CD/MD sur CD).
- 2 Appuyez sur REPEAT. "REPEAT" apparaît sur l'afficheur. La platine répète les plages comme suit :

Quand vous écoutez un CD en mode de	La platine répète
lecture normale (page 6)	toutes les plages.
lecture aléatoire (page 13)	toutes les plages dans un ordre aléatoire.
lecture d'un programme (page 14)	le même programme.

Répétition de la plage en cours

Pendant la lecture normale de la plage qui doit être répétée, appuyez plusieurs fois sur REPEAT jusqu'à ce que "REPEAT 1" apparaisse sur l'afficheur.

Pour annuler la lecture répétée

Appuyez plusieurs fois sur REPEAT jusqu'à ce que "REPEAT" ou "REPEAT 1" disparaisse de l'afficheur. La platine revient au mode de lecture d'origine.

Répétition d'un passage donné d'une plage (répétition A-B)

Vous pouvez écouter plusieurs fois de suite un passage d'une plage. Cette fonction est pratique lorsque vous désirez apprendre les paroles d'une chanson.

Le passage répété doit cependant faire partie d'une seule plage.

- 1 Pendant la lecture du CD, appuyez sur A-B au début du passage (point A) qui doit être répété. "REPEAT A-B" clignote sur l'afficheur.
- 2 Continuez la lecture de la plage ou gardez ►► enfoncé jusqu'à la fin du passage (point B), puis appuyez une nouvelle fois sur A-B. "REPEAT A-B" reste allumé. La platine commence la lecture du passage spécifié et le répète.

Pour annuler la répétition A-B

Appuyez sur REPEAT.

Pose de nouveaux points de départ et de fin

Vous pouvez répéter le passage qui suit immédiatement le passage spécifié en changeant le point de départ et de fin du passage.

- 1 Appuyez sur A-B quand "REPEAT A-B" apparaît. La fin du passage (point B) devient le début du passage suivant (point A) et "REPEAT A-B" clignote sur l'afficheur.
- 2 Continuez la lecture de la plage ou appuyez sur ►► jusqu'à la nouvelle fin (point B), puis appuyez encore une fois sur A-B. "REPEAT A-B" reste allumé et la platine commence la lecture répétée du nouveau passage spécifié.

Remarque

Si vous éteignez l'appareil, le dernier réglage de la fonction de lecture répétée sera rappelé quand vous le rallumerez. Cependant, les réglages de la répétition A-B sont perdus.

Lecture des plages d'un CD dans un ordre aléatoire (lecture aléatoire)

La platine peut "mélanger" les plages et les lire chaque fois dans un ordre différent.

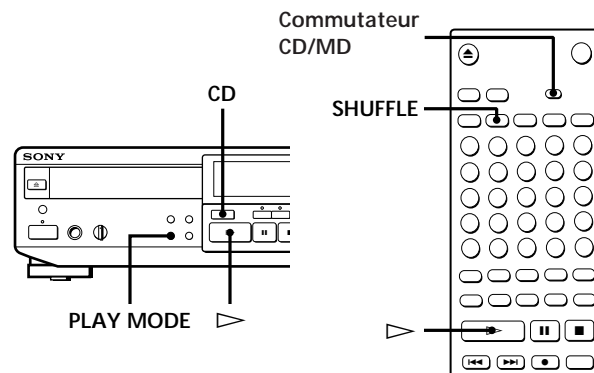

- 1 Appuyez sur CD (ou placez CD/MD sur CD).
- 2 Appuyez plusieurs fois sur PLAY MODE (ou une fois sur SHUFFLE) quand la platine est à l'arrêt pour faire apparaître "SHUFFLE" sur l'afficheur.
- 3 Appuyez sur ► pour démarrer la lecture aléatoire. "E3" apparaît sur l'afficheur quand la platine "mélange" les plages.

Pour annuler la lecture aléatoire

Appuyez plusieurs fois sur PLAY MODE (ou une fois sur CONTINUE) pour faire disparaître "SHUFFLE".

Vous pouvez spécifier des plages pendant la lecture aléatoire

- Pour écouter la plage suivante, tournez AMS dans le sens des aiguilles d'une montre (ou appuyez sur ►►).
- Pour recommencer la lecture depuis le début de la plage en cours, tournez AMS dans le sens inverse des aiguilles d'une montre (ou appuyez sur ◀◀). Vous ne pouvez pas utiliser la commande AMS (ou ◀◀) pour revenir sur des plages que vous avez déjà écoutées.

Remarque

Si vous éteignez l'appareil quand vous utilisez la fonction de lecture aléatoire, cette fonction sera rappelée quand vous le rallumerez.

Création d'un programme de lecture d'un CD (lecture d'un programme)

Vous pouvez spécifier l'ordre dans lequel les plages d'un CD seront lues et créer ainsi votre propre programme. Un programme peut contenir jusqu'à 25 plages.

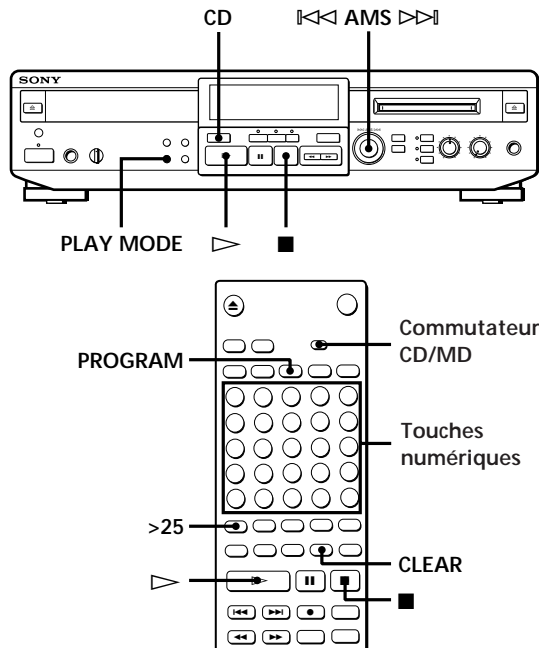

- 1 Appuyez sur CD (ou placez CD/MD sur CD).
- 2 Appuyez plusieurs fois sur PLAY MODE (ou une fois sur PROGRAM) quand la platine est à l'arrêt pour faire apparaître "PROGRAM" sur l'afficheur.
- 3 Effectuez l'opération a) ou b) :
 - a) Si vous utilisez la télécommande
Appuyez sur les touches numériques pour entrer les numéros des plages que vous voulez programmer dans l'ordre souhaité.

Pour programmer un numéro de plage supérieur à 25
Utilisez la touche >25 (voir page 11).

En cas d'erreur
Appuyez sur CLEAR, puis appuyez sur la touche numérique correcte.
 - b) Si vous utilisez les commandes sur la platine
Vous pouvez programmer les plages en contrôlant le temps total du programme.
 - 1 Tournez AMS jusqu'à ce que le numéro de la plage souhaitée apparaisse sur l'afficheur.
 - 2 Appuyez sur AMS ou sur PLAY MODE.

- 4 Répétez l'étape 3 pour programmer d'autres plages.
Chaque fois que vous programmez une plage, le temps total du programme augmente et apparaît sur l'afficheur.
Vous pouvez programmer jusqu'à 25 plages.
- 5 Appuyez sur ▷ pour démarrer la lecture du programme.

Pour annuler la lecture du programme

Appuyez plusieurs fois sur PLAY MODE (ou une fois sur CONTINUE) quand la platine est à l'arrêt pour faire disparaître "PROGRAM".

- 💡 Vous pouvez programmer plusieurs fois la même plage
Pendant que le numéro de la plage est affiché, appuyez sur AMS autant de fois que vous le souhaitez.
- 💡 Le programme reste mémorisé même quand la lecture du programme est terminée
Si vous appuyez sur ▷, vous pouvez écouter encore une fois le même programme.

Remarque

Le programme que vous avez créé est effacé lorsque vous éteignez la platine ou que vous débranchez le cordon d'alimentation secteur.

Changement de l'ordre des plages

Vous pouvez changer l'ordre des plages de votre programme avant le début de la lecture.



Pour	Vous devez
effacer la dernière plage du programme	appuyer sur CLEAR. À chaque pression sur la touche, la dernière plage est effacée.
ajouter des plages à la fin du programme	effectuer les étapes 3 et 4 de "Création d'un programme de lecture d'un CD".
changer complètement tout le programme	<ol style="list-style-type: none"> 1 appuyer sur ■ quand la platine est à l'arrêt. 2 effectuer les étapes 3 et 4 de "Création d'un programme de lecture d'un CD".

Lecture en boucle d'une partie d'un CD (lecture en boucle)

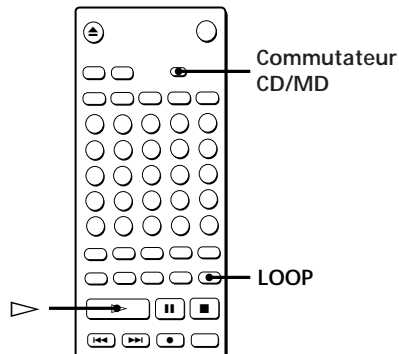
Vous pouvez répéter une partie d'un CD pendant la lecture. Ceci vous permet de créer vos enregistrements originaux.

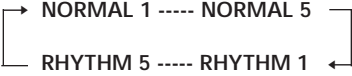

- 1 Placez CD/MD sur CD.
- 2 Appuyez plusieurs fois sur LOOP et choisissez NORMAL ou RHYTHM.
"Différence entre NORMAL et RHYTHM" est expliquée plus loin.
À chaque pression sur LOOP, l'affichage change comme suit :

- 3 Appuyez sur .
La lecture commence.
- 4 Appuyez continuellement sur LOOP du début à la fin du passage que vous voulez répéter.
Vous pouvez également changer le mode de boucle (NORMAL 1 à 5, et RHYTHM 1 à 5) en tournant AMS sur la platine tout en appuyant sur LOOP.

Différence entre NORMAL et RHYTHM

La plage originale peut être lue en boucle de deux manières : NORMAL et RHYTHM.

Plage originale :

Hey, Come on everybody!...

En mode NORMAL

Après répétition de la partie choisie, la lecture reprend normalement à partir du point où vous avez commencé à appuyer sur LOOP.

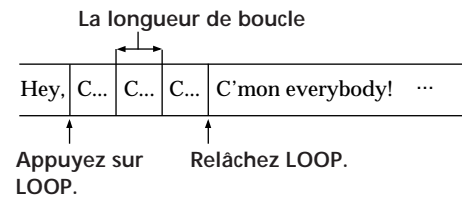

En mode RHYTHM

Après répétition de la partie choisie, la lecture reprend normalement après avoir sauté la période de la boucle.

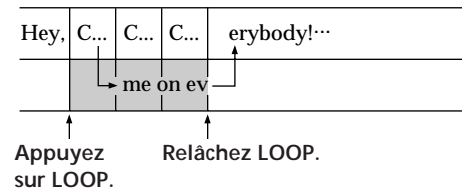

 : Partie sautée par la boucle.

Vous pouvez choisir une longueur de boucle de 1 (0,25 seconde environ) à 5 (1 seconde environ).

Conseils utiles pour l'enregistrement d'un CD

Les fonctions d'espacement automatique, pause automatique et d'enregistrement de la plage en cours (Rec-it) décrites dans cette section facilitent l'enregistrement d'un CD sur une cassette ou sur un MD.

Appuyez sur CD (ou placez CD/MD sur CD) pour que les touches commandent le lecteur CD.

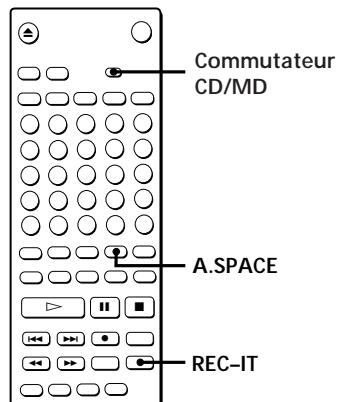

Insertion d'espaces pendant l'enregistrement sur une cassette (espacement automatique)

La fonction d'espacement automatique insère un espace vierge de 3 secondes entre les plages pendant l'enregistrement d'un CD sur une cassette. Ceci vous permet d'utiliser la fonction AMS lors de la lecture.

Appuyez plusieurs fois sur A.SPACE jusqu'à ce que "A.SPACE" apparaisse sur l'afficheur.

Pour annuler l'espacement automatique

Appuyez plusieurs fois sur A.SPACE jusqu'à ce que "A.SPACE" disparaisse.

Remarque

Si la fonction d'espacement automatique est active lorsque vous enregistrez un morceau composé de plusieurs numéros de plage (tel qu'un pot-pourri ou une symphonie), des espaces vierges sont insérés dans le morceau à chaque fois que le numéro de plage change.

Pause après chaque plage (pause automatique)

Quand cette fonction est active, le lecteur fait une pause après chaque plage. La pause automatique est pratique pour enregistrer des plages uniques ou multiples qui ne se suivent pas sur une cassette ou un MD.

Appuyez plusieurs fois sur A.SPACE jusqu'à ce que "A.PAUSE" apparaisse sur l'afficheur.

Pour poursuivre la lecture

Appuyez sur ▷ ou II.

Pour annuler la pause automatique

Appuyez plusieurs fois sur A.SPACE jusqu'à ce que "A.PAUSE" disparaisse.

Remarque

Si vous éteignez l'appareil, le dernier réglage des fonctions d'espacement automatique et de pause automatique sera rappelé quand vous le rallumerez.

Enregistrement de la plage en cours sur un MD (Rec-it)

Vous pouvez enregistrer la plage que vous écoutez actuellement sur un MD. La plage est enregistrée depuis le début et le lecteur s'arrête automatiquement après l'enregistrement.

Vous ne pouvez utiliser cette fonction que s'il y a un MD enregistrable dans la platine.

Pour enregistrer la plage que vous écoutez actuellement, appuyez sur REC-IT.

Vérification du temps restant sur un MD

Appuyez sur MD (ou placez CD/MD sur MD) pour que les touches commandent la platine MD.

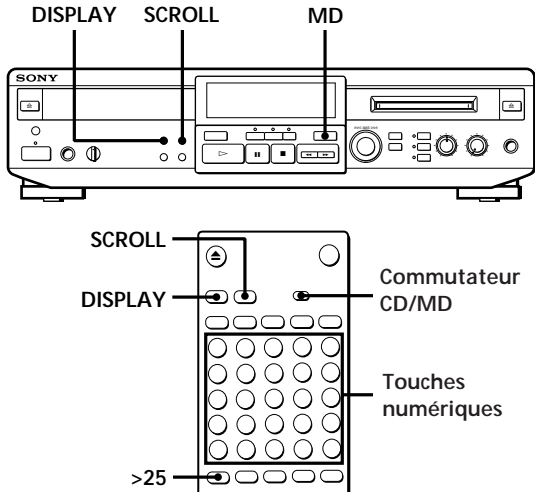

Vérification du nombre total de plages, du temps total de lecture, du temps enregistrable restant sur le disque et du titre du disque

Chaque fois que vous appuyez sur DISPLAY quand la platine est à l'arrêt, l'affichage change comme suit :

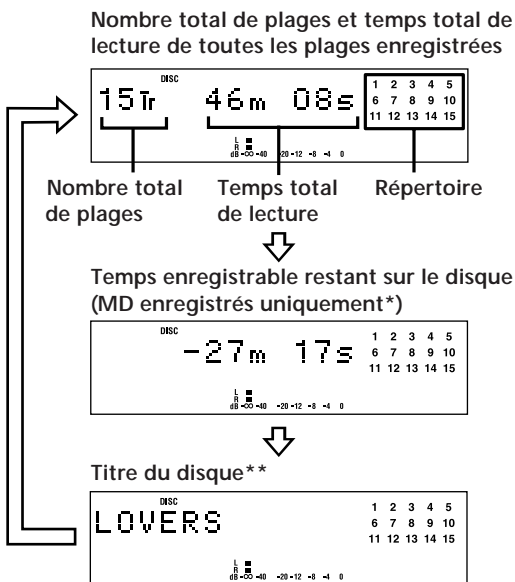

* Pour les MD préenregistrés, le titre du disque apparaît au lieu du temps enregistrable restant sur le disque.

** Pour donner un titre à un MD enregistrable, reportez-vous à "Titrage d'un enregistrement" à la page 35.

Quand vous insérez un MD, le titre du disque, le nombre total de plages et le temps total de lecture apparaissent sur l'afficheur.

Remarque

Lorsque vous insérez un nouvel MD ou que vous éteignez, puis rallumez la platine, les derniers paramètres affichés réapparaissent.

Cependant, si vous débranchez le cordon d'alimentation secteur, l'afficheur indiquera le nombre total de plages et le temps total de lecture de toutes les plages enregistrées lorsque vous rallumerez la platine, quels que soient les paramètres qui étaient affichés au moment du débranchement du cordon.

Vérification du temps restant et du titre d'une plage

Chaque fois que vous appuyez sur la touche DISPLAY pendant la lecture d'un MD, l'affichage change comme suit :

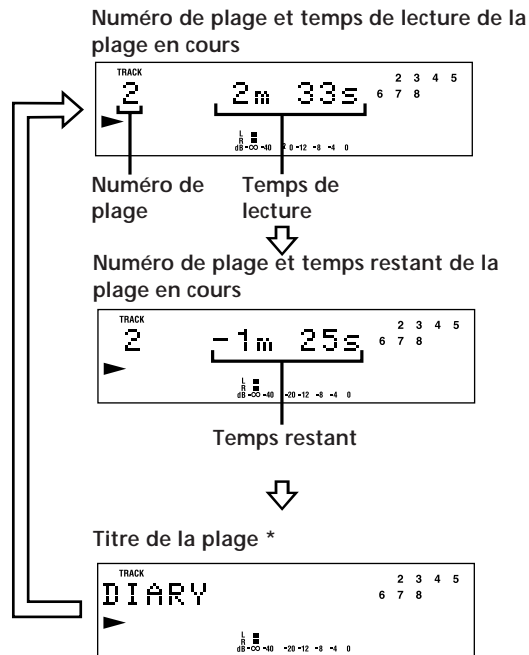

* Si aucun titre n'est enregistré, "No name" apparaît, suivi du temps de lecture écoulé.

Affichage du répertoire

- Les numéros du répertoire correspondant aux plages du MD s'allument sur l'afficheur. Si le nombre de plages du MD dépasse 25, ► apparaît à droite de "25" dans le répertoire.
- Tous les numéros de plage apparaissent dans une grille si le MD est un disque préenregistré. Ils apparaissent sans grille si le MD est un disque enregistrable.
- Chaque fois qu'une plage est lue, le numéro correspondant disparaît.

Vous pouvez vérifier le titre de la plage quand vous le souhaitez pendant la lecture d'un MD

Appuyez sur SCROLL.

Si le titre a plus de 12 caractères, appuyez à nouveau sur SCROLL pour voir le reste du titre car l'afficheur ne peut indiquer que 12 caractères.

Appuyez une nouvelle fois sur SCROLL pour arrêter le défilement du titre. Appuyez encore une fois pour poursuivre le défilement.

Localisation d'une plage donnée sur un MD

Vous pouvez localiser rapidement une plage pendant la lecture d'un disque avec AMS (recherche automatique de plage), **◀◀** et **▶▶**, les touches numériques ou M.SCAN de la télécommande. Appuyez sur MD (ou placez CD/MD sur MD) pour que les touches commandent la platine MD.

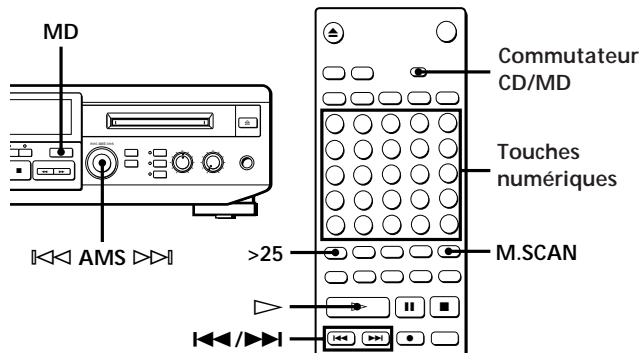

Pour localiser	Vous devez
la ou les plages suivantes	pendant la lecture, tourner AMS dans le sens des aiguilles d'une montre (ou appuyer sur plusieurs fois sur ▶▶) jusqu'à ce que vous trouviez la plage.
la plage en cours ou les plages précédentes	pendant la lecture, tourner AMS dans le sens inverse des aiguilles d'une montre (ou appuyer plusieurs fois sur ◀◀) jusqu'à ce que vous trouviez la plage.
directement une plage donnée	appuyer sur les touches numériques pour entrer le numéro de plage.
en écoutant tous les débuts de plage (balayage des plages)	1 appuyer sur M.SCAN avant de commencer la lecture. 2 après avoir trouvé la plage souhaitée, appuyer sur ▷ pour commencer la lecture.

Pour localiser directement un numéro de plage supérieur à 25

Vous devez appuyer sur **>25** avant d'entrer les chiffres du numéro.

Appuyez une fois sur **>25** avant d'entrer un numéro de plage à deux chiffres. Appuyez deux fois avant d'entrer un numéro de plage à trois chiffres.

Pour entrer "0", appuyez sur la touche 10.

- Exemples :
- Pour écouter la plage numéro 30
Appuyez une fois sur **>25**, puis sur 3 et 10.
 - Pour écouter la plage numéro 100
Appuyez deux fois sur **>25**, puis sur 1, 10 et 10.

Vous pouvez prolonger le temps de lecture pendant le balayage des plages
Quand la platine est à l'arrêt, appuyez plusieurs fois sur M.SCAN jusqu'à ce que le temps de lecture souhaité (6, 10 ou 20 secondes) apparaisse sur l'afficheur. À chaque pression, l'affichage change comme suit :

→ M.SCAN 06s → M.SCAN 10s → M.SCAN 20s
(6 sec.) (10 sec.) (20 sec.)

Pour faire une pause au début d'une plage
Tournez AMS (ou appuyez sur **◀◀** ou **▶▶**) après avoir mis la lecture en pause.

Pour revenir rapidement au début de la plage précédente
Tournez AMS dans le sens inverse des aiguilles d'une montre (ou appuyez sur **◀◀**) quand l'affichage indique le nombre total de plages et le temps total de lecture sur le disque, le temps enregistré restant ou le titre du disque (voir page 17).

Localisation d'un point donné d'une plage d'un MD

Vous pouvez aussi utiliser ◀◀ et ▶▶ pour localiser un point donné d'une plage pendant la lecture ou la pause de lecture.

Appuyez sur MD (ou placez CD/MD sur MD) pour que les touches commandent la platine MD.

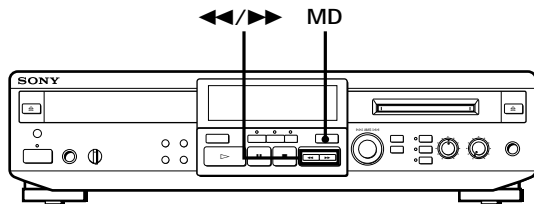

Pour localiser un point	Appuyez sur
tout en écoutant le son	▶▶ (avant) ou ◀◀ (arrière) en continu jusqu'à ce que vous trouviez le point souhaité.
rapidement en observant l'affichage pendant la pause de lecture	▶▶ ou ◀◀ en continu jusqu'à ce que vous trouviez le point souhaité. Dans ce cas, vous n'entendez pas le son.

Remarques

- Si la platine atteint la fin du MD quand vous appuyez sur ▶▶ pendant la lecture, elle s'arrête.
- Il se peut que les plages qui ne durent que quelques secondes soient trop courtes pour la recherche avec balayage des plages. Dans ce cas, il est préférable d'écouter le MD à vitesse normale.

Lecture répétée des plages d'un MD (lecture répétée)

Vous pouvez écouter plusieurs fois les mêmes plages dans tous les modes de lecture.

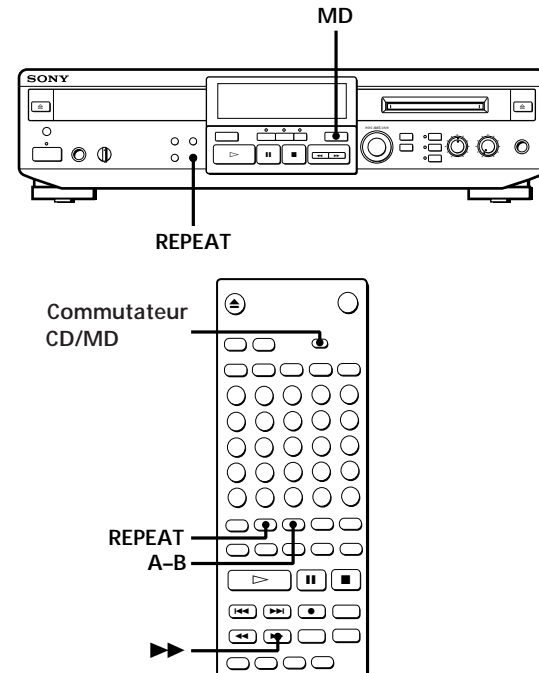

- 1 Appuyez sur MD (ou placez CD/MD sur MD).
- 2 Appuyez sur REPEAT. "REPEAT" apparaît sur l'afficheur. La platine répète les plages comme suit :

Quand vous écoutez un MD en mode de	La platine répète
lecture normale (page 7)	toutes les plages.
lecture aléatoire (page 20)	toutes les plages dans un ordre aléatoire.
lecture d'un programme (page 21)	le même programme.

Répétition de la plage en cours

Pendant la lecture normale de la plage qui doit être répétée, appuyez plusieurs fois sur REPEAT jusqu'à ce que "REPEAT 1" apparaisse sur l'afficheur.

Pour annuler la lecture répétée

Appuyez plusieurs fois sur REPEAT jusqu'à ce que "REPEAT" ou "REPEAT 1" disparaisse de l'afficheur. La platine revient au mode de lecture d'origine.

(Voir page suivante)

Répétition d'un passage donné d'une plage (répétition A-B)

Vous pouvez écouter plusieurs fois de suite un passage d'une plage. Cette fonction est pratique lorsque vous désirez apprendre les paroles d'une chanson.

Le passage répété doit cependant faire partie d'une seule plage.

- 1 Pendant la lecture du MD, appuyez sur A-B au début du passage (point A) qui doit être répété. "REPEAT A-B" clignote sur l'afficheur.
- 2 Continuez la lecture de la plage ou gardez **▶▶** enfoncé jusqu'à la fin du passage (point B), puis appuyez une nouvelle fois sur A-B. "REPEAT A-B" reste allumé. La platine commence la lecture du passage spécifié et le répète.

Pour annuler la répétition A-B

Appuyez sur REPEAT.

Pose de nouveaux points de départ et de fin

Vous pouvez répéter le passage qui suit immédiatement le passage spécifié en changeant le point de départ et de fin du passage.

- 1 Appuyez sur A-B quand "REPEAT A-B" apparaît. La fin du passage (point B) devient le début du passage suivant (point A) et "REPEAT A-B" clignote sur l'afficheur.
- 2 Continuez la lecture de la plage ou appuyez sur **▶▶** jusqu'à la nouvelle fin (point B), puis appuyez encore une fois sur A-B. "REPEAT A-B" reste allumé et la platine commence la lecture répétée du nouveau passage spécifié.

Remarque

Si vous éteignez l'appareil ou débranchez le cordon d'alimentation secteur, le dernier réglage de la fonction de lecture répétée sera rappelé lorsque vous rallumerez l'appareil.

Cependant les réglages de la répétition A-B sont perdus.

Lecture des plages d'un MD dans un ordre aléatoire (lecture aléatoire)

La platine peut "mélanger" les plages pour les lire chaque fois dans un ordre différent.

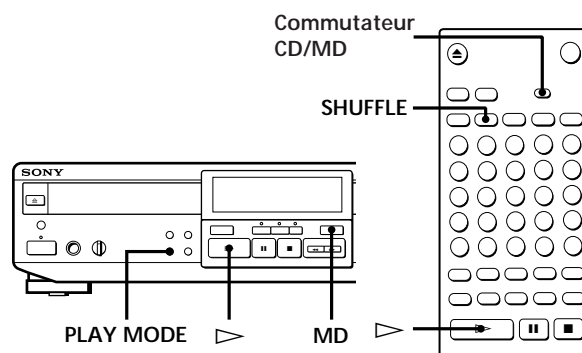

- 1 Appuyez sur MD (ou placez CD/MD sur MD).
- 2 Appuyez plusieurs fois sur PLAY MODE (ou une fois sur SHUFFLE) quand la platine est à l'arrêt pour faire apparaître "SHUFFLE" sur l'afficheur.
- 3 Appuyez sur **▶** pour démarrer la lecture aléatoire. "◻◻" apparaît sur l'afficheur quand la platine "mélange" les plages.

Pour annuler la lecture aléatoire

Appuyez plusieurs fois sur PLAY MODE (ou une fois sur CONTINUE) pour faire disparaître "SHUFFLE".



Vous pouvez spécifier des plages pendant la lecture aléatoire

- Pour écouter la plage suivante, tournez AMS dans le sens des aiguilles d'une montre (ou appuyez sur **▶▶**).
- Pour recommencer la lecture depuis le début de la plage en cours, tournez AMS dans le sens inverse des aiguilles d'une montre (ou appuyez sur **◀◀**). Vous ne pouvez pas utiliser la commande AMS (ou **◀◀**) pour revenir sur des plages que vous avez déjà écoutées.

Remarque

Si vous éteignez l'appareil ou débranchez le cordon d'alimentation secteur, le dernier réglage de la fonction de lecture aléatoire sera rappelé lorsque vous rallumerez l'appareil.

Création d'un programme de lecture d'un MD (lecture d'un programme)

Vous pouvez spécifier l'ordre dans lequel les plages d'un MD seront lues et créer ainsi votre propre programme. Un programme peut contenir jusqu'à 25 plages.

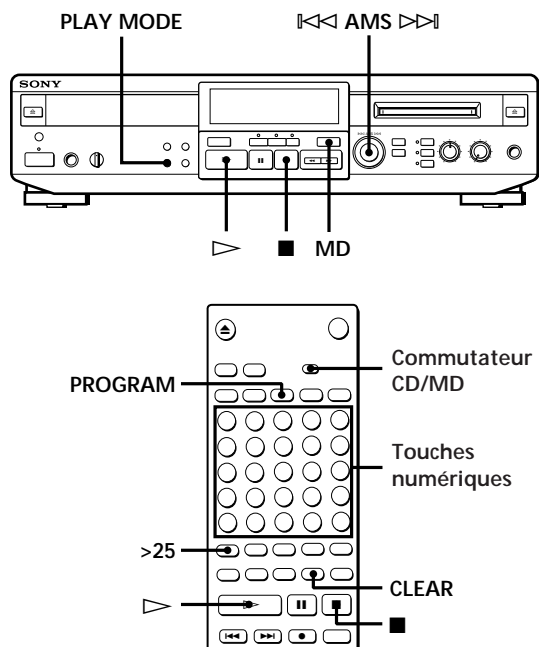

- 1 Appuyez sur MD (ou placez CD/MD sur MD).
- 2 Appuyez plusieurs fois sur PLAY MODE (ou une fois sur PROGRAM) quand le lecteur est à l'arrêt pour faire apparaître "PROGRAM" sur l'afficheur.
- 3 Effectuez l'opération a) ou b) :
 - a) Si vous utilisez la télécommande
Appuyez sur les touches numériques pour entrer les numéros des plages que vous voulez programmer dans l'ordre souhaité.

Pour programmer un numéro de plage supérieur à 25
Utilisez la touche >25 (voir page 18).

En cas d'erreur
Appuyez sur CLEAR, puis appuyez sur la touche numérique correcte.
 - b) Si vous utilisez les commandes sur la platine
Vous pouvez programmer les plages en contrôlant le temps total du programme.
 - 1 Tournez AMS jusqu'à ce que le numéro de la plage souhaitée apparaisse sur l'afficheur.
 - 2 Appuyez sur AMS ou sur PLAY MODE.

- 4 Répétez l'étape 3 pour programmer d'autres plages.
Chaque fois que vous programmez une plage, le temps total du programme augmente et apparaît sur l'afficheur.
Vous pouvez programmer jusqu'à 25 plages.
- 5 Appuyez sur ▷ pour démarrer la lecture du programme.

Pour annuler la lecture du programme

Appuyez plusieurs fois sur PLAY MODE (ou une fois sur CONTINUE) quand la platine est à l'arrêt pour faire disparaître "PROGRAM".

Vous pouvez programmer plusieurs fois la même plage
Pendant que le numéro de la plage est affiché, appuyez sur AMS autant de fois que vous le souhaitez.

Le programme reste mémorisé même quand la lecture du programme est terminée
Si vous appuyez sur ▷, vous pouvez écouter encore une fois le même programme.

Remarque

Le programme que vous avez créé est effacé lorsque vous éteignez la platine ou que vous débranchez le cordon d'alimentation secteur.

Changement de l'ordre des plages

Vous pouvez changer l'ordre des plages de votre programme avant le début de la lecture.

Pour	Vous devez
effacer la dernière plage du programme	appuyer sur CLEAR. À chaque pression sur la touche, la dernière plage est effacée.
ajouter des plages à la fin du programme	effectuer les étapes 3 et 4 de "Création d'un programme de lecture d'un MD".
changer complètement tout le programme	1 appuyer sur ■ quand la platine est à l'arrêt. 2 effectuer les étapes 3 et 4 de "Création d'un programme de lecture d'un MD".

Conseils utiles pour l'enregistrement d'un MD sur une cassette

Les fonctions d'espacement automatique et de pause automatique décrites dans cette section facilitent l'enregistrement d'un MD sur une cassette. Appuyez sur MD (ou placez CD/MD sur MD) pour que les touches commandent la platine MD.

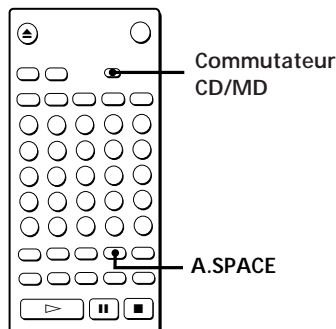

Insertion d'espaces pendant l'enregistrement sur une cassette (espacement automatique)

La fonction d'espacement automatique sert à insérer un espace vierge de 3 secondes entre les plages pendant l'enregistrement d'un MD sur une cassette. Ceci vous permet d'utiliser la fonction AMS lors de la lecture.

Appuyez plusieurs fois sur A.SPACE jusqu'à ce que "A.SPACE" apparaisse sur l'afficheur.

Pour annuler l'espacement automatique

Appuyez plusieurs fois sur A.SPACE jusqu'à ce que "A.SPACE" disparaisse.

Remarque

Si la fonction d'espacement automatique est active lorsque vous enregistrez un morceau composé de plusieurs numéros de plage (tel qu'un pot-pourri ou une symphonie), des espaces vierges sont insérés dans le morceau à chaque fois que le numéro de plage change.

Pause après chaque plage (pause automatique)

Quand cette fonction est active, le lecteur fait une pause après chaque plage. La pause automatique est pratique pour enregistrer des plages uniques ou multiples qui ne se suivent pas.

Appuyez plusieurs fois sur A.SPACE jusqu'à ce que "A.PAUSE" apparaisse sur l'afficheur.

Pour poursuivre la lecture

Appuyez sur  ou .

Pour annuler la pause automatique

Appuyez plusieurs fois sur A.SPACE jusqu'à ce que "A.PAUSE" disparaisse.

Remarque

Si vous éteignez l'appareil, le dernier réglage des fonctions d'espacement automatique et de pause automatique sera rappelé quand vous le rallumerez.

Remarques sur l'enregistrement

Le MD permet d'enregistrer et de lire numériquement la musique avec une qualité proche de celle des CD. Les MD étant des disques optomagnétiques, ils ne présentent donc pas les inconvénients des cassettes dont la bande peut s'allonger, s'emmêler, etc. La méthode d'enregistrement des MD est différente de celle des cassettes. Elle permet le marquage des numéros de plage et des montages d'enregistrements.

La platine utilise une méthode d'enregistrement différente selon la source de son à enregistrer et la manière dont cette source est raccordée à l'appareil.

Enregistrement numérique

Lors d'un enregistrement depuis le lecteur CD de l'appareil, la platine MD enregistre un signal numérique comme un signal numérique.

Si, cependant, vous choisissez la source à enregistrer avec REC SOURCE SELECTOR, un enregistrement analogique est automatiquement effectué.

Enregistrement analogique

Si vous choisissez la source à enregistrer avec REC SOURCE SELECTOR, la platine MD enregistre un signal analogique après l'avoir converti en signal numérique. Même si vous effectuez l'enregistrement depuis le lecteur CD de l'appareil, le signal est converti une première fois en signal analogique, puis reconverti en signal numérique.

Exemples :

- Enregistrement depuis un appareil audio (platine-cassette, platine DAT, etc.) raccordé aux prises LINE (ANALOG) IN (LINE sélectionné)
- Enregistrement depuis le lecteur CD de l'appareil avec CD sélectionné au moyen de REC SOURCE SELECTOR (CD sélectionné)
- Enregistrement du son au moyen d'un micro (MIC sélectionné)
- Enregistrement en mixant les sons d'un micro et d'un CD, etc. (CD et MIC sélectionnés)

Enregistrement MD et système de protection contre la copie abusive

Cette platine MD utilise le système SCMS (système de protection contre la copie abusive). Les MD enregistrés par la prise d'entrée numérique de la platine ne peuvent pas être enregistrés en numérique sur d'autres MD (voir page 42).

Marquage

Le marquage des plages consiste essentiellement à inscrire des numéros de plage en certains points du MD pendant l'enregistrement. Ceci vous permet ensuite de retrouver rapidement ces points en utilisant la fonction AMS (recherche automatique de plage). La méthode de marquage des numéros de plage diffère selon la source en cours d'enregistrement. Un marquage manuel des plages est également possible.

Numéros de plage des MD (TOC)

Sur un MD, toutes les informations de numéros de plage (ordre des plages), de début et de fin des plages, etc., se trouvent enregistrées dans une zone du disque appelée "Sommaire" (TOC : Table Of Contents) gérée séparément de la musique. Ceci vous permet non seulement de trouver immédiatement le début d'une plage, mais également d'effectuer rapidement des montages de plages en changeant simplement les informations du sommaire (TOC) (voir pages 30 à 37). Dans le cas d'une cassette, si vous voulez effacer un passage, vous devez enregistrer par-dessus depuis le début. Pour un MD, il vous suffit de changer les informations du sommaire (TOC).

Lors de l'enregistrement numérique d'un CD

La platine MD inscrit automatiquement les numéros de plage dans le même ordre que sur le CD.

Toutefois, si vous faites une pause pendant l'enregistrement, la partie enregistrée jusqu'à ce point est comptée comme une plage. Lorsque vous reprenez l'enregistrement, le numéro de plage augmente d'une unité.

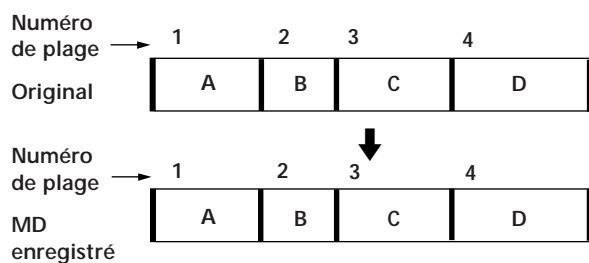

(Voir page suivante)

Enregistrement sur un MD

Quand "LEVEL-SYNC" apparaît pendant un enregistrement analogique

Dans ce cas, le marquage de plage dépend du niveau du signal d'entrée de la source. Le numéro de plage est inscrit lorsque le signal d'entrée de la source franchit un certain seuil après être resté en dessous pendant plusieurs secondes (voir "Marquage automatique des numéros de plage" à la page 28).

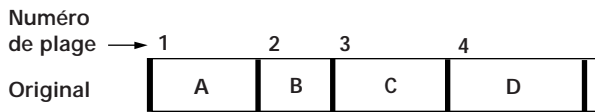

Si le niveau ne reste pas au-dessous d'un certain seuil pendant plusieurs secondes car l'intervalle interplages est court, etc., aucun numéro de plage n'est inscrit.

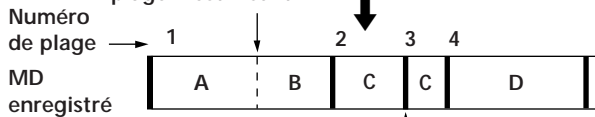

Si le niveau reste au-dessous d'un certain seuil pendant plusieurs secondes, un numéro de plage est inscrit, même au milieu d'une plage.

Remarque

Lorsque vous sélectionnez MIC avec les touches REC SOURCE SELECTOR, le numéro de plage n'est pas inscrit automatiquement même si "LEVEL-SYNC" est affiché.

Autres cas

Un seul numéro de plage est inscrit au début d'un enregistrement. L'ensemble de l'enregistrement est compté comme une plage. Vous pouvez inscrire les numéros de plage manuellement ou automatiquement (voir "Marquage manuel des numéros de plage" à la page 28).

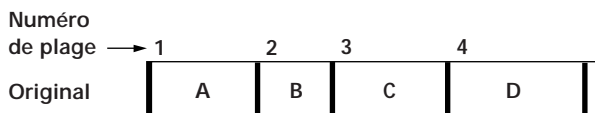

Un seul numéro de plage est inscrit au début de l'enregistrement.

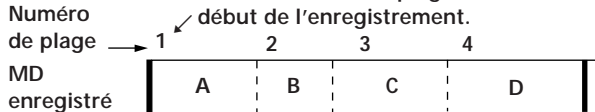

Quand "TOC" clignote sur l'afficheur

Ne bougez pas la platine et ne débranchez pas le cordon d'alimentation secteur. Si vous le débranchez, l'enregistrement risque de ne pas être sauvegardé normalement car ceci interrompra la mise en jour du sommaire (TOC).



Ne débranchez pas le cordon d'alimentation secteur juste après l'enregistrement

Si vous le débranchez, l'enregistrement risque de ne pas être sauvegardé sur le MD.

Pour protéger un MD contre un effacement accidentel

Pour rendre tout enregistrement impossible sur le MD, poussez le taquet de protection dans le sens de la flèche afin d'ouvrir la fente.

"Protected" apparaît sur l'afficheur si vous essayez d'enregistrer sur le MD ainsi protégé. Pour permettre l'enregistrement, fermez la fente.

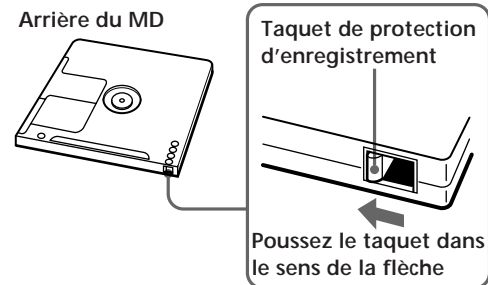

Conseils utiles pour l'enregistrement

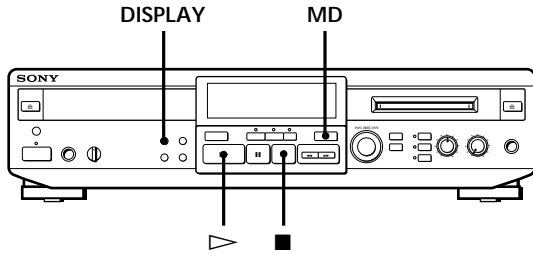

Appuyez sur MD (ou placez CD/MD sur MD) pour que les touches commandent la platine MD.

indicateur
MD

- Quand vous appuyez plusieurs fois sur DISPLAY avec la platine à l'arrêt, l'affichage change comme suit (voir page 17) :

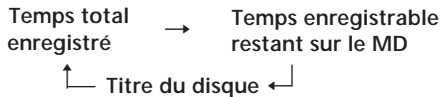

- Quand vous appuyez sur DISPLAY pendant un enregistrement, le temps enregistrable restant sur le MD apparaît.

selon le
niveau

Procédez comme suit pour écouter les plages qui viennent d'être enregistrées.

Appuyez sur ▷ juste après avoir arrêté l'enregistrement.

La lecture commence à partir de la première plage qui vient d'être enregistrée.

Lecture à partir du début du MD après un enregistrement

- 1 Appuyez encore une fois sur ■ après avoir arrêté l'enregistrement.
 - 2 Appuyez sur ▷.
- La lecture commence à partir de la première plage du MD.

Enregistrement manuel sur un MD

Vous pouvez enregistrer à la suite d'un autre enregistrement ou sur des plages enregistrées comme pour une cassette analogique.

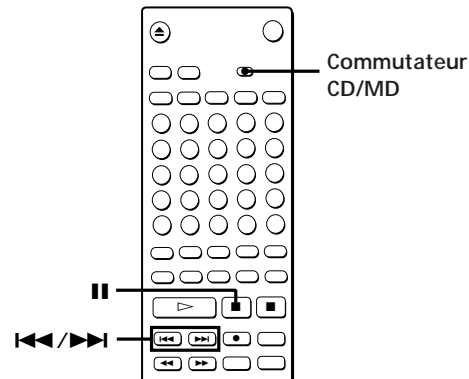
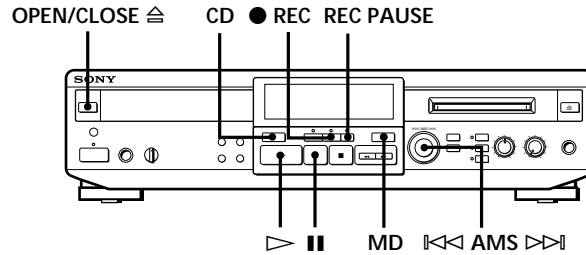

- 1 Allumez l'amplificateur et réglez le sélecteur de source sur la source que vous souhaitez enregistrer.
Pour enregistrer depuis le lecteur CD de l'appareil, appuyez sur OPEN/CLOSE et insérez un CD.
- 2 Appuyez sur MD (ou placez CD/MD sur MD).
- 3 Insérez un MD enregistrable.

(Voir page suivante)

- 4** Choisissez le point du MD où vous désirez commencer l'enregistrement

Pour enregistrer sur un MD neuf ou à la suite d'un enregistrement existant
Sauter cette étape.

Pour enregistrer à partir d'un point donné d'une plage enregistrée
Appuyez sur ▷ pour commencer la lecture, puis sur ■■ au point où vous désirez commencer l'enregistrement.

Pour enregistrer en effaçant des plages déjà enregistrées
Tournez AMS (ou appuyez plusieurs fois sur ◀◀ ou ▶▶) jusqu'à ce que le numéro de la plage par-dessus laquelle vous désirez enregistrer apparaisse.

- 5** Appuyez sur ● REC.
L'indicateur REC PAUSE clignote et l'indicateur REC s'allume.
La platine se met en attente d'enregistrement.

enregistreur numérique

- 6** Réglez le niveau d'enregistrement.
Pour les détails, lisez "Réglage du niveau d'enregistrement" à la page 27.
- 7** Appuyez sur ▷ ou ■■.
L'enregistrement commence.
- 8** Démarrez la lecture de la source que vous désirez enregistrer.

Pour arrêter un enregistrement analogique
Appuyez sur ■.

enregistreur

- 6** Appuyez sur CD (ou placez CD/MD sur CD).
- 7** Appuyez sur REC PAUSE.
L'enregistrement commence.
- 8** Démarrez la lecture de la plage que vous désirez enregistrer.

Pour faire une pause pendant un enregistrement numérique
Appuyez sur REC PAUSE.

Pour arrêter un enregistrement numérique
Après avoir appuyé sur MD (ou placé CD/MD sur MD), appuyez sur ■.

Pour arrêter la lecture d'un CD
Après avoir appuyé sur CD (ou placé CD/MD sur CD), appuyez sur ■.

 Quand "TRACK" clignote sur l'afficheur
Ceci indique que la platine enregistre actuellement sur une plage existante. Le clignotement cesse quand elle atteint la fin du passage enregistré.

Remarque
Vous ne pouvez pas enregistrer à partir du milieu d'une plage existante en mode "PROGRAM" ou "SHUFFLE".

Réglage du niveau d'enregistrement

Quand vous enregistrez une source sélectionnée à l'aide des touches REC SOURCE SELECTOR, réglez le niveau d'enregistrement avant de commencer l'enregistrement.

Vous ne pouvez pas régler le niveau d'enregistrement lors d'un enregistrement numérique.

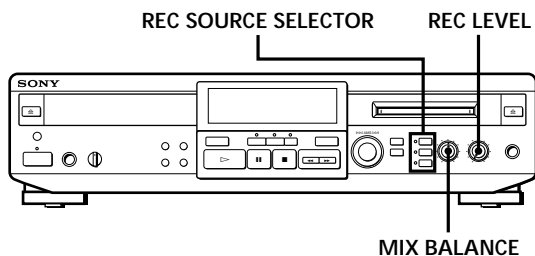

- 1 Effectuez les étapes 1 à 5 de "Enregistrement manuel sur un MD" à la page 25.
- 2 Appuyez sur une ou deux touches REC SOURCE SELECTOR pour choisir la source que vous désirez écouter.
- 3 Écoutez le passage de la source ayant le niveau le plus élevé.
- 4 Tout en écoutant le son, tournez REC LEVEL et réglez le niveau d'enregistrement de manière que l'indication OVER (rouge) des indicateurs de niveau de crête ne s'allume pas. Réglez MIX BALANCE si les indicateurs de niveau de crête ne bougent pas après avoir tourné REC LEVEL.

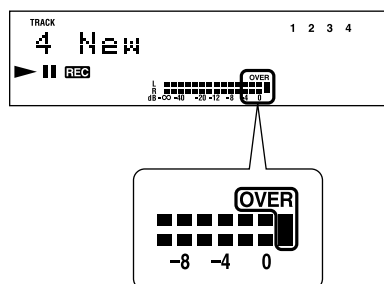

- 5 Arrêtez la lecture de la source.
- 6 Pour commencer l'enregistrement, effectuez les opérations à partir de l'étape 7 (enregistrement analogique) de "Enregistrement manuel sur un MD" à la page 26.

Enregistrement de sons mixés (mixage de microphone)

Vous pouvez "mixer" les sons du lecteur CD de l'appareil, des sources raccordées à l'appareil ou d'un micro (non fourni).

Les sons mixés peuvent ensuite être enregistrés sur un MD. Vous pouvez également exécuter un fondu enchaîné avec le lecteur CD de l'appareil et la source raccordée.

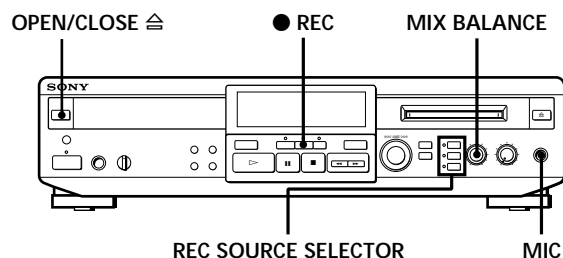

- 1 Raccordez un micro (non fourni) à la prise MIC.
- 2 Allumez l'amplificateur et réglez le sélecteur de source sur la source que vous désirez enregistrer. Pour enregistrer depuis le lecteur CD de l'appareil, appuyez sur OPEN/CLOSE et insérez un CD.
- 3 Insérez un MD enregistrable.
- 4 Appuyez sur ● REC. La platine MD de l'appareil se met en attente d'enregistrement.
- 5 Appuyez sur une ou deux touches REC SOURCE SELECTOR pour choisir la source que vous désirez mixer. Vous pouvez choisir une ou deux sources.

(Voir page suivante)

- 6** Réglez la balance des sources que vous désirez enregistrer.
Selon les sources choisies, tournez MIX BALANCE comme suit :

Si vous avez choisi	Tournez MIX BALANCE
LINE et CD	dans le sens inverse des aiguilles d'une montre pour augmenter le niveau de la source raccordée aux prises LINE (ANALOG) IN et dans le sens des aiguilles d'une montre pour augmenter le niveau du CD.
MIC et CD	dans le sens inverse des aiguilles d'une montre pour augmenter le niveau du micro et dans le sens des aiguilles d'une montre pour augmenter le niveau du CD.
MIC et LINE	dans le sens inverse des aiguilles d'une montre pour augmenter le niveau du micro et dans le sens des aiguilles d'une montre pour augmenter le niveau de la source raccordée aux bornes LINE (ANALOG) IN.

Si vous ne choisissez qu'une seule source Réglez MIX BALANCE au milieu.

- 7** Effectuez les étapes 3 à 6 de "Réglage du niveau d'enregistrement" à la page 27.

Pour arrêter l'enregistrement Appuyez sur ■.

Après avoir terminé le mixage Débranchez le micro et remettez MIX BALANCE au milieu.

Inscription des numéros de plage pendant l'enregistrement (marquage de plage)

Le marquage des numéros de plage peut se faire manuellement ou automatiquement. Le marquage de numéros sur des points particuliers vous permettra de localiser rapidement ces points par la suite à l'aide de la fonction AMS ou des fonctions de montage.

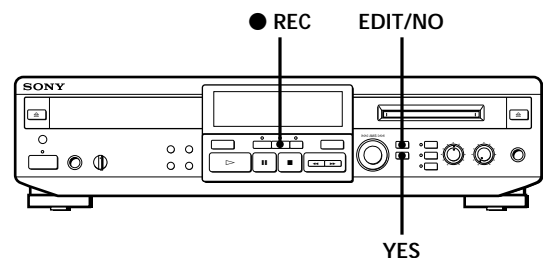

Vous pouvez marquer des numéros de plage quand vous le souhaitez pendant l'enregistrement sur un MD.

Appuyez sur ● REC pendant l'enregistrement à l'endroit où vous voulez ajouter un repère.

Le marquage des numéros s'effectue de manière différente selon les cas :

- Lors d'un enregistrement numérique depuis le lecteur CD de l'appareil :
La platine inscrit automatiquement les numéros de plage dans le même ordre que sur le CD.
- Autres cas
Quand "LEVEL-SYNC" apparaît sur l'afficheur, le numéro de plage est automatiquement inscrit lorsque le signal d'entrée de la source franchit un certain seuil après être resté en dessous pendant plusieurs secondes (marquage automatique de plage).
Si "LEVEL-SYNC" n'est pas affiché, faites-le apparaître en procédant comme suit :

- 1 Appuyez plusieurs fois sur EDIT/NO pendant l'enregistrement ou la pause d'enregistrement jusqu'à ce que "LevelSync ?" apparaisse.
- 2 Appuyez deux fois sur YES pour afficher "LevelSync ON". "LEVEL-SYNC" apparaît sur l'afficheur.

Pour annuler le marquage automatique

- 1 Appuyez plusieurs fois sur EDIT/NO pendant l'enregistrement ou la pause d'enregistrement jusqu'à ce que "LevelSync ?" apparaisse.
- 2 Appuyez sur YES.
- 3 Appuyez plusieurs fois sur EDIT/NO jusqu'à ce que "LevelSyncOFF" apparaisse.

 Si vous voulez inscrire des numéros de plage après l'enregistrement
Utilisez la fonction de division (voir "Division d'une plage enregistrée" à la page 32).

Remarque

Si vous éteignez l'appareil ou débranchez le cordon d'alimentation secteur, le dernier réglage (LevelSync ON ou OFF) de la fonction de marquage automatique de plage sera rappelé lorsque vous rallumerez l'appareil.

Début d'enregistrement avec mémorisation préalable de six secondes de données audio (enregistrement avec préstockage des données)

Quand vous enregistrez une émission FM ou par satellite, vous perdez souvent les premières secondes du programme car il s'écoule un certain temps avant que vous n'appuyiez sur la touche d'enregistrement. Pour éviter cette perte, la fonction d'enregistrement avec préstockage des données stocke continuellement les six secondes de données audio les plus récentes dans la mémoire tampon. Quand vous appuyez sur la touche d'enregistrement, l'enregistrement commence par les six secondes de données de la mémoire tampon, comme l'illustre la figure suivante :

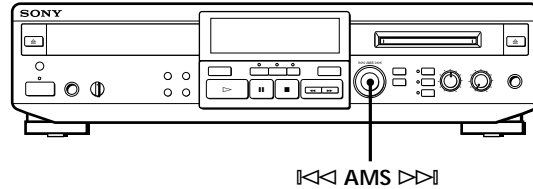
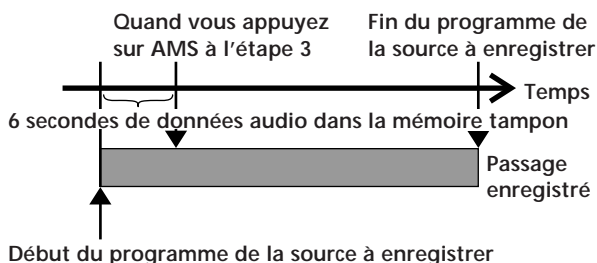

- 1 Effectuez les étapes 1 à 5 de "Enregistrement manuel sur un MD" à la page 25.
La platine se met en attente d'enregistrement.
- 2 Commencez à écouter la source que vous désirez enregistrer.
Les six secondes de données audio les plus récentes sont stockées dans la mémoire tampon.
- 3 Appuyez sur AMS pour démarrer l'enregistrement avec préstockage des données.
L'enregistrement de la source commence par les six secondes de données audio mémorisées.

 Pour arrêter la fonction d'enregistrement avec préstockage des données
Appuyez sur ■.

Remarque

La platine commence à stocker les données audio dans la mémoire tampon quand elle est en mode de pause d'enregistrement et que vous commencez à écouter la source. Si la durée des données dans la mémoire tampon au moment où vous commencez à enregistrer est inférieure à six secondes, l'enregistrement avec préstockage des données commence avec moins de six secondes de données audio.

Remarques sur le montage

Vous pouvez monter les plages enregistrées en utilisant les fonctions suivantes :

- La fonction d'effacement d'un enregistrement vous permet d'effacer les plages enregistrées en spécifiant simplement le numéro de plage correspondant.
- La fonction de division d'une plage enregistrée vous permet de diviser une plage en des points donnés afin de pouvoir les localiser rapidement par la suite à l'aide de la fonction AMS.
- La fonction de combinaison de plusieurs plages enregistrées vous permet de combiner deux plages consécutives en une seule.
- La fonction de déplacement d'une plage enregistrée vous permet de changer l'ordre de plages en déplaçant une plage donnée sur la position désirée.
- La fonction de titrage d'un enregistrement vous permet de donner des titres aux MD et plages que vous enregistrez.

Avant le montage, appuyez sur MD (ou placez CD/MD sur MD) pour que les touches commandent la platine MD.

Si "Protected" apparaît sur l'afficheur

La platine n'a pu effectuer le montage des plages enregistrées car la fente de protection contre l'enregistrement du MD est ouverte. Effectuez le montage après avoir fermé la fente.

Si "TOC" clignote sur l'afficheur

Ne bougez pas la platine et ne débranchez pas le cordon d'alimentation secteur. Après le montage, "TOC" reste allumé jusqu'à ce que vous éjectiez le MD ou éteignez la platine. "TOC" clignote pendant la mise à jour du sommaire. Lorsque la mise à jour est terminée, "TOC" s'éteint.

Effacement d'un enregistrement (fonction d'effacement)

Vous pouvez effacer :

- une seule plage
- toutes les plages d'un MD
- un passage d'une plage

Quand vous effacez une plage, le nombre total de plages sur le MD diminue d'une unité et toutes les plages qui suivent la plage effacée sont renumérotées. Pour effacer une plage, il n'est pas nécessaire d'enregistrer par-dessus comme on le fait pour une cassette.



Pour ne pas risquer de vous tromper lorsque vous effacez plusieurs plages, commencez par les numéros de plage les plus grands et allez aux plus petits. Ceci empêchera la renumérotation des plages qui n'ont pas encore été effacées.

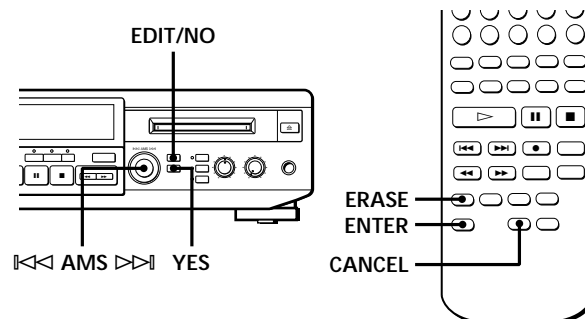

Effacement d'une seule plage

Vous pouvez effacer une plage en spécifiant simplement le numéro de la plage.

Exemple : Effacement de B

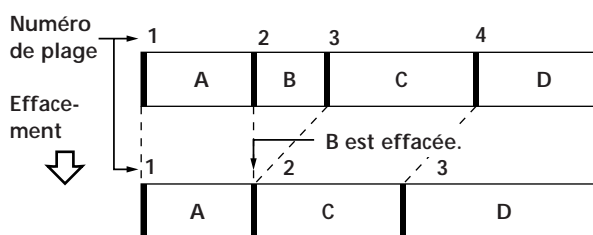

- 1 Tournez AMS jusqu'à ce que le numéro de la plage que vous voulez effacer apparaisse sur l'afficheur (ou appuyez sur les touches numériques correspondantes de la télécommande).
- 2 Appuyez plusieurs fois sur EDIT/NO (ou une fois sur ERASE) pour faire apparaître "Erase ?" sur l'afficheur.
Le numéro de la plage sélectionnée se met à clignoter dans le répertoire.
- 3 Appuyez sur YES (ou ENTER).
Quand la plage sélectionnée à l'étape 1 est effacée, "Complete" apparaît pendant quelques secondes et le nombre total de plages dans le répertoire diminue d'une unité.
Si vous effacez une plage pendant la lecture, la plage suivant celle qui a été effacée est lue ensuite.
- 4 Répétez les étapes 1 à 3 pour effacer d'autres plages.

Pour annuler la fonction d'effacement

Appuyez sur EDIT/NO (ou CANCEL), ■, ou tournez AMS pour changer le numéro de plage.
 "Erase ?" disparaît de l'afficheur.

Remarque

Si "Erase!! ?" apparaît sur l'afficheur, ceci indique que la plage a été enregistrée ou montée sur une autre platine MD et qu'elle est protégée. Si cette indication apparaît, appuyez sur YES (ou ENTER) pour effacer la plage.

Effacement de toutes les plages d'un MD

Vous pouvez effacer toutes les plages enregistrées, les titres des plages et le titre du disque (c'est-à-dire toutes les informations enregistrées sur le MD) en une fois. Une fois que les données ont été effacées, elles ne peuvent pas être récupérées.

- 1 Avec la platine à l'arrêt, appuyez plusieurs fois sur EDIT/NO (ou une fois sur ERASE) pour faire apparaître "All Erase ?" sur l'afficheur.
- 2 Appuyez sur YES (ou ENTER). Toutes les plages dans le répertoire clignotent.
- 3 Appuyez encore une fois sur YES (ou ENTER). Une fois que le titre du disque, toutes les plages enregistrées et les titres des plages du MD ont été effacés, "Complete" apparaît pendant quelques secondes. Toutes les plages disparaissent du répertoire.

Pour annuler la fonction d'effacement

Appuyez sur EDIT/NO (ou CANCEL) ou ■ pour que "All Erase ?" disparaisse de l'afficheur.

Effacement d'un passage d'une plage

Utilisez les fonctions de division (voir page 32), d'effacement (voir page 30) et de combinaison (voir page 33) pour effacer un passage particulier d'une plage.

Exemple : Effacement d'un passage de la plage A

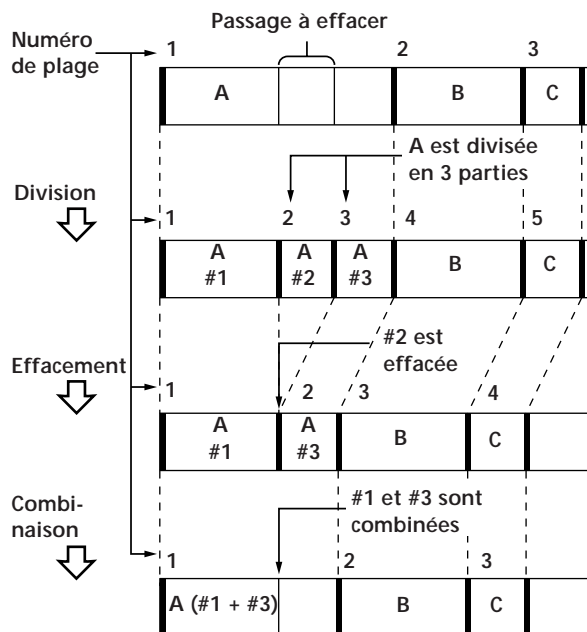

Division d'une plage enregistrée (fonction de division)

Avec la fonction de division, vous pouvez insérer un nouveau numéro de plage à certains endroits du disque afin de pouvoir y revenir plus tard. Utilisez cette fonction pour ajouter des numéros de plage aux MD enregistrés à partir d'une source analogique (car ils ne contiennent pas de numéros de plage), ou pour diviser une plage en plusieurs parties. Quand vous divisez une plage, le nombre total de plages sur le MD augmente d'une unité et toutes les plages qui suivent sont renumérotées.

Exemple : Division de la plage 2 pour créer une nouvelle plage pour C

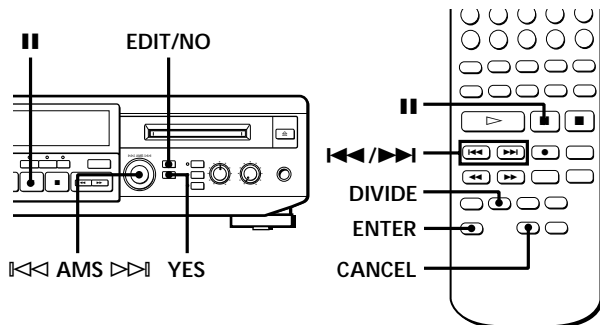
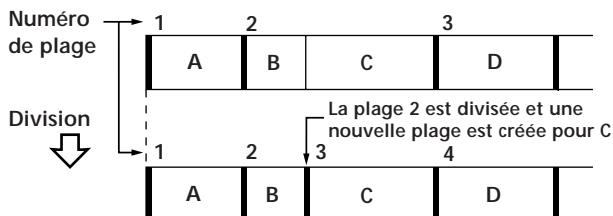

- 1 Pendant la lecture du MD, appuyez sur **||** sur la position où vous voulez créer une nouvelle plage. La platine se met en pause de lecture.
- 2 Appuyez plusieurs fois sur EDIT/NO (ou une fois sur DIVIDE) pour faire apparaître "Divide ?" sur l'afficheur.
- 3 Appuyez sur YES (ou ENTER) pour diviser la plage. "Rehearsal" et "Position ok?" apparaissent alternativement sur l'afficheur, la plage qui doit être divisée se met à clignoter dans le répertoire et le début de la nouvelle plage est lu de façon répétée.
- 4 Si la position de départ est incorrecte, appuyez sur EDIT/NO (ou CANCEL) ou sur **■**. (Si elle est correcte, passez à l'étape 7.)

- 5 Tout en écoutant le son, tournez AMS (ou appuyez sur **◀◀** ou **▶▶**) pour trouver la position de départ de la nouvelle plage. Le début de la nouvelle plage est lu de façon répétée. "Rehearsal" et "Position ok?" apparaissent alternativement sur l'afficheur. Vous pouvez déplacer la position de départ de -128 à +127 échelons d'environ 0,06 seconde chacun à l'intérieur d'une plage.
- 6 Si la position de départ n'est toujours pas correcte, répétez l'étape 5 jusqu'à ce qu'elle le devienne.
- 7 Appuyez sur YES ou AMS (ou ENTER) quand vous avez trouvé la position correcte. Quand la plage a été divisée, "Complete" apparaît pendant quelques secondes et la lecture de la nouvelle plage commence. Cette plage n'a pas de titre même si la plage originale en a un. Le nombre de plages du répertoire augmente d'une unité.

Pour annuler la fonction de division
Appuyez sur **■** (ou CANCEL).

Vous pouvez supprimer une division de plage
Combinez à nouveau les deux plages (voir "Combinaison de plusieurs plages enregistrées" à la page 33), puis redivisez-les si nécessaire.

Vous pouvez diviser une plage pendant l'enregistrement
Dans ce cas, utilisez la fonction de marquage de plage (voir page 28).

Combinaison de plusieurs plages enregistrées (fonction de combinaison)

Utilisez la fonction de combinaison pendant l'arrêt, la lecture ou la pause pour combiner des plages consécutives d'un MD enregistré. Cette fonction est pratique lorsque vous voulez réunir plusieurs chansons pour faire un pot-pourri, ou différents passages enregistrés séparément pour obtenir une seule plage. Quand vous combinez deux plages, le nombre total de plages diminue d'une unité et toutes les plages qui suivent les plages combinées sont renumérotées.

Exemple : Combinaison de B et C

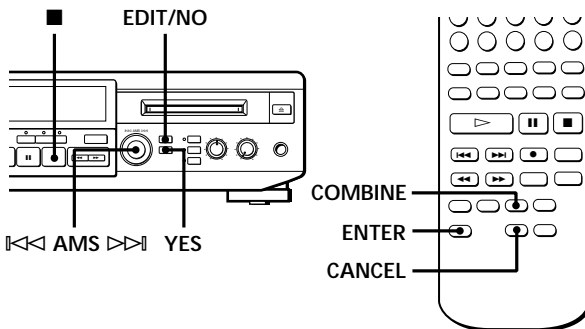
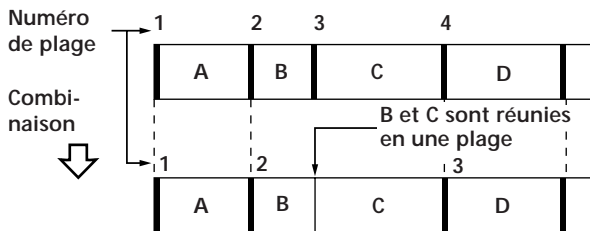

- 1 Tournez AMS jusqu'à ce que la deuxième des deux plages à combiner apparaisse (ou appuyez sur les touches numériques correspondantes de la télécommande).
Par exemple, pour combiner les plages 3 et 4, tournez AMS jusqu'à ce que 4 apparaisse (ou appuyez sur la touche 4).
- 2 Appuyez plusieurs fois sur EDIT/NO (ou une fois sur COMBINE) pour faire apparaître "Combine ?" sur l'afficheur.
- 3 Appuyez sur YES (ou ENTER).
"Rehearsal" et "Track ok?" apparaissent alternativement sur l'afficheur. La position où les deux plages seront réunies (c'est-à-dire la fin de la première et le début de la seconde plage) est lue de façon répétée et le numéro de chaque plage clignote dans le répertoire.

- 4 Si la position est incorrecte, appuyez sur EDIT/NO (ou CANCEL) ou ■, et recommencez à l'étape 1. Si elle est correcte, allez à l'étape 5.
- 5 Si la position est correcte, appuyez sur YES (ou ENTER). Quand les plages ont été combinées, "Complete" apparaît sur l'afficheur pendant quelques secondes et le nombre total de plages dans le répertoire diminue d'une unité.
Si les deux plages combinées ont un titre, le titre de la deuxième est effacé.

Pour annuler la fonction de combinaison
Appuyez sur EDIT/NO (ou CANCEL) ou ■.

Vous pouvez supprimer une combinaison de plages
Divisez à nouveau les plages (voir "Division d'une plage enregistrée" à la page 32), puis recombinez les plages correctes si nécessaire.

Remarque

Si "Sorry" apparaît sur l'afficheur, les plages ne peuvent pas être combinées. Ceci se produit parfois lorsqu'une plage a subi plusieurs opérations de montage. Ce n'est pas dû à une erreur de fonctionnement mais aux limites techniques du système MD.

Déplacement d'une plage enregistrée (fonction de déplacement)

Utilisez la fonction de déplacement pour changer l'ordre des plages. Quand une plage a été déplacée, les plages entre la nouvelle position et l'ancienne position sont automatiquement renumérotées.

Exemple : Déplacement de la plage C à la position 2

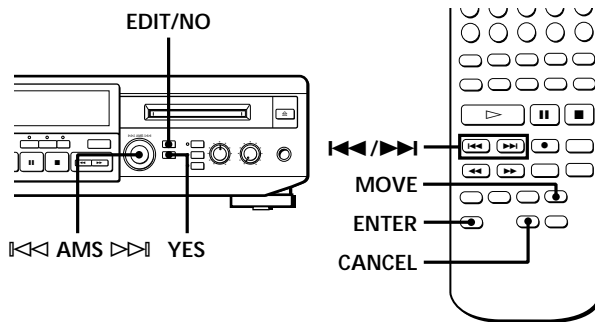
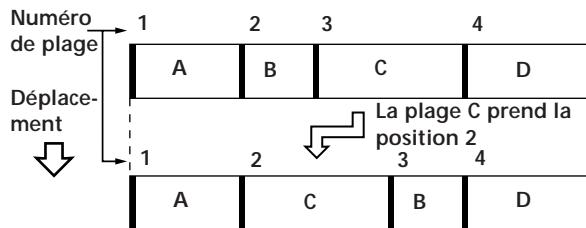

- 1 Tournez AMS jusqu'à ce que le numéro de la plage que vous voulez déplacer apparaisse sur l'afficheur (ou appuyez sur les touches numériques correspondantes de la télécommande).
- 2 Appuyez plusieurs fois sur EDIT/NO (ou une fois sur MOVE) pour faire apparaître "Move ?" sur l'afficheur.
- 3 Appuyez sur YES (ou ENTER).
Le numéro de la plage à déplacer et la nouvelle position apparaissent.

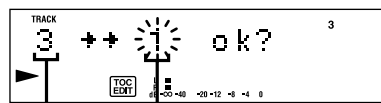

Numéro de plage à déplacer Nouvelle position de la plage

- 4 Tournez AMS jusqu'à ce que la nouvelle position soit correcte (ou appuyez sur ◀◀ ou ▶▶).

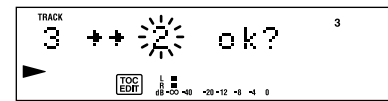

- 5 Appuyez sur YES ou AMS (ou ENTER).
Quand vous avez déplacé la plage, "Complete" apparaît sur l'afficheur pendant quelques secondes et la plage déplacée est lue si la platine est en mode de lecture.

Pour annuler la fonction de déplacement Appuyez sur EDIT/NO (ou CANCEL) ou ■.

Titration d'un enregistrement (fonction de titrage)

Vous pouvez créer des titres pour les MD et plages que vous avez enregistrés. Les titres peuvent comprendre des lettres majuscules ou minuscules, des chiffres et des symboles et ne doivent pas dépasser 1 700 caractères par disque. Ils apparaissent sur l'afficheur quand vous utilisez la platine MD.

Pour créer des titres avec la télécommande, lisez "Titration des plages et MD à l'aide de la télécommande" à la page 36.

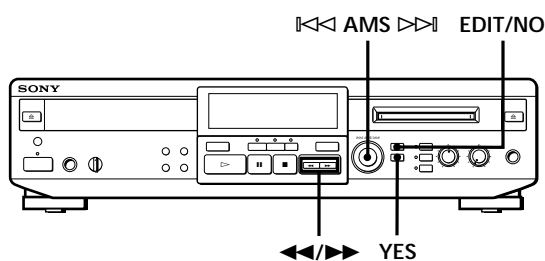

Procédez comme suit pour titrer une plage ou un MD. Vous pouvez donner un titre à une plage en cours de lecture ou d'enregistrement ou en pause. Si la plage est en cours de lecture ou d'enregistrement, vous devez terminer d'entrer le titre avant la fin de cette plage. Si vous n'avez pas fini lorsque la plage se termine, aucun caractère n'est enregistré et la plage reste sans titre.

- 1 Appuyez plusieurs fois sur EDIT/NO jusqu'à ce que "Name in ?" apparaisse sur l'afficheur, puis effectuez les opérations suivantes :

Pour titrer	Assurez-vous que la platine est
une plage	en cours de lecture, de pause ou d'enregistrement de la plage à titrer ou à l'arrêt après la localisation de la plage à titrer.
un MD	à l'arrêt sans numéro de plage affiché.

- 2 Appuyez sur YES. Un curseur clignotant apparaît sur l'afficheur.

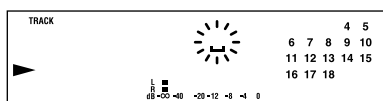

- 3 Tournez AMS pour choisir un caractère.

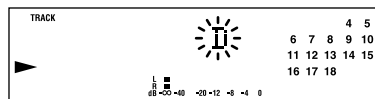

Le caractère choisi clignote. Les lettres, chiffres et symboles apparaissent dans l'ordre quand vous tournez AMS.

Vous pouvez utiliser les symboles suivants dans les titres :

! " # \$ % & ' () * + , - . / : ; < = > ? @ _ `

- 4 Appuyez sur AMS pour valider le caractère choisi.

Le curseur se déplace sur la position suivante et attend que vous entriez un autre caractère.

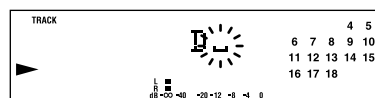

- 5 Répétez les étapes 3 et 4 jusqu'à ce que vous ayez entré tout le titre.

En cas d'erreur

Appuyez sur ◀ ou ▶ jusqu'à ce que le caractère que vous voulez changer se mette à clignoter, puis répétez les étapes 3 et 4 pour entrer le caractère correct.

Pour effacer un caractère

Appuyez sur ◀ ou ▶ jusqu'à ce que le caractère que vous voulez effacer se mette à clignoter, puis appuyez sur EDIT/NO.

Pour entrer un espace

Appuyez sur AMS ou ▶ quand le curseur clignote.

- 6 Appuyez sur YES.

Le titrage est terminé et le titre apparaît sur la gauche de l'afficheur.

Pour annuler la fonction de titrage

Appuyez sur ■.

Remarque

Vous ne pouvez pas titrer une plage ou un MD quand vous enregistrez par-dessus une plage existante.

(Voir page suivante)

Titrage des plages et MD à l'aide de la télécommande

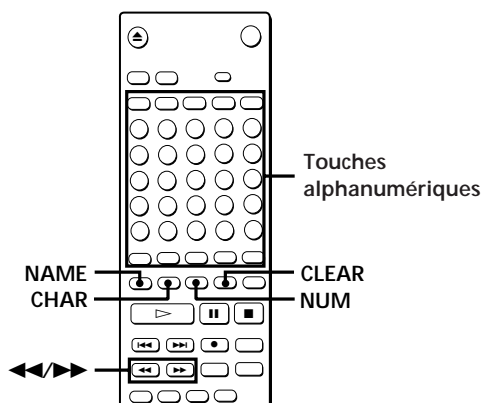

- 1 Appuyez plusieurs fois sur NAME jusqu'à ce qu'un curseur clignotant apparaisse sur l'afficheur, puis effectuez les opérations suivantes :

Pour titrer	Assurez-vous que la platine est
une plage	en cours de lecture, de pause ou d'enregistrement de la plage à titrer ou à l'arrêt après la localisation de la plage à titrer.
un MD	à l'arrêt sans numéro de plage affiché.

- 2 Sélectionnez le type de caractère comme suit :

Pour sélectionner	Appuyez plusieurs fois sur
des majuscules	CHAR jusqu'à ce que "Selected ABC" apparaisse sur l'afficheur.
des minuscules	CHAR jusqu'à ce que "Selected abc" apparaisse sur l'afficheur.
des chiffres	NUM jusqu'à ce que "Selected 123" apparaisse sur l'afficheur.

- 3 Entrez un caractère à la fois. Quand un caractère est entré, le curseur se déplace sur la position suivante et attend que vous entriez un autre caractère.
- 4 Répétez les étapes 2 et 3 jusqu'à ce que vous ayez entré tout le titre.

En cas d'erreur

Appuyez sur ◀ ou ▶ jusqu'à ce que le caractère que vous voulez corriger se mette à clignoter. Appuyez sur CLEAR pour effacer le caractère incorrect puis entrez le caractère correct.

- 5 Appuyez encore une fois sur NAME. Le titre apparaît sur la gauche de l'afficheur une fois qu'il a été enregistré.

Pour annuler la fonction de titrage
Appuyez sur ■.

Changement d'un titre

- 1 Appuyez sur NAME pour faire apparaître le titre de la plage ou du disque sur l'afficheur, puis procédez comme suit :

Pour changer	Assurez-vous que la platine est
le titre d'une plage	en cours de lecture ou de pause de la plage dont vous voulez changer le titre ou à l'arrêt après la localisation de la plage dont vous voulez changer le titre.
le titre d'un disque	à l'arrêt sans numéro de plage affiché.

- 2 Appuyez en continu sur CLEAR (ou EDIT/NO sur la platine) jusqu'à ce que le titre soit effacé.
- 3 Entrez le nouveau titre. Effectuez les étapes 3 à 5 de "Titrage d'un enregistrement" page 35, ou les étapes 2 à 4 de "Titrage des plages et MD à l'aide de la télécommande" sur cette page.
- 4 Appuyez sur NAME.

Effacement de tous les titres d'un disque (effacement des titres)

Cette fonction vous permet d'effacer simultanément tous les titres d'un MD.

Une fois que les titres ont été effacés, ils ne peuvent pas être récupérés.

- 1 Appuyez plusieurs fois sur EDIT/NO avec la platine à l'arrêt jusqu'à ce que "All Erase ?" apparaisse sur l'afficheur.
- 2 Appuyez encore une fois sur EDIT/NO. "Name Erase ?" apparaît sur l'afficheur.
- 3 Appuyez sur YES. Tous les titres sont effacés.

Pour annuler cette fonction

Appuyez sur ■.



Vous pouvez effacer toutes les plages et tous les titres enregistrés.

Voir "Effacement de toutes les plages d'un MD" à la page 31.

Annulation de la dernière opération de montage (fonction de annulation)

Cette fonction vous permet d'annuler la dernière opération de montage et de rétablir le contenu du MD aux conditions précédant cette opération. Vous ne pouvez cependant pas annuler la dernière opération si, après le montage :

- vous avez appuyé sur la touche ● REC du panneau avant
- vous avez appuyé sur la touche ● ou sur la touche CD-SYNC. de la télécommande
- vous avez mis à jour le sommaire (TOC) en éteignant la platine ou en éjectant le MD
- vous avez débranché le cordon d'alimentation secteur

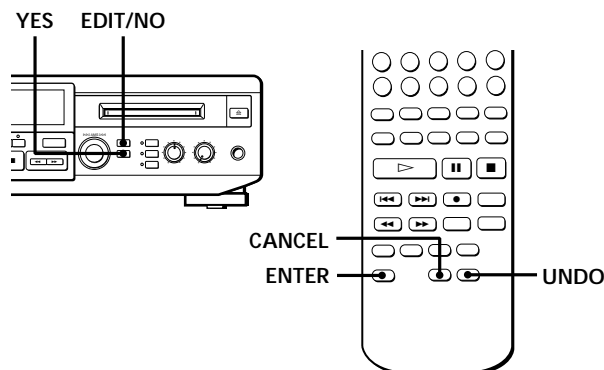

- 3 Appuyez encore une fois sur YES (ou ENTER). "Complete" apparaît pendant quelques secondes et le contenu du MD est rétabli aux conditions préalables à l'opération de montage.

Pour annuler la fonction de annulation
Appuyez sur EDIT/NO (ou CANCEL) ou ■.

- 1 Avec la platine à l'arrêt et aucun numéro de plage affiché, appuyez plusieurs fois sur EDIT/NO (ou une fois sur UNDO) pour faire apparaître "Undo ?" sur l'afficheur. "Undo ?" n'apparaît pas si aucune opération de montage n'a été effectuée.
- 2 Appuyez sur YES (ou ENTER). Selon le type de montage à supprimer, l'un des messages suivants apparaît sur l'afficheur :

Opération de montage effectuée	Message
Effacement d'une seule plage	"Erase Undo ?"
Effacement de toutes les plages d'un MD	
Division d'une plage	"Divide Undo ?"
Combinaison de plages	"Combine Undo ?"
Déplacement d'une plage	"Move Undo ?"
Titrage d'une plage ou d'un MD	"Name Undo ?"
Changement d'un titre existant	
Effacement de tous les titres d'un MD	

Messages MD affichés

Le tableau ci-dessous explique les divers messages qui apparaissent sur l'afficheur :

Messages	Signification
Blank Disc	Un MD neuf (vierge) ou effacé a été inséré.
Cannot Copy	Vous essayez de faire une seconde copie d'un MD copié numériquement (voir page 42).
Cannot EDIT	Vous essayez de faire un montage d'un MD pendant la lecture d'un programme ou une lecture aléatoire.
Disc Error	Le MD est rayé ou n'a pas de sommaire (TOC). Avant l'utilisation, effacez toutes les plages du nouvel MD enregistrable (voir "Effacement de toutes les plages d'un MD" à la page 31).
Disc Full	Le MD est plein (voir "Limites du système MD" sur cette page).
Impossible	Vous essayez de combiner des plages pendant la lecture de la première plage.
Name Full	La capacité de titrage du MD a atteint sa limite (1 700 caractères environ).
NO DISC	Il n'y a pas de MD dans la platine.
No Track	Le MD inséré comporte un titre mais pas de plages.
Protected	Le MD inséré est protégé contre l'effacement.
Retry	Le premier essai d'enregistrement a échoué en raison de vibrations ou de rayures sur le MD et un second essai est en cours.
Retry Error	Plusieurs essais d'enregistrement ont échoué en raison de vibrations ou de rayures sur le MD.
Sorry	Vous avez essayé de combiner des plages qui ne peuvent l'être.
STANDBY (clignote)	L'enregistrement précédent n'a pas été correctement sauvegardé sur le MD ou la platine ne se souvient pas du mode de lecture utilisé la dernière fois.

Limites du système MD

Le système d'enregistrement de la platine MD est très différent de celui d'une platine-cassette ou DAT et présente les limites ci-dessous. Ces limites sont inhérentes au système d'enregistrement MD et ne sont pas dues à des défaillances mécaniques.

"Disc Full" apparaît avant que le temps maximum d'enregistrement du disque (60 ou 74 minutes) ne soit atteint

Lorsque 255 plages ont été enregistrées sur un MD, "Disc Full" apparaît même s'il reste encore de la place sur le disque. Vous ne pouvez pas enregistrer plus de 255 plages sur un MD. Pour continuer à enregistrer, effacez les plages inutiles ou utilisez un autre MD enregistrable.

"Disc Full" apparaît avant que le nombre maximum de plages ne soit pas atteint

Des fluctuations d'accentuation à l'intérieur d'une plage sont quelquefois interprétées comme des espaces interplages. Ceci augmente le nombre de plages et fait apparaître "Disc Full".

Le temps d'enregistrement restant n'augmente pas après l'effacement de nombreuses plages courtes

Les plages de moins de 12 secondes ne sont pas comptées. Le temps n'augmente donc pas lorsque vous les effacez.

Certaines plages ne peuvent pas être recombinaées

La combinaison peut être impossible si les plages ont déjà été montées.

Le total du temps enregistré et du temps restant sur le MD ne correspond pas au temps d'enregistrement maximum (60 ou 74 minutes)

L'enregistrement s'effectue par unités d'au moins 2 secondes. Le temps d'enregistrement peut donc être inférieur à la capacité maximum. Des rayures peuvent également réduire l'espace sur le disque.

Les plages créées par montage peuvent présenter des pertes de son pendant les opérations de recherche.

Les numéros de plage ne sont pas enregistrés correctement

Selon le contenu du CD, il se peut qu'un certain nombre de petites plages additionnelles soient créées lors d'un enregistrement numérique. Selon le contenu du CD également, lorsque le marquage des numéros de plage est exécuté automatiquement avec "LevelSync ON", il se peut que les numéros de plage ne soient pas enregistrés correctement.

"TOC Reading" reste longtemps affiché

Si le MD enregistrable est neuf, "TOC Reading" reste affiché plus longtemps que pour un MD ayant déjà été utilisé.

Les plages ayant subi de nombreuses opérations de montage peuvent présenter des pertes de son pendant la lecture.

Limites lors de l'enregistrement sur une plage existante

- Il se peut que le temps d'enregistrement restant ne soit pas correctement affiché.
- Il peut être impossible d'enregistrer sur une plage sur laquelle plusieurs enregistrements ont déjà été effectués. Dans ce cas, effacez la plage avec la fonction d'effacement.
- Le temps d'enregistrement restant peut être raccourci de manière disproportionnée par rapport au temps total enregistré.
- Il est déconseillé d'enregistrer sur une plage pour éliminer du bruit car ceci peut réduire la durée de la plage.
- Il est parfois impossible de donner un titre à une plage lorsque vous enregistrez par-dessus.

Le temps d'enregistrement/lecture affiché peut être inexact lors de la lecture d'un MD mono.

Guide de dépannage

Si vous rencontrez l'un des problèmes suivants, utilisez ce guide pour le résoudre. Avant cela, vérifiez si la fiche secteur est bien enfoncée dans la prise et si la platine est allumée.

Si le problème persiste, consultez le revendeur Sony le plus proche.

Section lecteur CD

La lecture du CD ne démarre pas.

- ➔ Le CD n'est pas sur le plateau.
Insérez un CD.
- ➔ Le CD est inséré avec son étiquette vers le bas.
Mettez le CD à l'endroit.
- ➔ Le CD est sale.
Nettoyez le CD.
- ➔ De la condensation s'est formée dans le lecteur.
Sortez le CD et laissez la platine allumée pendant environ une heure pour permettre à l'humidité de s'évaporer.

Section platine MD

La platine ne fonctionne pas ou fonctionne mal.

- ➔ Le MD est peut-être endommagé ("Disc Error" apparaît).
Sortez le MD et insérez-le à niveau. Si "Disc Error" reste affiché, remplacez le MD.

La lecture ne démarre pas.

- ➔ De la condensation s'est formée dans le lecteur.
Sortez le MD et laissez la platine allumée pendant plusieurs heures pour permettre à l'humidité de s'évaporer.
- ➔ Le MD est inséré à l'envers.
Engagez le MD avec l'étiquette tournée vers le haut et la flèche vers l'intérieur jusqu'à ce qu'il soit saisi.
- ➔ Rien n'est enregistré sur le MD (le répertoire n'apparaît pas).
Remplacez le MD par un disque enregistré.

(Voir page suivante)

L'enregistrement n'est pas possible.

- ➔ Le MD est protégé contre l'effacement ("Protected" apparaît).
Déplacez le taquet pour fermer la fente de protection.
- ➔ La platine n'est pas raccordée correctement à la source sonore.
Effectuez correctement les raccordements à la source sonore.
- ➔ Le niveau d'enregistrement n'est pas réglé correctement (en cas d'entrée par LINE (ANALOG IN)).
Tournez REC LEVEL pour régler correctement le niveau d'enregistrement.
- ➔ Un MD préenregistré a été inséré.
Remplacez-le par un MD enregistrable.
- ➔ Il ne reste pas assez de place sur le MD.
Remplacez-le par un autre MD enregistrable sur lequel moins de plages ont été enregistrées ou effacez des plages inutiles.
- ➔ Il y a eu une panne d'électricité ou le cordon d'alimentation secteur a été débranché pendant l'enregistrement. Il se peut que les données enregistrées jusque-là aient été effacées.
Réenregistrez.

Le son est très parasité.

- ➔ Le magnétisme puissant d'un téléviseur ou d'un appareil similaire gêne le fonctionnement.
Éloignez la platine de la source magnétique.

Généralités

Il n'y a pas de son.

- ➔ Enfoncez complètement les fiches des câbles dans les prises.
- ➔ Utilisez correctement l'amplificateur.
- ➔ Vous utilisez un casque avec la commande PHONES LEVEL réglée presque sur MIN.
Tournez la commande PHONES LEVEL dans le sens des aiguilles d'une montre pour augmenter le niveau du son.

La télécommande ne fonctionne pas.

- ➔ Il y a un obstacle entre la télécommande et la platine.
Enlevez l'obstacle.
- ➔ Dirigez la télécommande vers le détecteur infrarouge  de la platine.
- ➔ Les piles sont usées.
Remplacez les deux piles.

Remarque

Si la platine continue à mal fonctionner après que vous avez appliqué les remèdes ci-dessus, éteignez-la, débranchez la fiche secteur, puis rebranchez-la.

Spécifications

Section lecteur CD

Système	Système audionumérique Compact Disc
Laser	Laser à semi-conducteur ($\lambda = 780$ nm) Durée d'émission : continue
Sortie du laser	Inférieure à 44,6 μ W* * Cette sortie est la valeur mesurée à une distance de 200 mm de la surface de l'objectif sur le capteur optique avec une ouverture de 7 mm.
Réponse en fréquence	5 à 20 000 Hz \pm 0,3 dB
Rapport signal/bruit	Supérieur à 98 dB
Pleurage et scintillement	Inférieur à la limite mesurable

Partie platine MD

Système	Système audionumérique MiniDisc
Disque	Minidisque
Système d'enregistrement	Système de surimpression par modulation du champ magnétique
Système de balayage de lecture	Balayage optique sans contact (utilisant un laser à semi-conducteur)
Laser	Laser à semi-conducteur ($\lambda = 780$ nm) Durée d'émission : continue
Sortie du laser	Inférieure à 44,6 μ W* * Cette sortie est la valeur mesurée à une distance de 200 mm de la surface de l'objectif sur le capteur optique avec une ouverture de 7 mm.
Propriétés de la diode laser	Matériau : GaAlAs
Temps d'enregistrement	74 minutes maxi (avec le MDW-74)
Vitesse de rotation	Env. 400 tr/mn à 900 tr/mn (vitesse linéaire constante)
Correction d'erreur	Code Reed Solomon d'entrelacement croisé avancé (ACIRC)
Fréquence d'échantillonnage	44,1 kHz
Codage	Codage acoustique par transformation adaptative (ATRAC)
Système de modulation	EFM (modulation sur 14 bits d'un signal 8 bits)
Nombre de canaux	2 canaux stéréo
Réponse en fréquence	5 à 20 000 Hz \pm 0,3 dB
Rapport signal/bruit	98 dB ou plus (pendant la lecture)
Pleurage et scintillement	Inférieur à la limite mesurable

Entrées

	Type de prise	Impédance d'entrée	Entrée nominale	Entrée minimale
LINE (ANALOG) IN	Prises cinch	47 kilohms	500 mV rms	125 mV rms
MIC	Prise stéréo	600 ohms	0,8 mV rms	0,3 mV rms

Sorties

	Type de prise	Sortie nominale	Impédance de charge
PHONES	Prise stéréo	10 mW	32 ohms
LINE (ANALOG) OUT	Prises cinch	2 V rms (à 50 kilohms)	Supérieure à 10 kilohms
DIGITAL OUT OPTICAL	Prise optique carrée	-18 dBm	Longueur d'onde : 660 nm

Généralités

Alimentation électrique	120 V, 60 Hz
Consommation électrique	28 W
Dimensions (approx.) (l/h/p), parties saillantes comprises	430 x 107 x 280 mm
Poids (approx.)	4,5 kg

Accessoires fournis Voir page 4.

Accessoires en option

Minidisques enregistrables : MDW-60 (60 mn), MDW-74 (74 mn)
Câble optique : POC-15A
Microphone: ECM-909A
Adaptateur de fiche: PC-234S

Dolby Laboratories Licensing Corporation autorise une licence d'exploitation de ses brevets d'invention américains et étrangers.

La conception et les spécifications peuvent être modifiées sans préavis.

Guide du système de protection contre la copie abusive (SCMS)

Vous ne pouvez pas faire une copie numérique d'un MD enregistré par la prise d'entrée numérique car cette platine est conforme à la norme SCMS (Système de protection contre la copie abusive). Le système SCMS limite le nombre de copies pouvant être effectuées en numérique à une seule génération.

Vous pouvez cependant copier un enregistrement de première génération sur une cassette DAT ou un MD enregistrable par la prise d'entrée analogique de la platine DAT ou MD.

Trois règles générales s'appliquent à cet appareil :

Première règle

Vous pouvez enregistrer une source numérique (CD, DAT ou MD préenregistré) sur une cassette DAT ou un MD enregistrable par la prise d'entrée numérique de la platine DAT ou MD. Vous ne pouvez pas recopier cette cassette DAT ou ce MD sur une autre cassette DAT ou un autre MD enregistrable par la prise d'entrée numérique de la platine DAT ou MD.

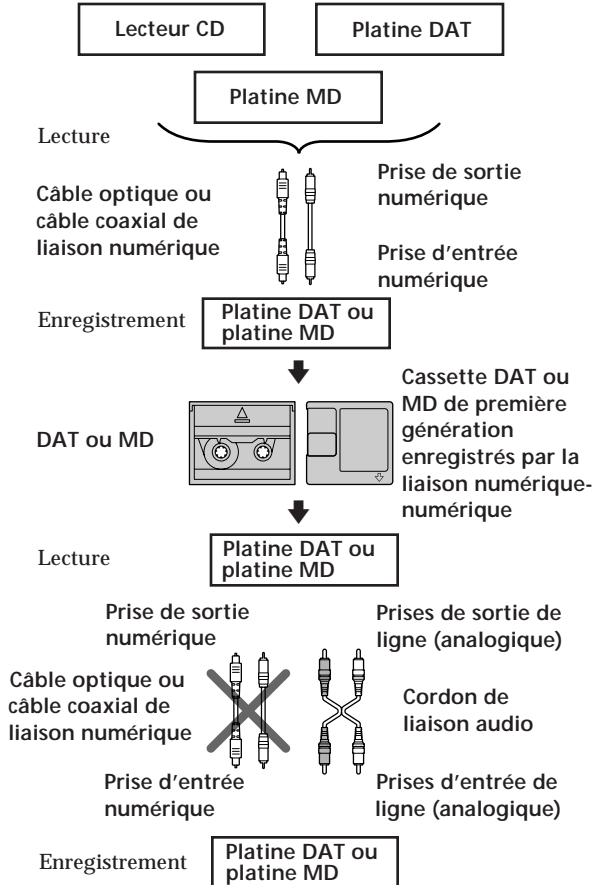

Deuxième règle

Vous pouvez enregistrer le signal numérique d'une émission par satellite sur une cassette DAT ou un MD enregistrable par la prise d'entrée numérique d'une platine DAT ou MD capable de traiter une fréquence d'échantillonnage de 32 kHz ou 48 kHz. (Cet appareil ne supporte que 44,1 kHz). Vous pouvez ensuite enregistrer le contenu de la cassette DAT ou du MD (première génération) sur une autre cassette DAT ou un autre MD enregistrable par la prise d'entrée numérique de la platine DAT ou MD pour créer une copie de seconde génération. Notez, cependant, que tous les tuners d'émission par satellite (BS) ne permettent pas une copie numérique de seconde génération.

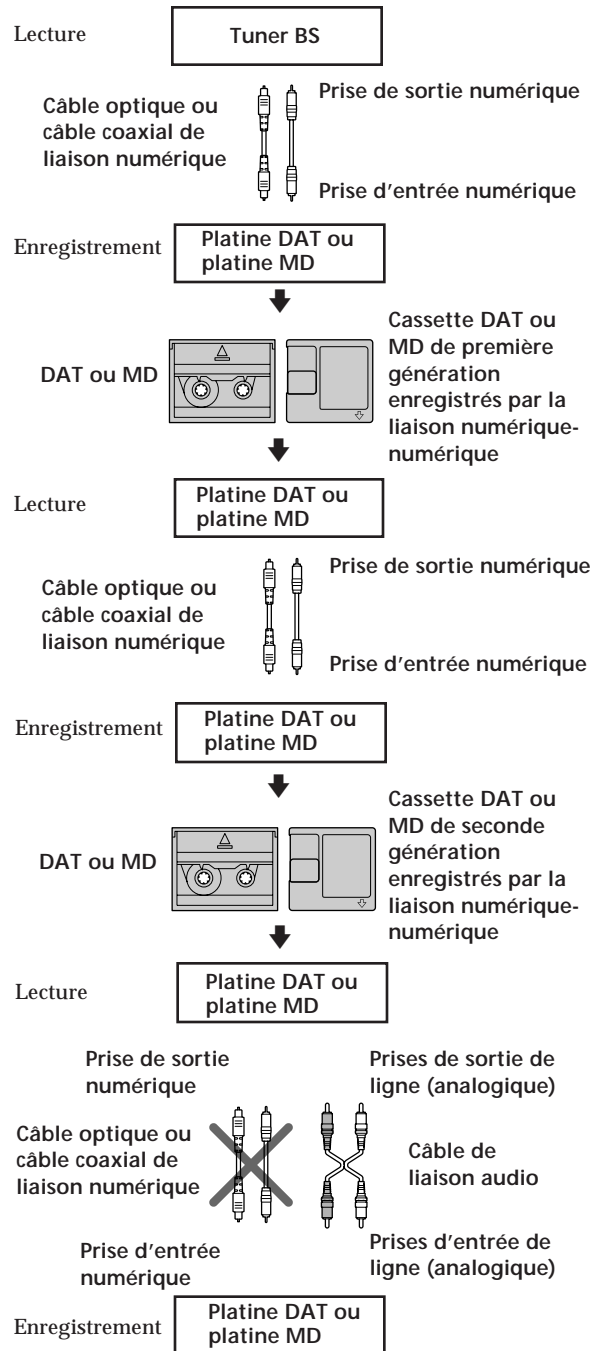

Troisième règle

Vous pouvez copier une cassette DAT ou un MD contenant un enregistrement analogique, une émission FM ou autre source analogique sur une autre cassette DAT ou un autre MD par la prise de sortie numérique de la platine DAT ou MD. Vous ne pouvez pas faire une copie de seconde génération de la cassette DAT ou du MD par la prise de sortie numérique de la platine DAT ou MD.

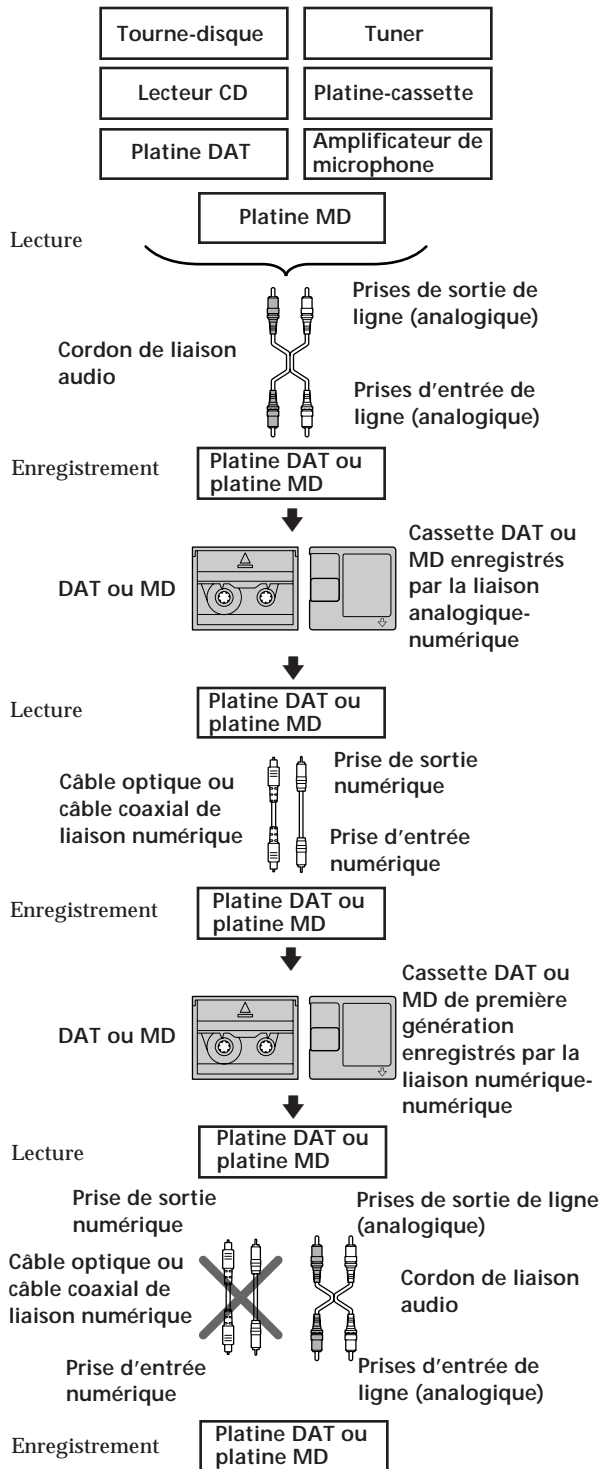

Index

A

- Accessoires
 - en option 41
 - fournis 4
- AMS (recherche automatique de plage) 11, 18
- Annulation de la dernière opération de montage 37

B

- Balayage des plages 11, 18
- Boucle 15

C

- Câble optique 4, 42
- CD
 - enregistrement synchronisé 8
 - insertion 6
 - retrait 6, 9
- Changement
 - de l'ordre des plages programmées 14, 21
 - d'un titre existant 36
- Combinaison 33
- Cordon de liaison audio 4, 42

D

- Dépannage 39
- Déplacement 34
- Division 32

E, F, G, H, I, J, K

- Effacement
 - de tous les titres 36
 - de toutes les plages 31
 - d'un passage d'une plage 31
 - d'une seule plage 30
- Enregistrement
 - analogique 23
 - avec préstockage des données 29
 - manuel 25
 - numérique 23
 - Rec-it 16
- Espacement automatique 16, 22

L

- Lecture
 - aléatoire 13, 20
 - d'un programme 14, 21
 - normale 6, 7
 - répétée 12, 19
- LEVEL-SYNC 24, 28
- Limites du système 38
- Localisation
 - d'un point donné d'une plage 12, 19
 - d'une plage donnée 11, 18

M

- Marquage de plage
 - automatique 28
 - manuel 28
- MD
 - enregistrable 8, 17
 - insertion 7
 - préenregistré 17
 - retrait 7, 9
- Messages affichés 38
- Mixage 27

N, O

- Nettoyage 2
- Niveau d'enregistrement 27

P, Q

- Pause
 - automatique 16, 22
 - de lecture 6, 7
 - d'enregistrement 9
- Précautions 2

R

- Raccordement
 - d'un appareil analogique 4, 5
 - d'un appareil numérique 4, 5
- Remarques
 - sur le montage 30
 - sur l'enregistrement 23
- Répétition A-B 13, 20

S

- SCMS (Système de protection contre la copie abusive) 23, 42
- Spécifications 41

T, U

- Taquet de protection d'enregistrement 9, 24
- Télécommande 4
- Titrage
 - à l'aide de la télécommande 36
 - d'un MD 35
 - d'une plage 35
- TOC (Sommaire) 9, 23, 30

V, W, X, Y, Z

- Vérification
 - du numéro de plage 10, 17
 - du temps restant 10, 17, 25
 - du titre d'une plage 17

Nomenclature

Touches

A-B 12, 19
 Alphanumériques 11, 14, 17, 18, 21, 36
 A.SPACE 16, 22
 CANCEL 30, 32 à 34, 37
 CD 6
 CD (REC SOURCE SELECTOR) 23, 27
 CD-SYNC. 8
 CHAR 36
 CLEAR 14, 21, 36
 COMBINE 33
 CONTINUE 13, 14, 20, 21
 DISPLAY 10, 17, 25
 DIVIDE 32
 EDIT/NO 28, 30, 32 à 37
 EJECT \cong 7, 9
 EJECT \blacktriangle 6
 ENTER 30, 32 à 34, 37
 ERASE 30
 LINE (REC SOURCE SELECTOR) 23, 27
 LOOP 15
 MD 7, 30
 MIC (REC SOURCE SELECTOR) 23, 24, 27
 MOVE 34
 M.SCAN 11, 18
 NAME 36
 NUM 36
 OPEN/CLOSE \cong 6, 9
 PLAY MODE 13, 14, 20, 21
 PROGRAM 14, 21
 ● REC (enregistrement) 25, 27, 28
 REC-IT 16
 REC PAUSE 8, 25
 REPEAT 12, 19
 SCROLL 17
 SHUFFLE 13, 20
 UNDO 37
 YES 28, 30, 32 à 37
 ▷ (lecture) 6, 7, 11, 13 à 15, 18, 20, 21
 || (pause) 6, 7, 32
 ■ (arrêt) 6, 7, 14, 21, 31, 33
 ◀◀/▶▶ 12, 19, 35, 36
 ◀◀/▶▶ 6, 7, 11, 18, 25, 32, 34
 ● (enregistrement) 37
 >25 11, 14, 17, 18, 21

Interrupteurs

CD/MD 6, 7, 30
 POWER 6, 7

Commandes

◀◀ AMS ▶▶ 6, 7, 11, 15, 18, 29, 30, 32 à 35
 MIX BALANCE 27
 PHONES LEVEL 6, 7, 40
 REC LEVEL 27, 40

Indicateurs

CD
 CD-SYNC.
 LINE
 MIC
 POWER 6, 7
 ● REC 8
 REC PAUSE 8

Prises

DIGITAL OUT OPTICAL 5
 LINE (ANALOG) IN/OUT 5, 23
 MIC 27
 PHONES 6, 7

Divers

Afficheur 10, 17
 Répertoire 10, 17
 ☒ (Télécommande) 4, 40