

FM/AM Compact Disc Player

Operating Instructions _____ **US**

Manual de instrucciones _____ **ES**

Owner's Record

The model and serial numbers are located on the bottom of the unit.

Record these numbers in the space provided below.

Refer to these numbers whenever you call upon your Sony dealer regarding this product.

Model No. CDX-SW200 Serial No. _____

For installation and connections, see the supplied installation/connections manual.
Para obtener información sobre la instalación y las conexiones, consulte el manual de instalación/conexiones suministrado.



CDX-SW200

Warning

This equipment has been tested and found to comply with the limits for a Class B digital device, pursuant to Part 15 of the FCC Rules. These limits are designed to provide reasonable protection against harmful interference in a residential installation. This equipment generates, uses, and can radiate radio frequency energy and, if not installed and used in accordance with the instructions, may cause harmful interference to radio communications. However, there is no guarantee that interference will not occur in a particular installation. If this equipment does cause harmful interference to radio or television reception, which can be determined by turning the equipment off and on, the user is encouraged to try to correct the interference by one or more of the following measures:

- Reorient or relocate the receiving antenna.
- Increase the separation between the equipment and receiver.
- Connect the equipment into an outlet on a circuit different from that to which the receiver is connected.
- Consult the dealer or an experienced radio/TV technician for help.

You are cautioned that any changes or modifications not expressly approved in this manual could void your authority to operate this equipment.

CAUTION

The use of optical instruments with this product will increase eye hazard.

Welcome !

Thank you for purchasing this Sony Compact Disc Player. You can enjoy its various features even more with:

Optional controller accessory
Card remote commander RM-X114

Table of Contents

Location of controls	4
Precautions	5
Notes on discs	6

Getting Started

Resetting the unit.	7
Detaching the front panel	7
Setting the clock	8

CD Player

Playing a disc.	9
Display items	9
Playing tracks repeatedly	
— Repeat Play	10
Playing tracks in random order	
— Shuffle Play	10

Radio

Storing stations automatically	
— Best Tuning Memory (BTM).	10
Receiving the stored stations.	11
Storing only the desired stations	11

Other Functions

Adjusting the balance and fader	12
Quickly attenuating the sound	12
Changing the sound and display	
settings	12
Setting the equalizer (EQ3).	13

Additional Information

Maintenance	14
Removing the unit.	15
Specifications	16
Troubleshooting	17
Error displays/Message.	18

Location of controls

Refer to the pages listed for details.

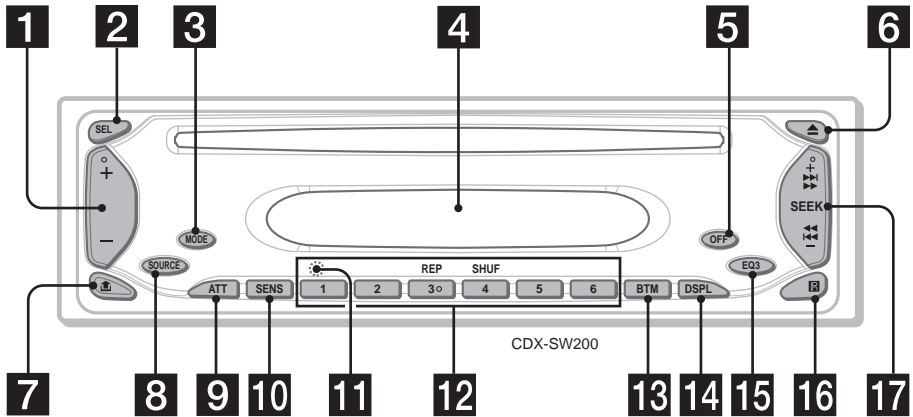

- 1** Volume +/- button
- 2** SEL (select) button
Selecting items.
- 3** MODE button
Changing the operation.
- 4** Display window
- 5** OFF (Stop/Power off) button* 7, 9
- 6** ▲ (eject) button 9
- 7** 🗑️ (front panel release) button 7
- 8** SOURCE (Power on/Radio/CD) button
Selecting the source.
- 9** ATT (attenuate) button 12
- 10** SENS button 11
- 11** RESET button (located on the front side of the unit, behind the front panel) 7
- 12** Number buttons 12
Radio:
Storing the desired station on each number button.
CD:
③ : REP 10
④ : SHUF 10

- 13** BTM (Best Tuning Memory) button 10
- 14** DSPL (display mode change) button 8, 9
- 15** EQ3 button 13
- 16** Receptor for the card remote commander
- 17** SEEK +/- button
Radio:
Tuning in stations automatically/finding a station manually.
CD:
Skipping tracks/fast-forwarding, reversing a track.

*** Warning when installing in a car without an ACC (accessory) position on the ignition switch**
After turning off the ignition, be sure to press and hold **OFF** on the unit until the display disappears.
Otherwise, the display does not turn off and this causes battery drain.

**Card remote commander RM-X114
(optional)**

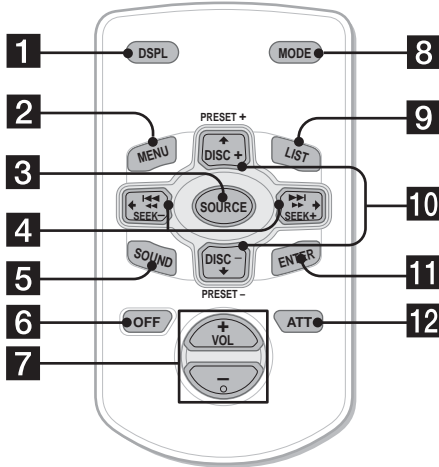

The corresponding buttons of the card remote commander control the same functions as those on this unit.

- 1** DSPL button
- 2** MENU button*
- 3** SOURCE button
- 4** SEEK (-/+) buttons
- 5** SOUND button
- 6** OFF button
- 7** VOL (+/-) buttons
- 8** MODE button
- 9** LIST button*
- 10** DISC*/PRESET (+/-) button
- 11** ENTER button*
- 12** ATT button

* Not available for this unit

Note

If the display disappears by pressing (OFF), it cannot be operated with the card remote commander unless (SOURCE) on the unit is pressed, or a disc is inserted to activate the unit first.

Tip

Refer to "Replacing the lithium battery" for details on how to replace the battery (page 14).

Precautions

- If your car has been parked in direct sunlight, allow the unit to cool off before operating it.
- Power antenna will extend automatically while the unit is operating.

If you have any questions or problems concerning your unit that are not covered in this manual, please consult your nearest Sony dealer.

Moisture condensation

On a rainy day or in a very damp area, moisture condensation may occur inside the lenses and display of the unit. Should this occur, the unit will not operate properly. In such a case, remove the disc and wait for about an hour until the moisture has evaporated.

To maintain high sound quality

Be careful not to splash juice or other soft drinks onto the unit or discs.

Notes on discs

- To keep a disc clean, do not touch its surface. Handle the disc by its edge.
- Keep your discs in their cases or disc magazines when not in use.
- Do not subject discs to heat/high temperature. Avoid leaving them in a parked car or on a dashboard/rear tray.

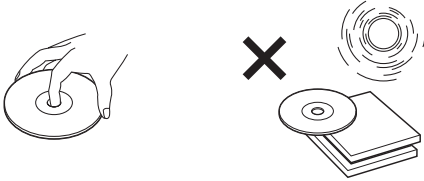

- Do not attach labels, or use discs with sticky ink/residue. Such discs may stop spinning when used, causing a malfunction, or may ruin the disc.

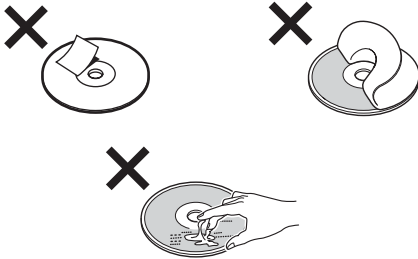

- Do not use any discs with labels or stickers attached. The following malfunctions may result from using such discs:
 - Inability to eject a disc (due to a label or sticker peeling off and jamming the eject mechanism).
 - Inability to read audio data correctly (e.g., playback skipping, or no playback) due to heat shrinking of a sticker or label causing a disc to warp.
- Discs with non-standard shapes (e.g., heart, square, star) cannot be played on this unit. Attempting to do so may damage the unit. Do not use such discs.
- You cannot play 8 cm (3 in) CDs.

- Before playing, clean the discs with a commercially available cleaning cloth. Wipe each disc from the center out. Do not use solvents such as benzine, thinner, commercially available cleaners, or antistatic spray intended for analog discs.



Notes on CD-R/CD-RW discs

- You can play CD-Rs (recordable CDs)/CD-RWs (rewritable CDs) designed for audio use on this unit. Look for these marks to distinguish CD-Rs/CD-RWs for audio use.



These marks denote that a disc is not for audio use.



- Some CD-Rs/CD-RWs (depending on the equipment used for its recording or the condition of the disc) may not play on this unit.
- You cannot play a CD-R/a CD-RW that is not finalized*.

* A process necessary for a recorded CD-R/CD-RW disc to be played on the audio CD player.

Getting Started

Resetting the unit

Before operating the unit for the first time, or after replacing the car battery or changing the connections, you must reset the unit. Remove the front panel and press the RESET button with a pointed object, such as a ball-point pen.

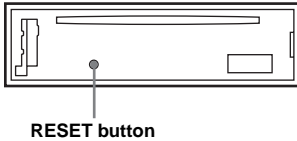

Note
Pressing the RESET button will erase the clock setting and some stored contents.

Detaching the front panel

You can detach the front panel of this unit to protect the unit from being stolen.

Caution alarm

If you turn the ignition switch to the OFF position without removing the front panel, the caution alarm will beep for a few seconds. If you connect an optional amplifier and do not use the built-in amplifier, the beep sound will be deactivated.

1 Press **OFF** *.

CD playback or radio reception stops (the key illumination and display remain on).

* If your car has no ACC (accessory) position on the ignition switch, be sure to turn the unit off by pressing **OFF** until the display disappears to avoid car battery drain.

2 Press , then pull it off towards you.

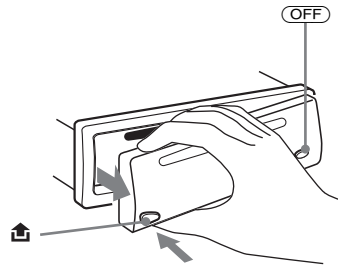

Notes

- If you detach the panel while the unit is still turned on, the power will turn off automatically to prevent the speakers from being damaged.
- Do not drop or put excessive pressure on the front panel and its display window.
- Do not subject the front panel to heat/high temperature or moisture. Avoid leaving it in a parked car or on a dashboard/rear tray.

Tip

When carrying the front panel with you, use the supplied front panel case.

continue to next page →

Attaching the front panel

Attach part **(A)** of the front panel to part **(B)** of the unit as illustrated and push the left side into position until it clicks.

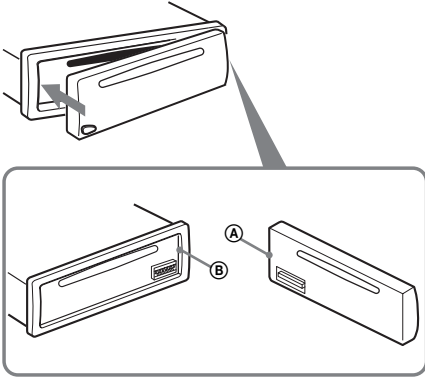

Note
Do not put anything on the inner surface of the front panel.

Setting the clock

The clock uses a 12-hour digital indication.

Example: To set the clock to 10:08

- 1 Press (DSPL) for 2 seconds.**
The hour indication flashes.



- 1 Press the volume +/- button to set the hour.**
- 2 Press (SEL).**
The minute indication flashes.
- 3 Press the volume +/- button to set the minute.**

- 2 Press (DSPL).**



The clock starts. After the clock setting is completed, the display returns to normal play mode.

CD Player

Playing a disc

Insert the disc (labeled side up).



Playback starts automatically.

If a disc is already inserted, press **(SOURCE)** repeatedly until “CD” appears to start playback.

To	Press
Stop playback	▲ or (OFF)
Eject the disc	▲
Skip tracks	(SEEK) (-/+)
– Automatic	(◀◀/▶▶)
Music Sensor	[once for each track]
Fast-forward/	(SEEK) (-/+)
reverse	(◀◀/▶▶)
– Manual Search	[hold to desired point]

Notes

- While the first/last track on the disc is playing, if **(SEEK)** (-) or **(SEEK)** (+) is pressed, playback skips to the last/first track of the disc.
- When the last track on the disc is over, playback restarts from the first track of the disc.

Display items

The following items can be displayed.

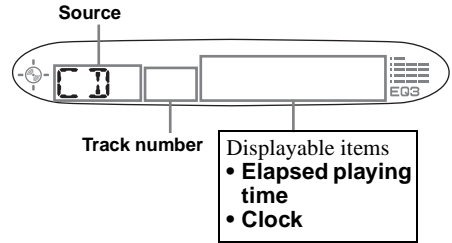

To **Press**

Switch display item **(DSPL)**

Playing tracks repeatedly

— Repeat Play

The current track will repeat itself when it reaches the end.

During playback, press (3) (REP) until “REP” indicator appears in the display.

“REP” indicator is displayed.

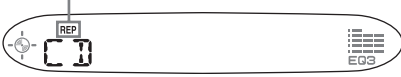

Repeat Play starts.

To return to normal play mode, press (3) (REP) again.

Playing tracks in random order

— Shuffle Play

You can select to play the tracks in the current disc in random order.

During playback, press (4) (SHUF) until “SHUF” indicator appears in the display.

“SHUF” indicator is displayed.



Shuffle Play starts.

To return to normal play mode, press (4) (SHUF) again.

Radio

The unit can store up to 6 stations per band (FM1, FM2, FM3, AM1, and AM2).

Caution

When tuning in stations while driving, use Best Tuning Memory to prevent accidents.

Storing stations automatically

— Best Tuning Memory (BTM)

The unit selects the stations with the strongest signals within the selected band, and stores them in the order of their frequency.

- 1 Press (SOURCE) repeatedly to select the radio.
- 2 Press (MODE) repeatedly to select the band.
- 3 Press (BTM) for 2 seconds.

The unit stores stations in the order of their frequencies on the number buttons.

A beep sounds when the setting is stored.

Notes

- If only a few stations can be received due to weak signals, some number buttons will retain their former settings.
- When a number is indicated in the display, the unit starts storing stations from the one currently displayed.

Receiving the stored stations

- 1 Press **(SOURCE)** repeatedly to select the radio.
- 2 Press **(MODE)** repeatedly to select the band.
- 3 Press the number button (**①** to **⑥**) on which the desired station is stored.

If preset tuning does not work
— Automatic tuning/Local Seek Mode

Automatic tuning:

Press **(SEEK (+))** or **(SEEK (-))** to search for the station.

Scanning stops when the unit receives a station. Repeat the operation until the desired station is received.

Local Seek Mode:

If the automatic tuning stops too frequently, press **(SENS)** repeatedly until “LCL” indicator appears in the display.

“LCL” indicator is displayed.

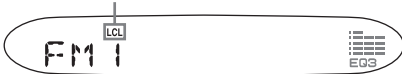

Only the stations with relatively strong signals will be tuned in.

To cancel the local seek mode, press **(SENS)** twice when receiving FM.

Note

When receiving AM, to cancel the local seek mode, press **(SENS)** (“LCL” indicator turns off).

Tip

If you know the frequency of the station you want to listen to, press and hold **(SEEK (+))** or **(SEEK (-))** to locate the approximate frequency, then press **(SEEK (+))** or **(SEEK (-))** repeatedly to fine adjust to the desired frequency (manual tuning).

If FM stereo reception is poor

— Monaural Mode

During radio reception, press **(SENS)** repeatedly until “MONO” indicator appears in the display.

“MONO” indicator is displayed.



The sound improves, but becomes monaural (“ST” disappears).

To return to normal radio reception mode, press **(SENS)** again (“MONO” indicator turns off).

Storing only the desired stations

You can manually preset the desired stations on any chosen number button.

- 1 Press **(SOURCE)** repeatedly to select the radio.
- 2 Press **(MODE)** repeatedly to select the band.
- 3 Press **(SEEK (+))** or **(SEEK (-))** to tune in the station that you want to store.
- 4 Press the desired number button (**①** to **⑥**) for 2 seconds until “MEM” appears.

The number button indication appears in the display.

Note

If you try to store another station on the same number button, the previously stored station will be erased.

Other Functions

Adjusting the balance and fader

You can adjust the balance and fader.

1 Press **(SEL)** repeatedly until “BAL” or “FAD” appears.

Each time you press **(SEL)**, the item changes as follows:

LOW* → **MID*** → **HI*** →

BAL (left-right) → **FAD (front-rear)**

** When EQ3 is activated (page 13).*

2 Press the volume **+/-** button to adjust the selected item.

Note

Adjust within 3 seconds after selecting the item.

Quickly attenuating the sound

Press **(ATT)**.

“ATT” appears in the display.

To restore the previous volume level, press **(ATT)** again.

Changing the sound and display settings

The following items can be set:

- **DEMO*** — to turn the demonstration display on or off.
 - Select “ON” to activate the demonstration display (The demonstration starts about 10 seconds after the unit is turned off).
 - Select “OFF” to deactivate the demonstration display.
- **BEEP** — to turn the beeps on or off.

Selecting the desired item

Press **(SEL)** and the desired preset number button simultaneously.

(SEL) + (4) : DEMO*

(SEL) + (6) : BEEP

** When the unit is turned off.*

To cancel the item, press **(SEL)** and the preset number button simultaneously again.

Setting the equalizer (EQ3)

You can select an equalizer curve for 7 music types (XPLOD, VOCAL, CLUB, JAZZ, N-AGE, ROCK, CUST, and OFF (equalizer OFF)). You can store a different equalizer setting for each source.

Selecting the equalizer curve

- 1 Press **(SOURCE)** to select a source (Radio or CD).
- 2 Press **(EQ3)** repeatedly until the desired equalizer curve.
Each time you press **(EQ3)**, the item changes.



To cancel the equalizing effect, select "OFF."

Adjusting the equalizer curve

You can store and adjust the equalizer settings for different tone ranges.

- 1 Press **(SOURCE)** to select a source (Radio or CD).
- 2 Press **(EQ3)** repeatedly to select the desired equalizer curve.
- 3 Adjusting the equalizer curve.
 - 1 Press **(SEL)** repeatedly to select the desired tone range.
Each time you press **(SEL)**, the tone range changes.
LOW → MID → HI (→ BAL → FAD)
 - 2 Press the volume +/- button repeatedly to adjust to the desired volume level.
The volume level is adjustable by 1 dB steps from -10 dB to +10 dB.

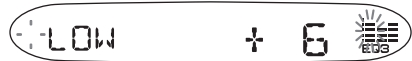

- 3 Repeat step 1 and 2 to adjust the equalizer curve.
To restore the factory-set equalizer curve, press **(SEL)** for 2 seconds.
After 3 seconds, the display returns to normal play mode.

Note

When EQ3 is set to "OFF," you cannot adjust the equalizer curve settings.

Additional Information

Maintenance

Fuse replacement

When replacing the fuse, be sure to use one matching the amperage rating stated on the original fuse. If the fuse blows, check the power connection and replace the fuse. If the fuse blows again after replacement, there may be an internal malfunction. In such a case, consult your nearest Sony dealer.

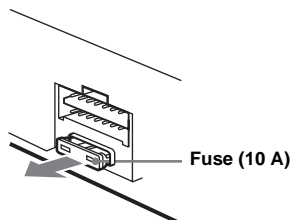

Warning

Never use a fuse with an amperage rating exceeding the one supplied with the unit as this could damage the unit.

Cleaning the connectors

The unit may not function properly if the connectors between the unit and the front panel are not clean. In order to prevent this, detach the front panel (page 7) and clean the connectors with a cotton swab dipped in alcohol. Do not apply too much force. Otherwise, the connectors may be damaged.

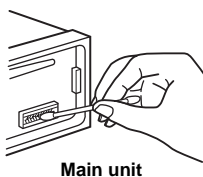

Main unit

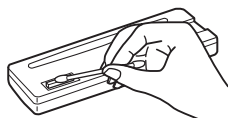

Back of the front panel

Notes

- For safety, turn off the ignition before cleaning the connectors, and remove the key from the ignition switch.
- Never touch the connectors directly with your fingers or with any metal device.

Replacing the lithium battery

Under normal conditions, battery will last approximately 1 year. (The service life may be shorter, depending on the conditions of use.) When the battery becomes weak, the range of the card remote commander becomes shorter. Replace the battery with a new CR2025 lithium battery. Use of any other battery may present a risk of fire or explosion.

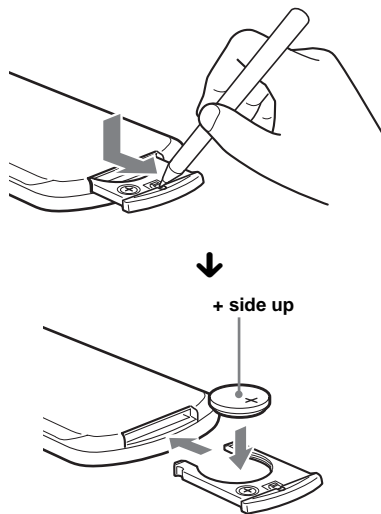

Notes on lithium battery

- Keep the lithium battery out of the reach of children. Should the battery be swallowed, immediately consult a doctor.
- Wipe the battery with a dry cloth to assure a good contact.
- Be sure to observe the correct polarity when installing the battery.
- Do not hold the battery with metallic tweezers, otherwise a short-circuit may occur.

WARNING

Battery may explode if mistreated. Do not recharge, disassemble, or dispose of in fire.

Removing the unit

1 Remove the protection collar.

- ① Detach the front panel (page 7).
- ② Engage the release keys together with the protection collar.

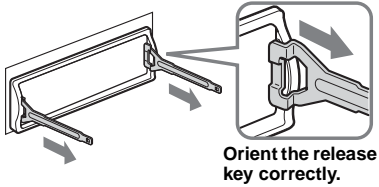

- ③ Pull out the release keys to remove the protection collar.

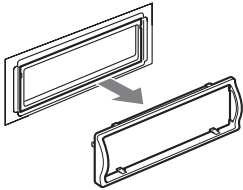

2 Remove the unit.

- ① Insert both release keys together until they click.

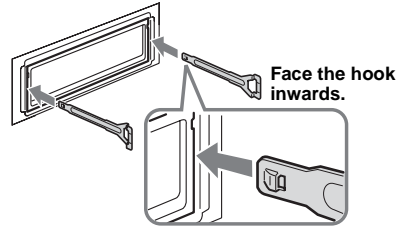

- ② Pull the release keys to unseat the unit.

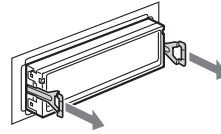

- ③ Slide the unit out of the mounting.

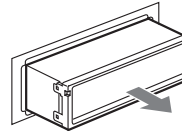

Specifications

AUDIO POWER SPECIFICATIONS

POWER OUTPUT AND TOTAL HARMONIC DISTORTION

23.2 watts per channel minimum continuous average power into 4 ohms, 4 channels driven from 20 Hz to 20 kHz with no more than 5% total harmonic distortion.

CD Player section

Signal-to-noise ratio	120 dB
Frequency response	10 – 20,000 Hz
Wow and flutter	Below measurable limit

Tuner section

FM

Tuning range	87.5 – 107.9 MHz
Antenna terminal	External antenna connector
Intermediate frequency	10.7 MHz/450 kHz
Usable sensitivity	9 dBf
Selectivity	75 dB at 400 kHz
Signal-to-noise ratio	67 dB (stereo), 69 dB (mono)
Harmonic distortion at 1 kHz	0.5 % (stereo), 0.3 % (mono)
Separation	35 dB at 1 kHz
Frequency response	30 – 15,000 Hz

AM

Tuning range	530 – 1,710 kHz
Antenna terminal	External antenna connector
Intermediate frequency	10.7 MHz/450 kHz
Sensitivity	30 μ V

Power amplifier section

Outputs	Speaker outputs (sure seal connectors)
Speaker impedance	4 – 8 ohms
Maximum power output	52 W \times 4 (at 4 ohms)

General

Outputs	Audio outputs terminal (rear) Power antenna relay control terminal Power amplifier control terminal Antenna input terminal
Inputs	
Tone controls	Low: ± 10 dB at 60 Hz (XPLOD) Mid: ± 10 dB at 1 kHz (XPLOD) High: ± 10 dB at 10 kHz (XPLOD)
Power requirements	12 V DC car battery (negative ground)
Dimensions	Approx. 178 \times 50 \times 176 mm (7 ¹ / ₈ \times 2 \times 7 in) (w/h/d)
Mounting dimensions	Approx. 182 \times 53 \times 161 mm (7 ¹ / ₄ \times 2 ¹ / ₈ \times 6 ³ / ₈ in) (w/h/d)
Mass	Approx. 1.2 kg (2 lb 10 oz)
Supplied accessories	Parts for installation and connections (1 set) Front panel case (1)
Optional accessory	Card remote commander RM-X114

Design and specifications are subject to change without notice.

Troubleshooting

The following checklist will help you remedy problems you may encounter with your unit. Before going through the checklist below, check the connection and operating procedures.

General

No sound.

- Press the volume + button to adjust the volume.
- Cancel the ATT function.
- Set the fader control to the center position for a 2-speaker system.

The contents of the memory have been erased.

- The RESET button has been pressed.
→ Store again into the memory.
- The power lead or battery has been disconnected.
- The power connecting lead is not connected properly.

No beep sound.

- The beep sound is canceled (page 12).
- An optional power amplifier is connected and you are not using the built-in amplifier.

The display disappear from/does not appear in the display window.

- The display disappears if you press and hold (OFF).
→ Press and hold (OFF) again until the display appears.
- Remove the front panel and clean the connectors. See “Cleaning the connectors” (page 14) for details.

Stored stations and correct time are erased.

The fuse has blown.

Makes noise when the ignition key is in the ON, ACC, or OFF position.

The leads are not matched correctly with the car’s accessory power connector.

No power is being supplied to the unit.

- Check the connection. If everything is in order, check the fuse.
- The car does not have an ACC position.
→ Press (SOURCE) (or insert a disc) to turn on the unit.

The power is continuously supplied to the unit.

The car does not have an ACC position.

The power antenna does not extend.

The power antenna does not have a relay box.

CD playback

A disc cannot be loaded.

- Another CD is already loaded.
- The CD has been forcibly inserted upside down or in the wrong way.

Playback does not begin.

- Defective dirty CD.
- CD-R/CD-RW that is not finalized.
- You tried to playback a CD-R/CD-RW not designed for audio use.
- Some CD-Rs/CD-RWs may not play due to its recording equipment or the disc condition.

A disc is automatically ejected.

The ambient temperature exceeds 50°C (122°F).

The operation buttons do not function.

CD will not be ejected.

Press the RESET button.

The sound skips from vibration.

- The unit is installed at an angle of more than 45°.
- The unit is not installed in a sturdy part of the car.

The sound skips.

Dirty or defective disc.

continue to next page →

Radio reception

Preset tuning is not possible.

- Store the correct frequency in the memory.
- The broadcast signal is too weak.

The stations cannot be received.

The sound is hampered by noises.

- Connect a power antenna control lead (blue) or accessory power supply lead (red) to the power supply lead of a car's antenna booster. (Only when your car has built-in FM/AM antenna in the rear/side glass.)
- Check the connection of the car antenna.
- The auto antenna will not go up.
 - Check the connection of the power antenna control lead.
- Check the frequency.

Automatic tuning is not possible.

- The local seek mode is set to "ON."
 - Set the local seek mode to "OFF" (page 11).
- The broadcast signal is too weak.
 - Perform manual tuning.

The "ST" indication flashes.

- Tune in the frequency accurately.
- The broadcast signal is too weak.
 - Set the monaural reception mode to "ON" (page 11).

A program broadcast in stereo is heard in monaural.

- The unit is in monaural reception mode.
→ Cancel monaural reception mode (page 11).

Error displays/Message

Error displays

The following indications will flash for about 5 seconds (and in the case of "Err04", an alarm will be heard).

Err04

- A CD is dirty or inserted upside down.
→ Clean or insert the CD correctly.

Err50

- The connection of speakers/amplifiers is incorrect.
→ See the installation guide manual of this model to check the connection.

Err60

- There may be an internal malfunction.
→ Check the connection. If the error indication remains on in the display, consult your nearest Sony dealer.

Err99

- The CD unit cannot be operated because of some problem.
→ Press the RESET button on the unit.

Message

"LLLL" or "RRRR"

- You have reached the beginning or the end of the disc and you cannot go any further.

If these solutions do not help improve the situation, consult your nearest Sony dealer.

Bienvenido

Gracias por adquirir este Reproductor de discos compactos Sony. Puede disfrutar aún más sus varias características con:

Accesorio de controlador opcional

El control remoto de tarjeta RM-X114

Tabla de Contenido

Ubicación de los controles	4
Precauciones	5
Notas sobre los discos	6

Procedimientos iniciales

Restauración de la unidad	7
Extracción del panel frontal	7
Ajuste del reloj	8

Reproductor de CD

Reproducción de discos	9
Elementos del visor	9
Reproducción repetida de pistas	
— Reproducción repetida	10
Reproducción de pistas en orden aleatorio	
— Reproducción aleatoria	10

Radio

Memorización automática de emisoras	
— Memoria de la mejor sintonía	
(BTM)	10
Recepción de las emisoras memorizadas . . .	11
Memorización de las emisoras deseadas . . .	11

Otras funciones

Ajuste del balance y el equilibrio	12
Atenuación rápida del sonido	12
Cambio de los ajustes de sonido y la	
pantalla	12
Ajuste del ecualizador (EQ3)	13

Información complementaria

Mantenimiento	14
Extracción de la unidad	15
Especificaciones	17
Solución de problemas	18
Mensaje/indicaciones de error	19

Ubicación de los controles

Consulte las páginas indicadas para obtener información detallada.

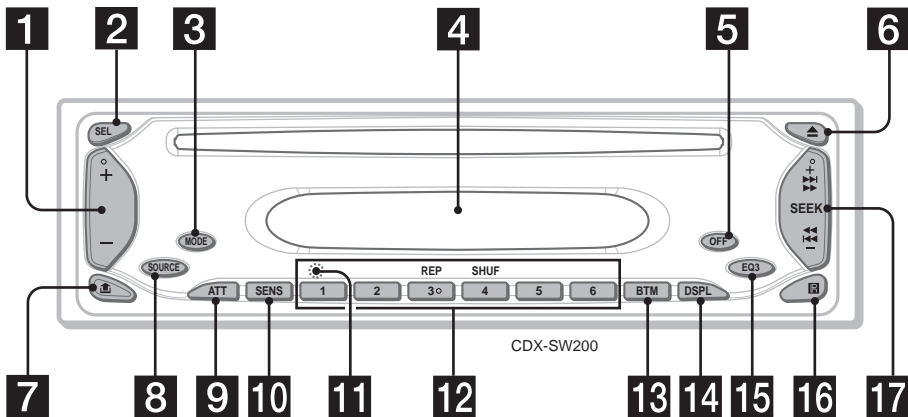

- 1** Botón de volumen +/-
- 2** Botón SEL (selección)
Selección de elementos.
- 3** Botón MODE
Cambio de la operación.
- 4** Visor
- 5** Botón OFF (Detener/Apagar)* 7, 9
- 6** Botón ▲ (expulsar) 9
- 7** Botón ▤ (extracción del panel frontal) 7
- 8** Botón SOURCE (Encendido/Radio/CD)
Selección de la fuente.
- 9** Botón ATT (atenuación) 12
- 10** Botón SENS 11
- 11** Botón RESET (ubicado en la parte frontal de la unidad, detrás del panel frontal) 7
- 12** Botones numéricos 12
Radio:
Memorización de la emisora deseada en cada botón numérico.
CD:
③ : REP 10
④ : SHUF 10

- 13** Botón BTM (Memoria de la mejor sintonía) 10
- 14** Botón DSPL (cambio del modo de indicación) 8, 9
- 15** Botón EQ3 13
- 16** Receptor del control remoto de tarjeta
- 17** Botón SEEK +/-
Radio:
Sintonización automática de emisoras/
localización manual de una emisora.
CD:
Omisión de pistas/avance o retroceso rápido de una pista.

*** Advertencia sobre la instalación en un automóvil que no disponga de una posición ACC (auxiliar) en la llave de encendido**

Tras apagar el motor, mantenga presionado **OFF** en la unidad hasta que se apague la indicación.

De lo contrario, la indicación no se apagará y la batería se desgastará.

Control remoto de tarjeta RM-X114 (opcional)

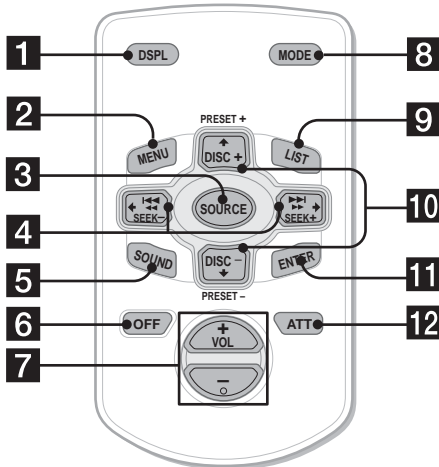

Los botones correspondientes del control remoto de tarjeta controlan las mismas funciones que los de esta unidad.

- 1 Botón DSPL
- 2 Botón MENU*
- 3 Botón SOURCE
- 4 Botones SEEK (-/+)
- 5 Botón SOUND
- 6 Botón OFF
- 7 Botones VOL (+/-)
- 8 Botón MODE
- 9 Botón LIST*
- 10 Botón DISC*/PRESET (+/-)
- 11 Botón ENTER*
- 12 Botón ATT

* No disponible en esta unidad

Nota

Si la indicación se apaga al presionar **OFF**, la unidad no puede utilizarse mediante el control remoto de tarjeta, a menos que se presione **SOURCE** en la unidad o que se inserte un disco para activar primero la unidad.

Sugerencia

Consulte "Sustitución de la pila de litio" para obtener más información sobre cómo sustituir la pila (página 15).

Precauciones

- Si estaciona el automóvil bajo la luz directa del sol, deje que la unidad se enfríe antes de utilizarla.
- Las antenas motorizadas se extenderán automáticamente mientras la unidad se encuentra en funcionamiento.

Si desea realizar alguna consulta o solucionar algún problema relativo a la unidad y que este manual no trate, consulte con el distribuidor Sony más cercano a su domicilio.

Condensación de humedad

En días lluviosos o en áreas muy húmedas, puede presentarse condensación dentro de las lentes y el visor de la unidad. Si esto ocurriera, la unidad no funcionará correctamente. En tal caso, extraiga el disco de la unidad y espere alrededor de una hora hasta que se haya evaporado la humedad.

Para mantener una alta calidad de sonido

Asegúrese de no derramar zumos ni refrescos sobre la unidad o los discos.

Notas sobre los discos

- Para mantener los discos limpios, no toque su superficie. Tómelos por los bordes.
- Guarde los discos en sus cajas o en los cargadores de discos cuando no los utilice.
- No someta los discos al calor ni a altas temperaturas. Evite dejarlos en un automóvil estacionado o sobre el tablero o la bandeja trasera.

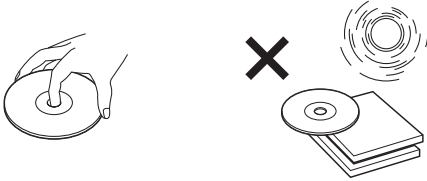

- No adhiera etiquetas a los discos, ni use discos con residuos o tinta pegajosos. Tales discos pueden dejar de girar durante el uso, causando fallos de funcionamiento, o pueden dañarse.

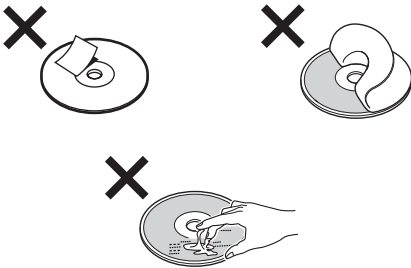

- No use discos con etiquetas o adhesivos pegados. Si usa tales discos se pueden producir las siguientes fallas de funcionamiento:
 - No se puede expulsar el disco (dado que se ha despegado la etiqueta o el adhesivo y se obstruye el mecanismo de expulsión).
 - No se pueden leer datos de audio correctamente (por ejemplo, se interrumpe la reproducción o bien no se reproduce) debido a la contracción a causa del calor de un adhesivo o etiqueta que hace que el disco se distorsione.
- No se pueden reproducir en esta unidad discos de formas no estándar (por ejemplo, en forma de corazón, cuadrado o estrella). Tratar de hacerlo puede dañar la unidad. No utilice este tipo de discos.
- No se pueden reproducir CD de 8 cm.

- Antes de realizar la reproducción, limpie los discos con un paño de limpieza disponible en el mercado. Pase el paño desde el centro hacia el borde exterior. No utilice disolventes como bencina, diluyente, limpiadores disponibles en el mercado ni aerosoles antiestáticos para discos analógicos.



Notas sobre discos CD-R/CD-RW

- Puede reproducir discos CD-R (discos compactos grabables) y discos CD-RW (discos compactos reescribibles) diseñados para uso de audio en esta unidad. Busque estas marcas con el fin de distinguir los discos CD-R y CD-RW para uso de audio.



Estas marcas indican que el disco no es para uso de audio.



- Algunos discos CD-R y CD-RW (según el equipo utilizado para su grabación o la condición del disco) no pueden reproducirse en esta unidad.
- No es posible reproducir un disco CD-R o un CD-RW que no esté finalizado*.

* Proceso necesario para reproducir en el reproductor de CD de audio un disco CD-R o CD-RW grabado.

Procedimientos iniciales

Restauración de la unidad

Antes de utilizar la unidad por primera vez, o después de sustituir la batería del automóvil o de cambiar las conexiones, debe restaurar dicha unidad.

Extraiga el panel frontal y presione el botón RESET con un objeto puntiagudo, como por ejemplo un bolígrafo.

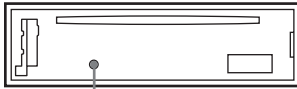

Botón RESET

Nota

Al presionar RESET, se borra el ajuste del reloj y algunos contenidos memorizados.

Extracción del panel frontal

Puede extraer el panel frontal de esta unidad para evitar que la roben.

Alarma de precaución

Si gira la llave de encendido hasta la posición OFF sin haber extraído el panel frontal, la alarma de precaución emite un pitido durante unos segundos.

Si conecta un amplificador opcional de potencia y no utiliza el incorporado, el pitido se desactiva.

1 Presione **OFF** *.

Se detiene la reproducción de CD o la recepción de la radio (la iluminación de las teclas y el visor permanecen activados).

* Si su automóvil no dispone de una posición ACC (accesorio) en la llave de encendido, asegúrese de apagar la unidad presionando **OFF** hasta que desaparezca la indicación a fin de evitar que la batería se desgaste.

2 Presione , deslice y sáquelo tirando hacia fuera.

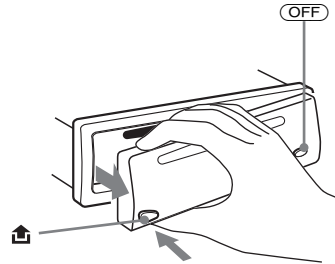

Notas

- Si extrae el panel con la unidad encendida, la alimentación se desactiva automáticamente para evitar que los altavoces se dañen.
- No deje caer el panel frontal ni su pantalla. Tampoco ejerza excesiva presión sobre éstos.
- No someta el panel frontal al calor o a altas temperaturas. Evite dejarlo en automóviles estacionados o en tableros o bandejas traseras.

Sugerencia

Al transportar el panel frontal, utilice el estuche suministrado.

continúa en la página siguiente →

Instalación del panel frontal

Instale la parte **(A)** del panel frontal en la parte **(B)** de la unidad, tal como muestra la ilustración, y presione el lado izquierdo hasta que encaje en posición.

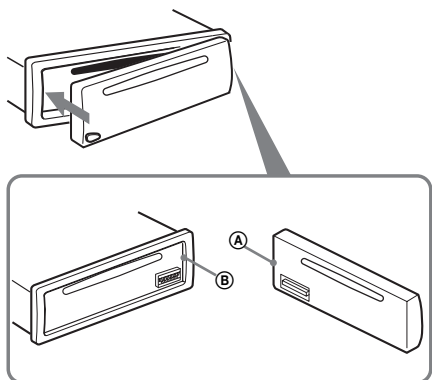

Nota

No coloque nada sobre la superficie interior del panel frontal.

Ajuste del reloj

El reloj emplea una indicación digital de 12 horas.

Ejemplo: Para ajustar el reloj a las 10:08

- 1 Presione **(DSPL)** durante 2 segundos. La indicación de hora parpadea.



- 1 Presione el botón de volumen +/- para ajustar la hora.
- 2 Presione **(SEL)**. La indicación de minutos parpadea.
- 3 Presione el botón de volumen +/- para ajustar los minutos.

- 2 Presione **(DSPL)**.



El reloj se inicia. Al finalizar el ajuste del reloj, el visor vuelve al modo de reproducción normal.

Reproductor de CD

Reproducción de discos

Inserte el disco (con la etiqueta hacia arriba).



La reproducción se inicia automáticamente.

Si ya hay un disco insertado, presione **(SOURCE)** varias veces hasta que aparezca "CD" para iniciar la reproducción.

Para	Presione
Detener la reproducción	▲ o (OFF)
Expulsar el disco	▲
Omitir pistas	(SEEK) (-/+)
- Sensor de música automático	(◀◀/▶▶) [una vez por pista]
Avanzar/retroceder rápidamente	(SEEK) (-/+) (◀◀/▶▶)
- Búsqueda manual	[manténgalo presionado hasta alcanzar el punto deseado]

Notas

- Mientras se esté reproduciendo la primera o última pista del disco, si se presiona **(SEEK)** (-) o **(SEEK)** (+), la reproducción salta a la última o primera pista del disco.
- Cuando finalice la última pista del disco, la reproducción se reiniciará a partir de la primera pista del disco.

Elementos del visor

Se pueden mostrar los siguientes elementos.

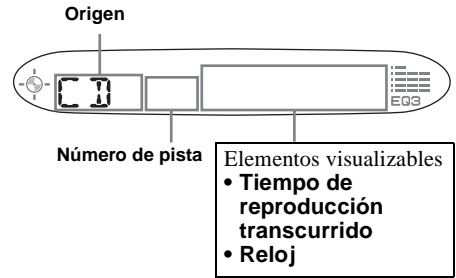

Para	Presione
Cambiar el elemento del visor	(DSPL)

Reproducción repetida de pistas

— Reproducción repetida

La pista actual se repetirá cuando llegue a su final.

Durante la reproducción, presione (3) (REP) varias veces hasta que el indicador “REP” aparezca en el visor.

Aparece el indicador “REP”.



Se inicia la reproducción repetida.

Para volver al modo normal de reproducción, presione (3) (REP) nuevamente.

Reproducción de pistas en orden aleatorio

— Reproducción aleatoria

Tiene la opción de reproducir las pistas del disco actual en orden aleatorio.

Durante la reproducción, presione (4) (SHUF) hasta que el indicador “SHUF” aparezca en el visor.

Aparece el indicador “SHUF”.



Se inicia la reproducción aleatoria.

Para volver al modo normal de reproducción, presione (4) (SHUF) nuevamente.

Radio

La unidad puede memorizar hasta 6 emisoras por banda (FM1, FM2, FM3, AM1 y AM2).

Precaución

Para sintonizar emisoras mientras conduce, utilice la función Memoria de la mejor sintonía para evitar accidentes.

Memorización automática de emisoras

— Memoria de la mejor sintonía (BTM)

La unidad selecciona las emisoras de señal más intensa dentro de la banda seleccionada y las memoriza por orden de frecuencia.

1 Presione (SOURCE) varias veces para seleccionar la radio.

2 Presione (MODE) varias veces para seleccionar la banda.

3 Presione (BTM) durante 2 segundos.

La unidad memoriza las estaciones en el orden de sus frecuencias en los botones numéricos.

La unidad emite un pitido al memorizar el ajuste.

Notas

- Si se reciben pocas emisoras debido a que las señales son débiles, algunos botones numéricos conservarán sus valores anteriores.
- Si el visor muestra un número, la unidad comienza a memorizar emisoras a partir de la que se muestra actualmente.

Recepción de las emisoras memorizadas

- 1 Presione **(SOURCE)** varias veces para seleccionar la radio.
- 2 Presione **(MODE)** varias veces para seleccionar la banda.
- 3 Presione el botón numérico **(1 a 6)** en el que esté memorizada la emisora deseada.

Si la sintonización programada no funciona

— Sintonización automática/Modo de búsqueda local

Sintonización automática:

Presione **(SEEK +)** o **(SEEK -)** para buscar la emisora.

La exploración se detiene cuando la unidad recibe una emisora. Repita la operación hasta que se reciba la emisora deseada.

Modo de búsqueda local:

Si la sintonización automática se detiene con demasiada frecuencia, presione **(SENS)** varias veces hasta que aparezca el indicador “LCL” en el visor.

Aparece el indicador “LCL”.



Sólo se sintonizan las emisoras con señales relativamente intensas.

Para cancelar el modo de búsqueda local, presione **(SENS)** dos veces durante la recepción FM.

Nota

Durante la recepción AM, presione **(SENS)** para cancelar el modo de búsqueda local (se apaga el indicador “LCL”).

Sugerencia

Si conoce la frecuencia de la emisora que desea escuchar, presione y mantenga presionado **(SEEK +)** o **(SEEK -)** para localizar la frecuencia aproximada y, a continuación, presione **(SEEK +)** o **(SEEK -)** varias veces para ajustar con más precisión la frecuencia deseada (sintonización manual).

Si la recepción de FM en estéreo es de mala calidad

— Modo monoaural

Durante la recepción de radio, presione **(SENS)** varias veces hasta que aparezca el indicador “MONO” en el visor.

Aparece el indicador “MONO”.

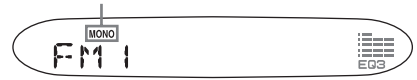

El sonido mejora, aunque es monoaural (“ST” desaparece).

Para volver a la recepción normal de radio, presione **(SENS)** nuevamente (se apaga el indicador “MONO”).

Memorización de las emisoras deseadas

Puede memorizar manualmente las emisoras que desee en cualquier botón numérico.

- 1 Presione **(SOURCE)** varias veces para seleccionar la radio.
- 2 Presione **(MODE)** varias veces para seleccionar la banda.
- 3 Presione **(SEEK +)** o **(SEEK -)** para sintonizar la emisora que desee memorizar.
- 4 Presione el botón numérico que desee **(1 a 6)** durante 2 segundos hasta que aparezca “MEM”.
La indicación de botón numérico aparece en el visor.

Nota

Si intenta memorizar otra emisora en el mismo botón numérico, se borra la emisora antes memorizada.

Otras funciones

Ajuste del balance y el equilibrio

Es posible ajustar el balance y el equilibrio.

1 Presione **(SEL)** varias veces hasta que aparezca “BAL” o “FAD”.

Cada vez que presione **(SEL)**, el elemento cambia de la siguiente forma:

LOW* → MID* → HI* →
BAL (izquierdo-derecho) →
FAD (frontal-posterior)

* Si está activado EQ3 (página 13).

2 Presione el botón de volumen +/- para ajustar el elemento seleccionado.

Nota

Realice el ajuste antes de que transcurran 3 segundos después de seleccionar el elemento.

Atenuación rápida del sonido

Presione **(ATT)**.

Aparece “ATT” en la pantalla.

Para recuperar el nivel anterior de volumen, presione **(ATT)** de nuevo.

Cambio de los ajustes de sonido y la pantalla

Es posible ajustar los siguientes elementos:

- DEMO* — para activar o desactivar la pantalla de demostración.
 - Seleccione “ON” para activar la pantalla de demostración (la demostración se inicia aproximadamente 10 segundos después de que se haya encendido la unidad).
 - Seleccione “OFF” para desactivar la pantalla de demostración.
- BEEP — para activar o desactivar los pitidos.

Selección del elemento deseado

Presione **(SEL)** y el botón numérico programado que desee simultáneamente.

(SEL) + (4) : DEMO*

(SEL) + (6) : BEEP

* Cuando la unidad se apaga.

Para cancelar el elemento, vuelva a presionar **(SEL)** y el botón numérico programado simultáneamente.

Ajuste del ecualizador (EQ3)

Es posible seleccionar una curva de ecualizador para 7 tipos de música distintos (XPLOD, VOCAL, CLUB, JAZZ, N-AGE, ROCK, CUST y OFF (ecualizador OFF)).

Puede memorizar un ajuste diferente del ecualizador para cada fuente.

Selección de la curva de ecualizador

1 Presione **(SOURCE)** para seleccionar una fuente (Radio o CD).

2 Presione **(EQ3)** varias veces hasta seleccionar la curva de ecualizador que desee.

Cada vez que presione **(EQ3)**, el elemento cambiará.



Para cancelar el efecto de ecualización, seleccione "OFF".

Ajuste de la curva de ecualizador

Puede memorizar y definir los ajustes del ecualizador para distintos rangos tonales.

1 Presione **(SOURCE)** para seleccionar una fuente (Radio o CD).

2 Presione **(EQ3)** varias veces para seleccionar la curva de ecualizador que desee.

3 Ajuste de la curva de ecualizador.

1 Presione **(SEL)** varias veces para seleccionar el rango de pitidos deseado.

Cada vez que presione **(SEL)**, el rango de pitidos cambiará.

LOW → MID → HI (→ BAL → FAD)

2 Presione el botón de volumen +/- varias veces para ajustar el nivel de volumen deseado.

El nivel de volumen puede ajustarse en intervalos de 1 dB entre -10 dB y +10 dB.



3 Repita los pasos **1** y **2** para ajustar la curva de ecualizador.

Para restaurar la curva de ecualizador ajustada en fábrica, presione **(SEL)** durante 2 segundos.

Transcurridos 3 segundos, el visor vuelve al modo de reproducción normal.

Nota

Si ajusta EQ3 en "OFF", no podrá ajustar los valores de la curva del ecualizador.

Información complementaria

Mantenimiento

Sustitución del fusible

Cuando cambie el fusible, asegúrese de usar uno cuyo amperaje sea idéntico al especificado en el original. Si el fusible se funde, revise las conexiones de energía eléctrica y reemplace el fusible. Si el fusible se funde de nuevo después de reemplazarlo, puede que haya un problema de funcionamiento interno. En tal caso, consulte a su distribuidor Sony más cercano.

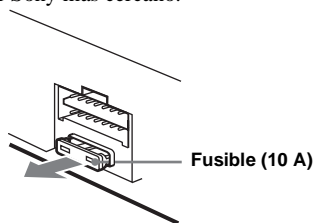

Advertencia

No utilice nunca un fusible cuyo amperaje supere al del suministrado con la unidad, ya que ésta podría dañarse.

Limpeza de los conectores

Es posible que la unidad no funcione correctamente si los conectores entre dicha unidad y el panel frontal están sucios. Para evitarlo, extraiga el panel frontal (página 7) y limpie los conectores con un hisopo de algodón humedecido en alcohol. No aplique demasiada fuerza. De hacerlo, podría dañar los conectores.

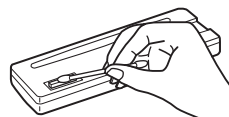

Notas

- Por razones de seguridad, apague el motor antes de limpiar los conectores y extraiga la llave del encendido.
- No toque nunca los conectores directamente con los dedos ni con un dispositivo metálico.

Sustitución de la pila de litio

En condiciones normales, las pilas duran aproximadamente 1 año. (El tiempo de servicio puede ser menor en función de las condiciones de uso.) El alcance del control remoto disminuye cuando se agota la pila. Reemplace la pila por una pila de litio CR2025 nueva. El uso de cualquier otra pila puede ocasionar incendio o explosión.

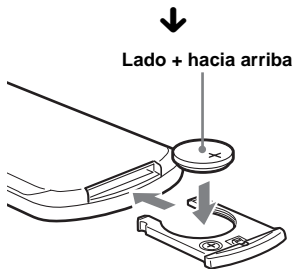
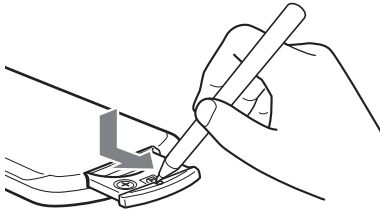

Notas sobre la pila de litio

- Mantenga la pila de litio fuera del alcance de los niños. En caso de ingerirse, consulte a un médico inmediatamente.
- Limpie la pila con un paño seco para garantizar un contacto óptimo.
- Asegúrese de observar la polaridad correcta al instalar la pila.
- No agarre la pila con pinzas metálicas, ya que si lo hace puede producirse un cortocircuito.

ADVERTENCIA

La pila puede explotar si no se emplea adecuadamente.

No recargue la pila; tampoco la desmonte ni la arroje al fuego.

Extracción de la unidad

1 Extraiga el marco de protección.

- 1 Extraiga el panel frontal (página 7).
- 2 Fije las llaves de liberación con el marco de protección.

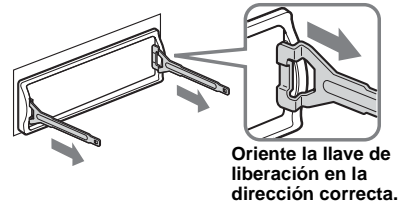

- 3 Tire de las llaves de liberación para extraer el marco de protección.

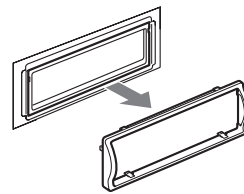

continúa en la página siguiente →

2 Extraiga la unidad.

- 1 Inserte las dos llaves de liberación a la vez hasta que oiga un "clic".

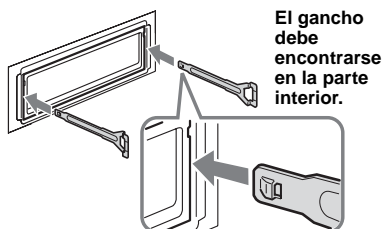

- 2 Tire de las llaves de liberación para extraer la unidad.

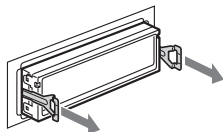

- 3 Deslice la unidad para extraerla del emplazamiento.

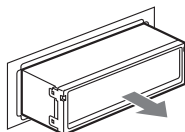

Especificaciones

Sección del reproductor de CD

Relación señal-ruido	120 dB
Respuesta de frecuencia	10 – 20 000 Hz
Fluctuación y trémolo	Inferior al límite medible

Sección del sintonizador

FM

Rango de sintonización	87,5 – 107,9 MHz
Terminal de la antena aérea	Conector de antena aérea
Frecuencia intermedia	10,7 MHz/450 kHz
Sensibilidad útil	9 dBf
Selectividad	de 75 dB a 400 kHz
Relación señal-ruido	67 dB (estéreo), 69 dB (mono)
Distorsión armónica a 1 kHz	0,5 % (estéreo), 0,3 % (mono)
Separación	35 dB a 1 kHz
Respuesta de frecuencia	30 – 15 000 Hz

AM

Rango de sintonización	530 – 1 710 kHz
Terminal de la antena aérea	Conector de antena aérea
Frecuencia intermedia	10,7 MHz/450 kHz
Sensibilidad	30 μ V

Sección del amplificador de potencia

Salidas	Salidas de altavoz (conectores de sellado seguro)
Impedancia de altavoz	4 – 8 Ω
Salida máxima de potencia	52 W \times 4 (a 4 Ω)

Generales

Salidas	Terminal de salidas de audio (posterior) Terminal de control de relé de antena motorizada Terminal de control del amplificador de potencia Terminal de entrada de antena
Entrada	
Controles de tono	Graves: ± 10 dB a 60 Hz (XPLOD) Medios: ± 10 dB a 1 kHz (XPLOD) Agudos: ± 10 dB a 10 kHz (XPLOD)
Requisitos de alimentación	Batería de automóvil de cc 12 V (tierra negativa)
Dimensiones	Aprox. 178 \times 50 \times 176 mm
Dimensiones de montaje	Aprox. 182 \times 53 \times 161 mm (an/al/prf)
Peso	Aprox. 1,2 kg
Accesorios suministrados	Componentes para la instalación y las conexiones (1 juego) Estuche para el panel frontal (1)
Accesorio opcionales	Control remoto de tarjeta RM-X114

El diseño y las especificaciones están sujetos a cambios sin previo aviso.

Solución de problemas

La siguiente lista de comprobaciones le ayudará a solucionar los problemas que puedan producirse con la unidad.

Antes de consultar la siguiente lista, compruebe los procedimientos de conexión y de funcionamiento.

Generales

No se oye el sonido.

- Presione el botón de volumen + para ajustar el volumen.
- Cancele la función ATT.
- Ajuste el control de equilibrio en la posición central para un sistema de 2 altavoces.

El contenido de la memoria se ha borrado.

- Ha presionado el botón RESET.
→ Vuelva a almacenar el contenido en la memoria.
- Se han desconectado el cable de alimentación o las pilas.
- El cable de conexión de la alimentación no está conectado correctamente.

No se oyen los pitidos.

- El sonido de los pitidos está cancelado (página 12).
- Un amplificador opcional de potencia está conectado y usted no está usando el amplificador incorporado.

La indicación desaparece o no aparece en el visor.

- La indicación desaparece si mantiene presionado **(OFF)**.
→ Vuelva a presionar **(OFF)** hasta que aparezca la indicación.
- Extraiga el panel frontal y limpie los conectores. Consulte "Limpieza de los conectores (página 14) para obtener detalles.

Las emisoras memorizadas y la hora correcta se han borrado.

El fusible se ha fundido.

Se oye ruido cuando la llave de encendido se encuentra en la posición ON, ACC u OFF.

Los cables no coinciden con el conector de alimentación auxiliar del automóvil.

La unidad no recibe alimentación.

- Compruebe la conexión. Si todo está en orden, compruebe el fusible.
- El automóvil no dispone de una posición ACC.
→ Presione **(SOURCE)** (o inserte un disco) para que se encienda la unidad.

La unidad recibe alimentación de forma continua.

El automóvil no dispone de una posición ACC.

La antena motorizada no se extiende.

La antena motorizada no dispone de caja de relé.

Reproducción de CD

No es posible insertar un disco.

- Ya hay un CD insertado.
- El CD se ha insertado a la fuerza al revés o de forma incorrecta.

La reproducción no se inicia.

- CD defectuoso o sucio.
- CD-R o CD-RW que no está finalizado.
- Ha intentado reproducir un CD-R o CD-RW no diseñado para uso de audio.
- Ciertos discos CD-R o CD-RW pueden no reproducirse debido al equipo de grabación o al estado del disco.

El disco se expulsa automáticamente.

La temperatura ambiente es superior a 50°C.

Los botones de operación no funcionan.

El CD no se expulsa.

Presione el botón RESET.

Se producen saltos de sonido debido a vibraciones.

- La unidad está instalada en un ángulo superior a 45°.
- La unidad no está instalada en una parte segura del automóvil.

Se producen saltos de sonido.

Disco sucio o defectuoso.

Recepción de la radio

No es posible utilizar la sintonización programada.

- Almacene la frecuencia correcta en la memoria.
- La señal de emisión es demasiado débil.

No es posible recibir las emisoras.

Hay ruidos que obstaculizan el sonido.

- Conecte un cable de control de antena motorizada (azul) o un cable de fuente de alimentación auxiliar (rojo) al cable de suministro de alimentación del amplificador de antena del automóvil. (Sólo si su auto tiene una antena FM/AM incorporada en el cristal posterior o lateral.)
- Compruebe la conexión de la antena del automóvil.
- La antena automática no se extiende.
→ Compruebe la conexión del cable de control de antena motorizada.
- Compruebe la frecuencia.

No es posible utilizar la sintonización automática.

- El modo de búsqueda local está ajustado en "ON".
→ Ajuste el modo de búsqueda local en "OFF" (página 11).
- La señal de emisión es demasiado débil.
→ Utilice la sintonización manual.

La indicación "ST" parpadea.

- Sintonice la frecuencia con precisión.
- La señal de emisión es demasiado débil.
→ Ajuste el modo de recepción monoaural en "ON" (página 11).

Un programa emitido en estéreo se oye en monoaural.

- La unidad se encuentra en el modo de recepción monoaural.
- Cancele el modo de recepción monoaural (página 11).

Mensaje/indicaciones de error

Indicaciones de error

Las siguientes indicaciones parpadearán durante 5 segundos aproximadamente (y, en el caso del "Err04", se escuchará una alarma).

Err04

- El CD está sucio o insertado al revés.
→ Límpielo o insértelo correctamente.

Err50

- La conexión de altavoces y amplificadores es incorrecta.
→ Consulte el manual de instalación de este modelo para comprobar la conexión.

Err60

- Es posible que se haya producido una falla interna.
→ Verifique la conexión. Si el indicador de error permanece en el visor, póngase en contacto con el distribuidor Sony más cercano.

Err99

- La unidad de CD no puede utilizarse debido a algún problema.
→ Presione el botón RESET de la unidad.

Mensaje

"ST" o "RRR"

- Ha llegado al principio o al final del disco y no es posible avanzar más.

Si estas soluciones no ayudan a mejorar la situación, consulte con el proveedor Sony más cercano.



- Lead-free solder is used for soldering certain parts.
- Halogenated flame retardants are not used in the certain printed wiring boards.
- Halogenated flame retardants are not used in cabinets.
- Paper is used for the packaging cushions.

<http://www.sony.net/>

Sony Corporation Printed in China