

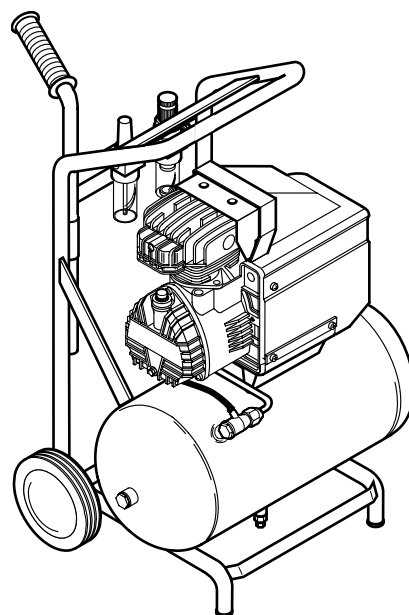

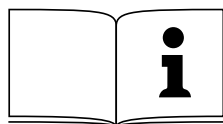











# ELEKTRA BECKUM

Ein Unternehmen der Metabo-Gruppe



## Power 300



	Betriebsanleitung . . . . .	3
	Operating Instruction . . . . .	8
	Instructions d'utilisation . . . . .	13
	Handleiding . . . . .	18
	Manuale d'istruzioni . . . . .	23
	Manual de uso . . . . .	28
	Manual de operação . . . . .	33
	Betjeningsvejledning . . . . .	38
	Bruksanvisning . . . . .	43
	Bruksanvisning . . . . .	48
	Käyttökäsikirja . . . . .	53
	Kezelési utasítás . . . . .	58
	Instrukcja obsługi . . . . .	63
	Οδηγίες Χρήσης . . . . .	68

**D DEUTSCH****KONFORMITÄTSEKKLÄRUNG**

Wir erklären in alleiniger Verantwortlichkeit, daß dieses Produkt mit den folgenden Normen übereinstimmt\* gemäß den Bestimmungen der Richtlinien\*\*

**F FRANÇAIS****DECLARATION DE CONFORMITE**

Nous déclarons, sous notre seule responsabilité, que ce produit est en conformité avec les normes ou documents normatifs suivants\* en vertu des dispositions des directives\*\*

**IT ITALIANO****DICHIARAZIONE DI CONFORMITÀ**

Noi dichiariamo sotto la nostra esclusiva responsabilità che il presente prodotto è conforme alle seguenti norme\* in conformità con le disposizioni delle normative\*\*

**PT PORTUGUÊS****DECLARAÇÃO DE CONFORMIDADE**

Declaramos sob nossa responsabilidade que este produto está de acordo com as seguintes normas\* de acordo com as directrizes dos regulamentos\*\*

**FIN SUOMI****VAATIMUKSEN MUKAISUUSVAKUUTUS**

Vakuutamme, että tämä tuote vastaa seuraavia norveja\* on direktiivien määräysten mukainen\*\*

**DA DANSK****OVERENSSTEMMELSESTEST**

Hermed erklærer vi på eget ansvar, at dette produkt stemmer overens ed følgende standarder\* iht. bestemmelserne i direktiverne\*\*

**EL ΕΛΛΗΝΙΚΑ****ΔΗΛΩΣΗ ΑΝΤΙΣΤΟΙΧΕΙΑΣ**

Δηλώνουμε με ίδια ευθύνη ότι το προϊόν αυτό αντιστοιχεί στις ακόλουθες προδιαγραφές\* σύμφωνα με τις διατάξεις των οδηγιών\*\*

**ENG ENGLISH****DECLARATION OF CONFORMITY**

We herewith declare in our sole responsibility that this product complies with the following standards\* in accordance with the regulations of the undermentioned Directives\*\*

**NL NEDERLANDS****CONFORMITEITSVERKLARING**

Wij verklaren als enige verantwoordelijke, dat dit product in overeenstemming is met de volgende normen\* conform de bepalingen van de richtlijnen\*\*

**ES ESPAÑOL****DECLARACION DE CONFORMIDAD**

Declaramos bajo nuestra exclusiva responsabilidad, que el presente producto cumple con las siguientes normas\* de acuerdo a lo dispuesto en las directrices\*\*

**SV SVENSKA****FÖRSÄKRAN OM ÖVERENSSTÄMMELSE**

Vi försäkrar på eget ansvar att denna produkt överensstämmer med följande standarder\* enligt bestämmelserna i direktiven\*\*

**NO NORGE****SAMSVARSERKLÆRING**

Vi erklærer under eget ansvar at dette produkt samsvarer med følgende normer\* henhold til bestemmelsene i direktiv\*\*

**POL POLSKI****OŚWIADCZENIE O ZGODNOŚCI**

Oświadczamy z pełną odpowiedzialnością, że niniejszy produkt odpowiada wymogom następujących norm\* według ustaleń wytycznych\*\*

**HU MAGYAR****MEGEGYZŐSÉGI NYILATKOZAT**

Kizárólagos felelősségünk tudatában ezenel igazoljuk, hogy ez a termék kielégíti az alábbi szabványokban lefektetett követelményeket\* megfelel az alábbi irányelvek előírásainak\*\*

Power 300

\* EN 60204-1, EN 60335-1, EN 1012-1

\*\* 98/73/EG, 73/23 EWG, 89/336/EWG, 93/68/EWG, 87/404EWG, 84/532/EWG, 84/533/EWG

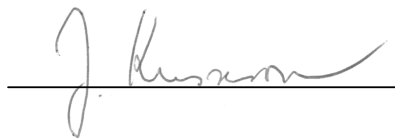

Jürgen Kusserow  
Vorstand



ELEKTRA BECKUM AG – Daimlerstraße 1 – 47916 Meppen

1000894/ 00

**1. Het apparaat in een oogopslag**

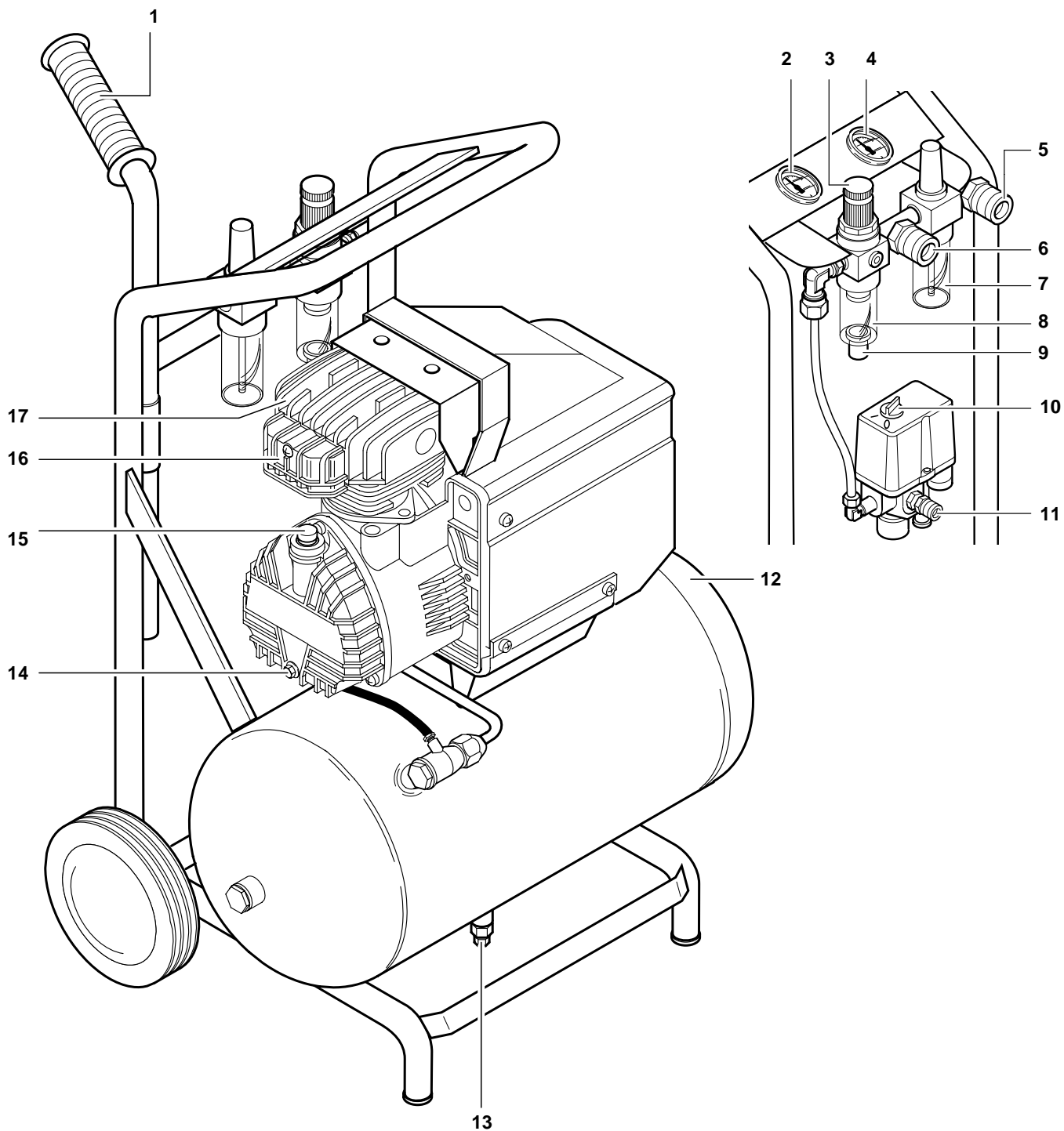

- |   |  |    |   |    |            |
|---|--|----|---|----|------------|
| 1 | Uittrekbare greep  | 9  | Aftapplug voor condenswater van de filterdrukregelaar | 17 | Compressor |
| 2 | Keteldrukmeter   | 10 | Hoofdschakelaar                                       |    |            |
| 3 | Drukregelaar   | 11 | Veiligheidsklep                                       |    |            |
| 4 | Regeldrukmeter   | 12 | Drukvat   |    |            |
| 5 | Persluchtaansluiting voor oliehoudende lucht (snelkoppeling) | 13 | Aftapplug voor condenswater van het druvat            |    |            |
| 6 | Persluchtaansluiting voor olie-vrije lucht (snelkoppeling)   | 14 | Olieaftapplug   |    |            |
| 7 | Olieverstuiver   | 15 | Oliepeilstok  |    |            |
| 8 | Filterdrukregelaar   | 16 | Luchtfilterbehuizing                                  |    |            |

## Inhoudstafel

<b>1. Het apparaat in een oogopslag.....</b>	<b>18</b>
<b>2. Lees dit eerst!.....</b>	<b>19</b>
<b>3. Veiligheid.....</b>	<b>19</b>
3.1 Voorgescreven gebruik van het systeem.....	19
3.2 Algemene veiligheidsvoorschriften.....	19
3.3 Veiligheidsvoorzieningen.....	19
<b>4. Bediening.....</b>	<b>20</b>
4.1 Voor de eerste ingebruikname.....	20
4.2 Netaansluiting.....	20
4.3 De perslucht genereren.....	20
<b>5. Service en onderhoud.....</b>	<b>20</b>
5.1 Regelmatig onderhoud.....	20
5.2 De afkortaag opbergen.....	21
<b>6. Problemen en storingen.....</b>	<b>21</b>
<b>7. Reparatie.....</b>	<b>21</b>
<b>8. Milieubescherming.....</b>	<b>21</b>
<b>9. Technische gegevens.....</b>	<b>22</b>

## 2. Lees dit eerst!

- Voordat u het apparaat in gebruik neemt moet u eerst de handleiding lezen en daarbij vooral aandacht besteden aan het hoofdstuk „veiligheidsvoorschriften”.
- Als u bij het uitpakken van het apparaat transportschade vaststelt, dan moet u daar onmiddellijk uw leverancier van op de hoogte stellen. In dat geval mag u het apparaat **niet** in gebruik nemen!
- De verpakking moet, conform de lokale wetgeving inzake de bescherming van het milieu, met een bevoegde ophaaldienst meegegeven worden.
- Bewaar deze handleiding. In geval van twijfel kunt u de handleiding opnieuw raadplegen.
- Als u het apparaat uitleent of doorverkoopt, dan moet u deze handleiding erbij voegen.

## 3. Veiligheid

### 3.1 Voorgescreven gebruik van het systeem

Dit apparaat produceert perslucht voor persluchtaangedreven gereedschap.

Het gebruik ervan in de medische sector en de levensmiddelensector evenals het vullen van zuurstofflessen is verboden.

Explosieve en ontvlambare gassen of gassen die de gezondheid schaden, mogen niet aangezogen worden. In ruimten met gevaar voor explosie mag het apparaat niet gebruikt worden.

Elk ander gebruik is verboden. Niet toegelaten gebruik, wijzigingen aan het apparaat of het gebruik van onderdelen die niet door de fabrikant goedgekeurd zijn, kunnen onvoorspelbaar persoonlijk letsel veroorzaken!

Kinderen, jongeren en niet opgeleide personen mogen het apparaat en het hierop aangesloten persluchtgereedschap niet gebruiken.

### 3.2 Algemene veiligheidsvoorschriften

#### Gevaar!

Bij onoplettendheid kan het gebruik van persluchtgereedschap ernstige verwondingen tot gevolg hebben. Lees daarom en houd rekening met:

- deze gebruiksaanwijzing, vooral de bijzondere veiligheidsvoorschriften in de betreffende hoofdstukken;
- de veiligheidsvoorschriften in het meegeleverde rode boekje;
- eventueel richtlijnen of ongevalpreventievoorschriften van de beroepsvereniging inzake de omgang met compressoren en persluchtgereedschap.

Houd de met het apparaat meegeleverde documenten zorgvuldig bij.

De verder opgesomde gevaren zijn steeds aanwezig in de omgang met persluchtgereedschap. Ze kunnen ondanks de strengste veiligheidsvoorzieningen, nooit vermeden worden:

- **Gevaar voor verwondingen door perslucht die ontsnapt, en door onderdelen die door de perslucht meegesleurd worden**

Draag een veiligheidsbril!

Richt de perslucht nooit op mensen of dieren!

Controleer of alle gebruikte persluchtgereedschap en accessoires voor de gebruikte werkdruk geschikt zijn of via drukregelaars aangesloten zijn.

Let er bij het losdraaien van de snelkoppeling op, dat de perslucht in de persluchtslang plotseling vrijkomt. Hou daarom het los te maken uiteinde van de persluchtslang vast. Zorg dat alle schroefverbindingen steeds vast aangehaald zijn.

Voer nooit zelf reparaties aan het apparaat uit! Reparaties van compressoren, drukvaten en persluchtgereedschap mogen uitsluitend door gekwalificeerd personeel uitgevoerd worden.

- **Gevaar door oliehoudende perslucht**

Gebruik de oliehoudende perslucht uitsluitend voor persluchtgereedschap dat hiervoor geschikt is. Gebruik een persluchtslang voor oliehoudende perslucht niet voor persluchtgereedschap dat niet voor oliehoudende perslucht bedoeld is. Vul geen autobanden etc. met oliehoudende perslucht.

- **Gevaar voor brandwonden aan de oppervlakken van de persluchtvoerende onderdelen**

Laat het apparaat afkoelen, alvorens onderhoudswerkzaamheden uit te voeren.

- **Gevaar voor verwondingen en kneuzingen aan bewegende onderdelen**

Neem het apparaat nooit in gebruik zonder gemonteerde veiligheidsvoorziening.

Houd er rekening mee dat het apparaat automatisch opstart, wanneer de minimale druk overschreden wordt! –Controleer of het apparaat van het stroomnet gekoppeld is, alvorens onderhoudswerkzaamheden uit te voeren.

- **Gevaar voor gehoorbeschadiging door geproduceerd lawaai**

Draag oordoppen, wanneer u met de compressor werkt.

### 3.3 Veiligheidsvoorzieningen

#### Veiligheidsklep

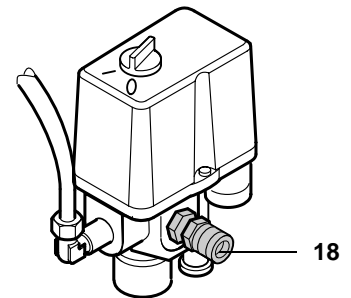

De veiligheidsklep onder veerdruk (18) bevindt zich aan de hoofdschakelaar. De veiligheidsklep wordt geactiveerd bij overschrijding van de maximaal toegelaten druk.

## 4. Bediening

### 4.1 Voor de eerste ingebruikname

#### De oliepeilstok aanbrengen

1. Neem de afsluitstop uit de behuizing van de compressor (19).

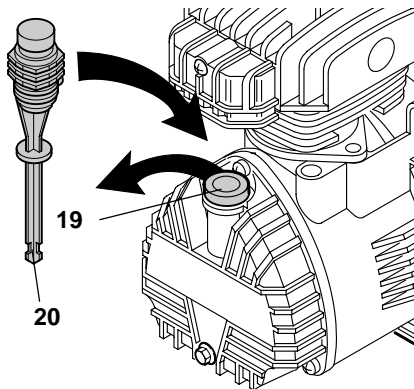

2. Breng in plaats van de afsluitstop de meegeleverde oliepeilstok aan (20).

De stop voorkomt dat de olie tijdens het transport kan wegvloeien. Bewaar de afsluitstop daarom voor later gebruik.

### 4.2 Netaansluiting

**⚠ Gevaar! Elektrische spanning**  
Gebruik de machine uitsluitend in een droge omgeving.

Sluit de machine enkel aan op een stroombron die voldoet aan de onderstaande voorwaarden:

- de stopcontacten zijn reglementair geïnstalleerd, geaard en goedgekeurd;
- zekering conform de technische gegevens;

Het snoer moet zo gelegd worden dat de schaaftwerkzaamheden niet bemoeilijkt worden, en dat het snoer niet beschadigd kan worden.

Controleer steeds of de machine uitgeschakeld is, alvorens de stekker in het stopcontact te steken.

Bescherm het snoer tegen hitte en bijtende scheikundige (vloeistoffen), en zorg dat het snoer niet beschadigd kan worden door scherpe voorwerpen.

Als verlengsnoer mag uitsluitend gebruik gemaakt worden van een snoer met voldoende doorsnede (zie "Technische gegevens").

Schakel de compressor uit met de hoofdschakelaar, en niet door de netstekker uit het stopcontact te trekken.

Na beëindiging van de werkzaamheden trekt u de stekker uit het stopcontact.

### 4.3 De perslucht genereren

1. Schakel het apparaat in en wacht tot de maximale keteldruk bereikt is (de compressor schakelt uit) (21). De keteldruk kunt u van de keteldrukmeter (22) aflezen.

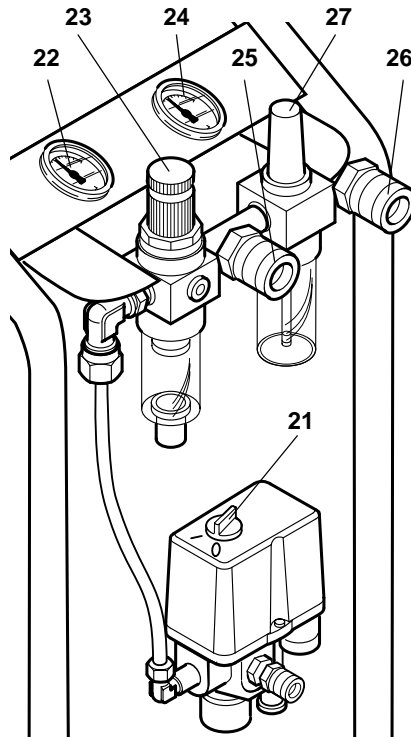

2. Stel de regeldruk in met de drukregelaar (23). De huidige regeldruk kunt u van de regeldrukmeter (24) aflezen.

**⚠ Oppassen!**  
De ingestelde regeldruk mag de maximale bedrijfsdruk van het aangesloten persluchtgereedschap niet overschrijden!

3. Sluit de persluchtslang aan op de compressor. Afhankelijk van de toepassing zijn er twee aansluitingen beschikbaar:
  - Persluchtaansluiting voor olievrije perslucht (25).
  - Persluchtaansluiting voor oliehoudende perslucht (26).

**⚠ Gevaar!**  
Gebruik de oliehoudende perslucht uitsluitend voor toepassingen, die voor oliehoudende perslucht bedoeld zijn. Gebruik bijvoorbeeld geen bandoppompapparatuur of verfpistolen met oliehoudende perslucht.

4. Bij gebruik van oliehoudende perslucht stelt u het olievolume in met de regelschroef (27).
5. Sluit het persluchtgereedschap aan. Nu kunt u met het persluchtgereedschap werken.
6. Schakel het apparaat uit, wanneer u niet onmiddellijk wenst verder te werken. Trek vervolgens ook de netstekker uit het stopcontact.

## 5. Service en onderhoud

**⚠ Gevaar!**  
Alvorens u met werkzaamheden aan het apparaat begint:

- zet u het apparaat uit.
- trekt u de stekker uit het stopcontact.
- wacht u tot het apparaat stilstaat.
- controleert u of het apparaat en het gebruikte persluchtgereedschap en accessoires niet meer onder druk staan.

Na beëindiging van alle werkzaamheden aan het apparaat:

- schakelt u alle veiligheidsvoorzieningen weer in en controleert u de werking ervan.
- controleert u of alle gereedschap of dergelijke van of uit de machine verwijderd is.

Service en/of onderhoudswerkzaamheden die niet in dit hoofdstuk beschreven staan mogen uitsluitend door vaklui uitgevoerd worden.

### 5.1 Regelmatig onderhoud

Voordat u de machine inschakelt

- Controleer het peil van de olieverstuurder (28), vul de pneumatische olie bij.

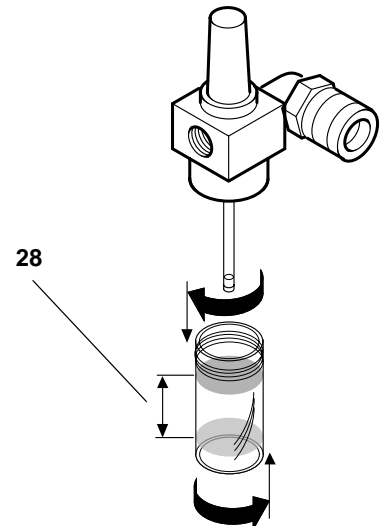

- Controleer de persluchtslangen op beschadigingen, en vervang ze indien nodig.
- Controleer of de schroefverbindingen vast zitten, en draai ze vast indien nodig.
- Controleer het aansluitsnoer op beschadigingen, en laat het door een elektromonteur vervangen indien nodig.

Om de 50 uur

- Controleer het luchtfilter van de compressor, en maak het schoon indien nodig (29).

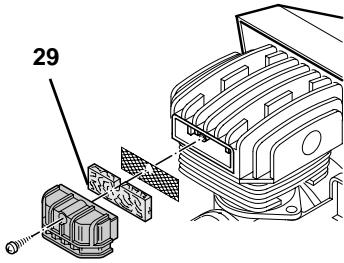

- Controleer het oliepeil van de compressor en vul olie bij indien nodig (30).

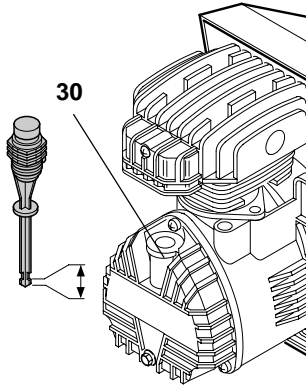

- Tap het condenswater van het drukvat af (31).

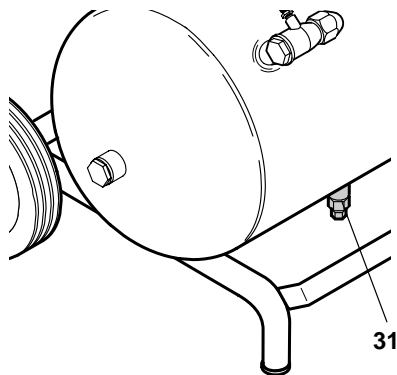

- Maak het luchtfilter (32) van de filterdrukregelaar schoon.

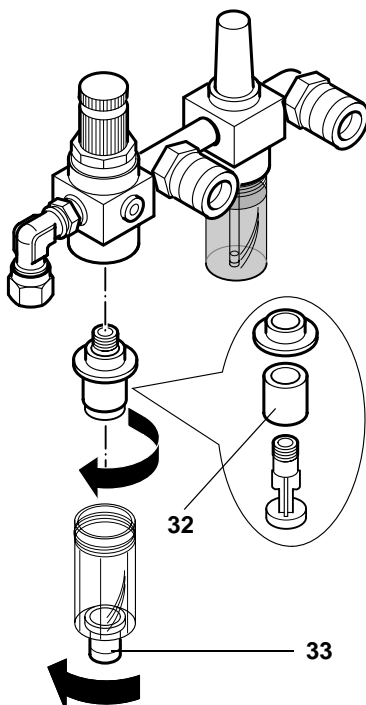

- Tap het condenswater van de filterdrukregelaar (33) af.

#### Om de 250 uur

- Vervang het luchtfilter van de compressor.
- Vervang het luchtfilter van de filterdrukregelaar.

#### Om de 500 uur

- Tap de olie van de compressor af en vul nieuwe olie bij.

#### Na 1000 uur

- Laat de compressor nakijken door een vakman. Hierdoor wordt de levensduur van de compressor aanzienlijk verlengd.

### 5.2 De afkortzaag opbergen

1. Schakel het apparaat uit en trek de stekker uit het stopcontact.
2. Ontlucht het drukvat en alle aangesloten persluchtgereedschap.
3. Berg de machine steeds op, waar onbevoegden het niet kunnen aanzetten.

#### **⚠** Oppassen!

De machine mag niet in de open lucht of in een vochtige omgeving opgeborgen worden.

### 6. Problemen en storingen

#### **⚠** Gevaar!

Alvorens u met werkzaamheden aan het apparaat begint:

- zet u het apparaat uit.
- trekt u de stekker uit het stopcontact.
- wacht u tot het apparaat stilstaat.
- controleert u of het apparaat en het gebruikte persluchtgereedschap en accessoires niet meer onder druk staan.

Na beëindiging van alle werkzaamheden aan het apparaat:

- schakelt u alle veiligheidsvoorzieningen weer in en controleert u de werking ervan.
- controleert u of alle gereedschap of dergelijke van of uit de machine verwijderd is.

#### De compressor functioneert niet:

- Er is geen spanning.
  - Controleer het snoer, de stekker, het stopcontact en de betreffende zekering.
- De netspanning is te laag.
  - Gebruik een verlengsnoer met voldoende doorsnede (zie "Technische gegevens"). Vermijd gebruik van een verlengsnoer bij een koud apparaat.

- De compressor werd uitgeschakeld door de netstekker uit het stopcontact te trekken terwijl hij in gebruik was.

- Schakel de compressor eerst uit met de hoofdschakelaar, en schakel hem vervolgens weer in.

- De motor is oververhit, bijvoorbeeld door defecte koeling (afgedekte koelribben).

- Verhelp de oorzaak van de oververhitting, laat de compressor ongeveer tien minuten afkoelen en schakel hem dan opnieuw in.

#### De compressor draait zonder voldoende druk op te bouwen.

- De aftapplug voor condenswater van de filterdrukregelaar staat open.
  - Sluit de aftapplug.
- De terugslagklep vertoont lekkages.
  - Laat de terugslagklep herstellen door een vakman.

#### De druk in het persluchtgereedschap is onvoldoende.

- De drukregelaar is niet voldoende opengedraaid.
  - Draai de drukregelaar verder open.
- De slangverbinding tussen de compressor en persluchtgereedschap vertoont lekkages.
  - Controleer de slangverbinding; vervang beschadigde onderdelen indien nodig.

### 7. Reparatie

#### **⚠** Gevaar!

Reparaties van elektrische machines mogen uitsluitend door een elektromonteur uitgevoerd worden!

De elektrische machines kunnen voor reparatie verzonden worden naar de adressen die op de voorlaatste pagina vermeld staan.

Geef bij inzending voor reparatie een omschrijving van het vastgestelde defect.

### 8. Milieubescherming

Het verpakkingsmateriaal van de machine is 100 % recycleerbaar.



Afgedankte machines en accessoires bevatten grote hoeveelheden waardevolle grond- en kunststoffen die eveneens gerecycleerd kunnen worden.

De gebruiksaanwijzing werd op chloorvrij gebleekt papier gedrukt.

**9. Technische gegevens**

Aanzuigvermogen	l/min	290
Effectief geleverd volume (debiet)	l/min	145
Vulvermogen	l/min	165
Bedrijfsdruk (compressoreinddruk)	bar	10
Drukvatvolume	l	19
Aantal luchtaansluitingen	regelbaar + olievrij regelbaar + oliehoudend	1 1
Compressortype		GM 300
Aantal cilinders		1
Toerental	min <sup>-1</sup>	2850
Motorvermogen	kW	1,85
Voedingsspanning (50 Hz)	V	230
Nominale stroomsterkte	A	8,3
Zekering min.	A	10 langzaam
Beveiligingsklasse		IP 20
Maximale totale lengte bij gebruik van verlengsnoeren: – bij 3 x 1,5 mm <sup>2</sup> doorsnede – bij 3 x 2,5 mm <sup>2</sup> doorsnede	m m	10 10
Olietype (compressor)		SAE 5 W 50 synthetisch
Olievolume bij olieverversing (compressor)	l	ca. 0,220
Afmetingen: breedte x diepte x hoogte	mm	510 x 430 x 800
Gewicht	kg	33,5
Geluidsdrukniveau in 1 m max.	dB (A)	88 ± 3

**EUROPÄISCHE UNION / EUROPEAN UNION**

<p>1 <i>Inhaber der Prüfbescheinigung / Certificate-Holder:</i> <b>ELEKTRA BECKUM AG</b>  <b>Daimlerstraße 1 D-49716 Meppen</b></p>	<p align="center"><b>EU-BAUMUSTERPRÜFBESCHEINIGUNG/ EU TYPE EXAMINATION CERTIFICATE</b></p> <p align="center">- ORIGINAL - </p>																				
<p>2 <i>Hersteller / Manufacturer:</i> <b>ELEKTRA BECKUM AG</b>  <b>Daimlerstraße 1 D-49716 Meppen</b></p>	<p>3 <i>EU-Baumusterprüf-Nr. / EU Examination No.:</i>  DE 10- 857 971 41</p>																				
<p>5 <i>Datum der Vorführung zur Prüfung / Date of Submission for Examination:</i>  2000/02/03</p>	<p>4 <i>Ausstellende Zugelassene Stelle DE 10 / Issuing Notified Body DE 10:</i></p> <p align="center"></p> <p>TÜV Hannover/Sachsen-Anhalt e.V. Am TÜV 1, D-30519 Hannover Tel.: +49 51 19 86 20 28 · Fax: +49 51 19 86 20 66</p>																				
<p>6 <i>Datum der Prüfung / Date of Examination:</i>  2000/02/03</p>																					
<p>7 <i>Prüfprotokoll vom / Laboratory Report of:</i> 2000/02/04 Nr./no.: DE 10- 857 971 41 <i>Schalleistungspegel / Sound-power level Spl:</i> <b>L<sub>WA</sub> = 96 dB / 1 pW</b></p>	<p>8 <i>Angewendete Richtlinien / EU-Directives Applicable:</i> 79/113/EWG 84/532/EWG 84/533/EWG</p>																				
<p>9 <i>Beschreibung des Gerätes / Description of Equipment:</i></p> <table border="0"> <tr> <td><i>Maschinenart / Type of Machine:</i></td> <td>bewegl. Motorkompressor</td> <td><i>Motorherst./Motor manufact.:</i></td> <td>ELEKTRA BECKUM</td> </tr> <tr> <td><i>Type of Machine:</i></td> <td>mobile motorcompressor</td> <td><i>Motortyp/Motor type:</i></td> <td>GM 300</td> </tr> <tr> <td><i>Kategorie / Category:</i></td> <td>piston compressor</td> <td><i>Nennleistung/Rated power:</i></td> <td>1,85kW/2.850 min<sup>-1</sup></td> </tr> <tr> <td><i>Markenname / Tradename:</i></td> <td><b>ELEKTRA BECKUM</b></td> <td><i>Kompressortyp/Compressor type:</i></td> <td>GM 300</td> </tr> <tr> <td><i>Typ / Type:</i></td> <td><b>Power 300</b></td> <td><i>Volumenstrom/rated Volume flow:</i></td> <td>165 l/min / 1000kPa</td> </tr> </table>		<i>Maschinenart / Type of Machine:</i>	bewegl. Motorkompressor	<i>Motorherst./Motor manufact.:</i>	ELEKTRA BECKUM	<i>Type of Machine:</i>	mobile motorcompressor	<i>Motortyp/Motor type:</i>	GM 300	<i>Kategorie / Category:</i>	piston compressor	<i>Nennleistung/Rated power:</i>	1,85kW/2.850 min <sup>-1</sup>	<i>Markenname / Tradename:</i>	<b>ELEKTRA BECKUM</b>	<i>Kompressortyp/Compressor type:</i>	GM 300	<i>Typ / Type:</i>	<b>Power 300</b>	<i>Volumenstrom/rated Volume flow:</i>	165 l/min / 1000kPa
<i>Maschinenart / Type of Machine:</i>	bewegl. Motorkompressor	<i>Motorherst./Motor manufact.:</i>	ELEKTRA BECKUM																		
<i>Type of Machine:</i>	mobile motorcompressor	<i>Motortyp/Motor type:</i>	GM 300																		
<i>Kategorie / Category:</i>	piston compressor	<i>Nennleistung/Rated power:</i>	1,85kW/2.850 min <sup>-1</sup>																		
<i>Markenname / Tradename:</i>	<b>ELEKTRA BECKUM</b>	<i>Kompressortyp/Compressor type:</i>	GM 300																		
<i>Typ / Type:</i>	<b>Power 300</b>	<i>Volumenstrom/rated Volume flow:</i>	165 l/min / 1000kPa																		
<p>10 <i>Die folgenden Dokumente, die die in Kasten 3 eingetragene Nummer tragen, sind dieser Prüfbescheinigung beigelegt / The following documents bearing the number shown in box 3 are attached to this certificate:</i></p> <p>a) Prüfprotokoll / Test result b) Antrag, Bauartbeschreibung, Vertrag / Application, Type Description, Contract c) Technische Unterlagen / Technical Documents</p>																					
<p>11 <i>Eventuelle ergänzende Bemerkungen / Additional Information, if any:</i></p> <p align="center"><b>EU-Grenzwert für den Schalleistungspegel / EU-Limit for the Sound-Power Level SPL:</b> <b>L<sub>WA</sub> = 100 dB / 1 pW</b></p>																					
<p><b>Wichtiger Hinweis / Important note:</b> Dieses Original muß beim Inhaber bleiben und ist den zuständigen Behörden auf Verlangen vorzulegen! This original must be kept by the holder and must be presented to the competent authorities at their request!</p>																					
<p><i>Prüfbescheinigung gültig / Certificate Valid:</i></p> <p>bis / until: 2005/02/04 Ort / Place: Hannover Datum / Date: 2000/02/04</p> <p> Dipl.-Ing. Strachotta</p> <p align="center"></p>	<p><i>Gültigkeitsdauer verlängert / Period of Validity Extended:</i></p> <p>bis / until: Ort / Place: Datum / Date:</p> <p align="center">(Unterschrift / Signature) (DE 10)</p>																				