

# ***FM/AM Compact Disc Player***

Operating Instructions \_\_\_\_\_ **US**

Manual de instrucciones \_\_\_\_\_ **ES**

## **Owner's Record**

The model and serial numbers are located on the bottom of the unit.

Record the serial number in the space provided below.

Refer to these numbers whenever you call upon your Sony dealer regarding this product.

Model No. CDX-GT81UW Serial No. \_\_\_\_\_

To cancel the demonstration (Demo) display, see page 12.

Para cancelar la pantalla de demostración (Demo), consulte la página 15.



## ***CDX-GT81UW***

For installation and connections, see the supplied installation/connections manual.

## Warning

This equipment has been tested and found to comply with the limits for a Class B digital device, pursuant to Part 15 of the FCC Rules. These limits are designed to provide reasonable protection against harmful interference in a residential installation. This equipment generates, uses, and can radiate radio frequency energy and, if not installed and used in accordance with the instructions, may cause harmful interference to radio communications. However, there is no guarantee that interference will not occur in a particular installation. If this equipment does cause harmful interference to radio or television reception, which can be determined by turning the equipment off and on, the user is encouraged to try to correct the interference by one or more of the following measures:

- Reorient or relocate the receiving antenna.
- Increase the separation between the equipment and receiver.
- Connect the equipment into an outlet on a circuit different from that to which the receiver is connected.
- Consult the dealer or an experienced radio/TV technician for help.

You are cautioned that any changes or modifications not expressly approved in this manual could void your authority to operate this equipment.

## CAUTION

The use of optical instruments with this product will increase eye hazard.

### For the state of california, USA only

Perchlorate Material – special handling may apply, See [www.dtsc.ca.gov/hazardouswaste/perchlorate](http://www.dtsc.ca.gov/hazardouswaste/perchlorate)  
Perchlorate Material: Lithium battery contains perchlorate

## Warning if your car's ignition has no ACC position

Be sure to set the Auto Off function (page 12). The unit will shut off completely and automatically in the set time after the unit is turned off, which prevents battery drain. If you do not set the Auto Off function, press and hold **(OFF)** until the display disappears each time you turn the ignition off.



The “SAT Radio Ready” logo indicates that this product will control a satellite radio tuner module (sold separately). Please see your nearest authorized Sony dealer for details on the satellite radio tuner module.

“SAT Radio,” “SAT Radio Ready,” the SAT Radio and SAT Radio Ready logos and all related marks are trademarks of Sirius Satellite Radio Inc. and XM Satellite Radio Inc.



Manufactured under license from BBE Sound, Inc. Licensed by BBE Sound, Inc. under one or more of the following US patents: 5510752, 5736897. BBE and BBE symbol are registered trademarks of BBE Sound, Inc. BBE MP (Minimized Polynomial Non-Linear Saturation) Process improves digitally compressed sound, such as MP3, by restoring and enhancing the harmonics lost through compression. BBE MP works by re-generating harmonics from the source material, effectively recovering warmth, details and nuance.

“ATRAC”, “ATRAC AD”, SonicStage and their logos are trademarks of Sony Corporation.

“WALKMAN” and “WALKMAN” logo are registered trademarks of Sony Corporation.



Microsoft, Windows Media, and the Windows logo are trademarks or registered trademarks of Microsoft Corporation in the United States and/or other countries.

# Table of Contents

Welcome ! . . . . .	4
---------------------	---

## Getting Started

Resetting the unit . . . . .	4
Preparing the card remote commander . . . . .	4
Setting the clock . . . . .	4
Detaching the front panel . . . . .	5
Attaching the front panel . . . . .	5
Inserting the disc in the unit . . . . .	5
Ejecting the disc . . . . .	5
Adjusting the angle of the front panel . . . . .	5

## Location of controls and basic operations

Main unit . . . . .	6
Card remote commander RM-X152 . . . . .	6

## CD

Display items . . . . .	8
Repeat and shuffle play . . . . .	8

## Radio

Storing and receiving stations . . . . .	8
Storing automatically — BTM . . . . .	8
Storing manually . . . . .	8
Receiving the stored stations . . . . .	8
Tuning automatically . . . . .	8
Receiving a station through a list — LIST . . . . .	9

## USB devices

Playback of USB devices . . . . .	9
Display items . . . . .	9
Listening to music on a Mass Storage Class type audio device . . . . .	10
Listening to music on “Walkman” (ATRAC Audio Device) . . . . .	10

## Other functions

Changing the sound settings . . . . .	11
Adjusting the sound characteristics . . . . .	11
Customizing the equalizer curve — EQ3 Tune . . . . .	11
Adjusting setup items — MENU . . . . .	12
Using optional equipment . . . . .	12
Auxiliary audio equipment . . . . .	12
CD/MD changer . . . . .	13
Rotary commander RM-X4S . . . . .	13

## Additional Information







Precautions . . . . .	14
Notes on discs . . . . .	14
About USB devices . . . . .	15
Playback order of MP3/WMA/AAC files . . . . .	15
About MP3 files . . . . .	16
About WMA files . . . . .	16
About AAC files . . . . .	16
About ATRAC files . . . . .	16
Maintenance . . . . .	16
Removing the unit . . . . .	17
Specifications . . . . .	18
Troubleshooting . . . . .	19
Error displays/Messages . . . . .	20

## Welcome !

Thank you for purchasing this Sony Compact Disc Player. You can enjoy your drive with the following functions.

### • CD playback

You can play CD-DA (also containing CD TEXT\*), CD-R/CD-RW (MP3/WMA/AAC files also containing Multi Session (page 15)) and ATRAC CD (ATRAC3 and ATRAC3plus format (page 16)).

Type of discs	Label on the disc	
CD-DA		
MP3 WMA AAC ATRAC CD		
		

### • Radio reception

- You can store up to 6 stations per band (FM1, FM2, FM3, AM1 and AM2).
- **BTM** (Best Tuning Memory): The unit selects strong signal stations and stores them.

### • Sound adjustment

- **EQ3 parametric**: You can choose any one of 7 preset equalizer curves, and adjust as desired.
- **DSO** (Dynamic Soundstage Organizer): Creates a more ambient sound field, using virtual speaker synthesis, to enhance the sound of speakers, even if they are installed low in the door.
- **BBE MP**: Improves digitally compressed sound such as MP3.

### • Image setting

You can set various display images on the unit.

### • Optional unit operation

- Various kinds of audio devices can be connected, and operated from the unit.
- **USB device**: A Mass Storage Class USB device or “Walkman” (ATRAC Audio Device) can be connected to the front USB terminal. For details on a usable devices, please refer to About USB Devices (page 15) or the Sony support website (page 21).
  - **Portable audio device**: An AUX input jack on the front of the unit allows connection of a portable audio device (analog connection).
  - **CD/MD changers**: CD/MD changers can be connected to the SONY BUS at the rear of the unit.

\* A CD TEXT disc is a CD-DA that includes information such as disc, artist and track name.

## Getting Started

### Resetting the unit

Before operating the unit for the first time, or after replacing the car battery or changing the connections, you must reset the unit.

Detach the front panel and press the RESET button with a pointed object, such as a ball-point pen.

RESET button

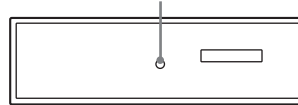

#### Note

Pressing the RESET button will erase the clock setting and some stored contents.

## Preparing the card remote commander

Before using the card remote commander for the first time, remove the insulation film.

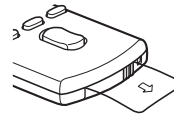

## Setting the clock

The clock uses a 12-hour digital indication.

- 1 Press (MENU).**
- 2 Rotate the volume control dial until “Clock Adjust” appears, then press (ENTER).**  
The clock adjustment display appears.
- 3 Rotate the volume control dial to set the hour and minute.**  
To move the digital indication, press (SEEK) +/-.
- 4 After setting the minute, press (ENTER).**  
The clock starts.

#### With the card remote commander

In steps 2 to 3: press  $\uparrow$  or  $\downarrow$  instead of the volume control dial; in step 3: press  $\leftarrow$  or  $\rightarrow$  instead of (SEEK) +/-.

## Detaching the front panel

You can detach the front panel of this unit to prevent theft.

### Caution alarm

If you turn the ignition switch to the OFF position without detaching the front panel, the caution alarm will sound for a few seconds. The alarm will only sound if the built-in amplifier is used.

- 1 Press **OFF**.  
The unit is turned off.
- 2 Press **⬆**.  
The left side of front panel is released.
- 3 Slide the front panel to the left, then gently pull out the front panel towards you.

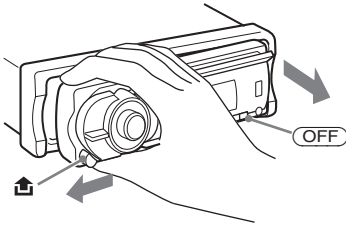

### Notes

- Do not drop or put excessive pressure on the front panel and display window.
- Do not subject the front panel to heat/high temperature or moisture. Avoid leaving it in a parked car or on a dashboard/rear tray.

## Attaching the front panel

Place the hole **(A)** of the front panel onto the spindle **(B)** on the unit, then lightly push the left side in.

Press **SOURCE** on the unit (or insert a disc) to operate the unit.

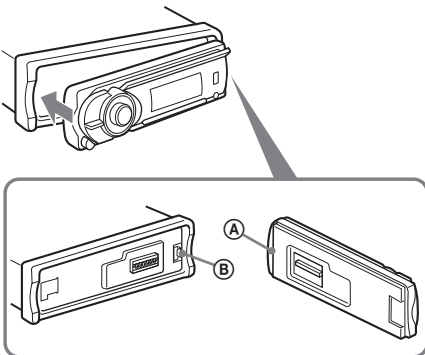

### Note

Do not put anything on the inner surface of the front panel.

## Inserting the disc in the unit

- 1 Press **▲**.  
The front panel slides down automatically.
- 2 Insert the disc (label side up).



The front panel slides up automatically, then playback starts automatically.

## Ejecting the disc

- 1 Press **▲**.  
The front panel slides down automatically, then the disc is ejected.
- 2 Press **▲** to close the front panel.

### Note

The front panel slides up automatically after 15 seconds of the front panel sliding down.

## Adjusting the angle of the front panel

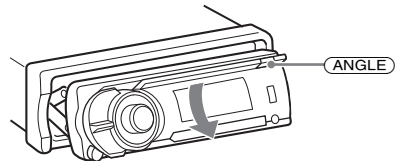

- 1 Press and hold **ANGLE** repeatedly until the front panel is angled accordingly.

The front panel can be set to 3 positions.

To return the front panel to its default position, press and hold **ANGLE** repeatedly until the front panel is returned to its default position.

### Tips

- After the front panel slides down (to insert the disc), it returns to the position you set again automatically.
- The front panel angle you set is stored in the unit. When turning the ignition off, the angle returns to its default position, then turning the ignition on, the front panel is angled you set.

# Location of controls and basic operations

## Main unit

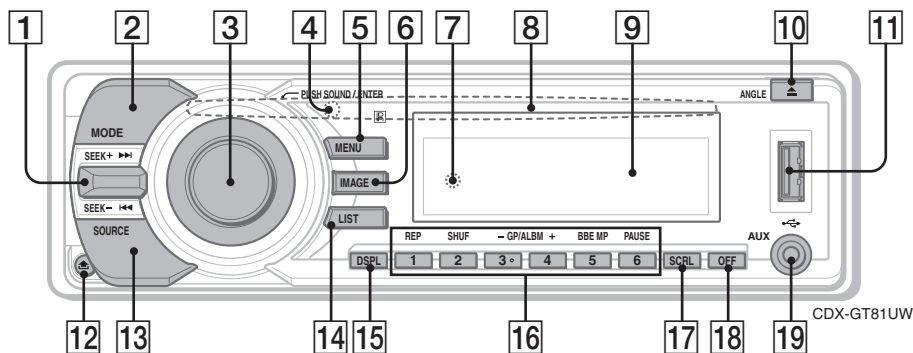

## Card remote commander RM-X152

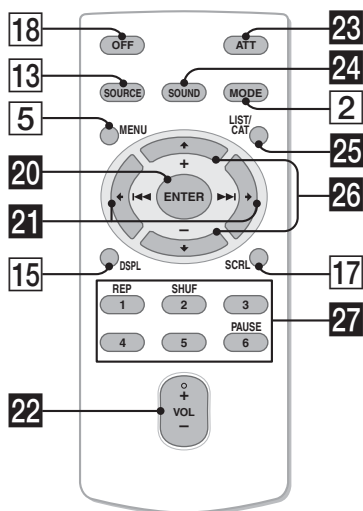

Refer to the pages listed for details. The corresponding buttons on the card remote control the same functions as those on the unit.

### 1 SEEK +/- control

CD/MD\*/USB\*2;

To skip tracks (press up/down); skip tracks continuously (press up/down, then press up/down again within about 1 second and hold); reverse/fast-forward a track (press up/down and hold).

Radio:

To tune in stations automatically (press up/down); find a station manually (press up/down and hold).

### 2 MODE button 8, 10, 13

To select the radio band (FM/AM); select the SAT tuner band (mode)\*3; select the unit\*4; select the play mode\*5.

### 3 Volume control dial

To adjust volume.

### SOUND button

To enter sound setting.

### ENTER button

To apply a menu setting.

### 4 Receptor for the card remote commander

### 5 MENU button

To enter menu.

### 6 IMAGE button

To select the display image.

Movie mode 1-3 → Spectrum analyzer mode 1-5 → Wall paper mode 1-3 → normal play/reception mode

### 7 RESET button (Location behind the front panel) 4

### 8 Disc slot 5

To insert the disc.

### 9 Display window

### 10 (eject)/ANGLE button 5

To eject the disc/slide down the front panel (press); angle the front panel in 3 positions (press and hold).

- 11** **USB terminal 9**
- 12** **🔑 (front panel release) button 5**
- 13** **SOURCE button**  
To power on; change the source (Radio/CD/MD\*<sup>1</sup>/USB/AUX/SAT\*<sup>3</sup>).

- 14** **LIST button 9, 10, 13**  
To list up.

- 15** **DSPL (display) button 8, 9**  
To change display items.

- 16** **Number buttons**  
CD/MD\*<sup>1</sup>/USB\*<sup>2</sup>:  
 (1): **REP** 8, 10, 13  
 (2): **SHUF** 8, 10, 13  
 (3)/(4): **GP\*<sup>6</sup>/ALBM\*<sup>7</sup> -/+**  
 To skip albums (press); skip albums continuously (press and hold).\*<sup>8</sup>  
 (5): **BBE MP\*<sup>9</sup> 2**  
 (6): **PAUSE\*<sup>9</sup>**  
 To pause playback. To cancel, press again.

Radio:

To receive stored stations (press); store stations (press and hold).

- 17** **SCRL (scroll) button 8, 9**  
To scroll the display item.

- 18** **OFF button**  
To power off; stop the source.

- 19** **AUX input jack 12**  
To connect a portable audio device.

The following buttons on the card remote commander have also different buttons/functions from the unit. Remove the insulation film before use (page 4).

- 20** **ENTER button**  
To complete a setting.

- 21** **←/→ (SEEK -/+) buttons**  
CD/MD\*<sup>1</sup>/USB\*<sup>2</sup>:  
 To skip tracks (press); skip tracks continuously (press, then press again within about 1 second and hold); fast-forward/reverse a track (press and hold).  
 Radio:  
 To tune in stations automatically (press); find a station manually (press and hold).

- 22** **VOL (volume) +/- button**  
To adjust volume.

- 23** **ATT (attenuate) button**  
To attenuate the sound. To cancel, press again.

- 24** **SOUND button**  
To enter sound setting.

- 25** **LIST/CAT\*<sup>2</sup> button 9, 10, 13**  
To list up.

- 26** **↑/↓ (+/-) buttons**  
To select preset stations/skip groups (press); skip groups continuously (press and hold).

- 27** **Number buttons**  
CD/MD\*<sup>1</sup>/USB\*<sup>2</sup>:  
 (1): **REP** 8, 10, 13  
 (2): **SHUF** 8, 10, 13  
 (6): **PAUSE\*<sup>9</sup>**  
 To pause playback. To cancel, press again.

Radio:

To receive stored stations (press); store stations (press and hold).

- \*<sup>1</sup> MD changer is connected.  
 \*<sup>2</sup> When a USB device is connected.  
 \*<sup>3</sup> When the SAT tuner is connected.  
 \*<sup>4</sup> When a CD/MD changer is connected.  
 \*<sup>5</sup> When an ATRAC Audio Device is connected.  
 \*<sup>6</sup> When an ATRAC is played.  
 \*<sup>7</sup> When an MP3/WMA/AAC is played.  
 \*<sup>8</sup> If the changer is connected, the operation is different, see page 13.  
 \*<sup>9</sup> When playing back on this unit and a USB device.

#### Notes

- When ejecting/inserting a disc, keep any USB devices disconnected to avoid damage to the disc.
- If the unit is turned off and the display disappears, it cannot be operated with the card remote commander unless (SOURCE) on the unit is pressed, or a disc is inserted to activate the unit first.

#### Tip

For details on how to replace the battery, see "Replacing the lithium battery of the card remote commander" on page 16.

#### About USB cap

When not using the USB terminal (11), use the supplied USB cap to prevent dust or dirt entering. Keep the USB cap out of the reach of children to prevent accidental swallowing.

## CD

For details on selecting a CD/MD changer, see page 13.

### Display items

Example: when you set Info (information) mode to “All” (page 12).

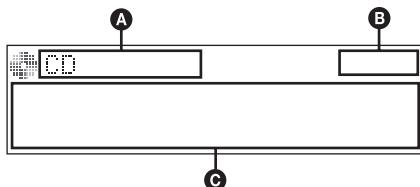

- A** Source (CD/ATRAC/WMA/MP3/AAC) indication
- B** Clock
- C** Track/album/group number, Disc/artist/album/group/track name, Elapsed playing time, Text information

To change display items **C**, press **(DSPL)**; scroll display items **C**, press **(SCRL)** or set “Auto Scroll on” (page 12).

#### Tip

Displayed items will differ, depending on the disc type, recorded format and settings. For details on MP3/WMA/AAC, see page 16; ATRAC CD, see page 16.

### Repeat and shuffle play

- 1** During playback, press **(1)** (REP) or **(2)** (SHUF) repeatedly until the desired setting appears.

Select	To play
Repeat Track	track repeatedly.
Repeat Album* <sup>1</sup>	album repeatedly.
Repeat Group* <sup>2</sup>	group repeatedly.
Shuffle Album* <sup>1</sup>	album in random order.
Shuffle Group* <sup>2</sup>	group in random order.
Shuffle Disc	disc in random order.

\*<sup>1</sup> When an MP3/WMA/AAC is played.

\*<sup>2</sup> When an ATRAC CD is played.

To return to normal play mode, select “Repeat off” or “Shuffle off.”

## Radio

### Storing and receiving stations

#### Caution

When tuning in stations while driving, use Best Tuning Memory (BTM) to prevent an accident.

#### Storing automatically — BTM

- 1** Press **(SOURCE)** repeatedly until “TUNER” appears.  
To change the band, press **(MODE)** repeatedly. You can select from FM1, FM2, FM3, AM1 or AM2.
- 2** Press **(MENU)**.
- 3** Rotate the volume control dial until “BTM” appears, then press **(ENTER)**.  
The unit stores stations in order of frequency on the number buttons.  
A beep sounds when the setting is stored.

#### With the card remote commander

In steps 3: press **↑** or **↓** instead of the volume control dial.

#### Storing manually

- 1** While receiving the station that you want to store, press and hold a number button (**(1)** to **(6)**) until “MEM” appears.  
The number button indication appears in the display.

#### Note

If you try to store another station on the same number button, the previously stored station will be replaced.

#### Receiving the stored stations

- 1** Select the band, then press a number button (**(1)** to **(6)**).

#### Tuning automatically

- 1** Select the band, then press **(SEEK)** **+/-** control up or down to search for the station.  
Scanning stops when the unit receives a station. Repeat this procedure until the desired station is received.

#### Tip

If you know the frequency of the station you want to listen to, press and hold **(SEEK)** **+/-** control to quickly locate the approximate frequency, then press **(SEEK)** **+/-** control up or down repeatedly to fine adjust to the desired frequency (manual tuning).



## Receiving a station through a list — LIST

You can list up the frequency.

- 1 Select the band, then press **(LIST)**.  
The frequency appears.
- 2 Rotate the volume control dial until the desired station appears.

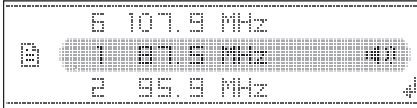

- 3 Press **(ENTER)** to receive the station.  
The display returns to normal reception mode.

### With the card remote commander

Select the band, then press **(LIST)**. Press **↑** or **↓** repeatedly until the desired station appears, then press **(ENTER)**.

## USB devices

### Playback of USB devices

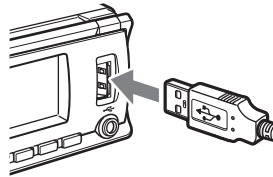

- 1 Connect the USB device to the USB terminal.  
Playback starts.

If a USB device is already connected, press **(SOURCE)** repeatedly until “USB” appears, to start playback.



Press **(OFF)** to stop playback.

### Notes

- Before removing a USB device, be sure to stop playback first. If you remove your USB device during playback, data in the USB device may be damaged.
- Do not use USB devices so large or heavy that they may fall down due to vibration, or cause a loose connection.

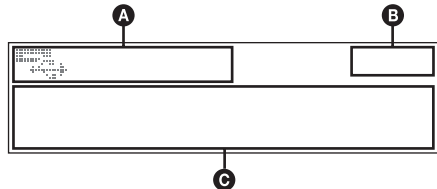
### Display items



- A**  ATRAC/WMA/MP3/AAC indication\*1  
 WMA/MP3/AAC indication\*2
- B** Clock
- C** Track/album/group number, Disc/artist/album/group/track name, Elapsed playing time, Text information

\*1 When an ATRAC Audio Device is connected.

\*2 When a Mass Storage Class Device is connected.

To change display items **C**, press **(DSPL)**; scroll display items **C**, press **(SCRL)** or set “Auto Scroll on” (page 12).

continue to next page →

### Tip

Displayed items will differ, depending on the recorded format and settings. For details on MP3/WMA/AAC, see page 16; ATRAC, see page 16.

### Note

The display differs depending on the Mass Storage Class type USB device, and ATRAC Audio Device.

## Listening to music on a Mass Storage Class type audio device

### Repeat and shuffle play

- 1 During playback, press (1) (REP) or (2) (SHUF) repeatedly until the desired setting appears.

Select	To play
Repeat Track	track repeatedly.
Repeat Album	album repeatedly.
Shuffle Album	album in random order.
Shuffle Device	device in random order.

To return to normal play mode, select “Repeat off” or “Shuffle off”.

### Locating an album by name — LIST

- 1 During playback, press (LIST).
- 2 Rotate the volume control dial until the desired album appears.
- 3 Press (ENTER) to play the album.  
The display returns to normal play mode.

## Listening to music on “Walkman” (ATRAC Audio Device)

- 1 During playback, press (MODE) repeatedly until the desired setting appears.

The item changes as follows:

**Album Mode → Artist Mode → Playlist Mode\***

\* If no playlist exists on ATRAC Audio Device, “Playlist Mode” does not appear.

### Repeat and shuffle play

- 1 During playback, press (1) (REP) or (2) (SHUF) repeatedly until the desired setting appears.

Select	To play
Repeat Track	track repeatedly.
Repeat Album	album repeatedly.
Repeat Artist	artist repeatedly.

Repeat Playlist	playlist repeatedly.
Shuffle Album	album in random order.
Shuffle Artist	artist in random order.
Shuffle Playlist	playlist in random order.
Shuffle Device	device in random order.

To return to normal play mode, select “Repeat off” or “Shuffle off.”

### Locating an album/artist/playlist by name — LIST

- 1 During playback, press (MODE) repeatedly until the desired album/artist/playlist appears.
- 2 Press (LIST).  
The selected mode list appears.
- 3 Rotate the volume control dial until the desired album/artist/playlist appears.
- 4 Press (ENTER) to play the album/artist/playlist.  
The display returns to normal play mode.

## Other functions

### Changing the sound settings

#### Adjusting the sound characteristics

- 1 Press **(SOUND)**.
- 2 Rotate the volume control dial until the desired menu item appears, then press **(ENTER)**.
- 3 Rotate the volume control dial to select the setting, then press **(ENTER)**.

The setting is complete.

After 3 seconds, the setting is complete and the display returns to normal play/reception mode.

#### With the card remote commander

In steps 2 to 3: press **↑** or **↓** instead of the volume control dial.

The following items can be set (follow the page reference for details):

“●” indicates the default settings.



#### EQ3 parametric

To select an equalizer type: “Xplod,” “Vocal,” “Edge,” “Cruise,” “Space,” “Gravity,” “Custom” or “off” (●).

#### DSO

To select the DSO mode: “1,” “2,” “3” or “off” (●). The larger the number, the more enhanced the effect.

#### Balance

To adjust the balance between the right and left speakers: “R10” – “0” (●) – “L10”

#### Fader

To adjust the balance between the front and rear speakers: “F10” – “0” (●) – “R10”

#### Subwoofer

To adjust the subwoofer volume: “+10” – “0” (●) – “-10”  
 (“-∞” is displayed at the lowest setting.)

#### LPF (Low Pass Filter)

To select the subwoofer cut-off frequency: “off” (●), “125Hz” or “78Hz.”

#### AUX Level\*

To adjust the volume level for each connected auxiliary equipment. This setting negates the need to adjust the volume level between sources (page 12).

Adjustable level: “+18 dB” – “0 dB” (●) – “-8 dB”

\* When AUX source is activated.

#### Customizing the equalizer curve — EQ3 Tune

“Custom” of EQ3 allows you to make your own equalizer settings.

- 1 Select a source, then press **(SOUND)**.
- 2 Rotate the volume control dial to select “EQ3 parametric” then press **(ENTER)**.
- 3 Rotate the volume control dial to select “Custom” then press **(SEEK) + up**.
- 4 Rotate the volume control dial to select “EQ3 Mode Tune” then press **(ENTER)**.
- 5 Rotate the volume control dial to select the desired frequency range from “LOW,” “MID” or “HI,” then press **(ENTER)**.
- 6 Rotate the volume control dial to select the center frequency you wish to adjust, then press **(SEEK) + up**.  
Selectable frequency in each range:  
LOW: 60 Hz or 100 Hz  
MID: 500 Hz or 1.0 kHz  
HI: 10.0 kHz or 12.5 kHz
- 7 Rotate the volume control dial to adjust the equalizer curve.  
The volume level is adjustable in 1 dB steps, from -10 dB to +10 dB.

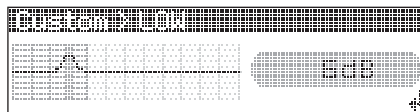

- 8 Press **(ENTER)**.  
Repeat steps 5 to 8 to adjust other frequency ranges.
- 9 Press **(SEEK) - down**.  
The display returns to normal play/reception mode.  
To restore the factory-set equalizer curve, select “EQ3 Mode Initialize” and “Yes” in step 4.

#### Tip

Other equalizer types are also adjustable.

#### With the card remote commander

In steps 2 to 7: press **↑** or **↓** instead of the volume control dial: in steps 3, 6 and 9: press **←** or **→** instead of **(SEEK) +/-**.

## Adjusting setup items — MENU

- 1 Press **MENU**.
- 2 Rotate the volume control dial until the desired menu item appears, then press **ENTER**.
- 3 Rotate the volume control dial to select the setting, then press **ENTER**.  
The setting is complete.
- 4 Press **MENU**.  
The display returns to normal play/reception mode.

### With the card remote commander

In steps 2 to 3: press **↑** or **↓** instead of the volume control dial.

The following items can be set (follow the page reference for details):

“●” indicates the default settings.

### Setup

#### **Clock Adjust** (page 4)

#### **Beep**

To set “on” (●) or “off.”

#### **RM** (Rotary Commander)

To change the operative direction of the rotary commander controls.

- “NORM” (●): to use the rotary commander in the factory-set position.
- “REV”: when you mount the rotary commander on the right side of the steering column.

#### **Auto Off**

To shut off automatically after a desired time when the unit is turned off: “NO” (●), “30 sec.,” “30 min” or “60 min.”

### Display

#### **Auto Image**

To set various display images.

- “All”: to step repeatedly through the display images in all display modes.
- “Movie” (●): to display a movie.
- “SA”: to display the Spectrum Analyzer.
- “off”: to not display any image.

#### **Info** (Information)

To display the items (depending on the source, etc.).

- “Simple” (●): to not display any items.
- “All”: to display all items.
- “Clear”: to have items automatically disappear.

#### **Demo**\*1 (Demonstration)

To set “on” (●) or “off.”

#### **Dimmer**

To change the brightness of the display.

- “Auto” (●): to dim the display automatically when you turn lights on.
- “on”: to dim the display.
- “off”: to deactivate the dimmer.

#### **Illumination**

To change the illumination color: “Blue” (●) or “Red.”

#### **Auto Scroll**

To scroll long displayed item automatically when the disc/album/group/track is changed.

- “on” (●): to scroll.
- “off”: to not scroll.

### Receive Mode

#### **Local** (Local seek mode)

- “off” (●): to tune normal reception.
- “on”: to only tune into stations with stronger signals.

#### **Mono**\*2 (Monaural mode)

To improve poor FM reception, select monaural reception mode.

- “off” (●): to hear stereo broadcast in stereo.
- “on”: to hear stereo broadcasts in monaural.

#### **IF**

- “Auto” (●): to narrow automatically the reception frequency to eliminate noise.
- “Wide”\*3: to always hear FM stereo broadcasts in stereo and with full the frequency signal reception.

#### **BTM** (page 8)

\*1 When the unit is turned off.

\*2 When FM is received.

\*3 In such cases, some FM stereo broadcasts may become monaural while in the stereo reception mode.

## Using optional equipment

### **Auxiliary audio equipment**

By connecting an optional portable audio device to the AUX input jack (stereo mini jack) on the unit, you can listen on your car speakers.

The volume level is adjustable for any difference between the unit and the portable audio device.

Follow the procedure below:

- 1 Turn off the portable audio device.

- Connect to the unit.  
The source automatically switches to “AUX”.

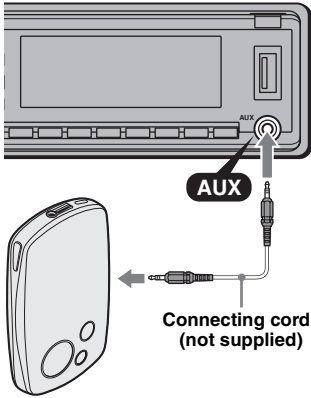

\* Be sure to use a straight type plug.

- Turn down the volume on the unit.
- Start playback of the portable audio device at a moderate volume.
- Set your usual listening volume on the unit.
- Adjust the input level (page 11).

## CD/MD changer

### Selecting the changer

- Press **(SOURCE)** repeatedly until “CD” or “MD” appears.
- Press **(MODE)** repeatedly until the desired changer appears.

Unit number, MP3 indication\*1  
LP2/LP4 indication\*2

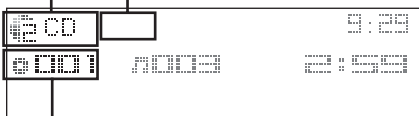

Disc/Album number

Playback starts.

\*1 When an MP3 is played.

\*2 When MDLP disc is played.

### Skipping albums and discs

- During playback, press **(3)/(4)** (GP/ALBM –/+).

To skip	Press <b>(3)/(4)</b> (GP/ALBM –/+)
album	and release (hold for a moment).

album	within 2 seconds of first releasing.
-------	--------------------------------------

discs	repeatedly.
-------	-------------

discs	then, press again within 2 seconds and hold.
-------	--

### Repeat and shuffle play

- During playback, press **(1)** (REP) or **(2)** (SHUF) repeatedly until the desired setting appears.

Select	To play
<b>Repeat Disc</b> *1	disc repeatedly.
<b>Shuffle Changer</b> *1	tracks in the changer in random order.
<b>Shuffle All</b> *2	tracks in all units in random order.

\*1 When one or more CD/MD changers are connected.

\*2 Available when two or more MD changers are connected and one is playback.

To return to normal play mode, select “Repeat off” or “Shuffle off.”

### Locating a disc by name — LIST

You can select a disc from the list when a CD changer with CD TEXT capability, or MD changer is connected.

If you assign a name to a disc, the name appears on the list.

- During playback, press **(LIST)**.  
The disc number or disc name appears.
- Rotate the volume control dial until the desired disc appears.
- Press **(ENTER)** to play the disc.  
The display returns to normal play mode.

#### With the card remote commander

In step 2: press **↑** or **↓** instead of the volume control dial.

## Rotary commander RM-X4S

### Attaching the label

Attach the indication label depending on how you mount the rotary commander.

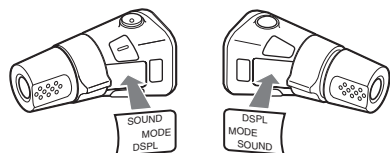

## Location of controls

The corresponding buttons on the rotary commander control the same functions as those on this unit.

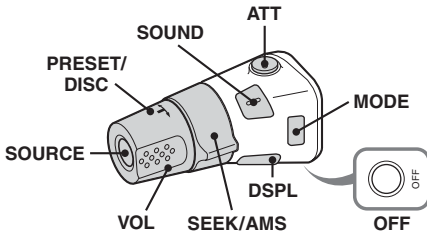

The following controls on the rotary commander require a different operation from the unit.

### • PRESET/DISC control

The same as (GP/ALBM)  $-/+$  on the unit (push in and rotate).

### • VOL (volume) control

The same as the volume control dial on the unit (rotate).

### • SEEK/AMS control

The same as (SEEK)  $-/+$  on the unit (rotate, or rotate and hold).

## Changing the operative direction

The operative direction of the controls is factory-set as shown below.

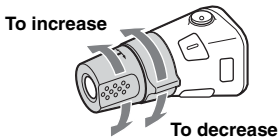

If you need to mount the rotary commander on the right hand side of the steering column, you can reverse the operative direction.

- 1 While pushing the VOL control, press and hold (SOUND).

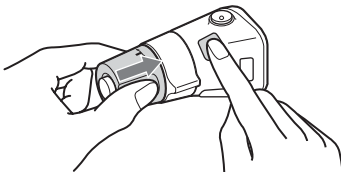

## Additional Information

### Precautions

- If your car has been parked in direct sunlight, allow the unit to cool off before operating it.
- Power antenna (aerial) will extend automatically while the unit is operating.

### Moisture condensation

On a rainy day or in a very damp area, moisture condensation may occur inside the lenses and display of the unit. Should this occur, the unit will not operate properly. In such a case, remove the disc and wait for about an hour until the moisture has evaporated.

### To maintain high sound quality

Be careful not to splash juice or other soft drinks onto the unit or discs.

### Notes on discs

- To keep a disc clean, do not touch its surface. Handle the disc by its edge.
- Keep your discs in their cases or disc magazines when not in use.
- Do not subject discs to heat/high temperature. Avoid leaving them in a parked car or on a dashboard/rear tray.
- Do not attach labels, or use discs with sticky ink/residue. Such discs may stop spinning when used, causing a malfunction, or may ruin the disc.



- Do not use any discs with labels or stickers attached. The following malfunctions may result from using such discs:
  - Inability to eject a disc (due to a label or sticker peeling off and jamming the eject mechanism).
  - Inability to read audio data correctly (e.g., playback skipping, or no playback) due to heat shrinking of a sticker or label causing a disc to warp.
- Discs with non-standard shapes (e.g., heart, square, star) cannot be played on this unit. Attempting to do so may damage the unit. Do not use such discs.
- You cannot play 8 cm (3  $\frac{1}{4}$  in) CDs.

- Before playing, clean the discs with a commercially available cleaning cloth. Wipe each disc from the center out. Do not use solvents such as benzene, thinner, commercially available cleaners, or antistatic spray intended for analog discs.



### Notes on CD-R/CD-RW discs

- Some CD-Rs/CD-RWs (depending on the equipment used for its recording or the condition of the disc) may not play on this unit.
- You cannot play a CD-R/a CD-RW that is not finalized.
- The unit is compatible with the ISO 9660 level 1/level 2 format, Joliet/Romeo in the expansion format, and Multi Session.
- The maximum number of:
  - folders (albums): 150 (including root and empty folders).
  - files (tracks) and folders contained in a disc: 300 (if a folder/file names contain many characters, this number may become less than 300).
  - displayable characters for a folder/file name is 32 (Joliet), or 64 (Romeo).
- When the disc is recorded in Multi Session, only the first track of the first session format is recognized and played (any other format is skipped). The priority of the format is CD-DA, ATRAC CD and MP3/WMA/AAC.
  - When the first track is a CD-DA, only CD-DA of the first session is played.
  - When the first track is not a CD-DA, an ATRAC CD or MP3/WMA/AAC session is played. If the disc has no data in any of these formats, “NO Music” is displayed.

### Music discs encoded with copyright protection technologies

This product is designed to play back discs that conform to the Compact Disc (CD) standard. Recently, various music discs encoded with copyright protection technologies are marketed by some record companies. Please be aware that among those discs, there are some that do not conform to the CD standard and may not be playable by this product.

### Note on DualDiscs

A DualDisc is a two sided disc product which mates DVD recorded material on one side with digital audio material on the other side. However, since the audio material side does not conform to the Compact Disc (CD) standard, playback on this product is not guaranteed.

## About USB devices

- Mass Storage Class and ATRAC Audio Device type USB devices compliant with the USB standard can be used. However, this unit cannot recognize USB devices via a USB HUB, and is not compatible with devices that have a HUB function. For details on the compatibility of your USB device, visit the Sony support website (page 21).
- Corresponding codec is different according to device type.
  - Mass Storage Class: MP3/WMA/AAC
  - ATRAC Audio Device: ATRAC/MP3/WMA/AAC
- DRM (Digital Rights Management) files other than ATRAC cannot be played.
- Displayable data are as follows.
  - Mass Storage Class:
    - Folders (Albums): 512, Files (Tracks): 65535
  - ATRAC Audio Device: ATRAC/MP3/WMA/AAC
    - Albums/Artists/Playlists: 65535, Tracks: 65535

### Notes on USB devices

- When using a cable, use the one supplied with the USB devices to connect.
- Do not use USB devices that are so large or heavy that may interfere with driving operations.
- Do not leave USB devices in a parked car, as malfunctions may result.
- It may take time for playback to begin, depending on the amount of recorded data.
- Backup of data in USB devices is recommended.

## Playback order of MP3/WMA/AAC files

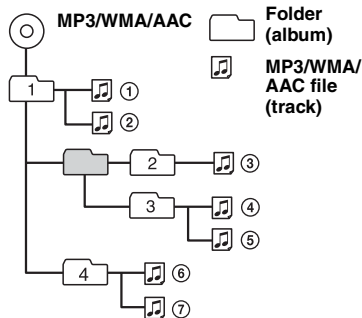

---

## About MP3 files

- MP3, which stands for MPEG-1 Audio Layer-3, is a music file compression format standard. It compresses audio CD data to approximately 1/10 of its original size.
- ID3 tag versions 1.0, 1.1, 2.2, 2.3 and 2.4 apply to MP3 only. ID3 tag is 15/30 characters (1.0 and 1.1), or 63/126 characters (2.2, 2.3 and 2.4).
- When naming an MP3 file, be sure to add the file extension “.mp3” to the file name.
- During playback or fast-forward/reverse of a VBR (variable bit rate) MP3 file, elapsed playing time may not display accurately.

### Note on MP3

If you play a high-bit-rate MP3, such as 320 kbps, sound may be intermittent.

---

## About WMA files

- WMA, which stands for Windows Media Audio, is a music file compression format standard. It compresses audio CD data to approximately 1/22\* of its original size.
- WMA tag is 63 characters.
- When naming a WMA file, be sure to add the file extension “.wma” to the file name.
- During playback or fast-forward/reverse of a VBR (variable bit rate) WMA file, elapsed playing time may not display accurately.

\* only for 64 kbps

### Note on WMA

Playback of the following WMA files is not supported.  
– lossless compression  
– copyright-protected

---

## About AAC files

- AAC, which stands for Advanced Audio Coding, is a music file compression format standard. It compresses audio CD data to approximately 1/11\* of its original size.
- AAC tag is 126 characters.
- When naming an AAC file, be sure to add the file extension “.m4a” to the file name.
- During playback or fast-forward/reverse of a VBR (variable bit rate) AAC file, elapsed playing time may not display accurately.

\* only for 128 kbps

### Note on AAC

Playback of a copyright-protected file is not supported.

---

## About ATRAC files

### ATRAC3plus format

ATRAC3, which stands for Adaptive Transform Acoustic Coding3, is audio compression technology. It compresses audio CD data to approximately 1/10 of its original size.

ATRAC3plus, which is an extended format of ATRAC3, compresses the audio CD data to approximately 1/20 of its original size. The unit accepts both ATRAC3 and ATRAC3plus format.

- The ATRAC is in the structure of a 2-level hierarchy; one folder (group), two files (tracks).
  - ATRAC CD
    - The maximum number of folders (groups) is 255, and the maximum number of files (tracks) is 999.
  - ATRAC Audio Device
    - The maximum number of albums/artists/playlists is 65535, and the maximum number of tracks is 65535.

- The characters for a folder/file name and text information written by SonicStage are displayed.

For details on ATRAC CD and ATRAC Audio Device, see the SonicStage manual.

### Notes

- Be sure to create the ATRAC files using authorized software, such as SonicStage.
- ATRAC files cannot be played on USB devices other than ATRAC Audio Device.

If you have any questions or problems concerning your unit that are not covered in this manual, consult your nearest Sony dealer.

---

## Maintenance

### Replacing the lithium battery of the card remote commander

Under normal conditions, the battery will last approximately 1 year. (The service life may be shorter, depending on the conditions of use.)

When the battery becomes weak, the range of the card remote commander becomes shorter. Replace the battery with a new CR2025 lithium battery. Use of any other battery may present a risk of fire or explosion.

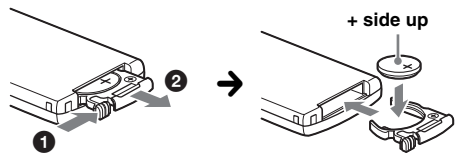

### Notes on the lithium battery

- Keep the lithium battery out of the reach of children. Should the battery be swallowed, immediately consult a doctor.
- Wipe the battery with a dry cloth to assure a good contact.



- Be sure to observe the correct polarity when installing the battery.
- Do not hold the battery with metallic tweezers, otherwise a short-circuit may occur.

### WARNING

Battery may explode if mistreated.  
Do not recharge, disassemble, or dispose of in fire.

### Fuse replacement

When replacing the fuse, be sure to use one matching the amperage rating stated on the original fuse. If the fuse blows, check the power connection and replace the fuse. If the fuse blows again after replacement, there may be an internal malfunction. In such a case, consult your nearest Sony dealer.

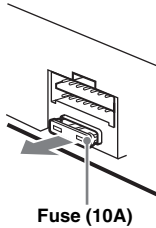

### Cleaning the connectors

The unit may not function properly if the connectors between the unit and the front panel are not clean. In order to prevent this, detach the front panel (page 5) and clean the connectors with a cotton swab. Do not apply too much force. Otherwise, the connectors may be damaged.

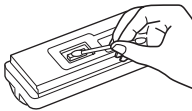

Back of the front panel

### Notes

- For safety, turn off the ignition before cleaning the connectors, and remove the key from the ignition switch.
- Never touch the connectors directly with your fingers or with any metal device.

## Removing the unit

### 1 Remove the protection collar.

- 1 Detach the front panel (page 5).
- 2 Pinch both edges of the protection collar, then pull it out.

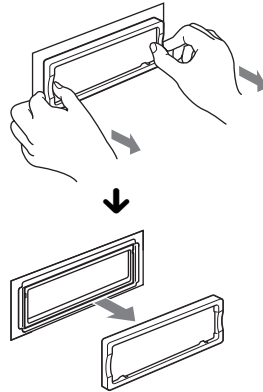

### 2 Remove the unit.

- 1 Insert both release keys simultaneously until they click.

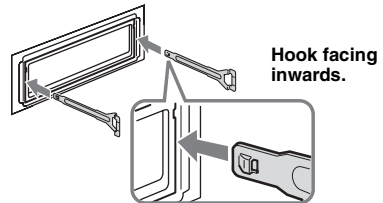

- 2 Pull the release keys to unseat the unit.

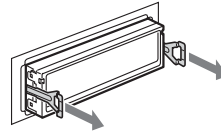

- 3 Slide the unit out of the mounting.

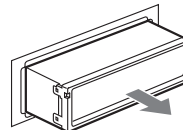

# Specifications

## AUDIO POWER SPECIFICATIONS

### POWER OUTPUT AND TOTAL HARMONIC DISTORTION

23.2 watts per channel minimum continuous average power into 4 ohms, 4 channels driven from 20 Hz to 20 kHz with no more than 5% total harmonic distortion.



CEA2006 Standard  
Power Output: 17 Watts RMS  $\times$  4 at 4 Ohms < 1% THD+N  
SN Ratio: 82 dBA  
(reference: 1 Watt into 4 Ohms)

## CD Player section

**Signal-to-noise ratio:** 120 dB

**Frequency response:** 10 – 20,000 Hz

**Wow and flutter:** Below measurable limit

## Tuner section

### FM

**Tuning range:** 87.5 – 107.9 MHz

**Antenna (aerial) terminal:**

External antenna (aerial) connector

**Intermediate frequency:** 10.7 MHz/450 kHz

**Usable sensitivity:** 9 dBf

**Selectivity:** 75 dB at 400 kHz

**Signal-to-noise ratio:** 67 dB (stereo), 69 dB (mono)

**Harmonic distortion at 1 kHz:** 0.5 % (stereo), 0.3 % (mono)

**Separation:** 35 dB at 1 kHz

**Frequency response:** 30 – 15,000 Hz

### AM

**Tuning range:** 530 – 1,710 kHz

**Antenna (aerial) terminal:**

External antenna (aerial) connector

**Intermediate frequency:** 10.7 MHz/450 kHz

**Sensitivity:** 30  $\mu$ V

## USB Player section

**Interface:** USB (Full-speed)

**Maximum current:** 500mA

## Power amplifier section

**Outputs:** Speaker outputs (sure seal connectors)

**Speaker impedance:** 4 – 8 ohms

**Maximum power output:** 52 W  $\times$  4 (at 4 ohms)

## General

### Outputs:

Audio outputs terminal (front/rear)

Subwoofer output terminal (mono)

Power antenna (aerial) relay control terminal

Power amplifier control terminal

### Inputs:

Telephone ATT control terminal

Illumination control terminal

BUS control input terminal

BUS audio input terminal

Remote controller input terminal

Antenna (aerial) input terminal

AUX input jack (stereo mini jack)

### Tone controls:

Low:  $\pm$ 10 dB at 60 Hz (XPLOD)

Mid:  $\pm$ 10 dB at 1 kHz (XPLOD)

High:  $\pm$ 10 dB at 10 kHz (XPLOD)

**Power requirements:** 12 V DC car battery (negative ground (earth))

**Dimensions:** Approx. 178  $\times$  50  $\times$  190 mm (7 <sup>1</sup>/<sub>8</sub>  $\times$  2  $\times$  7 <sup>1</sup>/<sub>2</sub> in) (w/h/d)

**Mounting dimensions:** Approx. 182  $\times$  53  $\times$  163 mm (7 <sup>1</sup>/<sub>4</sub>  $\times$  2 <sup>1</sup>/<sub>8</sub>  $\times$  6 <sup>1</sup>/<sub>2</sub> in) (w/h/d)

**Mass:** Approx. 1.6 kg (3 lb 9 oz)

### Supplied accessories:

Card remote commander: RM-X152

USB cap

Parts for installation and connections (1 set)

### Optional accessories/equipment:

Rotary commander: RM-X4S

BUS cable (supplied with an RCA pin cord):

RC-61 (1 m), RC-62 (2 m)

CD changer (10 discs): CDX-757MX

CD changer (6 discs): CDX-T69

Source selector: XA-C40

AUX-IN selector: XA-300

Interface adaptor for iPod: XA-110IP

Your dealer may not handle some of the above listed accessories. Please ask the dealer for detailed information.

US and foreign patents licensed from Dolby Laboratories.

MPEG Layer-3 audio coding technology and patents licensed from Fraunhofer IIS and Thomson.

### Note

*This unit cannot be connected to a digital preamplifier or an equalizer which is Sony BUS system compatible.*

*Design and specifications are subject to change without notice.*



- Halogenated flame retardants are not used in the certain printed wiring boards.
- Halogenated flame retardants are not used in cabinets.
- Cushions made from paper.
- VOC (Volatile Organic Compound)-free vegetable oil based ink is used for printing the carton.

## Troubleshooting

The following checklist will help you remedy problems you may encounter with your unit. Before going through the checklist below, check the connection and operating procedures.

### General

#### No power is being supplied to the unit.

- Check the connection. If everything is in order, check the fuse.
- If the unit is turned off and the display disappears, it cannot be operated with the remote commander.  
→ Turn on the unit.

#### The power antenna (aerial) does not extend.

The power antenna (aerial) does not have a relay box.

#### No sound.

- The volume is too low.
- The ATT function is activated, or the Telephone ATT function (when the interface cable of a car telephone is connected to the ATT lead) is activated.
- The position of the fader control "FAD" is not set for a 2-speaker system.
- The CD changer is incompatible with the disc (MP3/WMA/AAC/ATRAC CD).  
→ Play back with this unit.

#### No beep sound.

- The beep sound is canceled (page 12).
- An optional power amplifier is connected and you are not using the built-in amplifier.

#### The contents of the memory have been erased.

- The RESET button has been pressed.  
→ Store again into the memory.
- The power supply lead or battery has been disconnected.
- The power supply lead is not connected properly.

#### Stored stations and correct time are erased.

#### The fuse has blown.

#### Makes noise when the position of the ignition is switched.

The leads are not matched correctly with the car's accessory power connector.

#### The display disappears from/does not appear in the display window.

- The dimmer is set "Dimmer on" (page 12).
- The angle of the front panel is not proper.  
→ Adjust the angle of the front panel by pressing and hold (ANGLE) (page 5).
- The display disappears if you press and hold (OFF).  
→ Press and hold (OFF) on the unit until the display appears.
- The connectors are dirty (page 17).

#### The Auto Off function does not operate.

The unit is turned on. The Auto Off function activates after turning off the unit.

→ Turn off the unit.

#### Card remote commander operation is not possible.

Make sure the insulation film has been removed (page 4).

#### DSO does not function.

Depending on the type of car interior or type of music, DSO may not have a desirable effect.

#### The images change automatically.

In Auto Image mode, the selected image cannot be displayed.

→ To display selected image only, set to "Auto Image off" (page 12).

#### Any display items do not display.

→ Set to "Info All" (page 12).

#### Cannot adjust the volume level (AUX).

The portable audio device was not connected when AUX was selected as (SOURCE).

→ Connect the portable audio device to the AUX input jack.

### CD/MD playback

#### The disc cannot be loaded.

- Another disc is already loaded.
- The disc has been forcibly inserted upside down or in the wrong way.

#### The disc does not playback.

- Defective or dirty disc.
- The CD-Rs/CD-RWs are not for audio use (page 15).
- The disc format and file version are incompatible with this unit (For details, refer to page 4 and 15).
- Press ▲ to remove the disc.

#### MP3/WMA/AAC files take longer to play back than others.

The following discs take a longer time to start playback.

- a disc recorded with a complicated tree structure.
- a disc recorded in Multi Session.
- a disc to which data can be added.

#### The ATRAC CD cannot play.

- The disc is not created by authorized software, such as SonicStage or SonicStage Simple Burner.
- Tracks that are not included in the group cannot be played.

#### The display items do not scroll.

- For discs with very many characters, those may not scroll.
- "Auto Scroll" is set to off.  
→ Set to "Auto Scroll on" (page 12) or press (SCRL).

#### The sound speaks.

- Installation is not correct.  
→ Install the unit at an angle of less than 45° in a sturdy part of the car.
- Defective or dirty disc.

#### The operation buttons do not function.

#### The disc will not eject.

Press the RESET button (page 4).

---

## Radio reception

---

**The stations cannot be received.**

**The sound is hampered by noises.**

- Connect a power antenna (aerial) control lead (blue) or accessory power supply lead (red) to the power supply lead of a car's antenna (aerial) booster (only when your car has built-in FM/AM antenna (aerial) in the rear/side glass).
- Check the connection of the car antenna (aerial).
- The auto antenna (aerial) will not go up.
  - Check the connection of the power antenna (aerial) control lead.
- Check the frequency.
- When the DSO mode is on, the sound is sometimes hampered by noises.
  - Set the DSO mode to "off" (page 11).

---

**Preset tuning is not possible.**

- Store the correct frequency in the memory.
- The broadcast signal is too weak.

---

**Automatic tuning is not possible.**

- The local seek mode is set to "on."
  - Set to "Local off" (page 12).
- The broadcast signal is too weak.
  - Perform manual tuning.

---

**During FM reception, the "ST" indication flashes.**

- Tune in the frequency accurately.
- The broadcast signal is too weak.
  - Set to "Mono on" (page 12).

---

**An FM program broadcast in stereo is heard in monaural.**

The unit is in monaural reception mode.  
→ Set to "Mono off" (page 12).

---

---

## USB playback

---

**You cannot play back items via a USB HUB.**

This unit cannot recognize USB devices via a USB HUB, and is not compatible with a device that has a HUB function.

---

**Cannot play back items.**

- Play back music files are protected by Digital Rights Management (DRM) technology (page 15).
- Play back items on non-Mass Storage Class USB devices only.
- If a USB device does not work, reconnect it.

---

**A beep sounds.**

During playback, the USB device has been disconnected.

→ Before disconnecting a USB device, make sure to stop playback first for data protection.

---

**The sound is intermittent.**

The sound may be intermittent at a high-bit-rate of more than 320 kbps.

---

---

## Error displays/Messages

---

---

**Blank Disc\*1**

Tracks have not been recorded on the MD.\*2  
→ Play an MD with recorded tracks.

---

**Checking**

The unit is confirming the connection of a USB device.  
→ Wait until confirming the connection is finished.

---

**Error\*1**

- The disc is dirty or inserted upside down.\*2
  - Clean or insert the disc correctly.
- A blank disc has been inserted.
- The disc cannot play because of some problem.
  - Insert another disc.
- USB device was not automatically recognized.
  - Reconnect it again.
- Press ▲ to remove the disc.

---

**Failure**

The connection of speakers/amplifiers is incorrect.  
→ See the installation guide manual of this model to check the connection.

---

**Failure** (Illuminates for about 1 second.)

When the SAT tuner is connected, storing an SAT radio channel into a preset failed.  
→ Be sure to receive the channel that you want to store, then try it again.

---

**Hubs Not Supported**

USB HUB or devices that have a HUB function are not supported on this unit.

---

**Load**

The changer is loading the disc.  
→ Wait until loading is complete.

---

**Local Seek +/-**

The local seek mode is on during automatic tuning.

---

**NO Album Name**

An album name is not written in the track.

---

**NO Device**

(SOURCE) is selected without a USB device connected. A USB device or a USB cable has been disconnected during playback.  
→ Be sure to connect a USB device and USB cable.

---

**NO Disc**

The disc is not inserted in the CD/MD changer.  
→ Insert discs in the changer.

---

**NO Disc Name**

A disc/album/group/track name is not written in the track.

---

**NO Group Name**

A group name is not written in the track.

---

**NO Information**

Text information is not written in the MP3/WMA/AAC files or ATRAC CD.

---

**NO Magazine**

The disc magazine is not inserted in the CD changer.  
→ Insert the magazine in the changer.

---

---

**NO Music**

The disc is not a music file.

→ Insert a music CD in this unit or MP3 playable changer.

→ Connect a USB device with a music file in it.

---

**NO Track Name**

A track name is not written in the track.

---

**Not Read**

The disc information has not been read by the unit.

→ Load the disc, then select it on the list.

---

**Not Ready**

The lid of the MD changer is open or the MDs are not inserted properly.

→ Close the lid or insert the MDs properly.

---

**Not Supported** (USB Not Support)

The connected USB device is not supported.

→ Connect a USB device of Mass Storage Class (page 15).

---

**Offset**

There may be an internal malfunction.

→ Check the connection. If the error indication remains on in the display, consult your nearest Sony dealer.

---

**Over Load**

USB device is overloaded.

→ Disconnect the USB device, then change the source by pressing (SOURCE).

→ Indicates that the USB device is out of order, or an unsupported device is connected.

---

**Push Reset**

The CD unit and CD/MD changer cannot be operated because of some problem.

→ Press the RESET button (page 4).

---

**Read**

The unit is reading all track and album/group information on the disc/USB device.

→ Wait until reading is complete and playback starts automatically. Depending on the disc/USB device structure, it may take more than a minute.

---

“.....” or “.....”  
During fast-forward or reverse, you have reached the beginning or the end of the disc and you cannot go any further.

---

“.....”  
The character cannot be displayed with the unit.

---

\*1 If an error occurs during playback of a CD or MD, the disc number of the CD or MD does not appear in the display.

\*2 The disc number of the disc causing the error appears in the display.

If these solutions do not help improve the situation, consult your nearest Sony dealer.

If you take the unit to be repaired because of CD playback trouble, bring the disc that was used at the time the problem began.

**Support site**

If you have any questions or for the latest support information on this product, please visit the web site below:

<http://esupport.sony.com>

<http://www.sony.com/xplod>

Para obtener información sobre la instalación y las conexiones, consulte el manual de instalación/conexiones suministrado.



Microsoft, Windows Media y el logotipo de Windows son marcas comerciales o marcas comerciales registradas de Microsoft Corporation en Estados Unidos o en otros países.

**Advertencia: si el encendido del automóvil no dispone de una posición ACC**

Asegúrese de ajustar la función de desconexión automática (página 14). La unidad se desconectará completa y automáticamente en el tiempo establecido después de apagarla, lo que evitará que la batería se agote.

Si no ajusta la función de desconexión automática, mantenga presionado **(OFF)** hasta que se apague la pantalla cada vez que apague el motor.



El logotipo “SAT Radio Ready” indica que este producto controla un módulo de sintonizador de radio por

satélite (se vende por separado). Si desea obtener más detalles sobre el módulo de sintonizador de radio por satélite, póngase en contacto con el distribuidor Sony autorizado más cercano.

“SAT Radio”, “SAT Radio Ready”, los logotipos de SAT Radio, SAT Radio Ready y todas las marcas relacionadas son marcas comerciales de Sirius Satellite Radio Inc. y XM Satellite Radio Inc.



Fabricado bajo licencia de BBE Sound, Inc.

Licenciado por BBE Sound, Inc. bajo el número USP5510752 y 5736897.

BBE y el símbolo de BBE son marcas comerciales registradas de BBE Sound, Inc.

El proceso BBE MP (saturación no lineal polinomial reducida al mínimo) mejora el sonido comprimido digitalmente (por ejemplo, archivos MP3), mediante la restauración y el realce de los armónicos perdidos durante la compresión. BBE MP actúa generando armónicos a partir del material original, recuperando de manera eficaz la calidez, el detalle y el matiz.

“ATRAC”, “ATRAC AD”, SonicStage y sus respectivos logotipos son marcas comerciales de Sony Corporation.

“WALKMAN” y el logotipo de “WALKMAN” son marcas comerciales registradas de Sony Corporation.

# Tabla de contenido

Bienvenido. . . . .	4
---------------------	---

## Procedimientos iniciales

Restauración de la unidad . . . . .	5
Preparación del control remoto de tarjeta . . . . .	5
Ajuste del reloj . . . . .	5
Extracción del panel frontal. . . . .	6
Colocación del panel frontal. . . . .	6
Inserción del disco en la unidad . . . . .	7
Expulsión del disco. . . . .	7
Ajuste del ángulo del panel frontal . . . . .	7

## Ubicación de los controles y operaciones básicas

Unidad principal . . . . .	8
Control remoto de tarjeta RM-X152. . . . .	8

## CD

Elementos de la pantalla . . . . .	10
Reproducción repetida y aleatoria . . . . .	10

## Radio

Almacenamiento y recepción de emisoras . . . . .	11
Almacenamiento automático — BTM . . . . .	11
Almacenamiento manual . . . . .	11
Recepción de las emisoras almacenadas. . . . .	11
Sintonización automática . . . . .	11
Recepción de emisoras mediante una lista — LIST . . . . .	11

## Dispositivos USB

Reproducción mediante dispositivos USB. . . . .	12
Elementos de la pantalla . . . . .	12
Audición en un dispositivo de audio de almacenamiento masivo . . . . .	12
Audición de música en un “Walkman” (dispositivo de audio ATRAC). . . . .	12

## Otras funciones

Cambio de los ajustes de sonido. . . . .	13
Ajuste de las características de sonido. . . . .	13
Personalización de la curva de ecualizador — EQ3 Tune . . . . .	14
Ajuste de los elementos de configuración — MENU . . . . .	14
Uso de equipo opcional. . . . .	15
Equipo de audio auxiliar . . . . .	15
Cambiador de CD/MD . . . . .	15
Mando rotatorio RM-X4S . . . . .	16

## Información complementaria







Precauciones . . . . .	17
Notas sobre los discos . . . . .	17
Acerca de los dispositivos USB . . . . .	18
Orden de reproducción de los archivos MP3/WMA/AAC . . . . .	19
Acerca de los archivos MP3. . . . .	19
Acerca de los archivos WMA . . . . .	19
Acerca de los archivos AAC . . . . .	19
Acerca de los archivos ATRAC. . . . .	19
Mantenimiento . . . . .	20
Extracción de la unidad. . . . .	20
Especificaciones . . . . .	21
Solución de problemas . . . . .	22
Mensajes/indicaciones de error . . . . .	23

## Bienvenido

Gracias por adquirir este reproductor de discos compactos Sony. Mientras maneja puede disfrutar de las funciones siguientes.

### • Reproducción de CD

Puede reproducir CD-DA (incluidos CD TEXT\*), CD-R/CD-RW (archivos MP3/WMA/AAC, incluidos también Multi Session (página 18)) y CD de ATRAC (formato ATRAC3 y ATRAC3plus (página 19)).

Tipo de discos	Etiqueta del disco	
CD-DA		
MP3 WMA AAC CD de ATRAC		
		

### • Recepción de radio

- Puede almacenar hasta 6 emisoras de radio por banda (FM1, FM2, FM3, AM1 y AM2).
- **BTM** (Memoria de la mejor sintonía): la unidad selecciona las emisoras que emiten la señal más intensa y las almacena.

### • Ajuste del sonido

- **EQ3 parametric**: es posible seleccionar entre 7 curvas de ecualizador predefinidas y ajustarlas como desee.
- **DSO** (Organizador de sonido de baja frecuencia dinámico): permite crear un campo de sonido más ambiental, utilizando una síntesis de altavoces virtuales para mejorar el sonido de los altavoces, incluso si éstos están instalados en una posición baja de la puerta.
- **BBE MP**: mejora el sonido comprimido digitalmente, como en el caso de los archivos MP3.

### • Configuración de imagen

Es posible establecer que se muestren distintas imágenes en la unidad.

### • Funcionamiento de una unidad opcional

Es posible conectar y operar varias clases de dispositivos de audio desde la unidad.

- **Dispositivo USB**: es posible conectar al terminal USB frontal un dispositivo de almacenamiento masivo de tipo USB o un “Walkman” (dispositivo de audio ATRAC). Para obtener más información sobre dispositivos que se pueden utilizar, consulte Acerca de los dispositivos USB (página 18) o el sitio Web de servicio técnico de Sony (página 24).

- **Dispositivo de audio portátil**: es posible conectar un dispositivo de audio portátil (conexión analógica) mediante la toma de entrada AUX situada en la parte frontal de la unidad.
- **Cambiadores de CD/MD**: es posible conectar cambiadores de CD/MD al BUS de SONY en la parte posterior de la unidad.

\* *Un disco CD TEXT es un CD-DA que incluye información como el nombre del disco, del artista y de la pista.*



## Procedimientos iniciales

### Restauración de la unidad

Antes de utilizar la unidad por primera vez, o después de reemplazar la batería del automóvil o de cambiar las conexiones, debe restaurar la unidad.

Extraiga el panel frontal y presione el botón RESET con un objeto puntiagudo, como por ejemplo un bolígrafo.

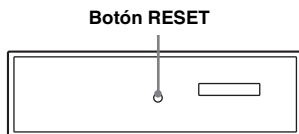

#### Nota

Al presionar el botón RESET, se borra el ajuste del reloj y algunos contenidos almacenados.

### Preparación del control remoto de tarjeta

Antes de utilizar el control remoto de tarjeta por primera vez, retire la película aislante.



## Ajuste del reloj

El reloj emplea una indicación digital de 12 horas.

- 1 Presione (MENU).**
- 2 Gire el selector de control de volumen hasta que aparezca “Clock Adjust” y, a continuación, presione (ENTER).**  
Aparecerá la pantalla de ajuste del reloj.
- 3 Gire el selector de control de volumen para ajustar la hora y los minutos.**  
Para mover la indicación digital, presione (SEEK) +/-.
- 4 Una vez ajustados los minutos, presione (ENTER).**  
El reloj se pone en funcionamiento.

#### Con el control remoto de tarjeta

En los pasos del 2 al 3: presione ↑ o ↓ en lugar de utilizar el selector de control de volumen; en el paso 3: presione ← o → en lugar de (SEEK) +/-.

## Extracción del panel frontal

Puede extraer el panel frontal de la unidad para evitar que la roben.

### Alarma de precaución

Si gira el interruptor de la llave de encendido hasta la posición OFF sin haber extraído el panel frontal, la alarma de precaución sonará durante unos segundos.

La alarma sonará solamente si se utiliza el amplificador integrado.

#### 1 Presione **OFF**.

La unidad se apaga.

#### 2 Presione .

Se suelta la parte izquierda del panel frontal.

#### 3 Deslice el panel frontal hacia la izquierda y tire suavemente de él hacia usted.

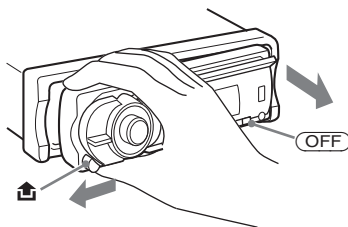

### Notas

- No deje caer ni ejerza excesiva presión sobre el panel frontal y el visualizador.
- No someta el panel frontal al calor ni a temperaturas altas o excesiva humedad. Evite dejarlo en un automóvil estacionado o sobre el tablero o la bandeja posterior.

## Colocación del panel frontal

Coloque el orificio **A** del panel frontal en el eje **B** de la unidad y, a continuación, presione ligeramente el lado izquierdo hacia adentro. Presione **SOURCE** en la unidad (o inserte un disco) para utilizarla.

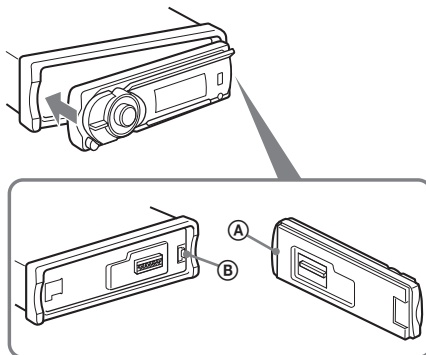

### Nota

No coloque nada sobre la superficie interior del panel frontal.

## Inserción del disco en la unidad

### 1 Presione ▲.

El panel frontal se desliza hacia abajo automáticamente.

### 2 Inserte el disco (con la etiqueta orientada hacia arriba).

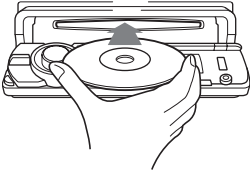

De forma automática, el panel frontal se desliza hacia arriba y se inicia la reproducción.

## Expulsión del disco

### 1 Presione ▲.

El panel frontal se desliza hacia abajo automáticamente y, a continuación, se expulsa el disco.

### 2 Presione ▲ para cerrar el panel frontal.

#### Nota

El panel frontal se desliza hacia arriba automáticamente 15 segundos después de haberse deslizado hacia abajo.

## Ajuste del ángulo del panel frontal

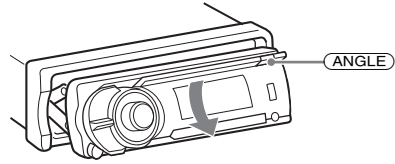

### 1 Mantenga presionado (ANGLE) varias veces hasta que el panel frontal esté ajustado en el ángulo deseado.

El panel frontal puede ajustarse en 3 posiciones.

Para que el panel frontal vuelva a su posición predeterminada, mantenga presionado (ANGLE) varias veces hasta que éste regrese a dicha posición.

#### Sugerencias

- Tras deslizar el panel frontal hacia abajo (para insertar el disco), éste regresa automáticamente a la posición que ajustó.
- El ángulo del panel frontal ajustado se almacena en la unidad. Al girar la llave de encendido hacia la posición de apagado, el ángulo regresa a su posición predeterminada y, al girarla hacia la posición de encendido, el panel frontal se sitúa en el ángulo ajustado.

# Ubicación de los controles y operaciones básicas

## Unidad principal

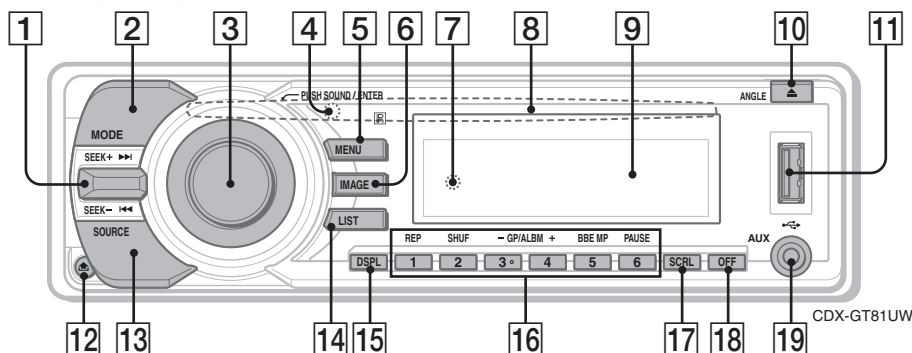

## Control remoto de tarjeta RM-X152

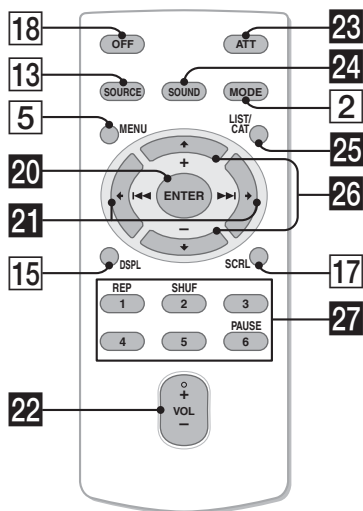

Consulte las páginas indicadas para obtener información detallada. Los botones correspondientes en el control remoto de tarjeta controlan las mismas funciones que los de la unidad.

### 1 Control SEEK +/-

CD/MD\*<sup>1</sup>/USB\*<sup>2</sup>:

Para saltar pistas (presionar hacia arriba/hacia abajo); para saltar pistas en forma continua (presionar hacia arriba/hacia abajo, volver a presionar hacia arriba/hacia abajo antes de que transcurra 1 segundo y mantener en esta posición); para avanzar o retroceder una pista rápidamente (mantener presionado hacia arriba/hacia abajo).

Radio:

Para sintonizar emisoras automáticamente (presionar hacia arriba/hacia abajo); para localizar una emisora manualmente (mantener presionado hacia arriba/hacia abajo).

### 2 Botón MODE 11, 12, 16

Para seleccionar la banda de radio (FM/AM); seleccionar la banda (modo) del sintonizador SAT\*<sup>3</sup>; seleccionar la unidad\*<sup>4</sup> o seleccionar el modo de reproducción\*<sup>5</sup>.

### 3 Selector de control de volumen

Para ajustar el volumen.

### Botón SOUND

Para seleccionar los ajustes de sonido.

### Botón ENTER

Para aplicar un ajuste del menú.

### 4 Receptor del control remoto de tarjeta

### 5 Botón MENU

Para entrar en el menú.

### 6 Botón IMAGE

Para seleccionar la imagen de la pantalla. Modo de película de 1 a 3 → modo analizador de espectro de 1 a 5 → modo de papel tapiz de 1 a 3 → modo de reproducción/recepción normal

### 7 Botón RESET (ubicado detrás del panel frontal) 5

### 8 Ranura del disco 7

Para insertar el disco.

### 9 Visualizador

### 10 Botón ▲ (expulsar)/ANGLE 7

Para expulsar el disco o deslizar hacia abajo el panel frontal (presionar); para ajustar el ángulo del panel frontal en 3 posiciones (mantener presionado).

- 11 Terminal USB** 12
- 12 Botón  (liberación del panel frontal)** 6

**13 Botón SOURCE**  
Para encender o cambiar la fuente (Radio/  
CD/MD\*1/USB/AUX/SAT\*3).

**14 Botón LIST** 11, 12, 16  
Para mostrar una lista.

**15 Botón DSPL (pantalla)** 10, 12  
Para cambiar los elementos en pantalla.

**16 Botones numéricos**  
CD/MD\*1/USB\*2:  
①: **REP** 10, 12, 16  
②: **SHUF** 10, 12, 16  
③/④: **GP\*6/ALBM\*7** -/+  
Para saltar álbumes (presionar); saltar  
álbumes continuamente (mantener  
presionado).\*8  
⑤: **BBE MP\*9** 2  
⑥: **PAUSE\*9**  
Para hacer una pausa en la  
reproducción. Para cancelar esta  
función, vuelva a presionarlo.

Radio:  
Para recibir las emisoras almacenadas  
(presionar); para almacenar emisoras  
(mantener presionado).

**17 Botón SCRL (desplazamiento)** 10, 12  
Para desplazar el elemento de la pantalla.

**18 Botón OFF**  
Para apagar la unidad; la fuente se detiene.

**19 Toma de entrada AUX** 15  
Para conectar un dispositivo de audio  
portátil.

Los botones siguientes del control remoto de tarjeta también presentan botones y funciones distintos de los de la unidad. Retire la película de aislamiento antes de usar la unidad (página 5).

**20 Botón ENTER**  
Para realizar un ajuste.

**21 Botones /➡ (SEEK -/+)**  
CD/MD\*1/USB\*2:  
Para omitir pistas (presionar); para omitir  
pistas continuamente (presionar y volver a  
presionar dentro de 1 segundo y mantener);  
para avanzar o retroceder una pista  
rápidamente (mantener presionado).  
Radio:  
Para sintonizar emisoras automáticamente  
(presionar); para localizar una emisora  
manualmente (mantener presionado).

**22 Botón VOL (volumen) +/-**  
Para ajustar el volumen.

**23 Botón ATT (atenuación)**  
Para atenuar el sonido. Para cancelar esta  
función, vuelva a presionarlo.

**24 Botón SOUND**  
Para seleccionar los ajustes de sonido.

**25 Botón LIST/CAT\*2** 11, 12, 16  
Para mostrar una lista.

**26 Botones /➡ (+/-)**  
Para seleccionar emisoras almacenadas en  
memoria/omitir grupos (presionar); para  
omitir grupos continuamente (mantener  
presionado).

**27 Botones numéricos**  
CD/MD\*1/USB\*2:  
①: **REP** 10, 12, 16  
②: **SHUF** 10, 12, 16  
⑥: **PAUSE\*9**

Para hacer una pausa en la  
reproducción. Para cancelar esta  
función, vuelva a presionarlo.

Radio:  
Para recibir las emisoras almacenadas  
(presionar); para almacenar emisoras  
(mantener presionado).

\*1 Si se conecta un cambiador de MD.

\*2 Cuando se conecta un dispositivo USB.

\*3 Si se conecta el sintonizador SAT.

\*4 Si se conecta un cambiador de CD/MD.

\*5 Cuando se conecta un dispositivo de audio  
ATRAC.

\*6 Cuando se reproduce un archivo ATRAC.

\*7 Cuando se reproduce un archivo MP3/WMA/AAC.

\*8 Si se conecta el cambiador, la operación es  
diferente. Consulte la página 15.

\*9 Si se reproduce en esta unidad y en un dispositivo  
USB.

#### Notas

- Al expulsar o insertar un disco, mantenga  
desconectado cualquier dispositivo USB para evitar  
dañar el disco.
- Si la unidad está apagada y desaparece la  
indicación de pantalla, no se podrá utilizar con el  
control remoto de tarjeta salvo que se presione  
(SOURCE) en la unidad o se inserte un disco para  
activarla en primer lugar.

#### Sugerencia

Si desea obtener información adicional sobre cómo  
sustituir la pila, consulte "Sustitución de la pila de litio  
del control remoto de tarjeta" en la página 20.

#### Acerca de la tapa del dispositivo USB

Cuando no utilice el terminal USB (11), utilice la tapa  
del dispositivo USB suministrada para impedir la  
entrada de polvo o suciedad.  
Mantenga la tapa del dispositivo USB fuera del  
alcance de los niños para impedir que la ingieran de  
forma accidental.

Para obtener más detalles sobre cómo seleccionar un cambiador de CD/MD, consulte la página 15.

## Elementos de la pantalla

Ejemplo: al ajustar el modo Info (información) en "All" (página 15).

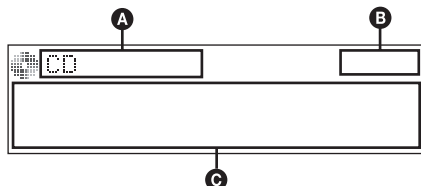

- A** Indicación de fuente (CD/ATRAC/WMA/MP3/AAC)
- B** Reloj
- C** Número de pista/álbum/grupo, nombre del disco/artista/álbum/grupo/pista, tiempo de reproducción transcurrido, información de texto

Para cambiar los elementos de la pantalla **C**, presione **(DISPL)**; para desplazarlos, presione **(SCRL)** o ajuste "Auto Scroll on" (página 15).

### Sugerencia

Los elementos que se muestran variarán en función del tipo de disco, el formato de grabación y los ajustes. Si desea obtener más información acerca de los archivos MP3/WMA/AAC, consulte la página 19; para CD de ATRAC, consulte la página 19.

## Reproducción repetida y aleatoria

**1** Durante la reproducción, presione **① (REP)** o **② (SHUF)** varias veces hasta que aparezca el ajuste deseado.

Seleccione	Para reproducir
<b>Repeat Track</b>	pistas en forma repetida.
<b>Repeat Album</b> *1	álbumes en forma repetida.
<b>Repeat Group</b> *2	grupos en forma repetida.
<b>Shuffle Album</b> *1	álbumes en orden aleatorio.
<b>Shuffle Group</b> *2	grupos en orden aleatorio.
<b>Shuffle Disc</b>	discos en orden aleatorio.

\*1 Cuando se reproduce un archivo MP3/WMA/AAC.

\*2 Cuando se reproduce un CD de ATRAC.

Para regresar al modo de reproducción normal, seleccione "Repeat off" o "Shuffle off".

## Radio

### Almacenamiento y recepción de emisoras

#### Precaución

Para sintonizar emisoras mientras maneja, utilice la función BTM (Memoria de la mejor sintonía) para evitar accidentes.

#### Almacenamiento automático — BTM

**1 Presione (SOURCE) varias veces hasta que aparezca “TUNER”.**

Para cambiar de banda, presione (MODE) varias veces. Puede seleccionar entre FM1, FM2, FM3, AM1 y AM2.

**2 Presione (MENU).**

**3 Gire el selector de control de volumen hasta que aparezca “BTM” y, a continuación, presione (ENTER).**

La unidad almacena las emisoras en el orden de frecuencia en los botones numéricos. La unidad emite un pitido al almacenar el ajuste.

**Con el control remoto de tarjeta**

En el paso 3: presione ↑ o ↓ en lugar de utilizar el selector de control de volumen.

#### Almacenamiento manual

**1 Mientras recibe la emisora que desea almacenar, mantenga presionado un botón numérico (de ① a ⑥) hasta que aparezca “MEM”.**

La indicación de botón numérico aparece en pantalla.

**Nota**

Si intenta almacenar otra emisora en el mismo botón numérico, se reemplazará la que estaba almacenada previamente.

#### Recepción de las emisoras almacenadas

**1 Seleccione la banda y, a continuación, presione un botón numérico (de ① a ⑥).**

#### Sintonización automática

**1 Seleccione la banda y, a continuación, presione el control (SEEK) +/- hacia arriba o hacia abajo para buscar la emisora.**

La búsqueda se detiene cuando la unidad recibe una emisora. Repita este procedimiento hasta recibir la emisora deseada.

**Sugerencia**

Si conoce la frecuencia de la emisora que desea escuchar, mantenga presionado el control (SEEK) +/- para localizar rápidamente la frecuencia aproximada y, a continuación, presione el control (SEEK) +/- hacia arriba o hacia abajo varias veces para ajustar la frecuencia deseada con mayor precisión (sintonización manual).

#### Recepción de emisoras mediante una lista — LIST

Puede visualizar un listado de las frecuencias.

**1 Seleccione la banda y, a continuación, presione (LIST).**

Aparecerán las frecuencias.

**2 Gire el selector de control de volumen hasta que aparezca la emisora deseada.**

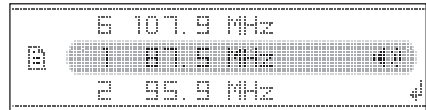

**3 Presione (ENTER) para sintonizar la emisora.**

La pantalla vuelve al modo de recepción normal.

**Con el control remoto de tarjeta**

Seleccione la banda y, a continuación, presione (LIST). Presione ↑ o ↓ varias veces hasta que aparezca la emisora deseada y, a continuación, presione (ENTER).

## Dispositivos USB

### Reproducción mediante dispositivos USB

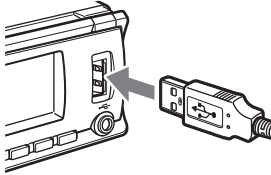

#### 1 Conecte el dispositivo USB al terminal USB.

Se inicia la reproducción.

Si ya hay un dispositivo USB conectado, presione (SOURCE) varias veces hasta que aparezca “USB”, para empezar la reproducción.

Presione (OFF) para detener la reproducción.

#### Notas

- Antes de extraer un dispositivo USB, asegúrese de que se ha detenido la reproducción. Si extrae el dispositivo USB durante la reproducción, es posible que se dañe la información contenida en el dispositivo USB.
- No utilice dispositivos USB demasiado grandes o pesados, ya que se podrían caer debido a la vibración, o bien, provocar una conexión deficiente.

### Elementos de la pantalla

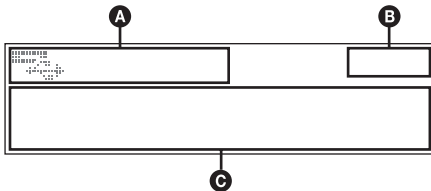

**A** Indicación ATRAC/WMA/MP3/AAC\*1

Indicación WMA/MP3/AAC\*2

**B** Reloj

**C** Número de pista/álbum/grupo, nombre del disco/artista/álbum/grupo/pista, tiempo de reproducción transcurrido, información de texto

\*1 Cuando se conecta un dispositivo de audio ATRAC.

\*2 Cuando se conecta un dispositivo de almacenamiento masivo.

Para cambiar los elementos de la pantalla **C**, presione (DSPL); para desplazarlos, presione (SCRL) o ajuste “Auto Scroll on” (página 15).

#### Sugerencia

Los elementos que se muestran variarán en función del formato de grabación y los ajustes. Si desea obtener más información acerca de los archivos MP3/WMA/AAC, consulte la página 19; para ATRAC, consulte la página 19.

#### Nota

La visualización variará en función del dispositivo de almacenamiento masivo USB y del dispositivo de audio ATRAC.

### Audición en un dispositivo de audio de almacenamiento masivo

#### Reproducción repetida y aleatoria

- 1 Durante la reproducción, presione (1) (REP) o (2) (SHUF) varias veces hasta que aparezca el ajuste deseado.

Seleccione	Para reproducir
Repeat Track	pistas en forma repetida.
Repeat Album	álbumes en forma repetida.
Shuffle Album	álbumes en orden aleatorio.
Shuffle Device	dispositivos en orden aleatorio.

Para regresar al modo de reproducción normal, seleccione “Repeat off” o “Shuffle off”.

### Localización de un álbum por el nombre — LIST

- 1 Durante la reproducción, presione (LIST).
- 2 Gire el selector de control de volumen hasta que aparezca el álbum deseado.
- 3 Presione (ENTER) para reproducir el álbum. La pantalla vuelve al modo de reproducción normal.

### Audición de música en un “Walkman” (dispositivo de audio ATRAC)

- 1 Durante la reproducción, presione (MODE) varias veces hasta que aparezca el ajuste deseado.

El elemento cambia de la manera siguiente:

**Album Mode** (modo de álbum) → **Artist Mode** (modo de artista) → **Playlist Mode\*** (modo de lista de reproducción)



\* Si no existe ninguna lista de reproducción en el dispositivo de audio ATRAC, no aparecerá "Playlist Mode" (modo de lista de reproducción).

## Reproducción repetida y aleatoria

- 1 Durante la reproducción, presione (1) (REP) o (2) (SHUF) varias veces hasta que aparezca el ajuste deseado.

Seleccione	Para reproducir
Repeat Track	pistas en forma repetida.
Repeat Album	álbumes en forma repetida.
Repeat Artist	artistas en forma repetida.
Repeat Playlist	listas de reproducción en forma repetida.
Shuffle Album	álbumes en orden aleatorio.
Shuffle Artist	artistas en orden aleatorio.
Shuffle Playlist	listas de reproducción en orden aleatorio.
Shuffle Device	dispositivos en orden aleatorio.

Para regresar al modo de reproducción normal, seleccione "Repeat off" o "Shuffle off".

## Localización de un álbum, artista o lista de reproducción por el nombre — LIST

- 1 Durante la reproducción, presione (MODE) varias veces hasta que aparezca el álbum, artista o lista de reproducción deseado.
- 2 Presione (LIST). Aparecerá la lista de modo seleccionada.
- 3 Gire el selector de control de volumen hasta que aparezca el álbum, artista o lista de reproducción deseado.
- 4 Presione (ENTER) para reproducir el álbum, el artista o la lista de reproducción. La pantalla vuelve al modo de reproducción normal.

## Otras funciones

### Cambio de los ajustes de sonido

#### Ajuste de las características de sonido

- 1 Presione (SOUND).
- 2 Gire el selector de control de volumen hasta que aparezca el menú deseado y, a continuación, presione (ENTER).
- 3 Gire el selector de control de volumen para seleccionar el ajuste y, a continuación, presione (ENTER). El ajuste finalizó. Después de 3 segundos, se completa el ajuste y la pantalla vuelve al modo de reproducción/recepción normal.

#### Con el control remoto de tarjeta

En los pasos 2 al 3: presione ↑ o ↓ en lugar de utilizar el selector de control de volumen.

Se pueden ajustar los elementos siguientes (consulte la referencia de página para obtener más información):

“●” indica el ajuste predeterminado.

⌂ ⌂

#### EQ3 parametric

Para seleccionar un tipo de ecualizador: "Xplod", "Vocal", "Edge", "Cruise", "Space", "Gravity", "Custom" u "off" (●).

#### DSO

Para seleccionar el modo DSO: "1", "2", "3" u "off" (●). Cuanto mayor sea el número, mejor será el efecto.

#### Balance

Para ajustar el balance entre los altavoces derecho e izquierdo: "R10" – "0" (●) – "L10"

#### Fader

Para ajustar el balance entre los altavoces frontal y posterior: "F10" – "0" (●) – "R10"

#### Subwoofer

Para ajustar el volumen del altavoz potenciador de graves: "+10" – "0" (●) – "-10" ("– ∞" aparecerá con el valor más bajo).

#### LPF (filtro de paso bajo)

Para seleccionar la frecuencia de corte del altavoz potenciador de graves: "off" (●), "125Hz" o "78Hz".

continúa en la página siguiente →

## AUX Level\*

Para ajustar el nivel de volumen de cada equipo auxiliar conectado. Este ajuste elimina la necesidad de ajustar el nivel de volumen entre fuentes (página 15).

Niveles que se pueden ajustar: “+18 dB” – “0 dB” (●) – “-8 dB”

\* Si está activada la fuente AUX.

## Personalización de la curva de ecualizador — EQ3 Tune

“Custom” de EQ3 le permite realizar sus propios ajustes en el ecualizador.

- 1 Seleccione una fuente y, a continuación, presione (SOUND).
- 2 Gire el selector de control de volumen para seleccionar “EQ3 parametric” y, a continuación, presione (ENTER).
- 3 Gire el selector de control de volumen para seleccionar “Custom” y, a continuación, presione (SEEK) + hacia arriba.
- 4 Gire el selector de control de volumen para seleccionar “EQ3 Mode Tune” y, a continuación, presione (ENTER).
- 5 Gire el selector de control de volumen para seleccionar el rango de frecuencias que desee entre “LOW”, “MID” o “HI” y, a continuación, presione (ENTER).
- 6 Gire el selector de control de volumen para seleccionar la frecuencia central que desea ajustar y, a continuación, presione (SEEK) + hacia arriba.  
Frecuencias que se pueden seleccionar en cada rango:  
LOW: 60 Hz o 100 Hz  
MID: 500 Hz o 1,0 kHz  
HI: 10,0 kHz o 12,5 kHz
- 7 Gire el selector de control de volumen para ajustar la curva de ecualizador.  
El nivel de volumen puede ajustarse en intervalos de 1 dB, entre -10 dB y +10 dB.



- 8 Presione (ENTER).  
Repita los pasos de 5 a 8 para ajustar los rangos de frecuencias restantes.

- 9 Presione (SEEK) – hacia abajo.  
La pantalla vuelve al modo de reproducción/recepción normal.

Para restaurar la curva de ecualizador ajustada en fábrica, seleccione “EQ3 Mode Initialize” y “Yes” en el paso 4.

### Sugerencia

También es posible ajustar otros tipos de ecualizador.

### Con el control remoto de tarjeta

En los pasos del 2 al 7: presione ↑ o ↓ en lugar del selector de control de volumen; en los pasos 3, 6 y 9: presione ← o → en lugar de (SEEK) +/-.

## Ajuste de los elementos de configuración — MENU

- 1 Presione (MENU).
- 2 Gire el selector de control de volumen hasta que aparezca el elemento de menú deseado y, a continuación, presione (ENTER).
- 3 Gire el selector de control de volumen hasta que aparezca el ajuste y, a continuación, presione (ENTER).  
El ajuste finalizó.
- 4 Presione (MENU).  
La pantalla vuelve al modo de reproducción/recepción normal.

### Con el control remoto de tarjeta

En los pasos 2 al 3: presione ↑ o ↓ en lugar de utilizar el selector de control de volumen.

Se pueden ajustar los elementos siguientes (consulte la referencia de página para obtener más información):

“●” indica el ajuste predeterminado.

## Setup

### Clock Adjust (página 5)

#### Beep

Para ajustar “on” (●) u “off”.

#### RM (mando rotatorio)

Para cambiar la dirección de funcionamiento de los controles del mando rotatorio.

- “NORM” (●): para usar el mando rotatorio en la posición ajustada en fábrica.
- “REV”: cuando monte el mando rotatorio del lado derecho de la columna de dirección.

#### Auto Off

Para desconectar la alimentación automáticamente una vez transcurrido un período de tiempo deseado cuando la unidad está apagada: “NO” (●), “30 sec”, “30 min” o “60 min”.

## Display

### Auto Image

Para establecer que se muestren distintas imágenes.

- "All": para visualizar repetidamente las imágenes en todos los modos de pantalla.
- "Movie" (●): para visualizar una película.
- "SA": para visualizar el analizador de espectro.
- "off": para no visualizar ninguna imagen.

### Info (información)

Para mostrar los elementos (en función de la fuente, etc.).

- "Simple" (●): para no mostrar ningún elemento.
- "All": para mostrar todos los elementos.
- "Clear": para hacer que los elementos desaparezcan automáticamente.

### Demo\*1 (demostración)

Para ajustar "on" (●) u "off".

### Dimmer

Para cambiar el brillo de la pantalla.

- "Auto" (●): para que la pantalla se atenúe automáticamente al encender la luz.
- "on": para atenuar la pantalla.
- "off": para desactivar el atenuador.

### Illumination

Para cambiar el color de la iluminación, ajuste "Blue" (●) o "Red".

### Auto Scroll

Para desplazar automáticamente los elementos de la pantalla cuando se cambia de disco, álbum, grupo o pista.

- "on" (●): para que se desplacen.
- "off": para que no se desplacen.

## Receive Mode

### Local (modo de búsqueda local)

- "off" (●): para ajustar la recepción normal.
- "on": para que se sintonicen solamente las emisoras de señal más intensa.

### Mono\*2 (modo monoaural)

Para mejorar una recepción de FM defectuosa, seleccione el modo de recepción monoaural.

- "off" (●): para escuchar las emisiones estéreo en estéreo.
- "on": para escuchar las emisiones estéreo en monoaural.

### IF

- "Auto" (●): para reducir automáticamente la frecuencia de recepción y eliminar el ruido.
- "Wide"\*3: para escuchar siempre las emisiones estéreo de FM en estéreo y con una recepción total de la señal de la frecuencia.

### BTM (página 11)

\*1 Cuando la unidad está apagada.

\*2 Cuando se recibe FM.

\*3 En tales casos, es posible que algunas emisiones de FM en estéreo se reciban en monoaural aunque se encuentre en el modo de recepción estéreo.

## Uso de equipo opcional

### Equipo de audio auxiliar

Si conecta un dispositivo de audio portátil opcional a la toma de entrada AUX (minitoma estéreo) de la unidad, podrá escuchar la emisión a través de los altavoces del automóvil.

Puede ajustar cualquier diferencia en el nivel de volumen entre la unidad y el dispositivo de audio portátil. Siga este procedimiento:

- 1 Apague el dispositivo de audio portátil.
- 2 Conéctelo a la unidad.  
La fuente cambiará automáticamente a "AUX".

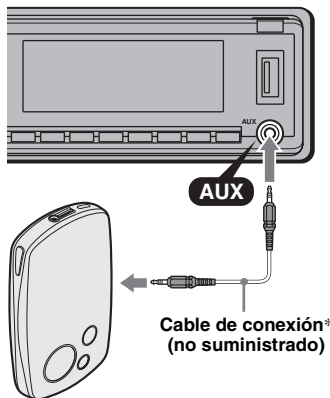

\* Asegúrese de utilizar una clavija recta.

- 3 Baje el volumen de la unidad.
- 4 Inicie la reproducción en el dispositivo de audio portátil con un volumen moderado.
- 5 Seleccione el volumen acostumbrado en la unidad.
- 6 Ajuste el nivel de entrada (página 14).

## Cambiador de CD/MD

### Selección del cambiador

- 1 Presione (SOURCE) varias veces hasta que aparezca "CD" o "MD".

continúa en la página siguiente →

- 2 Presione **(MODE)** varias veces hasta que aparezca el cambiador deseado.

Número de la unidad, indicación MP3\*1

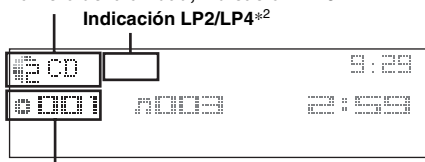

Número del disco/álbum

Se inicia la reproducción.

\*1 Cuando se reproduce un archivo MP3.

\*2 Cuando se reproduce un disco MDLP.

## Omisión de álbumes y discos

- 1 Durante la reproducción, presione **(3) / (4)** (GP/ALBM -/+).

Para omitir	Presione <b>(3) / (4)</b> (GP/ALBM -/+)
un álbum	y suéltelo (manténgalo presionado durante un momento).
un álbum continuamente	antes de que transcurran 2 segundos de haberlo soltado por primera vez.
discos	varias veces.
discos continuamente	a continuación, vuelva a presionarlo antes de que transcurran 2 segundos y manténgalo presionado.

## Reproducción repetida y aleatoria

- 1 Durante la reproducción, presione **(1)** (REP) o **(2)** (SHUF) varias veces hasta que aparezca el ajuste deseado.

Seleccione	Para reproducir
<b>Repeat Disc</b> *1	un disco varias veces.
<b>Shuffle Changer</b> *1	las pistas del cambiador en orden aleatorio.
<b>Shuffle All</b> *2	las pistas de todas las unidades en orden aleatorio.

\*1 Si se conectaron uno o más cambiadores de CD/MD.

\*2 Disponible si se conectaron uno o más cambiadores de MD y uno se encuentra en modo de reproducción.

Para regresar al modo de reproducción normal, seleccione "Repeat off" o "Shuffle off".

## Localización de discos por nombre — LIST

Es posible seleccionar un disco de la lista si se conectó un cambiador de CD con función CD TEXT o un cambiador de MD.

Si asigna un nombre al disco, el nombre aparece en la lista.

- 1 Durante la reproducción, presione **(LIST)**. Aparece el número o el nombre del disco.
- 2 Gire el selector de control de volumen hasta que aparezca el disco deseado.
- 3 Presione **(ENTER)** para reproducir el disco. La pantalla vuelve al modo de reproducción normal.

### Con el control remoto de tarjeta

En el paso 2: pulse **↑** o **↓** en lugar del selector de control de volumen.

## Mando rotatorio RM-X4S

### Colocación de la etiqueta

Coloque la etiqueta de indicación según el modo en que instale el mando rotatorio.

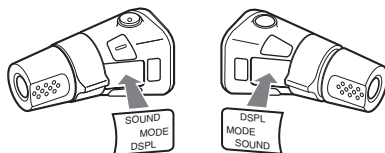

### Ubicación de los controles

Los botones correspondientes en el mando rotatorio controlan las mismas funciones que los de esta unidad.

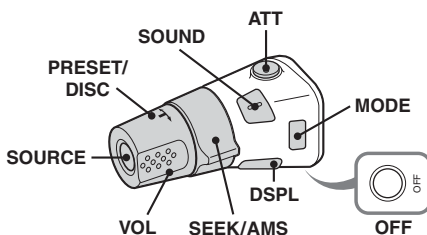

La operación de los controles siguientes del mando rotatorio es distinta que en la unidad.

#### • Control PRESET/DISC

Funciona de igual manera que **(GP/ALBM) -/+** en la unidad (presionar y girar).

#### • Control VOL (volumen)

Funciona de igual manera que el selector de control de volumen en la unidad (girar).

#### • Control SEEK/AMS

Funciona de igual manera que **(SEEK) -/+** en la unidad (girar o girar y mantener).

## Cambio del sentido de funcionamiento

El sentido de funcionamiento de los controles está ajustado de fábrica como se muestra a continuación.

Para aumentar

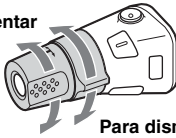

Para disminuir

Si necesita instalar el mando rotatorio en el lado derecho de la columna de la dirección, puede invertir el sentido de funcionamiento.

1 Mientras presiona el control VOL, mantenga presionado **SOUND**.

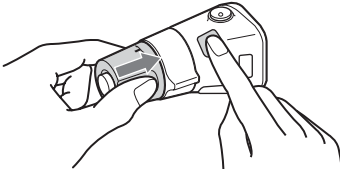

## Información complementaria

### Precauciones

- Si estaciona el automóvil bajo la luz directa del sol, deje que la unidad se enfríe antes de usarla.
- La antena motorizada se extenderá automáticamente mientras la unidad se encuentre en funcionamiento.

### Condensación de humedad

En días lluviosos o en zonas muy húmedas, es posible que se condense humedad en el interior de las lentes y la pantalla de la unidad. Si esto ocurre, la unidad no funcionará correctamente. En tal caso, extraiga el disco y espere una hora aproximadamente hasta que se haya evaporado la humedad.

### Para mantener una alta calidad de sonido

Asegúrese de no derramar jugos ni refrescos sobre la unidad o los discos.

### Notas sobre los discos

- Para mantener los discos limpios, no toque su superficie. Tómelos por los bordes.
- Guarde los discos en sus cajas o en los cargadores de discos cuando no los use.
- No someta los discos al calor ni a altas temperaturas. Evite dejarlos en un automóvil estacionado o sobre el tablero o la bandeja trasera.
- No adhiera etiquetas ni utilice discos con residuos de pegamento o tinta. Tales discos pueden dejar de girar durante el uso, lo que provocaría una falla de funcionamiento o daños en el disco.



- No use discos con etiquetas o autoadhesivos. Su uso puede producir las siguientes fallas de funcionamiento:
  - Imposibilidad de expulsar el disco (dado que se despegó la etiqueta o el autoadhesivo y se obstruye el mecanismo de expulsión).
  - Imposibilidad de leer los datos de audio correctamente (por ejemplo, se interrumpe la reproducción o simplemente no la hay) debido a que el calor contrae el autoadhesivo o la etiqueta y hace que el disco se deforme.
- No se pueden reproducir en esta unidad discos con formas no estandarizadas (por ejemplo, formas de corazón, cuadrado o estrella). Si lo intenta, puede dañar la unidad. No use este tipo de discos.

- No es posible reproducir discos compactos de 8 cm.
- Antes de reproducir los discos, límpielos con un paño de limpieza disponible en el mercado. Hágalo desde el centro hacia los bordes. No utilice disolventes como bencina, diluyentes, productos de limpieza comerciales ni aerosoles antiestáticos para discos analógicos.



## Notas sobre los discos CD-R/CD-RW

- Según el estado del disco o el equipo utilizado para su grabación, es posible que algunos discos CD-R/CD-RW no puedan reproducirse en esta unidad.
- No es posible reproducir un disco CD-R/CD-RW que no esté finalizado.
- La unidad es compatible con la norma ISO 9660 de formato de nivel 1 o nivel 2, con la norma Joliet/Romeo en cuanto al formato de expansión y con Multi Session.
- Cantidad máxima de:
  - carpetas (álbumes): 150 (incluidas la carpeta raíz y las carpetas vacías).
  - archivos (pistas) y carpetas contenidas en un disco: 300 (si un nombre de archivo o carpeta contiene muchos caracteres, este número puede ser inferior a 300).
  - caracteres que se pueden visualizar en el nombre de una carpeta/archivo: 32 (Joliet) o 64 (Romeo).
- Si el disco se grabó en Multi Session, solamente se reconoce y reproduce la primera pista del formato de la primera sesión (cualquier otro formato se omite). La prioridad del formato es CD-DA, CD de ATRAC y MP3/WMA/AAC.
  - Cuando la primera pista es un CD-DA, solamente se reproduce el CD-DA de la primera sesión.
  - Cuando la primera pista no es un CD-DA, se reproduce una sesión de un CD de ATRAC o de un MP3/WMA/AAC. Si el disco no contiene datos en ninguno de estos formatos, aparece “NO Music”.

## Discos de música codificados con tecnologías de protección de los derechos de autor

Este producto ha sido diseñado para reproducir discos que cumplen con el estándar Compact Disc (CD).

Recientemente, algunas compañías discográficas comercializan discos de música codificados con tecnologías de protección de derechos de autor. Tenga en cuenta que, entre estos discos, algunos no cumplen con el estándar CD, por lo que no podrán reproducirse con este producto.

## Nota sobre discos DualDisc

Un DualDisc es un disco de dos caras que combina material grabado en DVD en una cara con material de audio digital en la otra cara. Sin embargo, como el lado del material de audio no cumple con la norma Compact Disc (CD), no es seguro que la reproducción pueda hacerse en este producto.

## Acerca de los dispositivos USB

- Es posible utilizar dispositivos de almacenamiento masivo y dispositivos de audio ATRAC tipo USB compatibles con el estándar USB. Esta unidad no puede reconocer dispositivos USB a través de un concentrador USB, y no es compatible con dispositivos que dispongan de función de concentrador. Para obtener más información acerca de la compatibilidad del dispositivo USB, visite el sitio Web de soporte técnico de Sony (página 24).
- El códec correspondiente difiere en función del tipo de dispositivo.
  - Almacenamiento masivo: MP3/WMA/AAC
  - Dispositivo de audio ATRAC: ATRAC/MP3/WMA/AAC
- No es posible reproducir archivos DRM (gestión de derechos digitales) distintos de ATRAC.
- Es posible visualizar los datos siguientes.
  - Almacenamiento masivo:
    - Carpetas (álbumes): 512, Archivos (pistas): 65 535
  - Dispositivo de audio ATRAC: ATRAC/MP3/WMA/AAC
    - Álbumes/artistas/listas de reproducción: 65 535, Pistas: 65 535

### Notas sobre dispositivos USB

- Cuando utilice un cable, use el que se ha suministrado para la conexión con los dispositivos USB.
- No utilice dispositivos USB que sean tan grandes o pesados que puedan interferir con maniobras de conducción.
- No deje los dispositivos USB dentro de un automóvil estacionado, ya que podrían producirse fallas de funcionamiento.
- Es posible que el inicio de la reproducción demore un poco, en función de la cantidad de datos grabados.
- Se recomienda realizar una copia de seguridad de los datos almacenados en los dispositivos USB.

## Orden de reproducción de los archivos MP3/WMA/AAC

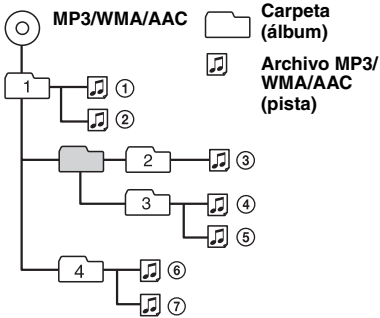

### Acerca de los archivos MP3

- MP3, que significa MPEG-1 Audio Layer-3, es un formato estandarizado que permite comprimir archivos de música. Comprime los datos de CD de audio a aproximadamente 1/10 de su tamaño original.
- Las versiones 1.0, 1.1, 2.2, 2.3 y 2.4 del indicador ID3 se aplican solamente al formato MP3. El indicador ID3 puede tener de 15/30 caracteres (versiones 1.0 y 1.1) o de 63/126 caracteres (versiones 2.2, 2.3 y 2.4).
- Al asignar un nombre a un archivo MP3, asegúrese de añadir la extensión “.mp3” al nombre del archivo.
- Durante la reproducción de un archivo MP3 de VBR (Velocidad de bits variable) o al avanzar o retroceder rápidamente, es posible que el tiempo de reproducción transcurrido no se muestre con precisión.

#### Notas sobre MP3

Si reproduce un archivo MP3 de alta tasa de bits, como 320 kbps, el sonido puede ser discontinuo.

### Acerca de los archivos WMA

- WMA, que significa Windows Media Audio, es un formato estándar de compresión de archivos de música. Comprime los datos de CD de audio a aproximadamente 1/22\* de su tamaño original.
- El indicador WMA tiene 63 caracteres.
- Al asignar un nombre a un archivo WMA, asegúrese de añadir la extensión “.wma” al nombre del archivo.
- Durante la reproducción de un archivo WMA de VBR (Velocidad de bits variable) o al avanzar o retroceder rápidamente, es posible que el tiempo de reproducción transcurrido no se muestre con precisión.

\* solamente los de 64 kbps

#### Nota sobre los archivos WMA

No es posible reproducir los archivos WMA que se indican a continuación.

– archivos con formato de compresión sin pérdida

### Acerca de los archivos AAC

- AAC, que significa Advanced Audio Coding, es un formato estándar de compresión de archivos de música. Comprime los datos de CD de audio a aproximadamente 1/11\* de su tamaño original.
- El indicador AAC tiene 126 caracteres.
- Al asignar un nombre a un archivo AAC, asegúrese de añadir la extensión “.m4a” al nombre del archivo.
- Durante la reproducción de un archivo AAC de VBR (Velocidad de bits variable) o al avanzar o retroceder rápidamente, es posible que el tiempo de reproducción transcurrido no se muestre con precisión.

\* solamente los de 128 kbps

#### Notas sobre los archivos AAC

No es posible reproducir archivos protegidos por derechos de autor.

### Acerca de los archivos ATRAC

#### Formato ATRAC3plus

ATRAC3, que significa Adaptive Transform Acoustic Coding3, es una tecnología de compresión de audio. Comprime los datos de CD de audio a aproximadamente 1/10 de su tamaño original. ATRAC3plus, un formato extendido de ATRAC3, comprime los datos de CD de audio a aproximadamente 1/20 de su tamaño original. La unidad admite los formatos ATRAC3 y ATRAC3plus.

- El formato ATRAC se encuentra en la estructura de una jerarquía de 2 niveles, una carpeta (grupo), dos archivos (pistas).
  - CD de ATRAC
    - El número máximo de carpetas (grupos) es de 255, y el número máximo de archivos (pistas) de 999.
  - Dispositivo de audio ATRAC
    - El número máximo de álbumes/artistas/listas de reproducción es de 65 535, y el número máximo de pistas de 65 535.

Se muestran los caracteres correspondientes al nombre de una carpeta o archivo y la información de texto grabada por SonicStage.

Para obtener más información sobre CD de ATRAC y dispositivos de audio ATRAC, consulte el manual de SonicStage.

#### Notas

- Asegúrese de crear los archivos de ATRAC a través del software autorizado como, por ejemplo, SonicStage.
- Los archivos ATRAC no se pueden reproducir en dispositivos USB diferentes de los dispositivos de audio ATRAC.

continúa en la página siguiente →

Si desea realizar alguna consulta o solucionar algún problema relativo a la unidad que no se trate en este manual, póngase en contacto con el distribuidor Sony más cercano.

## Mantenimiento

### Sustitución de la pila de litio del control remoto de tarjeta

En condiciones normales, la pila dura aproximadamente 1 año. (La duración puede ser menor en función de las condiciones de uso.) El alcance del control remoto de tarjeta disminuye a medida que se agota la pila. Sustitúyala por una pila de litio CR2025 nueva. El uso de cualquier otra pila podría provocar un incendio o una explosión.

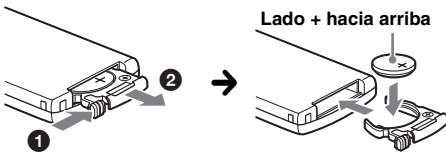

#### Notas sobre la pila de litio

- Mantenga la pila de litio fuera del alcance de los niños. Si se ingiere, póngase en contacto inmediatamente con un médico.
- Limpie la pila con un paño seco para garantizar un contacto óptimo.
- Asegúrese de observar la polaridad correcta al instalarla.
- No sujete la pila con pinzas metálicas, ya que podría producirse un cortocircuito.

#### ADVERTENCIA

La pila puede explotar si no se emplea adecuadamente.

No recargue la pila; tampoco la desmonte ni la arroje al fuego.

### Sustitución del fusible

Al sustituir el fusible, asegúrese de utilizar uno cuyo amperaje coincida con el especificado en el original. Si el fusible se funde, verifique la conexión de alimentación y sustitúyalo. Si el fusible vuelve a fundirse después de sustituirlo, es posible que exista alguna falla de funcionamiento interno. En tal caso, consulte con el distribuidor Sony más cercano.

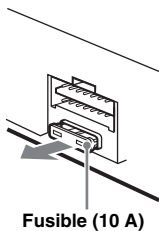

### Limpieza de los conectores

Es posible que la unidad no funcione correctamente si los conectores entre ésta y el panel frontal están sucios. Para evitar esta situación, extraiga el panel frontal (página 6) y limpie los conectores con un hisopo de algodón. No aplique demasiada fuerza, ya que podría dañar los conectores.

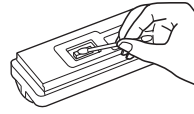

Parte posterior del panel frontal

#### Notas

- Por razones de seguridad, apague el motor antes de limpiar los conectores y extraiga la llave del interruptor de encendido.
- No toque nunca los conectores directamente con los dedos ni con ningún dispositivo metálico.

## Extracción de la unidad

### 1 Extraiga el marco de protección.

- 1 Extraiga el panel frontal (página 6).
- 2 Sujete el marco de protección por ambos bordes y extráigalo.

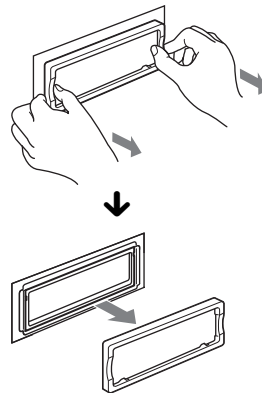



## 2 Extraiga la unidad.

- 1 Inserte las dos llaves de liberación simultáneamente hasta escuchar un clic.

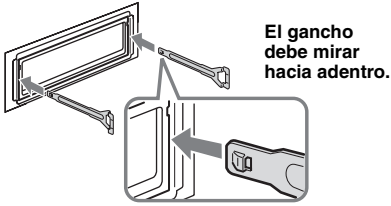

- 2 Tire de las llaves de liberación para extraer la unidad.

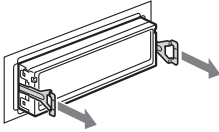

- 3 Deslice la unidad para extraerla del marco.

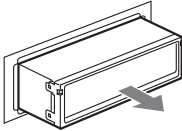

## Especificaciones

### Sección del reproductor de CD

**Relación señal-ruido:** 120 dB  
**Respuesta de frecuencia:** de 10 a 20 000 Hz  
**Fluctuación y trémolo:** inferior al límite medible

### Sección del sintonizador

#### FM

**Rango de sintonización:** de 87,5 a 107,9 MHz  
**Terminal de antena:** conector de antena externa  
**Frecuencia intermedia:** 10,7 MHz/450 kHz  
**Sensibilidad útil:** 9 dBf  
**Selectividad:** 75 dB a 400 kHz  
**Relación señal-ruido:** 67 dB (estéreo), 69 dB (mono)  
**Distorsión armónica a 1 kHz:** 0,5 % (estéreo), 0,3 % (mono)

**Separación:** 35 dB a 1 kHz  
**Respuesta de frecuencia:** de 30 a 15 000 Hz

#### AM

**Rango de sintonización:** de 530 a 1 710 kHz  
**Terminal de antena:** conector de antena externa  
**Frecuencia intermedia:** 10,7 MHz/450 kHz  
**Sensibilidad:** 30  $\mu$ V

### Sección del reproductor USB

**Interfaz:** USB (velocidad máxima)  
**Corriente máxima:** 500 mA

### Sección del amplificador de potencia

**Salidas:** Salidas de altavoz (conectores de sellado seguro)

**Impedancia de altavoz:** de 4 a 8  $\Omega$

**Salida de potencia máxima:** 52 W  $\times$  4 (a 4  $\Omega$ )

### Generales

#### Salidas:

Terminal de salidas de audio (frontal/posterior)  
Terminal de salida de altavoz potenciador de graves (mono)  
Terminal de control del relé de la antena motorizada  
Terminal de control del amplificador de potencia

#### Entradas:

Terminal de control ATT de teléfono  
Terminal de control de iluminación  
Terminal de entrada de control BUS  
Terminal de entrada de audio BUS  
Terminal de entrada del control remoto  
Terminal de entrada de la antena  
Toma de entrada AUX (minitoma estéreo)

#### Controles de tono:

Graves:  $\pm$ 10 dB a 60 Hz (XPLOD)  
Medios:  $\pm$ 10 dB a 1 kHz (XPLOD)  
Agudos:  $\pm$ 10 dB a 10 kHz (XPLOD)

**Requisitos de alimentación:** batería de automóvil de cc de 12 V (masa negativa)

**Dimensiones:** aprox. 178  $\times$  50  $\times$  190 mm (an/al/prf)

#### Dimensiones de montaje:

aprox. 182  $\times$  53  $\times$  163 mm (an/al/prf)

**Peso:** aprox. 1,6 kg

#### Accesorios suministrados:

Control remoto de tarjeta: RM-X152  
Tapa del dispositivo USB  
Componentes de instalación y conexiones (1 juego)

#### Equipo y accesorios opcionales:

Mando rotatorio: RM-X45  
Cable BUS (suministrado con un cable con terminales RCA): RC-61 (1 m), RC-62 (2 m)  
Cambiador de CD (10 discos): CDX-757MX  
Cambiador de CD (6 discos): CDX-T69  
Selector de fuente: XA-C40  
Selector AUX-IN: XA-300  
Adaptador de interfaz para iPod: XA-110IP

Es posible que su distribuidor no comercialice algunos de los accesorios que figuran en la lista anterior. Pídale información detallada.

Patentes de los EE.UU. y otros países usados con licencia de Dolby Laboratories.

Tecnología de codificación de audio MPEG Layer-3 y patentes bajo licencia de Fraunhofer IIS y Thomson.

#### Nota

Esta unidad no puede conectarse a un preamplificador digital ni a un ecualizador que sea compatible con el sistema BUS de Sony.

continúa en la página siguiente →



- Ciertas placas del circuito impreso no contienen retardantes de llama halogenados.
- Los chasis impresos no contienen retardantes de llama halogenados.
- Para el material de relleno y protección se ha utilizado papel.
- Impreso con tinta de aceites vegetales, libre de COV (Compuestos Orgánicos Volátiles).

## Solución de problemas

La siguiente lista de comprobación le ayudará a solucionar los problemas que puedan producirse con la unidad.

Antes de consultarla, revise los procedimientos de conexión y de funcionamiento.

### Generales

#### La unidad no recibe alimentación.

- Revise la conexión. Si todo está en orden, compruebe el fusible.
- Si la unidad está apagada y la pantalla desaparece, no se puede operar con el control remoto.  
→ Encienda la unidad.

#### La antena motorizada no se extiende.

La antena motorizada no dispone de una caja de relé.

#### No se emite el sonido.

- El volumen es demasiado bajo.
- La función ATT está activada o la función ATT de teléfono (cuando se conecta el cable de interfaz de un teléfono para auto al cable ATT) está activada.
- La posición del control de equilibrio "FAD" no está ajustada para un sistema de 2 altavoces.
- El cambiador de CD no es compatible con el formato del disco (MP3/WMA/AAC/CD de ATRAC).  
→ Reproduzca con esta unidad.

#### No se escuchan pitidos.

- El sonido de los pitidos está cancelado (página 14).
- Se encuentra conectado un amplificador de potencia opcional y no está usando el amplificador integrado.

#### El contenido de la memoria se borró.

- Presionó el botón RESET.  
→ Vuelva a almacenar los datos en la memoria.
- Se desconectó el cable de la alimentación o la batería.
- El cable de la alimentación no está conectado correctamente.

#### Las emisoras almacenadas y la hora correcta se borraron.

#### El fusible se fundió.

#### Se escucha ruido cuando se cambia la posición de la llave de encendido.

Los cables no coinciden correctamente con el conector de alimentación auxiliar del automóvil.

#### Las indicaciones desaparecen del visualizador o no aparecen en él.

- El atenuador está ajustado en "Dimmer on" (página 15).
- El ángulo del panel frontal no es el adecuado.  
→ Para ajustar el ángulo del panel frontal, mantenga presionado (ANGLE) (página 7).
- La pantalla se apaga si mantiene presionado (OFF).  
→ Mantenga presionado (OFF) en la unidad hasta que se ilumine la pantalla.
- Los conectores están sucios (página 20).

#### No funciona la desconexión automática.

La unidad está encendida. La función de desconexión automática se activa después de apagar la unidad.

→ Apague la unidad.

#### No es posible utilizar el control remoto de tarjeta.

Asegúrese de que se retiró la película de aislamiento (página 5).

#### La función DSO no está disponible.

Según el tipo de interior del automóvil o el tipo de música, DSO puede no producir el efecto deseado.

#### Las imágenes cambian automáticamente.

En el modo Auto Image (imagen automática), no se puede mostrar la imagen seleccionada.

→ Para mostrar solamente la imagen seleccionada, ajuste "Auto Image off" (página 15).

#### Los elementos de la pantalla no se visualizan.

→ Ajuste "Info All" (página 15).

#### No es posible ajustar el nivel de volumen (AUX).

El dispositivo de audio portátil no estaba conectado cuando se seleccionó AUX en (SOURCE).

→ Conecte el dispositivo de audio portátil a la toma de entrada AUX.

### Reproducción de CD/MD

#### No es posible insertar el disco.

- Ya hay un disco insertado.
- El disco se insertó a la fuerza al revés o en forma incorrecta.

#### No se inicia la reproducción.

- El disco es defectuoso o está sucio.
- Los discos CD-R/CD-RW no son para audio (página 18).
- El formato del disco y la versión del archivo no son compatibles con esta unidad (para obtener más información, consulte la página 4 y 18).
- Presione ▲ para extraer el disco.

#### Los archivos MP3/WMA/AAC tardan más tiempo en reproducirse que los demás.

El inicio de la reproducción de los siguientes discos demora algo más de tiempo.

- disco grabado con una estructura de árbol complicada.
- disco grabado en Multi Session.
- disco al que es posible añadir datos.

---

**No se puede reproducir el CD de ATRAC.**

- El disco no se creó con software autorizado como SonicStage o SonicStage Simple Burner.
- No es posible reproducir pistas que no están incluidas en el grupo.

---

**Los elementos de la pantalla no se desplazan.**

- En el caso de discos con muchos caracteres, es posible que éstos no se desplacen.
- La opción "Auto Scroll" está desactivada.  
→ Ajuste "Auto Scroll on" (página 15) o presione (SCRL).

---

**Se producen saltos de sonido.**

- La instalación no es correcta.  
→ Instale la unidad en un ángulo inferior a 45° en una parte firme del automóvil.
- El disco es defectuoso o está sucio.

---

**Los botones de operación no funcionan.****El disco no se expulsa.**

Presione el botón RESET (página 5).

---

---

**Recepción de radio****No es posible recibir las emisoras.****Hay ruidos que obstaculizan el sonido.**

- Conecte un cable de control de la antena motorizada (azul) o un cable de fuente de alimentación auxiliar (rojo) al cable de fuente de alimentación del amplificador de señal de la antena (solamente si el automóvil dispone de una antena FM/AM integrada en el cristal posterior o lateral).
- Compruebe la conexión de la antena del automóvil.
- La antena automática no se extiende.  
→ Compruebe la conexión del cable de control de la antena motorizada.
- Revise la frecuencia.
- Cuando el modo DSO está activado, el sonido se escucha ocasionalmente con ruido.  
→ Ajuste el modo DSO en "off" (página 13).

---

**No es posible utilizar la sintonización programada.**

- Almacene la frecuencia correcta en la memoria.
- La señal de emisión es demasiado débil.

---

**No es posible utilizar la sintonización automática.**

- El modo de búsqueda local está ajustado en "on".  
→ Ajuste "Local off" (página 15).
- La señal de emisión es demasiado débil.  
→ Use la sintonización manual.

---

**Durante la recepción de FM, la indicación "ST" parpadea.**

- Sintonice la frecuencia con precisión.
- La señal de emisión es demasiado débil.  
→ Ajuste "Mono on" (página 15).

---

**Un programa de FM emitido en estéreo se escucha en monoaural.**

La unidad se encuentra en el modo de recepción monoaural.  
→ Ajuste "Mono off" (página 15).

---

---

**Reproducción USB****No es posible reproducir elementos a través de un concentrador USB.**

Esta unidad no reconoce dispositivos USB a través de un concentrador USB ni es compatible con un dispositivo que dispone de una función de concentrador.

---

**No se pueden reproducir elementos.**

- Los archivos de reproducción de música están protegidos con tecnología de gestión de derechos digitales (DRM) (página 18).
- Únicamente se reproducen elementos de dispositivos de almacenamiento no masivo tipo USB.
- Si un dispositivo USB no funciona, conéctelo nuevamente.

---

**Suena un pitido.**

El dispositivo USB se ha desconectado durante la reproducción.

→ Antes de desconectar un dispositivo USB, asegúrese de que se ha detenido la reproducción para proteger los datos.

---

**El sonido es discontinuo.**

Es posible que la discontinuidad del sonido se deba a una tasa alta de bits de más de 320 kbps.

---

---

**Mensajes/indicaciones de error**

---

**Blank Disc\*1**

No hay pistas grabadas en el MD.\*2

→ Reproduzca un MD que tenga pistas grabadas.

---

**Checking**

La unidad está confirmando la conexión de un dispositivo USB.

→ Espere a que aparezca la confirmación de que la conexión ha finalizado.

---

**Error\*1**

- El disco está sucio o se insertó al revés.\*2  
→ Límpielo o insértelo correctamente.
- Se insertó un disco vacío.
- El disco no se reproduce debido a algún problema.  
→ Inserte otro disco.
- El dispositivo USB no ha sido reconocido automáticamente.  
→ Conéctelo nuevamente.
- Presione  para extraer el disco.

---

**Failure**

La conexión de los altavoces y amplificadores es incorrecta.

→ Consulte el manual de instalación de este modelo para revisar la conexión.

---

**Failure** (se ilumina durante aproximadamente 1 segundo.)

Con el sintonizador SAT conectado, no se pudo almacenar una emisora de radio SAT en una emisora preestablecida.

→ Compruebe que recibe la emisora que desea almacenar e inténtelo de nuevo.

---

continúa en la página siguiente →

---

### Hubs Not Supported

Los concentradores USB o los dispositivos que disponen de una función de concentrador no son compatibles con esta unidad.

---

### Load

El cambiador está cargando el disco.  
→ Espere hasta que finalice.

---

### Local Seek +/-

El modo de búsqueda local está activado durante la sintonización automática.

---

### NO Album Name

No se grabó ningún nombre de álbum en la pista.

---

### NO Device

(SOURCE) se selecciona sin que esté conectado un dispositivo USB. Se ha desconectado un dispositivo USB o un cable USB durante la reproducción.  
→ Asegúrese de conectar un dispositivo USB y un cable USB.

---

### NO Disc

El disco no está insertado en el cambiador de CD/MD.  
→ Inserte los discos en el cambiador.

---

### NO Disc Name

No se grabó ningún nombre de disco/álbum/grupo/pista en la pista.

---

### NO Group Name

No se grabó ningún nombre de grupo en la pista.

---

### NO Information

No se grabó información de texto en los archivos MP3/WMA/AAC o en el CD de ATRAC.

---

### NO Magazine

El cargador de discos no está insertado en el cambiador de CD.  
→ Inserte el cargador en el cambiador.

---

### NO Music

El disco no es un archivo de música.  
→ Inserte un CD de música en esta unidad o en un cambiador con capacidad para reproducir MP3.  
→ Conecte un dispositivo USB que contenga algún archivo de música.

---

### NO Track Name

No se grabó ningún nombre de pista en la pista.

---

### Not Read

La unidad no puede leer la información del disco.  
→ Cargue el disco y, a continuación, selecciónelo en la lista.

---

### Not Ready

La tapa del cambiador de MD está abierta o los MD no están insertados correctamente.  
→ Cierre la tapa o inserte los MD correctamente.

---

### Not Supported (USB no compatible)

El dispositivo USB conectado no es compatible.  
→ Conecte un dispositivo USB de almacenamiento masivo (página 18).

---

### Offset

Es posible que se haya producido una falla interna.  
→ Revise la conexión. Si el indicador de error permanece en pantalla, póngase en contacto con el distribuidor Sony más cercano.

---

---

### Over Load

El dispositivo USB está sobrecargado.  
→ Desconecte el dispositivo USB y, a continuación, presione (SOURCE) para cambiar la fuente.  
→ Indica que el dispositivo USB está fuera de servicio, o que hay un dispositivo incompatible conectado.

---

### Push Reset

La unidad de CD y el cambiador de CD/MD no pueden utilizarse debido a algún problema.  
→ Presione el botón RESET (página 5).

---

### Read

La unidad está leyendo toda la información de pistas, álbumes y grupos del disco o del dispositivo USB.  
→ Espere hasta que finalice la lectura y se inicie la reproducción automáticamente. Es posible que demore más de un minuto en función de la estructura del disco o del dispositivo USB.

---

“.....” o “.....”  
Durante la operación de avance o retroceso rápido, llegó al principio o al final del disco, por lo que no es posible continuar.

---

“.....”  
No se puede mostrar el carácter con la unidad.

---

\*1 Si se produce un error durante la reproducción de un CD o MD, el número de disco del CD o MD no aparece en pantalla.

\*2 La pantalla muestra el número del disco que causa el error.

Si estas soluciones no ayudan a mejorar la situación, póngase en contacto con el distribuidor Sony más cercano.

Si entrega la unidad para su reparación a causa de problemas en la reproducción de CD, lleve el disco que se utilizó cuando se produjo el problema.

### Sitio Web de soporte técnico en línea

Para resolver cualquier duda u obtener la información más reciente sobre el soporte técnico de este producto, visite el siguiente sitio Web :  
<http://esupport.sony.com>  
<http://www.sony.com/xplod>







**If you have any questions/problems  
regarding this product, try the following:**

**1** *Read Troubleshooting in these  
Operating Instructions.*

**2** *Reset the unit.*

*Note: Stored data may be erased.*

**3** *Please contact (U.S.A. only);*

*Call* **1-800-222-7669**

*URL* **<http://www.SONY.com>**

**Support site**

If you have any questions or for the latest support information on this product, please visit the web site below:

<http://esupport.sony.com>

<http://www.sony.com/xplod>

<http://www.sony.net/>

Sony Corporation Printed in Thailand