

# FM/AM Compact Disc Player

---

Operating Instructions \_\_\_\_\_ **US**

Mode d'emploi \_\_\_\_\_ **FR**

Manual de instrucciones \_\_\_\_\_ **ES**

## Owner's Record

The model and serial numbers are located on the bottom of the unit.

Record these numbers in the space provided below.

Refer to these numbers whenever you call upon your Sony dealer regarding this product.

Model No. CDX-M630 Serial No. \_\_\_\_\_

For installation and connections, see the supplied installation/connections manual.  
En ce qui concerne l'installation et les connexions, consulter le manuel  
d'installation/raccordement fourni.  
Para obtener información sobre la instalación y las conexiones, consulte el manual  
de instalación/conexiones suministrado.



## CDX-M630

## Warning

This equipment has been tested and found to comply with the limits for a Class B digital device, pursuant to Part 15 of the FCC Rules. These limits are designed to provide reasonable protection against harmful interference in a residential installation. This equipment generates, uses, and can radiate radio frequency energy and, if not installed and used in accordance with the instructions, may cause harmful interference to radio communications. However, there is no guarantee that interference will not occur in a particular installation. If this equipment does cause harmful interference to radio or television reception, which can be determined by turning the equipment off and on, the user is encouraged to try to correct the interference by one or more of the following measures:

- Reorient or relocate the receiving antenna.
- Increase the separation between the equipment and receiver.
- Connect the equipment into an outlet on a circuit different from that to which the receiver is connected.
- Consult the dealer or an experienced radio/TV technician for help.

You are cautioned that any changes or modifications not expressly approved in this manual could void your authority to operate this equipment.

## CAUTION

The use of optical instruments with this product will increase eye hazard.

## Welcome !

Thank you for purchasing this Sony Compact Disc Player. You can enjoy its various features even more with:

- Optional CD/MD units (both changers and players)\*1.
- CD TEXT information (displayed when a CD TEXT disc\*2 is played).
- **Supplied controller accessory**  
Card remote commander RM-X117
- **Optional controller accessory**  
Rotary commander RM-X4S

\*1 *This unit works with Sony products only.*

\*2 *A CD TEXT disc is an audio CD that includes information such as the disc name, artist name, and track names. This information is recorded on the disc.*



The “XM Ready” logo indicates that this product will control a Sony XM tuner module (sold separately).

Please see your nearest authorized Sony dealer for details on the XM tuner module.

For instructions on XM tuner operation, please refer to the XM tuner module’s included instruction manual.

# Table of Contents

Location of controls . . . . .	4
Precautions . . . . .	6
Notes on discs . . . . .	7

## Getting Started

Resetting the unit . . . . .	8
Setting the clock . . . . .	8

## CD Player

### CD/MD Unit (optional)

Playing a disc . . . . .	9
Display items . . . . .	10
Playing tracks repeatedly	
— Repeat Play . . . . .	10
Playing tracks in random order	
— Shuffle Play . . . . .	11
Labeling a CD	
— Disc Memo* . . . . .	11
Locating a disc by name	
— List-up* . . . . .	12

\* Functions available with optional CD/MD unit

## Radio

Storing stations automatically	
— Best Tuning Memory (BTM) . . . . .	13
Receiving the stored stations . . . . .	13
Storing only the desired stations . . . . .	14
Storing station names	
— Station Memo . . . . .	14
Tuning in a station through a list	
— List-up . . . . .	15

## Other Functions

Using the rotary commander . . . . .	16
Adjusting the sound characteristics . . . . .	17
Quickly attenuating the sound . . . . .	18
Changing the sound and display settings	
— Menu . . . . .	18
Setting the equalizer (EQ7) . . . . .	19
Setting the Dynamic Soundstage Organizer (DSO) . . . . .	20
Selecting the spectrum analyzer (SA) . . . . .	21
Connecting auxiliary audio equipment . . . . .	21

## Additional Information

Maintenance . . . . .	22
Removing the unit . . . . .	23
Specifications . . . . .	24
Troubleshooting . . . . .	25
Error displays/Messages . . . . .	26

# Location of controls

## Card remote commander RM-X117

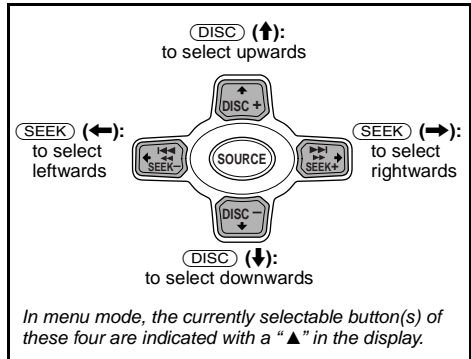
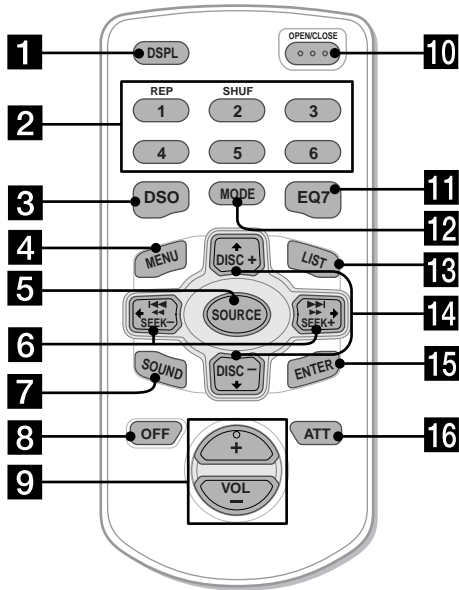

### Note

If the unit is turned off by pressing **OFF** for 2 seconds, the unit cannot be operated with the card remote commander unless **SOURCE** on the unit is pressed, or a disc is inserted to activate the unit first.

### Tip

Refer to "Replacing the lithium battery" for details on how to replace the batteries (page 22).

Refer to the pages listed for details.

- 1 DSPL (display mode change) button**
- 2 Number buttons**
  - ① REP 10
  - ② SHUF 11

To store stations/receive stored stations.
- 3 DSO button 20**
- 4 MENU button**  
To display the menus.
- 5 SOURCE (Power on/Radio/CD/MD\*<sup>1</sup>/AUX\*<sup>2</sup>) button**  
To select the source.
- 6 SEEK (←/→) buttons**  
To skip tracks/fast-forward, reverse a track/tune in stations automatically, find a station manually/select a setting.
- 7 SOUND button 17**
- 8 OFF (Stop/Power off) button 9**
- 9 VOL (+/-) buttons**  
To turn up or down the volume.

- 10 OPEN/CLOSE button 9, 23**
- 11 EQ7 button 19**
- 12 MODE button**  
To change the operation.
- 13 LIST button 12, 14**
- 14 DISC (↑/↓) buttons**  
To receive preset stations/change the disc\*<sup>3</sup>, skip albums\*<sup>4</sup>/select a menu.
- 15 ENTER button**  
To enter a setting.
- 16 ATT button 18**

\*1 When an optional MD unit is connected.

\*2 Available only when an optional Sony portable device is connected to BUS AUDIO IN of the unit. You cannot connect any optional CD/MD units at the same time.

\*3 When an optional CD/MD unit is connected.

\*4 Available only when an optional CD unit with the MP3 file control function is connected, and MP3 files is played.

## Main display side

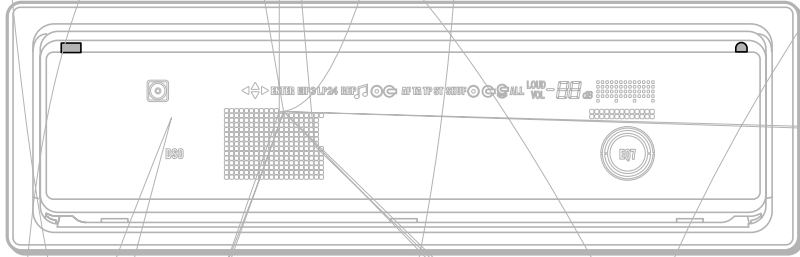

## Operation side

The buttons on the unit share the same functions as those on the card remote commander.

- |           |  |           |                                    |
|-----------|--|-----------|------------------------------------|
| <b>1</b>  | OPEN button 8, 9, 23                             | <b>12</b> | LIST button                        |
| <b>2</b>  | Main display window                              | <b>14</b> | CLOSE (front panel close) button 9 |
| <b>3</b>  | <b>11</b> RESET button 8                         | <b>15</b> | SOURCE button                      |
| <b>4</b>  | <b>13</b> Receptor for the card remote commander | <b>16</b> | MODE button                        |
| <b>5</b>  | OFF (Stop/Power off) button*                     | <b>17</b> | VOL (-/+) button                   |
| <b>6</b>  | SCRL (scroll) button                             | <b>18</b> | DSO button                         |
| <b>7</b>  | DSPL (display mode change) button                | <b>19</b> | EQ7 button                         |
| <b>8</b>  | Sub display window                               | <b>20</b> | SOUND button                       |
| <b>9</b>  | SEEK/AMS ( ◀◀/▶▶ ) button                        | <b>21</b> | DISC (+/-) buttons                 |
| <b>10</b> | MENU button                                      | <b>22</b> | ENTER button                       |
|           |  | <b>23</b> | ▲ (eject) button 9                 |

**\* Warning when installing in a car without an ACC (accessory) position on the ignition switch**

After turning off the ignition, be sure to press **OFF** on the unit for 2 seconds to turn off the clock display.

Otherwise, the clock display does not turn off and this causes battery drain.

---

## Precautions

- If your car has been parked in direct sunlight, allow the unit to cool off before operating it.
- Power antenna will extend automatically while the unit is operating.

### Caution

While driving, do not use the CUSTOM FILE feature or any other functions which may divert your attention from the road.

If you have any questions or problems concerning your unit that are not covered in this manual, please consult your nearest Sony dealer.

### Moisture condensation

On a rainy day or in a very damp area, moisture condensation may occur inside the lenses and display of the unit. Should this occur, the unit will not operate properly. In such a case, remove the disc and wait for about an hour until the moisture has evaporated.

### To maintain high sound quality

Be careful not to splash juice or other soft drinks onto the unit or discs.

## Notes on discs

- To keep the disc clean, do not touch the surface. Handle the disc by its edge.
- Keep your discs in their cases or disc magazines when not in use. Do not subject the discs to heat/high temperature. Avoid leaving them in parked cars or on dashboards/rear trays.

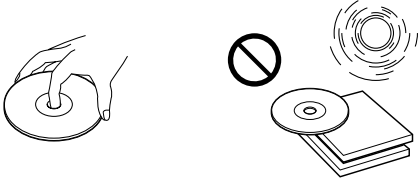

- Do not attach labels, or use discs with sticky ink/residue. Such discs may stop spinning when used, causing a malfunction, or may ruin the disc.

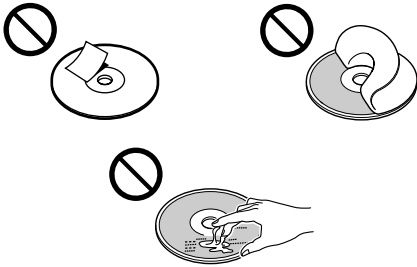

- Do not use any discs with labels or stickers attached. The following malfunctions may result from using such discs:
  - Inability to eject a disc (due to a label or sticker peeling off and jamming the eject mechanism).
  - Inability to read audio data correctly (e.g., playback skipping, or no playback) due to heat shrinking of a sticker or label causing a disc to warp.
- Discs with non-standard shapes (e.g., heart, square, star) cannot be played on this unit. Attempting to do so may damage the unit. Do not use such discs.
- You cannot play 8 cm (3 in.) CDs.

- Before playing, clean the discs with a commercially available cleaning cloth. Wipe each disc from the center out. Do not use solvents such as benzene, thinner, commercially available cleaners, or antistatic spray intended for analog discs.

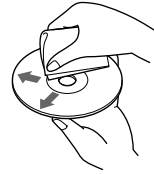

## Notes on CD-R/CD-RW discs

- You can play CD-Rs (recordable CDs)/CD-RWs (rewritable CDs) designed for audio use on this unit. Look for these marks to distinguish CD-Rs/CD-RWs for audio use.



These marks denote that a disc is not for audio use.



- Some CD-Rs/CD-RWs (depending on the equipment used for its recording or the condition of the disc) may not play on this unit.
- You cannot play a CD-R/a CD-RW that is not finalized\*.
  - \* A process necessary for a recorded CD-R/CD-RW disc to be played on the audio CD player.

# Getting Started

## Resetting the unit

Before operating the unit for the first time, or after replacing the car battery or changing the connections, you must reset the unit. Press the RESET button with a pointed object, such as a ball-point pen.

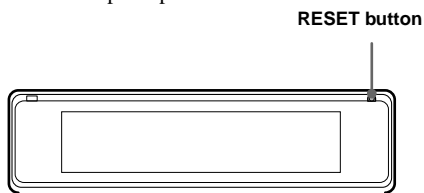

## Resetting the unit during use in sub-display position

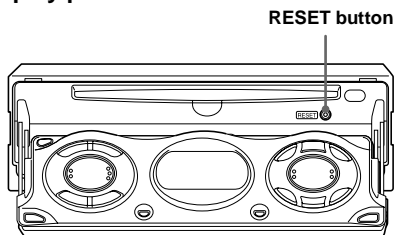

### Notes

- After resetting the unit in the closed position, be sure to press (OPEN) on the unit once before operating further. If a disc is in the unit, the disc will be ejected automatically. Insert the disc again.
- Pressing the RESET button will erase the clock setting and some stored contents.

## Setting the clock

The clock uses a 12-hour digital indication.

Example: To set the clock to 10:08

- 1 Press (MENU), then press  $\uparrow$  or  $\downarrow$  repeatedly until "Clock" appears.

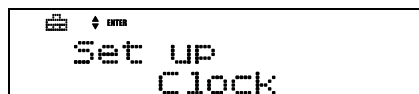

- 1 Press (ENTER).  
The hour indication flashes.
- 2 Press  $\uparrow$  or  $\downarrow$  to set the hour.
- 3 Press  $\rightarrow$ .  
The minute indication flashes.
- 4 Press  $\uparrow$  or  $\downarrow$  to set the minute.

- 2 Press (ENTER).

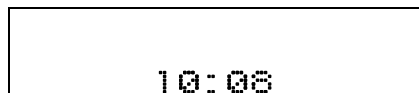

The clock starts. After the clock setting is completed, the display returns to normal play mode.

### Tip

When D.Info mode is set to on, the time is always displayed (page 18).



# CD Player

## CD/MD Unit (optional)

In addition to playing a CD with this unit, you can also control external CD (MP3 playable CD)/MD units. If you connect optional MP3 playable CD units (eg., MP3 CD changer), you can play MP3 files; compressed audio files (tracks) with quality of sound.

### Note

If you connect an optional CD (MP3 playable CD) unit with the CD TEXT function, the CD TEXT information will appear in the display when you play a CD TEXT disc.

## Playing a disc

### (With this unit)

- 1 Press **(OPEN/CLOSE)** or **(OPEN)** on the unit and insert the disc (labeled side up).

Playback starts automatically.

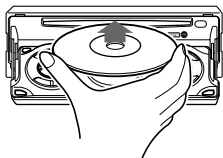

- 2 Press **(OPEN/CLOSE)** or **(CLOSE)** on the unit to close the front panel.

If a disc is already inserted, press **(SOURCE)** repeatedly until "CD" appears to start playback.

To	Press
Stop playback	<b>(OFF)</b>
Eject the disc	<b>(OPEN/CLOSE)</b> or <b>(OPEN)</b> then <b>▲</b> on the unit
Skip tracks – Automatic Music Sensor	<b>(SEEK)</b> ( <b>◀/▶</b> ) [once for each track]
Fast-forward/ reverse – Manual Search	<b>(SEEK)</b> ( <b>◀/▶</b> ) [hold to desired point]

### Notes

- While the first/last track on the disc is playing, if **◀** or **▶** is pressed, playback skips to the last/first track of the disc.
- When the last track on the disc is over, playback restarts from the first track of the disc.

- With an optional unit connected, playback of the same source will continue on to the optional CD/MD unit.

### (With optional unit)

- 1 Press **(SOURCE)** repeatedly to select "CD" or "MD (MS\*1)."
- 2 Press **(MODE)** repeatedly until the desired unit appears.  
Playback starts.

To	Press
Skip discs – Disc selection	<b>(DISC)</b> ( <b>↑/↓</b> )
Skip albums*2 – Album selection	<b>(DISC)</b> ( <b>↑/↓</b> ) during playback of a CD containing MP3 files [hold to desired point]

\*1 MS: MG Memory Stick System-up Player MGS-X1

\*2 Available only when an MP3 file is played. Albums are folders of a CD containing MP3 files.

### Cautions when connecting MGS-X1 and MD unit(s)

This unit recognizes MGS-X1 as an MD unit.

- When you want to play MGS-X1, press **(SOURCE)** to select "MS" or "MD." If "MS" appears in the source display, MGS-X1 starts to play. If "MD" appears in the source display, press **(MODE)** to select "MS," to start playback.
- When you want to play an MD unit, press **(SOURCE)** to select "MD" or "MS." If your desired MD unit appears in the source display, it starts to play. If "MS" or another MD unit appears in the source display, press **(MODE)** to select your desired MD unit, to start playback.

### Note when connecting MP3 playable CD unit(s)

Before playing a track, this unit reads all track and album information on the disc. Depending on the track structure, it may take more than a minute before playback begins. During this time, "Read" is displayed. Please wait for play to start automatically when the reading is complete.

## Display items

When the disc/album/track changes, any prerecorded title\*<sup>1</sup> of the new disc/album/track is automatically displayed (if the Auto Scroll function is set to “on,” names exceeding 12 characters will be scrolled (page 18)).

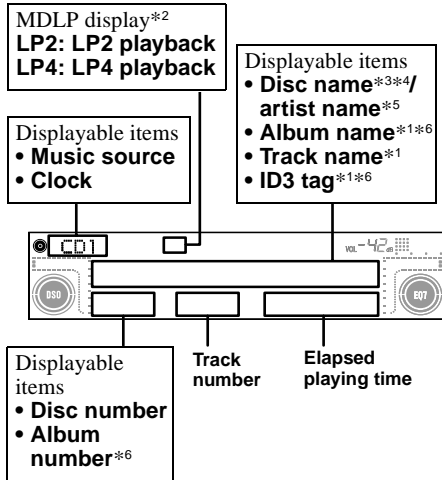

To	Press
Switch display item	(DSPL)
Scroll display item	(SCRL) on the unit

\*<sup>1</sup> When pressing (DSPL), “NO Disc Name”, “NO Album Name”, or “NO Track Name” indicates that there is no disc name, album name, or track name and “NO ID3 Tag” indicates that there is no ID3 tag.

\*<sup>2</sup> Available only when an optional MD unit with the MDLP function is connected, and an MDLP disc is played.

\*<sup>3</sup> When pressing (DSPL), “NO Disc Name” or “NO Track Name” indicates that there is no Disc Memo (page 11) or prerecorded name to display.

\*<sup>4</sup> If the disc has been labeled by this unit using the CUSTOM FILE function, Disc Memo is displayed preferentially.

\*<sup>5</sup> Only for CD TEXT discs with the artist name.

\*<sup>6</sup> Available only when an MP3 file is played.

### Notes

- Some characters cannot be displayed. Characters and signs which cannot be displayed appear as “\*.”
- For some CD TEXT discs or ID3 tags with very many characters, information may not scroll.
- This unit cannot display the artist name for each track of a CD TEXT disc or an album.

### Tip

When A.Scrl (Auto Scroll) is set to off, and the disc/track/album is changed, the disc/track/album name or ID3 tag does not scroll.

## Playing tracks repeatedly

### — Repeat Play

The disc in the main unit will repeat a track, the entire album, or the entire disc when it reaches the end. For repeat play, you can select:

- REP-Track — to repeat a track.
- REP-Album\*<sup>1</sup> — to repeat an album.
- REP-Disc\*<sup>2</sup> — to repeat a disc.

\*<sup>1</sup> Available only when an MP3 file is played.

\*<sup>2</sup> Available only when one or more optional CD/MD units are connected.

**During playback, press (REP) repeatedly until the desired setting appears in the display. Repeat Play starts.**

To return to normal play mode, select “REP-off.”

# Playing tracks in random order

## — Shuffle Play

You can select:

- SHUF-Album\*<sup>1</sup> — to play the albums in the current optional CD unit with the MP3 file control function in random order.
- SHUF-Disc — to play the tracks on the current disc in random order.
- SHUF-Changer\*<sup>2</sup> — to play the tracks in the current optional CD (MD) unit in random order.
- SHUF-All\*<sup>3</sup> — to play all the tracks in all the connected CD (MD) units (including this unit) in random order.

\*<sup>1</sup> Available only when an MP3 file is played.

\*<sup>2</sup> Available only when one or more optional CD (MD) units are connected.

\*<sup>3</sup> Available only when one or more optional CD units, or two or more optional MD units are connected.

**During playback, press (2) (SHUF) repeatedly until the desired setting appears in the display.**

Shuffle Play starts.

To return to normal play mode, select “SHUF-off.”

### Note

“SHUF-All” will not shuffle tracks between CD units and MD units.

# Labeling a CD

— Disc Memo (For a CD unit with the CUSTOM FILE function)

You can label each disc with a custom name (Disc Memo). You can enter up to 8 characters for a disc. If you label a CD, you can locate the disc by name (page 12).

**1 Start playing the disc you want to label in a CD unit with the CUSTOM FILE function.**

**2 Press (MENU), then press ↑ or ↓ repeatedly until “Name Edit” appears.**

**3 Press (ENTER).**



The unit will repeat the disc during the labeling procedure.

**4 Enter the characters.**

**1 Press ↑\*<sup>1</sup> repeatedly to select the desired character.**

A → B → C ... → 0 → 1 → 2 ... → +  
→ - → \* ... → \_ \*<sup>2</sup> → A

\*<sup>1</sup> For reverse order, press ↓.

\*<sup>2</sup> (blank space)

**2 Press → after locating the desired character.**



If you press ←, you can move back to the left.

**3 Repeat steps 1 and 2 to enter the entire name.**

**5 To return to normal CD play mode, press (ENTER).**

continue to next page →

### Tips

- Simply overwrite or enter “ ” to correct or erase a name.
- There is another way to start labeling a CD: Press **(LIST)** for 2 seconds instead of performing steps 2 and 3. You can also complete the operation by pressing **(LIST)** for 2 seconds instead of step 5.
- You can label CDs on a unit without the **CUSTOM FILE** function if that unit is connected along with a CD unit that has the function. The Disc Memo will be stored in the memory of the CD unit with the **CUSTOM FILE** function.

### Note

Repeat/shuffle play is suspended until the Name Edit is complete.

## Viewing the Disc Memo

As a display item, the Disc Memo always takes priority over any original CD TEXT information.

To	Press
View	<b>(DSPL)</b> during CD/CD TEXT disc playback

### Tip

To find out about other items that can be displayed, see page 10.

## Erasing the Disc Memo

- 1 Press **(SOURCE)** repeatedly to select “CD.”
- 2 Press **(MODE)** repeatedly to select the CD unit storing the Disc Memo.
- 3 Press **(MENU)**, then press **↑** or **↓** repeatedly until “Name Delete” appears

## Locating a disc by name

— List-up (For a CD unit with the CD TEXT/CUSTOM FILE function, or an MD unit)

You can use this function for discs that have been assigned custom names\*1 or for CD TEXT discs\*2.

\*1 Locating a disc by its custom name: when you assign a name for a CD (page 11) or an MD.

\*2 Locating discs by the CD TEXT information: when you play a CD TEXT disc on a CD unit with the CD TEXT function.

### 1 Press **(LIST)**.

The name assigned to the current disc appears in the display.

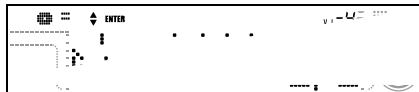

### 2 Press **↑** or **↓** repeatedly until you find the desired disc.

### 3 Press **(ENTER)** to play the disc.

### Note

Some letters cannot be displayed (exception: the letters stored by Disc Memo).

# Radio

The unit can store up to 6 stations per band (FM1, FM2, FM3, AM1, and AM2).

## Caution

When tuning in stations while driving, use Best Tuning Memory to prevent accidents.

## Storing stations automatically

### — Best Tuning Memory (BTM)

The unit selects the stations with the strongest signals within the selected band, and stores them in the order of their frequency.

- 1 Press **(SOURCE)** repeatedly to select “TUNER.”
- 2 Press **(MODE)** repeatedly to select the band.
- 3 Press **(MENU)**, then press **↑** or **↓** repeatedly until “BTM” appears.
- 4 Press **(ENTER)**.

A beep sounds when the setting is stored.

## Notes

- If only a few stations can be received due to weak signals, some number buttons will retain their former settings.
- When a number is indicated in the display, the unit starts storing stations from the one currently displayed.

## Receiving the stored stations

- 1 Press **(SOURCE)** repeatedly to select “TUNER.”
- 2 Press **(MODE)** repeatedly to select the band.
- 3 Press the number button (**①** to **⑥**) on which the desired station is stored.

## Tip

Press **↑** or **↓** to receive the stations in the order they are stored in the memory (Preset Search function).

## If preset tuning does not work

Press **(SEEK)** (**←**) or **(SEEK)** (**→**) to search for the station (automatic tuning).

Scanning stops when the unit receives a station. Repeat until the desired station is received.

## Tips

- If automatic tuning stops too frequently, turn on the Local Seek to limit seek to stations with stronger signals. See “Changing the sound and display settings” on page 18.
- If you know the frequency of the station you want to listen to, press and hold **←** or **→** to locate the approximate frequency, then press **←** or **→** repeatedly to fine adjust to the desired frequency (manual tuning).

## If FM stereo reception is poor

### Select monaural reception mode

See “Changing the sound and display settings” on page 18.

The sound improves, but becomes monaural (“ST” disappears).

## Note

If interference occurs, this unit will automatically narrow the reception frequency to eliminate noise (IF Auto function). In such cases, some FM stereo broadcasts may become monaural while in the stereo reception mode.

## Tips

- To always hear FM stereo broadcasts in stereo, you can change the IF Auto setting and widen the frequency signal reception. See “Changing the sound and display settings” on page 18. Note that some interference may occur in this setting.
- If FM broadcasts are difficult to hear, set DSO to off (page 20).

## Storing only the desired stations

You can manually preset the desired stations on any chosen number button.

- 1 Press **(SOURCE)** repeatedly to select "TUNER."
- 2 Press **(MODE)** repeatedly to select the band.
- 3 Press **(SEEK)** (←) or **(SEEK)** (→) to tune in the station that you want to store.
- 4 Press the desired number button (① to ⑥) for 2 seconds until "MEM" appears.

The number button indication appears in the display.

### Note

If you try to store another station on the same number button, the previously stored station will be erased.

## Storing station names

### — Station Memo

You can assign a name to each radio station and store it in memory. The name of the station currently tuned in appears in the display. You can assign a name using up to 8 characters for a station.

### Storing the station names

- 1 Tune in a station whose name you want to store.
- 2 Press **(MENU)**, then press ↑ or ↓ repeatedly until "Name Edit" appears.
- 3 Press **(ENTER)**.



### 4 Enter the characters.

- 1 Press ↑\*1 repeatedly to select the desired character.

A → B → C ... → 0 → 1 → 2 ... → +  
→ → \* ... → . \*2 → A

- \*1 For reverse order, press ↓.
- \*2 (blank space)

- 2 Press → after locating the desired character.



If you press ←, you can move back to the left.

- 3 Repeat steps 1 and 2 to enter the entire name.

### 5 Press **(ENTER)**.

### Tips

- Simply overwrite or enter "." to correct or erase a name.
- There is another way to start storing station names: Press **(LIST)** for 2 seconds instead of performing steps 2 and 3. You can also complete the operation by pressing **(LIST)** for 2 seconds instead of step 5.

## Erasing the station name

- 1 During radio reception, press **(MENU)**, then press **↑** or **↓** repeatedly until “Name Delete” appears.
- 2 Press **(ENTER)**.
- 3 Press **↑** or **↓** repeatedly to select the station whose name you want to erase.
- 4 Press **(ENTER)** for 2 seconds.  
The name is erased.  
Repeat steps 3 to 4 if you want to erase other names.
- 5 Press **(MENU)** twice.  
The unit returns to normal radio reception mode.

### Note

If you have already erased all of the station names, “NO Data” appears in step 4.

## Tuning in a station through a list

— List-up

- 1 During radio reception, press **(LIST)** momentarily.

The frequency or the name assigned to the current station appears in the display.

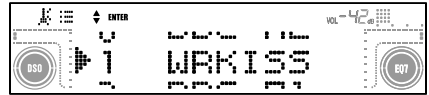

- 2 Press **↑** or **↓** repeatedly until you find the desired station.  
If no name is assigned to the selected station, the frequency appears in the display.
- 3 Press **(ENTER)** to tune in the desired station.

## By rotating the control

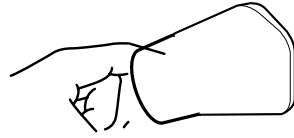

# Other Functions

You can also control the unit (and optional CD/MD units) with a rotary commander (optional).

## Using the rotary commander

First, attach the appropriate label depending on how you want to mount the rotary commander. The rotary commander works by pressing buttons and/or rotating controls.

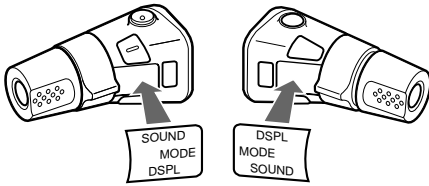

### Rotate and release to:

- Skip tracks.
- Tune in stations automatically.

### Rotate, hold, and release to:

- Fast-forward/reverse a track.
- Find a station manually.

## By pushing in and rotating the control

## By pressing buttons

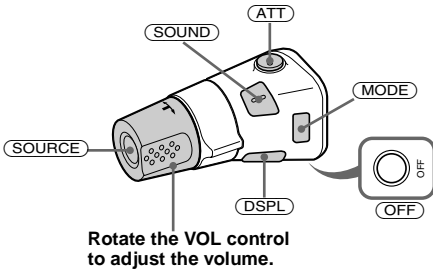

### Push in and rotate the control to:

- Receive preset stations.
- Change discs during CD (MD) playback\*<sup>1</sup>.

### During playback of a CD containing MP3 files\*<sup>4</sup>

#### Push in and repeat rotating quickly to:

- Change discs one by one.

#### Push in, then rotate and hold to:

- Change albums.

Press	To
<b>SOURCE</b>	Change source (radio/CD/MD* <sup>1</sup> /AUX* <sup>2</sup> )/Power on
<b>MODE</b>	Change operation (radio band/CD unit/MD* <sup>1</sup> unit)
<b>ATT</b>	Attenuate sound
<b>OFF</b> * <sup>3</sup>	Stop playback or radio reception/Power off
<b>SOUND</b>	Adjust the sound menu
<b>DSPL</b>	Change the display item

\*<sup>1</sup> Only if the corresponding optional equipment is connected.

\*<sup>2</sup> Available only when an optional Sony portable device is connected to BUS AUDIO IN of the unit. You cannot connect any optional CD/MD units at the same time.

\*<sup>3</sup> If your car has no ACC (accessory) position on the ignition key switch, be sure to press **OFF** for 2 seconds to turn off the clock indication after turning off the ignition.

\*<sup>4</sup> Available only when optional CD unit with the MP3 file control function is connected.



## Changing the operative direction

The operative direction of controls is factory-set as shown below.

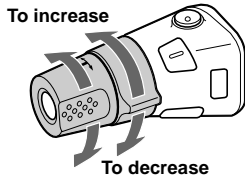

If you need to mount the rotary commander on the right hand side of the steering column, you can reverse the operative direction.

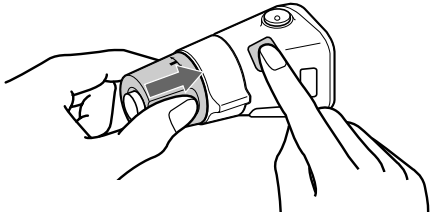

Press **(SOUND)** for 2 seconds while pushing the VOL control.

### Tip

You can also change the operative direction of these controls with the unit (page 18).

## Adjusting the sound characteristics

You can adjust the bass, treble, balance, fader, and subwoofer volume.

### 1 Press **(SOUND)** repeatedly to select the desired item.

Each time you press **(SOUND)**, the item changes as follows:

**BAS (bass) → TRE (treble)  
→ BAL (left-right) → FAD (front-rear)  
→ SUB (subwoofer volume)**

### 2 Adjust the level of a selected item by pressing **←** or **→**.

When adjusting with the rotary commander, press **(SOUND)** and rotate the VOL control.



After 3 seconds, the display returns to the normal playback mode.

### Note

Adjust within 3 seconds after selecting the item.

## Quickly attenuating the sound

(With the rotary commander or the card remote commander)

Press **(ATT)**.

“ATT on” appears in the display momentarily.

To restore the previous volume level, press **(ATT)** again.

### Tip

*When the interface cable of a car telephone is connected to the ATT lead, the unit decreases the volume automatically when a telephone call comes in (Telephone ATT function).*

## Changing the sound and display settings

### — Menu

The following items can be set:

### Set Up

- Clock (page 8)
- Beep — to turn the beeps on or off.
- AUX-A (page 21) — to turn the AUX source display on or off.
- RM (Rotary Commander) — to change the operative direction of the controls of the rotary commander.
  - Select “Normal” to use the rotary commander at the factory-set position.
  - Select “Reverse” when you mount the rotary commander on the right side of the steering column.

### Display

- D.Info (Dual Information) — to display the clock and the play mode at the same time (on).
- SA (Spectrum Analyzer) (page 21) — to change the display pattern of the sound signal level.
- DEMO (Demonstration) — to turn the Demonstration mode on or off.
  - Select “on” to activate DEMO display.
  - Select “off” to deactivate the Demonstration mode.
- Dimmer — to change the brightness of the display.
  - Select “Auto” to dim the display only when you turn the lights on.
  - Select “on” to dim the display.
  - Select “off” to deactivate the Dimmer.
- Contrast — to adjust the contrast if the indications on the display are not recognizable because of the unit’s installation position.
- BlackOut — to blacken the display, while the operation mode is on.
  - Select “on” to black out the indications. The indications will disappear, but the unit will react if you press any button.
  - Select “off” to brighten the display.
- A.Scroll (Auto Scroll)
  - Select “on” to scroll all automatically displayed names exceeding 12 characters.
  - When Auto scroll is set to off and the disc/track/album is changed, the disc/track/album name or ID3 tag does not scroll.

## Sound

- HPF (High pass filter)
  - to select the cut-off frequency to “78 Hz,” “125 Hz,” or “off.”
- LPF (Low pass filter)
  - to select the cut-off frequency to “78 Hz,” “125 Hz,” or “off.”
- Loudness
  - to enjoy bass and treble even at low volumes.

## Adjusting the equalizer curve

- 1 Press **(MENU)**.
- 2 Press **↑** or **↓** repeatedly until “EQ7 Tune” appears, then press **(ENTER)**.
- 3 Press **←** or **→** to select the desired equalizer curve, then press **(ENTER)**. Each time you press **←** or **→**, the item changes.
- 4 Select the desired frequency and level.

- 1 Press **←** or **→** to select the desired frequency.

Each time you press **←** or **→**, the frequency changes as follows:

62 Hz ↔ 157 Hz ↔ 396 Hz ↔ 1.0 kHz  
↔ 2.5 kHz ↔ 6.3 kHz ↔ 16 kHz



- 2 Press **↑** or **↓** to adjust the desired volume level.

The volume level is adjustable by 1 dB steps from -10 dB to +10 dB.



To restore the factory-set equalizer curve, press **(ENTER)** for 2 seconds.

- 5 Press **(ENTER)**. After the effect setting is complete, the display returns to the normal playback mode.

## Setting the Dynamic Soundstage Organizer (DSO)

If your speakers are installed into the lower part of the doors, the sound will come from below and may not be clear.

The DSO (Dynamic Soundstage Organizer) function creates a more ambient sound as if there were speakers in the dashboard (virtual speakers).

You can store the DSO setting for each source.

- 1 Press **(SOURCE)** to select a desired source.
- 2 Press **(DSO)** to select “1, 2, 3” or “off”.



To cancel the DSO mode, select “DSO off.”

After 3 seconds, the display returns to the normal playback mode.

### Notes

- Depending on the type of car interior or type of music, DSO may not have a desirable affect.
- If FM broadcasts are difficult to hear, set DSO to off.

## Selecting the spectrum analyzer (SA)

The sound signal level is displayed on a spectrum analyzer. You can select a display for 9 patterns (1 to 9), Auto, or “off.”

- 1 Press **(SOURCE)** to select a desired source.
- 2 Press **(MENU)**.
- 3 Press **↑** or **↓** repeatedly until “SA” appears.

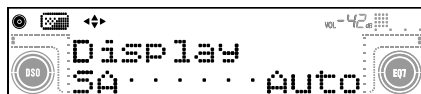

- 4 Press **←** or **→** repeatedly to select the desired setting.
- 5 Press **(ENTER)**.

## Connecting auxiliary audio equipment

The unit's AUX IN (external audio input) terminal on this unit is also used as the BUS AUDIO IN (audio input) terminal. You can listen to the sound from your car speakers by connecting optional Sony portable devices.

### Note

If you connect an optional Sony CD/MD unit, you cannot connect any portable devices and “AUX” will not appear in the display as a source.

## Selecting auxiliary equipment

Press **(SOURCE)** repeatedly to select “AUX.”

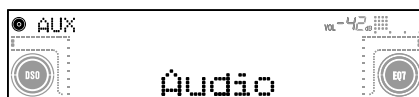

## Adjusting the volume level

You can adjust the volume for each connected audio equipment.

- 1 Press **(MENU)**.
- 2 Press **↑** or **↓** repeatedly to select “AUX Level.”
- 3 Press **(ENTER)**.
- 4 Press **↑** or **↓** repeatedly to select a desired volume level.  
The volume level is adjustable in 1 dB steps from -6 dB to +6 dB.
- 5 Press **(ENTER)**.

## To deactivate auxiliary equipment in the music source display

- 1 Press **(OFF)**.  
CD playback or radio reception stops.
- 2 Press **(MENU)**.
- 3 Press **↑** or **↓** repeatedly until “AUX-A on” appears.
- 4 Press **→** to select “AUX-A off.”
- 5 Press **(MENU)**.

To restore the indication, select “AUX-A on.”

# Additional Information

## Maintenance

### Fuse replacement

When replacing the fuse, be sure to use one matching the amperage rating stated on the original fuse. If the fuse blows, check the power connection and replace the fuse. If the fuse blows again after replacement, there may be an internal malfunction. In such a case, consult your nearest Sony dealer.

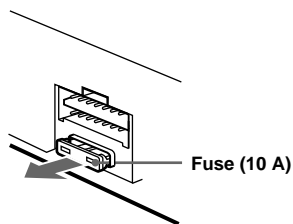

### Warning

Never use a fuse with an amperage rating exceeding the one supplied with the unit as this could damage the unit.

### Replacing the lithium battery

Under normal conditions, batteries will last approximately 1 year. (The service life may be shorter, depending on the conditions of use.) When the battery becomes weak, the range of the card remote commander becomes shorter. Replace the battery with a new CR2025 lithium battery. Use of any other battery may present a risk of fire or explosion.

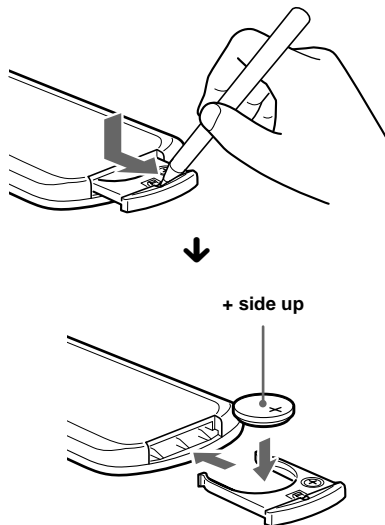

### Notes on lithium battery

- Keep the lithium battery out of the reach of children. Should the battery be swallowed, immediately consult a doctor.
- Wipe the battery with a dry cloth to assure a good contact.
- Be sure to observe the correct polarity when installing the battery.
- Do not hold the battery with metallic tweezers, otherwise a short-circuit may occur.

### WARNING

Battery may explode if mistreated. Do not recharge, disassemble, or dispose of in fire.

# Removing the unit

With the front panel open

## 1 Remove the front cover

- 1 Press **OPEN/CLOSE** or **OPEN** of the unit, then press the clip inside the front cover with a thin screwdriver, and gently pry the front cover free.

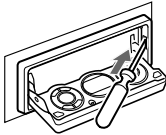

- 2 Repeat step 1 on the left side.  
The front cover is removed.

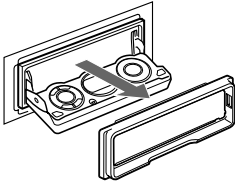

## 2 Remove the unit

- 1 Use a thin screwdriver to push in the clip on the left side of the unit, then pull out the left side of the unit until the catch clears the mounting.

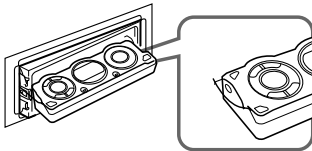

- 2 Repeat step 1 on the right side.
- 3 Slide the unit out of the mounting.

If the front panel does not open because of a blown fuse

## 1 Remove the front cover

- 1 Press the clip inside the front cover with a release key (supplied), and pry the front cover free.

### Note

To protect the surface of the unit, put thin cloth between release key and the unit by inserting the release key.

- 2 Repeat step 1 on the left side.  
The front cover is removed.

## 2 Remove the unit

- 1 Use a release key to push in the clip on the left side of the unit, then pull out the left side of the unit until the catch clears the mounting.

- 2 Repeat step 1 on the right side.
- 3 Slide the unit out of the mounting.

# Specifications

## AUDIO POWER SPECIFICATIONS

### POWER OUTPUT AND TOTAL HARMONIC DISTORTION

23.2 watts per channel minimum continuous average power into 4 ohms, 4 channels driven from 20 Hz to 20 kHz with no more than 5% total harmonic distortion.

#### CD Player section

Signal-to-noise ratio	90 dB
Frequency response	10 – 20,000 Hz
Wow and flutter	Below measurable limit

#### Tuner section

##### FM

Tuning range	87.5 – 107.9 MHz
Antenna terminal	External antenna connector
Intermediate frequency	10.7 MHz/450 kHz
Usable sensitivity	8 dBf
Selectivity	75 dB at 400 kHz
Signal-to-noise ratio	66 dB (stereo), 72 dB (mono)
Harmonic distortion at 1 kHz	0.6 % (stereo), 0.3 % (mono)
Separation	35 dB at 1 kHz
Frequency response	30 – 15,000 Hz

##### AM

Tuning range	530 – 1,710 kHz
Antenna terminal	External antenna connector
Intermediate frequency	10.7 MHz/450 kHz
Sensitivity	30 $\mu$ V

#### Power amplifier section

Outputs	Speaker outputs (sure seal connectors)
Speaker impedance	4 – 8 ohms
Maximum power output	52 W $\times$ 4 (at 4 ohms)

#### General

Outputs	Audio outputs (front/rear) Subwoofer output (mono) Power antenna relay control terminal Power amplifier control terminal
Inputs	Telephone ATT control terminal Illumination control terminal BUS control input terminal BUS audio input or AUX IN terminal Antenna input terminal Remote controller input terminal
Tone controls	Bass $\pm$ 10 dB at 62 Hz Treble $\pm$ 10 dB at 16 kHz
Loudness	+8 dB at 100 Hz +2 dB at 10 kHz
Power requirements	12 V DC car battery (negative ground)
Dimensions	Approx. 178 $\times$ 50 $\times$ 182 mm (7 <sup>1</sup> / <sub>8</sub> $\times$ 2 $\times$ 7 <sup>1</sup> / <sub>4</sub> in.) (w/h/d)
Mounting dimensions	Approx. 182 $\times$ 53 $\times$ 160 mm (7 <sup>1</sup> / <sub>4</sub> $\times$ 2 <sup>1</sup> / <sub>8</sub> $\times$ 6 <sup>3</sup> / <sub>8</sub> in.) (w/h/d)
Mass	Approx. 1.5 kg (2 lb. 10 oz.)
Supplied accessories	Parts for installation and connections (1 set) Card remote commander RM-X117
Optional accessories	Rotary commander RM-X4S BUS cable (supplied with an RCA pin cord) RC-61 (1 m), RC-62 (2 m)
Optional equipment	CD changer (10 discs) CDX-757MX, CDX-656 CD changer (6 discs) CDX-T70MX, CDX-T69 MD changer (6 discs) MDX-66XLP MG-MS System-up Player MGS-X1 XM Radio Tuner XT-XM1 Source selector XA-C30

#### Note

*This unit cannot be connected to a digital preamplifier or an equalizer.*

*Design and specifications are subject to change without notice.*



---

# Troubleshooting

The following checklist will help you remedy problems you may encounter with your unit. Before going through the checklist below, check the connection and operating procedures.

---

## General

### No sound.

- Press **(VOL)** (+) to adjust the volume.
- Cancel the ATT function.
- Set the fader control to the center position for a 2-speaker system.

---

### The contents of the memory have been erased.

- The RESET button has been pressed.  
→ Store again into the memory.
- The power cord or battery has been disconnected.
- The power connecting cord is not connected properly.

---

### No beep sound.

The beep sound is canceled (page 18).

---

### Indications disappear from/do not appear in the display.

- The clock display disappears if you press **(OFF)** for 2 seconds.  
→ Press **(OFF)** again for 2 seconds to display the clock.
- The indications will not appear if you set BlackOut to on.  
→ Set BlackOut to off (page 18).

---

### Stored stations and correct time are erased.

### The fuse has blown.

### Makes noise when the ignition key is in the ON, ACC, or OFF position.

The leads are not matched correctly with the car's accessory power connector.

---

### No power is being supplied to the unit.

- Check the connection. If everything is in order, check the fuse.
- The car does not have an ACC position.  
→ Press **(SOURCE)** (or insert a disc) to turn on the unit.

---

### The power is continuously supplied to the unit.

The car does not have an ACC position.

---

### The power antenna does not extend.

The power antenna does not have a relay box.

---

---

## CD/MD playback

### A disc cannot be loaded.

- Another CD is already loaded.
- The CD is forcibly inserted upside down or in the wrong way.

---

### Playback does not begin.

- Defective MD or dirty CD.
- CD-R/CD-RW that is not finalized.
- You tried to playback a CD-R/CD-RW not designed for audio use.
- Some CD-Rs/CD-RWs may not play due to its recording equipment or the disc condition.

---

### A disc is automatically ejected.

The ambient temperature exceeds 50°C (122°F).

---

### The operation buttons do not function.

### CD will not be ejected.

Press the RESET button.

---

### The sound skips from vibration.

- The unit is installed at an angle of more than 60°.
- The unit is not installed in a sturdy part of the car.

---

### The sound skips.

Dirty or defective disc.

---

### Cannot turn off the "-----" indication.

You may be in the name edit mode.

→ Press **(LIST)** for 2 seconds.

---

---

## Radio reception

### Preset tuning is not possible.

- Store the correct frequency in the memory.
- The broadcast signal is too weak.

---

### The stations cannot be received.

### The sound is hampered by noises.

- Connect a power antenna control lead (blue) or accessory power supply lead (red) to the power supply lead of the car's antenna booster. (Only if your car has a built-in FM/AM antenna in the rear/side glass.)
  - Check the connection of the car antenna.
  - The auto antenna will not go up.  
→ Check the connection of the power antenna control lead.
  - Check the frequency.
  - When the DSO mode is on, the sound is sometimes hampered by noises.  
→ Set the DSO mode to off (page 20).
- 

continue to next page →

---

**Automatic tuning is not possible.**

- The local seek mode is set to “on.”  
→ Set the local seek mode to “off” (page 19).
- The broadcast signal is too weak.  
→ Perform manual tuning.

---

**The “ST” indication flashes.**

- Tune in the frequency accurately.
- The broadcast signal is too weak.  
→ Set to the monaural reception mode (page 19).

---

**A program broadcast in stereo is heard in monaural.**

- The unit is in monaural reception mode.  
→ Cancel monaural reception mode (page 19).

---

**Interference occurs during FM reception.**

- The wide mode is selected.  
→ Set the IF mode to “IF Auto” (page 19).
- 

---

## Error displays/Messages

---

**Error displays****(For this unit and optional CD/MD changers)**

The following indications will flash for about 5 seconds, and an alarm sound will be heard.

---

**Blank\*1**

- No tracks have been recorded on an MD\*2.  
→ Play an MD with recorded tracks on it.

---

**Error\*1**

- A CD is dirty or inserted upside down\*2.  
→ Clean or insert the CD correctly.
- A CD/MD cannot play because of some problem\*2.  
→ Insert another CD/MD.

---

**High Temp**

- The ambient temperature is more than 50°C (122°F).  
→ Wait until the temperature goes down below 50°C (122°F).

---

**No Disc\*1**

- No disc is inserted in the CD/MD unit.  
→ Insert discs in the CD/MD unit.

---

**No Magazine**

- The disc magazine is not inserted in the CD/MD unit.  
→ Insert the magazine in the CD/MD unit.

---

**No Music\*2**

- A CD which is not a music file is inserted in the MP3 playable CD unit.  
→ Insert a music CD in the MP3 playable CD unit.

---

**Not Ready**

- The lid of the MD unit is open or the MDs are not inserted properly.  
→ Close the lid or insert the MDs properly.

---

**Push Reset**

- The CD/MD unit cannot be operated because of some problem.  
→ Press the RESET button on the unit.

---

\*1 When the CD/MD changer is connected to the unit, the disc number of the CD or MD appears in the display.

\*2 The disc number of the disc causing the error appears in the display.

If these solutions do not help improve the situation, consult your nearest Sony dealer.

---

**Messages**

---

**LCL Seek +/-**

- The Local Seek mode is on during automatic tuning (page 13).

---

**“L L L L” or “- - - -”**

- You have reached the beginning or the end of the disc and you cannot go any further.
-



# Félicitations !

Nous vous remercions d'avoir fait l'acquisition de ce lecteur de disques compacts Sony. Vous pouvez profiter encore davantage de cet appareil à l'aide des fonctions et accessoires ci-dessous :

- Appareils CD ou MD en option (changeurs et lecteurs)\*1.
- Informations CD TEXT (affichées lors de la lecture d'un CD TEXT\*2).
- **Accessoire de commande fourni**  
Mini-télécommande RM-X117
- **Accessoire de commande en option**  
Satellite de commande RM-X4S

\*1 *Cet appareil fonctionne uniquement avec des produits Sony.*

\*2 *Un disque CD TEXT est un CD audio contenant des informations telles que le nom du disque, le nom de l'artiste et les noms des plages. Ces informations sont enregistrées sur le disque.*



Le logo "XM Ready" indique que ce produit commande un tuner XM Sony (vendu séparément).

Consultez votre revendeur agréé Sony le plus proche pour obtenir plus d'informations sur le tuner XM.

Pour en savoir plus sur le fonctionnement du tuner XM, reportez-vous au manuel utilisateur fourni avec le tuner XM.

# Table des matières

Emplacement des commandes . . . . .	4
Précautions . . . . .	6
Remarques sur les disques . . . . .	7

## Préparation

Réinitialisation de l'appareil . . . . .	8
Réglage de l'horloge . . . . .	8

## Lecteur CD

### Lecteur CD ou MD (en option)

Lecture d'un disque . . . . .	9
Rubriques d'affichage . . . . .	10
Lecture de plages en boucle	
— Lecture répétée . . . . .	11
Lecture des plages dans un ordre quelconque	
— Lecture aléatoire . . . . .	12
Identification d'un CD	
— Fonction de mémo de disque* . . . . .	12
Localisation d'un disque par son nom	
— Affichage automatique des titres* . . . . .	14

\* *Fonctions disponibles avec un lecteur CD ou MD en option*

## Radio

Mémorisation automatique des stations	
— Mémorisation des meilleurs accords (BTM) . . . . .	14
Syntonisation des stations mémorisées . . . . .	15
Mémorisation des stations souhaitées uniquement . . . . .	16
Mémorisation des noms de station	
— Fonction de mémoire des stations . . . . .	16
Syntonisation d'une station à partir d'une liste	
— Affichage automatique des titres . . . . .	17

## Autres fonctions

Fonctionnement du satellite de commande . . . . .	18
Réglage des caractéristiques du son . . . . .	19
Atténuation rapide du son . . . . .	20
Modification des réglages du son et de l'affichage	
— Menu . . . . .	20
Réglage de l'égaliseur (EQ7) . . . . .	21
Réglage du répartiteur dynamique du son émis (DSO) . . . . .	22
Sélection de l'analyseur de spectre (SA) . . . . .	23
Raccordement d'un appareil audio auxiliaire . . . . .	23

## Informations complémentaires

Entretien . . . . .	24
Démontage de l'appareil . . . . .	25
Caractéristiques techniques . . . . .	27
Dépannage . . . . .	28
Affichage des erreurs et messages . . . . .	29

# Emplacement des commandes

## Mini-télécommande RM-X117

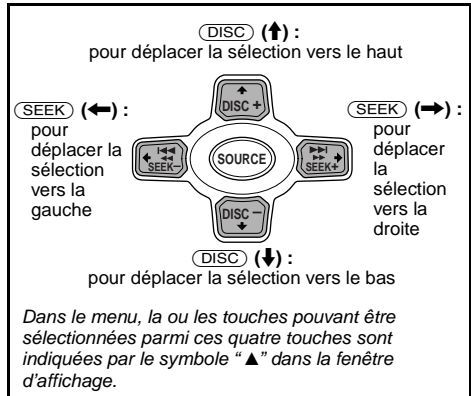
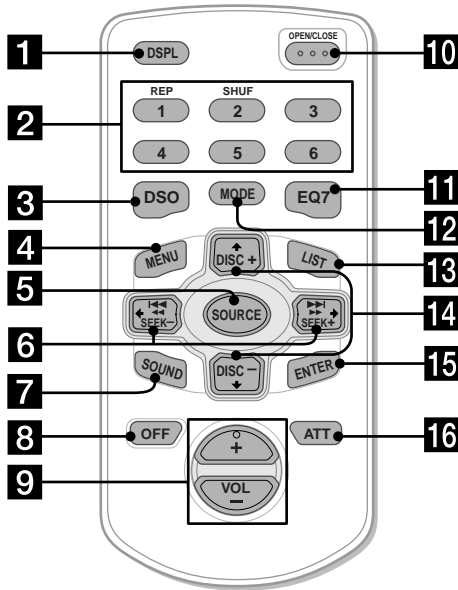

### Remarque

Si vous désactivez l'appareil en appuyant sur **OFF** pendant 2 secondes, il ne peut plus être commandé par la mini-télécommande, sauf si vous appuyez sur la touche **(SOURCE)** de l'appareil ou si vous insérez un disque dans le lecteur pour l'activer.

### Conseil

Pour obtenir des informations détaillées sur le remplacement de la pile, reportez-vous à la section "Remplacement de la pile au lithium" (page 25).

Pour plus de détails, reportez-vous aux pages indiquées.

- 1** Touche **DSPL** (modification du mode d'affichage)
- 2** Touches numériques
  - ① **REP** 11
  - ② **SHUF** 12
 Pour mémoriser des stations ou syntoniser des stations mémorisées.
- 3** Touche **DSO** 22
- 4** Touche **MENU**  
Pour afficher les menus.
- 5** Touche **SOURCE** (Mise sous tension/Radio/CD/MD\*1/AUX\*2)  
Pour sélectionner la source.
- 6** Touches **SEEK (←/→)**  
Pour passer d'une plage à l'autre, avancer rapidement ou reculer, syntoniser des stations automatiquement ou manuellement ou pour sélectionner un réglage.
- 7** Touche **SOUND** 19
- 8** Touche **OFF** (Arrêt/Mise hors tension) 9
- 9** Touches **VOL (+/-)**  
Permettent de régler le volume.

- 10** Touche **OPEN/CLOSE** 9, 25
- 11** Touche **EQ7** 21
- 12** Touche **MODE**  
Pour changer le mode de fonctionnement.
- 13** Touche **LIST** 13, 14, 16
- 14** Touches **DISC (↑/↓)**  
Pour syntoniser des stations présélectionnées, changer de disque\*3, passer d'un album à l'autre\*4 ou sélectionner un menu.
- 15** Touche **ENTER**  
Pour valider un réglage.
- 16** Touche **ATT** 20

\*1 Lorsqu'un appareil MD en option est raccordé.

\*2 Disponible uniquement lorsqu'un appareil portable Sony en option est raccordé à l'entrée BUS AUDIO IN de l'appareil. Vous ne pouvez pas raccorder en même temps un appareil CD ou MD en option.

\*3 Lorsqu'un appareil CD ou MD en option est raccordé.

\*4 Disponible uniquement lorsqu'un appareil CD MP3 en option est raccordé et qu'un fichier MP3 est en cours de lecture.

## Écran d'affichage principal-façade

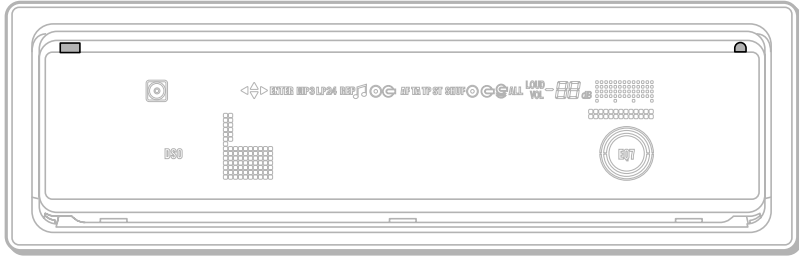

## Panneau de commande

Les touches correspondantes de l'appareil pilotent les mêmes fonctions que celles de la mini-télécommande.

- |   |   |
|---|---|
| <b>1</b> Touche OPEN 8, 9, 25                           | <b>12</b> Touche LIST                             |
| <b>2</b> Écran d'affichage principal                    | <b>14</b> Touche CLOSE (fermeture de la façade) 9 |
| <b>3</b> <b>11</b> Touche RESET 8                       | <b>15</b> Touche SOURCE                           |
| <b>4</b> <b>13</b> Récepteur de la mini-télécommande    | <b>16</b> Touche MODE                             |
| <b>5</b> Touche OFF (Arrêt/Mise hors tension)*          | <b>17</b> Touches VOL (-/+)                       |
| <b>6</b> Touche SCRL (faire défiler)                    | <b>18</b> Touche DSO                              |
| <b>7</b> Touche DSPL (modification du mode d'affichage) | <b>19</b> Touche EQ7                              |
| <b>8</b> Écran du panneau de commande                   | <b>20</b> Touche SOUND                            |
| <b>9</b> Touches SEEK/AMS (◀◀◀/▶▶▶)                     | <b>21</b> Touches DISC (+/-)                      |
| <b>10</b> Touche MENU                                   | <b>22</b> Touche ENTER                            |
|   | <b>23</b> Touche ▲ (éjecter) 9                    |

**\* Avertissement en cas d'installation de l'appareil dans une voiture dont le contact ne comporte pas de position ACC (accessoires)**

Après avoir éteint le moteur, n'oubliez pas d'appuyer sur la touche **(OFF)** de l'appareil pendant 2 secondes pour éteindre l'affichage de l'horloge.

Sinon, l'affichage de l'horloge reste allumé, ce qui décharge la batterie.

## Précautions

- Si votre voiture est restée stationnée en plein soleil, laissez refroidir l'appareil avant de l'utiliser.
- L'antenne électrique se déploie automatiquement lorsque l'appareil fonctionne.

### Attention

N'utilisez pas la fonction CUSTOM FILE pendant que vous conduisez, ni aucune autre fonction qui pourrait diminuer l'attention portée à la route.

Si vous avez des questions ou des problèmes au sujet du fonctionnement de cet appareil qui ne sont pas abordés dans ce mode d'emploi, consultez votre détaillant Sony.

### Condensation

Par temps de pluie ou dans des régions très humides, de l'humidité peut se condenser à l'intérieur des lentilles et dans l'écran d'affichage de l'appareil. Si cela se produit, l'appareil ne fonctionne pas correctement. Dans ce cas, retirez le disque et attendez environ une heure que l'humidité se soit évaporée.

### Pour conserver un son de haute qualité

Veillez à ne pas renverser de jus de fruit ou d'autres boissons sucrées sur l'appareil ou sur les disques.



## Remarques sur les disques

- Pour que le disque reste propre, ne touchez pas sa surface. Saisissez le disque par les bords.
- Rangez vos disques dans leur boîtier ou dans un chargeur lorsque vous ne vous en servez pas. N'exposez pas les disques à la chaleur ou à des températures élevées. Évitez de les laisser dans une voiture en stationnement, sur le tableau de bord ou la plage arrière.

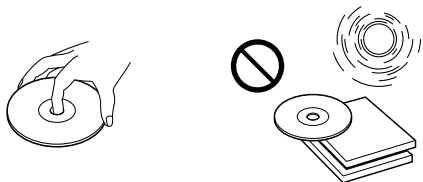

- Ne collez pas d'étiquettes sur les disques et n'utilisez pas de disques rendus collants par de l'encre ou des résidus. De tels disques risquent de s'arrêter de tourner en cours de lecture et de provoquer des problèmes de fonctionnement ou de s'endommager.

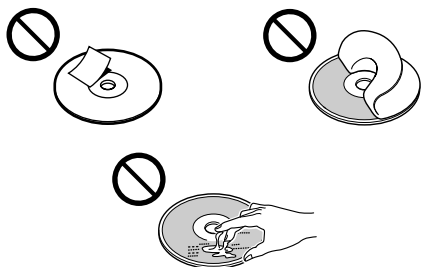

- N'utilisez pas de disques portant des étiquettes ou des autocollants. L'utilisation de ce genre de disques peut entraîner les problèmes de fonctionnement suivants :
  - Impossibilité d'éjecter un disque lorsque l'étiquette ou l'autocollant se décolle et bloque le mécanisme d'éjection.
  - Erreurs de lecture des données audio (p. ex. sauts de lecture ou aucune lecture) provoquées par une déformation du disque suite au rétrécissement de l'étiquette ou de l'autocollant sous l'effet de la chaleur.
- Les disques de forme non standard (p. ex. en forme de cœur, de carré ou d'étoile) ne peuvent pas être lus avec cet appareil. Vous risquez d'endommager votre lecteur si vous essayez de le faire. N'utilisez pas de tels disques.
- Ce lecteur ne permet pas la lecture des CD de 8 cm (3 po.).

- Avant la lecture, nettoyez les disques avec un chiffon de nettoyage disponible dans le commerce. Essayez chaque disque en partant du centre vers le bord. N'utilisez pas de solvants tels que de la benzine, du diluant, des produits de nettoyage ordinaires ou des vaporisateurs antistatiques destinés aux disques de vinyle.



## Remarques sur les disques CD-R et CD-RW

- Cet appareil permet la lecture des disques CD-R (CD enregistrables) et CD-RW (CD réinscriptibles) destinés à un usage audio. Repérez l'un des logos ci-dessous pour identifier les disques CD-R et CD-RW à usage audio.



La présence de l'un des logos ci-dessous indique que le CD n'est pas destiné à l'usage audio.



- Il est possible que ce lecteur ne puisse pas lire certains disques CD-R ou CD-RW, selon l'appareil utilisé pour l'enregistrement ou l'état du disque.
- L'appareil ne peut pas lire un disque CD-R ou CD-RW qui n'est pas finalisé\*.  
\* *Processus nécessaire pour qu'un disque CD-R ou CD-RW enregistré puisse être lu sur un lecteur CD audio.*

# Préparation

## Réinitialisation de l'appareil

Avant la première utilisation de l'appareil ou après avoir remplacé la batterie du véhicule ou modifié les raccordements, vous devez réinitialiser l'appareil.

Appuyez sur la touche RESET avec un objet pointu comme un stylo à bille.

Touche RESET

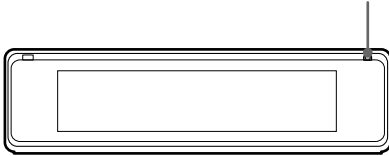

## Réinitialisation de l'appareil en position d'accès au panneau de commande

Touche RESET

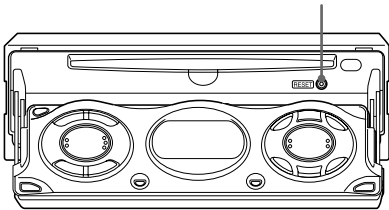

### Remarques

- Après avoir réinitialisé l'appareil en position fermée, appuyez une fois sur la touche (OPEN) de l'appareil avant d'effectuer toute autre opération. Si un disque se trouve dans l'appareil, il est automatiquement éjecté. Réinsérez le disque.
- Une pression sur la touche RESET efface l'heure et certaines informations sauvegardées en mémoire.

# Réglage de l'horloge

L'horloge numérique fonctionne suivant un cycle de 12 heures.

Exemple : Pour régler l'horloge à 10:08

- 1 Appuyez sur (MENU), puis appuyez plusieurs fois sur ↑ ou ↓ jusqu'à ce que l'indication "Clock" s'affiche.



- 1 Appuyez sur (ENTER).  
L'indication des heures clignote.
- 2 Appuyez sur ↑ ou ↓ pour régler l'heure.
- 3 Appuyez sur →.  
L'indication des minutes clignote.
- 4 Appuyez sur ↑ ou ↓ pour régler les minutes.

- 2 Appuyez sur (ENTER).

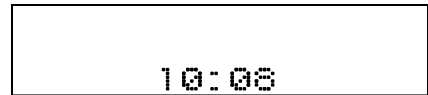

L'horloge commence à fonctionner. Une fois le réglage de l'horloge terminé, l'écran d'affichage revient au mode de lecture normal.

### Conseil

Lorsque le mode D.Info est activé, l'heure reste affichée en permanence (page 20).

# Lecteur CD

## Lecteur CD ou MD

### (en option)

Cet appareil vous permet, en plus de la lecture de CD, de piloter des lecteurs CD, CD compatibles MP3 ou MD externes. Si vous raccordez un lecteur de CD compatible MP3 en option (p. ex. un changeur CD MP3), vous pouvez faire la lecture de plages MP3, des fichiers audio offrant un son de grande qualité.

#### Remarque

Si vous raccordez un lecteur CD ou CD compatible MP3 en option disposant de la fonction CD TEXT, les informations CD TEXT apparaissent dans l'écran d'affichage lorsque vous écoutez un disque CD TEXT.

## Lecture d'un disque

(Avec cet appareil)

- 1 Appuyez sur la touche **(OPEN/CLOSE)** ou **(OPEN)** de l'appareil, puis insérez le disque (côté imprimé vers le haut).  
La lecture commence automatiquement.

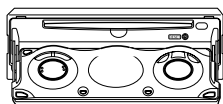

- 2 Appuyez sur la touche **(OPEN/CLOSE)** ou **(CLOSE)** de l'appareil pour fermer la façade.

Si un disque se trouve déjà dans l'appareil, appuyez plusieurs fois sur **(SOURCE)** jusqu'à ce que l'indication "CD" s'affiche afin de commencer la lecture.

Pour	Appuyez sur
interrompre la lecture	<b>(OFF)</b>
éjecter le disque	<b>(OPEN/CLOSE)</b> ou <b>(OPEN)</b> puis sur <b>▲</b> sur l'appareil
passer d'une plage à l'autre – Accès automatique aux titres	<b>(SEEK)</b> ( <b>←/→</b> ) [une fois pour chaque plage]

#### Remarques

- Lorsque la première ou la dernière plage du disque est en lecture, si vous appuyez sur la touche **←** ou **→**, la lecture passe à la dernière ou à la première plage du disque.
- Lorsque la dernière plage du disque est terminée, la lecture reprend à partir de la première plage du disque.
- Avec un appareil en option raccordé, la lecture de la même source continue sur le lecteur CD ou MD en option.

(Avec un appareil en option)

- 1 Appuyez plusieurs fois sur la touche **(SOURCE)** pour sélectionner "CD" ou "MD (MS\*1)".
- 2 Appuyez plusieurs fois sur **(MODE)** jusqu'à ce que l'appareil souhaité s'affiche.  
La lecture commence.

\*1 MS : Lecteur MG System-up à Memory Stick MGS-X1

\*2 Disponible uniquement lors de la lecture d'un fichier MP3. Les albums sont des dossiers enregistrés sur un CD et contenant des fichiers MP3.

#### Précautions à prendre lors du raccordement d'appareils MGS-X1 ou MD

Cet appareil reconnaît le MGS-X1 comme étant un appareil MD.

- Pour lancer la lecture sur un lecteur MGS-X1, appuyez sur **(SOURCE)** pour sélectionner "MS" ou "MD". Lorsque "MS" s'affiche comme source, le MGS-X1 commence la lecture. Si "MD" est affiché comme source, appuyez sur **(MODE)** pour sélectionner "MS" et lancer la lecture.
- Pour lancer la lecture sur un lecteur MD, appuyez sur **(SOURCE)** pour sélectionner "MD" ou "MS". Lorsque l'appareil MD souhaité s'affiche comme source, la lecture commence. Si "MS" ou un autre appareil MD s'affiche comme source, appuyez sur **(MODE)** pour sélectionner l'appareil MD souhaité et lancer la lecture.

### Remarque sur le raccordement d'un ou plusieurs lecteurs CD compatibles MP3

Avant de lancer la lecture d'une plage, cet appareil lit toutes les informations des plages et des albums du disque. Selon la structure des plages, cette recherche d'informations peut durer plus d'une minute avant que la lecture ne puisse commencer. Pendant cette période, l'indication "Read" s'affiche à l'écran. Attendez que toutes les informations soient lues et que la lecture commence automatiquement.

## Rubriques d'affichage

Lorsque le disque, l'album ou la plage change, tout titre préenregistré\*1 du nouveau disque, du nouvel album ou de la nouvelle plage est automatiquement affiché. Si la fonction de défilement automatique, Auto Scroll, est réglée à "on", les noms de plus de 12 caractères défilent dans l'écran d'affichage (page 20).

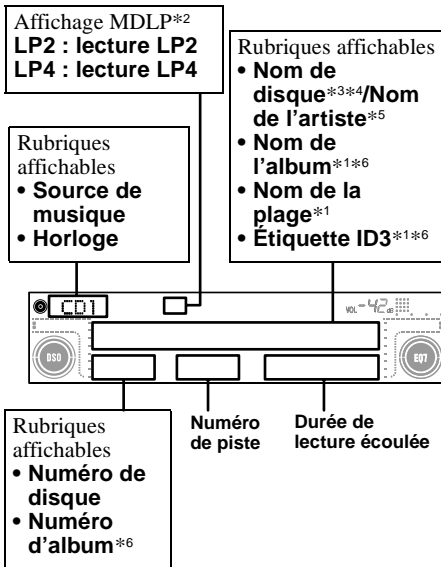

Pour	Appuyez sur
passer d'une rubrique d'affichage à l'autre	(DSPL)
faire défiler la rubrique d'affichage	(SCRL) sur l'appareil

\*1 Lorsque vous appuyez sur (DSPL), l'indication "NO Disc Name", "NO Album Name" ou "NO Track Name" indique qu'il n'existe pas de nom de disque, de nom d'album ou de nom de plage et l'indication "NO ID3 Tag" qu'il n'y a pas d'étiquette ID3.

\*2 Disponible uniquement lorsqu'un appareil MD en option doté de la fonction MDLP est raccordé et qu'un disque MDLP est en lecture.

\*3 Lorsque vous appuyez sur (DSPL), "NO Disc Name" ou "NO Track Name" indique qu'il n'existe pas de mémo de disque (page 12) ou de nom préenregistré à afficher.

\*4 Si le disque a été identifié avec la fonction CUSTOM FILE de cet appareil, le mémo de disque s'affiche en priorité.

\*5 Uniquement pour les disques CD TEXT contenant le nom de l'artiste.

\*6 Disponible uniquement lors de la lecture d'un fichier MP3.

### Remarques

- Certains caractères ne peuvent pas être affichés. Les caractères non compatibles sont remplacés par le symbole “\*” à l’affichage.
- Pour certains disques CD TEXT ou étiquettes ID3 contenant un grand nombre de caractères, le défilement automatique peut ne pas fonctionner.
- Cet appareil ne peut pas afficher le nom de l’artiste de chaque plage d’un disque ou d’un album CD TEXT.

### Conseil

Lorsque le défilement automatique est désactivé et que le disque, l’album, la plage ou l’étiquette ID3 sont modifiés, le texte ne défile pas.

## Lecture de plages en boucle

### — Lecture répétée

Le lecteur principal répète une plage, la totalité d’un album ou la totalité du disque lorsque la lecture de la section à répéter est terminée. Pour répéter la lecture, vous pouvez sélectionner :

- REP-Track — pour répéter une seule plage.
- REP-Album\*1 — pour répéter un album.
- REP-Disc\*2 — pour répéter tout le disque.

\*1 Disponible uniquement lors de la lecture d’un fichier MP3.

\*2 Disponible uniquement lorsqu’un ou plusieurs lecteurs CD ou MD en option sont raccordés.

**En cours de lecture, appuyez plusieurs fois sur (1) (REP) jusqu’à ce que le réglage souhaité apparaisse dans la fenêtre d’affichage.**

La lecture répétée commence.

Pour revenir en mode de lecture normal, sélectionnez “REP-off”.

## Lecture des plages dans un ordre quelconque

— Lecture aléatoire

Vous pouvez sélectionner :

- SHUF-Album\*<sup>1</sup> — pour écouter dans un ordre aléatoire les albums du lecteur CD compatible MP3 en option utilisé.
- SHUF-Disc — pour écouter les plages du disque en cours de lecture dans un ordre aléatoire.
- SHUF-Changer\*<sup>2</sup> — pour écouter dans un ordre aléatoire les plages d'un appareil CD ou MD (en option) utilisé.
- SHUF-All\*<sup>3</sup> — pour écouter dans un ordre aléatoire toutes les plages de tous les lecteurs CD ou MD raccordés, y compris cet appareil.

\*1 Disponible uniquement lors de la lecture d'un fichier MP3.

\*2 Disponible uniquement lorsqu'un ou plusieurs lecteurs CD ou MD en option sont raccordés.

\*3 Disponible uniquement lorsqu'un ou plusieurs lecteurs CD en option ou deux ou plusieurs lecteurs MD en option sont raccordés.

**En cours de lecture, appuyez plusieurs fois sur (2) (SHUF) jusqu'à ce que le réglage souhaité apparaisse dans la fenêtre d'affichage.**

La lecture aléatoire commence.

Pour revenir en mode de lecture normal, sélectionnez "SHUF-off".

### Remarque

La fonction "SHUF-All" ne passera pas de façon aléatoire entre des plages de lecteurs CD et des plages de lecteurs MD.

## Identification d'un CD

— Fonction de mémo de disque (pour un lecteur CD disposant de la fonction CUSTOM FILE)

Vous pouvez identifier chaque disque avec un nom personnalisé (mémo de disque). Vous pouvez saisir jusqu'à 8 caractères pour chaque disque. Lorsque vous avez identifié un CD, vous pouvez ensuite le localiser par son nom (page 14).

**1 Commencez à écouter le disque que vous souhaitez identifier avec un lecteur CD disposant de la fonction CUSTOM FILE.**

**2 Appuyez sur la touche (MENU), puis appuyez plusieurs fois sur ↑ ou ↓ jusqu'à ce que l'indication "Name Edit" apparaisse.**

**3 Appuyez sur (ENTER).**



L'appareil répète la lecture du disque au cours de la procédure d'identification.

**4 Saisissez les caractères du nom souhaité.**

**1 Appuyez plusieurs fois sur ↑\*1 pour sélectionner le caractère souhaité.**

A → B → C ... → 0 → 1 → 2 ... → +  
→ → \* ... → \*2 → A

\*1 Pour reculer, appuyez sur ↓.

\*2 (Insertion d'un espace)

**2 Appuyez sur → lorsque vous avez repéré le caractère souhaité.**



Pour revenir vers la gauche, appuyez sur ←.

**3 Répétez les étapes 1 et 2 pour saisir le reste du nom.**

**5 Pour revenir au mode de lecture CD normal, appuyez sur (ENTER).**

### Conseils

- Pour corriger ou effacer un nom, procédez simplement par réécriture ou saisissez “**␣**”.
- Il existe une autre méthode pour identifier un CD : au lieu d'effectuer les étapes 2 et 3, appuyez sur **(LIST)** pendant 2 secondes. Vous pouvez également compléter l'opération en appuyant sur **(LIST)** pendant 2 secondes au lieu d'effectuer l'étape 5.
- Vous pouvez identifier les CD avec un appareil ne disposant pas de la fonction CUSTOM FILE si cet appareil est raccordé à un autre lecteur CD disposant de cette fonction. Le mémo de disque est alors sauvegardé dans la mémoire du lecteur CD doté de la fonction CUSTOM FILE.

### Remarque

La lecture répétée ou aléatoire est interrompue jusqu'à ce que l'édition du nom (Name Edit) soit terminée.

## Affichage du mémo de disque

En tant que rubrique d'affichage, le mémo de disque est toujours affiché en priorité par rapport aux informations CD TEXT d'origine.

Pour	Appuyez sur
afficher le nom	<b>(DSP)</b> pendant la lecture d'un disque CD ou CD TEXT

### Conseil

Pour en savoir plus sur les autres rubriques pouvant être affichées, reportez-vous à la page 10.

## Suppression du mémo de disque

- 1 Appuyez plusieurs fois sur **(SOURCE)** pour sélectionner “CD”.**
- 2 Appuyez plusieurs fois sur **(MODE)** pour sélectionner le lecteur CD sur lequel le mémo de disque est mémorisé.**
- 3 Appuyez sur la touche **(MENU)**, puis appuyez plusieurs fois sur la touche **↑** ou **↓** jusqu'à ce que l'indication “Name Delete” apparaisse.**
- 4 Appuyez sur **(ENTER)**.**  
Les noms mémorisés apparaissent.
- 5 Appuyez plusieurs fois sur **↑** ou **↓** pour sélectionner le mémo de disque que vous souhaitez effacer.**  
Les noms mémorisés apparaissent.
- 6 Appuyez sur **(ENTER)** pendant 2 secondes.**  
Le nom est effacé.  
Répétez les étapes 5 et 6 si vous souhaitez effacer d'autres mémos.

## 7 Appuyez deux fois sur **(MENU)**.

Le lecteur revient en mode de lecture CD normal.

### Remarques

- Lorsque le mémo d'un disque CD TEXT est effacé, les informations CD TEXT d'origine s'affichent.
- Si vous ne réussissez pas à trouver le mémo de disque que vous souhaitez effacer, essayez de sélectionner un autre lecteur CD à l'étape 2.
- Si vous avez déjà effacé tous les mémos de disques, l'appareil revient en mode de lecture CD normal à l'étape 4.

## Localisation d'un disque par son nom

— Affichage automatique des titres (pour un lecteur CD disposant de la fonction CD TEXT ou CUSTOM FILE ou pour un lecteur MD)

Vous pouvez utiliser cette fonction pour les disques auxquels vous avez attribué des noms\*1 et pour les disques CD TEXT\*2.

\*1 Localiser un disque par son nom : lorsque vous avez attribué un nom au CD (page 12) ou au MD.

\*2 Localiser un disque grâce aux informations CD TEXT lorsque vous écoutez un disque CD TEXT sur un lecteur CD doté de la fonction CD TEXT.

### 1 Appuyez sur **(LIST)**.

Le nom attribué au disque en cours de lecture s'affiche à l'écran.

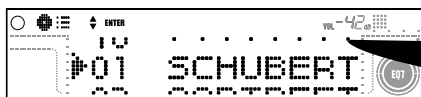

### 2 Appuyez plusieurs fois sur **↑** ou **↓** jusqu'à ce que vous ayez trouvé le disque souhaité.

### 3 Appuyez sur **(ENTER)** pour lancer la lecture du disque.

#### Remarque

Certaines lettres ne peuvent pas être affichées (exception : nom enregistré par la fonction de mémoire de disque).

## Radio

L'appareil peut mémoriser jusqu'à 6 stations pour chaque bande radio (FM1, FM2, FM3, AM1 et AM2).

#### Attention

Pour syntoniser des stations pendant que vous conduisez, nous vous conseillons d'utiliser la fonction de mémorisation des meilleurs accords (BTM) afin d'éviter les risques d'accident.

## Mémorisation automatique des stations

— Mémorisation des meilleurs accords (BTM)

L'appareil sélectionne les stations dont les fréquences.

### 1 Appuyez plusieurs fois sur **(SOURCE)** pour sélectionner "TUNER".

### 2 Appuyez plusieurs fois sur **(MODE)** pour sélectionner la bande.

### 3 Appuyez sur **(MENU)**, puis appuyez plusieurs fois sur **↑** ou **↓** jusqu'à ce que l'indication "BTM" apparaisse.

### 4 Appuyez sur **(ENTER)**.

Un bip retentit lorsque le réglage est mémorisé.

#### Remarques

- Si quelques stations seulement peuvent être captées en raison de la faiblesse des signaux, certaines touches numériques conservent leur réglage précédent.
- Si un numéro est affiché à l'écran, l'appareil commence la mémorisation des stations à partir de la station affichée.



# Syntonisation des stations mémorisées

- 1 Appuyez plusieurs fois sur **(SOURCE)** pour sélectionner "TUNER".
- 2 Appuyez plusieurs fois sur **(MODE)** pour sélectionner la bande.
- 3 Appuyez sur la touche numérique (**1** à **6**) sur laquelle la station souhaitée est mémorisée.

## Conseil

Appuyez sur **↑** ou **↓** pour syntoniser les stations dans l'ordre de leur enregistrement dans la mémoire (fonction de recherche des présélections).

## Si la fonction de syntonisation des présélections ne fonctionne pas

Appuyez sur **(SEEK)** (**←**) ou **(SEEK)** (**→**) pour rechercher la station souhaitée (syntonisation automatique).

Le balayage s'interrompt lorsque l'appareil capte une station. Répétez l'action jusqu'à ce que vous captiez la station souhaitée.

## Conseils

- Si la syntonisation automatique s'arrête trop fréquemment, activez la recherche locale pour limiter la recherche aux stations dont les signaux sont plus puissants. Reportez-vous à la section "Modification des réglages du son et de l'affichage" à la page 20.
- Si vous connaissez la fréquence de la station que vous souhaitez écouter, maintenez la touche **←** ou **→** enfoncée pour localiser la fréquence approximativement, puis appuyez plusieurs fois sur **←** ou **→** pour la syntoniser avec précision (syntonisation manuelle).

## Si la réception stéréo FM est mauvaise

### Sélectionnez le mode de réception mono

Reportez-vous à la section "Modification des réglages du son et de l'affichage" à la page 20.

La qualité sonore est améliorée, mais le son est diffusé en mono (l'indication "ST" disparaît).

## Remarque

En cas d'interférences, cet appareil restreint automatiquement la fréquence de réception pour supprimer les parasites (fonction IF Auto). En pareil cas, certaines émissions stéréo FM peuvent passer à la réception mono, même si le mode de réception stéréo est activé.

## Conseils

- Pour toujours écouter en stéréo les émissions stéréo FM, vous pouvez modifier le réglage IF Auto et étendre la réception du signal de fréquence. Reportez-vous à la section "Modification des réglages du son et de l'affichage" à la page 20. Notez que certaines interférences peuvent se produire avec ce réglage.
- Si vous avez de la difficulté à entendre les émissions FM, réglez DSO à "off" (page 22).

## Mémorisation des stations souhaitées uniquement

Vous pouvez présélectionner manuellement les stations souhaitées sur les touches numériques de votre choix.

- 1 Appuyez plusieurs fois sur **(SOURCE)** pour sélectionner "TUNER".
- 2 Appuyez plusieurs fois sur **(MODE)** pour sélectionner la bande.
- 3 Appuyez sur **(SEEK) (←)** ou **(SEEK) (→)** pour syntoniser la station que vous souhaitez mémoriser.
- 4 Appuyez sur la touche numérique **(1 à 6)** souhaitée pendant 2 secondes jusqu'à ce que l'indication "MEM" apparaisse.

Le numéro de la touche apparaît dans la fenêtre d'affichage.

### Remarque

Si vous mémorisez une nouvelle station sur la même touche numérique, la station mémorisée précédemment est effacée.

## Mémorisation des noms de station

### — Fonction de mémoire des stations

Vous pouvez attribuer un nom à chaque station de radio et l'enregistrer dans la mémoire. Le nom de la station syntonisée apparaît alors dans l'écran d'affichage. Vous pouvez attribuer un nom de station comprenant jusqu'à 8 caractères.

### Mémorisation des noms de station

- 1 Syntonisez une station dont vous souhaitez mémoriser le nom.
- 2 Appuyez sur la touche **(MENU)**, puis appuyez plusieurs fois sur **↑** ou **↓** jusqu'à ce que l'indication "Name Edit" apparaisse.
- 3 Appuyez sur **(ENTER)**.



- 4 Saisissez les caractères du nom souhaité.

- 1 Appuyez plusieurs fois sur **↑\*1** pour sélectionner le caractère souhaité.

A → B → C ... → 0 → 1 → 2 ... → +  
→ → \* ... → \*2 → A

\*1 Pour reculer, appuyez sur **↓**.

\*2 (Insertion d'un espace)

- 2 Appuyez sur **→** lorsque vous avez repéré le caractère souhaité.

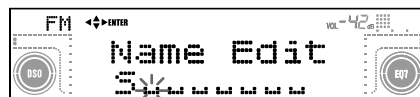

Pour revenir vers la gauche, appuyez sur **←**.

- 3 Répétez les étapes 1 et 2 pour saisir le reste du nom.

- 5 Appuyez sur **(ENTER)**.

### Conseils

- Pour corriger ou effacer un nom, procédez simplement par réécriture ou saisissez " ".
- Il existe une autre méthode pour mémoriser les noms de station : au lieu d'effectuer les étapes 2 et 3, appuyez sur **(LIST)** pendant 2 secondes. Vous pouvez également compléter l'opération en appuyant sur **(LIST)** pendant 2 secondes au lieu d'effectuer l'étape 5.

## Suppression du nom de la station

- 1 En cours de réception radio, appuyez sur (MENU), puis appuyez plusieurs fois sur ↑ ou ↓ jusqu'à ce que l'indication "Name Delete" apparaisse.**
- 2 Appuyez sur (ENTER).**
- 3 Appuyez plusieurs fois sur ↑ ou ↓ pour sélectionner le nom de station que vous souhaitez effacer.**
- 4 Appuyez sur (ENTER) pendant 2 secondes.**  
Le nom est effacé.  
Répétez les étapes 3 et 4 si vous souhaitez effacer d'autres noms.
- 5 Appuyez deux fois sur (MENU).**  
L'appareil revient au mode de réception radio normal.

### Remarque

Si vous avez déjà effacé tous les noms de station, l'indication "NO Data" apparaît à l'étape 4.

## Syntonisation d'une station à partir d'une liste

— Affichage automatique des titres

- 1 En cours de réception radio, appuyez brièvement sur (LIST).**  
La fréquence ou le nom attribué à la station actuelle s'affiche à l'écran.

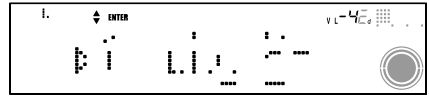

- 2 Appuyez plusieurs fois sur ↑ ou ↓ jusqu'à ce que vous ayez trouvé la station souhaitée.**  
Si aucun nom n'est attribué à la station sélectionnée, la fréquence s'affiche à l'écran.
- 3 Appuyez sur (ENTER) pour syntoniser la station souhaitée.**

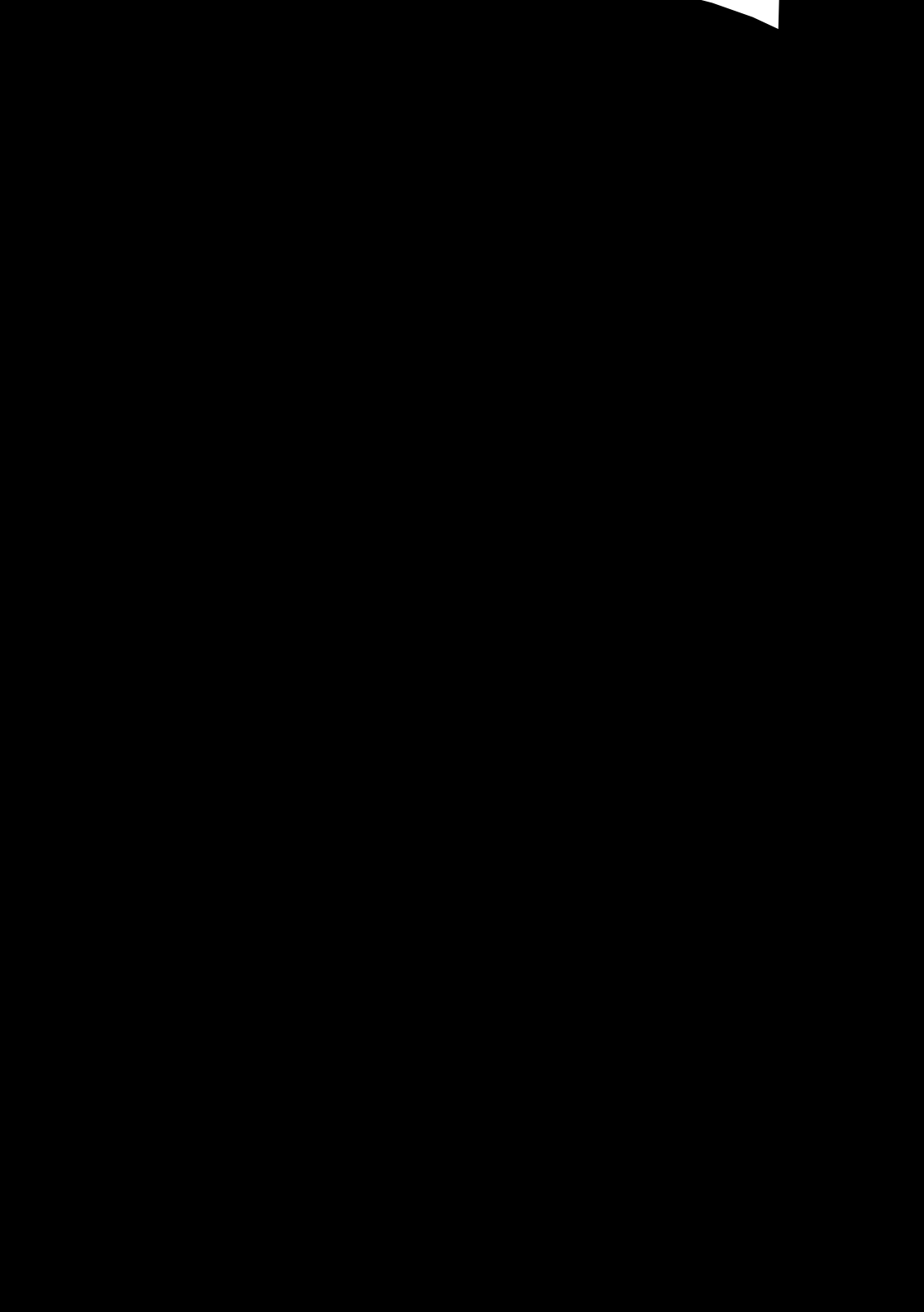

- \*1 Uniquement si l'appareil en option correspondant est raccordé.
- \*2 Disponible uniquement lorsqu'un appareil portatif Sony en option est raccordé à l'entrée BUS AUDIO IN de l'appareil.  
Vous ne pouvez pas raccorder en même temps un appareil CD ou MD en option.
- \*3 Si le contact de votre voiture n'est pas doté d'une position ACC (accessoire), veillez à appuyer sur (OFF) pendant 2 secondes pour désactiver l'affichage de l'horloge après avoir coupé le moteur.
- \*4 Disponible uniquement lorsqu'un appareil CD MP3 en option est raccordé.

## Modification du sens de fonctionnement

Le sens de fonctionnement des commandes est réglé par défaut comme indiqué dans l'illustration ci-dessous.

Pour augmenter

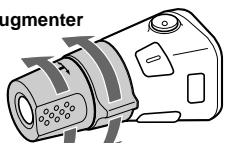

Pour diminuer

Si vous devez monter le satellite de commande du côté droit du volant, vous pouvez inverser le sens de fonctionnement.

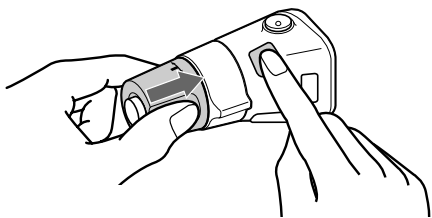

Appuyez sur (SOUND) pendant 2 secondes tout en appuyant sur la commande VOL.

### Conseil

Vous pouvez également changer le sens de fonctionnement de ces commandes sur l'appareil (page 20).

## Réglage des caractéristiques du son

Vous pouvez régler les graves, les aiguës, la balance gauche-droite, l'équilibre avant-arrière ainsi que le volume du caisson de graves.

### 1 Pour sélectionner la rubrique souhaitée, appuyez plusieurs fois sur (SOUND).

À chaque pression sur la touche (SOUND), la rubrique change comme suit :

BAS (graves) → TRE (aiguës)  
→ BAL (gauche-droite) → FAD (avant-arrière) → SUB (volume du caisson de graves)

### 2 Réglez le niveau du paramètre sélectionné en appuyant sur ← ou →.

Pour effectuer le réglage à l'aide du satellite de commande, appuyez sur (SOUND), puis tournez la commande VOL.



Après 3 secondes, l'affichage revient en mode de lecture normal.

### Remarque

Effectuez ce réglage dans les 3 secondes après avoir sélectionné le paramètre.

## Atténuation rapide du son

(À l'aide du satellite de commande ou de la mini-télécommande)

**Appuyez sur** **ATT**.

L'indication "ATT on" apparaît brièvement dans l'écran d'affichage.

Pour rétablir le niveau de volume précédent, appuyez de nouveau sur la touche **ATT**.

### Conseil

*Lorsque le câble d'interface d'un téléphone de voiture est raccordé au fil ATT, l'appareil réduit automatiquement le volume lors d'un appel téléphonique entrant (fonction ATT du téléphone).*

## Modification des réglages du son et de l'affichage

— Menu

Les paramètres suivants peuvent être réglés :

### Set Up (configuration)

- Clock (horloge) (page 8)
- Beep — pour activer ou désactiver le bip.
- AUX-A (page 23) — pour activer ou désactiver l'affichage de la source AUX.
- RM (satellite de commande) — pour changer le sens de fonctionnement du satellite de commande.
  - Sélectionnez "Normal" pour utiliser le satellite de commande dans le sens par défaut.
  - Sélectionnez "Reverse" lorsque vous installez le satellite de commande à la droite du volant.

### Display (affichage)

- D.Info (double information) — pour afficher simultanément l'horloge et le mode de lecture ("on").
- SA (analyseur de spectre) (page 23) — pour modifier l'affichage des niveaux de signal sonore.
- DEMO (Demonstration) — pour activer ou désactiver le mode de démonstration.
  - Sélectionnez "on" pour activer l'affichage de démonstration.
  - Sélectionnez "off" pour désactiver l'affichage de démonstration.
- Dimmer (gradateur) — pour modifier la luminosité de l'affichage.
  - Sélectionnez "Auto" pour que la luminosité de l'affichage soit réduite uniquement lorsque vous allumez les phares.
  - Sélectionnez "on" pour réduire la luminosité de l'affichage.
  - Sélectionnez "off" pour désactiver le gradateur de luminosité.
- Contrast — pour régler le contraste si les indications à l'écran ne peuvent pas être distinguées en raison de la position d'installation.
- BlackOut — pour éteindre l'affichage alors que l'appareil fonctionne.
  - Sélectionnez "on" pour éteindre les indications à l'affichage.  
Les indications disparaissent, mais l'appareil réagit lorsque vous appuyez sur un bouton.
  - Sélectionnez "off" pour rallumer l'affichage.

- A.Scroll (défilement automatique)
  - Sélectionnez “on” pour faire défiler automatiquement à l’écran tous les noms de plus de 12 caractères.
  - Lorsque le défilement automatique est désactivé et que le disque, l’album, la plage ou l’étiquette ID3 sont modifiés, le texte ne défile pas.

## Sound (son)

- HPF (filtre passe-haut)
  - pour régler la fréquence de coupure à “78 Hz” ou “125 Hz” ou pour la désactiver (“off”).
- LPF (filtre passe-bas)
  - pour régler la fréquence de coupure à “78 Hz” ou “125 Hz” ou pour la désactiver (“off”).
- Loudness (intensité sonore)
  - pour une bonne reproduction des graves et des aiguës, même à faible volume. Les graves et les aiguës sont amplifiées.
- AUX Level (page 23) — pour régler le volume d’un appareil auxiliaire raccordé.

## Play Mode (Mode de lecture)

- Local on/off (mode de recherche locale) (page 15)
  - Sélectionnez “on” pour syntoniser uniquement les stations dont les signaux sont puissants.
- Mono on/off (mode mono) (page 15)
  - Sélectionnez “on” pour écouter les émissions FM stéréo en mono. Sélectionnez “off” pour revenir au mode normal.
- IF Auto/Wide (page 15)

### 1 Appuyez sur (MENU).

Pour régler DEMO, appuyez sur (OFF), puis sur (MENU).

Pour régler A.Scrl, appuyez sur (MENU) cours de lecture d’un CD ou d’un MP3.

### 2 Appuyez plusieurs fois sur (EQ7) jusqu’à ce que la rubrique d’égaliseur apparaisse.

### 3 Appuyez sur (EQ7) pour sélectionner le réglage souhaité ou “off”.

### 4 Appuyez sur (ENTER).

Une fois le réglage terminé, l’écran d’affichage revient au mode de lecture normal.

**Remarque**  
Les réglages des effets varient selon la source.

**Conservation**  
Vous pouvez passer d’une catégorie à l’autre en appuyant sur ↑ ou ↓ pendant 2 secondes.

## Régler l’égaliseur (EQ7)

Il est possible de sélectionner une courbe d’égaliseur pour différents types de musique (Xplod, Vocal, New Age, Rock et Custom), ainsi que de désactiver l’égaliseur (“off”). Vous pouvez sélectionner et régler les fréquence et les niveaux de chaque égaliseur. Vous pouvez également garder un réglage EQ7 pour chaque source.

### Sélectionner la courbe de l’égaliseur

1 Appuyez sur la touche (SOURCE) pour sélectionner la source souhaitée.

2 Appuyez plusieurs fois sur (EQ7) pour sélectionner la courbe d’égaliseur souhaitée.

À chaque pression sur la touche (EQ7), la rubrique d’égaliseur change.



Pour désactiver l’effet de l’égaliseur, sélectionnez “off”. Après 3 secondes, l’écran revient en mode de lecture normal.

Suite à la page suivante →

## Réglage de la courbe de l'égaliseur

- 1 Appuyez sur (MENU).
- 2 Appuyez plusieurs fois sur ↑ ou ↓ jusqu'à ce que l'indication "EQ7 Tune" apparaisse, puis appuyez sur (ENTER).
- 3 Appuyez sur ← ou → pour sélectionner la courbe d'égaliseur souhaitée, puis appuyez sur (ENTER). À chaque pression sur la touche ← ou →, la rubrique change.
- 4 Sélectionnez la fréquence et le niveau souhaités.

- 1 Appuyez sur ← ou → pour sélectionner la fréquence souhaitée.

À chaque pression sur ← ou →, la fréquence change comme suit :

62 Hz ↔ 157 Hz ↔ 396 Hz ↔ 1.0 kHz  
↔ 2.5 kHz ↔ 6.3 kHz ↔ 16 kHz

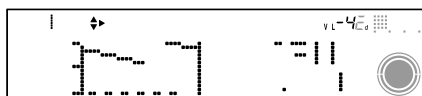

- 2 Appuyez sur la touche ↑ ou ↓ pour régler le volume au niveau souhaité.

Le niveau de volume peut être réglé par incréments de 1 dB, de -10 dB à +10 dB.

Pour restaurer la courbe par défaut de l'égaliseur, appuyez sur la touche (ENTER) pendant 2 secondes.

- 5 Appuyez sur (ENTER). Lorsque le réglage est terminé, l'affichage revient en mode de lecture normal.

## Réglage du répartiteur dynamique du son émis (DSO)

Si vos haut-parleurs sont installés dans la partie inférieure des portières, le son est émis à un niveau proche du sol et il se peut qu'il ne soit pas clair.

La fonction DSO (Dynamic Soundstage Organizer) crée un son mieux réparti, comme s'il y avait des haut-parleurs dans le tableau de bord (haut-parleurs virtuels).

Vous pouvez sauvegarder un réglage DSO pour chaque source.

- 1 Appuyez sur la touche (SOURCE) pour sélectionner la source souhaitée.
- 2 Appuyez sur (DSO) pour sélectionner "1, 2, 3" ou "off".

Pour désactiver le mode DSO, sélectionnez "DSO off".

Après 3 secondes, l'affichage revient en mode de lecture normal.

### Remarques

- Selon l'intérieur de la voiture ou le type de musique, la fonction DSO peut avoir un effet indésirable.
- Si vous avez de la difficulté à entendre les émissions FM, réglez DSO à "off".



## Sélection de l'analyseur de spectre (SA)

Le niveau du signal sonore est affiché par un analyseur de spectre. Vous pouvez sélectionner un affichage pour 9 configurations (1 à 9), le régler sur le mode Auto ou le désactiver ("off").

- 1 Appuyez sur la touche **(SOURCE)** pour sélectionner la source souhaitée.
- 2 Appuyez sur **(MENU)**.
- 3 Appuyez plusieurs fois sur **↑** ou **↓** jusqu'à ce que l'indication "SA" apparaisse.



- 4 Appuyez plusieurs fois sur **←** ou **→** pour sélectionner le réglage souhaité.
- 5 Appuyez sur **(ENTER)**.

## Raccordement d'un appareil audio auxiliaire

Le connecteur AUX IN (entrée audio externe) de cet appareil sert également de connecteur BUS AUDIO IN (entrée audio).

Vous pouvez ainsi écouter par les haut-parleurs de votre voiture le son provenant d'appareils portatifs Sony en option raccordés.

### Remarque

Si vous raccordez un lecteur Sony CD ou MD en option, vous ne pouvez raccorder aucun appareil portatif et "AUX" n'apparaît pas comme source dans l'écran d'affichage.

## Sélection de l'appareil auxiliaire

- Appuyez plusieurs fois sur la touche **(SOURCE)** pour sélectionner "AUX".

## Réglage du niveau de volume

Vous pouvez régler le volume de chaque appareil audio raccordé.

- 1 Appuyez sur **(MENU)**.
- 2 Appuyez plusieurs fois sur **↑** ou **↓** pour sélectionner "AUX Level".
- 3 Appuyez sur **(ENTER)**.
- 4 Appuyez sur la touche **↑** ou **↓** pour régler le volume au niveau souhaité.  
Le niveau de volume peut être réglé par incréments de 1 dB, de -6 dB à +6 dB.
- 5 Appuyez sur **(ENTER)**.

## Pour désactiver l'affichage de l'appareil auxiliaire comme source de musique

- 1 Appuyez sur **(OFF)**.  
La lecture du CD ou la réception radio est interrompue.
- 2 Appuyez sur **(MENU)**.
- 3 Appuyez plusieurs fois sur **↑** ou **↓** jusqu'à ce que l'indication "AUX-A on" apparaisse.

4 Appuyez sur → pour sélectionner “AUX-A off”.

5 Appuyez sur (MENU).

Pour afficher de nouveau l’indication, sélectionnez “AUX-A on”.

## Informations complémentaires

### Entretien

#### Remplacement du fusible

Lorsque vous remplacez le fusible, veillez à utiliser un fusible dont la capacité, en ampères, correspond à celle indiquée sur l’ancien fusible. Si le fusible fond, vérifiez le branchement de l’alimentation et remplacez le fusible. Si le fusible fond de nouveau après avoir été remplacé, il est possible que l’appareil soit défectueux. Le cas échéant, consultez votre détaillant Sony le plus proche.

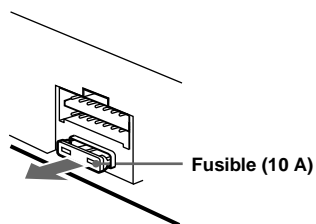

#### Avertissement

N'utilisez jamais de fusible dont la capacité en ampères dépasse celle du fusible fourni avec l'appareil, car vous risqueriez d'endommager l'appareil.

## Remplacement de la pile au lithium

Dans des conditions d'utilisation normales, une pile dure environ un an. (La durée de vie de la pile peut être plus courte, selon les conditions d'utilisation.) Lorsque la pile est épuisée, la portée de la mini-télécommande diminue. Remplacez la pile par une nouvelle pile CR2025 au lithium. L'utilisation d'un autre type de pile peut entraîner un risque d'incendie ou d'explosion.

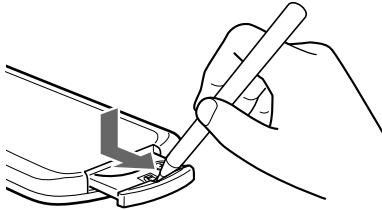

côté + vers le haut

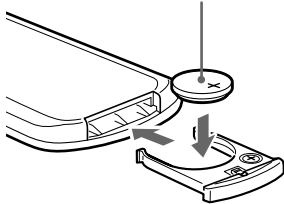

## Remarques sur la pile au lithium

- Tenir la pile au lithium hors de la portée des enfants. En cas d'ingestion de la pile, consulter immédiatement un médecin.
- Essuyez la pile avec un chiffon sec pour assurer un bon contact.
- Veillez à respecter la polarité lors de l'installation de la pile.
- Ne tenez pas la pile avec des pinces métalliques car cela pourrait entraîner un court-circuit.

### ATTENTION

Utilisée de façon incorrecte, la pile peut exploser. Ne pas la recharger, la démonter ni la jeter au feu.

## Démontage de l'appareil

### Avec la façade ouverte

#### 1 Démontez le panneau avant

- 1 Appuyez sur la touche **OPEN/CLOSE** ou **OPEN** de l'appareil, puis appuyez sur l'attache située à l'intérieur du panneau avant à l'aide d'un tournevis fin, puis dégagez doucement le panneau.

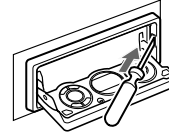

- 2 Répétez l'étape 1 pour le côté gauche.

Le panneau avant est retiré.

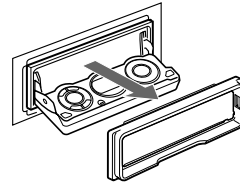

#### 2 Démontez l'appareil

- 1 Utilisez un tournevis fin pour appuyer sur l'attache située du côté gauche de l'appareil, puis tirez le côté gauche de l'appareil jusqu'à son dégagement complet.

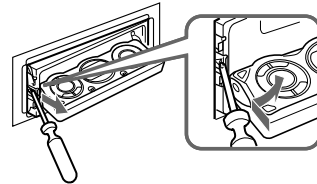

- 2 Répétez l'étape 1 pour le côté droit.
- 3 Faites glisser l'appareil hors de son support.

Suite à la page suivante →

Si la façade ne s'ouvre pas parce que le fusible est fondu

## 1 Démontez le panneau avant

- 1 Appuyez sur l'attache située à l'intérieur du panneau avant à l'aide de la clé de déblocage (fournie), puis dégagez le panneau avant.

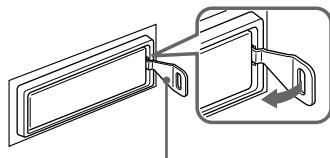

Clé de déblocage (fournie)

### Remarque

Pour protéger la surface de l'appareil, placez un chiffon fin entre la clé de déblocage et l'appareil lorsque vous insérez la clé.

- 2 Répétez l'étape 1 pour le côté gauche.

Le panneau avant est retiré.

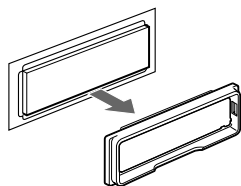

## 2 Démontez l'appareil

- 1 Utilisez une clé de déblocage pour appuyer sur l'attache située du côté gauche de l'appareil, puis tirez le côté gauche de l'appareil jusqu'à son dégagement complet.

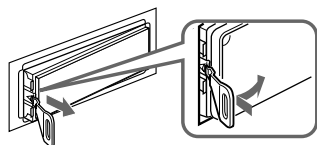

- 2 Répétez l'étape 1 pour le côté droit.
- 3 Faites glisser l'appareil hors de son support.

# Caractéristiques techniques

## Lecteur CD

Rapport signal/bruit	90 dB
Réponse en fréquence	10 à 20.000 Hz
Pleurage et scintillement	En-dessous du seuil mesurable

## Radio

### FM

Plage de syntonisation	87,5 à 107,9 MHz
Borne d'antenne	Connecteur d'antenne externe
Fréquence intermédiaire	10,7 MHz/450 kHz
Sensibilité utile	8 dBf
Sélectivité	75 dB à 400 kHz
Rapport signal/bruit	66 dB (stéréo), 72 dB (mono)
Distorsion harmonique à 1 kHz	0,6 % (stéréo), 0,3 % (mono)
Séparation	35 dB à 1 kHz
Réponse en fréquence	30 à 15.000 Hz

### AM

Plage de syntonisation	530 à 1.710 kHz
Borne d'antenne	Connecteur d'antenne externe
Fréquence intermédiaire	10,7 MHz/450 kHz
Sensibilité	30 $\mu$ V

## Section de l'amplificateur de puissance

Sorties	Sorties de haut-parleurs (connecteurs de sécurité)
Impédance des haut-parleurs	4 à 8 ohms
Émission maximale de courant	52 W $\times$ 4 (à 4 ohms)

## Généralités

Sorties	Sorties audio (avant/arrière) Sortie de caisson de graves (mono) Fil de commande de relais d'antenne électrique Fil de commande d'amplificateur de puissance
Entrées	Fil de commande ATT téléphone Fil de commande de l'éclairage Connecteur d'entrée de commande BUS Connecteur d'entrée AUX IN ou audio BUS Connecteur d'entrée de l'antenne Connecteur d'entrée de télécommande
Commandes de tonalité	Graves $\pm$ 10 dB à 62 Hz Aiguës $\pm$ 10 dB à 16 kHz
Intensité sonore	+ 8 dB à 100 Hz + 2 dB à 10 kHz
Alimentation requise	Batterie de voiture 12 V CC (masse reliée au négatif)
Dimensions	Env. 178 $\times$ 50 $\times$ 182 mm (7 <sup>1</sup> / <sub>8</sub> $\times$ 2 $\times$ 7 <sup>1</sup> / <sub>4</sub> po) (l/h/p)
Dimensions du support	Env. 182 $\times$ 53 $\times$ 160 mm (7 <sup>1</sup> / <sub>4</sub> $\times$ 2 <sup>1</sup> / <sub>8</sub> $\times$ 6 <sup>3</sup> / <sub>8</sub> po) (l/h/p)
Poids	Env. 1,5 kg (2 lb 10 oz)
Accessoires fournis	Composants destinés à l'installation et au veccordement (1 jeu) Mini-télécommande RM-X117
Accessoires en option	Satellite de commande RM-X4S Câble BUS (fourni avec un câble à broche RCA) RC-61 (1 m), RC-62 (2 m)
Appareils en option	Changeur CD (10 disques) CDX-757MX, CDX-656 Changeur CD (6 disques) CDX-T70MX, CDX-T69 Changeur MD (6 disques) MDX-66XLP Lecture MG-MS System-up MGS-X1 Syntonisateur radio XM XT-XM1 Sélecteur de source XA-C30

### Remarque

*Cet appareil ne doit pas être branché à un préamplificateur numérique ni à un égaliseur.*

*La conception et les caractéristiques techniques sont sujettes à modification sans préavis.*

---

## Dépannage

La liste de contrôle suivante vous aidera à remédier aux problèmes que vous pourriez rencontrer avec cet appareil.

Avant de passer en revue la liste ci-dessous, vérifiez les procédures de raccordement et d'utilisation.

---

### Généralités

#### Aucun son.

- Réglez le volume en appuyant sur **(VOL)** (+).
- Désactivez la fonction ATT.
- Pour un système à 2 haut-parleurs, réglez la commande d'équilibre avant-arrière à la position médiane.

---

#### Le contenu de la mémoire a été effacé.

- La touche RESET a été enfoncée.  
→ Recommencez la procédure d'enregistrement dans la mémoire.
- Le câble d'alimentation ou la batterie a été déconnecté.
- Le câble d'alimentation n'est pas raccordé correctement.

---

#### Aucun bip ne se fait entendre.

Le bip est désactivé (page 20).

---

#### Aucune indication n'apparaît dans l'écran d'affichage ou les indications disparaissent.

- L'affichage de l'horloge disparaît si vous appuyez sur **(OFF)** pendant 2 secondes.  
→ Appuyez de nouveau sur la touche **(OFF)** pendant 2 secondes pour afficher l'horloge.
- Les indications ne s'affichent pas lorsque "BlackOut" est réglé à "on".  
→ Réglez "BlackOut" à "off" (page 20).

---

#### Les stations mémorisées et l'heure correcte sont effacées.

#### Le fusible est fondu.

#### Émission de bruits lorsque la clé de contact est en position ON, ACC ou OFF.

Les fils ne sont pas raccordés correctement au connecteur d'alimentation de la voiture destiné aux accessoires.

---

#### L'appareil ne reçoit pas d'électricité.

- Vérifiez le raccordement. Si tout est en ordre, vérifiez le fusible.
- La voiture n'est pas équipée d'une position ACC.  
→ Appuyez sur **(SOURCE)** (ou insérez un disque) pour activer l'appareil.

---

#### L'appareil est alimenté en permanence.

La voiture n'est pas équipée d'une position ACC.

---

---

#### L'antenne électrique ne se déploie pas.

L'antenne électrique ne dispose pas d'un relais.

---

---

### Lecture de CD et de MD

---

#### Impossible d'introduire un disque.

- Un autre CD est déjà en place.
- Le CD a été introduit de force à l'envers ou de manière incorrecte.

---

#### La lecture ne commence pas.

- Disque MD défectueux ou disque CD souillé.
- CD-R ou CD-RW non finalisé.
- Vous avez essayé de lancer la lecture d'un disque CD-R ou CD-RW qui n'est pas conçu pour une utilisation audio.
- Certains disques CD-R ou CD-RW peuvent ne pas être lus en raison de l'appareil utilisé pour l'enregistrement ou de l'état du disque.

---

#### Un disque est automatiquement éjecté.

La température ambiante dépasse 50 °C (122 °F).

---

#### Les touches de commande ne fonctionnent pas.

#### Impossible d'éjecter le CD.

Appuyez sur la touche RESET.

---

#### Le son est irrégulier en raison de vibrations.

- L'appareil est installé suivant un angle de plus de 60°.
- L'appareil n'est pas installé à un endroit suffisamment stable de la voiture.

---

#### Le son saute.

Le disque est sale ou défectueux.

---

#### Impossible de supprimer l'indication

"-----".

Il se peut que vous soyez en mode d'édition du nom.

→ Appuyez sur **(LIST)** pendant 2 secondes.

---

## Réception radio

### Impossible de syntoniser une présélection.

- Enregistrez la fréquence correcte dans la mémoire.
- Le signal reçu est trop faible.

### Impossible de recevoir les stations.

#### Le son comporte des parasites.

- Raccordez un fil de commande d'antenne électrique (bleu) ou un fil d'alimentation d'accessoire (rouge) au câble d'alimentation de l'amplificateur d'antenne de la voiture. (Uniquement si votre voiture est équipée d'une antenne FM/AM intégrée dans la vitre arrière/latérale.)
- Vérifiez le raccordement de l'antenne de la voiture.
- L'antenne automatique ne se déploie pas.  
→ Vérifiez le raccordement du fil de commande de l'antenne électrique.
- Vérifiez la fréquence.
- Lorsque le mode DSO est activé, le son peut parfois comporter des parasites.  
→ Réglez le mode DSO à "off" (page 22).

### La syntonisation automatique est impossible.

- Le mode de recherche locale est réglé à "on".  
→ Réglez le mode de recherche locale à "off" (page 21).
- Le signal reçu est trop faible.  
→ Utilisez la syntonisation manuelle.

### L'indication "ST" clignote.

- Syntonisez la fréquence correctement.
- Le signal reçu est trop faible.  
→ Activez le mode de réception mono (page 21).

### Une émission en stéréo est entendue en mono.

- L'appareil est en mode de réception mono.  
→ Désactivez le mode de réception mono (page 21).

### Des interférences se produisent en cours de réception FM.

Le mode de réception étendue (wide) est sélectionné.

- Réglez le mode IF à "IF Auto" (page 21).

## Affichage des erreurs et messages

### Affichage des erreurs

#### (pour cet appareil et les changeurs CD ou MD en option)

Les indications suivantes clignotent pendant environ 5 secondes et une alarme retentit.

#### Blank\*1

- Aucune plage n'a été enregistrée sur un MD\*2.  
→ Insérez un MD contenant des plages enregistrées.

#### Error\*1

- Le CD est sale ou inséré à l'envers\*2.  
→ Nettoyez le CD ou insérez-le correctement.
- Un CD ou un MD ne peut pas être lu en raison de certains problèmes\*2.  
→ Insérez un autre CD ou MD.

#### High Temp

La température ambiante dépasse 50 °C (122 °F).

- Attendez que la température descende en dessous de 50 °C (122 °F).

#### No Disc\*1

Aucun disque n'a été inséré dans le lecteur CD ou MD.

- Insérez un disque dans le lecteur CD ou MD.

#### No Magazine

Le chargeur n'a pas été inséré dans le lecteur CD ou MD.

- Insérez le chargeur dans le lecteur CD ou MD.

#### No Music\*2

Un CD non enregistré au format audio a été inséré dans un lecteur CD compatible MP3.

- Insérez un CD audio dans le lecteur CD MP3.

#### Not Ready

Le couvercle du lecteur MD est ouvert ou les MD ne sont pas insérés correctement.

- Fermez le couvercle ou insérez correctement les MD.

#### Push Reset

Le lecteur CD ou MD ne peut pas fonctionner en raison de certains problèmes.

- Appuyez sur la touche RESET de l'appareil.

Suite à la page suivante →

- \*1 *Lorsqu'un changeur CD ou MD est raccordé à l'appareil, le numéro de disque du CD ou du MD s'affiche à l'écran.*
- \*2 *Le numéro du disque qui a provoqué l'erreur s'affiche à l'écran.*

Si ces solutions ne permettent pas d'améliorer la situation, consultez votre détaillant Sony le plus proche.

---

## **Messages**

---

### **LCL Seek +/-**

Le mode de recherche locale est activé en cours de syntonisation automatique (page 15).

---

“ L L L L ” ou “ 1 1 1 1 ”

Vous avez atteint le début ou la fin du disque et vous ne pouvez pas aller plus loin.

---





# ¡Bienvenido!

Gracias por adquirir este reproductor de discos compactos Sony. Disfrutará aún más de sus distintas funciones con los siguientes elementos:

- Unidades opcionales de CD/MD (cambiadores y reproductores)\*1.
- Información CD TEXT (mostrada al reproducir discos CD TEXT\*2).
- **Accesorio de controlador suministrado**  
Control remoto de tarjeta RM-X117
- **Accesorio de controlador opcional**  
Mando rotatorio RM-X4S

\*1 *Esta unidad funciona solamente con productos Sony.*

\*2 *Un disco CD TEXT es un CD de audio que incluye información como el nombre del disco, el nombre del artista y los nombres de las pistas. Esta información está grabada en el disco.*



El logotipo “XM Ready” indica que este producto controlará un módulo de sintonizador Sony XM (se vende por separado).

Si desea obtener detalles sobre el módulo de sintonizador XM, póngase en contacto con su proveedor Sony más cercano.

Para obtener instrucciones sobre el funcionamiento del sintonizador XM, consulte el manual de instrucciones suministrado con el módulo de sintonizador XM.

# Tabla de contenido

Ubicación de los controles. . . . .	4
Precauciones . . . . .	6
Notas sobre los discos . . . . .	7

## Procedimientos iniciales

Restauración de la unidad . . . . .	8
Ajuste del reloj . . . . .	8

## Reproductor de CD

### Unidad de CD/MD (opcional)

Reproducción de discos. . . . .	9
Elementos de las pantallas electrónicas. . . . .	10
Reproducción repetida de pistas — Reproducción repetida. . . . .	11
Reproducción de pistas en orden aleatorio — Reproducción aleatoria . . . . .	12
Asignación de nombres a un CD — Memorando del disco*. . . . .	12
Localización de discos por nombre — Listado*. . . . .	14

\* *Funciones disponibles con una unidad opcional de CD/MD*

## Radio

Almacenamiento automático de emisoras — Memoria de la mejor sintonía (BTM) . . . . .	14
Recepción de las emisoras almacenadas . . . . .	15
Almacenamiento de las emisoras deseadas . . . . .	16
Almacenamiento de nombres de emisoras — Memorando de emisoras . . . . .	16
Sintonización de emisoras mediante una lista — Listado . . . . .	17

## Otras funciones

Uso del mando giratorio . . . . .	18
Ajuste de las características del sonido. . . . .	19
Atenuación rápida del sonido . . . . .	20
Cambio de los ajustes de sonido y de la pantalla — Menú . . . . .	20
Ajuste del ecualizador (EQ7) . . . . .	21
Ajuste del Organizador de sonido de baja frecuencia dinámico (DSO) . . . . .	22
Selección del analizador de espectros (SA) . . . . .	23
Conexión de equipos auxiliares de audio . . . . .	23

## Información complementaria

Mantenimiento . . . . .	24
Extracción de la unidad. . . . .	25
Especificaciones . . . . .	26
Resolución de problemas . . . . .	27
Indicaciones de error/Mensajes . . . . .	28

# Ubicación de los controles

## Control remoto de tarjeta RM-X117

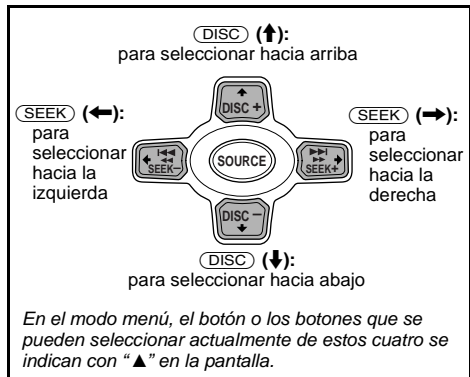
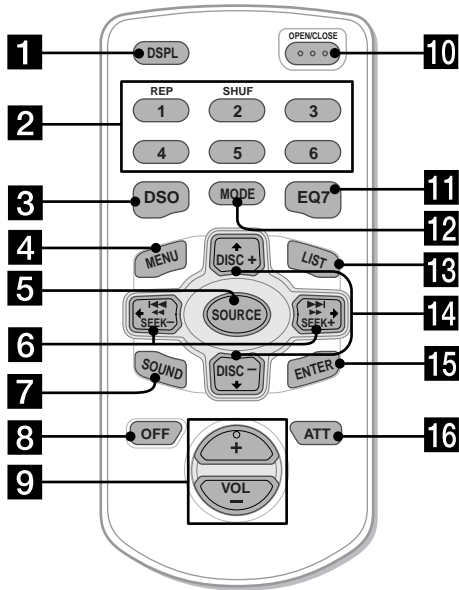

### Nota

Si la unidad se apaga presionando **OFF** durante 2 segundos, no podrá utilizarse con el control remoto de tarjeta a menos que se presione **SOURCE** en la unidad, o que se inserte un disco para que dicha unidad se active primero.

### Sugerencia

Consulte "Sustitución de la pila de litio" para obtener información detallada sobre cómo sustituir las pilas (página 24).

Consulte las páginas indicadas para obtener información detallada.

- 1 Botón DSPL (cambio del modo de indicación)**
- 2 Botones numéricos**
  - ① REP 11
  - ② SHUF 12

Para almacenar emisoras y recibir emisoras almacenadas.
- 3 Botón DSO 22**
- 4 Botón MENU**  
Para mostrar los menús.
- 5 Botón SOURCE (Encendido/Radio/CD/MD\*/AUX\*2)**  
Para seleccionar la fuente.
- 6 Botones SEEK (←/→)**  
Para omitir pistas, avanzar o retroceder rápidamente una pista, sintonizar emisoras en forma automática, buscar una emisora en forma manual o seleccionar un ajuste.
- 7 Botón SOUND 19**
- 8 Botón OFF (Detener/Apagar) 9**
- 9 Botones VOL (+/-)**  
Para subir o bajar el volumen.

- 10 Botón OPEN/CLOSE 9, 25**
- 11 Botón EQ7 21**
- 12 Botón MODE**  
Para cambiar el funcionamiento.
- 13 Botón LIST 13, 14, 16**
- 14 Botones DISC (↑/↓)**  
Para recibir emisoras en memoria, cambiar el disco\*3, omitir álbumes\*4 y seleccionar un menú.
- 15 Botón ENTER**  
Para ingresar un ajuste.
- 16 Botón ATT 20**

\*1 Con una unidad de MD opcional conectada.

\*2 Disponible únicamente si se conecta un dispositivo portátil opcional de Sony a la toma BUS AUDIO IN de la unidad.

No es posible conectar unidades de CD/MD opcionales simultáneamente.

\*3 Con una unidad de CD/MD opcional conectada.

\*4 Disponible solamente cuando hay conectada una unidad de CD opcional con la función de control de archivos MP3 y se reproduce el archivo MP3.

## Lado de la pantalla principal

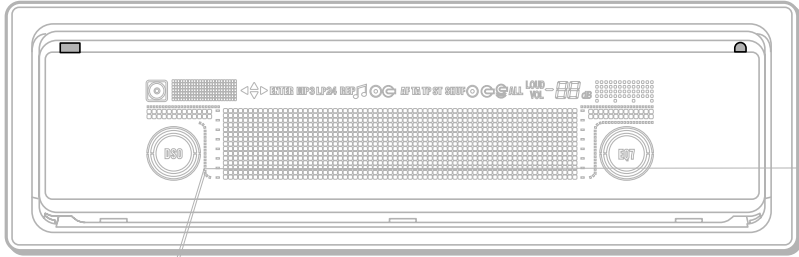

## Lado de operaciones

Los botones de la unidad realizan las mismas funciones que los del control remoto de tarjeta.

- |           |  |           |  |
|-----------|--|-----------|--|
| <b>1</b>  | Botón OPEN 8, 9, 25                                  | <b>12</b> | Botón LIST                               |
| <b>2</b>  | Pantalla principal                                   | <b>14</b> | Botón CLOSE (cierre del panel frontal) 9 |
| <b>3</b>  | <b>11</b> Botón RESET 8                              | <b>15</b> | Botón SOURCE                             |
| <b>4</b>  | <b>13</b> Receptor para el control remoto de tarjeta | <b>16</b> | Botón MODE                               |
| <b>5</b>  | Botón OFF (Detener/Apagar)*                          | <b>17</b> | Botón VOL (-/+)                          |
| <b>6</b>  | Botón SCRL (desplazamiento)                          | <b>18</b> | Botón DSO                                |
| <b>7</b>  | Botón DSPL (cambio del modo de indicación)           | <b>19</b> | Botón EQ7                                |
| <b>8</b>  | Pantalla secundaria                                  | <b>20</b> | Botón SOUND                              |
| <b>9</b>  | Botón SEEK/AMS (I◀◀◀/▶▶▶I)                           | <b>21</b> | Botones DISC (+/-)                       |
| <b>10</b> | Botón MENU   | <b>22</b> | Botón ENTER                              |
|           |  | <b>23</b> | Botón ▲ (expulsar) 9                     |

**\* Advertencia sobre la instalación en un automóvil sin posición ACC (accesorio) en la llave de encendido**

Después de apagar el motor, asegúrese de presionar **OFF** en la unidad durante 2 segundos para desactivar el reloj.

En caso contrario, el reloj queda activo y desgasta la batería.

---

## Precauciones

- Si estaciona el automóvil bajo la luz directa del sol, deje que la unidad se enfríe antes de usarla.
- La antena motorizada se extenderá automáticamente mientras la unidad se encuentra en funcionamiento.

### Precaución

No use la opción CUSTOM FILE ni ninguna otra función mientras conduce para no distraer su atención del volante.

Si desea realizar alguna consulta o solucionar algún problema relativo a la unidad y que este manual no trate, consulte con el proveedor Sony más cercano a su domicilio.

### Condensación de humedad

En días lluviosos o en zonas muy húmedas, es

## Notas sobre los discos

- Para mantener los discos limpios, no toque su superficie. Tómelos por los bordes.
- Guarde los discos en sus cajas o en los cargadores de discos cuando no los utilice. No someta los discos al calor ni a altas temperaturas. Evite dejarlos en automóviles estacionados, o en los tableros o las bandejas traseras.

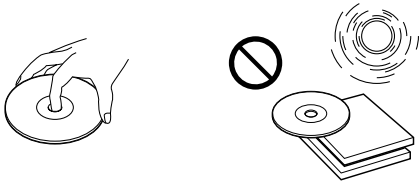

- No adhiera etiquetas, ni utilice discos con residuos o tinta pegajosos. Tales discos pueden dejar de girar durante el uso, causar fallas de funcionamiento, o pueden dañarse.

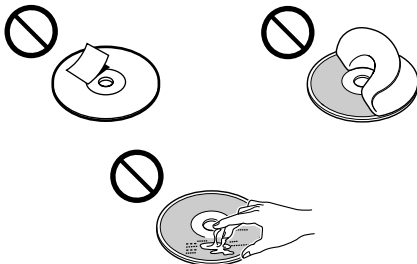

- No use discos con etiquetas pegadas o autoadhesivos. Su uso puede producir las siguientes fallas de funcionamiento:
  - Imposibilidad de expulsar el disco (dado que se ha despegado la etiqueta o el autoadhesivo, y se obstruye el mecanismo de expulsión).
  - Imposibilidad de leer datos de audio correctamente (p.ej., se interrumpe la reproducción o simplemente no la hay) debido a que el calor contrae el autoadhesivo o la etiqueta y hace que el disco se distorsione.
- Los discos con formas no estandarizadas (p.ej., corazón, cuadrado, estrella) no pueden reproducirse en esta unidad. Si lo intenta, puede dañar la unidad. No utilice tales discos.
- No es posible reproducir discos compactos de 8 cm.

- Antes de la reproducción, limpie los discos con un paño de limpieza disponible en el mercado. Hágalo desde el centro hacia los bordes. No use disolventes como bencina, diluyentes, limpiadores comerciales ni aerosoles antiestáticos para discos analógicos.

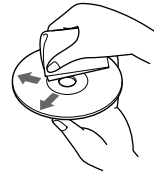

## Notas sobre discos CD-R/CD-RW

- Puede reproducir discos CD-R (discos compactos grabables) y discos CD-RW (discos compactos reescribibles) diseñados para uso de audio en esta unidad. Busque estas marcas para diferenciar los discos CD-R y CD-RW para uso de audio.



Estas marcas indican que el disco no es para uso de audio.



- Es posible que algunos discos CD-R y CD-RW (según el equipo utilizado para su grabación o la condición del disco) no puedan reproducirse en esta unidad.
- No es posible reproducir un disco CD-R o un CD-RW que no esté finalizado\*.  
\* *Este es un proceso necesario para reproducir un disco grabado CD-R o CD-RW en el reproductor de CD de audio.*

# Procedimientos iniciales

## Restauración de la unidad

Antes de operar la unidad por primera vez, o después de sustituir la batería del automóvil o de cambiar las conexiones, debe restaurarla. Presione el botón RESET con un objeto puntiagudo, como un bolígrafo.

Botón RESET

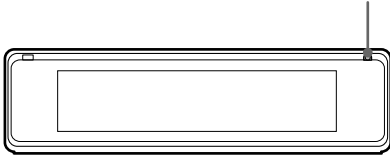

## Restauración de la unidad durante el uso en la posición de presentación secundaria

Botón RESET

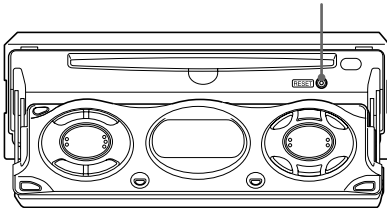

### Notas

- Tras restaurar la unidad cuando está cerrada, asegúrese de presionar (OPEN) en la unidad una vez antes de seguir usándola. Si hay un disco en la unidad, se expulsará automáticamente. Inserte el disco de nuevo.
- Al presionar RESET, se borra el ajuste del reloj y algunos contenidos en memoria.

## Ajuste del reloj

El reloj emplea una indicación digital de 12 horas.

Ejemplo: Para ajustar el reloj a las 10:08

- 1 Presione (MENU) y luego ↑ o ↓ varias veces hasta que aparezca "Clock".



- 1 Presione (ENTER).

La indicación de hora parpadea.

- 2 Presione ↑ o ↓ para ajustar la hora.

- 3 Presione →.

La indicación de minutos parpadea.

- 4 Presione ↑ o ↓ para ajustar los minutos.

- 2 Presione (ENTER).



El reloj se pone en funcionamiento. Al finalizar el ajuste del reloj, la pantalla vuelve al modo de reproducción normal.

### Sugerencia

Si el modo D.Info está activado, siempre se mostrará la hora (página 20).



# Reproductor de CD

## Unidad de CD/MD (opcional)

Además de reproducir un CD con esta unidad, también puede controlar las unidades externas de CD (CD con capacidad para reproducir MP3) y MD. Si conecta unidades opcionales de CD con capacidad para reproducir MP3 (como el cambiador de CD MP3), podrá reproducir archivos MP3, que son archivos (pistas) de audio comprimidos con calidad de sonido.

### Nota

Si conecta una unidad de CD opcional (CD con capacidad para reproducción MP3) con la función CD TEXT, la información CD TEXT aparecerá en la pantalla al reproducir discos CD TEXT.

## Reproducción de discos

### (Con esta unidad)

#### 1 Presione **(OPEN/CLOSE)** o **(OPEN)** en la unidad e inserte el disco (cara etiquetada hacia arriba).

La reproducción se inicia automáticamente.

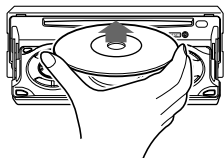

#### 2 Presione **(OPEN/CLOSE)** o **(CLOSE)** en la unidad para cerrar el panel frontal.

Si ya hay un disco insertado, presione **(SOURCE)** varias veces hasta que aparezca "CD" para iniciar la reproducción.

Para	Presione
Detener la reproducción	<b>(OFF)</b>
Expulsar el disco	<b>(OPEN/CLOSE)</b> o <b>(OPEN)</b> y luego <b>(▲)</b> en la unidad
Omitir pistas	<b>(SEEK)</b> ( <b>◀/▶</b> )
– Sensor de música [una vez por pista] automático	

Avanzar o retroceder rápidamente	<b>(SEEK)</b> ( <b>◀/▶</b> )
– Búsqueda manual	[manténgalo presionado hasta alcanzar el punto deseado]

### Notas

- Si presiona **◀** o **▶** mientras se reproduce la primera o la última pista de un disco, la reproducción salta a la última o a la primera pista del mismo.
- Cuando finalice la última pista del disco, la reproducción comenzará nuevamente con la primera pista del disco.
- Con una unidad opcional conectada, la reproducción de la misma fuente continuará en la unidad opcional de CD/MD.

### (Con unidad opcional)

#### 1 Presione **(SOURCE)** varias veces para seleccionar "CD" o "MD (MS\*1)".

#### 2 Presione **(MODE)** varias veces hasta que aparezca la unidad deseada. Comienza la reproducción.

Para	Presione
Omitir discos	<b>(DISC)</b> ( <b>↑/↓</b> )
– Selección de discos	
Omitir álbumes*2	<b>(DISC)</b> ( <b>↑/↓</b> ) durante la reproducción de un CD que contiene archivos MP3
– Selección de álbumes	[manténgalo presionado hasta alcanzar el punto deseado]

\*1 MS: MG Memory Stick System-up Player MGS-X1

\*2 Sólo está disponible cuando se reproduce un archivo MP3. Los álbumes son carpetas de un CD que contienen archivos MP3.

### Precauciones al conectar unidades MGS-X1 y MD

Esta unidad reconoce MGS-X1 como una unidad MD.

- Si desea reproducir MGS-X1, presione **(SOURCE)** para seleccionar "MS" o "MD". Si aparece "MS" en la pantalla de origen, se inicia la reproducción de MGS-X1. Si aparece "MD" en la pantalla de origen, presione **(MODE)** para seleccionar "MS" e iniciar la reproducción.
- Si desea reproducir una unidad MD, presione **(SOURCE)** para seleccionar "MD" o "MS". Si la unidad MD deseada aparece en la pantalla de origen, se inicia su reproducción. Si en la pantalla de origen aparece "MS" u otra unidad MD, presione **(MODE)** para seleccionar la unidad MD deseada e iniciar la reproducción.

continúa en la página siguiente →

**Nota sobre la conexión de unidades de CD con capacidad para reproducir MP3**

Antes de reproducir una pista, la unidad lee toda la información sobre las pistas y el álbum que contiene el disco. Según la estructura de las pistas, podría tardar más de un minuto antes de comenzar la reproducción. Durante este tiempo, aparece "Read" en la pantalla. Espere hasta que la reproducción se inicie automáticamente una vez terminada la lectura.

## Elementos de las pantallas electrónicas

Al cambiar el disco/álbum/pista, el título pregrabado\*1 del nuevo disco/álbum/pista aparece automáticamente (si la función de desplazamiento automático está ajustada en "on", se desplazarán los nombres con más de 12 caracteres (página 20)).

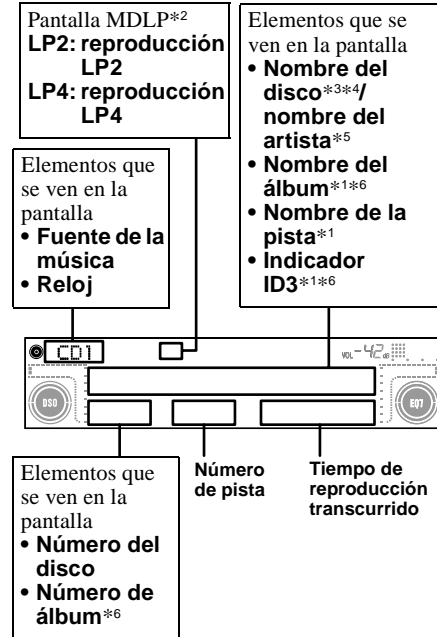

Para	Presione
Cambiar el elemento de la pantalla	(DSPL)
Desplazar el elemento por la pantalla	(SCRL) en la unidad

\*1 Al presionar (DSPL), los mensajes "NO Disc Name", "NO Album Name" o "NO Track Name" indican que no hay ningún nombre de disco, de álbum o de pista y el mensaje "NO ID3 Tag" indica que no hay ningún indicador ID3.

\*2 Disponible solamente cuando hay conectada una unidad MD opcional con la función MDLP y se reproduce un disco MDLP.

\*3 Al presionar (DSPL), los mensajes "NO Disc Name" o "NO Track Name" indican que no hay ningún memorando del disco (página 12) o nombre pregrabado para mostrarse.

\*4 Si el disco ha sido etiquetado por esta unidad con la función *CUSTOM FILE*, se muestra *Memorando del disco* como primera opción.

\*5 Sólo para discos *CD TEXT* con nombre del artista.

\*6 Sólo está disponible cuando se reproduce un archivo *MP3*.

#### **Notas**

- Algunos caracteres no pueden mostrarse. Los caracteres y signos que no se pueden ver en pantalla aparecen como “\*”.
- Con algunos discos *CD TEXT* o indicadores *ID3* que contienen muchos caracteres, es posible que la información no se desplace.
- Esta unidad no puede mostrar el nombre del artista de cada pista de un disco o álbum *CD TEXT*.

#### **Sugerencia**

Si el desplazamiento automático está desactivado y se cambia el nombre del disco/pista/álbum, dicho nombre o indicador *ID3* no se desplaza.

## Reproducción repetida de pistas

### — Reproducción repetida

Se repetirá una pista o el álbum completo de la unidad principal o todo el disco cuando llegue al final. Para la reproducción repetida, es posible seleccionar las siguientes opciones:

- **REP-Track** — para repetir una pista.
- **REP-Album**\*1 — para repetir un álbum.
- **REP-Disc**\*2 — para repetir un disco.

\*1 Sólo está disponible cuando se reproduce un archivo *MP3*.

\*2 Disponible solamente cuando hay conectada una o más unidades de *CD/MD* opcionales.

**Durante la reproducción, presione  (REP) varias veces hasta que el ajuste deseado aparezca en la pantalla.**

Comienza la reproducción repetida.

Para recuperar el modo de reproducción normal, seleccione “**REP-off**”.

## Reproducción de pistas en orden aleatorio

### — Reproducción aleatoria

Es posible seleccionar:

- SHUF-Album\*<sup>1</sup> — para reproducir los álbumes de la unidad de CD opcional con la función de control de archivos MP3 en orden aleatorio.
- SHUF-Disc — para reproducir las pistas del disco en orden aleatorio.
- SHUF-Changer\*<sup>2</sup> — para reproducir las pistas de la unidad de CD (MD) opcional en orden aleatorio.
- SHUF-All\*<sup>3</sup> — para reproducir todas las pistas de todas las unidades de CD (MD) conectadas (incluida esta unidad) en orden aleatorio.

\*1 Sólo está disponible cuando se reproduce un archivo MP3.

\*2 Disponible solamente cuando hay conectada una o más unidades de CD (MD) opcionales.

\*3 Disponible solamente cuando hay conectada una o más unidades de CD opcionales, o dos o más unidades de MD opcionales.

**Durante la reproducción, presione**  
**② (SHUF) varias veces hasta que el**  
**ajuste deseado aparezca en la**  
**pantalla.**

Comienza la reproducción aleatoria.

Para recuperar el modo de reproducción normal, seleccione "SHUF-off".

#### **Nota**

"SHUF-All" no reproduce las pistas en orden aleatorio entre unidades de CD y de MD.

## Asignación de nombres a un CD

### — Memorando del disco (Para una unidad de CD con la función CUSTOM FILE)

Puede asignar nombres personalizados a los discos (Memorando del disco).

Puede ingresar hasta 8 caracteres por disco. Si le asigna nombre a un CD, podrá localizarlo con dicho nombre (página 14).

- 1 Comience a reproducir el disco que desee etiquetar en una unidad de CD con la función CUSTOM FILE.**
- 2 Presione (MENU) y, a continuación, ↑ o ↓ varias veces hasta que aparezca "Name Edit".**
- 3 Presione (ENTER).**

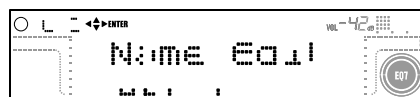

La unidad repetirá el disco durante el procedimiento de asignación de nombres.

- 4 Ingrese los caracteres.**

- 1 Presione ↑\*<sup>1</sup> varias veces para seleccionar el carácter deseado.**

A → B → C ... → 0 → 1 → 2 ... → +  
→ → \* ... → \*<sup>2</sup> → A

\*1 Para el orden inverso, presione ↓.

\*2 (espacio en blanco)

- 2 Presione → después de localizar el carácter deseado.**

Si presiona ←, podrá desplazarse hacia atrás a la izquierda.

- 3 Repita los pasos 1 y 2 para ingresar el nombre completo.**

- 5 Para recuperar el modo normal de reproducción de CD, presione (ENTER).**

### Sugerencias

- Para corregir o borrar un nombre, sobrescríbalo o ingrese “.”.
- Existe otro método para comenzar a asignar un nombre al CD: Presione (LIST) durante 2 segundos en lugar de seguir los pasos 2 y 3. También puede completar la operación presionando (LIST) durante 2 segundos en lugar de seguir el paso 5.
- Podrá asignar nombres a discos compactos en una unidad sin la función CUSTOM FILE, si la unidad está conectada junto con una unidad de CD que tenga dicha función. El memorando del disco se almacenará en la memoria de la unidad de CD con la función CUSTOM FILE.

### Nota

La reproducción repetida o aleatoria se suspende hasta completarse la edición de nombres.

## Presentación del memorando del disco

Como elemento de pantalla, el memorando del disco siempre tiene prioridad sobre cualquier información CD TEXT original.

Para	Presione
Ver	(DSP) durante la reproducción de discos CD/ CD TEXT

### Sugerencia

Para conocer otros elementos que pueden verse en pantalla, consulte la página 10.

## Borrado del memorando del disco

- 1 Presione (SOURCE) varias veces para seleccionar “CD”.**
- 2 Presione (MODE) varias veces para seleccionar la unidad de CD que contenga el memorando.**
- 3 Presione (MENU) y, a continuación, ↑ o ↓ varias veces hasta que aparezca “Name Delete”.**
- 4 Presione (ENTER).**  
Aparecen los nombres almacenados.
- 5 Presione ↑ o ↓ varias veces para seleccionar el nombre del disco que desee borrar.**  
Aparecen los nombres almacenados.
- 6 Presione (ENTER) durante 2 segundos.**  
El nombre se borra.  
Si desea borrar otros nombres, repita los pasos 5 y 6.
- 7 Presione (MENU) dos veces.**  
La unidad vuelve al modo de reproducción normal de CD.

### Notas

- Cuando se borra el memorando de un disco CD TEXT, aparece la información CD TEXT original.
- Si no encuentra el memorando que desea borrar, inténtelo seleccionando una unidad de CD diferente en el paso 2.
- Si ya borró todos los Memorandos de disco, la unidad vuelve al modo de reproducción normal de CD en el paso 4.

## Localización de discos por nombre

— Listado (Para una unidad de CD con la función CD TEXT/CUSTOM FILE o una unidad de MD)

Esta función puede usarse con discos a los que se han asignado nombres personalizados\*1 o con discos CD TEXT\*2.

\*1 Localización de discos por su nombre personalizado: cuando asigna un nombre a un CD (página 12) o MD.

\*2 Localización de discos por la información CD TEXT: cuando reproduce un disco CD TEXT en una unidad de CD con la función CD TEXT.

### 1 Presione **(LIST)**.

El nombre asignado al disco aparece en la pantalla.

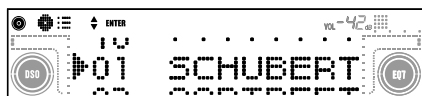

### 2 Presione **↑** o **↓** varias veces hasta que encuentre el disco deseado.

### 3 Presione **(ENTER)** para reproducir el disco.

#### Nota

No es posible ver ciertas letras (excepto las letras almacenadas por el memorando del disco).

## Radio

La unidad puede almacenar hasta 6 emisoras por banda (FM1, FM2, FM3, AM1 y AM2).

### Precaución

Para sintonizar emisoras mientras conduce, use la función Memoria de emisoras con mejor sintonía para evitar accidentes.

## Almacenamiento automático de emisoras

— Memoria de la mejor sintonía (BTM)

La unidad selecciona las emisoras de señal más intensa dentro de la banda seleccionada y las almacena por orden de frecuencia.

### 1 Presione **(SOURCE)** varias veces para seleccionar "TUNER".

### 2 Presione **(MODE)** varias veces para seleccionar la banda.

### 3 Presione **(MENU)** y, a continuación, **↑** o **↓** varias veces hasta que aparezca "BTM".

### 4 Presione **(ENTER)**.

La unidad emite un tono al almacenar el ajuste.

#### Notas

- Si se reciben pocas emisoras debido a que las señales son débiles, algunos botones numéricos conservarán sus valores anteriores.
- Si la pantalla muestra un número, la unidad comienza a almacenar emisoras a partir del número que se muestra en el momento.

# Recepción de las emisoras almacenadas

- 1 Presione **(SOURCE)** varias veces para seleccionar "TUNER".
- 2 Presione **(MODE)** varias veces para seleccionar la banda.
- 3 Presione el botón numérico (**1** a **6**) en el que esté almacenada la emisora deseada.

## Sugerencia

Presione **↑** o **↓** para recibir las emisoras en el orden en el que están almacenadas en la memoria (Función de búsqueda programada).

## Si la sintonización programada no funciona

Presione **(SEEK)** (**←**) o **(SEEK)** (**→**) para buscar la emisora (sintonización automática).

La exploración se detiene cuando la unidad recibe una emisora. Repita la operación hasta recibir la emisora deseada.

## Sugerencias

- Si la sintonización automática se detiene con demasiada frecuencia, active la búsqueda local para buscar solamente emisoras de señal más intensa. Consulte "Cambio de los ajustes de sonido y de la pantalla" en la página 20.
- Si conoce la frecuencia de la emisora que desea escuchar, presione y mantenga presionado **←** o **→** para localizar la frecuencia aproximada. A continuación, presione **←** o **→** varias veces para ajustar con precisión la frecuencia deseada (sintonización manual).

## Si la recepción de FM en estéreo es de mala calidad

**Seleccione el modo de recepción monofónica**

Consulte "Cambio de los ajustes de sonido y de la pantalla" en la página 20.

El sonido mejora, pero cambia a monofónico ("ST" desaparece).

## Nota

Si se producen interferencias, esta unidad estrechará automáticamente la frecuencia de recepción para eliminar el ruido (función IF Auto). En tales casos, es posible que algunas emisiones de FM en estéreo se escuchen en monofónico mientras se encuentra en el modo de recepción estéreo.

## Sugerencias

- Para escuchar siempre las emisiones estéreo de FM en estéreo, puede cambiar el ajuste IF Auto y ampliar la recepción de la señal de la frecuencia. Consulte "Cambio de los ajustes de sonido y de la pantalla" en la página 20. Tenga en cuenta que pueden producirse ciertas interferencias con este ajuste.
- Si tiene dificultades para escuchar las emisiones de FM, desactive DSO (página 22).

...etar la operación p...  
...ndos en lugar de seguir el



## Borrado del nombre de emisoras

- 1 Durante la recepción de la radio, presione **(MENU)** y, a continuación, **↑** o **↓** varias veces hasta que aparezca "Name Delete".
- 2 Presione **(ENTER)**.
- 3 Presione **↑** o **↓** varias veces para seleccionar la emisora cuyo nombre desee borrar.
- 4 Presione **(ENTER)** durante 2 segundos.  
El nombre se borra.  
Si desea borrar otros nombres, repita los pasos 3 a 4.
- 5 Presione **(MENU)** dos veces.  
La unidad vuelve al modo normal de recepción de radio.

### Nota

Si ya ha borrado todos los nombres de las emisoras, aparecerá "NO Data" en el paso 4.

## Sintonización de emisoras mediante una lista

— Listado

- 1 Durante la recepción de la radio, presione **(LIST)** momentáneamente.  
La frecuencia o el nombre asignado a la emisora actual aparece en la pantalla.



- 2 Presione **↑** o **↓** varias veces hasta que encuentre la emisora deseada.  
Si la emisora seleccionada no tiene un nombre asignado, la pantalla mostrará la frecuencia correspondiente.
- 3 Presione **(ENTER)** para sintonizar la emisora deseada.

# Otras funciones

También puede controlar la unidad (y unidades de CD/MD) opcionales con un mando giratorio (opcional).

## Uso del mando giratorio

En primer lugar, adhiera la etiqueta apropiada según cómo desee montar el mando giratorio. El mando giratorio funciona al presionar los botones o al girar los controles.

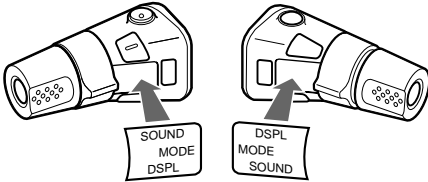

### Presión de botones

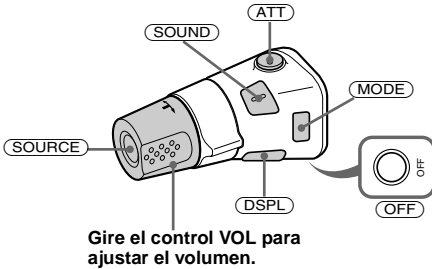

Presione	Para
<b>(SOURCE)</b>	Cambiar la fuente (radio/CD/MD*1/AUX*2)/ Encendido
<b>(MODE)</b>	Cambiar el funcionamiento (banda de radio/unidad de CD/unidad de MD*1)
<b>(ATT)</b>	Atenuar el sonido
<b>(OFF)</b> *3	Detener la reproducción o la recepción de radio/apagado
<b>(SOUND)</b>	Ajustar el menú de sonido
<b>(DSPL)</b>	Cambiar el elemento de la pantalla

## Giro del control

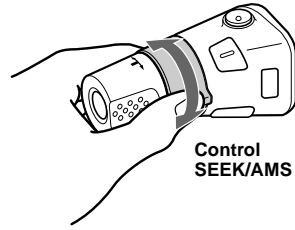

### Gírelo y suéltelo para:

- Omitir pistas.
- Sintonizar emisoras automáticamente.

### Gírelo, manténgalo en esa posición y suéltelo para:

- Avanzar o retroceder rápidamente una pista.
- Buscar una emisora manualmente.

## Presión y giro del control

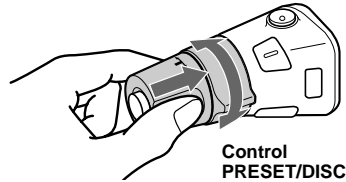

### Presione y gire el control para:

- Recibir emisoras en memoria.
- Cambiar el disco durante la reproducción de un CD (MD)\*1.

**Durante la reproducción de un CD que contiene archivos MP3\*4**

### Presione y repita rápidamente el giro para:

- Cambiar los discos uno a uno.

### Presione, luego gire y manténgalo en esa posición para:

- Cambiar los álbumes.

\*1 Sólo si el equipo opcional correspondiente está conectado.

\*2 Disponible únicamente si se conecta un dispositivo portátil opcional de Sony a la toma BUS AUDIO IN de la unidad.

No es posible conectar unidades de CD/MD opcionales simultáneamente.

\*3 Si el automóvil no tiene posición ACC (accesorio) en el interruptor de la llave de encendido, asegúrese de presionar (OFF) durante 2 segundos para desactivar la indicación del reloj después de apagar el encendido.

\*4 Disponible solamente cuando hay conectada una unidad de CD opcional con la función de control de archivos MP3.

## Cambio del sentido de funcionamiento

El sentido de funcionamiento de los controles está ajustado de fábrica como se muestra a continuación.

Para aumentar

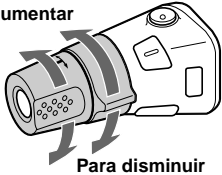

Para disminuir

Si necesita montar el mando giratorio en el lado derecho de la columna del volante o timón, puede invertir el sentido de funcionamiento.

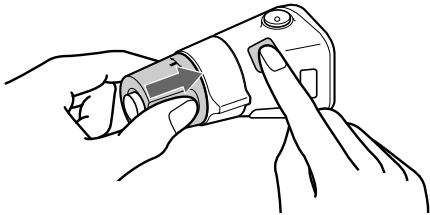

Presione **(SOUND)** durante 2 segundos mientras presiona el control VOL.

### Sugerencia

También puede cambiar el sentido de funcionamiento de estos controles con la unidad (página 20).

## Ajuste de las características del sonido

Es posible ajustar los graves, los agudos, el balance, el equilibrio y el volumen del altavoz potenciador de graves.

### 1 Presione **(SOUND)** varias veces para seleccionar el elemento que desee.

Cada vez que presione **(SOUND)**, el elemento cambiará de la siguiente forma:

**BAS (graves) → TRE (agudos)**  
→ **BAL (izquierdo-derecho) →**  
**FAD (frontal-posterior)**  
→ **SUB (volumen del altavoz potenciador de graves)**

### 2 Ajuste el nivel de un elemento seleccionado presionando **←** o **→**.

Al realizar el ajuste con el mando giratorio, presione **(SOUND)** y gire el control VOL.



Transcurridos 3 segundos, la pantalla vuelve al modo de reproducción normal.

### Nota

Realice el ajuste dentro de los 3 segundos posteriores a la selección del elemento.

## Atenuación rápida del sonido

(Con el mando giratorio o el control remoto de tarjeta)

**Presione** (ATT).

“ATT on” aparece momentáneamente en la pantalla.

Para recuperar el nivel anterior de volumen, presione (ATT) de nuevo.

### **Sugerencia**

*Si el cable de interfaz de un teléfono para automóvil está conectado al cable ATT, la unidad disminuirá el volumen automáticamente cuando se reciba una llamada telefónica (función ATT de teléfono).*

## Cambio de los ajustes de sonido y de la pantalla

— Menú

Es posible ajustar los siguientes elementos:

### **Set up (Configuración)**

- Clock (reloj) (página 8)
- Beep (pitido) — para activar o desactivar los pitidos.
- AUX-A (página 23) — para encender o apagar la pantalla de fuente AUX.
- RM (Mando rotatorio) — para cambiar el sentido de funcionamiento de los controles del mando giratorio.
  - Seleccione “Normal” para usar el mando giratorio en la posición ajustada en fábrica.
  - Seleccione “Reverse” cuando monte el mando giratorio en el lado derecho de la columna del volante o timón.

### **Display (pantalla)**

- D.Info (Información dual) — para mostrar simultáneamente el reloj y el modo de reproducción (activado).
- SA (analizador de espectros) (página 23) — para cambiar el patrón de visualización del nivel de la señal de sonido.
- DEMO (Demostración) — para activar o desactivar el modo de demostración.
  - Seleccione “on” para activar la visualización de DEMO.
  - Seleccione “off” para desactivar el modo de demostración.
- Dimmer (atenuador) — para cambiar el brillo de la pantalla.
  - Seleccione “Auto” para que la pantalla se atenúe sólo al encender las luces.
  - Seleccione “on” para que la pantalla se atenúe.
  - Seleccione “off” para desactivar el atenuador.
- Contrast (contraste) — para ajustar el contraste cuando las indicaciones de la pantalla no pueden reconocerse debido a la posición de instalación de la unidad.
- BlackOut — para oscurecer la pantalla cuando el modo de operación está activado.
  - Seleccione “on” para eliminar las indicaciones.  
Las indicaciones desaparecen, pero la unidad responderá si presiona un botón.
  - Seleccione “off” para que se ilumine la pantalla.

- A.Scroll (desplazamiento automático)
  - Seleccione “on” para que se desplacen automáticamente todos los nombres de más de 12 caracteres.
  - Si el desplazamiento automático está desactivado y se cambia el nombre del disco/pista/álbum, dicho nombre o indicador ID3 no se desplaza.

## Sound (sonido)

- HPF (filtro de paso alto)
  - para ajustar la frecuencia de corte en “78 Hz”, “125 Hz” u “off”.
- LPF (filtro de paso bajo)
  - para ajustar la frecuencia de corte en “78 Hz”, “125 Hz” u “off”.
- Loudness (Sonoridad)
  - para disfrutar de graves y agudos incluso con el volumen bajo. Los graves y los agudos se potenciarán.
- AUX Level (página 23) — para ajustar el nivel de volumen del equipo auxiliar conectado.

## Play mode (Modo de reproducción)

- Local on/off (modo de búsqueda local) (página 15)
  - Seleccione “on” para que se sintonicen solamente emisoras de señal más intensa.
- Mono on/off (modo monofónico) (página 15)
  - Seleccione “on” para escuchar emisiones estéreo de FM en monofónico. Seleccione “off” para recuperar el modo normal.
- IF Auto/Wide (página 15)

### 1 Presione **(MENU)**.

Para ajustar DEMO, presione **(OFF)** y luego **(MENU)**.

Para ajustar A.Scr1, presione **(MENU)** durante la reproducción de CD/MD.

### 2 Presione **↑** o **↓** varias veces hasta que aparezca el elemento deseado.

### 3 Presione **→** para seleccionar el ajuste que desee (ejemplo: “on” u “off”).

### 4 Presione **(ENTER)**.

Al finalizar el ajuste del modo, la pantalla vuelve al modo de reproducción normal.

#### Nota

El elemento mostrado varía en función de la fuente.

#### Sugerencia

Puede cambiar fácilmente las categorías presionando

**↑** o **↓** durante 2 segundos.

## Ajuste del ecualizador (EQ7)

Puede seleccionar una curva de ecualizador para 7 tipos de música (Xplod, Vocal, Club, Jazz, New Age, Rock y Custom) y “off” (ecualizador apagado).

Puede almacenar y definir los ajustes de frecuencia y el nivel del ecualizador.

Puede almacenar el ajuste EQ7 para cada fuente.

### Selección de la curva de ecualizador

#### 1 Presione **(SOURCE)** para seleccionar la fuente deseada.

#### 2 Presione **(EQ7)** varias veces para seleccionar la curva de ecualizador que desee.

Cada vez que presione **(EQ7)**, el elemento cambiará.

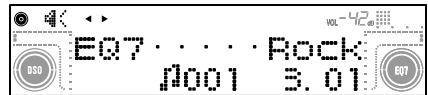

Para cancelar el efecto de ecualización, seleccione “off”. Transcurridos 3 segundos, la pantalla vuelve al modo de reproducción normal.

continúa en la página siguiente →

este de la c

Presione **C**

Presione **↑**  
aparezca '  
(ENTER).

Presione  
curva de  
luego pr

Cada vez  
cambiará

**4** Selecciona  
desea.

**1** Presione  
la frecuencia  
Cada vez  
frecuencia

62

←

B

**2**

Para cancelar el modo DSO, seleccione "DSO"

los la pantalla vuelve

- 3.
- Según el tipo de música, DSO puede
  - Si tiene dificultades con la FM, apague



# Información complementaria

## Mantenimiento

### Sustitución del fusible

Al reemplazar el fusible, asegúrese de utilizar uno cuyo amperaje sea idéntico al especificado en el original. Si el fusible se funde, compruebe la conexión de alimentación y sustitúyalo. Si el fusible se funde de nuevo después de sustituirlo, es posible que exista alguna falla interna de funcionamiento. En tal caso, comuníquese con el proveedor Sony más cercano.

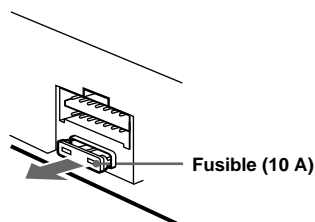

### Advertencia

Nunca use un fusible cuyo amperaje supere al del suministrado con la unidad, ya que ésta podría dañarse.

### Sustitución de la pila de litio

En condiciones normales, las pilas duran aproximadamente 1 año. (La duración puede ser menor en función de las condiciones de uso.) Cuando la pila tiene poca energía, el alcance del control remoto de tarjeta se reduce. Sustituya la pila por una nueva de litio CR2025. El uso de cualquier otra pila podría dar lugar a riesgos de incendio o explosión.

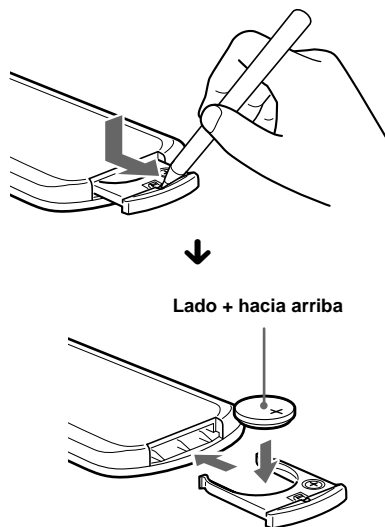

### Notas sobre la pila de litio

- Mantenga la pila de litio fuera del alcance de los niños. Si alguien se traga la pila, póngase en contacto inmediatamente con un médico.
- Limpie la pila con un paño seco para garantizar un contacto óptimo.
- Asegúrese de observar la polaridad correcta al instalar la pila.
- No agarre la pila con pinzas metálicas para no producir un cortocircuito.

### ADVERTENCIA

La pila puede explotar si no se emplea adecuadamente.

No recargue la pila; tampoco la desmonte ni la arroje al fuego.



# Extracción de la unidad

Con el panel frontal abierto

## 1 Extraiga la cubierta frontal

- 1 Presione **OPEN/CLOSE** o **OPEN** en la unidad y ejerza presión sobre el clip del interior de la cubierta frontal con un destornillador fino, luego haga palanca cuidadosamente para liberar dicha cubierta.

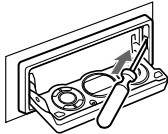

- 2 Repita el paso 1 en el lado izquierdo.

La cubierta frontal se extrae.

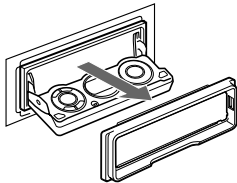

## 2 Extraiga la unidad

- 1 Utilice un destornillador fino para ejercer presión sobre el clip del lado izquierdo de la unidad, y después tire de dicho lado hasta que el retén libere la fijación.

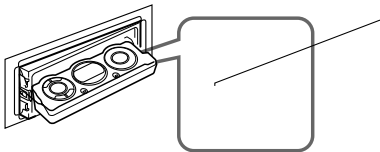

- 2 Repita el paso 1 en el lado derecho.

- 3 Deslice la unidad para extraerla del marco.

Si el panel frontal no se abre debido a que el fusible se ha fundido

## 1 Extraiga la cubierta frontal

- 1 Ejerza presión sobre el clip del interior de la cubierta frontal con la llave de liberación (suministrada), y libere dicha cubierta.

### Nota

Para proteger la superficie de la unidad, coloque un paño fino entre la llave de liberación y la unidad cuando inserte la llave.

- 2 Repita el paso 1 en el lado izquierdo.

La cubierta frontal se extrae.

## 2 Extraiga la unidad

- 1 Utilice la llave de liberación para ejercer presión sobre el clip del lado izquierdo de la unidad, y después tire de dicho lado hasta que el retén libere la fijación.

- 2 Repita el paso 1 en el lado derecho.

- 3 Deslice la unidad para extraerla del marco.

# Especificaciones

## Sección del reproductor de CD

Relación señal-ruido	90 dB
Respuesta de frecuencia	de 10 a 20 000 Hz
Fluctuación y trémolo	Inferior al límite medible

## Sección del sintonizador

### FM

Rango de sintonización	de 87,5 a 107,9 MHz
Terminal de antena	Conector de antena externa
Frecuencia intermedia	10,7 MHz/450 kHz
Sensibilidad útil	8 dBf
Selectividad	de 75 dB a 400 kHz
Relación señal-ruido	66 dB (estéreo), 72 dB (mono)

Distorsión armónica a 1 kHz	0,6 % (estéreo), 0,3 % (mono)
-----------------------------	----------------------------------

Separación	35 dB a 1 kHz
Respuesta de frecuencia	de 30 a 15 000 Hz

### AM

Rango de sintonización	de 530 a 1 710 kHz
Terminal de antena	Conector de antena externa
Frecuencia intermedia	10,7 MHz/450 kHz
Sensibilidad	30 $\mu$ V

## Sección del amplificador de potencia

Salidas	Salidas de altavoz (conectores de sellado seguro)
Impedancia de altavoz	de 4 a 8 $\Omega$
Salida de potencia máxima	52 W $\times$ 4 (a 4 $\Omega$ )

## Generales

Salidas	Salidas de audio (frente/ posterior) Salida de altavoz potenciador de graves (mono) Terminal de control de relé de antena motorizada Terminal de control del amplificador de potencia Terminal de control ATT de teléfono Terminal de control de iluminación Terminal de entrada de control BUS Entrada de audio BUS o terminal AUX IN Terminal de entrada de antena Terminal de entrada de controlador remoto Graves $\pm$ 10 dB a 62 Hz Agudos $\pm$ 10 dB a 16 kHz +8 dB a 100 Hz +2 dB a 10 kHz
Entradas	
Controles de tono	
Sonoridad	
Requisitos de alimentación	Batería de automóvil de cc 12 V (masa negativa)
Dimensiones	Aprox. 178 $\times$ 50 $\times$ 182 mm (an/al/prf)
Dimensiones del montaje	Aprox. 182 $\times$ 53 $\times$ 160 mm (an/al/prf)
Peso	Aprox. 1,5 kg
Accesorios suministrados	Componentes de instalación y conexiones (1 juego) Control remoto de tarjeta RM-X117
Accesorios opcionales	Mando giratorio RM-X4S Cable BUS (suministrado con un cable de pines RCA) RC-61 (1 m), RC-62 (2 m) Cambiador de CD (10 discos) CDX-757MX, CDX-656 Cambiador de CD (6 discos) CDX-T70MX, CDX-T69 Cambiador de MD (6 discos) MDX-66XLP MG-MS System-up Player MGS-X1 Sintonizador de radio XM XT-XM1 Selector de fuente XA-C30
Equipo opcional	

### Nota

*Esta unidad no puede conectarse a un preamplificador digital ni a un ecualizador.*

*El diseño y las especificaciones están sujetos a cambios sin previo aviso.*

## Resolución de problemas

La siguiente lista de revisión le ayudará a solucionar los problemas que puedan producirse con la unidad.

Antes de consultarla, compruebe los procedimientos de conexión y de funcionamiento.

### Generales

#### No se oye el sonido.

- Presione (VOL) (+) para ajustar el volumen.
- Cancele la función ATT.
- Ajuste el control de equilibrio en la posición central para un sistema de 2 altavoces.

#### El contenido de la memoria se borró.

- Pudo haber presionado el botón RESET.  
→ Vuelva a almacenar en la memoria.
- Se desconectó el cable de alimentación o la batería.
- El cable de conexión de la alimentación no está conectado correctamente.

#### No se escuchan los pitidos.

El sonido de los pitidos está cancelado (página 20).

#### Las indicaciones desaparecen de la pantalla o no aparecen en ella.

- La indicación del reloj desaparece si presiona (OFF) durante 2 segundos.  
→ Presione (OFF) de nuevo durante 2 segundos para ver el reloj.
- Si activa BlackOut, las indicaciones no aparecerán.  
→ Desactive BlackOut (página 20).

#### Las emisoras almacenadas y la hora correcta se borraron.

#### El fusible se fundió.

#### Se oye ruido cuando la llave de encendido se encuentra en la posición ON, ACC u OFF.

Los cables no se han conectado correctamente con el conector de alimentación auxiliar del automóvil.

#### La unidad no recibe alimentación.

- Compruebe la conexión. Si todo está en orden, compruebe el fusible.
- El automóvil no tiene una posición ACC.  
→ Presione (SOURCE) (o inserte un disco) para que se encienda la unidad.

#### La unidad recibe alimentación de forma continua.

El automóvil no tiene una posición ACC.

#### La antena motorizada no se extiende.

La antena motorizada no tiene una caja de relé.

### Reproducción de CD/MD

#### No es posible insertar un disco.

- Ya hay un CD insertado.
- El CD se insertó a la fuerza al revés o de forma incorrecta.

#### La reproducción no se inicia.

- MD defectuoso o CD sucio.
- CD-R o CD-RW sin finalizar.
- Ha intentado reproducir un CD-R o CD-RW no diseñado para uso de audio.
- Ciertos discos CD-R o CD-RW no se reproducen debido al equipo de grabación o al estado del disco.

#### El disco se expulsa automáticamente.

La temperatura ambiente es superior a 50 °C.

#### Los botones de operación no funcionan.

#### El CD no se expulsa.

Presione el botón RESET.

#### Se producen saltos de sonido debido a vibraciones.

- La unidad está instalada en un ángulo superior a 60°.
- La unidad no está instalada en una parte segura del automóvil.

#### Se producen saltos de sonido.

Disco sucio o defectuoso.

#### No es posible desactivar la indicación "\_\_\_\_\_".

Quizá se encuentre en el modo de edición de nombres.

→ Presione (LIST) durante 2 segundos.

### Recepción de la radio

#### No es posible utilizar la sintonización programada.

- Almacene la frecuencia correcta en la memoria.
- La señal de emisión es demasiado débil.

#### No es posible recibir las emisoras.

#### Hay ruidos que obstaculizan el sonido.

- Conecte un cable de control de antena motorizada (azul) o un cable de fuente de alimentación auxiliar (rojo) al cable de suministro de alimentación del amplificador de antena del automóvil. (Sólo si el automóvil tiene una antena de FM/AM incorporada en el cristal trasero o lateral.)
- Compruebe la conexión de la antena del automóvil.
- La antena automática no se extiende.  
→ Compruebe la conexión del cable de control de la antena motorizada.
- Compruebe la frecuencia.
- Cuando el modo DSO está activado, el sonido se escucha ocasionalmente con ruido.  
→ Desactive el modo DSO (página 22).

---

### No es posible utilizar la sintonización automática.

- El modo de búsqueda local está ajustado en “on”.  
→ Ajuste el modo de búsqueda local en “off” (página 21).
- La señal de emisión es demasiado débil.  
→ Use la sintonización manual.

---

### La indicación “ST” parpadea.

- Sintonice la frecuencia con precisión.
- La señal de emisión es demasiado débil.  
→ Ajuste la unidad en el modo de recepción monofónica (página 21).

---

### Un programa emitido en estéreo se escucha en monofónico.

- La unidad se encuentra en el modo de recepción monofónica.  
→ Cancele el modo de recepción monofónica (página 21).

---

### Se producen interferencias durante la recepción de FM.

- Está seleccionado el modo de ampliación.  
→ Ajuste el modo IF en “IF Auto” (página 21).

---

## Indicaciones de error/ Mensajes

---

### Indicaciones de error

---

#### (Para esta unidad y cambiadores opcionales de CD/MD)

Las siguientes indicaciones parpadean durante unos 5 segundos y se oye una alarma.

---

#### Blank\*1

- No hay pistas grabadas en el MD\*2.  
→ Reproduzca un MD que tenga pistas grabadas.

---

#### Error\*1

- El CD está sucio o insertado al revés\*2.  
→ Límpielo o insértelo correctamente.
- El CD/MD no se reproduce debido a algún problema\*2.  
→ Inserte otro CD/MD.

---

#### High Temp

- La temperatura ambiente es superior a 50°C.  
→ Espere hasta que la temperatura descienda por debajo de 50°C.

---

#### No Disc\*1

- No hay ningún disco insertado en la unidad de CD/MD.  
→ Inserte discos en la unidad de CD/MD.

---

#### No Magazine

- El cargador de discos no está insertado en la unidad de CD/MD.  
→ Inserte el cargador en la unidad de CD/MD.

---

#### No Music\*2

- Se insertó un CD que no contiene un archivo de música en la unidad de CD con capacidad para reproducir MP3.  
→ Inserte un CD de música en la unidad de CD con capacidad para reproducir MP3.

---

#### Not Ready

- La tapa de la unidad de MD está abierta o los MD no están insertados correctamente.  
→ Cierre la tapa o inserte los MD correctamente.

---

#### Push Reset

- La unidad de CD/MD no puede utilizarse debido a algún problema.  
→ Presione el botón RESET de la unidad.
-

\*1 Cuando el cambiador de CD/MD está conectado a la unidad, el número del CD o MD aparece en la pantalla.

\*2 La pantalla muestra el número del disco que causa el error.

Si estas soluciones no ayudan a mejorar la situación, comuníquese con el proveedor Sony más cercano.

---

## Mensajes

---

### LCL Seek +/-

El modo de búsqueda local está activado durante la sintonización automática (página 15).

---

”L L L L” o “r r r r”

Ha llegado al principio o al final del disco y no es posible avanzar más.

---





<http://www.sony.net/>

Sony Corporation Printed in Korea