

# FM/AM Compact Disc Player

---

Operating Instructions \_\_\_\_\_ **US**

Mode d'emploi \_\_\_\_\_ **FR**

Manual de instrucciones \_\_\_\_\_ **ES**

## Owner's Record

The model and serial numbers are located on the bottom of the unit.

Record these numbers in the space provided below.

Refer to these numbers whenever you call upon your Sony dealer regarding this product.

Model No. CDX-M850MP Serial No. \_\_\_\_\_

For installation and connections, see the supplied installation/connections manual.

En ce qui concerne l'installation et les connexions, consulter le manuel d'installation/raccordement fourni.

Para obtener información sobre la instalación y las conexiones, consulte el manual de instalación/conexiones suministrado.



## **CDX-M850MP**

## Warning

This equipment has been tested and found to comply with the limits for a Class B digital device, pursuant to Part 15 of the FCC Rules. These limits are designed to provide reasonable protection against harmful interference in a residential installation. This equipment generates, uses, and can radiate radio frequency energy and, if not installed and used in accordance with the instructions, may cause harmful interference to radio communications. However, there is no guarantee that interference will not occur in a particular installation. If this equipment does cause harmful interference to radio or television reception, which can be determined by turning the equipment off and on, the user is encouraged to try to correct the interference by one or more of the following measures:

- Reorient or relocate the receiving antenna.
- Increase the separation between the equipment and receiver.
- Connect the equipment into an outlet on a circuit different from that to which the receiver is connected.
- Consult the dealer or an experienced radio/TV technician for help.

You are cautioned that any changes or modifications not expressly approved in this manual could void your authority to operate this equipment.

## CAUTION

The use of optical instruments with this product will increase eye hazard.

## Welcome !

Thank you for purchasing this Sony Compact Disc Player. You can enjoy its various features even more with:

- MP3 file playback.
- CD-R/CD-RW which can have a session added can be played (page 7).
- Discs recorded in Multi Session (CD-Extra, Mixed CD, etc.) can be played, depending on the recording method (page 8).
- Optional CD/MD units (both changers and players)\*<sup>1</sup>.
- ID3 tag\*<sup>2</sup> version 1 information (displayed when an MP3 file is played).
- CD TEXT information (displayed when a CD TEXT disc\*<sup>3</sup> is played).
- **Supplied controller accessory**  
Card remote commander RM-X110
- **Optional controller accessories**  
Wireless rotary commander RM-X6S  
Wired rotary commander RM-X4S

\*<sup>1</sup> *This unit works with Sony products only.*

\*<sup>2</sup> *ID3 tag is an MP3 file that contains information about album name, artist name, track name, etc.*

\*<sup>3</sup> *A CD TEXT disc is an audio CD that includes information such as the disc name, artist name, and track names. This information is recorded on the disc.*



The “XM Ready” logo indicates that this product will control a Sony XM tuner module (sold separately).

Please see your nearest authorized Sony dealer for details on the XM tuner module.

For instructions on XM tuner operation, please refer to the XM tuner module’s included instruction manual.

# Table of Contents

Location of controls . . . . .	4
Precautions . . . . .	6
Notes on discs . . . . .	7
About MP3 files . . . . .	8

## Getting Started

Resetting the unit . . . . .	9
Setting the clock . . . . .	10

## CD Player

### CD/MD Unit (optional)

Playing a disc . . . . .	10
Display items . . . . .	12
Playing tracks repeatedly	
— Repeat Play . . . . .	13
Playing tracks in random order	
— Shuffle Play . . . . .	13
Labeling a CD	
— Disc Memo* . . . . .	14
Locating a disc by name	
— List-up* . . . . .	15

\* Functions available with optional CD/MD unit

## Radio

Storing stations automatically	
— Best Tuning Memory (BTM) . . . . .	15
Receiving the stored stations . . . . .	16
Storing only the desired stations . . . . .	16
Storing station names	
— Station Memo . . . . .	17
Tuning in a station through a list	
— List-up . . . . .	18

## Other Functions

Using the rotary commander . . . . .	18
Adjusting the sound characteristics . . . . .	20
Quickly attenuating the sound . . . . .	20
Changing the sound and display settings	
— Menu . . . . .	21
Setting the equalizer (EQ7) . . . . .	22
Setting the Dynamic Soundstage Organizer (DSO) . . . . .	23
Selecting the display mode and display image . . . . .	23
Connecting auxiliary audio equipment . . . . .	24

## Additional Information

Maintenance . . . . .	25
Removing the unit . . . . .	26
Specifications . . . . .	27
Troubleshooting . . . . .	28
Error displays/Messages . . . . .	29

# Location of controls

## Card remote commander RM-X110

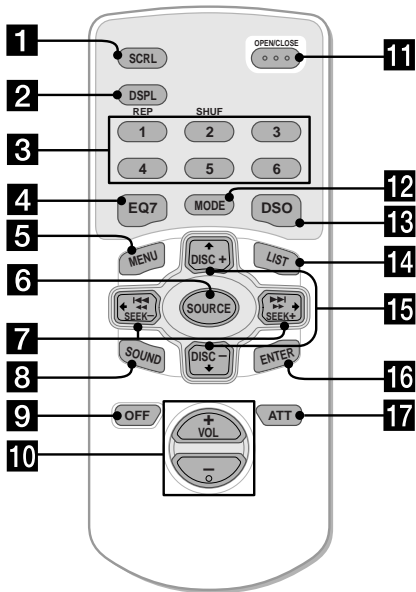

Refer to the pages listed for details.

- 1 SCRL (scroll) button** 12
- 2 DSPL (display mode change) button** 12, 14
- 3 Number buttons**
  - ① REP 13
  - ② SHUF 13

To store stations/receive stored stations.
- 4 EQ7 button** 22
- 5 MENU button**  
To display the menus.
- 6 SOURCE (Power on/Radio/CD/MD\*1/AUX\*2) button**  
To select the source.
- 7 SEEK/AMS (←/→) buttons**  
To skip tracks/fast-forward, reverse a track/tune in stations automatically, find a station manually/select a setting.
- 8 SOUND button** 20
- 9 OFF (Stop/Power off) button** 11, 21, 24
- 10 VOL (+/-) buttons**  
To turn up or down the volume.

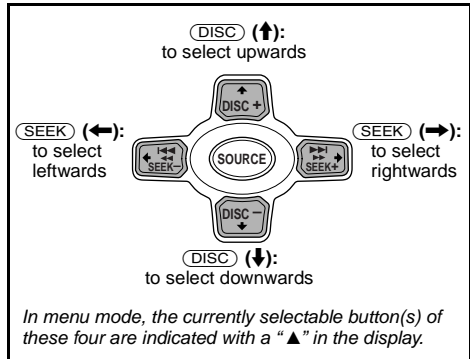

### Note

If the display disappears by pressing **OFF**, it cannot be operated with the card remote commander unless **SOURCE** on the unit is pressed, or a disc is inserted to activate the unit first.

### Tip

Refer to "Replacing the lithium battery" for details on how to replace the batteries (page 25).

- 11 OPEN/CLOSE button** 10, 11
- 12 MODE button**  
To change the operation.
- 13 DSO button** 23
- 14 LIST button** 15, 18
- 15 DISC/ALBUM (↑/↓) buttons**  
To receive preset stations/change the disc\*3, skip albums\*4/select a menu.
- 16 ENTER button**  
To enter a setting.
- 17 ATT button** 20

\*1 When an optional MD unit is connected.

\*2 Available only when an optional Sony portable device is connected to AUX IN terminal of the unit. You cannot connect any optional CD/MD units at the same time.

\*3 When an optional CD/MD unit is connected.

\*4 Available only when an MP3 file is played.

The buttons on the  
functions as those  
commander.

- 1** OPEN button 1
- 2** Main display wi
- 3** IMAGE button 2
- 4** **14** Receptor for  
commander
- 5** **12** RESET button
- 6** OFF (Stop/Power
- 7** SCRL (scroll) but
- 8** DSPL (display mo
- 9** Sub display windc
- 10** SEEK/AMS (|◀◀ ◻ ◻ ▶▶|) button
- 11** button
- button  
(front panel close) button 10

**\*1 Warning when installing in a car without an ACC (accessory) position on the ignition switch**

After turning off the ignition, be sure to press and hold (OFF) on the unit until the display disappears.

Otherwise, the display does not turn off and this causes battery drain.

\*2 (CAT) is available only when the XM tuner is connected.

**Selecting a disc and album**

Disc and album can be skipped using the DISC/ALBUM (↑/↓) buttons.

**(With this unit)**

To	Press
Skip albums* – Album selection	↑ or ↓ [once for each album] To continuously skip albums, press and hold either button.

**(With optional unit)**

To	Press
Skip discs – Disc selection	↑ or ↓ [once for each disc] To continuously skip discs, press once and press again within about 1 second (and hold) either button.
Skip albums* – Album selection	↑ or ↓ [hold for a moment] and release. To continuously skip albums, press (and hold) within about 1 second of first releasing the button.

\* Available only when an MP3 file is played.

**Skipping tracks continuously**

Press once either SEEK/AMS (← or →) button, then press again within about 1 second and hold.

**Precautions**

- If your car has been parked in direct sunlight, allow the unit to cool off before operating it.
- Power antenna will extend automatically while the unit is operating.

**Caution**

While driving, do not use the CUSTOM FILE feature or any other functions which may divert your attention from the road.

If you have any questions or problems concerning your unit that are not covered in this manual, please consult your nearest Sony dealer.

**Moisture condensation**

On a rainy day or in a very damp area, moisture condensation may occur inside the lenses and display of the unit. Should this occur, the unit will not operate properly. In such a case, remove the disc and wait for about an hour until the moisture has evaporated.

**To maintain high sound quality**

Be careful not to splash juice or other soft drinks onto the unit or discs.

## Notes on discs

- To keep the disc clean, do not touch the surface. Handle the disc by its edge.
- Keep your discs in their cases or disc magazines when not in use.  
Do not subject the discs to heat/high temperature. Avoid leaving them in parked cars or on dashboards/rear trays.

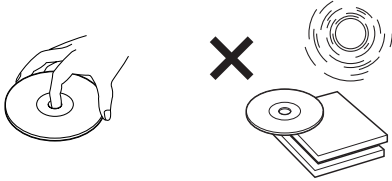

- Do not attach labels, or use discs with sticky ink/residue. Such discs may stop spinning when used, causing a malfunction, or may ruin the disc.

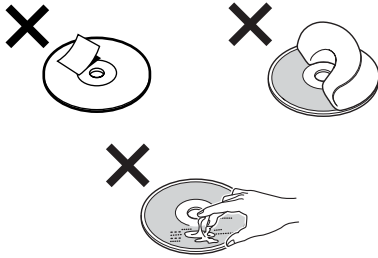

- Do not use any discs with labels or stickers attached.  
The following malfunctions may result from using such discs:
  - Inability to eject a disc (due to a label or sticker peeling off and jamming the eject mechanism).
  - Inability to read audio data correctly (e.g., playback skipping, or no playback) due to heat shrinking of a sticker or label causing a disc to warp.
- Discs with non-standard shapes (e.g., heart, square, star) cannot be played on this unit. Attempting to do so may damage the unit. Do not use such discs.
- You cannot play 8 cm (3 in) CDs.

- Before playing, clean the discs with a commercially available cleaning cloth. Wipe each disc from the center out. Do not use solvents such as benzene, thinner, commercially available cleaners, or antistatic spray intended for analog discs.



## Music discs encoded with copyright protection

This product is designed to play back discs that conform to the Compact Disc (CD) standard. Recently, various music discs encoded with copyright protection are marketed by some record companies. Please be aware that among those discs, there are some that do not conform to the CD standard and may not be playable by this product.

## Notes on CD-Rs (recordable CDs)/CD-RWs (rewritable CDs)

This unit can play the following discs:

Type of discs	Label on the disc	
Audio CD		
MP3 files		

- Some CD-Rs/CD-RWs (depending on the equipment used for its recording or the condition of the disc) may not play on this unit.
- You cannot play a CD-R/CD-RW that is not finalized\*.
- You can play MP3 files recorded on CD-ROMs, CD-Rs, and CD-RWs.
- A CD-R/CD-RW to which a session can be added can be played.

\* A process necessary for a recorded CD-R/CD-RW disc to be played on the audio CD player.

## About MP3 files

MP3 (MPEG 1 Audio Layer-3) is a standard technology and format for compressing a sound sequence. The file is compressed to about 1/10 of its original size. Sounds outside the range of human hearing are compressed while the sounds we can hear are not compressed.

### Notes on discs

You can play MP3 files recorded on CD-ROMs, CD-Rs, and CD-RWs.

The disc must be in the ISO 9660\*<sup>1</sup> level 1 or level 2 format, or Joliet or Romeo in the expansion format\*<sup>2</sup>.

You can use a disc recorded in Multi Session\*<sup>3</sup>.

#### \*<sup>1</sup> ISO 9660 Format

The most common international standard for the logical format of files and folders on a CD-ROM.

There are several specification levels. In Level 1, file names must be in the 8.3 format (no more than 8 characters in the name, no more than 3 characters in the extension “.MP3”) and in capital letters. Folder names can be no longer than 8 characters. There can be no more than 8 nested folder levels. Level 2 specifications allow file names up to 31 characters long.

Each folder can have up to 8 trees.

For Joliet or Romeo in the expansion format, make sure of the contents of the writing software, etc.

#### \*<sup>2</sup> Expansion format

Joliet: The maximum number of characters for album (folder) names/track (file) names that can be displayed is 32 each.

Romeo: The maximum number of characters for album (folder) names/track (file) names that can be displayed is 64 each.

#### \*<sup>3</sup> Multi Session

This is a recording method that enables adding of data using the Track-At-Once method. Conventional CDs begin at a CD control area called the Lead-in and end at an area called Lead-out. A Multi Session CD is a CD having multiple sessions, with each segment from Lead-in to Lead-out regarded as a single session.

CD-Extra: The format which records audio (audio CD data) as tracks on session 1, and records data as tracks on session 2.

Mixed CD: In this format, data is recorded as track 1, and audio (audio CD data) is recorded as track 2.

### Notes

- With formats other than ISO 9660 level 1 and level 2, folder names or file names may not be displayed correctly.
- When naming, be sure to add the file extension “.MP3” to the file name.
- If you put the extension “.MP3” to a file other than MP3, the unit cannot recognize the file properly and will generate random noise that could damage your speakers.
- The following discs take a longer time to start playback.
  - a disc recorded with complicated tree structure.
  - a disc recorded in Multi Session.
  - a disc to which data can be added.
- If you play a high-bit rate MP3 file such as 320 kbps, sound may be intermittent.

### Cautions when playing a disc that is recorded in Multi Session

- When the first track of the first session is audio CD data:
  - Only audio CD data is played back.
  - Non-audio CD data/MP3 file information (track number, time, etc.) is displayed with no sound.
- When the first track of the first session is not audio CD data:
  - If an MP3 file is in the disc, only MP3 file(s) play back and other data is skipped. (Audio CD data is not recognized.)
  - If no MP3 file is in the disc, “NO Music” is displayed and nothing is played back. (Audio CD data is not recognized.)



## The playback order of the MP3 files

The playback order of the folders and files is as follows:

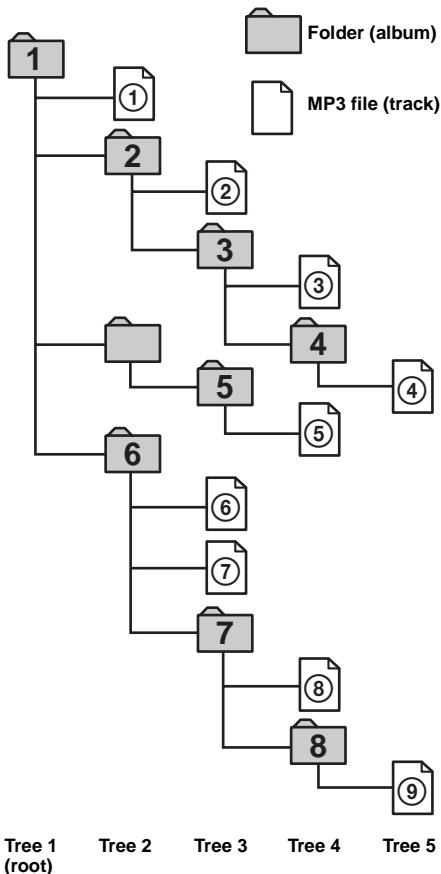

### Notes

- A folder that does not include an MP3 file is skipped.
- When you insert a disc with many trees, it takes a longer time to start playback. We recommend that you make only one or two trees for each disc.
- Maximum folder number: 150 (including root folder and empty folders)
- The maximum number of MP3 files and folders that can be contained in a disc: 300  
When a file/folder name contains many characters, this number may become less than 300.
- The maximum number of trees which can be played is 8.

### Tip

To specify a desired playback order, before the folder or file name, input the order by number (e.g., "01," "02"), then record contents onto a disc. (The order differs depending on the writing software.)

## Getting Started

### Resetting the unit

Before operating the unit for the first time, or after replacing the car battery or changing the connections, you must reset the unit.

Press the RESET button with a pointed object, such as a ball-point pen.

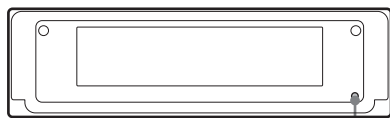

RESET button

### Resetting the unit during use in sub-display position

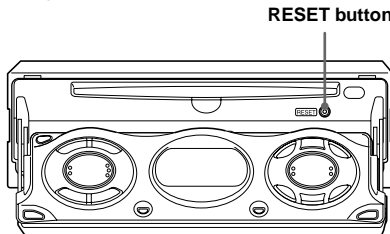

RESET button

### Notes

- After resetting the unit in the closed position, be sure to press **(OPEN)** on the unit once before operating further. If a disc is in the unit, the disc will be ejected automatically. Insert the disc again.
- Pressing the RESET button will erase the clock setting and some stored contents.
- After resetting the unit, press **(OPEN/CLOSE)** on the card remote commander to make sure the front panel opens and closes correctly once before operating further.

## Setting the clock

The clock uses a 12-hour digital indication.

Example: To set the clock to 10:08

- 1 Press **(MENU)**, then press **↑** or **↓** repeatedly until “Clock Adjust” appears.



- 1 Press **(ENTER)**.  
The hour indication flashes.
  - 2 Press **↑** or **↓** to set the hour.
  - 3 Press **→**.  
The minute indication flashes.
  - 4 Press **↑** or **↓** to set the minute.
- 2 Press **(ENTER)**.

10:08

The clock starts. After the clock setting is completed, the display returns to normal play mode.

### Tip

When Clock mode is set to on, the time is displayed (page 21).

## CD Player CD/MD Unit (optional)

In addition to playing a CD with this unit, you can also control external CD/MD units.

### Note

If you connect an optional CD unit with the CD TEXT function, the CD TEXT information will appear in the display when you play a CD TEXT disc.

## Playing a disc

(With this unit)

- 1 Press **(OPEN/CLOSE)** or **(OPEN)** on the unit and insert the disc (labeled side up).  
Playback starts automatically.

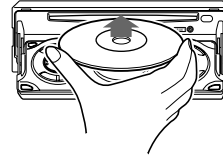

- 2 Press **(OPEN/CLOSE)** or **(CLOSE)** on the unit to close the front panel.

If a disc is already inserted, press **(SOURCE)** repeatedly until “CD” appears to start playback.

To	Press
Stop playback	(OFF)
Eject the disc	(OPEN/CLOSE) or (OPEN) then $\blacktriangle$ on the unit
Skip tracks – Automatic Music Sensor	(SEEK) ( $\blacktriangleleft/\blacktriangleright$ ) [once for each track]
Fast-forward/ reverse – Manual Search	(SEEK) ( $\blacktriangleleft/\blacktriangleright$ ) [hold to desired point]
Skip albums* – Album selection	(DISC) ( $\blacktriangleup/\blacktriangledown$ ) [hold to desired point]

\* Available only when an MP3 file is played.

To skip tracks continuously, press  $\blacktriangleleft$  or  $\blacktriangleright$ , then press again within about 1 second and hold.

#### Notes

- Before playing a track, this unit reads all track and album information on the disc. Depending on the track structure, it may take more than a minute before playback begins. During this time, "Read" is displayed. Please wait for play to start automatically when the reading is complete.
- Depending on the condition of the disc, it may not play back (page 7, 8).
- While the first/last track on the disc is playing, if  $\blacktriangleleft$  or  $\blacktriangleright$  is pressed, playback skips to the last/first track of the disc.
- When the last track on the disc is over, playback restarts from the first track of the disc.
- With an optional unit connected, playback of the same source will continue on to the optional CD/MD unit.
- If you play a high-bit rate MP3 file such as 320 kbps, sound may be intermittent.

## (With optional unit)

- 1 Press (SOURCE) repeatedly to select "CD" or "MD (MS\*1)."
- 2 Press (MODE) repeatedly until the desired unit appears.  
Playback starts.

To	Press
Skip discs – Disc selection	(DISC) ( $\blacktriangleup/\blacktriangledown$ )
Skip albums*2 – Album selection	(DISC) ( $\blacktriangleup/\blacktriangledown$ ) [hold to desired point]

\*1 MS: MG Memory Stick System-up Player MGS-X1

\*2 Available only when an MP3 file is played.

#### Cautions when connecting MGS-X1 and MD unit(s)

This unit recognizes MGS-X1 as an MD unit.

- When you want to play MGS-X1, press (SOURCE) to select "MS" or "MD." If "MS" appears in the source display, MGS-X1 starts to play. If "MD" appears in the source display, press (MODE) to select "MS," to start playback.
- When you want to play an MD unit, press (SOURCE) to select "MD" or "MS." If your desired MD unit appears in the source display, it starts to play. If "MS" or another MD unit appears in the source display, press (MODE) to select your desired MD unit, to start playback.

#### Notes when playing back a disc with non-audio CD data/MP3 file

If a disc with non-audio CD data/MP3 file is inserted:

- in the case of this unit, "NO Music" appears in the display, and the display becomes the clock display (CD playback stops).
- in the case of an optional MP3 compatible CD unit, "NO Music" appears in the display and playback of the next disc starts.
- in the case of an optional CD unit, which is incompatible with MP3, the disc will play back with no sound.

# Display items

When the disc/album/track changes, any prerecorded title\*1 of the new disc/album/track is automatically displayed (if the Auto Scroll function is set to “on,” names exceeding 12 characters will be scrolled (page 21)).

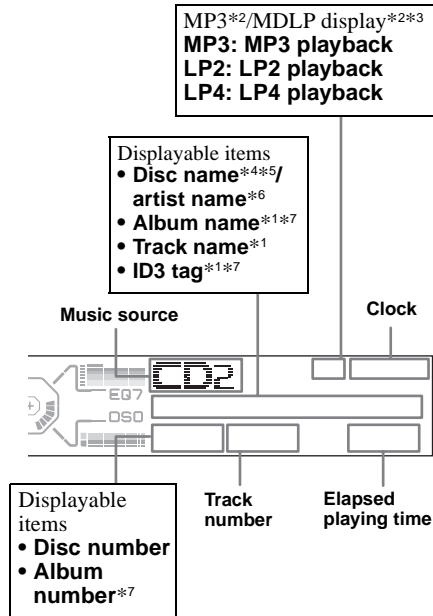

To	Press
Switch display item	(DSPL)
Scroll display item	(SCRL)

- \*1 When pressing (DSPL), “NO Disc Name” or “NO Track Name” indicates that there is no disc name or track name and “NO ID3 Tag” indicates that there is no ID3 tag.
- \*2 “MP3”/“MDLP” appears in the display (below the clock), depending on the REP, SHUF setting.
- \*3 Available only when an optional MD unit with the MDLP function is connected, and an MDLP disc is played.
- \*4 When pressing (DSPL), “NO Disc Name” or “NO Track Name” indicates that there is no Disc Memo (page 14) or prerecorded name to display.
- \*5 If the disc has been labeled by this unit using the CUSTOM FILE function, Disc Memo is displayed preferentially.
- \*6 Only for CD TEXT discs with the artist name.
- \*7 Available only when an MP3 file is played.

## Notes

- Some characters cannot be displayed. Characters and signs which cannot be displayed appear as “■.”
- For some CD TEXT discs or ID3 tags with very many characters, information may not scroll.
- This unit cannot display the artist name for each track of a CD TEXT disc or an album.

## Notes on MP3

- ID3 tag applies only to version 1.
- Some characters cannot be displayed. Characters and signs which cannot be displayed appear as “■.” The maximum number of characters for album (folder) names/track (file) names that can be displayed is 64 each. ID3 tag is up to 30 characters.
- In the following cases, elapsed playing time may not be displayed accurately.
  - when an MP3 file of VBR (variable bit rate) is played.
  - during fast-forward/reverse.

## Tip

When A.Scroll (Auto Scroll) is set to off, and the disc/track/album is changed, the disc/track/album name or ID3 tag does not scroll.

## Playing tracks repeatedly

### — Repeat Play

You can select:

- REP-Track — to repeat the current track.
- REP-Album\*<sup>1</sup> — to repeat the tracks in the current album.
- REP-Disc\*<sup>2</sup> — to repeat the tracks in the current disc.

\*<sup>1</sup> Available only when an MP3 file is played.

\*<sup>2</sup> Available only when one or more optional CD/MD units are connected.

**During playback, press (1) (REP) repeatedly until the desired setting appears in the display.**

Repeat Play starts.

To return to normal play mode, select “REP-off.”

## Playing tracks in random order

### — Shuffle Play

You can select:

- SHUF-Album\*<sup>1</sup> — to play the albums in the current optional CD unit with the MP3 file control function in random order.
- SHUF-Disc — to play the tracks on the current disc in random order.
- SHUF-Changer\*<sup>2</sup> — to play the tracks in the current optional CD (MD) unit in random order.
- SHUF-All\*<sup>3</sup> — to play all the tracks in all the connected CD (MD) units (including this unit) in random order.

\*<sup>1</sup> Available only when an MP3 file is played.

\*<sup>2</sup> Available only when one or more optional CD (MD) units are connected.

\*<sup>3</sup> Available only when one or more optional CD units, or two or more optional MD units are connected.

**During playback, press (2) (SHUF) repeatedly until the desired setting appears in the display.**

Shuffle Play starts.

To return to normal play mode, select “SHUF-off.”

#### **Note**

“SHUF-All” will not shuffle tracks between CD units and MD units.



## Locating a disc by name

— List-up (For a CD unit with the CD TEXT/CUSTOM FILE function, or an MD unit)

You can use this function for discs that have been assigned custom names\*<sup>1</sup> or for CD TEXT discs\*<sup>2</sup>.

\*<sup>1</sup> Locating a disc by its custom name: when you assign a name for a CD (page 14) or an MD.

\*<sup>2</sup> Locating discs by the CD TEXT information: when you play a CD TEXT disc on a CD unit with the CD TEXT function.

### 1 Press **(LIST)**.

The name assigned to the current disc appears in the display.

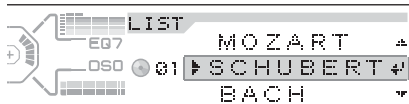

### 2 Press **↑** or **↓** repeatedly until you find the desired disc.

### 3 Press **(ENTER)** to play the disc.

#### Note

Some letters cannot be displayed (exception: the letters stored by Disc Memo).

## Radio

The unit can store up to 6 stations per band (FM1, FM2, FM3, AM1, and AM2).

#### Caution

When tuning in stations while driving, use Best Tuning Memory to prevent accidents.

## Storing stations automatically

— Best Tuning Memory (BTM)

The unit selects the stations with the strongest signals within the selected band, and stores them in the order of their frequency.

### 1 Press **(SOURCE)** repeatedly to select the radio.

### 2 Press **(MODE)** repeatedly to select the band.

### 3 Press **(MENU)**, then press **↑** or **↓** repeatedly until “BTM” appears.

### 4 Press **(ENTER)**.

A beep sounds when the setting is stored.

#### Notes

- If only a few stations can be received due to weak signals, some number buttons will retain their former settings.
- When a number is indicated in the display, the unit starts storing stations from the one currently displayed.

## Receiving the stored stations

- 1 Press **(SOURCE)** repeatedly to select the radio.
- 2 Press **(MODE)** repeatedly to select the band.
- 3 Press the number button (**(1)** to **(6)**) on which the desired station is stored.

### Tip

Press **↑** or **↓** to receive the stations in the order they are stored in the memory (Preset Search function).

### If preset tuning does not work

Press **(SEEK) (←)** or **(SEEK) (→)** to search for the station (automatic tuning).

Scanning stops when the unit receives a station. Repeat until the desired station is received.

### Tips

- If automatic tuning stops too frequently, turn on the Local Seek to limit seek to stations with stronger signals. See "Changing the sound and display settings" on page 21.
- If you know the frequency of the station you want to listen to, press and hold **←** or **→** to locate the approximate frequency, then press **←** or **→** repeatedly to fine adjust to the desired frequency (manual tuning).

### If FM stereo reception is poor

#### Select monaural reception mode

See "Changing the sound and display settings" on page 21.

The sound improves, but becomes monaural ("ST" disappears).

### Note

If interference occurs, this unit will automatically narrow the reception frequency to eliminate noise (IF Auto function). In such cases, some FM stereo broadcasts may become monaural while in the stereo reception mode.

### Tips

- To always hear FM stereo broadcasts in stereo, you can change the IF Auto setting and widen the frequency signal reception. See "Changing the sound and display settings" on page 21. Note that some interference may occur in this setting.
- If FM broadcasts are difficult to hear, set DSO to off (page 23).

## Storing only the desired stations

You can manually preset the desired stations on any chosen number button.

- 1 Press **(SOURCE)** repeatedly to select the radio.
- 2 Press **(MODE)** repeatedly to select the band.
- 3 Press **(SEEK) (←)** or **(SEEK) (→)** to tune in the station that you want to store.
- 4 Press the desired number button (**(1)** to **(6)**) for 2 seconds until "MEM" appears.

The number button indication appears in the display.

### Note

If you try to store another station on the same number button, the previously stored station will be erased.



# Storing station names

## — Station Memo

You can assign a name to each radio station and store it in memory. The name of the station currently tuned in appears in the display. You can assign a name using up to 8 characters for a station.

### Storing the station names

- 1 Tune in a station whose name you want to store.
- 2 Press **(MENU)**, then press **↑** or **↓** repeatedly until “Name Edit” appears.
- 3 Press **(ENTER)**.

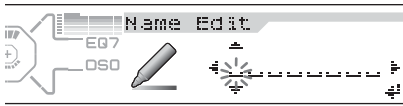

### 4 Enter the characters.

- 1 Press **↑**\*1 repeatedly to select the desired character.

A → B → C ... → 0 → 1 → 2 ... → +  
→ → → \* ... → **␣**\*2 → A

\*1 For reverse order, press **↓**.  
\*2 (blank space)

- 2 Press **→** after locating the desired character.



If you press **←**, you can move back to the left.

- 3 Repeat steps 1 and 2 to enter the entire name.

### 5 Press **(ENTER)**.

#### Tips

- Simply overwrite or enter “**␣**” to correct or erase a name.
- There is another way to start storing station names: Press **(LIST)** for 2 seconds instead of performing steps 2 and 3. You can also complete the operation by pressing **(LIST)** for 2 seconds instead of step 5.

### Erasing the station name

- 1 During radio reception, press **(MENU)**, then press **↑** or **↓** repeatedly until “Name Delete” appears.
- 2 Press **(ENTER)**.
- 3 Press **↑** or **↓** repeatedly to select the station whose name you want to erase.
- 4 Press **(ENTER)** for 2 seconds.  
The name is erased.  
Repeat steps 3 to 4 if you want to erase other names.
- 5 Press **(MENU)** twice.  
The unit returns to normal radio reception mode.

#### Note

If you have already erased all of the station names, “NO Data” appears in step 4.

## Tuning in a station through a list

— List-up

- 1 During radio reception, press **(LIST)** momentarily.

The frequency or the name assigned to the current station appears in the display.



- 2 Press **↑** or **↓** repeatedly until you find the desired station.

If no name is assigned to the selected station, the frequency appears in the display.

- 3 Press **(ENTER)** to tune in the desired station.

## Other Functions

You can also control the unit (and optional CD/MD units) with a rotary commander (**optional**).

### Using the rotary commander

First, attach the appropriate label depending on how you want to mount the rotary commander. The rotary commander works by pressing buttons and/or rotating controls.

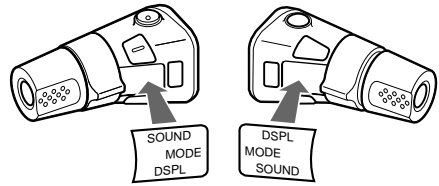

### By pressing buttons

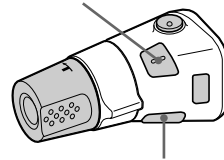

Press	To
<b>(SOURCE)</b>	Change source (radio/CD/MD* <sup>1</sup> /AUX* <sup>2</sup> )/Power on
<b>(MODE)</b>	Change operation (radio band/CD unit/MD* <sup>1</sup> unit)
<b>(ATT)</b>	Attenuate sound
<b>(OFF)</b> * <sup>3</sup>	Stop playback or radio reception/Power off
<b>(SOUND)</b>	Adjust the sound menu
<b>(DSPL)</b>	Change the display item (For 2 seconds to scroll the display item)

## By rotating the control

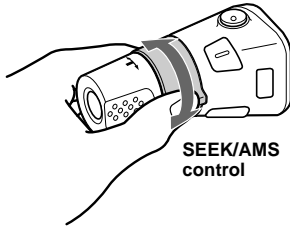

### Rotate and release to:

- Skip tracks.
- Tune in stations automatically.

### Rotate, hold, and release to:

- Fast-forward/reverse a track.
- Find a station manually.

## By pushing in and rotating the control

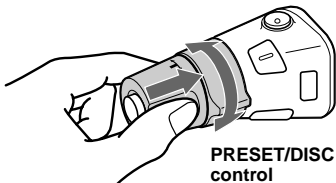

### Push in and rotate the control to:

- Receive preset stations.
- Change discs during CD (MD) playback\*1.
- Change albums\*4.

\*1 Only if the corresponding optional equipment is connected.

\*2 Available only when an optional Sony portable device is connected to AUX IN terminal of the unit. You cannot connect any optional CD/MD units at the same time.

\*3 If your car has no ACC (accessory) position on the ignition key switch, after turning off the ignition, be sure to press and hold **OFF** until the display disappears.

\*4 Available only when an MP3 file is played.

When an MP3 file is played, you can select an album using the rotary commander.

## (With this unit)

To	Do this
Skip albums - Album selection	Push in and rotate [once for each album] the control. To continuously skip albums, push in and rotate (and hold) the control.

## (With optional unit)

To	Do this
Skip discs - Disc selection	Push in and rotate [once for each disc] the control. To continuously skip discs, push in and rotate once and rotate again within about 1 second (and hold) the control.
Skip albums - Album selection	Push in and rotate the control [hold for a moment] and release. To continuously skip albums, push in and rotate again (and hold) within about 1 second of first releasing the control.

## Changing the operative direction

The operative direction of controls is factory-set as shown below.

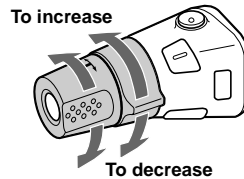

If you need to mount the rotary commander on the right hand side of the steering column, you can reverse the operative direction.

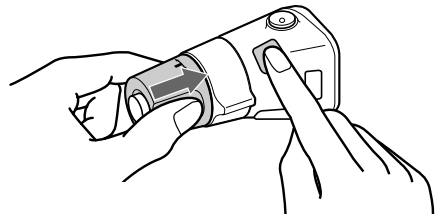

Press **SOUND** for 2 seconds while pushing the VOL control.

## Adjusting the sound characteristics

You can adjust the bass, treble, balance, fader, and subwoofer volume.

### 1 Press **(SOUND)** repeatedly to select the desired item.

Each time you press **(SOUND)**, the item changes as follows:

**BASS (bass)** → **TREBLE (treble)**

→ **BALANCE (left-right)** →

**FADER (front-rear)** →

**SUB (subwoofer volume)**

### 2 Adjust the level of a selected item by pressing **←** or **→**.

When adjusting with the rotary commander, press **(SOUND)** and rotate the VOL control.



After 3 seconds, the display returns to the normal play mode.

#### Note

Adjust within 3 seconds after selecting the item.

## Quickly attenuating the sound

(With the rotary commander or the card remote commander)

Press **(ATT)**.

“ATT on” appears in the display momentarily.

To restore the previous volume level, press **(ATT)** again.

#### Tip

When the interface cable of a car telephone is connected to the ATT lead, the unit decreases the volume automatically when a telephone call comes in (Telephone ATT function).

---

# Changing the sound and display settings

## — Menu

The following items can be set:

### Set up

- Clock Adjust (page 10)
- Beep — to turn the beeps on or off.
- AUX-A (page 24) — to turn the AUX source display on or off.

### Display

- Clock (Clock Information)\*1 — to display the clock and the play mode at the same time (on).
- A.IMG (Auto Image) (page 24) — to step through the display images of one or all display modes.
- Demo (Demonstration) — to turn the Demonstration mode on or off.
  - Select “on” to activate Demo display.
  - Select “off” to deactivate the Demonstration mode.
- Info (Display Information) — to display the display items (depending on the source, etc.) at the bottom of the display while a display image is displayed:
  - Select “on” to display the display items, and by pressing (DSPL), the display item will change.
  - Select “off” to not display any display items.
- Dimmer — to change the brightness of the display.
  - Select “Auto” to dim the display only when you turn the lights on.
  - Select “on” to dim the display.

## Setting the equalizer (EQ7)

You can select an equalizer curve for 7 music types (Xplod, VOCAL, CLUB, JAZZ, NEW AGE, ROCK, CUSTOM), and OFF (equalizer off).

You can store and adjust the equalizer settings for frequency and level.

You can store the EQ7 setting for each source.

### Selecting the equalizer curve

**1** Press **(SOURCE)** to select a desired source.

**2** Press **(EQ7)** repeatedly to select a desired equalizer curve.

Each time you press **(EQ7)**, the item changes.



To cancel the equalizing effect, select "OFF." After 3 seconds, the display returns to the normal play mode.

### Adjusting the equalizer curve

**1** Press **(MENU)**.

**2** Press **↑** or **↓** repeatedly until "EQ7 Tune" appears, then press **(ENTER)**.

**3** Press **←** or **→** to select the desired equalizer curve, then press **(ENTER)**. Each time you press **←** or **→**, the item changes.

**4** Select the desired frequency and level.

**①** Press **←** or **→** to select the desired frequency.

Each time you press **←** or **→**, the frequency changes as follows:

62Hz ↔ 157Hz ↔ 396Hz ↔ 1.0kHz  
↔ 2.5kHz ↔ 6.3kHz ↔ 16kHz



**②** Press **↑** or **↓** to adjust the desired volume level.

The volume level is adjustable by 1 dB steps from -10 dB to +10 dB.

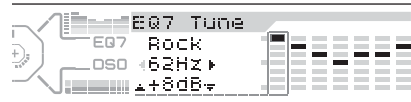

To restore the factory-set equalizer curve, press **(ENTER)** for 2 seconds.

**5** Press **(ENTER)**.

After the effect setting is complete, the display returns to the normal play mode.

## Setting the Dynamic Soundstage Organizer (DSO)

If your speakers are installed into the lower part of the doors, the sound will come from below and may not be clear.

The DSO (Dynamic Soundstage Organizer) function creates a more ambient sound as if there were speakers in the dashboard (virtual speakers).

You can store the DSO setting for each source.

**1** Press **(SOURCE)** to select a desired source.

**2** Press **(DSO)** to select "1, 2, 3" or "OFF".



To cancel the DSO mode, select "DSO OFF." After 3 seconds, the display returns to the normal play mode.

### Notes

- Depending on the type of car interior or type of music, DSO may not have a desirable affect.
- If FM broadcasts are difficult to hear, set DSO to off.

## Selecting the display mode and display image

You can select from 3 different display modes. You can also select various display images in Wallpaper mode (1-2), Spectrum analyzer mode (1-5) and Movie mode (1-3).

### Note

The default setting of Auto Image mode is "A.IMG-All." After a few seconds of releasing **(IMAGE)**, the unit returns to Auto Image mode. If you want to display a display image, set to "A.IMG-off" (page 24).

### Selecting the display image

**1** Press **(SOURCE)** to select a desired source.

**2** Press **(IMAGE)** on the unit repeatedly to select the desired display image.

Example: Wallpaper mode



Each time you press **(IMAGE)**, the display image changes as follows:

**Wallpaper mode 1-2 → Spectrum analyzer mode 1-5 → Movie mode 1-3 → normal play mode**

To cancel this mode, select normal play mode.

continue to next page →

## Selecting the Auto Image mode

Auto Image mode automatically steps (every 10 seconds) through the display images of one or all display modes as follows:

- A.IMG-All — to shuffle repeatedly the display images in all display modes.
- A.IMG-Sa — to step repeatedly through the display images of Spectrum analyzer mode.
- A.IMG-Movie — to step repeatedly through the display images of Movie mode.

- 1 Press **(SOURCE)** to select a desired source.
- 2 Press **(MENU)**.
- 3 Press **↑** or **↓** repeatedly until “A.IMG” appears.



- 4 Press **←** or **→** repeatedly to select the desired setting.
- 5 Press **(ENTER)**.

To cancel Auto Image mode, select “A.IMG-off.”

### Tips

- During Auto Image mode, if you press **(IMAGE)**, the display image will change. After a few seconds of releasing **(IMAGE)**, this unit returns to the former Auto Image setting.
- If you set Info mode to off, no display items will appear (page 21).

## Connecting auxiliary audio equipment

The unit’s AUX IN (external audio input) terminal on this unit is also used as the BUS AUDIO IN (audio input) terminal. You can listen to the sound from your car speakers by connecting optional Sony portable devices.

### Note

If you connect an optional Sony CD/MD unit, you cannot connect any portable devices and “AUX” will not appear in the display as a source.

## Selecting auxiliary equipment

Press **(SOURCE)** repeatedly to select “AUX.”



## Adjusting the volume level

You can adjust the volume for each connected audio equipment.

- 1 Press **(MENU)**.
- 2 Press **↑** or **↓** repeatedly to select “AUX Level.”
- 3 Press **(ENTER)**.
- 4 Press **↑** or **↓** repeatedly to select a desired volume level.

The volume level is adjustable in 1 dB steps from -6 dB to +6 dB.

- 5 Press **(ENTER)**.

## To deactivate auxiliary equipment in the music source display

- 1 Press **(OFF)**.  
CD playback or radio reception stops.
- 2 Press **(MENU)**.
- 3 Press **↑** or **↓** repeatedly until “AUX-A on” appears.
- 4 Press **→** to select “AUX-A off.”
- 5 Press **(MENU)**.

To restore the indication, select “AUX-A on.”



# Additional Information

## Maintenance

### Fuse replacement

When replacing the fuse, be sure to use one matching the amperage rating stated on the original fuse. If the fuse blows, check the power connection and replace the fuse. If the fuse blows again after replacement, there may be an internal malfunction. In such a case, consult your nearest Sony dealer.

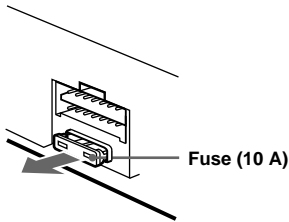

### Warning

Never use a fuse with an amperage rating exceeding the one supplied with the unit as this could damage the unit.

### Replacing the lithium battery

Under normal conditions, batteries will last approximately 1 year. (The service life may be shorter, depending on the conditions of use.) When the battery becomes weak, the range of the card remote commander becomes shorter. Replace the battery with a new CR2025 lithium battery. Use of any other battery may present a risk of fire or explosion.

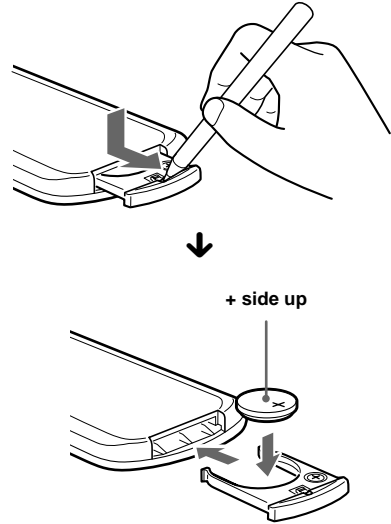

### Notes on lithium battery

- Keep the lithium battery out of the reach of children. Should the battery be swallowed, immediately consult a doctor.
- Wipe the battery with a dry cloth to assure a good contact.
- Be sure to observe the correct polarity when installing the battery.
- Do not hold the battery with metallic tweezers, otherwise a short-circuit may occur.

### WARNING

Battery may explode if mistreated. Do not recharge, disassemble, or dispose of in fire.

# Removing the unit

## 1 Remove the protection collar.

- 1 Engage the release keys together with the protection collar.

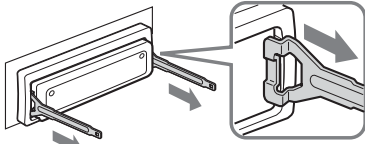

Orient the release key correctly.

- 2 Pull out the release keys to remove the protection collar.

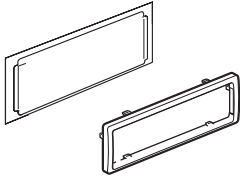

## 2 Remove the unit.

- 1 Insert both release keys together until they click.

- 2 Pull the release keys to unseat the unit.

- 3 Slide the unit out of the mounting.

# Specifications

## AUDIO POWER SPECIFICATIONS

### POWER OUTPUT AND TOTAL HARMONIC DISTORTION

23.2 watts per channel minimum continuous average power into 4 ohms, 4 channels driven from 20 Hz to 20 kHz with no more than 5% total harmonic distortion.

#### CD Player section

Signal-to-noise ratio	90 dB
Frequency response	10 – 20,000 Hz
Wow and flutter	Below measurable limit

#### Tuner section

##### FM

Tuning range	87.5 – 107.9 MHz
Antenna terminal	External antenna connector
Intermediate frequency	10.7 MHz/450 kHz
Usable sensitivity	9 dBf
Selectivity	75 dB at 400 kHz
Signal-to-noise ratio	67 dB (stereo), 69 dB (mono)
Harmonic distortion at 1 kHz	0.5 % (stereo), 0.3 % (mono)
Separation	35 dB at 1 kHz
Frequency response	30 – 15,000 Hz

##### AM

Tuning range	530 – 1,710 kHz
Antenna terminal	External antenna connector
Intermediate frequency	10.7 MHz/450 kHz
Sensitivity	30 $\mu$ V

#### Power amplifier section

Outputs	Speaker outputs (sure seal connectors)
Speaker impedance	4 – 8 ohms
Maximum power output	52 W $\times$ 4 (at 4 ohms)

#### General

Outputs	Audio outputs (front/rear) Subwoofer output (mono) Power antenna relay control terminal Power amplifier control terminal
Inputs	Telephone ATT control terminal Illumination control terminal BUS control input terminal BUS audio input or AUX IN terminal Remote controller input terminal Antenna input terminal

Tone controls	Bass $\pm$ 10 dB at 62 Hz Treble $\pm$ 10 dB at 16 kHz
Loudness	+8 dB at 100 Hz +2 dB at 10 kHz
Power requirements	12 V DC car battery (negative ground)
Dimensions	Approx. 178 $\times$ 50 $\times$ 186 mm (7 <sup>1</sup> / <sub>8</sub> $\times$ 2 $\times$ 7 <sup>3</sup> / <sub>8</sub> in) (w/h/d)
Mounting dimensions	Approx. 182 $\times$ 53 $\times$ 163 mm (7 <sup>1</sup> / <sub>4</sub> $\times$ 2 <sup>1</sup> / <sub>8</sub> $\times$ 6 <sup>1</sup> / <sub>2</sub> in) (w/h/d)
Mass	Approx. 1.5 kg (2 lb 10 oz)
Supplied accessories	Parts for installation and connections (1 set) Front panel cover (1) Card remote commander RM-X110
Optional accessories	Wireless rotary commander RM-X6S Wired rotary commander RM-X4S BUS cable (supplied with an RCA pin cord) RC-61 (1 m), RC-62 (2 m) CD changer (10 discs) CDX-757MX, CDX-656 CD changer (6 discs) CDX-T70MX, CDX-T69 MD changer (6 discs) MDX-66XLP MG-MS System-up Player MGS-X1 XM Satellite Radio Receiver XT-XM1 Source selector XA-C30 AUX-IN Selector XA-300
Optional equipment	

#### Note

*This unit cannot be connected to a digital preamplifier or an equalizer which is Sony BUS system compatible.*

*Design and specifications are subject to change without notice.*

---

# Troubleshooting

The following checklist will help you remedy problems you may encounter with your unit. Before going through the checklist below, check the connection and operating procedures.

---

## General

### No sound.

- Press **(VOL)** (+) to adjust the volume.
- Cancel the ATT function.
- Set the fader control to the center position for a 2-speaker system.
- You tried to play back MP3 files with an optional CD unit which is incompatible with MP3.  
→ Play back with a Sony MP3 compatible CD unit, such as the CDX-757MX.

---

### The contents of the memory have been erased.

- The RESET button has been pressed.  
→ Store again into the memory.
- The power cord or battery has been disconnected.
- The power connecting cord is not connected properly.

---

### No beep sound.

- The beep sound is canceled (page 21).
- An optional power amplifier is connected and you are not using the built-in amplifier.

---

### The display disappears from/does not appear in the display window.

- The display disappears if you press and hold **(OFF)**.  
→ Press and hold **(OFF)** again until the display appears.
- The indications will not appear if you set BlackOut to on.  
→ Set BlackOut to off (page 21).

---

### Stored stations and correct time are erased. The fuse has blown.

### Makes noise when the ignition key is in the ON, ACC, or OFF position.

The leads are not matched correctly with the car's accessory power connector.

---

### No power is being supplied to the unit.

- Check the connection. If everything is in order, check the fuse.
- The car does not have an ACC position.  
→ Press **(SOURCE)** (or insert a disc) to turn on the unit.

---

### The power is continuously supplied to the unit.

The car does not have an ACC position.

---

### The power antenna does not extend.

The power antenna does not have a relay box.

---

## CD/MD playback

---

### A disc cannot be loaded.

- Another CD is already loaded.
- The CD is forcibly inserted upside down or in the wrong way.

---

### Playback does not begin.

- Defective MD or dirty CD.
- CD-R/CD-RW that is not finalized.
- You tried to playback a CD-R/CD-RW not designed for audio use.
- Some CD-Rs/CD-RWs may not play due to its recording equipment or the disc condition.

---

### MP3 files cannot be played back.

- Recording was not performed according to the ISO 9660 level 1 or level 2 format, or the Joliet or Romeo in the expansion format.
- The file extension “.MP3” is not added to the file name.
- Files are not stored in MP3 format.

---

### MP3 files take longer to play back than others.

The following discs take a longer time to start playback.

- a disc recorded with complicated tree structure.
- a disc recorded in Multi Session.
- a disc to which data can be added.

---

### A disc is automatically ejected.

The ambient temperature exceeds 50°C (122°F).

---

### The operation buttons do not function. CD will not be ejected.

Press the RESET button.

---

### The sound skips from vibration.

- The unit is installed at an angle of more than 60°.
- The unit is not installed in a sturdy part of the car.

---

### The sound skips.

Dirty or defective disc.

---

## Radio reception

### Preset tuning is not possible.

- Store the correct frequency in the memory.
- The broadcast signal is too weak.

### The stations cannot be received.

#### The sound is hampered by noises.

- Connect a power antenna control lead (blue) or accessory power supply lead (red) to the power supply lead of the car's antenna booster. (Only if your car has a built-in FM/AM antenna in the rear/side glass.)
- Check the connection of the car antenna.
- The auto antenna will not go up.
  - Check the connection of the power antenna control lead.
- Check the frequency.
- When the DSO mode is on, the sound is sometimes hampered by noises.
  - Set the DSO mode to off (page 23).

### Automatic tuning is not possible.

- The local seek mode is set to "on."
  - Set the local seek mode to "off" (page 21).
- The broadcast signal is too weak.
  - Perform manual tuning.

### The "ST" indication flashes.

- Tune in the frequency accurately.
- The broadcast signal is too weak.
  - Set to the monaural reception mode (page 21).

### A program broadcast in stereo is heard in monaural.

- The unit is in monaural reception mode.
  - Cancel monaural reception mode (page 21).

### Interference occurs during FM reception.

The wide mode is selected.

- Set the IF mode to "IF Auto" (page 21).

\*1 When the CD/MD changer is connected to the unit, the disc number of the CD or MD appears in the display.

\*2 The disc number of the disc causing the error appears in the display.

\*3 "Failure" (small case) and "FAILURE" (upper case) are different messages.

## Error displays/Messages

### Error displays

#### (For this unit and optional CD/MD changers)

The following indications will flash for about 5 seconds, and an alarm sound will be heard.

#### Blank\*1

- No tracks have been recorded on an MD\*2.
  - Play an MD with recorded tracks on it.

#### Error\*1

- A CD is dirty or inserted upside down\*2.
  - Clean or insert the CD correctly.
- A CD/MD cannot play because of some problem\*2.
  - Insert another CD/MD.

If these solutions do not help improve the situation, consult your nearest Sony dealer.

### **About ID3 tag version 2**

*Although not a malfunction, the following occurs when an MP3 file containing ID3 tag ver.2 is played:*

- When skipping a portion of ID3 tag ver.2 (at the beginning of the track), sound is not output. Skip time changes depending ID3 tag ver.2 capacity.*
- The displayed elapsed playing time when skipping a portion of ID3 tag ver.2 is inaccurate. For MP3 files of a bit rate other than 128 kbps, time is not displayed accurately during playback.*
- When an MP3 file is created with MP3 conversion software, ID3 tag ver.2 will automatically be written.*



# Félicitations !

Nous vous remercions d'avoir fait l'acquisition de ce lecteur de disques compacts Sony. Vous pouvez profiter encore davantage de cet appareil à l'aide des fonctions et accessoires ci-dessous :

- Lecture de fichiers MP3.
- Il est possible de lire des CD-R ou CD-RW auxquels une session peut être ajoutée (page 8).
- Possibilité de lecture de disques multiseession (CD-Extra, CD mixte, etc.), selon la méthode d'enregistrement utilisée (page 8).
- Appareils CD ou MD en option (changeurs et lecteurs)\*1.
- Affichage de l'information des étiquettes ID3\*2 de version 1 pendant la lecture de fichiers MP3.
- Informations CD TEXT (affichées lors de la lecture d'un CD TEXT\*3).
- **Accessoire de commande fourni**  
Mini-télécommande RM-X110
- **Accessoires de commande en option**  
Satellite de commande sans fil RM-X6S  
Satellite de commande avec fil RM-X4S

\*1 *Cet appareil fonctionne uniquement avec des produits Sony.*

\*2 *L'étiquette ID3 est un fichier MP3 contenant des informations telles que le nom de l'album, de l'artiste ou de la plage, etc.*

\*3 *Un disque CD TEXT est un CD audio contenant des informations telles que le nom du disque, le nom de l'artiste et les noms des plages. Ces informations sont enregistrées sur le disque.*



Le logo « XM Ready » indique que ce produit commande un tuner XM Sony (vendu séparément).

Consultez votre revendeur agréé Sony le plus proche pour obtenir plus d'informations sur le tuner XM.

Pour en savoir plus sur le fonctionnement du tuner XM, reportez-vous au manuel utilisateur fourni avec le tuner XM.



# Table des matières

Emplacement des commandes . . . . .	4
Précautions . . . . .	6
Remarques sur les disques . . . . .	7
À propos des fichiers MP3 . . . . .	8

## Préparation

Réinitialisation de l'appareil . . . . .	10
Réglage de l'horloge . . . . .	10

## Lecteur CD

### Lecteur CD ou MD (en option)

Lecture d'un disque . . . . .	11
Rubriques d'affichage . . . . .	12
Lecture de plages en boucle	
— Lecture répétée . . . . .	13
Lecture des plages dans un ordre quelconque	
— Lecture aléatoire . . . . .	14
Identification d'un CD	
— Fonction de mémo de disque* . . . . .	14
Localisation d'un disque par son nom	
— Affichage automatique des titres* . . . . .	16

\* *Fonctions disponibles avec un lecteur CD ou MD en option*

## Radio

Mémorisation automatique des stations	
— Mémorisation des meilleurs accords (BTM) . . . . .	16
Réception des stations mémorisées . . . . .	17
Mémorisation des stations souhaitées uniquement . . . . .	18
Mémorisation des noms de stations	
— Fonction de mémoire des stations . . . . .	18
Syntonisation d'une station à partir d'une liste	
— Affichage automatique des titres . . . . .	19

## Autres fonctions

Fonctionnement du satellite de commande . . . . .	20
Réglage des caractéristiques du son . . . . .	22
Atténuation rapide du son . . . . .	22
Modification des réglages du son et de l'affichage	
— Menu . . . . .	23
Réglage de l'égaliseur (EQ7) . . . . .	24
Réglage du répartiteur dynamique du son émis (DSO) . . . . .	25
Sélection du mode d'affichage et du motif d'affichage . . . . .	26
Raccordement d'un appareil audio auxiliaire . . . . .	27

## Informations complémentaires

Entretien . . . . .	28
Démontage de l'appareil . . . . .	29
Caractéristiques techniques . . . . .	30
Dépannage . . . . .	31
Affichage des erreurs et messages . . . . .	32

# Emplacement des commandes

## Mini-télécommande RM-X110

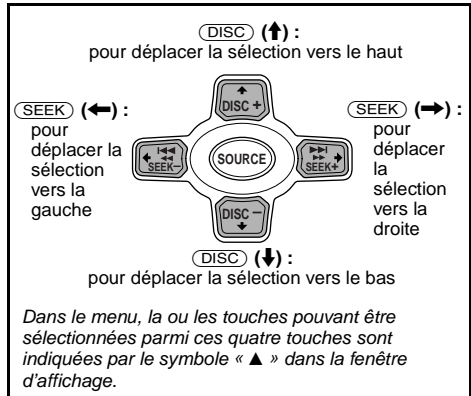
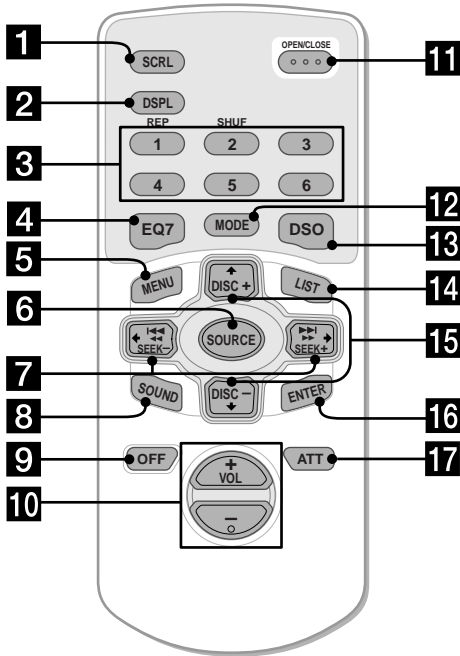

### Remarque

Si vous désactivez l'affichage en appuyant sur (OFF), il ne peut pas être réactivé avec la mini-télécommande, sauf si vous activez d'abord l'appareil en appuyant sur la touche (SOURCE) de l'appareil ou en insérant un disque dans le lecteur.

### Conseil

Pour obtenir des informations détaillées sur le remplacement de la pile, reportez-vous à la section « Remplacement de la pile au lithium » (page 28).

Pour plus de détails, reportez-vous aux pages indiquées.

- 1** Touche SCRL (faire défiler) 12
- 2** Touche DSPL (modification du mode d'affichage) 12, 15
- 3** Touches numériques
  - ① REP 13
  - ② SHUF 14
 Pour mémoriser des stations ou capter des stations mémorisées.
- 4** Touche EQ7 24
- 5** Touche MENU  
Pour afficher les menus.
- 6** Touche SOURCE (Mise sous tension/Radio/CD/MD\*1/AUX\*2)  
Pour sélectionner la source.
- 7** Touche SEEK/AMS (←/→)  
Pour passer d'une plage à l'autre, avancer rapidement ou reculer, syntoniser des stations automatiquement ou manuellement et pour sélectionner un réglage.
- 8** Touche SOUND 22
- 9** Touche OFF (Arrêt/Mise hors tension) 11, 24, 27
- 10** Touches VOL (+/-)  
Permettent de régler le volume.

- 11** Touche OPEN/CLOSE 11
- 12** Touche MODE  
Pour changer le mode de fonctionnement.
- 13** Touche DSO 25
- 14** Touche LIST 16, 19
- 15** Touches DISC/ALBUM (↑/↓)  
Pour capter des stations présélectionnées, changer de disque\*3, passer d'un album à l'autre\*4 ou sélectionner un menu.
- 16** Touche ENTER  
Pour valider un réglage.
- 17** Touche ATT 22

\*1 Lorsqu'un appareil MD en option est raccordé.

\*2 Disponible uniquement lorsqu'un appareil portable Sony en option est raccordé à la borne AUX IN de l'appareil.  
Vous ne pouvez pas raccorder en même temps un appareil CD ou MD en option.

\*3 Lorsqu'un appareil CD ou MD en option est raccordé.

\*4 Disponible uniquement lors de la lecture d'un fichier MP3.

## Écran d'affichage principal- façade

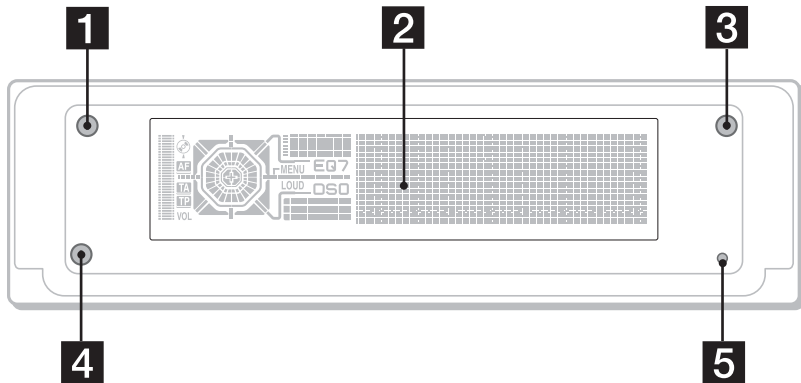

## Panneau de commande

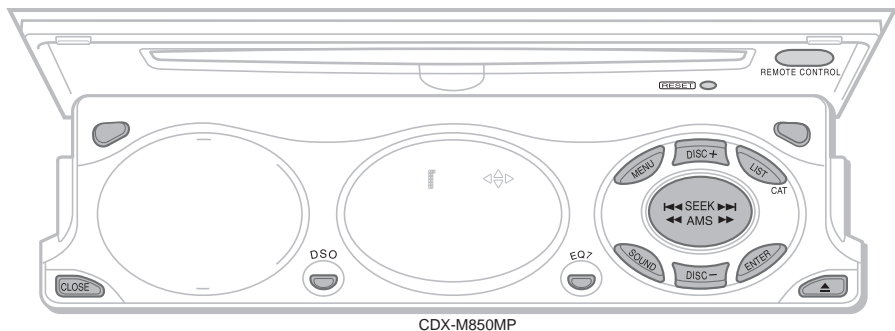

Les touches correspondantes de l'appareil pilotent les mêmes fonctions que celles de la mini-télécommande.

- 1** Touche OPEN 11
- 2** Écran d'affichage principal
- 3** Touche IMAGE 26
- 4** **14** Récepteur de la mini-télécommande
- 5** **12** Touche RESET 10
- 6** Touche OFF (Arrêt/Mise hors tension)\*1
- 7** Touche SCRL (faire défiler)
- 8** Touche DSPL (modification du mode d'affichage)
- 9** Écran du panneau de commande
- 10** Touche SEEK/AMS (◀◀◀/▶▶▶)
- 11** Touche MENU

- 13** Touche LIST/CAT\*2
- 15** Touche CLOSE (fermeture de la façade) 11
- 16** Touche SOURCE
- 17** Touche MODE
- 18** Touche VOL (-/+)
- 19** Touche DSO
- 20** Touche EQ7
- 21** Touche SOUND
- 22** Touches DISC/ALBUM (+/-)
- 23** Touche ENTER
- 24** Touche ▲ (éjecter) 11

## \*1 Avertissement en cas d'installation de l'appareil dans un véhicule dont le contact ne comporte pas de position ACC (accessoires)

Après avoir coupé le moteur, n'oubliez pas de maintenir la touche **OFF** enfoncée sur l'appareil jusqu'à ce que l'affichage disparaisse.

Sinon, l'affichage n'est pas désactivé et la batterie du véhicule se décharge.

\*2 **CAT** n'est disponible que lorsque le tuner radio XM est raccordé.

## Sélection d'un disque ou d'un album

Les touches DISC/ALBUM (**↑/↓**) permettent de passer d'un album à l'autre ou d'un disque à l'autre.

### (Avec cet appareil)

Pour	Appuyez sur
passer d'un album à l'autre*	<b>↑</b> ou <b>↓</b> [une fois pour chaque album]
- Sélection d'un album	Pour sauter plusieurs albums de suite, maintenez l'une ou l'autre touche enfoncée.

### (Avec un appareil en option)

Pour	Appuyez sur
passer d'un disque à l'autre	<b>↑</b> ou <b>↓</b> [une fois pour chaque disque]
- Sélection d'un disque	Pour sauter plusieurs disques de suite, appuyez sur une des touches, puis appuyez de nouveau sur cette touche dans la seconde ou les 2 secondes qui suivent et maintenez-la enfoncée.
passer d'un album à l'autre*	<b>↑</b> ou <b>↓</b> [maintenez la touche enfoncée brièvement], puis relâchez.
- Sélection d'un album	Pour sauter plusieurs albums de suite, appuyez sur une des touches, puis appuyez de nouveau sur la même touche dans la seconde ou les 2 secondes qui suivent et maintenez-la enfoncée.

\* Disponible uniquement lors de la lecture d'un fichier MP3.

## Saut de plusieurs plages de suite

Appuyez une fois sur la touche SEEK ou sur la touche AMS (**←** ou **→**), puis appuyez de nouveau sur la même touche dans la seconde ou les 2 secondes qui suivent et maintenez-la enfoncée.

## Précautions

- Si votre véhicule est resté stationné en plein soleil, laissez refroidir l'appareil avant de l'utiliser.
- L'antenne électrique se déploie automatiquement lorsque l'appareil fonctionne.

## Attention

N'utilisez pas la fonction CUSTOM FILE pendant que vous conduisez, ni aucune autre fonction qui pourrait diminuer l'attention portée à la route.

Si vous avez des questions ou des problèmes au sujet du fonctionnement de cet appareil qui ne sont pas abordés dans ce mode d'emploi, consultez votre détaillant Sony.

## Condensation

Par temps de pluie ou dans des régions très humides, de l'humidité peut se condenser à l'intérieur des lentilles et dans l'écran d'affichage de l'appareil. Si cela se produit, l'appareil ne fonctionne pas correctement. Dans ce cas, retirez le disque et attendez environ une heure que l'humidité se soit évaporée.

## Pour conserver un son de haute qualité

Veillez à ne pas renverser de jus de fruit ou d'autres boissons sucrées sur l'appareil ou sur les disques.

## Remarques sur les disques

- Pour que le disque reste propre, ne touchez pas sa surface. Saisissez le disque par les bords.
- Rangez vos disques dans leur boîtier ou dans un chargeur lorsque vous ne vous en servez pas. N'exposez pas les disques à la chaleur ou à des températures élevées. Évitez de les laisser dans un véhicule en stationnement, sur le tableau de bord ou la plage arrière.

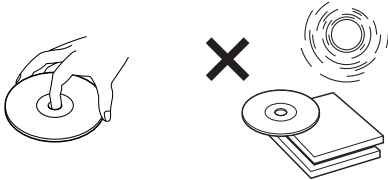

- Ne collez pas d'étiquettes sur les disques et n'utilisez pas de disques rendus collants par de l'encre ou des résidus. De tels disques risquent de s'arrêter de tourner en cours de lecture et de provoquer des problèmes de fonctionnement ou de s'endommager.

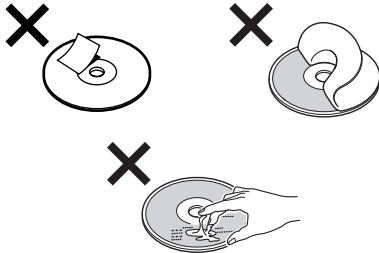

- N'utilisez pas de disques portant des étiquettes ou des autocollants. L'utilisation de ce genre de disques peut entraîner les problèmes de fonctionnement suivants :
  - Impossibilité d'éjecter un disque lorsque l'étiquette ou l'autocollant se décolle et bloque le mécanisme d'éjection.
  - Erreurs de lecture des données audio (p. ex. sauts de lecture ou aucune lecture) provoquées par une déformation du disque suite au rétrécissement de l'étiquette ou de l'autocollant sous l'effet de la chaleur.
- Les disques de forme non standard (p. ex. en forme de cœur, de carré ou d'étoile) ne peuvent pas être lus avec cet appareil. Vous risquez d'endommager votre lecteur si vous essayez de le faire. N'utilisez pas de tels disques.
- Ce lecteur ne permet pas la lecture des CD de 8 cm (3 po).

- Avant la lecture, nettoyez les disques avec un chiffon de nettoyage disponible dans le commerce. Essuyez chaque disque en partant du centre vers le bord. N'utilisez pas de solvants tels que de la benzine, du diluant, des produits de nettoyage ordinaires ou des vaporisateurs antistatiques destinés aux disques de vinyle.



## Disques de musique codés avec un système de protection des droits d'auteur

Ce produit est conçu pour lire des disques conformes à la norme Compact Disc (CD). Depuis peu, différents disques de musique codés avec une protection des droits d'auteur sont commercialisés par des maisons de disques. Vous devez savoir que, parmi ces disques, certains ne sont pas conformes à la norme CD et ne peuvent pas être reproduits par cet appareil.

Suite à la page suivante →

les disques CD-R  
et CD-RW (CD

la lecture

Ce lecteur permet la lecture des fichiers MP3 enregistrés sur des disques CD-ROM, CD-R et CD-RW.

Le disque doit être enregistré soit au format ISO 9660\*1 niveau 1 ou 2, soit au format d'extension\*2 Joliet ou Romeo.

Le lecteur permet également la lecture des disques enregistrés en multisession\*3.

\*1 **Format ISO 9660**

Le format ISO 9660 est la norme internationale la plus utilisée pour l'organisation des fichiers.

Le lecteur ne puisse pas lire les disques CD-RW, selon le mode d'enregistrement ou l'état

des disques CD-R/CD-RW qu'ils sont

pour la lecture des fichiers MP3 sur les CD-ROM.

Les noms de dossier et de fichier peuvent être de 255 caractères au maximum (nom d'album et de dossier) et de 255 caractères au maximum (nom de dossier et de page (fichier)).

Les noms de dossier et de fichier de 255 caractères au maximum peuvent être affichés pour chaque nom d'album (dossier) et de page (fichier).

### \*3 Multisession

Cette technologie d'enregistrement permet l'ajout de données par la méthode Track-At-Once. La partie utile des CD ordinaires commence dans une zone de contrôle située au début du disque, (amorce d'entrée ou Lead-in), et se termine à la fin du disque (amorce de fin ou Lead-out). Un CD multisession est composé de plusieurs sessions d'enregistrement distinctes. Chacune de ces sessions commence par une amorce d'entrée et se termine par une amorce de fin distinctes.

CD-Extra : Format permettant d'enregistrer des données de CD audio sous forme de plages dans la session 1 et d'autres types de données sous forme de plages dans la session 2.

CD mixte : Format permettant d'enregistrer des données de CD audio dans la plage 2 et d'autres types de données dans la plage 1.

#### Remarques

- Lors de la lecture de disques enregistrés sous des formats autres que le format ISO 9660 niveau 1 et 2, les noms de fichiers et de dossiers peuvent ne pas s'afficher correctement.
- Lors de l'identification, veuillez à ajouter l'extension « .MP3 » au nom de chaque fichier.
- Si l'extension « .MP3 » est ajoutée au nom d'un fichier de format autre que MP3, l'appareil ne peut pas reconnaître ce fichier et produit des bruits aléatoires qui risquent d'endommager les haut-parleurs.
- La lecture des types de disques suivants exige un délai de démarrage plus long :
  - disques comportant une hiérarchie de dossiers complexe ;
  - disques enregistrés en multisession ;
  - disques auxquels il est possible d'ajouter des données.
- Si vous lisez un fichier MP3 dont le débit binaire est élevé (p. ex. 320 kbps), le son peut être intermittent.

#### Précautions à prendre lors de la lecture de disques enregistrés en multisession

- Lorsque la première plage de la première session est composée de données CD audio :  
Seules les données de CD audio sont reproduites. Les informations des données non CD audio et des fichiers MP3 (numéro de la plage, durée, etc.) s'affichent sans qu'aucun son ne soit émis.
- Lorsque la première plage de la première session n'est pas composée de données CD audio :
  - Si le disque contient au moins un fichier MP3, seuls les fichiers MP3 sont lus. Les autres données sont ignorées. (Les données CD audio ne sont pas reconnues.)
  - Si le disque ne contient aucun fichier MP3, le message « NO Music » s'affiche et aucun son n'est émis. (Les données CD audio ne sont pas reconnues.)

### Ordre de lecture des fichiers MP3

Les fichiers et dossiers sont lus dans l'ordre suivant :

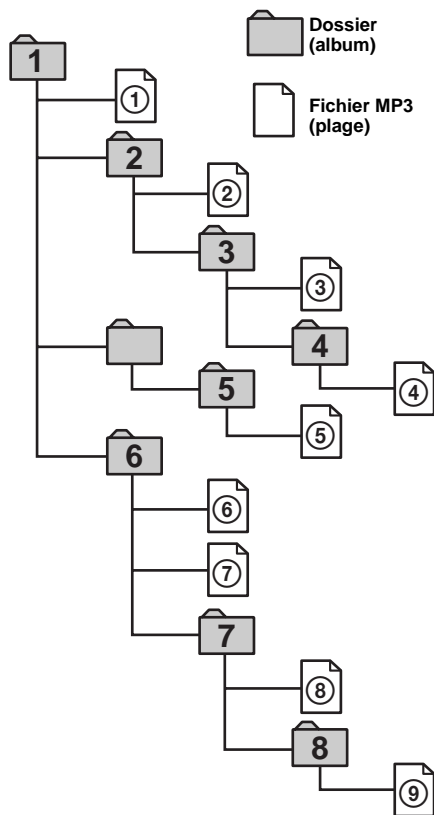

Hierarchie 1 (répertoire de base) Hierarchie 2 Hierarchie 3 Hierarchie 4 Hierarchie 5

#### Remarques

- Les dossiers ne contenant aucun fichier MP3 sont ignorés.
- Lorsque vous insérez un disque sur lequel de nombreuses hiérarchies sont enregistrées, le lancement de la lecture peut prendre un certain temps. Il est recommandé de ne créer que deux ou trois hiérarchies par disque.
- Nombre maximal de dossiers : 150 (y compris le répertoire de base et les dossiers vides).
- Nombre maximal de fichiers et de dossiers MP3 pouvant être enregistrés sur un disque : 300  
Lorsqu'un nom de fichier ou de dossier contient un grand nombre de caractères, ce nombre peut être inférieur à 300.
- Nombre maximal de hiérarchies de dossiers pouvant être lues : 8

#### Conseil

Pour programmer un ordre de lecture spécifique, ajoutez des chiffres croissants au début des noms des fichiers ou des dossiers (p. ex. « 01 », « 02 », etc.), puis enregistrez le tout sur un disque. (L'ordre varie selon le logiciel d'enregistrement.)

# Préparation

## Réinitialisation de l'appareil

Avant la première utilisation de l'appareil ou après avoir remplacé la batterie du véhicule ou modifié les raccordements, vous devez réinitialiser l'appareil.

Appuyez sur la touche RESET avec un objet pointu comme un stylo à bille.

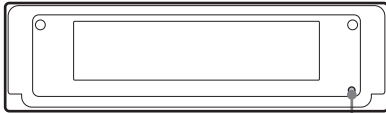

Touche RESET

## Réinitialisation de l'appareil en position d'accès au panneau de commande

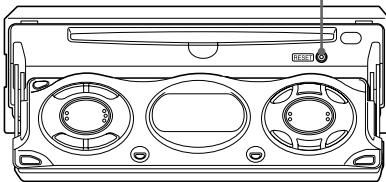

Touche RESET

### Remarques

- Après avoir réinitialisé l'appareil en position fermée, appuyez une fois sur la touche (OPEN) de l'appareil avant d'effectuer toute autre opération. Si un disque se trouve dans l'appareil, il est automatiquement éjecté. Réinsérez le disque.
- Une pression sur la touche RESET remet l'heure à zéro et efface certaines informations sauvegardées en mémoire.
- Après avoir réinitialisé l'appareil et avant d'effectuer une autre opération, appuyez une fois sur la touche (OPEN/CLOSE) de la télécommande pour vous assurer que la façade s'ouvre et se ferme correctement.

# Réglage de l'horloge

L'horloge numérique fonctionne suivant un cycle de 12 heures.

Exemple : Pour régler l'horloge à 10:08

- 1 Appuyez sur (MENU), puis appuyez plusieurs fois sur ↑ ou ↓ jusqu'à ce que l'indication « Clock Adjust » s'affiche.



- 1 Appuyez sur (ENTER).  
L'indication des heures clignote.
- 2 Appuyez sur ↑ ou ↓ pour régler l'heure.
- 3 Appuyez sur →.  
L'indication des minutes clignote.
- 4 Appuyez sur ↑ ou ↓ pour régler les minutes.

- 2 Appuyez sur (ENTER).

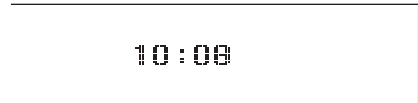

L'horloge commence à fonctionner. Une fois le réglage de l'horloge terminé, l'écran d'affichage revient au mode de lecture normal.

### Conseil

Lorsque le mode Clock (horloge) est activé (on), l'heure est affichée (page 23).



# Lecteur CD

## Lecteur CD ou MD

### (en option)

Cet appareil vous permet, en plus de la lecture de CD, de piloter des appareils CD ou MD externes.

#### Remarque

Si vous raccordez un lecteur CD en option disposant de la fonction CD TEXT, les informations CD TEXT apparaissent dans l'écran d'affichage lorsque vous écoutez un disque CD TEXT.

## Lecture d'un disque

(Avec cet appareil)

- 1 Appuyez sur la touche** **OPEN/CLOSE** ou **OPEN** de l'appareil, puis insérez le disque (côté imprimé vers le haut). La lecture commence automatiquement.

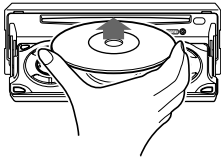

- 2 Appuyez sur la touche** **OPEN/CLOSE** ou **CLOSE** de l'appareil pour fermer la façade.

Si un disque se trouve déjà dans l'appareil, appuyez plusieurs fois sur **SOURCE** jusqu'à ce que l'indication « CD » s'affiche afin de commencer la lecture.

Pour	Appuyez sur
interrompre la lecture	<b>OFF</b>
éjecter le disque	<b>OPEN/CLOSE</b> ou <b>OPEN</b> puis sur <b>▲</b> sur l'appareil
passer d'une plage à l'autre	<b>SEEK</b> ( <b>◀/▶</b> ) [une fois pour chaque plage]
– Accès automatique aux titres	
avancer rapidement ou reculer	<b>SEEK</b> ( <b>◀/▶</b> ) [maintenir la touche enfoncée jusqu'au point souhaité]
– Recherche manuelle	
passer d'un album à l'autre*	<b>DISC</b> ( <b>↑/↓</b> ) [maintenir la touche enfoncée jusqu'au point souhaité]
– Sélection d'un album	

\* Disponible uniquement lors de la lecture d'un fichier MP3.

Pour sauter plusieurs plages de suite, appuyez sur **◀** ou **▶**, puis appuyez de nouveau sur la même touche dans la seconde ou les 2 secondes qui suivent et maintenez-la enfoncée.

#### Remarques

- Avant de lancer la lecture d'une plage, cet appareil lit toutes les informations des plages et des albums du disque. Selon la structure des plages, cette recherche d'informations peut durer plus d'une minute avant que la lecture ne puisse commencer. Pendant cette période, l'indication « Read » s'affiche à l'écran. Attendez que toutes les informations soient lues et que la lecture commence automatiquement.
- Selon l'état du disque, il se peut que sa lecture soit impossible (page 7, 8).
- Lorsque la première ou la dernière plage du disque est en lecture, si vous appuyez sur la touche **◀** ou **▶**, la lecture passe à la dernière ou à la première plage du disque.
- Lorsque la dernière plage du disque est terminée, la lecture reprend à partir de la première plage du disque.
- Avec un appareil en option raccordé, la lecture de la même source continue sur le lecteur CD ou MD en option.
- Si vous lisez un fichier MP3 dont le débit binaire est élevé (p. ex. 320 kbps), le son peut être intermittent.

Suite à la page suivante →

(Avec un appareil en option)

**1** Appuyez plusieurs fois sur la touche **(SOURCE)** pour sélectionner « CD » ou « MD (MS\*1) ».

**2** Appuyez plusieurs fois sur **(MODE)** jusqu'à ce que l'appareil souhaité s'affiche.

La lecture commence.

Pour	Appuyez sur
passer d'un disque à l'autre – Sélection d'un disque	<b>(DISC)</b> (↑/↓)
passer d'un album à l'autre*2 – Sélection d'un album	<b>(DISC)</b> (↑/↓) [maintenir la touche enfoncée jusqu'au point souhaité]

\*1 MS : Lecteur MG System-up à Memory Stick MGS-X1

\*2 Disponible uniquement lors de la lecture d'un fichier MP3.

#### Précautions à prendre lors du raccordement d'appareils MGS-X1 ou MD

Cet appareil reconnaît le MGS-X1 comme étant un appareil MD.

- Pour lancer la lecture sur un lecteur MGS-X1, appuyez sur **(SOURCE)** pour sélectionner « MS » ou « MD ». Lorsque « MS » s'affiche comme source, le MGS-X1 commence la lecture. Si « MD » est affiché comme source, appuyez sur **(MODE)** pour sélectionner « MS » et lancer la lecture.
- Pour lancer la lecture sur un lecteur MD, appuyez sur **(SOURCE)** pour sélectionner « MD » ou « MS ». Lorsque l'appareil MD souhaité s'affiche comme source, la lecture commence. Si « MS » ou un autre appareil MD s'affiche comme source, appuyez sur **(MODE)** pour sélectionner l'appareil MD souhaité et lancer la lecture.

#### Remarques sur la lecture d'un disque comportant des données non CD audio ou des fichiers MP3

Si un disque comportant des données non CD audio ou un fichier MP3 est inséré :

- Sur cet appareil, le message « NO Music » apparaît dans la fenêtre d'affichage et l'heure s'affiche (la lecture du CD est interrompue) ;
- Sur un lecteur CD compatible MP3 en option, le message « NO Music » apparaît dans la fenêtre d'affichage et la lecture du disque suivant commence ;
- Sur un lecteur CD non compatible MP3 en option, le disque est lu, mais aucun son n'est émis.

## Rubriques d'affichage

Lorsque le disque, l'album ou la plage change, tout titre préenregistré\*1 du nouveau disque, du nouvel album ou de la nouvelle plage est automatiquement affiché. Si la fonction de défilement automatique, Auto Scroll, est réglée à « on », les noms de plus de 12 caractères défilent dans l'écran d'affichage (page 23).

Affichage MP3\*2/MDLP\*2\*3

**MP3 : lecture MP3**  
**LP2 : lecture LP2**  
**LP4 : lecture LP4**

Rubriques affichables

- Nom de disque\*4\*5/
- Nom de l'artiste\*6
- Nom de l'album\*1\*7
- Nom de la plage\*1
- Étiquette ID3\*1\*7

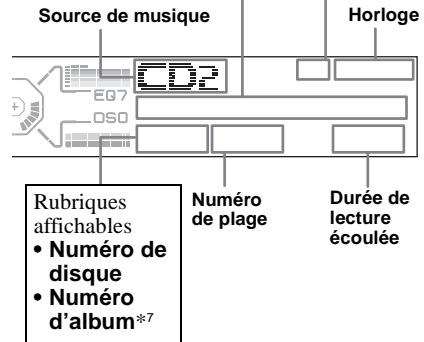

Pour	Appuyez sur
passer d'une rubrique d'affichage à l'autre	<b>(DSPL)</b>
faire défiler la rubrique d'affichage	<b>(SCRL)</b>

- \*1 Lorsque vous appuyez sur (DSPL), l'indication « NO Disc Name » ou « NO Track Name » indique qu'il n'existe pas de nom de disque ou de nom de plage et l'indication « NO ID3 Tag » qu'il n'y a pas d'étiquette ID3.
- \*2 « MP3 »/« MDLP » apparaît sur l'écran d'affichage (sous l'horloge), en fonction des réglages REP et SHUF.
- \*3 Disponible uniquement lorsqu'un appareil MD en option doté de la fonction MDLP est raccordé et qu'un disque MDLP est en lecture.
- \*4 Lorsque vous appuyez sur (DSPL), « NO Disc Name » ou « NO Track Name » indique qu'il n'existe pas de mémo de disque (page 14) ou de nom préenregistré à afficher.
- \*5 Si le disque a été identifié avec la fonction CUSTOM FILE de cet appareil, le mémo de disque s'affiche en priorité.
- \*6 Uniquement pour les disques CD TEXT contenant le nom de l'artiste.
- \*7 Disponible uniquement lors de la lecture d'un fichier MP3.

#### Remarques

- Certains caractères ne peuvent pas être affichés. Les caractères non compatibles sont remplacés par le symbole « ■ » à l'affichage.
- Pour certains disques CD TEXT ou étiquettes ID3 contenant un grand nombre de caractères, le défilement automatique peut ne pas fonctionner.
- Cet appareil ne peut pas afficher le nom de l'artiste de chaque plage d'un disque ou d'un album CD TEXT.

#### Remarques sur les MP3

- La fonction d'étiquette ID3 n'est applicable que pour les étiquettes de version 1.
- Certains caractères ne peuvent pas être affichés. Les caractères qui ne peuvent être affichés sont remplacés par le symbole « ■ » à l'affichage. 64 caractères au maximum peuvent être affichés pour chaque nom d'album (dossier) et de plage (fichier). L'étiquette ID3 peut comporter jusqu'à 30 caractères.
- Le temps de lecture écoulé qui s'affiche peut être inexact dans les cas suivants :
  - lors de la lecture d'un fichier MP3 VBR (à débit variable) ;
  - pendant l'avance rapide ou le recul.

#### Conseil

Lorsque le défilement automatique est désactivé et que le disque, l'album ou la plage sont modifiés, le texte ou l'étiquette ID3 ne défile pas.

## Lecture de plages en boucle

### — Lecture répétée

Vous pouvez sélectionner :

- REP-Track — pour répéter la plage en cours de lecture.
- REP-Album\*1 — pour répéter les plages de l'album en cours de lecture.
- REP-Disc\*2 — pour répéter les plages du disque en cours de lecture.

\*1 Disponible uniquement lors de la lecture d'un fichier MP3.

\*2 Disponible uniquement lorsqu'un ou plusieurs lecteurs CD ou MD en option sont raccordés.

**En cours de lecture, appuyez plusieurs fois sur (1) (REP) jusqu'à ce que le réglage souhaité apparaisse dans la fenêtre d'affichage.**

La lecture répétée commence.

Pour revenir en mode de lecture normal, sélectionnez « REP-off ».

## Lecture des plages dans un ordre quelconque

— Lecture aléatoire

Vous pouvez sélectionner :

- SHUF-Album\*<sup>1</sup> — pour écouter dans un ordre aléatoire les albums du lecteur CD compatible MP3 en option utilisé.
- SHUF-Disc — pour écouter les plages du disque en cours de lecture dans un ordre aléatoire.
- SHUF-Changeur\*<sup>2</sup> — pour écouter dans un ordre aléatoire les plages d'un appareil CD ou MD (en option) utilisé.
- SHUF-All\*<sup>3</sup> — pour écouter dans un ordre aléatoire toutes les plages de tous les lecteurs CD ou MD raccordés, y compris cet appareil.

\*1 *Disponible uniquement lors de la lecture d'un fichier MP3.*

\*2 *Disponible uniquement lorsqu'un ou plusieurs lecteurs CD ou MD en option sont raccordés.*

\*3 *Disponible uniquement lorsqu'un ou plusieurs lecteurs CD en option ou deux ou plusieurs lecteurs MD en option sont raccordés.*

**En cours de lecture, appuyez plusieurs fois sur (2) (SHUF) jusqu'à ce que le réglage souhaité apparaisse dans la fenêtre d'affichage.**

La lecture aléatoire commence.

Pour revenir en mode de lecture normal, sélectionnez « SHUF-off ».

### Remarque

La fonction « SHUF-All » ne passera pas de façon aléatoire entre des plages de lecteurs CD et des plages de lecteurs MD.

## Identification d'un CD

— Fonction de mémo de disque (pour un lecteur CD disposant de la fonction CUSTOM FILE)

Vous pouvez identifier chaque disque avec un nom personnalisé (mémo de disque). Vous pouvez saisir jusqu'à 8 caractères pour chaque disque. Lorsque vous avez identifié un CD, vous pouvez ensuite le localiser par son nom (page 16).

**1 Commencez à écouter le disque que vous souhaitez identifier avec un lecteur CD disposant de la fonction CUSTOM FILE.**

**2 Appuyez sur la touche (MENU), puis appuyez plusieurs fois sur ↑ ou ↓**

### Conseils

- Pour corriger ou effacer un nom, procédez simplement par réécriture ou saisissez « **CD** ».
- Il existe une autre méthode pour identifier un CD : au lieu d'effectuer les étapes 2 et 3, appuyez sur **(LIST)** pendant 2 secondes. Vous pouvez également compléter l'opération en appuyant sur **(LIST)** pendant 2 secondes au lieu d'effectuer l'étape 5.
- Vous pouvez identifier les CD avec un appareil ne disposant pas de la fonction CUSTOM FILE si cet appareil est raccordé à un autre lecteur CD disposant de cette fonction. Le mémo de disque est alors sauvegardé dans la mémoire du lecteur CD doté de la fonction CUSTOM FILE.

### Affichage du mémo de disque

En tant que rubrique d'affichage, le mémo de disque est toujours affiché en priorité par rapport aux informations CD TEXT d'origine.

Pour	Appuyez sur
afficher le nom	<b>(DSPL)</b> pendant la lecture d'un disque CD ou CD TEXT

### Conseil

Pour en savoir plus sur les autres rubriques pouvant être affichées, reportez-vous à la page 12.

### Suppression du mémo de disque

- 1 Appuyez plusieurs fois sur **(SOURCE)** pour sélectionner « CD ».**
- 2 Appuyez plusieurs fois sur **(MODE)** pour sélectionner le lecteur CD sur lequel le mémo de disque est mémorisé.**
- 3 Appuyez sur la touche **(MENU)**, puis appuyez plusieurs fois sur la touche **↑** ou **↓** jusqu'à ce que l'indication « Name Delete » apparaisse.**
- 4 Appuyez sur **(ENTER)**.**  
Les noms mémorisés apparaissent.
- 5 Appuyez plusieurs fois sur **↑** ou **↓** pour sélectionner le mémo de disque que vous souhaitez effacer.**
- 6 Appuyez sur **(ENTER)** pendant 2 secondes.**  
Le nom est effacé.  
Répétez les étapes 5 et 6 si vous souhaitez effacer d'autres mémos.

- 7 Appuyez deux fois sur **(MENU)**.**  
Le lecteur revient en mode de lecture normal.

### Remarques

- Lorsque le mémo d'un disque CD TEXT est effacé, les informations CD TEXT d'origine s'affichent.
- Si vous ne réussissez pas à trouver le mémo de disque que vous souhaitez effacer, essayez de sélectionner un autre lecteur CD à l'étape 2.
- Si vous avez déjà effacé tous les mémos de disques, l'appareil revient en mode de lecture normal à l'étape 4.

---

## Localisation d'un disque par son nom

— Affichage automatique des titres (pour un lecteur CD disposant de la fonction CD TEXT)

---

## Réception des stations mémorisées

- 1** Appuyez plusieurs fois sur **(SOURCE)** pour sélectionner la radio.
- 2** Appuyez plusieurs fois sur **(MODE)** pour sélectionner la bande.
- 3** Appuyez sur la touche numérique **(1 à 6)** sur laquelle la station souhaitée est mémorisée.

## Mémorisation des stations souhaitées uniquement

Vous pouvez présélectionner manuellement les stations souhaitées sur les touches numériques de votre choix.

- 1 Appuyez plusieurs fois sur **(SOURCE)** pour sélectionner la radio.
- 2 Appuyez plusieurs fois sur **(MODE)** pour sélectionner la bande.
- 3 Appuyez sur **(SEEK)** (**←**) ou **(SEEK)** (**→**) pour syntoniser la station que vous souhaitez mémoriser.
- 4 Appuyez sur la touche numérique (**1** à **6**) souhaitée pendant 2 secondes jusqu'à ce que l'indication « MEM » apparaisse.  
Le numéro de la touche apparaît dans la fenêtre d'affichage.

### Remarque

Si vous mémorisez une nouvelle station sur la même touche numérique, la station mémorisée précédemment est effacée.

## Mémorisation des noms de stations

### — Fonction de mémoire des stations

Vous pouvez attribuer un nom à chaque station de radio et l'enregistrer dans la mémoire. Le nom de la station syntonisée apparaît alors dans l'écran d'affichage. Vous pouvez attribuer un nom de station comprenant jusqu'à 8 caractères.

### Mémorisation des noms de stations

- 1 Syntonisez une station dont vous souhaitez mémoriser le nom.
- 2 Appuyez sur la touche **(MENU)**, puis appuyez plusieurs fois sur **↑** ou **↓** jusqu'à ce que l'indication « Name Edit » apparaisse.
- 3 Appuyez sur **(ENTER)**.

⊞ \_ \_ \_ \_ \_ \_ \_ \_

### 4 Saisissez les caractères du nom souhaité.

- 1 Appuyez plusieurs fois sur **↑**\*1 pour sélectionner le caractère souhaité.

A → B → C ... → 0 → 1 → 2 ... → +  
→ → → \* ... → \*2 → A

\*1 Pour reculer, appuyez sur **↓**.

\*2 (Insertion d'un espace)

- 2 Appuyez sur **→** lorsque vous avez repéré le caractère souhaité.

Pour revenir vers la gauche, appuyez sur **←**.

- 3 Répétez les étapes 1 et 2 pour saisir le reste du nom.

### 5 Appuyez sur **(ENTER)**.

#### Conseils

- Pour corriger ou effacer un nom, procédez simplement par réécriture ou saisissez « ».
- Il existe une autre méthode pour mémoriser les noms de stations : au lieu d'effectuer les étapes 2 et 3, appuyez sur **(LIST)** pendant 2 secondes. Vous pouvez également compléter l'opération en appuyant sur **(LIST)** pendant 2 secondes au lieu d'effectuer l'étape 5.



## Suppression du nom de la station

- 1 En cours de réception radio, appuyez sur **(MENU)**, puis appuyez plusieurs fois sur **↑** ou **↓** jusqu'à ce que l'indication « Name Delete » apparaisse.
- 2 Appuyez sur **(ENTER)**.
- 3 Appuyez plusieurs fois sur **↑** ou **↓** pour sélectionner le nom de station que vous souhaitez effacer.
- 4 Appuyez sur **(ENTER)** pendant 2 secondes.  
Le nom est effacé.  
Répétez les étapes 3 et 4 si vous souhaitez effacer d'autres noms.
- 5 Appuyez deux fois sur **(MENU)**.  
L'appareil revient au mode de réception radio normal.

### Remarque

Si vous avez déjà effacé tous les noms de stations, l'indication « NO Data » apparaît à l'étape 4.

## Syntonisation d'une station à partir d'une liste

— Affichage automatique des titres

- 1 En cours de réception radio, appuyez brièvement sur **(LIST)**.  
La fréquence ou le nom attribué à la station actuelle s'affiche à l'écran.



- 2 Appuyez plusieurs fois sur **↑** ou **↓** jusqu'à ce que vous ayez trouvé la station souhaitée.  
Si aucun nom n'est attribué à la station sélectionnée, la fréquence s'affiche à l'écran.
- 3 Appuyez sur **(ENTER)** pour syntoniser la station souhaitée.

## Autres fonctions

Vous pouvez également commander l'appareil (et les appareils CD/MD en option) avec un satellite de commande (**en option**).

## Fonctionnement du satellite de commande

Commencez par apposer l'étiquette appropriée suivant la position de montage du satellite de commande.

Le satellite de commande fonctionne par pression sur les touches et/ou par rotation des commandes.

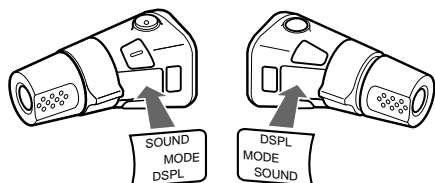

## Fonctionnement par pression sur les touches

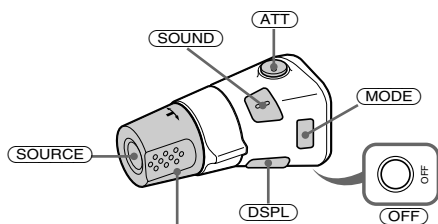

Tournez la commande VOL pour régler le volume.

Appuyez sur	Pour
(SOURCE)	changer de source (radio/CD/MD*1/AUX*2)/ mettre l'appareil sous tension
(MODE)	changer de mode de fonctionnement (bande radio/lecteur CD/lecteur MD*1)
(ATT)	atténuer le son
(OFF)*3	arrêter la lecture d'un disque ou la réception radio/mise hors tension

Appuyez sur	Pour
(SOUND)	régler les paramètres du menu son
(DSPL)	changer de rubrique d'affichage (pendant 2 secondes pour faire défiler la rubrique d'affichage)

## Fonctionnement par rotation de la commande

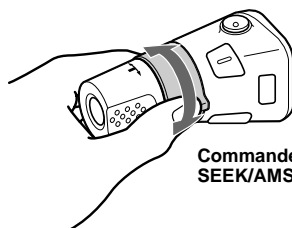

Commande SEEK/AMS

### Tournez la commande et relâchez-la pour :

- passer d'une page à l'autre.
- sintoniser automatiquement des stations de radio.

### Tournez la commande, maintenez-la et relâchez-la pour :

- avancer à vitesse rapide ou reculer dans une page.
- sintoniser une station manuellement.

## Fonctionnement par pression et rotation de la commande



Commande PRESET/DISC

### Exercez une pression sur la commande et tournez-la pour :

- sintoniser les stations mémorisées.
- changer de disque pendant la lecture d'un CD ou d'un MD\*1.
- changer d'album\*4.

- \*1 Uniquement si l'appareil en option correspondant est raccordé.
- \*2 Disponible uniquement lorsqu'un appareil portatif Sony en option est raccordé à la borne AUX IN de l'appareil.  
Vous ne pouvez pas raccorder en même temps un appareil CD ou MD en option.
- \*3 Si le contact de votre véhicule n'est pas doté d'une position ACC (accessoires), après avoir coupé le moteur, veuillez à maintenir la touche (OFF) enfoncée jusqu'à ce que l'affichage disparaisse.
- \*4 Disponible uniquement lors de la lecture d'un fichier MP3.

Pendant la lecture d'un fichier MP3, vous pouvez sélectionner un album avec le satellite de commande.

### (Avec cet appareil)

Pour	Faites ceci
passer d'un album à l'autre	Exercez une pression sur la commande et tournez-la
- Sélection d'un album	[une fois pour chaque album]. Pour sauter plusieurs albums de suite, appuyez sur la commande, tournez-la et maintenez-la en place.

### (Avec un appareil en option)

Pour	Faites ceci
passer d'un disque à l'autre	Exercez une pression sur la commande et tournez-la
- Sélection d'un disque	[une fois pour chaque disque]. Pour sauter plusieurs disques de suite, appuyez sur la commande et tournez-la une fois, puis renouvelez cette opération dans la seconde ou les 2 secondes qui suivent et maintenez la commande dans cette position.
passer d'un album à l'autre	Exercez une pression sur la commande et tournez-la
- Sélection d'un album	[maintenez-la brièvement], puis relâchez. Pour sauter plusieurs albums de suite, appuyez sur la commande et tournez-la, puis renouvelez cette opération dans la seconde ou les 2 secondes qui suivent et maintenez la commande dans cette position.

## Modification du sens de fonctionnement

Le sens de fonctionnement des commandes est réglé par défaut comme indiqué dans l'illustration ci-dessous.

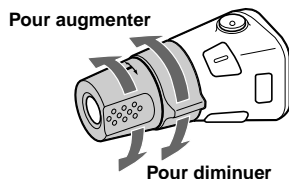

Si vous devez monter le satellite de commande du côté droit de la colonne de direction, vous pouvez inverser le sens de fonctionnement.

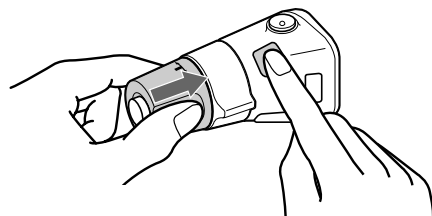

Appuyez sur (SOUND) pendant 2 secondes tout en appuyant sur la commande VOL.

## Réglage des caractéristiques du son

Vous pouvez régler les graves, les aigus, la balance gauche-droite, l'équilibre avant-arrière ainsi que le volume du caisson de graves.

### 1 Pour sélectionner la rubrique souhaitée, appuyez plusieurs fois sur **(SOUND)**.

À chaque pression sur la touche **(SOUND)**, la rubrique change comme suit :

**BASS (graves) → TREBLE (aigus)**

**→ BALANCE (gauche-droite) →**

**FADER (avant-arrière) →**

**SUB (volume du caisson de graves)**

### 2 Réglez le niveau du paramètre sélectionné en appuyant sur **←** ou **→**.

Pour effectuer le réglage à l'aide du satellite de commande, appuyez sur **(SOUND)**, puis tournez la commande VOL.



Après 3 secondes, l'affichage revient en mode de lecture normal.

#### **Remarque**

Effectuez ce réglage dans les 3 secondes après avoir sélectionné le paramètre.

## Atténuation rapide du son

(À l'aide du satellite de commande ou de la mini-télécommande)

**Appuyez sur **(ATT)**.**

L'indication « ATT on » apparaît brièvement dans l'écran d'affichage.

Pour rétablir le niveau de volume précédent, appuyez de nouveau sur la touche **(ATT)**.

#### **Conseil**

Lorsque le câble d'interface d'un téléphone de voiture est raccordé au fil ATT, l'appareil réduit automatiquement le volume lors d'un appel téléphonique entrant (fonction ATT du téléphone).

# Modification des réglages du son et de l'affichage

## — Menu

Les paramètres suivants peuvent être réglés :

### Set up (configuration)

- Clock Adjust (réglage de l'horloge) (page 10)
- Beep — pour activer ou désactiver le bip.
- AUX-A (page 27) — pour activer ou désactiver l'affichage de la source AUX.

### Display (affichage)

- Clock (Informations horloge)\*1 — pour afficher simultanément l'horloge et le mode de lecture (« on »).
- A.IMG (Image auto) (page 26) — pour faire défiler les motifs d'affichage d'un ou de tous les modes d'affichage.
- Demo (Demonstration) — pour activer ou désactiver le mode de démonstration.
  - Sélectionnez « on » pour activer l'affichage de démonstration.
  - Sélectionnez « off » pour désactiver l'affichage de démonstration.
- Info (Informations sur l'affichage) — pour afficher les paramètres d'affichage (en fonction de la source, etc) en bas de l'écran d'affichage alors qu'un motif d'affichage est affiché :
  - Sélectionnez « on » pour afficher les paramètres d'affichage et si vous appuyez sur **(DSPL)**, le paramètre affiché change.
  - Sélectionnez « off » pour ne pas afficher de paramètres d'affichage.
- Dimmer (gradateur) — pour modifier la luminosité de l'affichage.
  - Sélectionnez « Auto » pour que la luminosité de l'affichage soit réduite uniquement lorsque vous allumez les phares.
  - Sélectionnez « on » pour réduire la luminosité de l'affichage.
  - Sélectionnez « off » pour désactiver le gradateur de luminosité.
- Contrast\*2 — pour régler le contraste si les indications à l'écran ne peuvent pas être distinguées en raison de la position d'installation.
- BlackOut — pour éteindre l'affichage alors que l'appareil fonctionne.
  - Sélectionnez « on » pour éteindre les indications à l'affichage.  
Les indications disparaissent, mais l'appareil réagit lorsque vous appuyez sur un bouton.
  - Sélectionnez « off » pour rallumer l'affichage.

- A.Scroll (défilement automatique)
  - Sélectionnez « on » pour faire défiler automatiquement à l'écran tous les noms de plus de 12 caractères.
  - Lorsque le défilement automatique est désactivé et que le disque, l'album ou la plage sont modifiés, le texte ou l'étiquette ID3 ne défilent pas.

- \*1 Lorsque le mode Clock (horloge) est activé (on) :  
– L'heure s'affiche en permanence dans la fenêtre d'affichage principale lorsque le mode de lecture normal est réglé à la section « Sélection du mode d'affichage et du motif d'affichage » (page 26) et que « A.IMG-off » est sélectionné (page 23).  
– L'heure s'affiche en permanence dans la fenêtre d'affichage du panneau de commande.
- \*2 « Contrast » s'affiche uniquement dans l'écran du panneau de commande. Seul le contraste de l'écran du panneau de commande peut être réglé.

### Sound (son)

- HPF (filtre passe-haut)
  - pour régler la fréquence de coupure à « 78Hz » ou « 125Hz » ou pour la désactiver (« off »).
- LPF (filtre passe-bas)
  - pour régler la fréquence de coupure à « 78Hz » ou « 125Hz » ou pour la désactiver (« off »).
- Loudness (intensité sonore)
  - pour une bonne reproduction des graves et des aigus, même à faible volume. Les graves et les aigus sont amplifiés.
- AUX Level (page 27) — pour régler le volume d'un appareil auxiliaire raccordé.

### Play Mode (Mode de lecture)

- Local on/off (mode de recherche locale) (page 17)
  - Sélectionnez « on » pour syntoniser uniquement les stations dont les signaux sont puissants.
- Mono on/off (mode mono) (page 17)
  - Sélectionnez « on » pour écouter les émissions FM stéréo en mono. Sélectionnez « off » pour revenir au mode normal.
- IF Auto/Wide (page 17)

Suite à la page suivante →

## 1 Appuyez sur **(MENU)**.

Pour régler Demo, appuyez sur **(OFF)**, puis sur **(MENU)**.

Pour régler A.Scroll, appuyez sur **(MENU)** en cours de lecture d'un CD ou d'un MD.

## 2 Appuyez plusieurs fois sur **↑** ou **↓** jusqu'à ce que la rubrique souhaitée apparaisse.

## 3 Appuyez sur **←** ou **→** pour sélectionner le réglage souhaité, par exemple « on » ou « off ».

## 4 Appuyez sur **(ENTER)**.

Une fois le réglage terminé, l'écran d'affichage revient au mode de lecture normal.

### Remarque

Les rubriques affichées varient selon la source.

### Conseil

Vous pouvez facilement passer d'une catégorie à l'autre en appuyant sur **↑** ou **↓** pendant 2 secondes.

## Réglage de l'égaliseur (EQ7)

Il est possible de sélectionner une courbe d'égaliseur pour 7 types de musique (Xplod, VOCAL, CLUB, JAZZ, NEW AGE, ROCK et CUSTOM), ainsi que de désactiver l'égaliseur (« OFF »).

Vous pouvez mémoriser et régler les fréquences et les niveaux de l'égaliseur.

Vous pouvez sauvegarder un réglage EQ7 pour chaque source.

### Sélection de la courbe de l'égaliseur

#### 1 Appuyez sur la touche **(SOURCE)** pour sélectionner la source souhaitée.

#### 2 Appuyez plusieurs fois sur **(EQ7)** pour sélectionner la courbe d'égaliseur souhaitée.

À chaque pression sur la touche **(EQ7)**, la rubrique change.



Pour annuler l'effet de l'égalisateur, sélectionnez « OFF ». Après 3 secondes, l'affichage revient en mode de lecture normal.



## Sélection du mode d'affichage et du motif d'affichage

Vous avez le choix entre 3 modes d'affichage différents. Vous pouvez également sélectionner différents motifs d'affichage en mode Wallpaper (papier-peint) (1 à 2), en mode Spectrum analyzer (analyseur de spectre) (1 à 5) et en mode Movie (film) (1 à 3).

### Remarque

Le réglage par défaut du mode Image auto est « A.IMG-All ». Quelques secondes après que vous avez relâché (IMAGE), l'appareil revient en mode Image auto. Si vous souhaitez afficher un motif d'affichage, réglez l'appareil à « A.IMG-off » (page 26).

### Sélection du motif d'affichage

1 Appuyez sur la touche (SOURCE) pour sélectionner la source souhaitée.

2 Appuyez plusieurs fois sur (IMAGE) sur l'appareil pour sélectionner le motif d'affichage.

Exemple : Mode Wallpaper (papier-peint)



À chaque pression sur la touche (IMAGE), le motif d'affichage change dans l'ordre suivant :  
**Mode Wallpaper 1 à 2 → Mode Spectrum analyzer 1 à 5 → Mode Movie 1 à 3 → Mode lecture normale**

Pour désactiver ce mode, sélectionnez le mode de lecture normale.

### Sélection du mode Image auto

Le mode Image auto fait automatiquement défiler (toutes les 10 secondes) les motifs d'affichage d'un ou de tous les modes d'affichage comme suit :

- A.IMG-All — pour faire défiler plusieurs fois les motifs d'affichage de tous les modes d'affichage de façon aléatoire.
- A.IMG-Sa — pour faire défiler de façon répétée les motifs d'affichage du mode Spectrum analyzer.
- A.IMG-Movie — pour faire défiler de façon répétée les motifs d'affichage du mode Movie.

1 Appuyez sur la touche (SOURCE) pour sélectionner la source souhaitée.

2 Appuyez sur (MENU).

3 Appuyez plusieurs fois sur ↑ ou ↓ jusqu'à ce que « A.IMG » apparaisse.



4 Appuyez plusieurs fois sur ← ou → pour sélectionner le réglage souhaité.

5 Appuyez sur (ENTER).

Pour désactiver le mode Image auto, sélectionnez « A.IMG-off ».

### Conseils

- Si vous appuyez sur (IMAGE) en mode Image auto, le motif d'affichage change. Quelques secondes après que vous avez relâché (IMAGE), l'appareil revient au réglage Image auto précédent.
- Si vous désactivez le mode Info (off), aucun paramètre d'affichage n'apparaît (page 23).



## Raccordement d'un appareil audio auxiliaire

Le connecteur AUX IN (entrée audio externe) de cet appareil sert également de connecteur BUS AUDIO IN (entrée audio).

Vous pouvez ainsi écouter par les haut-parleurs de votre véhicule le son provenant d'appareils portatifs Sony en option raccordés.

### Remarque

Si vous raccordez un lecteur Sony CD ou MD en option, vous ne pouvez raccorder aucun appareil portatif et « AUX » n'apparaît pas comme source dans l'écran d'affichage.

### Sélection de l'appareil auxiliaire

Appuyez plusieurs fois sur la touche **(SOURCE)** pour sélectionner « AUX ».



### Régulation du volume

Vous pouvez régler le volume de chaque appareil audio séparément.

- 1 Appuyez sur **(VOLUME)**.
- 2 Appuyez sur **(↑)** ou **(↓)** pour régler le volume de l'appareil souhaité.
- 3 Appuyez sur **(SOURCE)** pour sélectionner l'appareil souhaité.
- 4 Appuyez sur **(↑)** ou **(↓)** pour régler le volume de l'appareil souhaité.  
Le niveau de volume peut être réglé par incréments de 1 dB, de -6 dB à +6 dB.
- 5 Appuyez sur **(ENTER)**.

### Pour désactiver l'affichage de l'appareil auxiliaire comme source de musique

- 1 Appuyez sur **(OFF)**.  
La lecture du CD ou la réception radio est interrompue.
- 2 Appuyez sur **(MENU)**.
- 3 Appuyez plusieurs fois sur **(↑)** ou **(↓)** jusqu'à ce que l'indication « AUX-A on » apparaisse.
- 4 Appuyez sur **(→)** pour sélectionner « AUX-A off ».
- 5 Appuyez sur **(MENU)**.

Pour afficher de nouveau l'indication, sélectionnez « AUX-A on ».

# Informations complémentaires

## Entretien

### Remplacement du fusible

Lorsque vous remplacez le fusible, veillez à utiliser un fusible dont la capacité, en ampères, correspond à celle indiquée sur l'ancien fusible. Si le fusible fond, vérifiez le branchement de l'alimentation et remplacez le fusible. Si le fusible fond de nouveau après avoir été remplacé, il est possible que l'appareil soit défectueux. Le cas échéant, consultez votre détaillant Sony le plus proche.

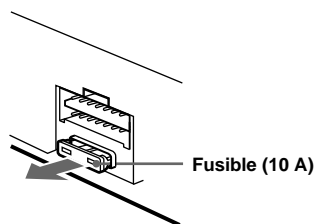

### Avertissement

N'utilisez jamais de fusible dont la capacité en ampères dépasse celle du fusible fourni avec l'appareil, car vous risqueriez d'endommager l'appareil.

### Remplacement de la pile au lithium

Dans des conditions d'utilisation normales, une pile dure environ un an. (La durée de vie de la pile peut être plus courte, selon les conditions d'utilisation.) Lorsque la pile est épuisée, la portée de la mini-télécommande diminue.

Remplacez la pile par une nouvelle pile CR2025 au lithium. L'utilisation d'un autre type de pile peut entraîner un risque d'incendie ou d'explosion.

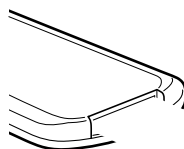

### Remarques sur la pile au lithium

- Tenir la pile au lithium hors de la portée des enfants. En cas d'ingestion de la pile, consulter immédiatement un médecin.
- Essuyez la pile avec un chiffon sec pour assurer un bon contact.
- Veillez à respecter la polarité lors de l'installation de la pile.
- Ne tenez pas la pile avec des pinces métalliques car cela pourrait entraîner un court-circuit.

# Démontage de l'appareil

## 1 Démontez le cadre de sûreté.

- 1 Insérez les clés de déblocage simultanément dans le cadre de sûreté.

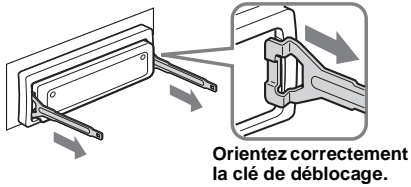

- 2 Tirez sur les clés de déblocage pour retirer le cadre de sûreté.

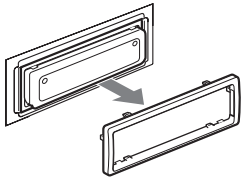

## 2 Démontez l'appareil.

- 1 Insérez les deux clés de déblocage simultanément jusqu'au déclic.

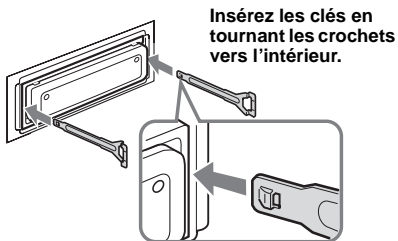

- 2 Tirez sur les clés de déblocage pour dégager l'appareil.

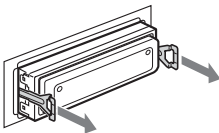

- 3 Faites glisser l'appareil en dehors de son support.

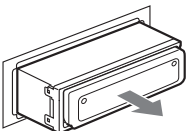

# Caractéristiques techniques

## Lecteur CD

Rapport signal/bruit	90 dB
Réponse en fréquence	10 à 20 000 Hz
Plourage et scintillement	En dessous du seuil mesurable

## Radio

### FM

Plage de syntonisation	87,5 à 107,9 MHz
Borne d'antenne	Connecteur d'antenne externe
Fréquence intermédiaire	10,7 MHz/450 kHz
Sensibilité utile	9 dBf
Sélectivité	75 dB à 400 kHz
Rapport signal/bruit	67 dB (stéréo), 69 dB (mono)
Distorsion harmonique à 1 kHz	0,5 % (stéréo), 0,3 % (mono)
Séparation	35 dB à 1 kHz
Réponse en fréquence	30 à 15 000 Hz

### AM

Plage de syntonisation	530 à 1 710 kHz
Borne d'antenne	Connecteur d'antenne externe
Fréquence intermédiaire	10,7 MHz/450 kHz
Sensibilité	30 µV

## Section de l'amplificateur de puissance

Sorties	Sorties de haut-parleurs (connecteurs de sécurité)
Impédance des haut-parleurs	4 à 8 ohms
Émission maximale de courant	52 W × 4 (à 4 ohms)

## Généralités

Sorties	Sorties audio (avant/arrière) Sortie de caisson de graves (mono) Borne de commande de relais d'antenne électrique Borne de commande d'amplificateur de puissance
Entrées	Borne de commande ATT téléphone Borne de commande de l'éclairage Borne d'entrée de commande BUS Borne d'entrée AUX IN ou audio BUS Borne d'entrée de télécommande Borne d'entrée de l'antenne

Commandes de tonalité	Graves ± 10 dB à 62 Hz Aigus ± 10 dB à 16 kHz
Intensité sonore	+ 8 dB à 100 Hz + 2 dB à 10 kHz
Alimentation requise	Batterie de voiture 12 V CC (masse reliée au négatif)
Dimensions	Env. 178 × 50 × 186 mm (7 <sup>1</sup> / <sub>8</sub> × 2 × 7 <sup>3</sup> / <sub>8</sub> po) (l/h/p)
Dimensions du support	Env. 182 × 53 × 163 mm (7 <sup>1</sup> / <sub>4</sub> × 2 <sup>1</sup> / <sub>8</sub> × 6 <sup>1</sup> / <sub>2</sub> po) (l/h/p)
Poids	Env. 1,5 kg (2 lb 10 oz)
Accessoires fournis	Composants destinés à l'installation et au raccordement (1 jeu) Couvercle pour la façade (1) Mini-télécommande RM-X110
Accessoires en option	Satellite de commande sans fil RM-X6S Satellite de commande avec fil RM-X4S Câble BUS (fourni avec un câble à broche RCA) RC-61 (1 m), RC-62 (2 m) Changeur CD (10 disques) CDX-757MX, CDX-656 Changeur CD (6 disques) CDX-T70MX, CDX-T69 Changeur MD (6 disques) MDX-66XLP lecteur MG-MS System-up MGS-X1 Récepteur radio satellite XM XT-XM1 Sélecteur de source XA-C30 Sélecteur d'entrée AUX IN XA-300
Appareils en option	

### Remarque

*Cet appareil ne peut pas être raccordé à un préamplificateur numérique ou un égaliseur compatible avec le système BUS de Sony.*

*La conception et les caractéristiques techniques sont sujettes à modification sans préavis.*

---

# Dépannage

La liste de contrôle suivante vous aidera à

---

**Le son est irrégulier en raison de vibrations.**

- L'appareil est installé suivant un angle de plus de 60°.
  - L'appareil n'est pas installé à un endroit suffisamment stable du véhicule.
- 

**Le son saute.**

Le disque est sale ou défectueux.

---

---

**Réception radio****Impossible de syntoniser une présélection.**

- Enregistrez la fréquence correcte dans la mémoire.
  - Le signal reçu est trop faible.
- 

**Impossible de recevoir les stations.****Le son comporte des parasites.**

- Raccordez un fil de commande d'antenne électrique (bleu) ou un fil d'alimentation d'accessoire (rouge) au câble d'alimentation de l'amplificateur d'antenne du véhicule. (Uniquement si votre véhicule est équipé d'une antenne FM/AM intégrée dans la vitre arrière/latérale.)
  - Vérifiez le raccordement de l'antenne du véhicule.
  - L'antenne automatique ne se déploie pas.  
→ Vérifiez le raccordement du fil de commande de l'antenne électrique.
  - Vérifiez la fréquence.
  - Lorsque le mode DSO est activé, le son peut parfois comporter des parasites.  
→ Réglez le mode DSO à « off » (page 25).
- 

**La syntonisation automatique est impossible.**

- Le mode de recherche locale est réglé à « on ».  
→ Réglez le mode de recherche locale à « off » (page 23).
  - Le signal reçu est trop faible.  
→ Utilisez la syntonisation manuelle.
- 

**L'indication « ST » clignote.**

- Syntonisez la fréquence correctement.
  - Le signal reçu est trop faible.  
→ Activez le mode de réception mono (page 23).
- 

**Une émission en stéréo est entendue en mono.**

- L'appareil est en mode de réception mono.  
→ Désactivez le mode de réception mono (page 23).
- 

**Des interférences se produisent en cours de réception FM.**

Le mode de réception étendue (wide) est sélectionné.  
→ Réglez le mode IF à « IF Auto » (page 23).

---

---

# Affichage des erreurs et messages

---

**Affichage des erreurs****(pour cet appareil et les changeurs CD ou MD en option)**

Les indications suivantes clignotent pendant environ 5 secondes et une alarme retentit.

---

**Blank\*1**

Aucune plage n'a été enregistrée sur un MD\*2.  
→ Insérez un MD contenant des plages enregistrées.

---

**Error\*1**

- Le CD est sale ou inséré à l'envers\*2.  
→ Nettoyez le CD ou insérez-le correctement.
  - Un CD ou un MD ne peut pas être lu en raison de certains problèmes\*2.  
→ Insérez un autre CD ou MD.
- 

**Failure\*3**

Le raccordement des haut-parleurs ou de l'amplificateur est incorrect.  
→ Reportez-vous au document d'installation de cet appareil et vérifiez le raccordement.

---

**FAILURE\*3**

Lorsque le tuner XM est connecté, la mémorisation d'une station radio XM sur un numéro présélectionné a échoué.  
→ Vérifiez que vous recevez bien la station que vous souhaitez mémoriser, puis essayer de nouveau.

---

**High Temp**

La température ambiante dépasse 50 °C (122 °F).  
→ Attendez que la température descende en dessous de 50 °C (122 °F).

---

**NO Disc\*1**

Aucun disque n'a été inséré dans le lecteur CD ou MD.  
→ Insérez un disque dans le lecteur CD ou MD.

---

**NO Magazine**

Le chargeur n'a pas été inséré dans le lecteur CD.  
→ Insérez le chargeur dans le lecteur CD.

---

**NO Music\*2**

Un CD non enregistré au format audio a été inséré dans un lecteur CD compatible MP3.  
→ Insérez un CD audio dans le lecteur CD MP3.

---

**Offset**

Il se peut que l'appareil soit défectueux.  
→ Vérifiez les raccordements. Si le message d'erreur ne disparaît pas de l'affichage, consultez votre détaillant Sony le plus proche.

---

---

## Push Reset

Le lecteur CD ou MD ne peut pas fonctionner en raison de certains problèmes.

→ Appuyez sur la touche RESET de l'appareil.

---

- \*1 *Lorsqu'un changeur CD ou MD est raccordé à l'appareil, le numéro de disque du CD ou du MD s'affiche à l'écran.*
- \*2 *Le numéro du disque qui a provoqué l'erreur s'affiche à l'écran.*
- \*3 *« Failure » (en minuscules) et « FAILURE » (en majuscules) sont des messages différents.*

Si ces solutions ne permettent pas d'améliorer la situation, consultez votre détaillant Sony le plus proche.

---

## Messages

### Local Seek +/-

Le mode de recherche locale est activé en cours de syntonisation automatique (page 17).

---

« **⏪ ⏪ ⏪ ⏪** » ou « **⏩ ⏩ ⏩ ⏩** »

Vous avez atteint le début ou la fin du disque et vous ne pouvez pas aller plus loin.

---

## A propos des étiquettes (tags) ID3 de version 2

*Les phénomènes ci-dessous se produisent lors de la lecture de fichiers MP3 portant une étiquette ID3 de version 2. Il ne s'agit pas de problèmes de fonctionnement.*

– *Lors du saut d'une partie d'un fichier portant une étiquette ID3 version 2 (au début de la plage), aucun son n'est émis.*

*La durée du saut varie selon la taille de l'étiquette ID3 de version 2.*

– *Le temps de lecture écoulé affiché est inexact lors du saut d'une partie d'un fichier portant une étiquette ID3 version 2.*

*Pour les fichiers MP3 d'un débit autre que de 128 kbps, le temps de lecture ne s'affiche pas correctement pendant la lecture.*

– *Lorsqu'un fichier MP3 est créé à l'aide d'un logiciel de conversion MP3, une étiquette ID3 de version 2 est automatiquement enregistrée.*

# ¡Bienvenido!

Gracias por adquirir este reproductor de discos compactos Sony. Disfrutará aún más de sus distintas funciones con los siguientes elementos:

- Reproducción de archivos MP3.
- Pueden reproducirse CD-R/CD-RW a los que puede agregarse una sesión (page 7).
- Es posible reproducir discos grabados en Multi Session (CD-Extra, CD combinado, etc.), según el método de grabación (page 8).
- Unidades opcionales de CD/MD (cambiadores y reproductores)\*1.
- Información sobre el indicador ID3\*2 versión 1 (se muestra al reproducir un archivo MP3).
- Información CD TEXT (mostrada al reproducir discos CD TEXT\*3).
- **Accesorio de controlador suministrado**  
Control remoto de tarjeta RM-X110
- **Accesorios de controlador opcional**  
Mando rotativo inalámbrico RM-X6S  
Mando rotativo alámbrico RM-X4S

\*1 *Esta unidad funciona solamente con productos Sony.*

\*2 *El indicador ID3 es un archivo MP3 que contiene información sobre el nombre del álbum, nombre del artista, nombre de la pista, etc.*

\*3 *Un disco CD TEXT es un CD de audio que incluye información como el nombre del disco, el nombre del artista y los nombres de las pistas. Esta información está grabada en el disco.*



El logotipo “XM Ready” indica que este producto controlará un módulo de sintonizador Sony XM (se vende por separado).

Si desea obtener detalles sobre el módulo de sintonizador XM, póngase en contacto con su proveedor Sony más cercano.

Para obtener instrucciones sobre el funcionamiento del sintonizador XM, consulte el manual de instrucciones suministrado con el módulo de sintonizador XM.



# Tabla de contenido

Ubicación de los controles. . . . .	4
Precauciones . . . . .	6
Notas sobre los discos . . . . .	7
Acerca de los archivos MP3 . . . . .	8

## Procedimientos iniciales

Restauración de la unidad . . . . .	10
Ajuste del reloj . . . . .	10

## Reproductor de CD

### Unidad de CD/MD (opcional)

Reproducción de discos. . . . .	11
Elementos de las pantallas. . . . .	12
Reproducción repetida de pistas	
— Reproducción repetida. . . . .	13
Reproducción de pistas en orden aleatorio	
— Reproducción aleatoria . . . . .	14
Etiquetado de un CD	
— Memorando del disco*. . . . .	14
Localización de discos por nombre	
— Listado*. . . . .	16

\* *Funciones disponibles con una unidad opcional de CD/MD*

## Radio

Almacenamiento automático de emisoras	
— Memoria de la mejor sintonía (BTM) . . . . .	16
Recepción de las emisoras almacenadas . . . . .	17
Almacenamiento de las emisoras deseadas . . . . .	18
Almacenamiento de nombres de emisoras	
— Memorando de emisoras . . . . .	18
Sintonización de emisoras mediante una lista	
— Listado . . . . .	19

## Otras funciones

Uso del mando rotativo. . . . .	20
Ajuste de las características del sonido. . . . .	21
Atenuación rápida del sonido . . . . .	22
Cambio de los ajustes de sonido y de la pantalla	
— Menú . . . . .	22
Ajuste del ecualizador (EQ7) . . . . .	23
Ajuste del Organizador de sonido de baja frecuencia dinámico (DSO) . . . . .	24
Selección de la imagen y el modo de pantalla . . . . .	25
Conexión de equipos auxiliares de audio . . . . .	26

## Información complementaria

Mantenimiento . . . . .	26
Extracción de la unidad. . . . .	27
Especificaciones . . . . .	28
Solución de problemas . . . . .	29
Indicaciones de error/Mensajes . . . . .	30

# Ubicación de los controles

## Control remoto de tarjeta RM-X110

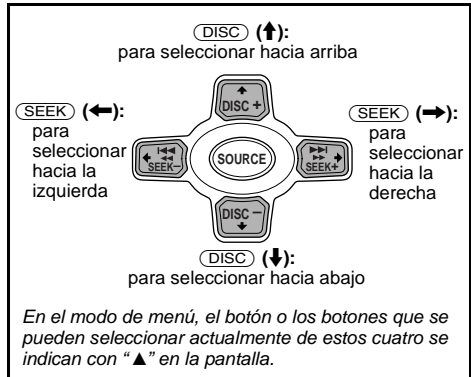
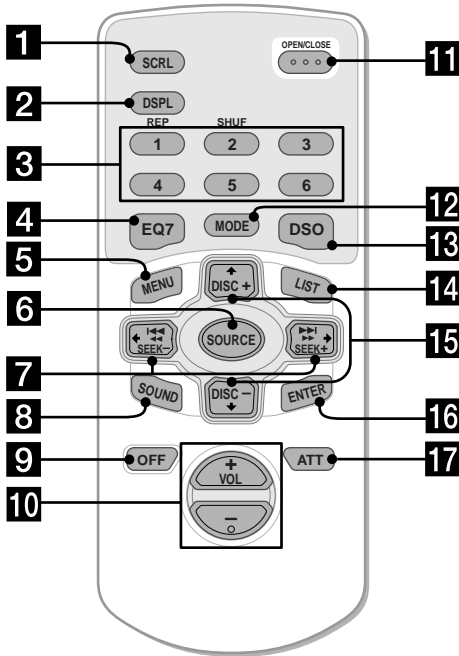

### Nota

Si la indicación se apaga al presionar (OFF), la unidad no puede utilizarse mediante el control remoto de tarjeta, a menos que se presione (SOURCE) en la unidad o que se inserte un disco para activar primero la unidad.

### Sugerencia

Consulte "Sustitución de la pila de litio" para obtener información detallada sobre cómo sustituir las pilas (página 27).

Consulte las páginas indicadas para obtener información detallada.

**1 Botón SCRL (desplazamiento) 12**

**2 Botón DSPL (cambio del modo de indicación) 12, 15**

**3 Botones numéricos**

① REP 13

② SHUF 14

Para almacenar emisoras y recibir emisoras almacenadas.

**4 Botón EQ7 23**

**5 Botón MENU**

Para mostrar los menús.

**6 Botón SOURCE (Encendido/Radio/CD/MD\*1/AUX\*2)**

Para seleccionar la fuente.

**7 Botones SEEK/AMS (←/→)**

Para omitir pistas, avanzar o retroceder rápidamente una pista, sintonizar emisoras en forma automática, buscar una emisora en forma manual o seleccionar un ajuste.

**8 Botón SOUND 21**

**9 Botón OFF (Detener/Apagar)**

11, 23, 26

**10 Botones VOL (+/-)**

Para subir o bajar el volumen.

**11 Botón OPEN/CLOSE 11**

**12 Botón MODE**

Para cambiar el funcionamiento.

**13 Botón DSO 24**

**14 Botón LIST 16, 19**

**15 Botones DISC/ALBUM (↑/↓)**

Para recibir emisoras en memoria, cambiar el disco\*3, omitir álbumes\*4 y seleccionar un menú.

**16 Botón ENTER**

Para ingresar un ajuste.

**17 Botón ATT 22**

\*1 Con una unidad de MD opcional conectada.

\*2 Disponible únicamente si se conecta un dispositivo portátil opcional de Sony al terminal AUX IN de la unidad.

No es posible conectar unidades de CD/MD opcionales simultáneamente.

\*3 Con una unidad de CD/MD opcional conectada.

\*4 Disponible únicamente cuando se reproduce un archivo MP3.

## Lado de la pantalla principal

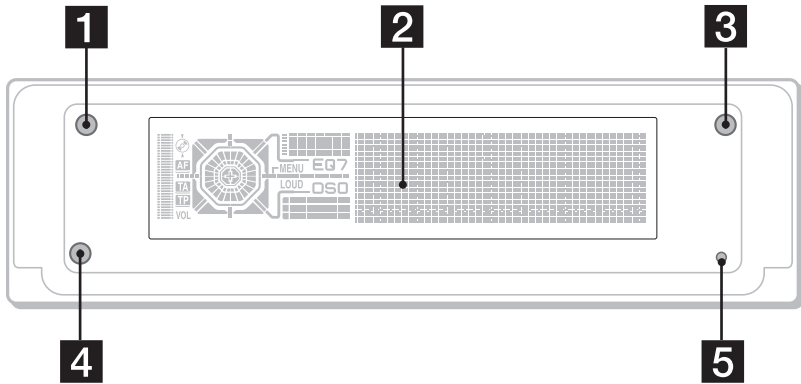

## Lado de operaciones

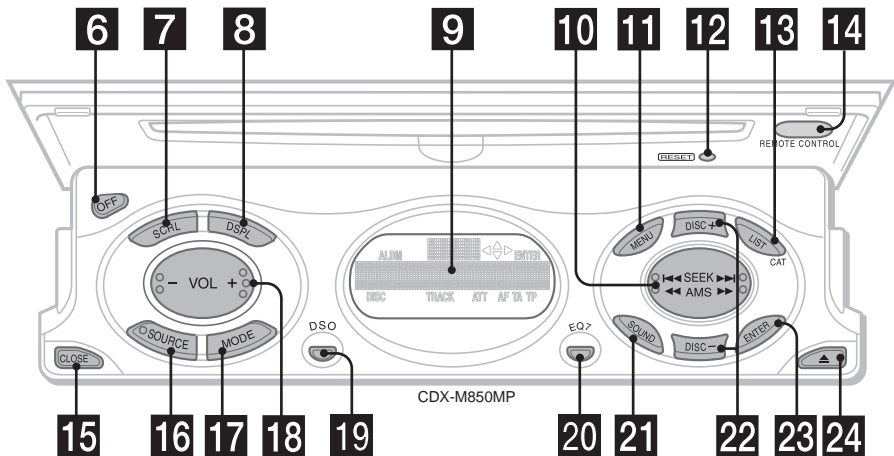

Los botones de la unidad realizan las mismas funciones que los del control remoto de tarjeta.

- |   |   |
|---|---|
| <p><b>1</b> Botón OPEN 11<br/> <b>2</b> Pantalla principal<br/> <b>3</b> Botón IMAGE 25<br/> <b>4</b> <b>14</b> Receptor para el control remoto de tarjeta<br/> <b>5</b> <b>12</b> Botón RESET 10<br/> <b>6</b> Botón OFF (Detener/Apagar)*1<br/> <b>7</b> Botón SCRL (desplazamiento)<br/> <b>8</b> Botón DSPL (cambio del modo de indicación)<br/> <b>9</b> Pantalla secundaria<br/> <b>10</b> Botón SEEK/AMS (◀◀◀/▶▶▶)</p> | <p><b>11</b> Botón MENU<br/> <b>13</b> Botón LIST/CAT*2<br/> <b>15</b> Botón CLOSE (cierres del panel frontal) 11<br/> <b>16</b> Botón SOURCE<br/> <b>17</b> Botón MODE<br/> <b>18</b> Botón VOL (-/+)<br/> <b>19</b> Botón DSO<br/> <b>20</b> Botón EQ7<br/> <b>21</b> Botones SOUND<br/> <b>22</b> Botones DISC/ALBUM (+/-)<br/> <b>23</b> Botón ENTER<br/> <b>24</b> Botón ▲ (expulsar) 11</p> |
|---|---|

continúa en la página siguiente →

**\*1 Advertencia sobre la instalación en un automóvil sin posición ACC (accesorio) en la llave de encendido**

Tras apagar el motor, asegúrese de mantener presionado (OFF) hasta que desaparezca la indicación.

De lo contrario, la indicación no se apagará y la batería se descargará.

\*2 (CAT) sólo está disponible cuando se conecta el sintonizador XM.

**Selección de un disco y un álbum**

Utilice los botones DISC/ALBUM (↑/↓) para omitir el disco y el álbum.

**(Con esta unidad)**

Para	Presione
Omitir álbumes* – Selección de álbumes	↑ o ↓ [una vez para cada álbum] Para omitir álbumes continuamente, presione y mantenga presionado cualquier botón.

**(Con unidad opcional)**

Para	Presione
Omitir discos – Selección de discos	↑ o ↓ [una vez para cada disco] Para omitir discos continuamente, presione una vez y vuelva a presionar inmediatamente cualquier botón (y manténgalo presionado).
Omitir álbumes* – Selección de álbumes	↑ o ↓ [mantenga presionado durante un momento] y suéltelo. Para omitir álbumes continuamente, presione el botón (y manténgalo presionado) inmediatamente después de que haya soltado el botón por primera vez.

\* Disponible únicamente cuando se reproduce un archivo MP3.

**Omisión continua de pistas**

Presione el botón SEEK/AMS (← o →) una vez y, a continuación, vuelva a presionarlo inmediatamente y manténgalo en esa posición.

**Precauciones**

- Si estaciona el automóvil bajo la luz directa del sol, deje que la unidad se enfríe antes de usarla.
- La antena motorizada se extenderá automáticamente mientras la unidad se encuentra en funcionamiento.

**Precaución**

No use la opción CUSTOM FILE ni ninguna otra función mientras conduce para no distraer su atención del volante.

Si desea realizar alguna consulta o solucionar algún problema relativo a la unidad y que este manual no trate, consulte con el distribuidor Sony más cercano a su domicilio.

**Condensación de humedad**

En días lluviosos o en zonas muy húmedas, es posible que se condense humedad dentro de las lentes y la pantalla de la unidad. Si esto ocurre, ésta no funcionará correctamente. En este caso, extraiga el disco y espere una hora aproximadamente hasta que se haya evaporado la humedad.

**Para mantener una alta calidad de sonido**

Asegúrese de no derramar jugos ni bebidas suaves sobre la unidad o los discos.

# Notas sobre los discos

- Para mantener los discos limpios, no toque su superficie. Tómelos por los bordes.
- Guarde los discos en sus cajas o en los cargadores de discos cuando no los utilice. No someta los discos al calor ni a altas temperaturas. Evite dejarlos en automóviles estacionados, o en los tableros o las bandejas traseras.

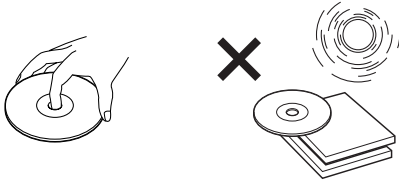

- No adhiera etiquetas, ni utilice discos con residuos o tinta pegajosos. Tales discos pueden dejar de girar durante el uso, causar fallas de funcionamiento, o pueden dañarse.

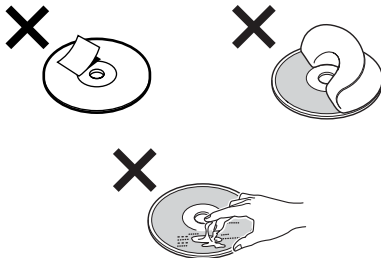

- No use discos con etiquetas pegadas o autoadhesivos. Su uso puede producir las siguientes fallas de funcionamiento:
  - Imposibilidad de expulsar el disco (dado que se ha despegado la etiqueta o el autoadhesivo, y se obstruye el mecanismo de expulsión).
  - Imposibilidad de leer datos de audio correctamente (p. ej., se interrumpe la reproducción o simplemente no la hay) debido a que el calor contrae el autoadhesivo o la etiqueta y hace que el disco se deforme.
- Los discos con formas no estandarizadas (p. ej., corazón, cuadrado, estrella) no pueden reproducirse en esta unidad. Si lo intenta, puede dañar la unidad. No utilice tales discos.
- No es posible reproducir discos compactos de 8 cm.

- Antes de la reproducción, limpie los discos con un paño de limpieza disponible en el mercado. Hágalo desde el centro hacia los bordes. No use disolventes como bencina, diluyentes, limpiadores comerciales ni aerosoles antiestáticos para discos analógicos.

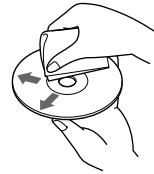

## Discos de música codificados mediante la protección de los derechos de autor

Este producto está diseñado para reproducir discos que cumplen el estándar Compact Disc (CD). Recientemente, algunas compañías discográficas comercializan discos de música codificados con protección de derechos de autor. Tenga en cuenta que, entre estos discos, algunos no cumplen con el estándar CD, por lo que no podrán reproducirse con este producto.

## Notas sobre discos CD-R (CD grabables)/CD-RW (CD reescribibles)

En esta unidad, se pueden reproducir los siguientes discos:

Tipo de disco	Etiqueta en el disco
CD de audio	
Archivos MP3	

- Algunos discos CD-R y CD-RW (según el equipo utilizado para su grabación o la condición del disco) pueden no reproducirse en esta unidad.
- No es posible reproducir un disco CD-R o un CD-RW que no esté finalizado\*.
- Puede reproducir archivos MP3 grabados en CD-ROM, CD-R y CD-RW.
- Pueden reproducirse CD-R/CD-RW a los que puede agregarse una sesión.

\* Proceso necesario para reproducir un disco grabado CD-R o CD-RW en el reproductor de CD de audio.

# Acerca de los archivos MP3

MP3 (MPEG 1 Audio Layer-3) es el nombre de una tecnología y formato estándar para la compresión de una secuencia de sonido. El archivo se comprime a casi 1/10 de su tamaño original. Se comprimen los sonidos que se encuentran fuera del alcance de audición humana, mientras que no sucede lo mismo con los sonidos que podemos oír.

## Notas sobre los discos

Puede reproducir archivos MP3 grabados en CD-ROM, CD-R y CD-RW.

El disco debe cumplir con la norma ISO 9660\*1 formato de nivel 1 o nivel 2, o con la norma Joliet o Romeo en cuanto al formato de expansión\*2. Puede usar un disco grabado en Multi Session\*3.

### \*1 Formato ISO 9660

La norma internacional más convencional para el formato lógico de archivos y carpetas en un CD-ROM.

Existen varios niveles de especificaciones. En el nivel 1, los nombres de los archivos deben ajustarse al formato de 8,3 (no más de 8 caracteres en el nombre, no más de 3 caracteres en la extensión “.MP3”) y en mayúsculas. Los nombres de las carpetas no pueden superar los 8 caracteres. No se permiten más de 8 niveles de carpetas anidadas. Las especificaciones del nivel 2 permiten nombres de hasta 31 caracteres. Cada carpeta puede tener hasta 8 árboles. Con respecto al formato de expansión conforme a la norma Joliet o Romeo, revise el contenido del software de escritura, etc.

### \*2 Formato de expansión

Joliet: El número máximo de caracteres para los nombres de álbum (carpeta) o pista (archivo) que pueden verse es de 32 para cada uno.

Romeo: El número máximo de caracteres para los nombres de álbum (carpeta) o pista (archivo) que pueden verse es de 64 para cada uno.

### \*3 Multi Session

Se refiere a un método de grabación que permite agregar datos con el método Track-At-Once. Los CD convencionales comienzan en un área de control del CD denominada Delimitador de inicio y finalizan en un área llamada Delimitador de fin. Un CD Multi Session es un CD que posee muchas sesiones, cada segmento entre los delimitadores de inicio y de fin se considera como una sola sesión.

CD-Extra: El formato que graba audio (datos de CD audio) como pistas en la sesión 1 y graba datos como pistas en la sesión 2.

CD combinado: En este formato, los datos se graban como pista 1 y el audio (datos de CD de audio) se graban como pista 2.

## Notas

- En el caso de otros formatos que no sean ISO 9660 nivel 1 y nivel 2, es posible que los nombres de las carpetas y de los archivos no se visualicen correctamente.
- Al asignar nombres, asegúrese de agregar la extensión de archivo “.MP3” al nombre del archivo.
- Si asigna la extensión “.MP3” a un archivo que no sea un MP3, la unidad no podrá reconocer el archivo correctamente y generará un ruido que podría dañar los altavoces.
- El inicio de la reproducción de los siguientes discos demora algo más de tiempo.
  - un disco grabado con una estructura de árbol complicada.
  - un disco grabado en Multi Session.
  - un disco al que es posible agregar datos.
- Si reproduce un archivo MP3 de alta velocidad de bits, como 320 kbps, el sonido puede ser discontinuo.

## Precauciones que debe tomar al reproducir un disco grabado en Multi Session

- Cuando la primera pista de la primera sesión son datos de CD de audio:
  - Sólo se reproducen datos de CD de audio. Se visualizan datos no CD de audio y archivo MP3 (número de pista, duración, etc.) sin emisión de sonido.
- Cuando la primera pista de la primera sesión no son datos de CD de audio:
  - Si el disco contiene un archivo MP3, sólo se reproducen estos archivos y los demás datos se omiten. (Los datos de CD de audio no se reconocen.)
  - Si el disco no contiene ningún archivo MP3, aparece el mensaje “NO Music” y no hay reproducción. (Los datos de CD de audio no se reconocen.)

## Orden de reproducción de los archivos MP3

El orden de reproducción de las carpetas y archivos es el siguiente:

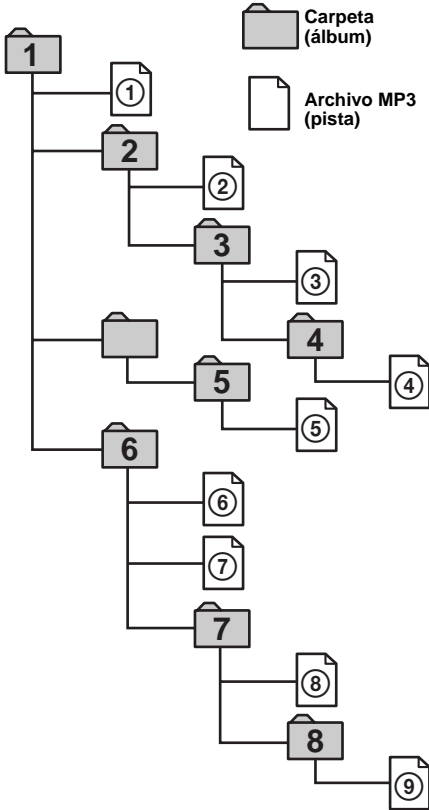

Árbol 1    Árbol 2    Árbol 3    Árbol 4    Árbol 5  
(raíz)

### Notas

- Toda carpeta que no incluya un archivo MP3 se omitirá.
- Cuando se introduce un disco con muchos árboles, la reproducción tarda más en iniciarse. Recomendamos que sólo haga uno o dos árboles en cada disco.
- Cantidad máxima de carpetas: 150 (incluidas la carpeta raíz y las vacías)
- El número máximo de archivos y carpetas MP3 que un disco puede contener: 300  
Si un nombre de archivo o carpeta contiene muchos caracteres, este número puede reducirse a un número inferior a 300.
- El número máximo de árboles que puede reproducirse es 8.

### Sugerencia

Si desea especificar un orden de reproducción dado, ingrese el orden por número (como "01", "02") antes del nombre de la carpeta o archivo y grabe el contenido en el disco. (El orden varía según el software de escritura.)

# Procedimientos iniciales

## Restauración de la unidad

Antes de operar la unidad por primera vez, o después de sustituir la batería del automóvil o de cambiar las conexiones, debe restaurarla. Presione el botón RESET con un objeto puntiagudo, como un bolígrafo.

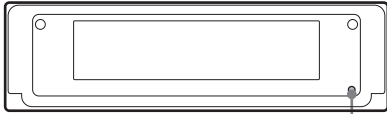

Botón RESET

## Restauración de la unidad durante el uso en la posición de pantalla secundaria

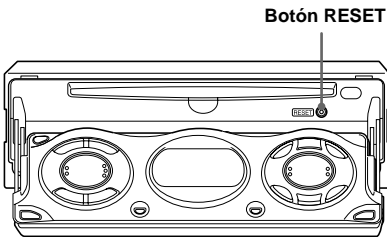

### Notas

- Tras restaurar la unidad cuando está cerrada, asegúrese de presionar **(OPEN)** en la unidad una vez antes de seguir usándola. Si hay un disco en la unidad, se expulsará automáticamente. Inserte el disco de nuevo.
- Al presionar RESET, se borra el ajuste del reloj y algunos contenidos en memoria.
- Tras restaurar la unidad, presione **(OPEN/CLOSE)** en el control remoto de tarjeta para asegurarse de que el panel frontal se abre y se cierra correctamente una vez antes de seguir usándola.

## Ajuste del reloj

El reloj emplea una indicación digital de 12 horas.

Ejemplo: Para ajustar el reloj a las 10:08

- 1 Presione **(MENU)** y luego **↑** o **↓** varias veces hasta que aparezca "Clock Adjust".



- 1 Presione **(ENTER)**.  
La indicación de hora parpadea.
- 2 Presione **↑** o **↓** para ajustar la hora.
- 3 Presione **→**.  
La indicación de minutos parpadea.
- 4 Presione **↑** o **↓** para ajustar los minutos.

- 2 Presione **(ENTER)**.



El reloj se pone en funcionamiento. Al finalizar el ajuste del reloj, la pantalla vuelve al modo de reproducción normal.

### Sugerencia

Si el modo Clock está activado, se visualiza la hora (página 22).



# Reproductor de CD Unidad de CD/MD (opcional)

Además de reproducir CD con esta unidad, también puede controlar unidades externas de CD o MD.

## Nota

Si conecta una unidad de CD opcional con función CD TEXT, la información CD TEXT aparecerá en la pantalla al reproducir discos CD TEXT.

## Reproducción de discos

(Con esta unidad)

**1** Presione **OPEN/CLOSE** u **OPEN** en la unidad e inserte el disco (cara etiquetada hacia arriba).

La reproducción se inicia automáticamente.

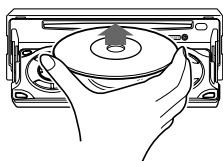

**2** Presione **OPEN/CLOSE** u **CLOSE** en la unidad para cerrar el panel frontal.

Si ya hay un disco insertado, presione **SOURCE** varias veces hasta que aparezca "CD" para iniciar la reproducción.

Para	Presione
Detener la reproducción	<b>OFF</b>
Expulsar el disco	<b>OPEN/CLOSE</b> u <b>OPEN</b> y luego <b>▲</b> en la unidad
Omitir pistas – Sensor de música [una vez por pista] automático	<b>SEEK</b> ( <b>◀/▶</b> )
Avanzar o retroceder rápidamente – Búsqueda manual	<b>SEEK</b> ( <b>◀/▶</b> ) [manténgalo presionado hasta alcanzar el punto deseado]
Omitir álbumes* – Selección de álbumes	<b>DISC</b> ( <b>↑/↓</b> ) [manténgalo presionado hasta alcanzar el punto deseado]

\* Disponible únicamente cuando se reproduce un archivo MP3.

Para omitir pistas continuamente, presione **◀** o **▶**, vuelva a presionarlo inmediatamente y manténgalo en esa posición.

## Notas

- Antes de reproducir una pista, la unidad lee la información de todas las pistas y álbumes del disco. En función de la estructura de las pistas, es posible que la reproducción tarde más de un minuto en iniciarse. Durante este tiempo, aparecerá "Read" (lectura). Espere a que la reproducción se inicie automáticamente cuando haya terminado la lectura.
- Según el estado del disco, es posible que no se reproduzca (página 7, 8).
- Si presiona **◀** o **▶** mientras se reproduce la primera o la última pista de un disco, la reproducción salta a la última o a la primera pista del mismo.
- Cuando finalice la última pista del disco, la reproducción comenzará nuevamente con la primera pista del disco.
- Con una unidad opcional conectada, la reproducción de la misma fuente continuará en la unidad opcional de CD/MD.
- Si reproduce un archivo MP3 de alta velocidad de bits, como 320 kbps, el sonido puede ser discontinuo.

continúa en la página siguiente →

## (Con unidad opcional)

- 1 Presione **(SOURCE)** varias veces para seleccionar "CD" o "MD (MS\*)".
- 2 Presione **(MODE)** varias veces hasta que aparezca la unidad deseada. Comienza la reproducción.

Para	Presione
Omitir discos – Selección de discos	<b>(DISC)</b> (↑/↓)
Omitir álbumes*2 – Selección de álbumes	<b>(DISC)</b> (↑/↓) [manténgalo presionado hasta alcanzar el punto deseado]

\*1 MS: MG Memory Stick System-up Player MGS-X1

\*2 Disponible únicamente cuando se reproduce un archivo MP3.

### Precauciones al conectar unidades MGS-X1 y MD

Esta unidad reconoce MGS-X1 como una unidad MD.

- Si desea reproducir MGS-X1, presione **(SOURCE)** para seleccionar "MS" o "MD". Si aparece "MS" en la pantalla de origen, se inicia la reproducción de MGS-X1. Si aparece "MD" en la pantalla de origen, presione **(MODE)** para seleccionar "MS" e iniciar la reproducción.
- Si desea reproducir una unidad MD, presione **(SOURCE)** para seleccionar "MD" o "MS". Si la unidad MD deseada aparece en la pantalla de origen, se inicia su reproducción. Si en la pantalla de origen aparece "MS" u otra unidad MD, presione **(MODE)** para seleccionar la unidad MD deseada e iniciar la reproducción.

### Notas sobre la reproducción de un disco con archivos MP3/CD de datos que no son de audio.

Si se inserta un disco con archivos MP3/CD de datos que no son de audio:

- en esta unidad, aparece "NO Music" en la pantalla y la pantalla se convierte en la pantalla de reloj (se detiene la reproducción de CD).
- en la unidad de CD con capacidad para reproducir MP3 opcional, aparece "NO Music" en la pantalla y se inicia la reproducción del disco siguiente.
- en la unidad de CD opcional, que es incompatible con MP3, empieza la reproducción sin sonido.

## Elementos de las pantallas

Al cambiar el disco/álbum/pista, el título pregrabado\*1 del nuevo disco/álbum/pista aparece automáticamente (si la función de desplazamiento automático está ajustada en "on", se desplazarán los nombres con más de 12 caracteres (página 23)).

Pantalla MP3\*2/MDLP\*2\*3  
**MP3: reproducción MP3**  
**LP2: reproducción LP2**  
**LP4: reproducción LP4**

Elementos que se ven en la pantalla

- Nombre del disco\*4\*5/ nombre del artista\*6
- Nombre del álbum\*1\*7
- Nombre de la pista\*1
- Indicador ID3\*1\*7

Fuente de música

Reloj



Elementos que se ven en la pantalla

- Número del disco
- Número de álbum\*7

Número de pista

Tiempo de reproducción transcurrido

Para	Presione
Cambiar el elemento de la pantalla	<b>(DSPL)</b>
Desplazar el elemento por la pantalla	<b>(SCRL)</b>

- \*1 Al presionar (DSPL), los mensajes "NO Disc Name" o "NO Track Name" indican que no hay ningún nombre de disco o de pista y el mensaje "NO ID3 Tag" indica que no hay ningún indicador ID3.
- \*2 "MP3"/"MDLP" aparece en la pantalla (debajo del reloj), dependiendo del ajuste de REP y SHUF.
- \*3 Disponible solamente cuando hay conectada una unidad MD opcional con la función MDLP y se reproduce un disco MDLP.
- \*4 Al presionar (DSPL), los mensajes "NO Disc Name" o "NO Track Name" indican que no hay ningún memorando del disco (página 14) o nombre pregrabado para mostrarse.
- \*5 Si el disco ha sido etiquetado por esta unidad con la función CUSTOM FILE, se muestra Memorando del disco como primera opción.
- \*6 Sólo para discos CD TEXT con nombre del artista.
- \*7 Disponible únicamente cuando se reproduce un archivo MP3.

#### Notas

- Algunos caracteres no pueden mostrarse. Los caracteres y signos que no se pueden ver en pantalla aparecen como "■".
- Con algunos discos CD TEXT o indicadores ID3 que contienen muchos caracteres, es posible que la información no se desplace.
- Esta unidad no puede mostrar el nombre del artista de cada pista de un disco o álbum CD TEXT.

#### Notas sobre MP3

- El indicador ID3 sólo se aplica a la versión 1.
- Algunos caracteres no pueden mostrarse. Los caracteres y signos que no pueden mostrarse aparecen como "■". El número máximo de caracteres para los nombres de álbum (carpeta) o pista (archivo) que pueden verse es de 64 para cada uno. La etiqueta ID3 puede tener hasta 30 caracteres.
- Es posible que el tiempo de reproducción transcurrido no se muestre con precisión en los casos siguientes.
  - al reproducirse un archivo MP3 de VBR (velocidad de bits variable).
  - al avanzar o retroceder rápidamente.

#### Sugerencia

Si el desplazamiento automático está desactivado y se cambia el nombre del disco/pista/álbum, dicho nombre o indicador ID3 no se desplaza.

## Reproducción repetida de pistas

### — Reproducción repetida

Es posible seleccionar:

- REP-Track — para repetir la pista actual.
- REP-Album\*1 — para repetir las pistas del álbum actual.
- REP-Disc\*2 — para repetir las pistas del disco actual.

\*1 Disponible solamente cuando se reproduce un archivo MP3.

\*2 Disponible solamente cuando hay conectada una o más unidades de CD/MD opcionales.

**Durante la reproducción, presione (1) (REP) varias veces hasta que el ajuste deseado aparezca en la pantalla.**

Comienza la reproducción repetida.

Para recuperar el modo de reproducción normal, seleccione "REP-off".

## Reproducción de pistas en orden aleatorio

### — Reproducción aleatoria

Es posible seleccionar:

- SHUF-Album\*<sup>1</sup> — para reproducir los álbumes de la unidad de CD opcional con la función de control de archivos MP3 en orden aleatorio.
- SHUF-Disc — para reproducir las pistas del disco en orden aleatorio.
- SHUF-Changer\*<sup>2</sup> — para reproducir las pistas de la unidad de CD (MD) opcional en orden aleatorio.
- SHUF-All\*<sup>3</sup> — para reproducir todas las pistas de todas las unidades de CD (MD) conectadas (incluida esta unidad) en orden aleatorio.

\*1 Disponible solamente cuando se reproduce un archivo MP3.

\*2 Disponible solamente cuando hay conectada una o más unidades de CD (MD) opcionales.

\*3 Disponible solamente cuando hay conectada una o más unidades de CD opcionales, o dos o más unidades de MD opcionales.

**Durante la reproducción, presione (2) (SHUF) varias veces hasta que el ajuste deseado aparezca en la pantalla.**

Comienza la reproducción aleatoria.

Para recuperar el modo de reproducción normal, seleccione "SHUF-off".

#### Nota

"SHUF-All" no reproduce las pistas en orden aleatorio entre unidades de CD y de MD.

## Etiquetado de un CD

— Memorando del disco (Para una unidad de CD con la función CUSTOM FILE)

Puede etiquetar discos con nombres personalizados (Memorando del disco). Puede ingresar hasta 8 caracteres por disco. Si le asigna nombre a un CD, podrá localizarlo con dicho nombre (página 16).

- 1 **Comience a reproducir el disco que desee etiquetar en una unidad de CD con la función CUSTOM FILE.**
- 2 **Presione (MENU) y, a continuación, ↑ o ↓ varias veces hasta que aparezca "Name Edit".**
- 3 **Presione (ENTER).**



- 4 **Ingrese los caracteres.**

1 **Presione ↑\*<sup>1</sup> varias veces para seleccionar el carácter deseado.**

A → B → C ... → 0 → 1 → 2 ... → +  
→ → \* ... → \*<sup>2</sup> → A

\*1 Para el orden inverso, presione ↓.

\*2 (espacio en blanco)

2 **Presione → después de localizar el carácter deseado.**



Si presiona ←, podrá desplazarse hacia atrás a la izquierda.

3 **Repita los pasos 1 y 2 para ingresar el nombre completo.**

- 5 **Para volver al modo de reproducción normal, presione (ENTER).**

### Sugerencias

- Para corregir o borrar un nombre, sobrescríbalo o ingrese “ ”.
- Existe otro método para comenzar a asignar un nombre al CD: Presione (LIST) durante 2 segundos en lugar de seguir los pasos 2 y 3. También puede completar la operación presionando (LIST) durante 2 segundos en lugar de seguir el paso 5.
- Podrá asignar nombres a discos compactos en una unidad sin la función CUSTOM FILE, si la unidad está conectada junto con una unidad de CD que tenga dicha función. El memorando del disco se almacenará en la memoria de la unidad de CD con la función CUSTOM FILE.

### Presentación del memorando del disco

Como elemento de pantalla, el memorando del disco siempre tiene prioridad sobre cualquier información CD TEXT original.

Para	Presione
Ver	(DSPL) durante la reproducción de discos CD/CD TEXT

### Sugerencia

Para conocer otros elementos que pueden verse en pantalla, consulte la página 12.

### Borrado del memorando del disco

- 1 Presione (SOURCE) varias veces para seleccionar “CD”.**
- 2 Presione (MODE) varias veces para seleccionar la unidad de CD que contenga el memorando.**
- 3 Presione (MENU) y, a continuación, ↑ o ↓ varias veces hasta que aparezca “Name Delete”.**
- 4 Presione (ENTER).**  
Aparecen los nombres almacenados.
- 5 Presione ↑ o ↓ varias veces para seleccionar el nombre del disco que desee borrar.**
- 6 Presione (ENTER) durante 2 segundos.**  
El nombre se borra.  
Si desea borrar otros nombres, repita los pasos 5 y 6.
- 7 Presione (MENU) dos veces.**  
La unidad vuelve al modo de reproducción normal.

### Notas

- Cuando se borra el memorando de un disco CD TEXT, aparece la información CD TEXT original.
- Si no encuentra el memorando que desea borrar, inténtelo seleccionando una unidad de CD diferente en el paso 2.
- Si ya borró todos los Memorandos de disco, la unidad vuelve al modo de reproducción normal en el paso 4.

## Localización de discos por nombre

— Listado (Para una unidad de CD con la función CD TEXT/CUSTOM FILE o una unidad de MD)

Esta función puede usarse con discos a los que se han asignado nombres personalizados\*1 o con discos CD TEXT\*2.

\*1 Localización de discos por su nombre personalizado: cuando asigna un nombre a un CD (página 14) o MD.

\*2 Localización de discos por la información CD TEXT: cuando reproduce un disco CD TEXT en una unidad de CD con la función CD TEXT.

### 1 Presione **(LIST)**.

El nombre asignado al disco aparece en la pantalla.

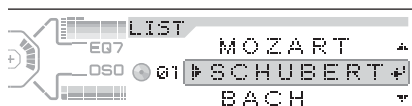

### 2 Presione **↑** o **↓** varias veces hasta que encuentre el disco deseado.

### 3 Presione **(ENTER)** para reproducir el disco.

#### Nota

No es posible ver ciertas letras (excepto las letras almacenadas por el memorando del disco).

## Radio

La unidad puede almacenar hasta 6 emisoras por banda (FM1, FM2, FM3, AM1 y AM2).

### Precaución

Para sintonizar emisoras mientras conduce, use la función Memoria de la mejor sintonía para evitar accidentes.

## Almacenamiento automático de emisoras

— Memoria de la mejor sintonía (BTM)

La unidad selecciona las emisoras de señal más intensa dentro de la banda seleccionada y las almacena por orden de frecuencia.

### 1 Presione **(SOURCE)** varias veces para seleccionar la radio.

### 2 Presione **(MODE)** varias veces para seleccionar la banda.

### 3 Presione **(MENU)** y, a continuación, **↑** o **↓** varias veces hasta que aparezca "BTM".

### 4 Presione **(ENTER)**.

La unidad emite un tono al almacenar el ajuste.

#### Notas

- Si se reciben pocas emisoras debido a que las señales son débiles, algunos botones numéricos conservarán sus valores anteriores.
- Si la pantalla muestra un número, la unidad comienza a almacenar emisoras a partir del número que se muestra en el momento.

# Recepción de las emisoras almacenadas

- 1 Presione **(SOURCE)** varias veces para seleccionar la radio.
- 2 Presione **(MODE)** varias veces para seleccionar la banda.
- 3 Presione el botón numérico **(1)** a **(6)** en el que esté almacenada la emisora deseada.

## Sugerencia

Presione **↑** o **↓** para recibir las emisoras en el orden en el que están almacenadas en la memoria (Función de búsqueda programada).

## Si la sintonización programada no funciona

Presione **(SEEK)** (**←**) o **(SEEK)** (**→**) para buscar la emisora (sintonización automática).

La exploración se detiene cuando la unidad recibe una emisora. Repita la operación hasta recibir la emisora deseada.

## Sugerencias

- Si la sintonización automática se detiene con demasiada frecuencia, active la búsqueda local para buscar solamente emisoras de señal más intensa. Consulte "Cambio de los ajustes de sonido y de la pantalla" en la página 22.
- Si conoce la frecuencia de la emisora que desea escuchar, mantenga presionado **←** o **→** para localizar la frecuencia aproximada. A continuación, presione **←** o **→** varias veces para ajustar con precisión la frecuencia deseada (sintonización manual).

## Si la recepción de FM en estéreo es de mala calidad

**Seleccione el modo de recepción monofónica**

Consulte "Cambio de los ajustes de sonido y de la pantalla" en la página 22.

El sonido mejora, pero cambia a monofónico ("ST" desaparece).

## Nota

Si se producen interferencias, esta unidad estrechará automáticamente la frecuencia de recepción para eliminar el ruido (función IF Auto). En tales casos, es posible que algunas emisiones de FM en estéreo se escuchen en monofónico mientras se encuentra en el modo de recepción estéreo.

## Sugerencias

- Para escuchar siempre las emisiones estéreo de FM en estéreo, puede cambiar el ajuste IF Auto y ampliar la recepción de la señal de la frecuencia. Consulte "Cambio de los ajustes de sonido y de la pantalla" en la página 22. Tenga en cuenta que pueden producirse ciertas interferencias con este ajuste.
- Si tiene dificultades para escuchar las emisiones de FM, desactive DSO (página 24).

## Almacenamiento de las emisoras deseadas

Puede almacenar manualmente las emisoras que desee en cualquier botón numérico.

- 1 Presione **(SOURCE)** varias veces para seleccionar la radio.
- 2 Presione **(MODE)** varias veces para seleccionar la banda.
- 3 Presione **(SEEK)** (**←**) o **(SEEK)** (**→**) para sintonizar la emisora que desee almacenar.
- 4 Presione el botón numérico que desee (**1** a **6**) durante 2 segundos hasta que aparezca "MEM".  
La indicación de botón numérico aparece en la pantalla.

### Nota

Si intenta almacenar otra emisora en el mismo botón numérico, se borrará la emisora que tenía en memoria.

## Almacenamiento de nombres de emisoras

### — Memorando de emisoras

Es posible asignar un nombre a cada emisora de radio y almacenarlo en la memoria. El nombre de la emisora actualmente sintonizada aparece en la pantalla. Es posible asignar un nombre con un máximo de 8 caracteres por emisora.

### Almacenamiento de nombres de emisoras

- 1 Sintonice la emisora cuyo nombre desee almacenar.
- 2 Presione **(MENU)** y, a continuación, **↑** o **↓** varias veces hasta que aparezca "Name Edit".
- 3 Presione **(ENTER)**.



### 4 Ingrese los caracteres.

- 1 Presione **↑**\*1 varias veces para seleccionar el carácter deseado.

A → B → C ... → 0 → 1 → 2 ... → +  
→ - → \* ... → , \*2 → A

\*1 Para el orden inverso, presione **↓**.

\*2 (espacio en blanco)

- 2 Presione **→** después de localizar el carácter deseado.



## Borrado del nombre de emisoras

- 1 Durante la recepción de la radio, presione **(MENU)** y, a continuación, **↑** o **↓** varias veces hasta que aparezca "Name Delete".
- 2 Presione **(ENTER)**.
- 3 Presione **↑** o **↓** varias veces para seleccionar la emisora cuyo nombre desee borrar.
- 4 Presione **(ENTER)** durante 2 segundos.  
El nombre se borra.  
Si desea borrar otros nombres, repita los pasos 3 a 4.
- 5 Presione **(MENU)** dos veces.  
La unidad vuelve al modo normal de recepción de radio.

### Nota

Si ya ha borrado todos los nombres de las emisoras, aparecerá "NO Data" en el paso 4.

## Sintonización de emisoras mediante una lista

— Listado

- 1 Durante la recepción de la radio, presione **(LIST)** momentáneamente.  
La frecuencia o el nombre asignado a la emisora actual aparece en la pantalla.



- 2 Presione **↑** o **↓** varias veces hasta que encuentre la emisora deseada.  
Si la emisora seleccionada no tiene un nombre asignado, la pantalla mostrará la frecuencia correspondiente.
- 3 Presione **(ENTER)** para sintonizar la emisora deseada.

# Otras funciones

También puede controlar la unidad (y unidades opcionales de CD/MD) con un mando rotativo (opcional).

## Uso del mando rotativo

En primer lugar, adhiera la etiqueta apropiada según cómo desee montar el mando rotativo. El mando rotativo funciona al presionar los botones o al girar los controles.

### Gírelo y suéltelo para:

- Omitir pistas.
- Sintonizar emisoras automáticamente.

### Gírelo, manténgalo en esa posición y suéltelo para:

- Avanzar o retroceder rápidamente una pista.
- Buscar una emisora manualmente.

## Presión y giro del control

## Presión de botones

### Presione y gire el control para:

- Recibir emisoras en memoria.
- Cambiar el disco durante la reproducción de un CD (MD)\*1.
- Cambiar los álbumes\*4.

\*1 Sólo si el equipo opcional correspondiente está conectado.

\*2 Disponible únicamente si se conecta un dispositivo portátil opcional de Sony al terminal AUX IN de la unidad.

No es posible conectar unidades de CD/MD opcionales simultáneamente.

\*3 Si su automóvil no dispone de una posición ACC en la llave de encendido, después de apagar el motor, asegúrese de mantener presionado (OFF) hasta que desaparezca la indicación.

\*4 Disponible únicamente cuando se reproduce un archivo MP3.

### Presione

(SOURCE)

### Para

Cambiar la fuente (radio/CD/MD\*1/AUX\*2)/ Encendido

(MODE)

Cambiar el funcionamiento (banda de radio/unidad de CD/unidad de MD\*1)

(ATT)

Atenuar el sonido

(OFF)\*3

Detener la reproducción. 07566Tf 8.4 00 MD\*

Cuando se reproduce un archivo MP3, puede seleccionar un álbum con el mando rotativo.

# sticas

os, el  
altavoz

**es para  
desea.**  
el  
forma:  
(**idos**)  
no) →

nciador de

o  
o →.  
rotativo,  
el VOL.



lla vuelve

posterior

## Atenuación rápida del sonido

(Con el mando rotativo o el control remoto de tarjeta)

**Presione** (ATT).

“ATT on” aparece momentáneamente en la pantalla.

Para recuperar el nivel anterior de volumen, presione (ATT) de nuevo.

### **Sugerencia**

*Si el cable de interfaz de un teléfono para automóvil está conectado al cable ATT, la unidad disminuirá el volumen automáticamente cuando se reciba una llamada telefónica (función ATT de teléfono).*

## Cambio de los ajustes de sonido y de la pantalla

— Menú

Es posible ajustar los siguientes elementos:

### **Set up (Configuración)**

- Clock Adjust (ajuste del reloj) (página 10)
- Beep (pitido) — para activar o desactivar los pitidos.
- AUX-A (página 26) — para encender o apagar la pantalla de fuente AUX.

### **Display (pantalla)**

- Clock (información del reloj)\*<sup>1</sup> — para mostrar simultáneamente el reloj y el modo de reproducción (activado).
- A.IMG (imagen automática) (página 25) — para pasar por las imágenes de uno o todos los modos de pantalla.
- Demo (Demostración) — para activar o desactivar el modo de demostración.
  - Seleccione “on” para activar la visualización de Demo.
  - Seleccione “off” para desactivar el modo de demostración.
- Info (información de pantalla) — para mostrar los elementos de la pantalla (en función de la fuente, etc.) en la parte inferior de la misma mientras se muestra una imagen:
  - Seleccione “on” para mostrar los elementos de la pantalla. Si presiona (DSPL), el elemento cambiará.
  - Seleccione “off” para que no se muestren los elementos de la pantalla.
- Dimmer (atenuador) — para cambiar el brillo de la pantalla.
  - Seleccione “Auto” para que la pantalla se atenúe sólo al encender las luces.
  - Seleccione “on” para que la pantalla se atenúe.
  - Seleccione “off” para desactivar el atenuador.
- Contrast (contraste)\*<sup>2</sup> — para ajustar el contraste cuando las indicaciones de la pantalla no pueden reconocerse debido a la posición de instalación de la unidad.
- BlackOut — para oscurecer la pantalla cuando el modo de funcionamiento está activado.
  - Seleccione “on” para eliminar las indicaciones.  
Las indicaciones desaparecen, pero la unidad responderá si presiona un botón.
  - Seleccione “off” para que se ilumine la pantalla.

- A.Scroll (desplazamiento automático)
  - Seleccione “on” para que se desplacen automáticamente todos los nombres de más de 12 caracteres.
  - Si el desplazamiento automático está desactivado y se cambia el nombre del disco/pista/álbum, dicho nombre o indicador ID3 no se desplaza.

- \*1 Cuando el modo Clock está activado:
- La hora siempre se visualiza en la pantalla principal cuando se selecciona el modo de reproducción normal en el apartado “Selección de la imagen y el modo de pantalla” (página 25) y “A.IMG-off” (página 22).
  - La hora siempre se visualiza en la pantalla secundaria.
- \*2 “Contrast” aparecerá sólo en la pantalla secundaria. Sólo es posible ajustar el contraste en esta pantalla.

## Sound (sonido)

- HPF (filtro de paso alto)
  - para ajustar la frecuencia de corte en “78Hz”, “125Hz” u “off”.
- LPF (filtro de paso bajo)
  - para ajustar la frecuencia de corte en “78Hz”, “125Hz” u “off”.
- Loudness (Sonoridad)
  - para disfrutar de graves y agudos incluso con el volumen bajo. Los graves y los agudos se potenciarán.
- AUX Level (página 26) — para ajustar el nivel de volumen del equipo auxiliar conectado.

## Play mode (Modo de reproducción)

- Local on/off (modo de búsqueda local) (página 17)
  - Seleccione “on” para que se sintonicen solamente emisoras de señal más intensa.
- Mono on/off (modo monofónico) (página 17)
  - Seleccione “on” para escuchar emisiones estéreo de FM en monofónico. Seleccione “off” para recuperar el modo normal.
- IF Auto/Wide (página 17)

## 1 Presione **(MENU)**.

Para ajustar Demo, presione **(OFF)** y luego **(MENU)**.

Para ajustar A.Scroll, presione **(MENU)** durante la reproducción de CD/MD.

## 2 Presione **↑** o **↓** varias veces hasta que aparezca el elemento deseado.

## 3 Presione **←** o **→** para seleccionar el ajuste que desee (ejemplo: “on” u “off”).

## 4 Presione **(ENTER)**.

Al finalizar el ajuste del modo, la pantalla vuelve al modo de reproducción normal.

### Nota

El elemento mostrado varía en función de la fuente.

### Sugerencia

Puede cambiar fácilmente las categorías presionando **↑** o **↓** durante 2 segundos.

## Ajuste del ecualizador (EQ7)

Puede seleccionar una curva de ecualizador para 7 tipos de música (Xplod, VOCAL, CLUB, JAZZ, NEW AGE, ROCK y CUSTOM) y OFF (ecualizador apagado).

Puede almacenar y definir los ajustes de frecuencia y el nivel del ecualizador.

Puede almacenar el ajuste EQ7 para cada fuente.

### Selección de la curva de ecualizador

## 1 Presione **(SOURCE)** para seleccionar la fuente deseada.

## 2 Presione **(EQ7)** varias veces para seleccionar la curva de ecualizador que desee.

Cada vez que presione **(EQ7)**, el elemento cambiará.



Para cancelar el efecto de ecualización, seleccione “OFF”. Transcurridos 3 segundos, la pantalla vuelve al modo de reproducción normal.

continúa en la página siguiente →

## Ajuste de la curva de ecualizador

- 1 Presione **(MENU)**.
- 2 Presione **↑** o **↓** varias veces hasta que aparezca "EQ7 Tune" y luego presione **(ENTER)**.
- 3 Presione **←** o **→** para seleccionar la curva de ecualizador que desee y luego presione **(ENTER)**.  
Cada vez que presione **←** o **→**, el elemento cambiará.
- 4 Seleccione la frecuencia y el nivel que desee.

- 1 Presione **←** o **→** para seleccionar la frecuencia que desee.  
Cada vez que presione **←** o **→**, la frecuencia cambiará de la siguiente forma:  
**62Hz ↔ 157Hz ↔ 396Hz ↔ 1.0kHz**  
**↔ 2.5kHz ↔ 6.3kHz ↔ 16kHz**



- 2 Presione **↑** o **↓** para ajustar el nivel de volumen deseado.  
El nivel de volumen puede ajustarse en intervalos de 1 dB entre -10 dB y +10 dB.



Para restaurar la curva de ecualizador ajustada en fábrica, presione **(ENTER)** durante 2 segundos.

- 5 Presione **(ENTER)**.  
Una vez realizado el ajuste de efecto, la pantalla vuelve al modo de reproducción normal.

## Ajuste del Organizador de sonido de baja frecuencia dinámico (DSO)

Si los altavoces están instalados en la parte inferior de las puertas, el sonido se recibirá desde abajo y puede no ser nítido. La función DSO (Organizador de sonido de baja frecuencia dinámico) crea un sonido más ambiental como si hubiera altavoces en el tablero (altavoces virtuales). Puede almacenar el ajuste DSO para cada fuente.

- 1 Presione **(SOURCE)** para seleccionar la fuente deseada.
- 2 Presione **(DSO)** para seleccionar "1, 2, 3" u "OFF".



Para cancelar el modo DSO, seleccione "DSO OFF".

Transcurridos 3 segundos, la pantalla vuelve al modo de reproducción normal.

### Notas

- Según el tipo de interior del automóvil o el tipo de música, DSO puede no tener el efecto deseado.
- Si tiene dificultades para escuchar las emisiones de FM, apague la función DSO.

# Selección de la imagen y el modo de pantalla

Es posible seleccionar 3 modos de pantalla distintos. También es posible seleccionar diversas imágenes en pantalla en modo de Papel de fondo (1-2), Analizador de espectros (1-5) y Película (1-3).

## Nota

El ajuste por defecto del modo de Imagen automática es "A.IMG-All". Transcurridos unos segundos después de soltar (IMAGE), la unidad regresa al modo de Imagen automática. Si desea mostrar una imagen en pantalla, cambie el ajuste a "A.IMG-off" (página 25).

## Selección de la imagen en pantalla

- 1 Presione (SOURCE) para seleccionar una fuente.
- 2 Presione (IMAGE) en la unidad varias veces para seleccionar la imagen en pantalla que desee.

Ejemplo: Modo de Papel de fondo



Cada vez que presione (IMAGE), la imagen en pantalla cambiará de la siguiente forma:  
**Modo de Papel de fondo 1-2 → Modo de Analizador de espectros 1-5 → Modo de Película 1-3 → Modo de reproducción normal**

Para cancelar este modo, seleccione el modo de reproducción normal.

## Selección del modo de Imagen automática

El modo de Imagen automática pasa automáticamente (cada 10 segundos) por las imágenes en pantalla de uno o todos los modos de pantalla de la siguiente forma:

- A.IMG-All — para mostrar de forma aleatoria y repetida las imágenes en pantalla de todos los modos de pantalla.
- A.IMG-Sa — para pasar de forma repetida por las imágenes en pantalla del modo de Analizador de espectros.
- A.IMG-Movie — para pasar de forma repetida por las imágenes en pantalla del modo de Película.

- 1 Presione (SOURCE) para seleccionar una fuente.
- 2 Presione (MENU).
- 3 Presione ↑ o ↓ varias veces hasta que aparezca "A.IMG".



- 4 Presione ← o → varias veces para seleccionar el ajuste deseado.
- 5 Presione (ENTER).

Para cancelar el modo de Imagen automática, seleccione "A.IMG-off".

## Sugerencias

- Si presiona (IMAGE) durante el modo de Imagen automática, la imagen en pantalla cambiará. Transcurridos unos segundos después de soltar (IMAGE), la unidad regresará al ajuste anterior de Imagen automática.
- Si desactiva el modo Info (información de pantalla), no aparecerá ningún elemento en la pantalla (página 22).

## Conexión de equipos auxiliares de audio

El terminal AUX IN (entrada de audio externo) de la unidad también se usa como terminal BUS AUDIO IN (entrada de audio).

Puede escuchar el sonido desde los altavoces del automóvil si conecta dispositivos portátiles opcionales de Sony.

### Nota

*Si conecta una unidad CD/MD Sony opcional, no podrá conectar ningún dispositivo portátil y "AUX" no aparecerá en la pantalla como fuente.*

### Selección del equipo auxiliar

Presione **(SOURCE)** varias veces para seleccionar "AUX".



### Ajuste del nivel de volumen

Puede ajustar el volumen de cada uno de los equipos de audio conectados.

- 1 Presione **(MENU)**.
- 2 Presione **↑** o **↓** varias veces para seleccionar "AUX Level".
- 3 Presione **(ENTER)**.
- 4 Presione **↑** o **↓** varias veces para seleccionar el nivel de volumen deseado.

El nivel de volumen puede ajustarse en intervalos de 1 dB entre -6 dB y +6 dB.

- 5 Presione **(ENTER)**.

### Para desactivar el equipo auxiliar en la pantalla de la fuente de música

- 1 Presione **(OFF)**.  
Se detendrá la reproducción del CD o la recepción de la radio.
- 2 Presione **(MENU)**.
- 3 Presione **↑** o **↓** varias veces hasta que aparezca "AUX-A on".
- 4 Presione **→** para seleccionar "AUX-A off".
- 5 Presione **(MENU)**.

Para restaurar la indicación, seleccione "AUX-A on".

## Información complementaria

### Mantenimiento

#### Sustitución del fusible

Al reemplazar el fusible, asegúrese de utilizar uno cuyo amperaje sea idéntico al especificado en el original. Si el fusible se funde, compruebe la conexión de alimentación y sustitúyalo. Si el fusible se funde de nuevo después de sustituirlo, es posible que exista alguna falla interna de funcionamiento. En tal caso, comuníquese con el distribuidor Sony más cercano.

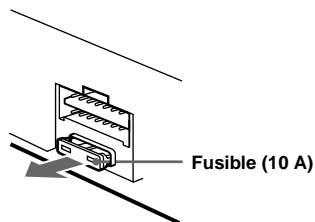

#### Advertencia

Nunca use un fusible cuyo amperaje supere al del suministrado con la unidad, ya que ésta podría dañarse.



## Sustitución de la pila de litio

En condiciones normales, las pilas duran aproximadamente 1 año. (La duración puede ser menor en función de las condiciones de uso.) Cuando la pila tiene poca energía, el alcance del control remoto de tarjeta se reduce. Sustituya la pila por una nueva de litio CR2025. El uso de cualquier otra pila podría dar lugar a riesgos de incendio o explosión.

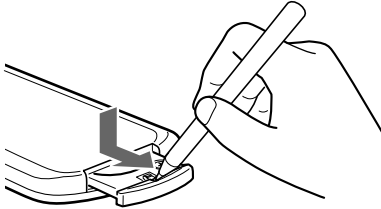

Lado + hacia arriba

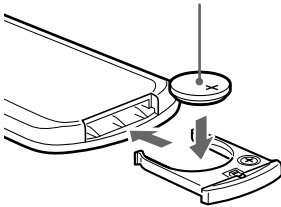

## Notas sobre la pila de litio

- Mantenga la pila de litio fuera del alcance de los niños. Si alguien se traga la pila, póngase en contacto inmediatamente con un médico.
- Limpie la pila con un paño seco para garantizar un contacto óptimo.
- Asegúrese de observar la polaridad correcta al instalar la pila.
- No agarre la pila con pinzas metálicas para no producir un cortocircuito.

### ADVERTENCIA

La pila puede explotar si no se emplea adecuadamente.

No recargue la pila; tampoco la desmonte ni la arroje al fuego.

## Extracción de la unidad

### 1 Extraiga el marco de protección.

- 1 Fije las llaves de liberación con el marco de protección.

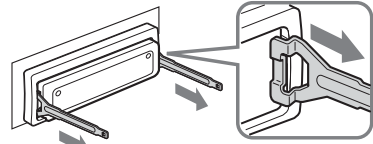

Orienta la llave de liberación en la dirección correcta.

- 2 Tire de las llaves de liberación para extraer el marco de protección.

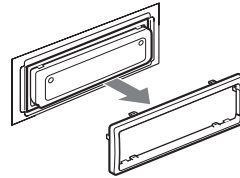

### 2 Extraiga la unidad.

- 1 Inserte las dos llaves de liberación a la vez hasta que oiga un "clic".

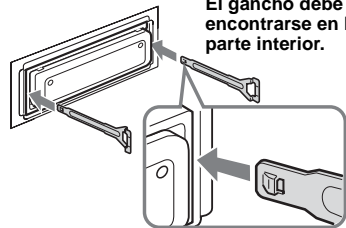

El gancho debe encontrarse en la parte interior.

- 2 Tire de las llaves de liberación para extraer la unidad.

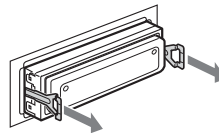

- 3 Deslice la unidad para extraerla del emplazamiento.

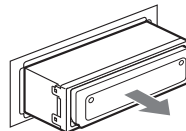

# Especificaciones

## Sección del reproductor de CD

Relación señal-ruido	90 dB
Respuesta de frecuencia	de 10 a 20 000 Hz
Fluctuación y trémolo	Inferior al límite medible

## Sección del sintonizador

### FM

Rango de sintonización	de 87,5 a 107,9 MHz
Terminal de antena	Conector de antena externa
Frecuencia intermedia	10,7 MHz/450 kHz
Sensibilidad útil	9 dBf
Selectividad	de 75 dB a 400 kHz
Relación señal-ruido	67 dB (estéreo), 69 dB (mono)

Distorsión armónica a 1 kHz	0,5% (estéreo), 0,3% (mono)
-----------------------------	--------------------------------

Separación	35 dB a 1 kHz
Respuesta de frecuencia	de 30 a 15 000 Hz

### AM

Rango de sintonización	de 530 a 1 710 kHz
Terminal de antena	Conector de antena externa
Frecuencia intermedia	10,7 MHz/450 kHz
Sensibilidad	30 $\mu$ V

## Sección del amplificador de potencia

Salidas	Salidas de altavoz (conectores de sellado seguro)
Impedancia de altavoz	de 4 a 8 $\Omega$
Salida de potencia máxima	52 W $\times$ 4 (a 4 $\Omega$ )

## Generales

Salidas	Salidas de audio (frontal/ posterior) Salida de altavoz potenciador de graves (mono) Terminal de control de relé de antena motorizada Terminal de control del amplificador de potencia
Entradas	Terminal de control ATT de teléfono Terminal de control de iluminación Terminal de entrada de control BUS Entrada de audio BUS o terminal AUX IN Terminal de entrada de controlador remoto Terminal de entrada de antena

Controles de tono	Graves $\pm$ 10 dB a 62 Hz Agudos $\pm$ 10 dB a 16 kHz
Sonoridad	+8 dB a 100 Hz +2 dB a 10 kHz
Requisitos de alimentación	Batería de automóvil de cc 12 V (masa negativa)
Dimensiones	Aprox. 178 $\times$ 50 $\times$ 186 mm (an/al/prf)
Dimensiones del montaje	Aprox. 182 $\times$ 53 $\times$ 163 mm (an/al/prf)
Peso	Aprox. 1,5 kg
Accesorios suministrados	Componentes de instalación y conexiones (1 juego) Cubierta para el panel frontal (1) Control remoto de tarjeta RM-X110
Accesorios opcionales	Mando rotativo inalámbrico RM-X6S Mando rotativo alámbrico RM-X4S Cable BUS (suministrado con un cable de pines RCA) RC-61 (1 m), RC-62 (2 m) Cambiador de CD (10 discos) CDX-757MX, CDX-656 Cambiador de CD (6 discos) CDX-T70MX, CDX-T69 Cambiador de MD (6 discos) MDX-66XLP MG-MS System-up Player MGS-X1 Receptor de radio XM vía satélite XT-XM1 Selector de fuente XA-C30 Selector AUX-IN XA-300
Equipo opcional	

### Nota

*Esta unidad no se puede conectar a un preamplificador digital o a un ecualizador compatible con el sistema BUS de Sony.*

*El diseño y las especificaciones están sujetos a cambios sin previo aviso.*

---

## Solución de problemas

La siguiente lista de revisión le ayudará a solucionar los problemas que puedan producirse con la unidad.

Antes de consultarla, compruebe los procedimientos de conexión y de funcionamiento.

---

### Generales

#### No se oye el sonido.

- Presione (VOL) (+) para ajustar el volumen.
- Cancele la función ATT.
- Ajuste el control de equilibrio en la posición central para un sistema de 2 altavoces.
- Ha intentado reproducir archivos MP3 con una unidad de CD opcional que no admite archivos MP3.
  - Lleve a cabo la reproducción con una unidad de CD compatible con archivos MP3 de Sony, como la CDX-757MX.

---

#### El contenido de la memoria se borró.

- Pudo haber presionado el botón RESET.
  - Vuelva a almacenar en la memoria.
- Se desconectó el cable de alimentación o la batería.
- El cable de conexión de la alimentación no está conectado correctamente.

---

#### No se escuchan los pitidos.

- El sonido de los pitidos está cancelado (página 22).
- Hay conectado un amplificador opcional de potencia y usted no está usando el amplificador incorporado.

---

#### La indicación desaparece o no aparece en la ventana de visualización.

- La indicación se apaga si mantiene presionado (OFF).
  - Mantenga presionado (OFF) hasta que aparezca la indicación.
- Si activa BlackOut, las indicaciones no aparecerán.
  - Desactive BlackOut (página 22).

---

#### Las emisoras almacenadas y la hora correcta se borraron.

#### El fusible se fundió.

#### Se oye ruido cuando la llave de encendido se encuentra en la posición ON, ACC u OFF.

Los cables no se han conectado correctamente con el conector de alimentación auxiliar del automóvil.

---

#### La unidad no recibe alimentación.

- Compruebe la conexión. Si todo está en orden, compruebe el fusible.
- El automóvil no tiene una posición ACC.
  - Presione (SOURCE) (o inserte un disco) para que se encienda la unidad.

---

#### La unidad recibe alimentación de forma continua.

El automóvil no tiene una posición ACC.

---

#### La antena motorizada no se extiende.

La antena motorizada no tiene una caja de relé.

---

### Reproducción de CD/MD

#### No es posible insertar un disco.

- Ya hay un CD insertado.
- El CD se insertó a la fuerza al revés o de forma incorrecta.

---

#### La reproducción no se inicia.

- MD defectuoso o CD sucio.
- CD-R o CD-RW sin finalizar.
- Ha intentado reproducir un CD-R o CD-RW no diseñado para uso de audio.
- Ciertos discos CD-R o CD-RW no se reproducen debido al equipo de grabación o al estado del disco.

---

#### No es posible reproducir archivos MP3.

- La grabación no se realizó conforme al formato Nivel 1 o Nivel 2 de ISO 9660, o las normas Joliet o Romeo en cuanto al formato de expansión.
- No se ha agregado la extensión del archivo “.MP3” al nombre del archivo.
- Los archivos no se almacenaron en formato MP3.

---

#### Los archivos MP3 demoran más tiempo en reproducirse que los demás.

- El inicio de la reproducción de los siguientes discos demora algo más de tiempo.
- un disco grabado con una estructura de árbol complicada.
  - un disco grabado en Multi Session.
  - un disco al que es posible agregar datos.

---

#### El disco se expulsa automáticamente.

La temperatura ambiente es superior a 50 °C.

---

#### Los botones de operación no funcionan.

#### El CD no se expulsa.

Presione el botón RESET.

---

#### Se producen saltos de sonido debido a vibraciones.

- La unidad está instalada en un ángulo superior a 60°.
- La unidad no está instalada en una parte segura del automóvil.

---

#### Se producen saltos de sonido.

Disco sucio o defectuoso.

---

continúa en la página siguiente →

## Recepción de la radio

### No es posible utilizar la sintonización programada.

- Almacene la frecuencia correcta en la memoria.
- La señal de emisión es demasiado débil.

### No es posible recibir las emisoras.

#### Hay ruidos que obstaculizan el sonido.

- Conecte un cable de control de antena motorizada (azul) o un cable de fuente de alimentación auxiliar (rojo) al cable de suministro de alimentación del amplificador de antena del automóvil. (Sólo si el automóvil tiene una antena de FM/AM incorporada en el cristal trasero o lateral.)
- Compruebe la conexión de la antena del automóvil.
- La antena automática no se extiende.  
→ Compruebe la conexión del cable de control de la antena motorizada.
- Compruebe la frecuencia.
- Cuando el modo DSO está activado, el sonido se escucha ocasionalmente con ruido.  
→ Desactive el modo DSO (página 24).

### No es posible utilizar la sintonización automática.

- El modo de búsqueda local está ajustado en "on".  
→ Ajuste el modo de búsqueda local en "off" (página 23).
- La señal de emisión es demasiado débil.  
→ Use la sintonización manual.

### La indicación "ST" parpadea.

- Sintonice la frecuencia con precisión.
- La señal de emisión es demasiado débil.  
→ Ajuste la unidad en el modo de recepción monofónica (página 23).

### Un programa emitido en estéreo se escucha en monofónico.

- La unidad se encuentra en el modo de recepción monofónica.  
→ Cancele el modo de recepción monofónica (página 23).

### Se producen interferencias durante la recepción de FM.

- Está seleccionado el modo de ampliación.  
→ Ajuste el modo IF en "IF Auto" (página 23).

## Indicaciones de error/ Mensajes

### Indicaciones de error

#### (Para esta unidad y cambiadores opcionales de CD/MD)

Las siguientes indicaciones parpadean durante unos 5 segundos y se oye una alarma.

#### Blank\*1

- No hay pistas grabadas en el MD\*2.  
→ Reproduzca un MD que tenga pistas grabadas.

#### Error\*1

- El CD está sucio o insertado al revés\*2.  
→ Límpielo o insértelo correctamente.
- El CD/MD no se reproduce debido a algún problema\*2.  
→ Inserte otro CD/MD.

#### Failure\*3

- La conexión de altavoces y amplificadores es incorrecta.  
→ Consulte el manual de instalación de este modelo para comprobar la conexión.

#### FAILURE\*3

- Estando conectado el sintonizador XM, no se ha podido almacenar una emisora de radio XM en una presintonía.  
→ Compruebe que recibe la emisora que desea almacenar e inténtelo de nuevo.

#### High Temp

- La temperatura ambiente es superior a 50°C.  
→ Espere hasta que la temperatura descienda por debajo de 50°C.

#### NO Disc\*1

- No hay ningún disco insertado en la unidad de CD/MD.  
→ Inserte discos en la unidad de CD/MD.

#### NO Magazine

- El cargador de discos no está insertado en la unidad de CD.  
→ Inserte el cargador en la unidad de CD.

#### NO Music\*2

- Se insertó un CD que no contiene un archivo de música en la unidad de CD con capacidad para reproducir MP3.  
→ Inserte un CD de música en la unidad de CD con capacidad para reproducir MP3.

#### Offset

- Es posible que se haya producido un fallo interno.  
→ Compruebe la conexión. Si el indicador de error permanece en la pantalla, póngase en contacto con el distribuidor Sony más cercano.

---

## Push Reset

La unidad de CD/MD no puede utilizarse debido a algún problema.

→ Presione el botón RESET de la unidad.

---

- \*1 Cuando el cambiador de CD/MD está conectado a la unidad, el número del CD o MD aparece en la pantalla.
- \*2 La pantalla muestra el número del disco que causa el error.
- \*3 "Failure" (minúsculas) y "FAILURE" (mayúsculas) son mensajes diferentes.

Si estas soluciones no ayudan a mejorar la situación, comuníquese con el distribuidor Sony más cercano.

## Mensajes

### Local Seek +/-

El modo de búsqueda local está activado durante la sintonización automática (página 17).

---

“L L L L” o “R R R R”

Ha llegado al principio o al final del disco y no es posible avanzar más.

---

### Acerca del indicador ID3 versión 2

*Aunque no debe considerarse un desperfecto, el siguiente caso ocurre cuando se reproduce un archivo MP3 que contiene un indicador ID3 ver.2:*

– Cuando se omite una parte del indicador ID3 ver.2 (al comienzo de la pista), no se emite ningún sonido.

*El tiempo de omisión varía según la capacidad del indicador ID3 ver.2.*

– El tiempo de reproducción transcurrido que se visualiza cuando se omite una parte del indicador ID3 ver.2 no es exacto.

*En el caso de archivos MP3 con una velocidad de bits distinta de 128 kbps, el tiempo no se muestra con precisión durante la reproducción.*

– Cuando se crea un archivo MP3 con un software de conversión MP3, Indicador ID3 ver.2 se sobrescribirá automáticamente.





<http://www.sony.net/>

Sony Corporation Printed in Korea