

D Montage- und Gebrauchsanweisung

GB Instruction on mounting and use

F Prescriptions de montage et mode d'emploi

NL Montagevoorschriften en gebruiksaanwijzing

I Istruzioni di montaggio e d'uso

E Montaje y modo de empleo

P Instruções para montagem e utilização

RU ИНСТРУКЦИИ ПО УСТАНОВКЕ И ПОЛЬЗОВАНИЮ

GR ΟΔΗΓΙΕΣ ΣΥΝΑΡΜΟΛΟΓΗΣΗΣ ΚΑΙ ΧΡΗΣΗΣ

PL INSTRUKCJE MONTAŻU I UŻYCIA

HU SZERELÉSI ÉS HASZNÁLATI UTASÍTÁS

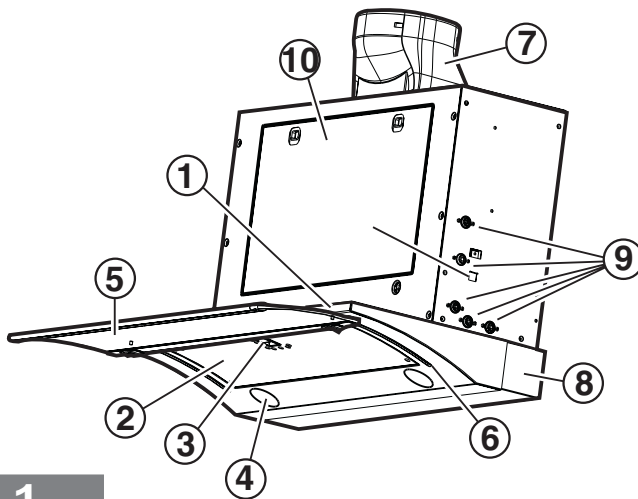

1

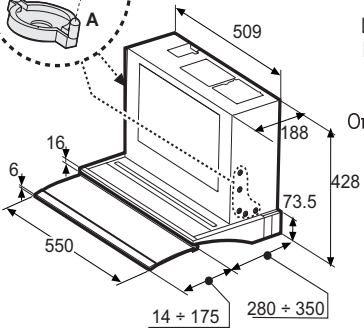
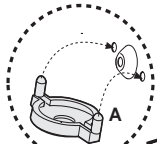

Rückseite
Rear side
côté postérieur
Achterzijde
Lato posteriore
Parte posterior
Lado traseiro
Видсзади
Οπισθοπλευρα
Tył
Hátfal

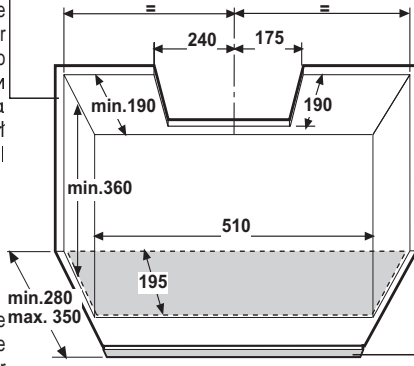

Vorderseite
Frontal side
côté antérieur
Voorzijde
Lato anteriore
Parte anterior
Lado dianteiro
Видспереди
Μπροστινηπλευρα
Przód

Homlokfal

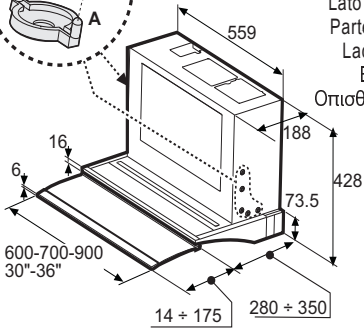
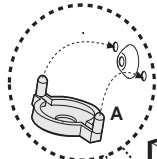

Rückseite
Rear side
côté postérieur
Achterzijde
Lato posteriore
Parte posterior
Lado traseiro
Видсзади
Οπισθοπλευρα
Tył
Hátfal

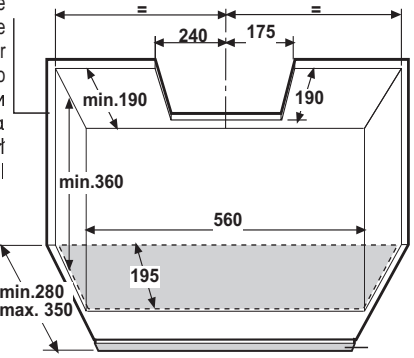

Vorderseite
Frontal side
côté antérieur
Voorzijde
Lato anteriore
Parte anterior
Lado dianteiro
Видспереди
Μπροστινηπλευρα
Przód

Homlokfal

2

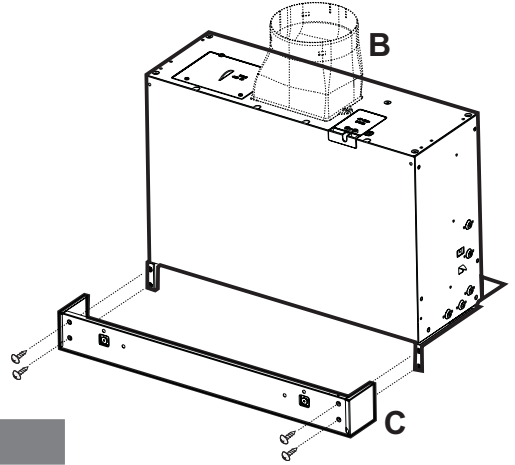
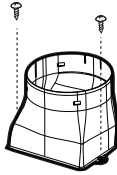
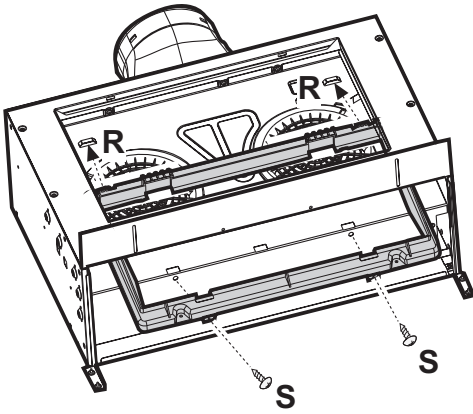

3

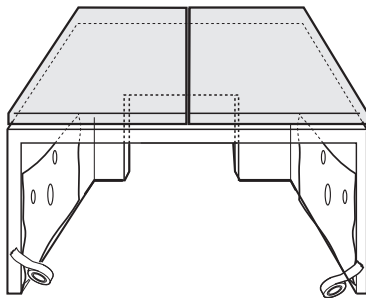

4.1

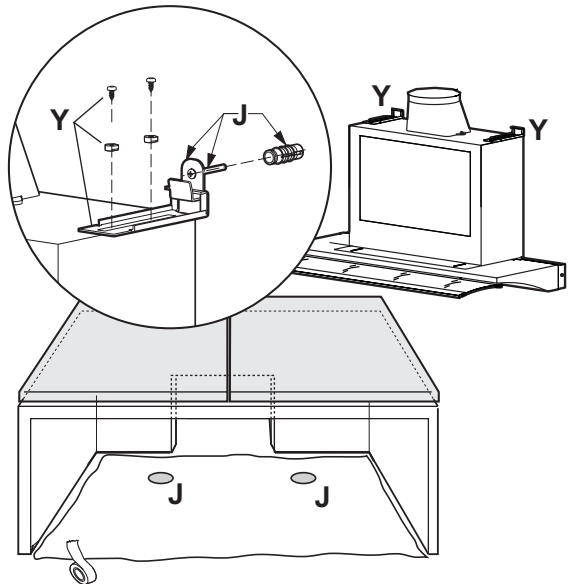

4.2

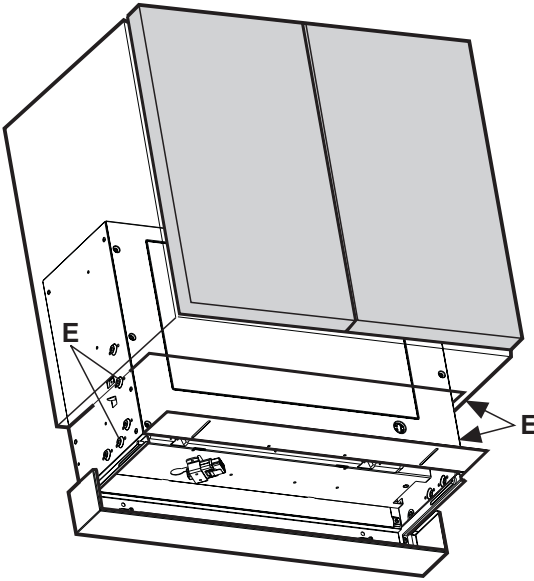

5

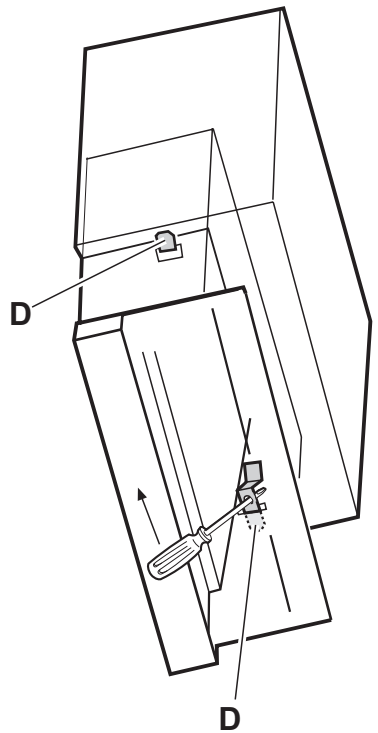

6

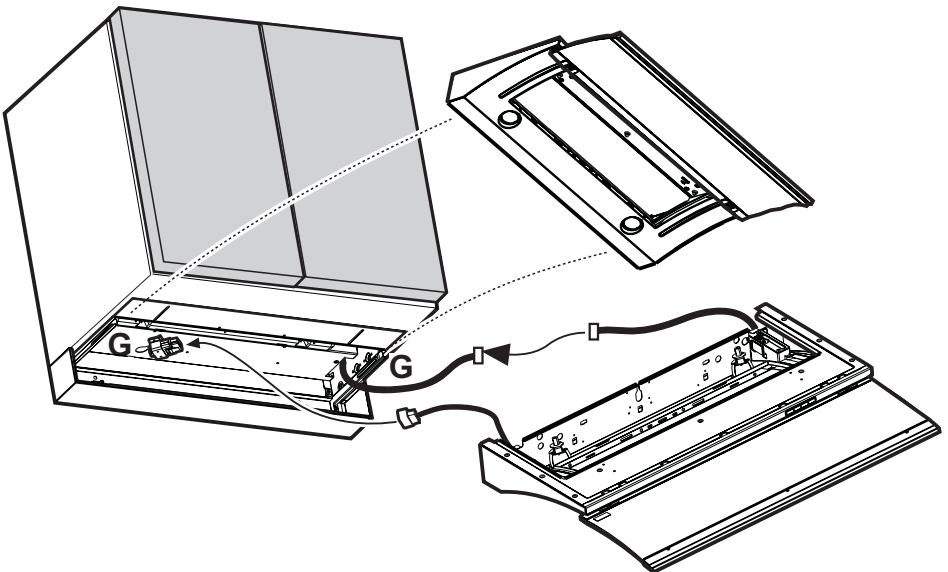

7

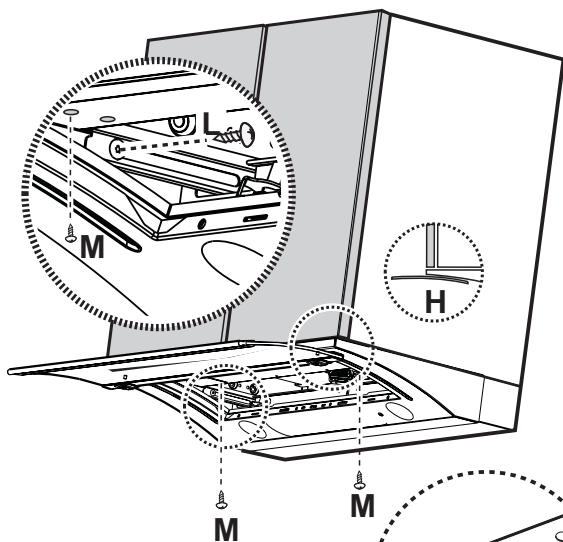

8

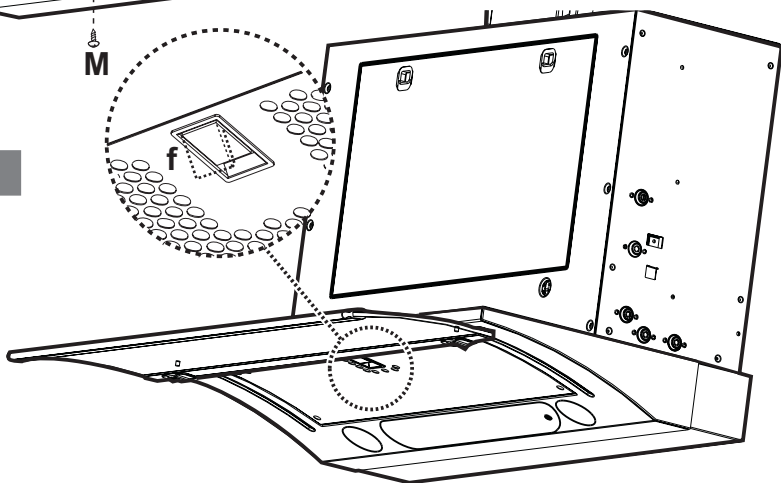

9

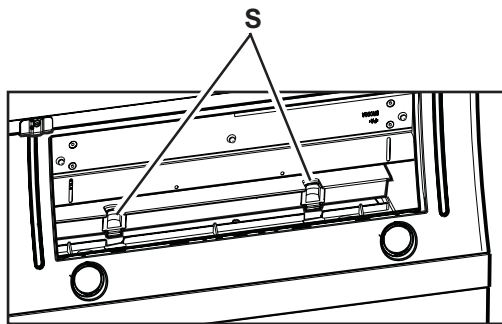
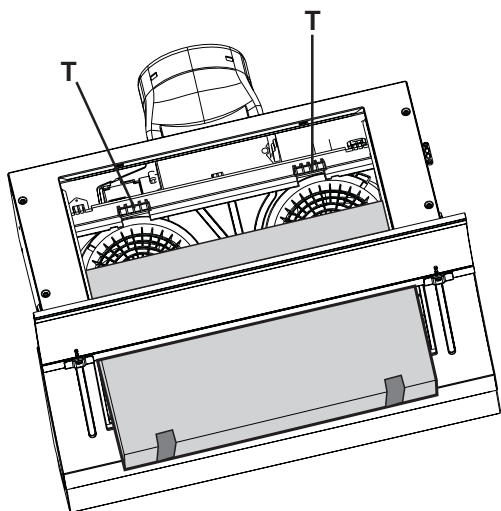

10

Bitte auch die Abbildungen auf den ersten Seiten mit den alphabetischen Bezugnahmen, die im Text wiedergegeben sind, zu Hilfe nehmen. **Die Instruktionen, die in diesem Handbuch, gegeben werden, bitte ganz streng einhalten.** Es wird keinerlei Haftung übernommen für mögliche Mängel, Schäden oder Brände der Küchenhaube, die auf die Nichtbeachtung der Vorschriften in diesem Handbuch zurückzuführen sind.

Beschreibung der Dunstabzughaube - Abb. 1

- 1 Bedienfeld
- 2 Fettfilter
- 3 Griff zum Aushaken des Fettfilters
- 4 Halogenlampe
- 5 Dunstschirm
- 6 Schienen des Dunstschirms
- 7 Luftaustritt
- 8 Verkleidung (in zwei Größen geliefert)
- 9 Punkte der Befestigung am Hängeschrank
- 10 Zugangsklappe der Sauggruppe (DER ZUGRIFF IST NUR DEM FACHMANN GESTATTET)

Installation

Die Küchenhaube muss in einem Abstand von mindestens 43 cm über einem Elektroherd und von mindestens 65 cm über einem Gasherd oder kombinierten Herd angebracht werden.

Die Haube verfügt über einen oberen Luftaustritt **B** zum Ableiten der Küchengerüche nach außen (**Abluftbetrieb**-Abluftrohr und Rohrschellen werden nicht geliefert).

Im Falle, dass die Küchendünste nicht nach außen abgeleitet werden können, kann man die Haube im **Umluftbetrieb** benutzen, indem ein Aktivkohlefilter und die Umluftvorrichtung **F** an den Anschlussring angeschlossen werden, der sich am Ausgang **B** (Abb.3) befindet, dann werden die Küchendünste über die Umluftvorrichtung wieder aufbereitet. Modelle ohne Saugmotor funktionieren nur mit Abluftbetrieb und müssen an eine peripherische Saugereinheit (nicht mitgeliefert) angeschlossen werden.

Einleitende Informationen zur Installation der Dunstabzughaube:

Vor dem Elektroanschluss die Abzugshaube durch Betätigen der Hauptschalttafel der Wohnung vom Netz trennen.

Die Haube ist dafür entwickelt worden, in das Innere eines an der Wand anliegenden Hängeschanks eingebaut zu werden.

Es wird empfohlen, die Haube nur in das Innere von Hängeschränken mit geeigneten Maßen einzubauen. Zu diesem Zweck die Abbildung 2 anschauen, wo nützliche Informationen für eine sichere Montage zu finden sind sowie bezüglich eventueller Öffnungen, welche an der Unterseite des Hängeschanks für das Durchpassen des Haubenkastens und an der Oberseite für die Luftableitung auszuführen sind, für das Stromkabel und um den Zugriff auf die elektronische Karte, die die Funktionsweise der Haube steuert, zu ermöglichen (DER ZUGRIFF IST NUR DEM QUALIFIZIERTEN FACHMANN GESTATTET).

Hinweis:

Mit der Haube mitgeliefert stehen 4 seitliche Abstandshalter zur Verfügung (2 für die rechte Seite und 2 für die linke Seite), diese werden gebraucht, wenn die Breite des Schanks, in den der Kasten mit dem Motor der Haube eingebaut wird, 6 mm größer ist als der Kasten.

In diesem Fall werden die Abstandshalter außen auf den Kasten montiert, entsprechend den Löchern für die Schrauben zur Befestigung am Hängeschrank (Abb. 2 - A).

1. Die Tiefe des Hängeschanks messen (dabei auch die Tür berücksichtigen), denn bis zu einer Tiefe von 315mm muss die 37mm-Verkleidung montiert werden, über das Maß von 315mm hinaus muss die 75mm-Verkleidung montiert werden. Die Verkleidung **C** muss mit 4 Schrauben an den Bügeln des Kastens befestigt werden (Abb.3).

2. Den Anschluss **B** für den Luftaustritt oberhalb des Kastens befestigen (Abb.3).

Nur für Umluftbetrieb:

Auf dem Anschluss die Umluftvorrichtung **F** befestigen. Das Gestell, das den Filter trägt, im Innern der Haube befestigen, zuerst oben an den Ringen **R** im Kasten, dann unten mit zwei Schrauben **S** (Abb. 3).

3. Die mitgelieferte Schablone erst rechts, dann links anlegen (Abb. 4.1) oder, falls mitgeliefert, die entsprechende Schablone an die Wand anlegen (Abb. 4.2 - nur bei Modellen, die auch für eine Befestigung an der Wand ausgelegt sind) und wie vorgegeben bohren (auf der Schablone zur Befestigung im Hängeschrank sind 3 Sacklöcher vorgegeben, 2 mit 2 mm Ø, 1 mit 5mm Ø, während auf der Schablone zur Wandbefestigung zwei Löcher mit 8 mm Ø vorgegeben sind).

HINWEIS! SCHABLONE ZUR BEFESTIGUNG AM HÄNGESCHRANK

Die untere und obere Kante der Schablone muss mit der Unter- und Oberkante des Hängeschanks übereinstimmen.

HINWEIS! SCHABLONE ZUR BEFESTIGUNG AN DER WAND

Die Unterkante der Schablone muss mit der Unterkante der Haube übereinstimmen.

Nur für Modelle mit Haken zur Befestigung an der Wand: Die Löcher bohren und mit Schrauben und Dübeln zwei Haken befestigen (**J** - Abb. 4.2).

Die beiden mitgelieferten Bügel **Y** mit jeweils zwei Schrauben und Unterlegscheiben an der Oberseite der Haube montieren (Abb. 4.2).

4. Den Haubenkasten ins Innere des Hängeschanks einsetzen (Abb. 5), dieser kann zeitweilig in seiner Position gehalten werden:

a. im Falle der Befestigung im Hängeschrank mithilfe der seitlichen Federn **D**, welche in die Sacklöcher mit 5 mm Ø eingeklemmt werden (dazu die seitlichen Federn zum Innern des Haubenkastens hin drücken und dabei einen Schraubenzieher als Hebel benutzen).

b. im Falle der Befestigung an der Wand, mithilfe der Haken und Bügel (die Bügel sind mit Einstellschrauben für die Positionierung ausgestattet).

HINWEIS!

Überprüfen, dass das Stromkabel und der Dunstaustritt zugänglich sind, um die nachfolgenden Anschlüsse vorzunehmen (sowie für Wartung und Kundendienst).

5. Überprüfen, dass die Schienen **G** (Abb.7) vollkommen parallel zur Unterkante des Hängeschanks sind, anschließend - **NUR** im Falle der Befestigung im Hängeschrank - den Haubenkasten mit 4 Schrauben (**E** - Abb.6 - zwei pro Seite) endgültig an den Seiten des Hängeschanks befestigen. Die Schrauben werden vom **Innern des Haubenkastens** aus in den Hängeschrank eingefügt entsprechend den 4 vorher ausgeführten Sacklöchern mit 2 mm Ø (siehe Arbeitsschritt 3).

6. Das Unterteil in die Schienen **G** der Bügel einfügen, anschließend den Elektroanschluss des Unterteils an den Kasten durchführen (Abb. 7).
7. Das Unterteil so ausrichten, dass die Vorderseite genau auf Kante mit dem Hängeschrank steht (**H** - Abb.8), anschließend das Unterteil mit 2 Schrauben fixieren (eine pro Seite - **L** - Abb. 8 - Um diese zwei Schrauben einzusetzen, muss das Filtergitter herausgenommen werden und die Schrauben auf die Einsatzstücke aufgeschraubt werden, die auf den Schienen des Mantels befestigt sind).
8. Mit zwei Schrauben **M** das Unterteil am Hängeschrank befestigen (Abb. 8), zwei der 4 verfügbaren Löcher verwenden und überprüfen, dass die Schrauben am Hängeschrank anliegen.
9. Den Fettfilter wieder einbauen, die Haube ans Netz anschließen und an das Abluftrohr, dann den ordnungsgemäßen Betrieb der Haube prüfen.

Elektrischer Anschluss

Die Netzspannung muss der Spannung entsprechen, die auf dem Typenschild im Inneren der Küchenhaube angegeben ist. Wenn die Küchenhaube mit einem Netzstecker ausgestattet ist, diesen an eine den gültigen Normen entsprechende, jederzeit zugängliche Steckdose anschließen. Wenn die Küchenhaube nicht mit einem Netzstecker ausgestattet ist, muss sie direkt an das Stromnetz angeschlossen werden. Dazu einen zweipoligen normierten Schalter anbringen, dessen geöffnete Anschlussstellen mindestens 3 mm auseinanderliegen müssen (gut zugänglich).

Betrieb – Modell mit elektronischen Steuerungen

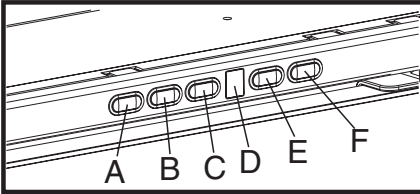

- A - Lichtschalter, EIN / AUS
- B - Abschaltung Abzugshaube (Warte- / Bereitschaftsposition)
- C - Timer der ausgewählten Geschwindigkeitsstufe (zeigt die ausgewählte Geschwindigkeit an sowie eine blinkende Anzeigeleuchte an der Unterseite des Displays). Mit dieser Taste kann der Betrieb der Haube für eine bestimmte Zeit eingestellt werden:
 - 20 Minuten bei ausgewählter Geschwindigkeit 1
 - 15 Minuten bei ausgewählter Geschwindigkeit 2
 - 10 Minuten bei ausgewählter Geschwindigkeit 3
 - 5 Minuten bei ausgewählter Höchstgeschwindigkeit P
- D - Anzeigefeld – zeigt die eingestellte Geschwindigkeitsstufe (1-2-3-P), die Notwendigkeit das Fettfilter zu reinigen (zur Anzeige der Sättigung des Fettfilters erscheint der Buchstabe F im Display) und die Notwendigkeit das Aktivkohlefilter zu ersetzen (zur Anzeige der Sättigung des Aktivkohlefilters erscheint der Buchstabe C im Display). Die Anzeigeleuchte unten rechts zeigt, wenn sie eingeschaltet ist ohne zu blinken, an, dass die Haube betriebsbereit ist (Bereitschaftsposition), die blinkende Anzeigeleuchte gibt an, dass der Timer der ausgewählten Geschwindigkeit eingeschaltet ist.

Achtung!

Die Sättigungsanzeige des Aktivkohlefilters ist im Normalbetrieb deaktiviert. Um sie zu aktivieren müssen die Tasten E und F gleichzeitig 3 Sekunden lang gedrückt werden.

Anfänglich erscheint der Buchstabe F in der Anzeige (Sättigungsanzeige des metallischen Fettfilters). Dann, nach ungefähr 3 Sekunden erscheint auch der Buchstabe C in der Anzeige (Sättigungsanzeige des Aktivkohlefilters), was für die Aktivierung dieser Anzeigefunktion steht. Um diese Anzeigefunktion abzuschalten wiederholen Sie die obengenannte Operation bis die Anzeige C (Sättigungsanzeige des Aktivkohlefilters) erlischt.

- E - Taste zur Verringerung der Geschwindigkeit: von der Höchstgeschwindigkeit P auf die Geschwindigkeitsstufe 1.
- F - Taste zur Erhöhung der Geschwindigkeit von "Bereitschaft" auf Geschwindigkeitsstufe P. Hinweis! Die Höchstgeschwindigkeit P dauert 5 Minuten, danach schaltet die Haube automatisch auf die Stufe 2 der Geschwindigkeit (Saugstärke) zurück.

Die Dunstabzugshaube oder die Bedienelemente funktionieren nicht: Für mindestens 5 Sekunden die Stromversorgung der Dunstabzugshaube unterbrechen und dann die Haube erneut einschalten. Kann die Störung nicht behoben werden, kontaktieren Sie bitte den Kundendienst.

Achtung!

Bevor sie das Gerät stromlos machen, erst die Taste A drücken.

Betrieb – Modell mit Tastenfeld

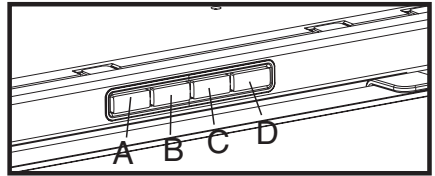

- A. Schalter ON/OFF Beleuchtung
- B. Schalter ON/OFF der Absaugfunktion und zum Einschalten der geringsten Saugstärke
- B+C. Schalter zum Einschalten der mittleren Saugstärke
- B+D. Schalter zum Einschalten der maximalen Saugstärke

Funktionsweise - Alle Versionen

Die Haube kann mit einer Ab- und Einschaltautomatik ausgestattet werden. Bei Schließen des Faches schaltet sich die Haube ab, bei Öffnung des Faches schaltet sie sich wieder ein.

Im Falle einer sehr intensiven Küchendunstkonzentration die höchste Saugstärke einschalten. Es wird empfohlen, die Küchenhaube schon fünf Minuten vor Beginn des Kochvorganges einzuschalten und sie nach dessen Beendigung noch ungefähr 15 Minuten weiterlaufen zu lassen.

Reinigung

Die Küchenhaube muss sowohl innen als auch aussen häufig gereinigt werden.

Zur Reinigung ein mit denaturiertem Alkohol oder flüssigem Neutralreiniger getränktes Tuch verwenden. Keine Produkte nehmen, die Scheuermittel enthalten.

Zur beachtung: Die Nichtbeachtung der Anweisungen, die die Reinigung der Dunstabzugshaube und das Auswechselln und die Reinigung der Filter betreffen, können Brandgefahr verursachen. Wir empfehlen daher die folgenden Anweisungen zu beachten.

Wartung

Vor sämtlichen Wartungsarbeiten muss die Stromzufuhr der Küchenhaube unterbrochen werden.

Fettfilter

Dieser muss einmal monatlich gewaschen werden (und bei Modellen mit elektronischem Bedienfeld jedes Mal, wenn, im Wechsel mit der ausgewählten Geschwindigkeit, der Buchstabe **F** im Display erscheint - siehe vorhergehende Seite). Das kann mit einem milden Waschmittel von Hand, oder in der Spülmaschine bei niedriger Temperatur und kurzspülgang erfolgen.

Der Metallfettfilter kann bei der Reinigung in der Spülmaschine abfärben, was seine Filtermerkmale jedoch in keiner Weise beeinträchtigt.

Zwecks Demontage der Fettfilter den Aushakgriff ziehen (**f**) - (Abb. 2).

Nur bei Modellen mit elektronischem Bedienfeld:

Nach der Reinigung des Fettfilters die Taste **B** (siehe vorhergehende Seite) etwa drei Sekunden lang gedrückt halten.

Der Buchstabe **F** erlischt im Display.

Aktivkohlefilter (nur bei der Umluftversion)

Dieser Filter bindet die unangenehmen Gerüche, die beim Kochen entstehen.

Der Kohlefilter muss alle sechs Monate ausgewechselt werden (und, bei Modellen mit elektronischem Bedienfeld, **jedes Mal, wenn, im Wechsel mit der ausgewählten Geschwindigkeit, der Buchstabe C im Display erscheint** - siehe vorhergehende Seite).

1. Den Dunstauffangschirm herausnehmen.
2. Den Fettfilter entfernen.
3. Wenn der Kohlefilter schon eingebaut ist und ausgetauscht werden muss, die Tasten (**S** - Abb. 10) zur Freigabe drücken und den Filter nach unten herausnehmen.
4. Den Fettfilter wieder einsetzen.

Wenn kein Aktivkohlefilter eingebaut ist:

1. Den Dunstauffangschirm herausnehmen.
2. Den Fettfilter entfernen.
3. Den Kohlefilter in die oberen Haken **T** einhängen und endgültig mittels der unteren Haken **S** befestigen (Abb. 10).
4. Den Fettfilter wieder einsetzen.

Nur bei Modellen mit elektronischem Bedienfeld:

Nach der Auswechsellung des Kohlefilters die Taste **B** (siehe vorhergehende Seite) etwa drei Sekunden lang gedrückt halten.

Der Buchstabe **C** erlischt im Display.

Ersetzen der Lämpchen - Abb. 4

Auf den Lampenbereich Zugriff nehmen – je nach vorhandenem Modell ist wie nachstehend beschrieben vorzugehen:

Hinweis:

Vor Berühren der Lampen sich vergewissern, dass sie abgekühlt sind.

Modell mit Halogenlampen

Mit einem kleinen Schraubenzieher den Rand der Lampe anheben, um sie herauszunehmen.

Die Lampe mit einer neuen vom Typ PHILIPS STANDARD LINE Nr. 425409 mit 12V 20W 30° Ø35 12V GU4 ersetzen.

Die Auswechsellung vornehmen und beim Einbau der neuen Lampe in umgekehrter Reihenfolge vorgehen.

Modell mit Glühlampen:

Den Dunstauffangschirm herausnehmen.

Den Fettfilter herausnehmen, somit ist der Zugriff auf das Lampenfach möglich.

Die defekte Glühlampe herausdrehen und sie mit einer neuen mit max. 40W (E14 - B35) ersetzen.

Modell mit PL-Lampen

Den Dunstauffangschirm herausnehmen.

Den Fettfilter herausnehmen, somit ist der Zugriff auf das Lampenfach möglich.

Die defekte Lampe herausnehmen und sie mit einer neuen mit 9W-G23 (Haube mit zwei Lampen) oder mit 11W-G23 (Haube mit einer Lampe) ersetzen.

Sollte die Beleuchtung nicht funktionieren, erst kontrollieren, ob die Lampen einwandfrei eingedreht sind, ehe man sich an den Kundendienst wendet.

Warnung

Wenn die Dunstabzugshaube gleichzeitig mit Geräten, die nicht mit elektrischer Energie betrieben werden, in Betrieb ist, darf der Unterdruck des Raumes 4 pa (4×10^{-5} bar) nicht überschreiten. Die Küchenhaube niemals einschalten, ohne das Gitter korrekt einzusetzen! Die angesaugte Luft darf nicht in ein Abluftrohr geleitet werden, in das die Abluft von Geräten geleitet wird, die an eine andere Energiequelle als an die elektrische angeschlossen sind. Ein Raum, in dem gleichzeitig eine Küchenhaube und Geräte in Betrieb sind, die an eine andere Energiequelle als an die elektrische angeschlossen sind, muss immer gut belüftet werden. Es ist strengstens verboten, unter der Küchenhaube Speisen auf offener Flamme zuzubereiten. Offenes Feuer schädigt die Filter und kann einen Brand verursachen, daher muss dieses in jedem Falle vermieden werden. Beim Frittieren muss das erhitzte Öl ständig kontrolliert werden, um zu vermeiden, dass es in Brand gerät. Was die technischen Abstände und die Sicherheitsabstände betrifft, die bei der Ableitung der Dämpfe beachtet werden müssen, so sind die Angaben der zuständigen örtlichen Behörden strengstens einzuhalten.

Consult the designs in the front pages referenced in the text by alphabet letters. **Closely follow the instructions set out in this manual.** All responsibility, for any eventual inconveniences, damages or fires caused by not complying with the instructions in this manual, is declined.

Description of the hood - Fig. 1

- 1 Control panel
- 2 Grease filter
- 3 Grease filter release handle
- 4 Halogen lamp
- 5 Vapour screen
- 6 Vapour screen guides
- 7 Air exit
- 8 Fairing (supplied in two sizes)
- 9 Fixing points for cabinet
- 10 Inspection door for the suction group (ACCESS ALLOWED ONLY BY A QUALIFIED TECHNICIAN)

Installation - Fig. 5-6

The cooker hood must be placed at a minimum distance of 43 cm from the cooking plane for electric cookers and 65cm for gas or mixed cookers.

The hood is equipped with a top air outlet **B** for discharge of fumes to the outside (**Ducting version** – exhaust pipe and pipe fixing clamps not provided).

Where it is not possible to discharge cooking fumes and vapours externally, the cooker hood may be used in the **filter version** by mounting an active carbon filter and the deflector **F** on the connection ring placed on the exit perforation **B** (Fig. 3), the fumes and vapours are recycled via the deflector.

The models with no suction motor only operate in ducting mode, and must be connected to an external suction device (not supplied).

Preliminary information for installation of the hood:

Disconnect the cooker hood from the electrical mains during the electrical connection phase.

The cooker hood is designed for installation inside a wall cabinet.

It is recommended to install the cooker hood only inside a cabinet of suitable dimensions.

Do not tile, grout or silicone this appliance to the wall. Surface mounting only.

Do not fix chimney flue to furniture or fly over shelves unless the chimney flue can be easily removed, in case maintenance is ever required.

Refer to figure 2 for useful information for safe installation and for eventual perforations to perform at the base of the cabinet for air evacuation, for the

connection cable and to permit to access the electronic card that controls the cooker hood operation (ACCESS ALLOWED ONLY BY QUALIFIED TECHNICIAN).

Warning!

The cooker hood is supplied with 4 side spacers (2 for the right side and 2 for the left side), these are useful when the width of the housing cabinet for the cooker hood motor body is wider than 6mm. In this instance the spacers should be mounted outside the cooker hood body corresponding to the perforations for the cabinet fixing screws (Fig. 2-A)

1. Measure the cabinet depth (consider also the cabinet door) as for a depth of up to 315mm will require the mounting of 37mm fairing, and for measurements over 315mm will require the mounting of 75mm fairing.

The fairing **C** should be fixed to the cooker hood body

brackets using 4 screws (fig. 3).

2. Fix the air exit connector **B** above the cooker hood body (fig. 3).

Only for Filter Version:

place the deflector **F** on the exit connector.

Fix the filter holder frame inside the cooker hood, firstly above on the rings **R** set in the body, then on the base using the two screws **S** (fig. 3).

3. Apply the supplied template first to the right and then to the left (fig. 4.1) or, if supplied, apply the apposite template to the wall (fig. 4.2 – only in case of models conceived for fixing to the wall) and making holes as indicated (for the templates for fixing to the wall units 3 dead holes are indicated, 2 of Ø 2mm and one of Ø 5mm, while for the template for fixing to the wall, 2 holes of Ø 8mm).

ATTENTION! TEMPLATE AND FIXING TO WALL UNIT

The lower and back edge of the template must correspond to the lower edge of the wall unit.

ATTENTION! TEMPLATE AND FIXING TO WALL

The lower edge of the template must correspond to the lower edge of the hood.

Only for models with fixing hooks: make the holes and fix two hooks with screws and dowels

(**J** – fig. 4.2).

Install the two supplied **Y** brackets with two screws and washer each onto the upper side of the hood (fig.4.2).

4. Insert the body of the hood inside the wall unit (fig. 5).

This can remain temporarily in position:

a) in case of fixing to the wall unit, using lateral springs **D** to imbed into the Ø 5mm dead holes (to do this, press the lateral springs towards the inside of the body of the hood using a screwdriver as a liver.

b) in case of fixing to the wall, with the hooks and the brackets (the bracket have adjustable positioning screws).

ATTENTION!

Check that the electric cable and the smoke outlet are accessible to facilitate successive connections (and for technical assistance and maintenance interventions).

5. Check that guides **G** (fig. 6) are perfectly parallel to the lower edge of the wall unit, after which, **ONLY** in the case of fixing to the wall unit, definitely fix the body of the hood to the sides of the wall unit with 4 screws (**E** – fig. 6 – two per side). The screws are to be inserted **from inside the body of the hood** on the wall unit in correspondence with the 4 Ø 2mm blind holes previously made (see operation 3).

6. Insert the cooker hood cabinet base on the bracket guides **G** then carry out the electrical connections of the cooker hood cabinet base to the casing (fig. 7).

7. Regulate the cooker hood cabinet base in order that the frontal part is in line with the cabinet (**H** - fig. 8) then block the cooker hood cabinet base using 2 screws (one per side - **L** - fig. 8 – To insert these two screws you will need to remove the filter grill and screw them on the inserts that are fixed on the mantel guides).

8. Fix the cooker hood cabinet base to the cabinet using the 2 screws **M** (fig. 8), use 2 of 4 perforations available and check that the screws are fixed to the cabinet.

9. Remount the grease filter, connect the cooker hood to the electrical network and to the discharge tube, check the perfect operation of the cooker hood.

Electrical connection

The electrical tension must correspond to the tension noted on the label placed inside the cooker hood. Connect the electrical plug, where provided, to the an easily accessible outlet in conformity with local standards in force.

Where an electrical plug is not provided (for direct connection to electrical network) place a standards approved bipolar switch with an aperture distance of not less than 3mm (accessible) from the contacts.

Operation – Model with electronic controls

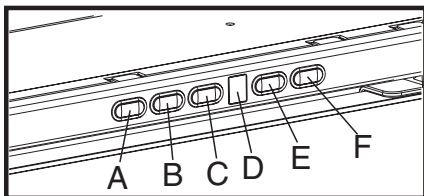

- A - Lighting, on/off.
- B - Fan off (Stand by)
- C - Timer for selected speed (visualizes the speed selected and flashing LED on the lower side of the display).

This knob permits the operation of the cooker hood for a established period:

20 minutes if the speed selected is 1

15 minutes if the speed selected is 2

10 minutes if the speed selected is 3

5 minutes if the intensive speed P is selected.

- D - Display showing fan speed (1-3-P), change grease filters (grease filter saturation indicator - F) and change activated carbon filters (carbon filter saturation indicator - C).

When the led in the lower right side is on, it indicates that the cooker hood is ready for operation ("standby" position), the flashing LED indicates that the timer has been activated for selected speed.

Warning!

The active carbon filter saturation function is not activated. In order to activate the carbon filter saturation indicator, press buttons E and F simultaneously for 3 seconds. Initially, only letter F will be displayed, then after the 3 seconds have passed, letter C will be displayed as well, indicating that the carbon filter saturation control system is active.

To switch off the system, re-press the same two buttons: letter C appear on display and after 3 seconds letter it disappear and the device will be switched off.

- E - Knob to decrease the speed: from intensive speed P to speed level 1.
- F - Knob to increase (standby) speed to intensive speed P.

Attention! Intensive speed P has a duration of 5 minutes after which the cooker hood automatically sets the speed to level 2 (suction power).

If the hood fails to operate correctly, briefly disconnect it from the mains power supply for almost 5 sec. by pulling out the plug. Then plug it in again and try once more before contacting the Technical Assistance Service.

Warning!

Always press the fan off button A before disconnecting the hood from the mains supply.

Operation – Model with button panel

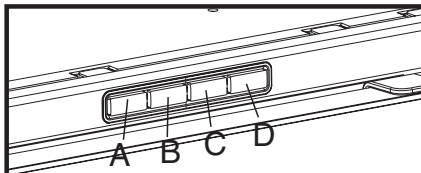

- A. on/off light switch
- B. on/off aspiration switch and minimum power selection
- B+C. medium power selection aspiration switch
- B+D. maximum power selection aspiration switch

Operation – All cooker hood versions

The cooker hood may be supplied with an automatic switching on/off device.

Closing the drawer the cooker hood switches off; opening the drawer the cooker hood switches on.

Use the high suction speed in cases of concentrated kitchen vapours. It is recommended that the cooker hood suction is switched on for 5 minutes prior to cooking and to leave in operation during cooking and for another 15 minutes approximately after terminating cooking.

Cleaning

The cooker hood should be cleaned regularly internally and externally.

For cleaning use a cloth moistened with denatured alcohol or neutral liquid detergents. Avoid abrasive detergents.

Warning:

Failure to carry out the basic standards of the cleaning of the cooker hood and replacement of the filters may cause fire risks.

Therefore we recommend observing these instructions.

Maintenance

Prior to any maintenance operation ensure that the cooker hood is disconnected from the power supply.

Grease filter

This must be cleaned once a month (and, in the case of the model with electronic control panel, each time that the letter **F** alternated to the selected speed appears on the display – see previous page) using non aggressive detergents, either by hand or in the dish-washer, which must be set to a low temperature and a short cycle.

When washed in a dish-washer, the grease filter may discolour slightly, but this does not affect its filtering capacity.

To remove the grease filter, pull the spring release handle (f) - (Fig. 2).

Only for model with electronic control panel:

After washing the anti-grease filter, depress knob **B** (see preceding page) for about 3 seconds. The letter **F** will disappear from the display.

Charcoal filter (filter version only)

It absorbs unpleasant odours caused by cooking.

The carbon filter should be replaced every six months (and in cases of the model with the electronic control panel, **each time that the letter C appears on the display** alternated to the selected speed – see previous page).

1. Slide out the vapour collector.
 2. Remove the grease filter.
 3. If the carbon filter is already mounted and requires replacement, depress the unblocking key (**S** - Fig. 10) and remove the filter downward.
 4. Remount the grease filter.
- If the carbon filter is not mounted:
1. Slide out the vapour collector.
 2. Remove the grease filter.
 3. Insert the carbon filter in the upper hooks **T** and fix it using the lower hooks **S** (Fig. 10).
 4. Remount the grease filter.

Only for model with electronic control panel:

After replacing the charcoal filter, depress knob **B** (see preceding page) for about 3 seconds.

The letter **C** will disappear from the display.

Replacing lamps - Fig. 4

Access the light compartment – according to the model in your possession, proceed as follows:

Warning!

Prior to touching the light bulbs ensure they are cooled down.

Model with halogen light bulbs.

Use a small screwdriver to act as a lever on the border of the light bulb housing in order to remove the light bulb. Replace the light bulb with a new PHILIPS STANDARD LINE code 425409 12V 20W 30° Ø35 12V GU4.

Carry out the replacement and the mounting of the new light bulb following the procedure in reverse.

Model with incandescent light bulbs:

Remove the vapour screen.

Remove the grease filter, it will then be possible to access the bulb housing area.

Unscrew the damaged light bulb and replace it with a new 40W max (E14 - B35) light bulb.

Model with PL light bulb.

Remove the vapour screen.

Remove the grease filter, it will then be possible to access the bulb housing area.

Extract the damaged light bulb and replace it with a new 9W-G23 (Cooker hood with two light bulbs) or 11W-G23 (Cooker hood with one light bulb).

If the lights do not work, make sure that the lamps are fitted properly into their housings before you call for technical assistance.

Caution

This appliance is designed to be operated by adults. Children should not be allowed to tamper with the controls or play with the appliance.

Do not use the cooker hood where the grill is not correctly fixed! The suctioned air must not be conveyed in the same channel used for fumes discharged by appliances powered by other than electricity. The environment must always be adequately aerated when the cooker hood and other appliances powered by other than electricity are used at the same time. Flambé cooking with a cooker hood is prohibited. The use of a free flame is damaging to the filters and may cause fire accidents, therefore free flame cooking must be avoided. Frying of foods must be kept under close control in order to avoid overheated oil catching fire. Carry out fumes discharging in accordance with the regulations in force by local laws for safety and technical restrictions.

Consulter les dessins de la première page avec les références alphabétiques que l'on retrouvera dans le texte explicatif.

Suivre strictement les instructions de cette notice. Le constructeur décline toute responsabilité pour tous les inconvénients, dommages ou incendies provoqués à l'appareil et dus à la non observation des instructions de la présente notice.

Description de la hotte – Fig. 1

- 1 Panneau de contrôle
- 2 Filtre anti-graisse
- 3 Poignée de décrochage du filtre anti-graisse
- 4 Lampe halogène (en alternative plafonnier avec lampes à incandescence ou PL – voir également l'étiquette caractéristiques placée à l'intérieur de la hotte et visible après avoir enlevé le filtre anti-graisse)
- 5 Écran vapeurs
- 6 Guides de l'écran vapeurs
- 7 Sortie air
- 8 Carénage (fourni en deux mesures)
- 9 Points de fixation au meuble
- 10 Porte pour inspection groupe aspiration (ACCES PERMIS SEULEMENT A UN TECHNICIEN QUALIFIE)

Installation - Fig. 5-6

Si vous possédez un plan de cuisson entièrement électrique, la hotte doit être installée à une distance de 43 cm, de 65 cm dans le cas d'un plan de cuisson mixte ou à gaz.

La hotte est équipée d'une sortie de l'air supérieure **B** pour l'évacuation des fumées vers l'extérieur (**Version aspirante** – tuyau d'évacuation et colliers de fixation non fournis). Dans le cas où il n'est pas possible d'évacuer les fumées et les vapeurs de la cuisson vers l'extérieur, on peut utiliser la hotte en **version filtrante** en montant un filtre à charbon actif et le déflecteur **F** sur la bague de raccord placée sur le trou de sortie **B** (Fig. 3), les fumées et les vapeurs sont recyclées à travers le déflecteur.

Les modèles sans moteur d'aspiration fonctionnent uniquement dans la version aspirante et ils doivent être connectés à une unité périphérique d'aspiration (non fournie).

Informations préliminaires pour l'installation de la hotte:

Débrancher la hotte en agissant sur le tableau général domestique durant les phases de raccordement électrique. La hotte est projetée pour être installée à l'intérieur d'un meuble adhérent à la paroi.

Il est conseillé d'installer la hotte seulement à l'intérieur d'un meuble de dimensions appropriées.

Dans ce but, consulter la figure 2 où sont reportées les informations utiles pour une installation sûre et pour les éventuelles ouvertures qui doivent être effectuées sur le fond du meuble pour le passage du caisson de la hotte et sur le plafond du meuble pour l'évacuation de l'air, le câble de raccordement électrique et pour permettre l'entrée de la fiche électronique qui contrôle les fonctionnements de la hotte (**ACCES AUTORISE SEULEMENT A UN TECHNICIEN QUALIFIE**).

Attention!

Avec l'équipement de la hotte, 4 "distanciers" latéraux sont disponibles (2 pour le côté droit et deux pour le côté gauche), ces derniers sont utilisés lorsque la largeur du compartiment réservé au logement du caisson du corps moteur de la hotte est plus large de 6 mm. Dans ce cas, les "distanciers" sont montés extérieurement sur le caisson en les faisant correspondre aux trous réservés au passage des vis de fixation au meuble (Fig. 2-A)

1. Mesurer la profondeur du meuble (prendre également en considération la porte) car, jusqu'à une profondeur de 315 mm, il faudra monter un carénage de 37 mm; au-delà des 315 mm, il faudra monter un carénage de 75 mm. Le carénage **C** devra être fixé sur les étriers du caisson avec 4 vis..

2. Fixer le raccord sortie air **B** sur le caisson.(fig.3).
Seulement pour la Version Filtrante:
appliquer le déflecteur **F** sur le raccord de sortie .
Fixer à l'intérieur de la hotte le châssis support filtre, d'abord en haut sur les anneaux **R** effectués dans le caisson, ensuite en bas avec deux vis **S** (fig.3).

3. Appliquer le gabarit de forage fourni avec le matériel, en premier lieu à droite puis à gauche (fig. 4), ou alors appliquer le gabarit approprié, si fourni, sur le mur (fig. 4.2.- seulement dans le cas de modèles également conçus pour la fixation au mur) et forer comme illustré (dans le gabarit pour la fixation au meuble, 3 orifices aveugles sont indiqués, 2 d'un \varnothing de 2mm, 1 d'un \varnothing de 5mm, tandis que dans le gabarit pour la fixation au mur, deux orifices d'un \varnothing de 8 mm sont indiqués).

ATTENTION ! GABARIT DE FORAGE ET FIXATION AU MEUBLE.

Le bord inférieur et postérieur du gabarit de forage doit correspondre au bord inférieur et postérieur du meuble.
ATTENTION ! GABARIT DE FORAGE ET FIXATION AU MUR

Le bord inférieur du gabarit doit correspondre au bord inférieur de la hotte.

Seulement pour les Modèles avec crochets de fixation au mur :

Effectuer deux trous et fixer les deux crochets avec **L** vis et goujons (**J** – Fig. 4.2.).

Installer les deux étriers **Y** fournis avec le matériel avec les deux vis et rondelles, chacune sur le côté supérieur de la hotte (Fig. 4.2.).

4. Introduire le caisson de la hotte à l'intérieur du meuble (Fig. 5), ce dernier peut rester temporairement en position :

a. **dans le cas d'une fixation au meuble**, au moyen des ressorts latéraux **D** à encastrer dans les orifices aveugles de \varnothing 5mm (dans ce but, appuyer sur les ressorts latéraux vers l'intérieur du caisson de la hotte en utilisant un tournevis comme levier).

b. **dans le cas d'une fixation au mur**, au moyen des crochets et des étriers (les étriers sont fournis avec les vis de réglage de positionnement).

ATTENTION !

Contrôler que le câble électrique et la sortie fumées soient accessibles pour faciliter les connexions successives (et pour les interventions d'assistance technique et d'entretien).

5. Contrôler que les guides **G** (fig. 7) soient parfaitement parallèles par rapport au bord inférieur du meuble, ensuite, **SEULEMENT** dans le cas de fixation au meuble, fixer définitivement le caisson de la hotte aux flancs du meuble avec 4 vis (**E** – Fig. 6- deux de chaque côté), les vis doivent être insérées à partir de l'intérieur du caisson de la hotte sur le meuble en correspondance des 4 orifices aveugles d'un \varnothing de 2 mm qui ont été forés précédemment (voir opération 3).

6. Insérer le caisson dans les guides **G** des étriers, ensuite effectuer les raccordements électriques du tiroir au caisson (fig. 7).
7. Régler le tiroir de manière que la partie frontale coïncide avec le meuble (**H** - fig.8), ensuite, bloquer le tiroir avec 2 vis (une pour chaque côté - **L** - fig. 8 – Pour placer ces deux vis, il faut retirer la grille du filtre et les visser sur les entailles des guides de l'enveloppe.
8. Fixer avec 2 vis **M** le tiroir au meuble (fig. 8), utiliser deux des 4 trous disponibles et contrôler que les vis se fixent sur le meuble.
9. Remonter le filtre à graisse, raccorder la hotte au réseau électrique et au tuyau d'évacuation, contrôler le bon fonctionnement de la hotte.

Branchement électrique

La tension du réseau doit correspondre à la tension indiquée sur l'étiquette des caractéristiques située dans la hotte. Si la hotte est fournie avec une fiche, la raccorder à une prise accessible conforme aux normes en vigueur. Si la hotte est fournie sans fiche (branchement direct sur le réseau), la raccorder à un interrupteur bipolaire normalisé ayant une distance des contacts supérieure à 3 mm (accessible).

Fonctionnement – Modèle avec contrôles électroniques

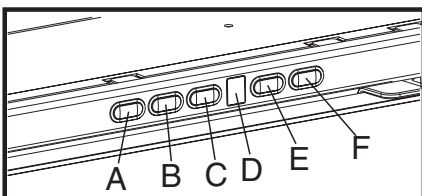

- A** - Touche illumination, on/off
- B** - Touche off aspiration (position d'attente/stand-by)
- C** - Temporisateur de vitesse sélectionnée (visualise la vitesse sélectionnée et un LED clignotant sur le côté inférieur du display).

Cette touche permet de faire fonctionner la hotte pour un laps de temps déterminé :

- 20 minutes si la vitesse 1 est sélectionnée
- 15 minutes si la vitesse 2 est sélectionnée
- 10 minutes si la vitesse 3 est sélectionnée
- 5 minutes si la vitesse intensive **P** est sélectionnée

- D** - Display - indique la vitesse (puissance d'aspiration 1-2-3-P), la nécessité de nettoyer les filtres de gras (indicateur de saturation des filtres de gras - sur le display la lettre **F** apparaît) et la nécessité de changer le filtre au carbone (indicateur de saturation du filtre au carbone - sur le display la lettre **C** apparaît). Le led situé en bas, sur la droite, lorsqu'il est allumé sans clignoter, indique que la hotte est prête à fonctionner (position d'attente/stand by*), le LED qui clignote indique que le temporisateur de la vitesse sélectionnée est inséré.

Attention! L'indicateur de saturation du filtre au carbone actif est normalement désactivé pour l'activer appuyez en même temps pendant 3 secondes sur la touche **E** et **F**.

Au début, sur le display la lettre **F** apparaît (indicateur de saturation du filtre métallique antigraisse), ensuite après environ 3 secondes la lettre **C** apparaît (indicateur de saturation du filtre au carbone), cela signifiant que l'indicateur ci-dessus est activé.

Pour le désactiver répétez l'opération jusqu'à ce que l'indicateur **C** (indicateur de saturation du filtre au carbone) ne disparaisse.

E - Touche pour diminuer la vitesse: de la vitesse intensive **P** à vitesse 1.

F - Touche pour augmenter la vitesse: de "attente" (standby) à vitesse **p**.

Attention! La vitesse intensive **P** dure pendant 5 minutes, ensuite la hotte se fixe automatiquement à la vitesse (puissance d'aspiration) 2.

Si la hotte ne fonctionne pas correctement, débranchez la prise pendant environ 5 secondes, puis rebranchez-la. Si le problème persiste, contactez le service de réparation compétent.

Attention: Avant de débrancher la hôte appuyer sur la touche **A**

Fonctionnement – Modèle avec Tableau à poussoirs

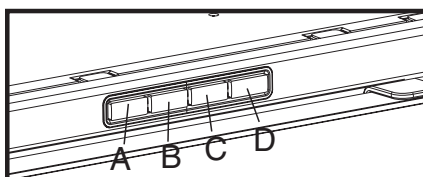

- A.** touche ON/OFF éclairage
- B.** touche OFF/ON aspiration et sélection puissance minimum
- B+C.** touche selection puissance d'aspiration moyenne
- B+D.** touche selection puissance d'aspiration maximum

Fonctionnement - Toutes les versions

La hotte peut être fournie avec un dispositif d'arrêt Et d'allumage automatique de la hotte.

En fermant le tiroir, la hotte s'éteint; en ouvrant le tiroir, la hotte se rallume.

Utiliser la puissance d'aspiration maximum en cas de concentration très importante des vapeurs de cuisson. Nous conseillons d'allumer le dispositif d'aspiration 5 minutes avant de commencer la cuisson et de le faire fonctionner encore pendant 15 minutes environ après avoir terminé la cuisson.

Nettoyage

La hotte doit être régulièrement nettoyée à l'intérieur et à l'extérieur. Pour le nettoyage, utiliser un chiffon humide imbibé d'alcool dénaturé ou de détergents liquides neutres. Éviter d'utiliser des produits abrasifs.

Attention: Le non respect des règles de nettoyage de la hotte, de la substitution et du nettoyage des filtres comporte des risques d'incendie.

Nous recommandons donc vivement de respecter ces instructions.

Entretien

Veillez à débrancher la hotte du réseau électrique avant toute intervention sur celle-ci.

Filter anti-gras

Le filtre doit être nettoyé une fois par mois (et, pour les modèles avec panneau électronique, chaque fois que la lettre **F** apparaît alternée avec la vitesse sélectionnée, voir page précédente), avec des détergents non agressifs, à la main ou dans le lave-vaisselle à faibles températures et cycle rapide.

Le lavage du filtre anti-graisse métallique au lave-vaisselle peut en provoquer la décoloration.

Toutefois, les caractéristiques de filtrage ne seront en aucun cas modifiées.

Pour démonter le filtre anti-graisse, tirer la poignée de décrochement à ressort (**f**) – (Fig. 2).

Pour le modèle avec panneau de contrôle électronique uniquement:

Après avoir lavé le filtre à graisse, appuyer sur la touche **B** (voir page précédente) pendant 3 secondes environ. La lettre **F** disparaîtra du display.

Filter à charbon actif (uniquement pour version recyclage)

Retient les odeurs désagréables de cuisson.

Le filtre à charbon doit être remplacé tous les six mois (et pour les modèles avec panneau de contrôle électronique, chaque fois que la lettre **C** apparaît sur le display alternée à la vitesse sélectionnée – voir page précédente).

1. Retirer le collecteur vapeur.
2. Enlever le filtre à graisse.
3. Si le filtre à charbon est déjà monté il faut le retirer et doit être remplacé, appuyer sur les touches de déblocage (**S** - Fig. 10) et enlever le filtre vers le bas.

4. Remonter le filtre à graisse.

Si le filtre à charbon n'est pas monté:

1. Retirer le collecteur vapeur.
2. Enlever le filtre grassier.
3. Insérer le filtre à charbon dans les crochets supérieurs **T** et fixer définitivement avec les crochets inférieurs **S** (Fig. 10).
4. Remonter le filtre à graisse.

Pour le modèle avec panneau de contrôle électronique uniquement:

Après avoir remplacé le filtre à charbon, appuyer sur la touche **B** (voir page précédente) pendant 3 secondes environ. La lettre **C** disparaîtra du display.

Remplacement des lampes – Fig. 4.

Accéder au logement de la lampe – en fonction du modèle de la hotte, effectuer les opérations suivantes:

Attention!

Avant de toucher les lampes, assurez-vous qu'elles soient froides.

Modèle avec lampes halogènes

Avec un petit tournevis à découpe, faire levier sur les bords de la lampe pour la retirer.

Remplacez-la avec la lampe PHILIPS STANDARD LINE code 425409 avec une nouvelle de 12V 20W 30° Ø35 12V GU4.

Effectuer le remplacement et le montage de la nouvelle lampe en procédant en sens inverse.

Modèle avec lampes à incandescence:

Retirer l'écran vapeurs.

Enlever le filtre à graisse, pour pouvoir accéder au compartiment des lampes.

Dévisser la lampe abîmée et remplacez-la avec la nouvelle de 40W max (E14 - B35).

Modèle avec lampe PL

Retirer l'écran vapeurs.

Enlever le filtre à graisse pour pouvoir accéder au compartiment des lampes.

Extraire la lampe abîmée et remplacez-la avec la nouvelle de 9W-G23 (Cappa con due lampade) ou de 11W-G23 (Hotte avec une lampe).

Dans l'éventualité où l'éclairage ne devait pas fonctionner, vérifier si les lampes ont été introduites correctement dans leur logement, avant de contacter le service après-vente.

Attention

Ne jamais utiliser la hotte sans avoir installé correctement la grille! L'air aspiré ne doit pas être expulsé dans un conduit utilisé pour l'échappement des fumées d'appareils alimentés avec une énergie autre que l'énergie électrique. Il faut prévoir une bonne aération du local lorsque l'on utilise simultanément une hotte et des appareils alimentés avec une autre énergie que l'électricité. Il est strictement défendu de faire flamber des aliments sous la hotte. Toute flamme sous la hotte peut endommager les filtres et causer un incendie. La friture doit être surveillée pour éviter que l'huile surchauffée ne s'enflamme. Pour des raisons techniques et de sécurité veuillez suivre scrupuleusement les réglementations locales relatives à l'évacuation des fumées.

Raadpleeg ook de tekeningen uit de eerste bladzijden met de alfabetische verwijzingen uit de toelichtende tekst.

Zich strikt aan de aanwijzingen uit deze tekst houden. Iedere aansprakelijkheid voor eventuele schade of brand aan het apparaat veroorzaakt door het niet in acht nemen van de aanwijzingen in deze handleiding weergegeven wordt afgewezen.

Beschrijving van de wasemkap - afb. 1

- 1 Bedieningspaneel
- 2 Veffilter
- 3 Handgreep voor ontgrendeling van het veffilter
- 4 Halogeenlamp (of naar keuze gloeilamp of PL lamp – zie ook het eigenschappen plaatje aan de binnenzijde van de wasemkap, zichtbaar door het veffilter te verwijderen)
- 5 Dampscherm
- 6 Geleiders van het dampscherm
- 7 Luchtuitgang
- 8 Houder (in twee maten geleverd)
- 9 Hechtpunten voor het kastje
- 10 Controledeurtje voor zuiggroep (TOEGANG TOEGESTAAN ALLEEN AAN EEN BEVOEGDE TECHNICUS)

Installatie - afb. 5-6

In het geval van een elektrisch fornuis moet de afzuigkap minstens 43 cm van de kookplaat afgelegen zijn en 65 cm in geval van gas of gemengd fornuis.

De wasemkap heeft een luchtuitgang aan de bovenkant B voor de afvoer van de dampen naar buiten (Uitvoering als **afzuigend apparaat** – afvoerpijp en bevestigingsbandjes niet meegeleverd).

Indien het niet mogelijk is rook en damp naar buiten af te voeren, kan de wasemkap in **filterende uitvoering** gebruikt worden door een koolstoffilter en het afbuigrooster F op de verbindingssring op de afvoeropening B (Fig. 3) te monteren, de rook en dampen worden door het afbuigrooster gerecycleerd.

De modellen zonder afzuigmotor werken alleen als apparaten met afvoer van de lucht naar buiten, en moeten worden verbonden met een perifere afzuigunit (niet meegeleverd).

Voorafgaande informatie voor installatie van de wasemkap:

Ontkoppel, tijdens de elektrische aansluitingsfase, de wasemkap via het hoofdpaneel.

De wasemkap is ontworpen om in een kastje, aan de muur, geïnstalleerd te worden.

We raden aan de wasemkap alleen binnen een kastje met de juiste afmetingen te installeren.

Raadpleeg figuur 2 met de nodige inlichtingen voor een veilige installatie en voor de eventuele openingen die gemaakt moeten worden, op de bodem van het kastje, voor de doorvoering van het kaplichaam en, aan de bovenkant van het kastje, voor de doorvoering van de elektrische kabel en de elektronische kaart die de werking van de wasemkap controleert (TOEGANG TOEGESTAAN ALLEEN AAN EEN BEVOEGDE TECHNICUS).

Attentie!

De wasemkap kan, indien gewenst, uitgerust worden met 4 zij-afstandstukken (2 voor de rechterzijde en 2 voor de linkerzijde), deze zijn nuttig als de breedte van de behuizing voor het motorlichaam breder dan 6 mm is.

In dit geval dienen de afstandstukken gemonteerd te worden aan de buitenkant van het kaplichaam in overeenstemming met de openingen voor de schroeven voor de bevestiging aan het kastje (Fig. 2-A)

1. Meet de diepte van het kastje (houd ook rekening met het deurtje) daar tot een diepte van 315mm moet de houder van 37mm gemonteerd worden, boven de 315mm de houder van 75mm. Dit onderdeel C moet op de staven van het kaplichaam met 4 schroeven vastgemaakt worden.(fig.3).

2. Bevestig de verbinding voor de luchtuitgang B op het kaplichaam (fig.3).
Alleen voor de Filterende Uitvoering:
plaats het afbuigrooster F op de afvoerverbinding.
Bevestig het filterframe binnen de wasemkap, eerst aan de bovenkant op de ringen R in het kaplichaam, dan aan de onderkant met 2 schroeven S (fig. 3).

3. Plaats de meegeleverde mal eerst rechts dan links (Fig. 4.1) of, indien aanwezig, plaats de speciale mal tegen de muur (Fig. 4.2 – alleen als het gaat om uitvoeringen die geschikt zijn voor de muurbevestiging) en maak de gaten zoals is aangegeven (op de mal voor de bevestiging aan het kastje zijn 3 blindgaten aangegeven, 2 van Ø 2mm, 1 van Ø 5mm, terwijl op de mal voor de bevestiging aan de muur zijn 2 gaten van Ø 8mm aangegeven).

ATTENTIE! MAL EN BEVESTIGING IN HET KASTJE
De onderste en achterste rand van de mal moet overeenkomen met de onderste en achterste rand van het kastje.

ATTENTIE! MAL EN BEVESTIGING AAN DE MUUR
De onderste rand van de mal moet overeenkomen met de onderste rand van de wasemkap.

Alleen voor Uitvoeringen met muur bevestigingshaken:
Maak de gaten en bevestig twee haken met schroeven en pluggen (J – Fig. 4.2).

Installeer de twee meegeleverde staven Y met twee schroeven en schijven, elk ervan aan de bovenkant van de kap (Fig. 4.2).

4. Voer het kaplichaam in het kastje (Fig. 5), deze kan tijdelijk in de stand blijven:

a. in geval van bevestiging in het kastje, door middel van de zijveren D die in de blindgaten van Ø 5mm ingevoerd moeten worden (druk hiervoor de zijveren naar de binnenkant van het kaplichaam met behulp van een schroevendraaier).

b. in geval van bevestiging aan de muur, door middel van de haken en de staven (de staven zijn voorzien van regelschroeven voor de plaatsing)

ATTENTIE!

Controleer of de stroomkabel en de rookafvoer gemakkelijk bereikbaar zijn om latere aansluitingen te kunnen uitvoeren (en voor de technische- en onderhoudsingenrepen)

5. Controleer of de geleiders G (Fig.7) parallel liggen ten opzichte van de onderste rand van het kastje, maak vervolgens, **ALLEEN** voor de bevestiging in het kastje, definitief het kaplichaam aan de zijanten van het kastje met 4 schroeven vast (E – Fig. 6 – twee voor iedere zijde). De schroeven moeten vanuit de **binnenzijde van het kaplichaam** in het kastje ingevoerd worden, in overeenstemming met de 4 van te voren gemaakte blindgaten van Ø 2mm (zie handeling 3).
6. Schuif de lade op de geleiders G van de staven maak dan de elektrische verbindingen van de lade aan het kaplichaam (fig. 7).

7. Regel de lade zodanig dat de voorkant op een lijn ligt met het kastje (H - fig.8) blokkeer daarna de lade met 2 schroeven (een voor iedere zijde - L - fig. 8 - Om deze twee schroeven te plaatsten verwijder het filterrooster en maak de schroeven op de inzetstukken op de geleiders van de mantel vast).
8. Bevestig met 2 schroeven M de lade aan het kastje (fig. 8), gebruik 2 van de 4 beschikbare gaten en controleer of de schroeven goed ingevoerd worden in het kastje.
9. Monteer weer het vefilter, koppel de wasemkap aan het elektriciteitsnet en aan de afvoerpijp, controleer de perfecte werking van de wasemkap.

Elektrische aansluiting

De netspanning moet corresponderen met de spanning die vermeld wordt op het etiket met eigenschappen, aan de binnenkant van de wasemkap. Als de wasemkap een stekker heeft, moet deze in een stopcontact worden gestoken dat voldoet aan de geldende voorschriften en goed te bereiken is. Heeft de kap geen stekker (rechtstreekse verbinding met het net), dan moet er een tweepolige schakelaar worden geplaatst met een afstand tussen de contacten bij opening van minimaal 3 mm (ook deze moet aan de normen voldoen en gemakkelijk bereikbaar zijn).

Werking - Model met elektronische besturingen

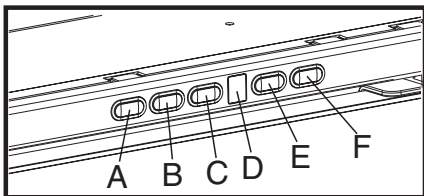

- A - ON/OFF lichtknop
- B - OFF knop motor (wachtpositie/stand by)
- C - Timer van de geselecteerde zuigkracht (geeft de geselecteerde zuigkracht weer en een knipperende LED aan de onderkant van de display).
Met deze knop is het mogelijk de wasemkap voor een vastgestelde tijd te laten functioneren:
20 minuten als de zuigkracht 1 geselecteerd is
15 minuten als de zuigkracht 2 geselecteerd is
10 minuten als de zuigkracht 3 geselecteerd is
5 minuten als de intensieve zuigkracht P geselecteerd is
- D - Display: geeft de zuigkracht weer (Zuigkracht 1-2-3-P), de noodzaak om de vefilters schoon te maken (aanwijzer verzadigde vefilters - op de display verschijnt de letter F) en tevens de noodzaak om het koolstoffilter te vervangen (aanwijzer verzadigde koolstoffilter - op de display verschijnt de letter C). Als de led rechts onder aan is zonder te knipperen, is de wasemkap klaar voor het gebruik (wachtpositie/ "stand by"), de knipperende LED geeft aan dat de timer van de geselecteerde zuigkracht ingeschakeld is.

Attentie! De aanwijzer voor het verzadigde koolstoffilter is gewoonlijk uitgeschakeld om deze aan te zetten druk tegelijkertijd, 3 seconden lang, op de knoppen E en F.

Aan het begin zal op de display de letter F verschijnen (aanwijzer voor de verzadiging van het metalen vefilter) dan, na ongeveer 3 seconden, verschijnt ook de letter C (aanwijzer voor de verzadiging van het koolstoffilter), dit betekent dat de genoemde wijzer geactiveerd is. Om dit weer uit te schakelen herhaal de handeling totdat de letter C (voor de verzadiging van het koolstoffilter) verdwijnt.

- E - Knop om de zuigkracht te verminderen: van intensieve zuigkracht P tot zuigkracht 1.
- F - Knop om de zuigkracht te vermeerderen van "wachtpositie" (stand-by) tot zuigkracht P.
Attentie! De intensieve snelheid P duurt 5 minuten daarna zal de wasemkap automatisch in snelheid 2 (zuigkracht) overgaan.

In geval van storingen, voordat U zich tot de assistentie service wendt, minstens 5 seconden het apparaat van de elektrische voeding doen, door de stekker uit te trekken, en daarna weer invoeren. In het geval dat de storing blijft voortbestaan, wendt U zich tot de assistentie service.

Attentie!
Alvorens de wasemkap van de elektrische voeding te ontkoppelen druk op de knop A.

Werking - Model met toetsenbord

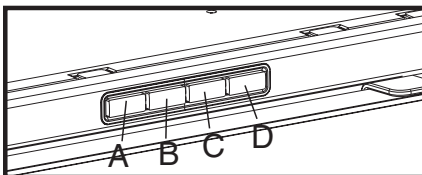

- A. ON/OFF lichtknop
- B. OFF/ON knop voor de zuigfunctie en voor de selectie van de laagste zuigkracht
- B+C. Knop middelste zuigkracht
- B+D. Knop maximale zuigkracht

Werking - Voor alle versies

De wasemkap kan voorzien zijn van een automatisch uitschakel-/inschakelsysteem.

Door de lade te sluiten gaat de wasemkap uit; door de lade te openen gaat de wasemkap aan. In geval van een sterkere dampconcentratie een hogere zuigkracht gebruiken.

We raden aan de afzuigkap 5 minuten voordat men begint te koken aan te doen en deze nog voor ongeveer 15 minuten nadat men beëindigt heeft aan te laten.

Schoonmaak

De kap moet regelmatig schoon gemaakt worden, zowel binnen als buiten.

Voor de schoonmaak een doek met gedestilleerd alcohol of neutrale reinigingsmiddelen gebruiken. Geen schuurmiddelen gebruiken.

Attentie:

Het niet in acht nemen van de reinigingsnormen van de afzuigkap en van de vervanging en reiniging van de filters kan brandgevaar veroorzaken.

Men wordt dan ook verzocht zich aan de instructies te houden.

Onderhoud

Koppel voor ieder onderhoud eerst de afzuigkap af van het elektriciteitsnet.

Vetfilter

Moet eenmaal per maand worden gereinigd (en, als het gaat om een uitvoering met elektronisch bedieningspaneel, elke keer dat op de display de letter F verschijnt afgewisseld door de geselecteerde zuigkracht – zie vorige bladzijde), met neutrale reinigingsmiddelen, met de hand of in de vaatwasmachine op lage temperaturen en met een kort programma.

Door hem in de vaatwasmachine te wassen kan het vetfilter ontkleuren, maar dit is niet van invloed op de eigenschappen, die beslist niet veranderen.

Om het vetfilter te demonteren trekt u aan de veerbelaste ontgrendelingshandgreep (f) - (afb. 2).

Alleen voor het model met elektronisch bedieningspaneel:

Druk na het vetfilter gewassen te hebben ongeveer 3 seconden lang op de knop B (zie vorige bladzijde).

De letter F zal van de display verdwijnen.

Koolstoffilter (alleen voor filterend apparaat)

Houdt de lastige kookgeuren vast.

Het koolstoffilter moet elke zes maanden vervangen worden (en, in het geval van een uitvoering met elektronisch bedieningspaneel, **elke keer dat op de display de letter C verschijnt** afgewisseld door de geselecteerde zuigkracht – zie vorige bladzijde).

1. Verwijder de stoomverzamelaar.
2. Verwijder het vetfilter.
3. Als het koolstoffilter al gemonteerd is en vervangen moet worden, druk de ontkoppelingsknoppen (S - Fig. 10) en schuif het filter naar beneden.
4. Monteer weer het vetfilter.

Als het vetfilter niet gemonteerd is:

1. Verwijder de stoomverzamelaar.
2. Verwijder het vetfilter.
3. Plaats het koolstoffilter in de bovenste haken T en bevestig definitief door middel van de onderste haken S (Fig. 10).
4. Monteer weer het vetfilter.

Alleen voor het model met elektronisch bedieningspaneel:

Druk na het koolstoffilter vervangen te hebben ongeveer 3 seconden lang op de knop B (zie vorige bladzijde).

De letter C zal van display verdwijnen.

Vervanging lampjes - afb. 4

Open de lampruimte – **ga als volgt te werk, overeenkomstig het model in uw bezit:**

Attentie!

Alvorens de lampjes aan te raken controleer eerst of ze koud zijn.

Uitvoering met halogeenlampen.

Hef met een kleine rechte schroevendraaier de randen van het lampje omhoog om het te verwijderen.

Vervang het lampje met een lampje PHILIPS STANDARD LINE code 425409 met een nieuw lampje van 12V 20W 30° Ø35 12V GU4.

De vervanging en de montage van het nieuwe lampje in de tegengestelde volgorde uitvoeren.

Uitvoering met gloeilamp:

Verwijder het dampscherm.

Verwijder het vetfilter om de lamp ruimte te bereiken.

Draai het beschadigde lampje los en vervang het met een nieuw lampje van max. 40W (E14 - B35).

Uitvoering met PL lamp

Verwijder het dampscherm.

Verwijder het vetfilter om de lamp ruimte te bereiken.

Maak de beschadigde lamp los en vervang deze met een nieuwe van 9W-G23 (Wasemkap met twee lampen) of van 11W-G23 (Wasemkap met een lamp).

Als de verlichting niet werkt, controleer dan of de lampjes goed op hun plaats zitten alvorens de assistentiedienst te bellen.

Waarschuwing

De afzuigkap nooit gebruiken als het rooster niet goed gemonteerd is! De gezogen lucht mag niet afgevoerd worden in een leiding die gebruikt wordt voor de afvoer van rook van apparaten met een andere voeding als de elektrische energiebron. Altijd voor een goede ventilatie van de ruimte zorgen als de afzuigkap en de apparaten met andere energiebron gebruikt worden. Het is streng verboden met open vlammen onder de afzuigkap te koken. Het gebruik van open vlammen is schadelijk voor de filters en kan brand veroorzaken, daarom moet het in ieder geval vermeden worden. Het frituren moet geschieden met voortdurende controle om te voorkomen dat verhit vet in brand raakt. Wat betreft technische en veiligheidsmaatregelen voor de rookafvoer zich strikt houden aan de regelingen voorzien door de plaatselijke bevoegde autoriteiten.

Consultare anche i disegni nelle prime pagine con i riferimenti alfabetici riportati nel testo esplicativo.

Attenersi strettamente alle istruzioni riportate in questo manuale. Si declina ogni responsabilità per eventuali inconvenienti, danni o incendi provocati all'apparecchio derivati dall'inosservanza delle istruzioni riportate in questo manuale.

Descrizione della cappa - Fig. 1

- 1 Pannello di controllo
- 2 Filtro antigrasso
- 3 Maniglia di sgancio del filtro antigrasso
- 4 Lampada alogena.
- 5 Schermo vapori
- 6 Guide dello schermo vapori
- 7 Uscita aria
- 8 Carenatura (fornito in due misure)
- 9 Punti di fissaggio al pensile
- 10 Sportello per ispezione gruppo aspirazione (ACCESSO PERMESSO SOLO AD UN TECNICO QUALIFICATO)

Installazione

La cappa deve avere una distanza minima dal piano cottura di 43 cm in caso di cucine elettriche e di 65 cm in caso di cucine a gas o miste.

La cappa è fornita di una uscita d'aria superiore **B** per lo scarico dei fumi verso l'esterno (**Versione aspirante**- tubo di scarico e fascette di fissaggio non fornite).

Nel caso non sia possibile scaricare i fumi e vapori della cottura verso l'esterno, si può utilizzare la cappa in **versione a ricircolo** d'aria montando un filtro ai carboni attivi e il deflettore **F** sull'anello di connessione posto sul foro di uscita **B** (Fig. 3), i fumi e vapori vengono riciclati attraverso il deflettore.

I modelli senza motore di aspirazione funzionano solo in versione aspirante e debbono essere collegati ad una unità periferica di aspirazione (non fornita).

Informazioni preliminari per l'installazione della cappa:

Scollegare la cappa agendo sul quadro generale domestico nelle fasi del collegamento elettrico.

La cappa è progettata per essere installata all'interno di un pensile, aderente alla parete.

Si consiglia di installare la cappa solo all'interno di pensile di dimensioni idonee.

A tale scopo consultare la figura 2 dove sono riportate informazioni utili per una installazione sicura e per eventuali aperture da eseguire sul fondo del pensile, per il passaggio del cassone della cappa e sul soffitto del pensile per lo scarico dell'aria, del cavo di connessione elettrica e per permettere l'accesso alla scheda elettronica che controlla le funzionalità della cappa (ACCESSO PERMESSO SOLO AD UN TECNICO QUALIFICATO).

Attenzione!

Come parte del corredo della cappa sono disponibili 4 distanzieri laterali (2 per il lato destro e 2 per il lato sinistro), questi servono quando la larghezza del vano di alloggiamento del cassone del corpo motore della cappa è più largo di 6mm. In questo caso i distanzieri vanno montati esteriormente sul cassone in corrispondenza dei fori di passaggio delle viti di fissaggio al pensile (Fig. 2-A)

1. Misurare la profondità del pensile (considerare anche lo sportello) perché fino ad una profondità di 315mm si dovrà montare la carenatura da 37mm, oltre la misura da 315mm si dovrà montare la carenatura da 75mm. La carenatura **C** dovrà essere fissato sulle staffe del cassone con 4 viti.(fig.3).
2. Fissare il raccordo uscita aria **B** sopra il cassone.(fig.3).

Solo per Versione a ricircolo:

applicare sul raccordo di uscita il deflettore **F**. Fissare all'interno della cappa il telaio reggi filtro, prima in alto sugli anelli **R** ricavati nel cassone, poi in basso con due viti **S** (fig. 3).

3. Applicare la dima fornita a corredo prima a destra e poi a sinistra (fig. 4.1) oppure, se fornita, applicare la apposita dima sul muro (Fig. 4.2 -solo nel caso di modelli concepiti anche per il fissaggio al muro) e forare come indicato (nella dima per il fissaggio al pensile sono indicati 3 fori ciechi, 2 da Ø 2mm ,1 da Ø 5mm, mentre nella dima per il fissaggio al muro sono indicati due fori da Ø 8mm).

ATTENZIONE! DIMA E FISSAGGIO AL PENSILE
Il bordo inferiore e posteriore della dima deve corrispondere al bordo inferiore e posteriore del pensile.

ATTENZIONE! DIMA E FISSAGGIO AL MURO
Il bordo inferiore della dima deve corrispondere al bordo inferiore della cappa.

Solo per Modelli con ganci di fissaggio a muro:
Eseguire i fori e fissare due ganci con viti e tasselli (J - Fig. 4.2).

Installare le due staffe **Y** fornite a corredo con due viti e rondelle ciascuna sul lato superiore della cappa (Fig.4.2).

4. Inserire il cassone della cappa all'interno del pensile (fig. 5), questo può rimanere temporaneamente in posizione:
 - a. nel caso di fissaggio al pensile, tramite le molle laterali **D** da incastrare nei fori ciechi da Ø5mm (a tale scopo premere le molle laterali verso l'interno del cassone della cappa utilizzando un cacciavite come leva).

b. nel caso di fissaggio al muro, tramite i ganci e le staffe (le staffe sono fornite di viti di regolazione del posizionamento).

ATTENZIONE!

Controllare che il cavo elettrico e l'uscita fumi siano accessibili per facilitare le successive connessioni (e per gli interventi di assistenza tecnica e manutenzione)

5. Controllare che le guide **G** (fig. 7) siano perfettamente parallele rispetto al bordo inferiore del pensile, dopodiché, **SOLO** nel caso di fissaggio al pensile, fissare definitivamente il cassone della cappa ai fianchi del pensile con 4 viti (**E** - Fig. 6 - due per lato), le viti vanno inserite **dall'interno del cassone della cappa** sul pensile in corrispondenza dei 4 fori ciechi da Ø2mm precedentemente eseguiti (vedi operazione 3).
6. Inserire il cassetto sulle guide **G** delle staffe dopodiché fare le connessioni elettriche del cassetto al cassone.(fig. 7).
7. Regolare il cassetto in modo che la parte frontale sia a filo con il pensile (H - fig.8)dopodiché bloccare il cassetto con 2 viti (una per lato - L - fig. 8 - Per mettere queste due viti bisogna togliere la griglia filtro e avvitare sugli inserti che sono fissati sulle guide del mantello).
8. Fissare con 2 viti **M** il cassetto al pensile (fig. 8), utilizzare due dei 4 fori disponibili e controllare che le viti insistano sul pensile.
9. Rimontare il filtro grassi, collegare la cappa alla rete elettrica e al tubo di scarico, controllare il perfetto funzionamento della cappa.

Collegamento elettrico

La tensione di rete deve corrispondere alla tensione riportata sull'etichetta caratteristiche situate all'interno della cappa. Se provvisto di spina allacciare la cappa ad una presa conforme alle norme vigenti posta in zona accessibile. Se sprovvisto di spina (collegamento diretto alla rete) applicare un interruttore bipolare a norme con una distanza dei contatti in apertura non inferiore a 3mm (accessibile).

Funzionamento - Modello con controlli elettronici

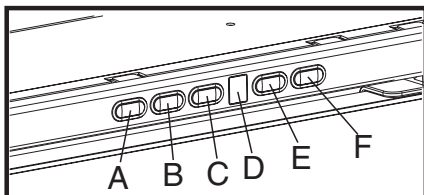

- A - Tasto illuminazione ON/OFF
- B - Tasto OFF motore (posizione di „attesa/stand by“)
- C - Temporizzatore della velocità selezionata (visualizza la velocità selezionata ed un LED lampeggiante sul lato inferiore del display). Questo tasto permette di far funzionare la cappa per un periodo di tempo determinato:
20 minuti se è selezionata la velocità 1
15 minuti se è selezionata la velocità 2
10 minuti se è selezionata la velocità 3
5 minuti se è selezionata la velocità intensiva P
- D - Display: mostra le velocità (1-2-3-P), la necessità di pulire i filtri grassi (indicatore di saturazione dei filtri grassi - nel display appare la lettera F) e la necessità di cambiare il filtro al carbone (indicatore di saturazione del filtro al carbone - nel display appare la lettera C). Il led in basso a destra, quando è acceso senza lampeggiare, indica che la cappa è pronta per funzionare (posizione di „attesa/stand by“), il LED lampeggiante indica che è inserito il temporizzatore della velocità selezionata.
Attenzione! L' indicatore di saturazione del filtro a carbone attivo è normalmente disattivato per attivarlo premere contemporaneamente per 3 secondi i tasti E e F. Inizialmente, nel display appare la lettera F (indicatore di saturazione del filtro metallico antigrasso), poi dopo circa 3 secondi appare anche la lettera C (indicatore di saturazione filtro al carbone), ciò sta a significare che il suddetto indicatore è attivato. Per disattivarlo ripetere l'operazione sino a quando l'indicatore C indicatore di saturazione filtro al carbone) scompare.
- E - Tasto per diminuire la velocità: da velocità intensiva P a velocità 1.
- F - Tasto per aumentare la velocità da "attesa" (stand-by) a velocità P.
Attenzione! La velocità intensiva P dura per 5 minuti dopodichè la cappa si imposta automaticamente alla velocità (potenza di aspirazione) 2.

In caso di eventuali anomalie di funzionamento, prima di rivolgerVi al servizio assistenza scollegate per almeno 5 sec. l'apparecchio dall'alimentazione elettrica estraendo la spina e collegatelo poi nuovamente. Nel caso in cui l'anomalia di funzionamento dovesse perdurare, rivolgersi al servizio d'assistenza.

Attenzione! Prima di scollegare la cappa dalla rete elettrica premere il tasto A

Funzionamento - Modello con Pulsantiera

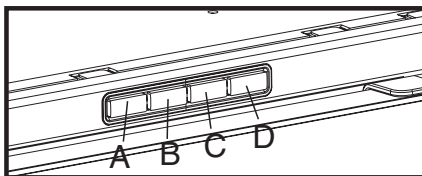

- A. Interruttore luce ON/OFF.
- B. Interruttore ON/OFF e selezione velocità 1 (in caso di poco vapore e fumo)
- B+C. Selezione velocità 2 (in caso di media quantità di vapore e fumo)
- B+D. Selezione velocità 3 (in caso di molto vapore e fumo)

Funzionamento - Tutte le versioni

La cappa può essere fornita di un dispositivo di spegnimento e d'accensione automatica della cappa.

Chiudendo il cassetto la cappa si spegne; aprendo il cassetto, la cappa si riaccende.

Usare la velocità maggiore in caso di particolare concentrazione di vapori di cucina. Consigliamo di accendere l'aspirazione 5 minuti prima di iniziare a cucinare e di lasciarla in funzione a cottura terminata per altri 15 minuti circa.

Pulizia

La cappa va frequentemente pulita, sia internamente che esternamente. Per la pulizia usare un panno inumidito con alcool denaturato o detersivi liquidi neutri. Evitare l'uso di prodotti contenenti abrasivi.

Attenzione:

L'inosservanza delle norme di pulizia della cappa e della sostituzione e pulizia dei filtri comporta rischi di incendi. Si raccomanda quindi di attenersi alle istruzioni suggerite.

Manutenzione

Prima di qualsiasi lavoro di manutenzione scollegare la cappa dalla corrente.

Filtro antigrasso

Deve essere pulito una volta al mese (e, nel caso di modello con pannello di controllo elettronico, ogni volta che nel display appare la lettera **F** alternata alla velocità selezionata - vedi pagina precedente), con detergenti non aggressivi, manualmente oppure in lavastoviglie a basse temperature ed a ciclo breve.

Con il lavaggio in lavastoviglie il filtro antigrasso può scolorirsi ma le sue caratteristiche di filtraggio non cambiano assolutamente.

Per smontare il filtro grassi tirare la maniglia di sgancio a molla (f) - (fig. 9).

Solo per modello con pannello di controllo elettronico:

Dopo aver lavato il filtro antigrasso, premere il tasto **B** (vedi pagina precedente) per 3 secondi circa.

La lettera **F** scomparirà dal display.

Filtro al carbone (solo per versione filtrante)

Trattiene gli odori sgradevoli derivanti dalla cottura.

Il filtro al carbone deve essere sostituito ogni sei mesi (e, nel caso di modello con pannello di controllo elettronico, **ogni volta che nel display appare la lettera C** alternata alla velocità selezionata - vedi pagina precedente).

1. Estrarre il raccogli vapore.
2. Rimuovere il filtro grassi.
3. Se il filtro a carbone è già montato e deve essere sostituito, premere i tasti di sbloccaggio (**S** - Fig. 10) e rimuovere il filtro verso il basso.
4. Rimontare il filtro grassi.

Se il filtro al carbone non è montato:

1. Estrarre il raccogli vapore.
2. Rimuovere il filtro grassi.
3. Inserire il filtro al carbone nei ganci superiori **T** e fissare definitivamente per mezzo dei ganci inferiori **S** (Fig. 10).
4. Rimontare il filtro grassi.

Solo per modello con pannello di controllo elettronico:

Dopo aver sostituito il filtro al carbone, premere il tasto **B** (vedi pagina precedente) per 3 secondi circa.

La lettera **C** scomparirà dal display.

Sostituzione lampade

Accedere al vano lampada - in base al modello posseduto **procedere come segue:**

Attenzione!

Prima di toccare le lampade sincerarsi che siano fredde.

Modello con lampade alogene

Con un piccolo cacciavite a taglio, far leva sui bordi della lampadina per estrarla.

Sostituirla con lampada PHILIPS STANDARD LINE codice 425409 con una nuova da 12V 20W 30° Ø35 12V GU4.

Eseguire la sostituzione e il montaggio della nuova lampada procedendo in senso inverso.

Modello con lampade ad incandescenza:

Estrarre lo schermo vapori.

Togliere il filtro grassi, sarà così possibile accedere al vano lampade.

Svitare la lampada danneggiata e sostituirla con una nuova da 40W max (E14 - B35).

Modello con lampada PL

Estrarre lo schermo vapori.

Togliere il filtro grassi, sarà così possibile accedere al vano lampade.

Estrarre la lampada danneggiata e sostituirla con una nuova da 9W-G23 (Cappa con due lampade) o da 11W-G23 (Cappa con una lampada).

Se l'illuminazione non dovesse funzionare, controllate il corretto inserimento delle lampade nella sede prima di chiamare l'assistenza tecnica.

Avvertenze

Mai utilizzare la cappa senza griglia correttamente montata! L'aria aspirata non deve essere convogliata in un condotto usato per lo scarico dei fumi di apparecchi alimentati con energia diversa da quella elettrica. Deve essere sempre prevista un'adeguata areazione del locale quando una cappa e apparecchi alimentati con energia diversa da quella elettrica vengono usati contemporaneamente. E' severamente vietato fare cibi alla fiamma sotto la cappa. L'impiego di fiamma libera è dannoso ai filtri e può dar luogo ad incendi, pertanto deve essere evitato in ogni caso. La frittura deve essere fatta sotto controllo onde evitare che l'olio surriscaldato prenda fuoco. Per le misure tecniche e di sicurezza da adottare per lo scarico dei fumi attenersi strettamente a quanto previsto dai regolamenti delle autorità locali competenti.

Consulte también los dibujos de las primeras páginas con las referencias alfabéticas del texto explicativo.

Atégase estrictamente a las instrucciones del presente manual. Se declina cada responsabilidad por eventuales inconvenientes, daños o incendios provocados al aparato originados por la inobservancia de las instrucciones colocadas en este manual.

Descripción de la campana- Fig. 1

1. Cuadro de control
2. Filtro antigrasa
3. Manija de desenganche del filtro antigrasa
4. Lámpara halógena (Como alternativa plafón con lámparas incandescentes o PL -vea la etiqueta con las características situada en el interior de la campana y que se puede ver solamente cuando se ha quitado el filtro antigrasa)
5. Protección contra vapores
6. Railes de la pantalla recoge vapores
7. Salida aire
8. Revestimiento (en dos medidas)
9. Puntos de sujeción al mueble.
10. Ventanilla para inspeccionar el bloque aspiración) (ACCESO PERMITIDO SOLAMENTE A UN TECNICO ESPECIALIZADO).

Instalación - Fig. 5-6

La campana tiene que tener una distancia mínima de los fuegos de 43 cm en las cocinas eléctricas y de 65 cm en las cocinas a gas o mixtas.

La campana se suministra dotada de una salida de aire superior **B** para la descarga de los humos hacia el exterior (**Versión aspirante** - tubo de descarga y abrazaderas de fijación no suministrados).

En caso de que no se pueda descargar los humos y vapores de la cocción hacia el exterior, se puede utilizar la campana en versión filtrante montando un filtro al carbón activo y el deflector **F** en la junta de unión situada en el orificio de salida **B** (fig 3) los humos y vapores se reciclan con el deflector. Los modelos sin motor de aspiración solamente funcionan en versión aspirante y tienen que conectarse a una unidad periférica de aspiración (no suministrada).

Informaciones preliminares para instalar la campana: Desconecte la campana en el cuadro general de su casa en las fases de la conexión eléctrica.

La campana está pensada para ser instalada dentro de un mueble colgado a la pared.

Aconsejamos instalar la campana solamente dentro de un mueble que tenga las medidas adecuadas.

Para eso consulte la figura 2 donde se encuentran informaciones útiles para una instalación segura y para posibles aberturas que hubiera que realizar en el fondo del mueble, para que pase el armazón de la campana y en la parte superior del mueble para la descarga del aire, del cable de conexión eléctrica para acceder a la tarjeta electrónica que controla la funcionalidad de la campana (ACCESO PERMITIDO SOLAMENTE A UN TECNICO ESPECIALIZADO).

Atención!

La campana está provista de 4 distanciadores laterales (2 para la parte izquierda y 2 para la parte derecha), estos se usan cuando la anchura del hueco donde se encuentra el armazón del cuerpo motor de la campana es mayor de 6 mm.

En este caso los distanciadores se montan en la parte exterior del armazón coincidiendo con los orificios de paso de los tornillos de sujeción al mueble (fig 2-A).

1. Mida la profundidad del mueble (incluya también la ventanilla), porque hasta una profundidad de 315 mm habrá que montar un revestimiento de 37 mm, a partir de 315 mm habrá que montar un revestimiento de 75 mm.

El revestimiento **C** habrá que sujetarlo en las escarpías del armazón con 4 tornillos (Fig 3).

2. Sujete la junta de salida del aire **B** encima del armazón (fig 3).

Solamente para la versión filtrante :

Ponga en la junta de salida el deflector **F**.

Sujete en el interior de la campana la cubierta sujeta filtro, primero arriba en las juntas que se encuentran en el armazón, luego abajo con dos tornillos **S** (fig 3).

3. Coloque la máscara de taladrar adjunta primero a la derecha y después a la izquierda (fig. 4.1) o coloque la máscara adecuada en la pared (fig 4.2) (solamente para los modelos que van sujetos a la pared) y taladre como aparece indicado (en la máscara para sujetar el mueble aparecen indicados 3 orificios , 2 con un diámetro de 2 mm, y 1 con un diámetro de 5 mm, mientras que en la máscara de sujeción a la pared aparecen indicados dos orificios de 8 mm de diámetro.)
ATENCIÓN MASCARA Y SUJECION AL MUEBLE

El borde inferior y posterior de la máscara tiene que coincidir con el borde inferior y posterior del mueble.

ATENCIÓN MASCARA Y SUJECION A LA PARED.

El borde inferior y posterior de la máscara tiene que coincidir con el borde inferior y posterior de la campana. Solamente para modelos con ganchos de sujeción a la pared:

Realice dos orificios y sujete dos ganchos con los tornillos y escarpías (fig. 4.2)

Instale las dos escarpías **Y** adjuntas con dos tornillos y arandelas cada una en el lado superior de la campana (fig. 4.2)

4. Introduzca la cubierta de la campana en el interior del mueble (Fi. 5) este puede permanecer en posición:
 - a) para sujetar al mueble, con los muelles laterales **D** que hay que encajar en los orificios con un diámetro de 5 mm(apriete los muelles laterales hacia el interior de la cubierta utilizando un destornillador para hacer palanca.)
 - b) para sujetar a la pared, con los ganchos y las escarpías (con las escarpías vienen unos tornillos para ajustar la posición)

ATENCIÓN

Compruebe que el cable eléctrico y la salida de humos sean accesibles para facilitar las sucesivas conexiones (y para las labores de asistencia técnica o mantenimiento)

5. Compruebe que las guías **G** (fig. 7) estén perfectamente paralelas al borde inferior del mueble, después, SOLO si se sujeta la campana al mueble, ajuste definitivamente la cubierta de la campana a los laterales del mueble con 4 tornillos (E. Fig. 6 dos por cada lado), los tornillos se ponen en el interior de la cubierta de la campana en el mueble coincidiendo con los 4 orificios de 2 mm de diámetro realizados anteriormente (vea punto 3).
6. Introduzca el armazón en los railes **G** de las escarpías , luego realice las conexiones eléctricas del cuadro al armazón(Fig 7).

7. Ajuste el cuadro de manera que la parte frontal este alineada con el mueble (H-Fig 8), luego sujete fuertemente el cuadro con dos tornillos (uno por cada lado L-Fig 8). Para introducir estos dos tornillos hay que quitar la rejilla filtro y apretarlos en las juntas que hay en los railes de la cubierta).
8. Sujete con 2 tornillos **M** el cuadro al mueble (Fig 8) utilice dos de los orificios disponibles y compruebe que los tornillos se queden sujetos en el mueble.
9. Vuelva a colocar el filtro antigrasa, conecte la campana a la red electrica y al tubo de descarga compruebe el perfecto funcionamiento de la campana.

Conexión eléctrica

La corriente de la red debe corresponder a la corriente señalada en la etiqueta de las características situada en el interior de la campana. Si contiene un enchufe conecte la campana a una toma de corriente conforme a las normas vigentes situada en una zona accesible. Si contiene un enchufe(conexión directa a la red, aplique un interruptor bipolar a norma con una distancia de los contactos en abertura no inferior a 3 mm (accesible).

Funcionamiento – Modelo con controles electrónicos

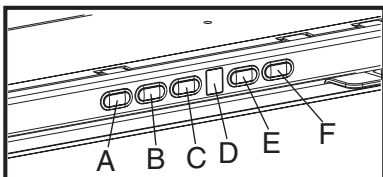

- A - Botón de la luz, encendido/apagado.
- B - Botón para detener la aspiración de la campana (posición "stand-by")
- C - Temporizador de la velocidad seleccionada (visualiza la velocidad seleccionada y un Piloto intermitente en la parte inferior del display)
Este botón hace funcionar la campana durante un tiempo determinado:
20 minutos si se ha seleccionado la velocidad 1.
15 minutos si se ha seleccionado la velocidad 2.
10 minutos si se ha seleccionado la velocidad 3.
5 minutos si se ha seleccionado la velocidad intensiva P.
- D - Display – muestra las velocidades (aspiración alta 1-2-3-P), indica también la necesidad de limpiar los filtros grasas (a través del indicador de saturación de los filtros grasas – en el display aparece la letra F), y la necesidad de cambiar el filtro olores (indicador de saturación del filtro de carbón – letra C). Los pilotos que aparecen en la parte de abajo a la derecha, cuando está encendido sin estar intermitente, indican que la campana está preparada para ponerse en funcionamiento (posición de "espera"/ stand by). El piloto que se pone intermitente indica que se ha puesto en marcha el temporizador de la velocidad seleccionada.

Atención!

El indicador de saturación del filtro de carbón normalmente está desactivado. Para activarlo presione contemporáneamente los botones **E** y **E** por 3 segundos.

Inicialmente aparecerá la letra **F** en el display (indicador de saturación del filtro metálico-antigrasas) después de 3 segundos aparecerá también la letra **C** (indicador de saturación del filtro de carbón-antiolores), lo que significa que dicho indicador ha sido activado.

Para desactivarlo, repetir la operación hasta que desaparezca la letra **C** del display (indicador de saturación del filtro carbón).

E - Botón para disminuir la velocidad intensiva **P** a la velocidad 1.

F - Botón para aumentar la velocidad de "espera" (stand by) a la velocidad **P**.

Atención! La velocidad intensiva **P** dura 5 minutos y despues la campana se pone automáticamente en la velocidad (potencia de aspiración) **2**.

En caso de eventuales anomalías en el funcionamiento, antes de dirigirse al servicio de asistencia, desconectar el aparato de la alimentación eléctrica, extrayendo el enchufe al menos durante 5 segundos, y después conectarlo nuevamente. Si la anomalía de funcionamiento no desaparece, dirigirse al servicio de asistencia.

Atención:

Antes de desenchufar la campana de la toma eléctrica, presionar el botón **A**

Funcionamiento – Modelo con botones

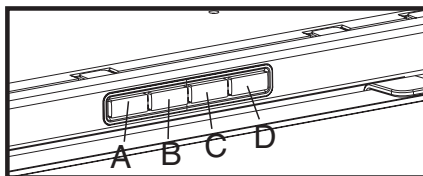

- A. Botón ON/OFF luces.
- B. Botón OFF/ON aspiración y selección potencia mínima.
- B+C. Botón selección potencia de aspiración media.
- B+D. Botón selección potencia de aspiración máxima.

Funcionamiento – Todas las versiones

La campana puede poseer de fábrica un dispositivo para detenera y poner en marcha automáticamente la campana. Cerrando el frontal extraíble la campana se para ; abriendo el mismo, la campana se pone en marcha. Usar la potencia de aspiración mayor en caso de particular concentración de vapores de cocina. Aconsejamos de encender la aspiración 5 minutos antes de iniciar a cocinar y dejarla en función por otros 15 minutos aproximadamente.

Limpieza

La campana debe ser limpiada con frecuencia tanto externamente como internamente. Para limpiarla use un paño empapado de alcohol desnaturalizado y detergentes líquidos neutros. Evite el uso de productos que contengan abrasivos.

Atención:

Si no se respetan las normas de limpieza de la campana y del cambio y limpieza de los filtros puede haber riesgo de incendio. Rogamos se atenga a las instrucciones indicadas.

Mantenimiento

Antes de cualquier trabajo de mantenimiento desconectar la campana de la corriente.

Filtro antigrasa

Debe limpiarse una vez al mes (y en el caso de modelo con cuadro de mandos eléctrico, aparece siempre en el display la letra **F** alternándose con la velocidad seleccionada, vea página anterior), con detergentes no agresivos, manualmente o bien en lavavajillas a bajas temperaturas y con ciclo breve.

Con el lavado en el lavavajilla el filtro antigrasa puede desteñirse pero sus características de filtrado no cambian absolutamente.

Para desmontar el filtro antigrasa, tirar de la manija de desenganche de muelle (**f**) - (Fig. 2).

Sólo para el modelo con cuadro de control electrónico:

Después de lavar el filtro antigrasa, apriete el botón **B** (vea la página anterior) durante aproximadamente 3 segundos.

La letra **F** desaparecerá del display.

Filtro al carbón activo (solamente para la versión filtrante)

Retiene los olores desagradables producidos por el cocinado de alimentos.

El filtro al carbón hay que cambiarlo cada 6 meses (y si el modelo tiene cuadro de mandos electrónico, cuando en el display aparece la letra **C** alternándose con la velocidad seleccionada, vea página anterior).

1. Saque el recoge vapor.
2. Quite el filtro antigrasa.
3. Si el filtro al carbón está ya montado y hay que cambiarlo, apriete los botones de desbloqueo (**S** fig 10) y quite el filtro tirando hacia abajo.
4. Vuelva a montar el filtro antigrasa.

Si el filtro al carbón no está ya montado:

1. Saque el recoge vapor.
2. Quite el filtro antigrasa.
3. Poner el filtro al carbón en las perchas superiores **T** y fijar por medio de los botones inferiores **S** (Fig. 10).
4. Vuelva a montar el filtro antigrasa.

Sólo para el modelo con panel de control electrónico:

Después de cambiar el filtro al carbón, apriete el botón **B** (vea la página anterior) durante aproximadamente 3 segundos. La letra **C** desaparecerá del display.

Sustitución de la lámpara - Fig. 4

Acceder al compartimiento de la lámpara - en función del modelo, proceder de la siguiente manera:

Atención!

Antes de tocar las lámparas asegúrese de que estén frías.

Modelo con lámparas halógenas.

Con un destornillador, haga palanca en los bordes de la lámpara para sacarla.

Cámbiela por una lámpara PHILIPS STANDARD LINE código 425409 de 12V 20W diámetro 35 30 12V GU4. Móntela siguiendo las instrucciones al revés.

Modelo con lámparas incandescentes:

Saque la pantalla recoge vapores.

Quite el filtro antigrasa, de esa forma podrá acceder al hueco de las lámparas.

Desatornille la lámpara fundida y cámbiela por una nueva de 40W máx (E14 B35).

Modelo con lámpara PL

Saque la pantalla recoge vapores.

Quite el filtro antigrasa, de esa forma podrá acceder al hueco de las lámparas.

Saque la lámpara fundida y cámbiela por una nueva de 9W-G23 (campana con dos lámparas) o de 11W G23 (campana con una lámpara).

Si la iluminación no funciona, antes de llamar al servicio de asistencia técnica, controlar que las lámparas estén bien montadas en su sede.

Advertencias

No use nunca la campana sin haber montado correctamente la rejilla. El aire aspirado no debe ser canalizado en un conducto usado para la descarga de humos de aparatos alimentados con energía que no sea eléctrica. Hay que realizar anteriormente una adecuada aireación del local cuando se usen al mismo tiempo la campana y los aparatos alimentados con otra energía que no sea eléctrica. Está rigurosamente prohibido cocinar alimentos a la llama debajo de la campana. El empleo de la llama libre daña los filtros y puede provocar incendios, por lo tanto debe evitarse en cualquier caso. Cuando se frien los alimentos se debe tener cuidado de que el aceite no se caliente en exceso y se incendie. Para las medidas técnicas y de seguridad que haya que adoptar para la descarga de los humos atégase rigurosamente a lo que diga el reglamento de las autoridades locales competentes.

Consultar também os desenhos nas primeiras páginas com as referências alfabéticas indicadas no texto explicativo.

Ater-se especificamente às instruções indicadas neste manual. Declina-se qualquer responsabilidade por eventuais inconvenientes, danos ou incêndios provocados ao aparelho, derivantes da inobservância das instruções indicadas neste manual.

Descrição do exaustor – Fig. 1

- 1 Painel de controlo
- 2 Filtro antigordura
- 3 Puxador para libertar o filtro antigordura
- 4 Lâmpada de halogéneos (em alternativa porta lâmpadas com lâmpadas incandescentes ou PL – ver, também a etiqueta de características posta no interior da coifa e visível após ter tirado o filtro anti gorduras).
- 5 Protecção contra os vapores
- 6 Guias do anteparo vapores.
- 7 Saída ar.
- 8 Carenagem (fornecida em duas medidas).
- 9 Pontos de fixação ao pênsil.
- 10 Portinhola para inspecção do conjunto de aspiração (ACESSO PERMITIDO APENAS A UM TÉCNICO QUALIFICADO)

Instalação - Fig. 5-6

A coifa deve ficar a uma distância mínima do plano de cozimento de 43 cm, no caso de cozinhas elétricas e de 65 cm, no caso de cozinhas a gás ou mistas.

O exaustor é fornecido com uma saída de ar superior **B** para a descarga da fumaça ao exterior (**Versão aspirante**- tubo de descarga e braçadeiras de fixação não fornecidos). Caso não seja possível descarregar os fumos e vapores do cozimento para o exterior, se pode utilizar a coifa em **versão filtrante** montando um filtro de carvão activado e o deflector **F** no anel de conexão posto no furo de saída **B** (Fig. 3), os fumos e vapores são reciclados através do deflector.

Os modelos sem motor de aspiração funcionam exclusivamente na versão aspirante e devem ser ligados a uma unidade periférica de aspiração (não fornecida).

Informações preliminares para a instalação do exaustor:

Desligar a coifa agindo no quadro geral doméstico nas fases da conexão eléctrica.

A coifa é projectada para ser instalada no interior de um pênsil, aderente à parede.

Aconselha-se instalar a coifa somente no interior de pênseis de dimensões adequadas.

Para tanto, consultar a figura 2 onde se encontram as informações úteis para uma instalação segura e para eventuais aberturas a serem executadas no fundo do pênsil, para a passagem do corpo da coifa e no tecto do pênsil para a descarga do ar, do cabo de conexão eléctrica e para permitir o acesso à placa electrónica que controla o funcionamento da coifa (ACESSO PERMITIDO SOMENTE A UM TÉCNICO QUALIFICADO).

Atenção!

Como parte da dotação da coifa, encontram-se disponíveis 4 distanciadores laterais (2 para o lado direito e 2 para o lado esquerdo), tais distanciadores servem quando a largura do vão de alojamento do corpo do motor da coifa for 6 mm maior. Nesse caso os distanciadores devem ser montados externamente no corpo em correspondência dos furos de passagem dos parafusos de fixação ao pênsil (Fig. 2-A).

1. Medir a profundidade do pênsil (considerar também a portinhola) pois, até uma profundidade de 315mm deve-se à montar a carenagem de 37mm, para medidas maiores de 315mm deve-se à montar a carenagem de 75mm. A carenagem **C** deverá ser fixada aos elementos de suporte do corpo com 4 parafusos (fig.3).

2. Fixar a junção de saída do ar **B** sobre o corpo (fig.3).

Somente para Versão Filtrante:

Aplicar o deflector **F** na junção de saída.

Fixar o chassis de suporte do filtro no interior da coifa, primeiramente no alto nos anéis **R** existentes no corpo, em seguida em baixo com dois parafusos **S** (fig. 3).

3. Aplicar o gabarito em dotação antes à direita e depois à esquerda (fig. 4.1) ou, se fornecido, aplicar o gabarito especial na parede (fig. 4.2 - somente no caso de modelos também concebidos para fixação em parede) e furar como indicado (no gabarito para fixação ao pênsil são indicados 3 furos cegos, 2 de Ø 2 mm e 1 de Ø 5 mm, enquanto no gabarito para fixação em parede são indicados 2 furos de Ø 8 mm).

ATENÇÃO! GABARITO E FIXAÇÃO AO PÊNSIL

A borda inferior e posterior do gabarito deve corresponder com a borda inferior e posterior do pênsil.

ATENÇÃO! GABARITO E FIXAÇÃO EM PAREDE

A borda inferior do gabarito deve corresponder à borda inferior da coifa.

Somente para Modelos com ganchos de fixação em parede:

Executar os furos e fixar dois ganchos com parafusos e buchas (**J** – Fig. 4.2).

Instalar os dois elementos de suporte **Y** em dotação, cada um deles com dois parafusos e arruelas, no lado superior da coifa (Fig. 4.2).

4. Inserir a carcaça da coifa no interior do pênsil (Fig. 5), esta pode ficar temporariamente em posição:

a. em caso de fixação ao pênsil, por meio das molas laterais **D** a ser encaixadas nos furos cegos Ø 5 mm (para tanto pressionar as molas laterais para dentro da carcaça da coifa utilizando uma chave de fenda como alavanca).

b. em caso de fixação em parede, por meio dos ganchos e os elementos de suporte (os elementos de suporte são dotados de parafusos de regulação do posicionamento).

ATENÇÃO!

Controlar que o cabo eléctrico e a saída dos fumos sejam acessíveis para facilitar as conexões sucessivas (e para as intervenções de assistência técnica e manutenção).

5. Controlar que as guias **G** (Fig. 7) estejam perfeitamente paralelas com relação à borda inferior do pênsil, em seguida, **SOMENTE** em caso de fixação ao pênsil, fixar definitivamente a carcaça da coifa às laterais do pênsil com 4 parafusos (**E** – Fig. 6 – dois por lado), os parafusos devem ser inseridos, **pelo lado interno da carcaça da coifa**, no pênsil em correspondência dos 4 furos cegos de Ø 2 mm anteriormente executados (ver operação 3).

6. Inserir a gaveta nas guias **G** dos elementos de suporte e, em seguida, fazer as conexões eléctricas da gaveta ao corpo (fig. 7).

7. Regular a gaveta de modo que a parte frontal esteja alinhada com o pênsl (H - fig.8) e, em seguida, bloquear a gaveta com 2 parafusos (um de cada lado - L - fig. 8 - Para colocar esses dois parafusos é necessário tirar a grelha filtro e aparafusá-los nos insertos que estão fixados nas guias da cobertura).
8. Fixar a gaveta ao pênsl com 2 parafusos M (fig. 8), utilizar dois dos 4 furos disponíveis e controlar que os parafusos insistam no pênsl.
9. Remontar o filtro de gorduras, conectar a coifa à rede eléctrica e ao tubo de descarga, controlar o perfeito funcionamento da coifa.

Conexão elétrica

A tensão de rede deve corresponder à tensão indicada na etiqueta de características situada na parte interna da coifa. Se completo de plug conectar a coifa a uma tomada, conforme as normas vigentes, posta em zona acessível. Se não completo de plug (conexão direta à rede) aplicar um interruptor bipolar conforme normas com uma distância entre contactos em abertura não inferior a 3mm (acessível).

Funcionamento – Modelo com controlos electrónicos

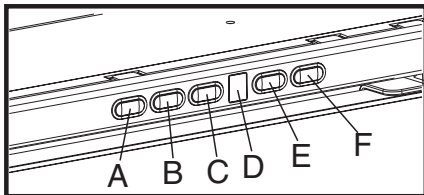

- A - Botão iluminação, on/off.
- B - Botão off aspiração (posição de "espera/stand-by")
- C - Temporizador da velocidade seleccionada (visualiza a velocidade seleccionada e um LED lampejante no lado inferior do display).

Esta tecla permite funcionar a coifa por um período de tempo determinado:

- 20 minutos se estiver seleccionada a velocidade 1
- 15 minutos se estiver seleccionada a velocidade 2
- 10 minutos se estiver seleccionada a velocidade 3
- 5 minutos se estiver seleccionada a velocidade intensiva P

- D - Display – mostra as velocidades (Potência de aspiração 1-2-3-P), a necessidade de limpar os filtros de gordura (indicador de saturação de filtros de gordura – no display aparece a letra F) e a necessidade de trocar o filtro de carvão ativado (indicador de saturação do filtro de carvão ativado – no display aparece a letra C). O led em baixo à direita, quando aceso sem lampejar, indica que a coifa está pronta para funcionar (posição de espera/stand-by"), o LED lampejante indica que o temporizador da velocidade seleccionada está inserido. **Atenção !** O indicador de saturação do filtro de carvão ativado fica normalmente desligado. Para ativá-lo pressionar contemporaneamente por 3 segundos os botões E e F.

Inicialmente, no display aparece a letra F (indicador de saturação do filtro metálico anti-gordura), após aproximadamente 3 segundos aparece a letra C (indicador de saturação do filtro de carvão ativado), isto significa que tal indicador está ativado. Para desativá-lo repetir a operação até que o indicador C (indicador de saturação do filtro de carvão ativado) desaparece.

- E - Tecla para diminuir a velocidade: de velocidade intensiva P para velocidade 1.
- F - Tecla para aumentar a velocidade de "espera" (stand-by) para velocidade P.

Atenção! A velocidade intensiva P dura por 5 minutos depois do que a coifa se ajusta automaticamente na velocidade (potência de aspiração) 2.

Se o exaustor não funcionar correctamente, retirar a ficha para desligá-lo por um breve período da rede eléctrica principal (pelo menos 5 seg.). Em seguida colocar novamente a ficha e experimentar mais uma vez antes de contactar o Serviço de assistência técnica. Se o problema de funcionamento persistir, contacte o serviço de assistência.

Atenção
Antes de desligar o exaustor da rede eléctrica pressionar o botão A

Funcionamento – Modelo com Teclado

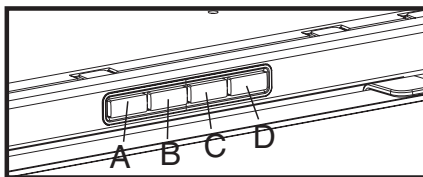

- A. botão ON/OFF luzes
- B. botão OFF/ON aspiração e seleção da potência mínima
- B+C. botão de seleção da potência de aspiração média
- B+D. botão de seleção da potência de aspiração máxima

Funcionamento – Todas as versões

A coifa pode ser dotada de um dispositivo de desligamento e ligação automática.

Fechando a gaveta a coifa se desliga; abrindo a gaveta a coifa liga novamente.

Usar a potência de aspiração no caso de uma maior concentração de vapores de cozimento. Aconselhamos ligar a aspiração 5 minutos antes de iniciar a cozinhar e de deixá-la em funcionamento por aproximadamente 15 minutos após o término do cozimento.

Limpeza

A coifa deve ser limpa frequentemente, interna e externamente. Para a limpeza utilizar um pano umedecido em álcool desnaturalado ou detergentes líquidos neutros. Evitar o uso de produtos que contenham substâncias abrasivas.

Atenção

A inobservância das normas de limpeza da coifa e da substituição e limpeza dos filtros comporta riscos de incêndio. Recomendamos seguir atentamente as instruções e os avisos.

Manutenção

Antes de qualquer trabalho de manutenção desconectar a coifa da rede elétrica.

Filtro antigordura

Deve ser limpo uma vez por mês (e, no caso de modelo com painel de controlo electrónico, toda vez que aparece a letra **F** no display alternada à velocidade seleccionada - ver página anterior) com detergentes não agressivos, manualmente ou em máquina de lavar louça a baixas temperaturas e com ciclo breve.

Apesar do filtro antigordura poder perder cor com as lavagens na máquina da louça, as suas características de filtração não se alteram.

Para desmontar o filtro antigordura puxe o puxador de libertação com mola (**f**) - (Fig. 2).

Após ter lavado o filtro anti-gordura, pressionar a tecla **B** (ver página anterior) por aproximadamente 3 segundos.

A letra **F** desaparecerá do display.

Filtro de carvão activo (só para a versão filtrante)

Retém os odores desagradáveis produzidos durante a cozedura.

O filtro de carvão activo deve ser substituído a cada seis meses (e, no caso de modelo com painel de controlo electrónico, **toda vez que aparecer a letra C no display** alternada à velocidade seleccionada - ver página anterior).

1. Extrair o colector de vapor.
2. Remover o filtro gorduras.
3. Se o filtro de carvão activo já estiver montado e deve ser substituído, pressionar as teclas de desbloqueio (**S** - Fig. 10) e remover o filtro para baixo.
4. Remontar o filtro gorduras.

Se o filtro de carvão activo não estiver montado:

1. Extrair o colector de vapor.
2. Remover o filtro gorduras.
3. Inserir o filtro de carvão activo nos ganchos superiores **T** e fixar definitivamente por meio dos ganchos inferiores **S** (Fig. 10).
4. Remontar o filtro gorduras.

Só para o modelo com painel de controlo electrónico:

Após ter substituído o filtro de carvão activo, pressionar a tecla **B** (ver página anterior) por aproximadamente 3 segundos.

A letra **C** desaparecerá do display.

Substituição das lâmpadas

Para ter acesso ao vão lâmpada - com base no modelo possuído proceder como segue:

Atenção!

Antes de tocar as lâmpadas, certificar-se que estejam frias.

Modelo com lâmpadas alógenas

Com uma pequena chave de fenda de corte, fazer alavanca nos bordos da lâmpada para extrai-la.

Substituí-la com lâmpada nova PHILIPS STANDARD LINE código 425409 de 12V 20W 30° Ø35 12V GU4.

Executar a substituição e a montagem da nova lâmpada procedendo em sentido inverso.

Modelo com lâmpadas incandescentes:

Extrair o anteparo vapores.

Tirar o filtro gorduras, assim será possível ter acesso ao vão lâmpadas.

Soltar a lâmpada danificada e substituí-la com uma nova de 40W máx. (E14 - B35).

Modelo com lâmpada PL

Extrair o anteparo vapores.

Tirar o filtro gorduras, assim será possível ter acesso ao vão lâmpadas.

Extrair a lâmpada danificada e substituí-la com uma nova de 9W-G23 (Coifa com duas lâmpadas) ou de 11W-G23 (Coifa com uma lâmpada).

Se a iluminação não funcionar, verifique se as lâmpadas foram correctamente instaladas na sua sede antes de chamar a assistência técnica.

Advertências

Nunca utilizar a coifa sem a grelha corretamente montada! O ar aspirado não deve ser transportado em um duto usado para a descarga de fumos de aparelhos alimentados por energia que não seja elétrica. Deve ser sempre prevista uma aeração do local quando uma coifa e aparelhos alimentados com energia diferente da elétrica são usados contemporaneamente. É severamente proibido cozinhar alimentos diretamente na chama sob a coifa. O emprego da chama livre é danoso aos filtros e pode ocasionar incêndios, portanto deve ser sempre evitado. A fritura deve ser feita sob controle de maneira a evitar que o óleo superaquecido se incendeie. Para as medidas técnicas e de segurança a serem adotadas para a descarga dos fumos ater-se a quanto previsto pelos regulamentos das autoridades competentes locais.

Придерживайтесь строго инструкций, приведенных в руководстве. Изготовитель снимает с себя всякую ответственность за неполадки, ущерб или пожар, могущие иметь место при использовании прибора вследствие несоблюдения инструкций, приведенных в данном руководстве.

Описание вытяжки – Рис. 1

- 1 Панель управления
- 2 Фильтр задержки жира
- 3 Ручка отцепления фильтра задержки жира
- 4 Галогенная лампа (в альтернативе, светильник с лампами накаливания или PL " – см. также таблицу технических данных вашей вытяжки: она становится видимой после снятия фильтра задержки жира).
- 5 Откидной экран
- 6 Направляющие подоткидной экран
- 7 Вытяжной патрубок
- 8 Остов (поставляется двух размеров)
- 9 Места крепления к навесному шкафу
- 10 Дверца для осмотра вытяжного узла (ДОСТУП РАЗРЕШЕН ТОЛЬКО КВАЛИФИЦИРОВАННОМУ ТЕХНИКУ)

Установка

Вытяжка должна находиться на расстоянии не менее 43 см над электрической плитой, 65 см над газовой или комбинированной плитой.

Вытяжка снабжена верхним выводом В для отвода дымов наружу (**Режим отвода воздуха** – выводная труба и хомуты крепления не входят в комплект поставки).

Если выброс дыма и испарений наружу невозможен, то Вы можете пользоваться вытяжкой **в режиме работы с рециркуляцией** при использовании угольного фильтра и отражателя F, устанавливаемого на переходном кольце, имеющемся на вытяжном патрубке В (Рис. 3). Отфильтрованный воздух попадает вновь в помещение через отражатель.

Модели вытяжек без моторного блока могут работать в одном режиме отвода в оздуха наружу, поэтому они должны быть подсоединены к внешней вытяжной установке (не входит в поставку).

Предварительные сведения по установке вытяжки:

При выполнении фаз электрического соединения, отсоедините вытяжку с общего электрорщита.

Вытяжка сконструирована для встраивания в навесной шкаф, прилегающий к стене.

Мы рекомендуем монтировать вытяжку только внутри навесного шкафа надлежащих размеров.

Для этой цели Вы можете сослаться на Рис. 2, где приведены сведения, которые позволяют Вам безупречно провести установку и проделать необходимые отверстия на днище навесного шкафа – для встраивания в него корпуса вытяжки - и на верхней части шкафа - для вывода воздуха, для прокладки электрического провода, а также для доступа к электронной плате управления функциями вытяжки (ДОСТУП РАЗРЕШЕН ТОЛЬКО КВАЛИФИЦИРОВАННОМУ ТЕХНИКУ).

Внимание!

В комплект вытяжки входят 4 распорных элементов (по 2 распорки для правой и левой сторон); пользуйтесь ими, когда ширина полости в навесном шкафу более чем на 6 мм превышает ширину корпуса вытяжки. В данном

случае установите распорные элементы по бокам корпуса в соответствии с отверстиями под шурупы крепления к навесному шкафу (Рис. 2-А).

1. Измерьте глубину навесного шкафа (с учетом толщины дверцы), поскольку при глубине до 315 мм Вы должны использовать остов разм. 37 мм, а при глубине выше 315 мм – остов разм. 75 мм. Закрепите остов С к кронштейнам корпуса вытяжки 4-мя шурупами (Рис. 3).

2. Закрепите вытяжной патрубок В над корпусом (Рис. 3).

Только для Исполнения с рециркуляцией:

Установите отражатель F на вытяжной патрубок. Закрепите раму под фильтром внутри вытяжки, сначала наверху по кольцам R, проделанным в корпусе, затем внизу 2-мя шурупами S (Рис. 3).

3. Приложите шаблон сперва справа, затем слева (Рис. 4.1.); или же, если он включен в комплект, приложите соответствующий шаблон к стене (Рис. 4.2. – только в случае, если модель сконструирована также для крепления к стене) и проделайте отверстия, как указано (в шаблоне для крепления к навесному шкафу отмечены 3 глухих отверстия, из коих 2 отв. Ж 2 мм и 1 отв. Ж 5 мм, а в шаблоне для крепления к стене – 2 отверстия Ж 8 мм). **ВНИМАНИЕ! ШАБЛОН ДЛЯ КРЕПЛЕНИЯ К НАВЕСНОМУ ШКАФУ:**

нижняя грань и задняя грань шаблона должны соответствовать нижней и задней грани навесного шкафа.

ВНИМАНИЕ! ШАБЛОН ДЛЯ КРЕПЛЕНИЯ К СТЕНЕ: нижняя грань шаблона должна соответствовать нижней грани вытяжки.

Только для моделей с крюками для подвешивания к стене:

Просверлите отверстия и закрепите два крюка дюбелями и шурупами (J – Рис. 4.2.).

Установите два кронштейна Y (входят в комплект), каждый двумя шурупами и шайбами, с верхней стороны вытяжки (Рис. 4.2.)-

4. Вставьте корпус вытяжки внутрь навесного шкафа (Рис. 5), удерживая его временно в данном положении:

а. в случае крепления к шкафу – с помощью двух боковых пружин D, вводимых в глухие отверстия Ж 5 мм (для этого, прижмите боковые пружины внутрь корпуса вытяжки, используя отвертку в качестве рычага);

б. в случае крепления к стене – с помощью крюков и кронштейнов (последние снабжены винтами для регулировки положения).

ВНИМАНИЕ!

Для удобного выполнения последующих операций по подключению вытяжки (по ее техническому обслуживанию и ремонту) обеспечьте доступность электрического провода и вывода дыма.

5. Убедитесь в том, что направляющие G (Рис. 7) совершенно параллельны нижней грани вытяжки; после этого, и **ЛИШЬ** в случае крепления вытяжки к навесному шкафу, выполните окончательное крепление корпуса вытяжки к бокам шкафа 4-мя шурупами (E – Рис. 6, по 2 шурупа с каждой стороны); при этом вставьте шурупы **изнутри корпуса вытяжки** в соответствии с 4-мя глухими отверстиями Ж 2 мм, ранее выполненными в шкафу (опер. 3).

6. Установите ящик по направляющим **G** кронштейнов и выполните электрические соединения ящика с корпусом (Рис. 7).
7. Отрегулируйте положение ящика так, чтобы его лицевая часть была вровень с навесным шкафом (**H** – Рис. 8), затем закрепите его 2-мя шурупами (по 1 с каждой стороны – **L** – Рис. 8. Для этого, снимите решетку фильтра, заверните шурупы в две вставки, имеющиеся на направляющих юбки).
8. Закрепите ящик к навесному шкафу 2-мя шурупами **M** (Рис. 8), используя для этого два из 4-х отверстий, и проверьте надежность крепления к навесному шкафу.
9. Смонтируйте вновь фильтр задержки жира, подключите вытяжку к электросети и к дымоводу, проверьте исправное функционирование вытяжки.

Электрическое соединение

Напряжение сети должно соответствовать указанному на табличке технических данных, расположенной внутри вытяжки. Если вытяжка снабжена штепсельной вилкой, подключите ее к токосъемнику, отвечающему действующим правилам и который должен быть расположен в легкодоступном месте. Если же вытяжка не снабжена вилкой (прямое соединение с сетью), примените надлежащий двухполюсный выключатель, обеспечивающий расстояние между контактами на размыкание не менее 3 мм (в доступном месте).

Функционирование Модель с электроникой

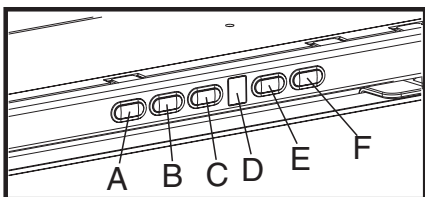

- A** - Клавиша ВКЛ/ВЫКЛ подсветки
- B** - Клавиша ВЫКЛ мотора (позиция “ожидания/stand-by”)
- C** - Таймер заданной скорости (отображает заданную скорость, с миганием светодиода на нижней стороне индикатора).

Данная клавиша позволяет вытяжке работать в течение заданного периода времени:

20 минут, если была набрана скорость 1

15 минут, если была набрана скорость 2

10 минут, если была набрана скорость 3

5 минут, если был набран интенсивный режим **P**

- D** - Дисплей, показывающий скорость (мощность фильтров задержки жира (индикатор насыщения фильтров задержки жира – на дисплее появляется буква **F**), а также необходимость замены угольного фильтра (индикатор насыщения угольного фильтра – на дисплее появляется буква **C**).

Светодиод с нижней стороны, справа – если он зажжен без мигания указывает на то, что вытяжка готова к работе (резервный режим “stand-by”), а мигание светодиода – что включен таймер заданной скорости.

Внимание! Индикатор насыщения угольного фильтра нормально дезактивирован, для активации его нажмите одновременно клавиши **E и **F** на 3 секунды.** Сначала, на дисплее появляется буква **F** (индикатор насыщения металлического фильтра задержки жира), затем по истечении 3 секунд появляется также буква **C** (индикатор насыщения угольного фильтра), что дает знать о том, что данный индикатор активирован.

Для дезактивации его повторите операцию до тех пор, пока индикатор **C** насыщения угольного фильтра не гаснет.

- E** - Клавиша снижения скорости: с интенсивного режима **P** на скорость 1.
- F** - Клавиша увеличения скорости с резервного режима (“stand-by”) на скорость **P**. **Внимание!** Интенсивная скорость длится на 5 минут, по истечении которых вытяжка переводится автоматически на скорость (мощность вытяжки) 2.

В случаях неисправностей в работе, прежде чем обратиться в адрес службы технической помощи отключите прибор от сети по крайней мере на 5 сек,

вынув вилку, затем повторно подключите его. Если аномальная работа будет продолжаться, обратитесь в службу технической помощи.

Внимание! Прежде чем отключить вытяжку от сети нажмите клавишу **A**.

Функционирование – Модель с клавишной панелью

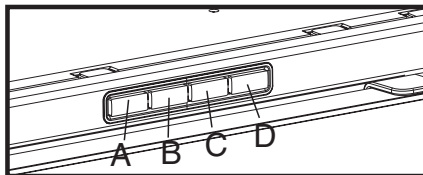

- A** - Клавиша ВКЛ/ВЫКЛ подсветки
- B** - Клавиша ВЫКЛ/ВКЛ вытяжки и переключения на минимальную мощность
- B+C** - Клавиша переключения на среднюю мощность
- B+D** - Клавиша переключения на максимальную мощность

Функционирование Все исполнения

Вытяжка может быть укомплектована устройством автоматического выключения и включения:

при закрывании выдвижного ящика вытяжка выключается, а при открывании его, вытяжка повторно включается.

Пользуйтесь интенсивным режимом работы вытяжки в случае особо высокой концентрации кухонных испарений. Мы рекомендуем включить вытяжку за 5 минут до начала процесса приготвления пищи и оставить ее включенной в течение 15 минут приблизительно по окончании процесса.

Уход

Прежде чем выполнить любую операцию по уходу отсоедините вытяжку от электросети.

Очистка

Вытяжка должна подвергаться частой очистке как внутри, так и снаружи. Для очистки используйте тряпку, смоченную в техническом спирте или нейтральном моющем средстве. Избегайте использование абразивных веществ.

Несоблюдение правил по очистке вытяжки и инструкций по замене и очистке фильтров может стать причиной пожара, поэтому мы рекомендуем придерживаться вышеуказанных инструкций.

задержки жира

Фильтр следует зачищать ежемесячно (а для модели с электроникой – каждый раз, когда на дисплее появляются попеременно буква F и заданная скорость – см. на предыдущей странице), неагрессивными моющими средствами, ручную или в посудомоечной машине при низкой температуре и экономичном цикле мытья.

Примытые в посудомоечной машине может иметь место некоторое обесвечивание фильтра задержки жира, но его фильтрующая характеристика остается абсолютно неизменной.

Для снятия фильтра задержки жира тяните к себе подружную ручку отцепления фильтра (f) – (Рис. 9).

Только для модели с электроникой:

Промыв фильтр задержки жира, нажмите клавишу **V** (см. на предыдущей странице) приблизительно на 3 секунды.

На дисплее исчезнет буква F.

Угольный фильтр (только в режиме рециркуляции)

Удаляет неприятные запахи кухни.

Заменяйте угольный фильтр через каждые шесть месяцев (а в модели с электроникой - **каждый раз, когда на дисплее появляются попеременно буква S и заданная скорость** – см. на предыдущей странице).

1. Снимите откидной экран.
2. Снимите фильтр задержки жира.
3. Если угольный фильтр уже смонтирован и Вы должны его заменить, нажмите клавишу разблокировки (**S** – Рис. 10) и подведите фильтр снизу.
4. Установите вновь фильтр задержки жира.

Если угольный фильтр не смонтирован:

1. Снимите откидной экран.
2. Снимите фильтр задержки жира.
3. Смонтируйте угольный фильтр на верхних крюках. **Т**и закрепите его окончательно нижними защелками **S** (Рис. 10).
4. Установите вновь фильтр задержки жира.

Только для модели с электроникой:

Заменив угольный фильтр, нажмите клавишу **V** (см. на предыдущей странице) приблизительно на 3 секунды.

На дисплее исчезнет буква S.

Замена ламп

Откройте полость под лампу – в соответствии с имеющейся у Вас моделью следуйте этим указаниям:

Внимание!

Убедитесь в том, что лампы остыли, прежде чем прикасаться к ним.

Модель с галогенными лампами

Уперевшись небольшой отверткой в кромки лампы, выньте ее.

Выполните замену новой лампой PHILIPS стандартной серии, код. № 425409, на 12 В, 20 Вт 30° Ж35 12В GU4.

Установите новую лампу, выполнив операцию в обратной последовательности.

Модель с лампами накаливания:

Выньте откидной экран.

Снимите фильтр задержки жира для доступа к полости под лампы.

Отверните перегоревшую лампу и замените ее новой лампой на 40Вт макс (E14 – B35).

Модель с лампой PL

Выньте откидной экран.

Снимите фильтр задержки жира для доступа к полости под лампы.

Отверните перегоревшую лампу и замените ее новой лампой на 9Вт – G23 (Вытяжка с 2-мя лампами) или на 11 Вт – G23 (Вытяжка с 1-ой лампой).

Если система подсветки не будет работать, проверьте корректную установку ламп в гнездах, прежде чем обратиться в центр технической помощи.

Внимание!

Категорически запрещается пользоваться вытяжкой, если решетка неправильно смонтирована!

Выбрасываемый воздух не должен вытягиваться через дымовую трубу, используемую для отвода дымов от приборов, работающих с питанием не от электросети. Кроме того, непременно необходимо обеспечить надлежащий воздухообмен в помещении, где вытяжка используется одновременно с приборами, работающими с питанием не от электросети. Категорически запрещается готовить под вытяжкой блюда “под пламенем”. Использование открытого пламени может повредить фильтры и стать причиной пожара, поэтому воздерживайтесь от этого в любом случае. Жаренье в большом количестве масла должно производиться под постоянным контролем, имея в виду, что перегретое масло может воспламениться.

Что касается технических мер и условий по технике безопасности по части отвода дымов, то придерживайтесь строго правил, предусмотренных регламентом местных компетентных властей.

Συμβουλευσου και τα σχήματα των προηγούμενων σελίδων, με αλφαβητικές αναφορές, που βρίσκονται στο ερμηνευτικό κείμενο.

Δωσε μεγάλη προσοχή στις οδηγίες που αναφέρονται σε αυτό το γχειριδίο. Δεν λαμβάνουμε ευθύνες για τυχόν δυσχερείες, ζημίες ή πυρκαγιές που προκαλούνται στην συσκευή και προέρχονται από την μη τήρηση των οδηγιών που αναφέρονται σε αυτό το γχειριδίο.

Περιγραφή απορροφητήρα - Εικ.1

- 1 Ταμπλό ελεγχου
- 2 Φίλτρο για τα λιπoid
- 3 Χειρολαβή ξεγαντζώματος φίλτρου για τα λιπoid
- 4 Λαμπα αλογονα
- 5 Παραβαν ατμων
- 6 Οδηγοι παραβαν ατμων
- 7 Εξοδος αερος
- 8 Επενδυση (παρεχεται σε δυο μεγεθη)
- 9 Σημεια στερεωσης στο επιπλο
- 10 Πορτακι επιτηρησης συστηματος απορροφησης (ΕΠΙΤΡΕΠΕΤΑΙ ΜΟΝΟ ΓΙΑ ΕΞΕΙΔΙΚΕΥΜΕΝΟ ΤΕΧΝΙΤΗ)

Εγκατάσταση

Ο απορροφητήρας πρέπει να έχει μια ελαχιστή απόσταση από την επιφάνεια μαγειρέματος 43εκ. σε περίπτωση ηλεκτρικές κουζίνας και 63εκ. σε περίπτωση κουζίνας υγραερίου ή μικτές κουζίνας.

Ο απορροφητήρας είναι εφοδιασμένος με μια ανώτερη έξοδο του αέρα **B** για την εξαγωγή των καπνών προς τα εξωτερικό περιβάλλον (τύπος

απορροφησης - σωλήνας εξαγωγής και συνδεδεμένες στερέωσης δεν παρέχονται).

Σε περίπτωση που δεν είναι δυνατόν να εξαγάμε τους καπνούς και τους ατμούς μαγειρέματος προς τα έξω, μπορούμε να χρησιμοποιήσουμε τον απορροφητήρα **τύπου ανακυκλώσης** του αέρα βαζόντας ένα φίλτροενεργών ανθρακών και τον εκτροπέα **F** επάνω στο δαχτυλίδι σύνδεσης που βρίσκεται στην όπη εξόδου **B** (Εικ.3), οι καπνοί και οι ατμοί ανακυκλώνονται δια μέσου του εκτροπέα.

Τα μοντέλα χωρίς κινητήρα απορροφησης λειτουργούν μόνο σε τυπο απορροφησης και πρέπει να είναι συνδεδεμένοι σε μια περιφερειακή μονάδα απορροφησης (δεν παρέχεται).

Προκαταρκτικές πληροφορίες για την εγκατάσταση του απορροφητήρα:

Αποσυνδέσε τον απορροφητήρα διακοπώντας το ρεύμα στον γενικό πίνακα της οικίας κατά την φάση της ηλεκτρικής σύνδεσης.

Ο απορροφητήρας έχει σχεδιαστεί για να εγκατασταθεί στο εσωτερικό ενός επιπλο,στερεοποιημένο στο τοίχωμα.

Συμβουλευουμε να εγκατασταθεί ο απορροφητήρας μόνο μέσα σε επιπλο ιδανικών διαστάσεων.

Για αυτο τον σκοπο να συμβουλευθεις την εικονα 2 στην οποία αναφέρονται χρησιμες πληροφοριες για μια σιγουρη εγκατασταση και για τυχον ανοιγματα που πρεπει να γινουν στην βαση του επιπλου, για το περασμα του κασονιου του απορροφητηρα και στην οροφη του επιπλου για την εξαγωγη του αερα, του καλωδιου ηλεκτρικης συνδεσης και για να επιτραπει η εισοδος στην ηλεκτρονικη καρτα που ελεγει τις λειτουργιες του απορροφητηρα (ΕΙΣΟΔΟΣ ΕΠΙΤΡΕΠΟΜΕΝΗ ΜΟΝΟ ΓΙΑ ΕΞΕΙΔΙΚΕΥΜΕΝΟ ΤΕΧΝΙΤΗ).

Προσοχή!

Μερος των παροχών του απορροφητήρα αποτελούν και 4 στηρηγμάτα πλευρικά (2 για την δεξιά πλευρά και 2 για την αριστερή πλευρά), αυτά χρησιμεύουν όταν το πλάτος του κασονιού του σωματός κινητήρα του απορροφητήρα είναι πιο μεγάλο από 6χιλ.

Σε αυτή την περίπτωση τα στηρηγμάτα μοντάρονται εξωτερικά του κασονιού σε αντιστοιχεία των οπών που περνούν οι βίδες στερέωσης του επιπλο (Εικ.2-Α).

1. Μετρήσε το βάθος του επιπλο (μαζί με το πορτακι) διοτι μεχρι ενα βαθος 315χιλ. πρεπει να μονταριστει επενδυση των 37χιλ., μεγαλυτερη απο 315 χιλ.πρεπει να μονταριστει επενδυση 75χιλ. Η επενδυση **C** πρεπει να σταθεροποιηθει στους βραχιονες του κασονιου με 4 βιδες. (Εικ.3).
2. Σταθεροποιησε την συναρμογη εξοδου αερα **B** επανω στο κασονι (Εικ.3).

Μονο για τον τυπο ανακυκλωσης:

Εφαρμοσε στην συναρμογη εξοδου τον εκτροπεα **F**. Σταθεροποιησε στο εσωτερικο του απορροφητηρα τον σκελετο που κρατα το φίλτρο, πρωτα στο επανω μερος στα δαχτυλιδια **R** που εχουν σχηματιστει στο κασονι, και μετα στο κατω μερος με δυο βιδες **S** (Εικ.3).

3. Εφαρμοσε τον οδηγο που παρεχεται πρωτα δεξια και μετα αριστερα (Εικ.4.1) ή, εαν παρεχεται, εφαρμοσε τον ειδικο οδηγο στον τοιχο (Εικ.4.2- μονο στην περιπτωση για τα μοντελα που εχουν κατασκευαστει και για την σταθεροποιηση στον τοιχο) και τρυπησε οπως ενδεικνυεται (στον οδηγο για την σταθεροποιηση στο κρεμαστο επιπλο ενδεικνυονται 3 τρυπες, 2 διαμ.2χιλ., 1 διαμ. 5χιλ., ενω στον οδηγο για την σταθεροποιηση στον τοιχο ενδεικνυονται 2 τρυπες

διαμ.8χιλ.).

ΠΡΟΣΟΧΗ! ΟΔΗΓΟΣ ΚΑΙ ΣΤΑΘΕΡΟΠΟΙΗΣΗ ΣΤΟ ΚΡΕΜΑΣΤΟ ΕΠΙΠΛΟ

Το κατώτερο και οπίσθιο πλαίσιο του οδηγού πρέπει να αντιστοιχεί στο κατώτερο και οπίσθιο πλαίσιο του επιπλου.

ΠΡΟΣΟΧΗ! ΟΔΗΓΟΣ ΚΑΙ ΣΤΑΘΕΡΟΠΟΙΗΣΗ ΣΤΟΝ ΤΟΙΧΟ

Το κατώτερο πλαίσιο του οδηγού πρέπει να αντιστοιχεί στο κατώτερο πλαίσιο του απορροφητήρα.

Μονο για μοντέλα μεγαντζούς σταθεροποίησης στον τοίχο:

Ανοίξε τις τρυπές και σταθεροποίησε δυο γαντζούς με βίδες και ουπα (J – Εικ. 4.2).

Τοποθέτησε τα δυο υποστηρίγματα Υ που παρέχονται με δυο βίδες και ροδέλες καθένα στην ανώτερη πλευρά του απορροφητήρα (Εικ.4.2).

4. Εισήγαγε το κασόνι του απορροφητήρα μέσα στο επιπλο (Εικ.5), αυτό είναι δυνατό να μπει προχειρά στην θέση:

α. Στην περίπτωση σταθεροποίησης στο επιπλο, με τα πλευρικά ελατήρια **D** τα οποία πρέπει να χωθούν στις τρυπές διαμ. 5χιλ. (γι' αυτό τον σκοπό πιέσε τα πλευρικά ελατήρια προς το εσωτερικό του κασονίου του απορροφητήρα χρησιμοποιώντας ένα κατσαβίδι σαν μοχλό).

β. Στην περίπτωση σταθεροποίησης στον τοίχο, με τους γαντζούς και τα υποστηρίγματα (τα υποστηρίγματα είναι εφοδιασμένα με βίδες ρυθμίσεως τοποθέτησης).
ΠΡΟΣΟΧΗ!

Ελέγξε ότι το ηλεκτρικό καλώδιο και η εξοδος καπνών είναι προσιτά ώστε να διευκολυνθούν οι επομενες συνδέσεις (και για τις επεμβασεις τεχνικής βοήθειας και συντήρησης)

5. Ελέγξε ότι οι οδηγοί **G** (Εικ.7) είναι τελειως παραλληλες ως προς το κατώτερο πλαίσιο του επιπλου, και μετά **ΜΟΝΟ** στην περίπτωση σταθεροποίησης στο επιπλο, σταθεροποίησε οριστικά το κασόνι του απορροφητήρα στις πλευρές του επιπλου με 4 βίδες (**E – Εικ.6** – δυο για κάθε πλευρά), οι βίδες εισαγονται **απο το εσωτερικό μέρος του κασονίου του απορροφητήρα** στο επιπλο σε αντιστοιχεια με τις 4 τρυπές διαμ. 2χιλ. που έχουν ανοιχθεί προηγουμενως (βλ.επε εργασια.3)
6. Βάλε το συρταρι στους οδηγους **G** των βραχιονων και μετά κανε τις ηλεκτρικες συνδέσεις του συρταριου στο κασόνι (Εικ.7).
7. Ρυθμίσε το συρταρι κατα τειοιο τροπο ωστε η μετωπικη πλευρα να συμπτει με το επιπλο (**H** – Εικ.8) μετά μπλοκάρισε το συρταρι με 2 βίδες (μια για κάθε πλευρά – **L** – Εικ.8 – Για να βάλεις αυτές τις βίδες πρέπει να αφαιρέσεις την σχάρα φίλτρου και να τις βιδώσεις στις παρεμβολές που είναι σταθεροποιημένες στους οδηγούς του μανδύα).
8. Σταθεροποίησε με 2 βίδες **M** το συρταρι στο επιπλο (Εικ.8), χρησιμοποίησε 2 απο τις 4 διαθέσιμες οπές και ελέγξε ότι οι βίδες είναι καλά τοποθετημένες στο

επιπλο.

9. Ξανατοποθετήσε το φίλτρο λιπών, συνδέσε τον απορροφητήρα στο ηλεκτρικό δίκτυο και στον σωλήνα εξαγωγής, ελέγξε ότι ο απορροφητήρας λειτουργεί κανονικά.

Ηλεκτρική σύνδεση

Η τάση του δικτύου πρέπει να αντιστοιχεί στην τάση που αναφέρεται στην χαρακτηριστική ετικετα που βρίσκεται στο εσωτερικό του απορροφητήρα. Εάν υπάρχει φίς συνδέσε τον απορροφητήρα με μια πρίζα που θα είναι συμφωνη με τις τρεχουσες διατάξεις και να βρίσκεται σε προσίτο μέρος. Εάν δεν υπάρχει φίς (αμεση συνδεση με το ηλεκτρικό δίκτυο) εφαρμοσε εναν διπολικό διακοπη συμφωνο με τις διατάξεις με μια αποσταση μεταξύ των επαφών σε ανοιγμα οχι μικροτερο των 3 χιλ. (προσίτο).

Λειτουργία- Μοντέλο με ηλεκτρονικούς ελεγχούς

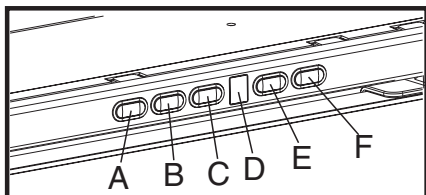

- A** - Πλήκτρο φωτισμού ON/OFF
- B** - Πλήκτρο OFF κινητήρας (θέση αναμονής/stand by')
- C** - Χρονομετρητής ταχύτητας επιλογής (προβαλεί την ταχύτητα επιλογής και ένα LED που αναβσβηνει στην κατωτερη πλευρα του display).

Αυτο το πλήκτρο επιτρεπει την λειτουργια του απορροφητηρα για μια περιοδο περοορισμενου χρονου :

20 λεπτα εαν εχει επιλεγει η ταχυτητα **1**
15 λεπτα εαν εχει επιλεγει η ταχυτητα **2**
10 λεπτα εαν εχει επιλεγει η ταχυτητα **3**
5 λεπτα εαν εχει επιλεγει η εντατικη ταχυτητα **P**

- D** - Display : δειχνει την ταχυτητα (**1-2-3-P**), την αναγκαιοτητα καθαρισμου των φιλτρων λιπων (ενδειξη κορεσμου των φιλτρων λιπων - στο display εμφανιζεται το γραμμα **F**) και την αναγκαιοτητα αλλαγης του φιλτρου ανθρακα (ενδειξη κορεσμου του φιλτρου ανθρακα - στο display εμφανιζεται το γραμμα **C**). Το led που βρισκεται κατω δεξια, οταν ειναι αναμμενο συνεχεια, δειχνει οτι ο απορροφητηρας ειναι ετοιμος να λειτουργησει (θεση αναμονης/stand by'), το LED να αναβσβηνει δειχνει οτι εχει εισαχθει ο χρονομετρητης της ταχυτητας επιλογης.

Προσοχη! Ο δειχτης κορεσμου των φιλτρων ανθρακα ειναι συνηθως αποενεργοποιημενος για να θεθει σε λειτουργια πιεσε συγχρονως για 3 δευτερολεπτα τα πληκτρα **E** και **F**. Αρχικα, στο display εμφανιζεται το γραμμα **F** (ενδειξη κορεσμου φιλτρου ανθρακα), οτου σημαινει οτι αυτος ο δειχτης ειναι ενεργοποιημενος.

Για να τον αποενεργοποιησεις επαναλαβε την λειτουργια μεχρις οτου η ενδειξη **C** (ενδειξη κορεσμου φιλτρου ανθρακα) να εξαφανισθει.

- E** - Πλήκτρο ελαττωσης της ταχύτητας απο ταχύτητα εντατικη **P** σε ταχύτητα **1**.
- F** - Πλήκτρο αυξης της ταχύτητας απο "αναμονη" (stand-bay) σε ταχύτητα **P**.
Προσοχη! Η ταχύτητα εντατικη **P** διαρκει

για 5 λεπτα μετα ο απορροφητηρας συντονιζεται αυτοματα στην ταχυτητα (ισχυς αποροφησης) **2**.

Σε περιπτωση τυχον ανωμαλιων λειτουργιας, πριν απευθυνθητε στην τεχνικη βοηθεια αποσυνδεσετε για 5 τουλαχιστον δευτ. την συσκευη απο την ηλεκτρικη τροφοδοσια βγαζοντας το φις και μετα να την συνδεσετε εκ νεου. Σε περιπτωση που η ανωμاليا λειτουργιας παρουσιασθει εκ νεου, απευθυνθητε στην τεχνικη βοηθεια.

Προσοχη! Πριν αποσυνδεσετε τον απορροφητηρα απο το ηλεκτρικο δικτυο πατηστε το πληκτρο **A**.

Λειτουργία- Μοντέλο με πληκτρολογιο

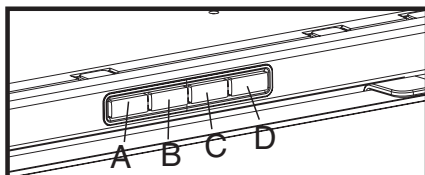

- A.** Διακοπτης φωτος ON/OFF.
- B.** Διακοπτης ON/OFF και επιλογη ταχυτητας **1** (σε περιπτωση μικρης ποσοτητας ατμου και καπνου)
- B+C.** Επιλογη ταχυτητας **2** (σε περιπτωση μεσαιας ποσοτητας ατμου και καπνου.
- B+D.** Επιλογη ταχυτητας **3** (σε περιπτωση μεγαλης ποσοτητας ατμου και καπνου).

Λειτουργία- Ολοι οι τυποι

Ο απορροφητηρας μπορει να εχει προμηθευθει με ενα συστημα σβησιματος και αναματος αυτοματο του απορροφητηρα.

Κλεινοντας το συρταρι ο απορροφητηρας σβηνει; ανοιγοντας το συρταρι ο απορροφητηρας αναβει.

Χρησιμοποησε την μεγαλυτερη ταχυτητα σε περιπτωση ειδικης συγκεντρωσης ατμων μαγειρεματος. Συμβουλεβουμε να αναψετε την απορροφηση 5 λεπτα πριν αρχισει το μαγειρεμα και να την αφησετε σε λειτουργια μετα απο το τελος του μαγειρεματος ακομα για 15 λεπτα περιπου.

Συντήρηση

Πριν απο κάθε εργασία συντήρησης αποσυνδέσε τον απορροφητήρα απο το ηλεκτρικο ρευμα.

Καθαρισμος

Ο απορροφητήρας πρπει να καθαριζεται συχνα,εσωτερικα και εξωτερικα. Για τον καθαρισμο χρησιμοποισε ενα υγρο πανι με μεθυλικο οινόπνευμα η' με ουδετερα υγρα απορρυπαντικα. Να αποφευγεις την χρηση προιοντων που περιεχουν συστατικα που χαραζουν.

Προσοχη:

Η μη τήρηση των κανωνων καθαρισμου του απορροφητήρα και της αντικαταστασης και ακθαρισμου των φίλτρων προκαλει κινδυνους πυρκαγιας. Για αυτο δωσε μεγαλη προσοχη στις οδηγιες που αναφερονται.

Φίλτρο για τα λιποι

Πρπει να καθαριζεται μια φορα τον μηνα (και, στην περιπτωση μοντελου με ταμπλο ηλεκτρονικου ελεγχου, καθε φορα που στο display εμφανιζεται το γραμμα F εναλλασσομενο με την ταχυτητα επιλογης-βλεπε προηγουμενη σελιδα), με απορρυπαντικα που δεν χαραζουν, με το χερι η' στο πλυντηριο πιατων σε χαμηλη θερμοκρασια σε συντομο κυκλο.

Οταν πλυθει στο πλυντηριο πιατων το φίλτρο για τα λιποι μπορεί να χασει χρωμα αλλα τα δικά του χαρακτηριστικα φιλτραρισματος δεν μεταβαλονται.

Για να βγαλεις το φίλτρο για τα λιποι τραβηξε την χειρολαβη ασφαλειας ελατηριου (f) – (Εικ.9).

Μονο για τον τυπο με ταμπλο ηλεκτρονικου Ελεγχου:

Μετα απο το πλυσιμο του φίλτρου για τα λιποι πατησε το πληκτρο **B** (βλεπε προηγουμενη σελιδα) για 3 δευτερολεπτα περιπου.

Το γραμμα **F** εξαφανιζεται απο το display.

Φίλτρο ανθρακα (μονο για τυπο φίλτραρισματος)

Κρατα τις ασχημες οσμες που προερχονται απο το μαγειρεμα.

Το φίλτρο ανθρακα πρπει να αντικατασταται καθε εξι μηνες (και, στην περιπτωση με ταμπλο ηλεκτρονικου ελεγχου, καθε φορα που στο display εμφανιζεται το γραμμα C εναλλασσομενο με την ταχυτητα επιλογης – βλεπε προηγουμενη σελιδα).

1. Βγαλε τον συλεκτη ατμων.
2. Μετακινησε το φίλτρο για τα λιποι
3. Εαν το φίλτρο ανθρακα ειναι ηδη μονταρισμενο και πρπει να αντικατασταθει, πατησε τα πληκτρα αποασφαλισης (**S** – Εικ. 10) και μετακινησε το φίλτρο προς τα κατω.

4. Ξαναβαλε το φίλτρο για τα λιποι.

Εαν το φίλτρο ανθρακα δεν ειναι μονταρισμενο:

1. Βγαλε τον συλεκτη ατμων
2. Μετακινησε το φίλτρο για τα λιποι.
3. Βαλε το φίλτρο ανθρακα στους επανω γαντζους **T** και σταθεροποιησε μονιμα δια μεσου των κατων γαντζων **S** (Εικ. 10)
4. Ξαναβαλε το φίλτρο για τα λιποι.

Μονο για τον τυπο με ταμπλο ηλεκτρονικου ελεγχου:

Αφου εχεις αντικαταστησει το φίλτρο ανθρακα, πατησε το πληκτρο **B** (βλεπε προηγουμενη σελιδα) για 3 δευτερολεπτο. Το γραμμα **C** εξαφανιζεται απο το display.

Αντικατασταση λαμπων

Εισερχεσαι στον χωρο λαμπες- με βαση το μοντελο που κατεχεις προχωρας ως ακολουθως:

Προσοχη!

Πριν ακουμπησεις τις λαμπες σιγουρευσου οτι ειναι κρυες.

Μοντελο με λαμπες αλογονες

Με ενα μικρο πλατυ κατασβιδι,κανε μοχλο στα ακρα της λαμπας για να την βγαλεις.

Αντικαταστασε την με λαμπα PHILIPS STANDARD LINE κωδικας 425409 με μια νεα των 12V 20W 30° διαμ. 35 12V GU4.

Αφου πραγματοποιησεις την αντικατασταση το μονταρισμα της νεας λαμπας γινεται κατα την αντιθετη κατευθυνση.

Μοντελο με λαμπα πυρακτωσεως:

Βγαλε το παραβαν ατμων.

Αφαιρεσε το φίλτρο για τα λιποι, θα ειναι ετοι δυατο να εισελθεις στον χωρο λαμπες.

Ξεβιδωσε την χαλασμενη λαμπα και αντικαταστησε την με μια νεα λαμπα των **9W-G23** (Απορροφητήρας με δυο λαμπες) η' των **11W-G23** (Απορροφητήρας με μια λαμπα).

Εαν ο φωτισμος δεν θα λειτουργησει, ελεγγξε εαν οι λαμπες εχουν τοποθετηθει κανονικα στην θεση πριν καλεσεις την τεχνικη βοηθεια.

Προηδοποιησεις

Να μην χρησιμοποιοησεις ποτε τον απορροφητήρα εαν δεν εχεις τοποθετησει ορθα την σαχρα!

Ο απορροφουμενος αερας δεν πρπει να καταλγει σε εναν αγωγο που χρησιμοποιοηται για εξαγωγη των καπνων συσκοσεων που τροφοδοτουνται με ενεργεια διαφορετικη απο την ηλεκτρικη. Πρπει να προβλεπεται παντα ενας καλος αερισμος του χωρου οταν ενας απορροφητήρας και συσκευες που τροφοδοτουνται με ενεργεια διαφορετικη απο την ηλεκτρικη χρησιμοποιοουνται συγχρονως. Απαγορευεται αυστηρα το μαγειρεμα με ελευθερη φλογα κατω απο τον απορροφητήρα. Η χρηση ελευθερης φλογας ειναι επιζημια στα φίλτρα και μπορεί να προκαλεσει πυρκαγιες, γιαιτο πρπει να αποφευγεται σε καθε περιπτωση. Το

Należy konsultować również rysunki z oznaczeniami literowymi, zawarte na stronach początkowych.

Przy przeprowadzaniu instalacji urządzenia, należy trzymać się instrukcji, podanych w niniejszym podręczniku. Producent uchylił się od wszelkiej odpowiedzialności za uszkodzenia wynikłe na skutek niezgodnej z instrukcją, podaną w niniejszym podręczniku instalacji.

Opis okapu – rys. 1

1. Panel sterowniczy
2. Filtr przeciw tłuszczowy
3. Uchwyt osłony filtra przeciw tłuszczowego
4. Żarówka halogenowa
5. Osłona przeciw parze
6. Prowadnice osłony przeciw parze
7. Otwór wylotowy
8. Obudowa (dostępne dwa wymiary)
9. Punkty mocowania do szafki
10. Drzwiczki kontrolne (DOSTĘP DO ZESPOŁU WYCIĄGOWEGO POZWOLONY JEST TYLKO TECHNIKOWI WYSPECJALIZOWANEMU)

Instalacja okapu

Urządzenie należy instalować w odległości przynajmniej 43 cm od kuchni elektrycznej i 65cm. Od kuchni gazowej lub mieszanej.

Okap wyposażony jest w wylot **B**, odprowadzający zapachy i dym na zewnątrz. (przy okapie pracującym jako wyciąg przewód odprowadzający i pierścienie mocujące nie są zawarte w wyposażeniu).

W przypadku, że nie istnieje możliwość odprowadzania zapachów na zewnątrz, można instalować okap, pracujący jako **pochłaniacz**. W takim wypadku należy wyposażyć okap w filtr węglowy i zainstalować deflektor **F** na pierścieniu połączeniowym, znajdującym się na otworze wylotowym **B** (rys. 3).

Modele okapów, które nie posiadają wentylatora wyciągowego, funkcjonują wyłącznie jako wyciąg i muszą być połączone z urządzeniem wyciągowym (nie zawartym w wyposażeniu).

Uwagi wstępne dotyczące instalacji okapu:

Przy przeprowadzaniu podłączenia okapu do sieci zasilania, należy wyłączyć zasilanie energią elektryczną w rozdzielni elektrycznej.

Okap został zaprojektowany do instalowania w szafce kuchennej. Zaleca się, aby wymiary szafki były dostosowane do wymiarów okapu.

Przy instalacji okapu należy kierować się rys. 2, na którym podano informacje konieczne do wykonania bezpiecznej instalacji urządzenia, oraz wskazówki, jak wykonać ewentualne otwory w szafce, jak prowadzić przewody elektryczne i jak umożliwić dostęp do karty, kontrolującej funkcje okapu (DOSTĘP DO KARTY POSIADA TYLKO TECHNIK

WYSPECJALIZOWANY).

Uwaga!

W wyposażeniu urządzenia zawarte są 4 części odległościowe boczne (2 po prawej stronie i 2 po lewej stronie), które należy stosować w przypadku, gdy wnęka, w której instalowany jest zespół silnika okapu jest szersza od urządzenia o 6mm.

Części odległościowe należy montować na zewnętrznej stronie obudowy zespołu silnika, posługując się otworami pod wkręty mocujące okap w szafce (rys. 2-A).

1. Zmierzyć głębokość szafki (włącznie z drzwiczkami): jeżeli głębokość szafki nie przekracza 315 mm, należy montować w okapie obudowę, której wymiar wynosi 37 mm, natomiast jeżeli głębokość szafki przekracza 315 mm, wtedy należy montować obudowę, której wymiar wynosi 75 mm. Obudowę **C** należy umocować na suportach, posługując się 4 wkrętami (rys. 3).

2. Umocować łącznik rurowy w otworze wylotowym **B** (rys. 3).

Dotyczy wyłącznie okapu pracującego jako pochłaniacz:

Zamontować na łączniku rurowym deflektor **F**. Zamontować wewnątrz okapu ramę filtra: najpierw w górnej części urządzenia, za pomocą pierścieni **R**, a następnie w dolnej części, za pomocą śrub **S** (rys. 3).

3. Przy montażu okapu pod szafką, należy zastosować schemat wiercenia, zawarty w wyposażeniu urządzenia; najpierw umieścić schemat po prawej stronie a potem po lewej stronie (Rys. 4.1). Jeżeli urządzenie może być montowane również do ściany, należy umieścić schemat wiercenia na ucięciu (Rys.4.2). Wiercić otwory według schematu (na schemacie montażu okapu pod szafką podane są trzy otwory ułepe, z których 2 o średnicy ~ 2mm i 1 o średnicy ~ 5 mm, natomiast na schemacie montażu okapu do ucięciu podane są dwa otwory o średnicy ~ 8 mm).

UWAGA! SCHEMAT I MONTAŻ OKAPU POD SZAFKĄ Dolny i tylny brzeg schematu wiercenia musi stykać się z dolnym i tylnym brzegiem szafki.

UWAGA! SCHEMAT I MONTAŻ OKAPU DO ŚCIANY Dolny brzeg schematu musi stykać się z dolnym brzegiem okapu.

Tylko przy modelach okapu posiadających haki mocujące do ściany:

Wiercić otwory i za pomocą wkrętów i kołków rozporowych umocować dwa haki (J – Rys. 4.2).

Instalować dwa suporty **Y** zawarte w wyposażeniu urządzenia, za pomocą dwóch wkrętów i podkładek, które należy wkręcić w górnej części okapu (Rys. 4.2).

4. Umieścić obudowę okapu wewnątrz szafki (Rys. 5); na razie nie mocować obudowy:

a. **montaż okapu pod szafką** przeprowadzany jest za pomocą sprężyn bocznych **D**, które należy wcisnąć do otworów ślepych o średnicy ~ 5 mm (aby wcisnąć sprężyny do otworów, należy nacisnąć je w kierunku do

wewnątrz obudowy okapu, używając jako podnośnik úrubokrútc)

- b. **montaż okapu do ściany** przeprowadzany jest za pomocą haków i suportów (suporty posiadają wkręty regulacyjne pozycji)

UWAGA!

Umożliwić dostęp do kabli i do wylotu odprowadzającego dym, aby ułatwić wykonanie połączeń (oraz naprawę i konserwację urządzenia).

5. Skontrolować, czy prowadnice G (rys. 7) są równoległe do dolnego brzegu szafki, po czym TYLKO przy montażu okapu pod szafką, umocować ostatecznie obudowę okapu do bocznych powierzchni szafki, posługując się 4 wkrętami (E – rys. 6 – dwa wkręty z każdej strony). Wkręty należy wkręcić do szafki **od wewnątrz obudowy okapu**, posługując się 4 otworami úlepymi o úrednicy 2 mm, úprzednio wykonanych (zob. operacja 3).
6. Umieścić szufladkę na prowadnicy G, po czym wykonać połączenia elektryczne szufladki i obudowy (rys. 7).
7. Regulować położenie szufladki tak, aby jej przód był równy z szafką (H – rys. 8), po czym umocować szufladkę 2 wkrętami (jeden z każdej strony - L- rys. 8 - Aby wkręcić takie śruby, należy wyjąć siatkę filtra i wkręcić śruby we wkładkach, które mocowane są na prowadnicach osłony).
8. Za pomocą 2 wkrętów M umocować szufladkę w szafce (rys. 8). W tym celu należy posłużyć się dwoma otworami (4 do wyboru).
9. Zainstalować filtr tłuszczowy, podłączyć okap do sieci zasilającej energią elektryczną, oraz do kanału wentylacyjnego, po czym sprawdzić prawidłowe funkcjonowanie urządzenia.

Połączenie elektryczne

Napięcie sieciowe musi odpowiadać napięciu podanym na tabliczce znamionowej okapu, umieszczonej wewnątrz urządzenia. Jeżeli urządzenie zostało wyposażone we wtyczkę, to należy podłączyć okap do sieci zasilającej energią elektryczną, za pośrednictwem gniazdka, którego parametry zgodne są z obowiązującymi normami. W przypadku, że okap nie posiada wtyczki (połączony jest bezpośrednio do sieci), należy zastosować wyłącznik dwubiegunowy, w którym odległość między stykami wynosi najwyżej 3 mm (instalować wyłącznik w łatwo dostępnym miejscu).

Funkcjonowanie okapu – model ze sterowaniem elektronicznym

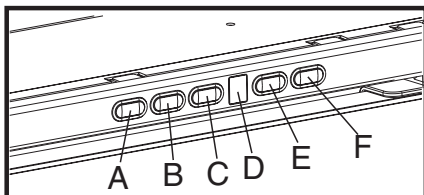

- A – Wyłącznik oświetlenia ON/OFF
- B – Przycisk wyłączający silnik (pozycja „gotowości”)
- C – Regulator czasowy (wizualizacja wybranej prędkości plus dioda migająca w dolnej części wyświetlacza)

Taki przycisk służy do regulowania pracy okapu na określony okres czasu:

Wybierając prędkość **1**, okap będzie pracował przez 20 min.

Wybierając prędkość **2**, okap będzie pracował przez 15 min.

Wybierając prędkość **3**, okap będzie pracował przez 10 min.

Wybierając prędkość intensywną **P**, okap będzie pracował przez 5 min.

- D – **Wyświetlacz**: wyświetla prędkość pracy urządzenia (**1-2-3-P**); informuje o konieczności czyszczenia filtrów tłuszczowych (wskaźnik zanieczyszczenia filtrów tłuszczowych – na wyświetlaczu pojawi się litera **F**), oraz o konieczności wymiany filtra węglowego (wskaźnik zanieczyszczenia filtra węglowego – na wyświetlaczu pojawi się litera **C**)

Dioda zapalona (na dole po prawej stronie) oznacza gotowość okapu do funkcjonowania (pozycja „gotowości”). Dioda migająca informuje, że włączony jest regulator czasowy.

Uwaga! Wskaźnik zanieczyszczenia filtra węglowego jest normalnie nieczynny. Aby stał się czynny, należy nacisnąć jednocześnie przyciski **E** i **F** przez 3 sekundy. Na wyświetlaczu pojawi się najpierw litera **F** (wskaźnik zanieczyszczenia filtra metalowego przeciw tłuszczowemu), następnie po upływie ok. 3 sekund, pojawi się litera **C** (wskaźnik zanieczyszczenia filtra węglowego). Oznacza to, że wskaźnik zanieczyszczenia filtra węglowego jest czynny. Aby dezaktywować wskaźnik, należy powtórzyć opisaną operację, aż do zniknięcia wskaźnika **C** z wyświetlacza (wskaźnik zanieczyszczenia filtra węglowego).

- E – Przycisk, powodujący zmniejszenie prędkości: z intensywnej **P** na prędkość **1**.
- F – Przycisk, powodujący zwiększenie prędkości z „gotowości” na prędkość **P**.

Uwaga! Czas funkcjonowania okapu przy prędkości intensywnej **P** wynosi 5 minut, po

czym urządzenie przejdzie automatycznie do funkcjonowania przy prędkości (poziomej mocy) **2**.

W wypadku nieprawidłowego funkcjonowania urządzenia, należy wyłączyć okap z sieci zasilania energią elektryczną przez przynajmniej 5 minut. Jeżeli urządzenie nadal nie funkcjonuje w sposób prawidłowy, należy zwrócić się do serwisu technicznego.

Uwaga! Przed wyłączeniem okapu z sieci zasilania energią elektryczną, należy nacisnąć przycisk **A**.

Funkcjonowanie okapu – model z przyciskami

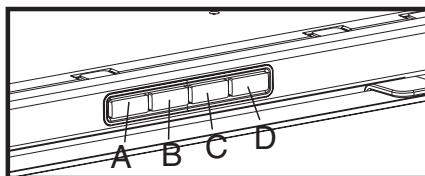

- A – Wyłącznik oświetlenia ON/OFF
- B – Wyłącznik ON/OFF (włączenie/wyłączenie) urządzenia i wybór prędkości 1 (przy małej ilości pary i dymu)
- B+C – Przycisk, wybierający prędkość 2 (przy średniej ilości pary i dymu)
- B+D – Przycisk wybierający prędkość 3 (przy dużej ilości pary i dymu)

Funkcjonowanie okapu – dotyczy wszystkich wersji

Okap może być wyposażony w urządzenie automatycznego włączenia i wyłączenia.

Jeżeli zamkniemy szufladę, nastąpi wyłączenie okapu.

Jeżeli otworzymy szufladę, nastąpi włączenie okapu.

W przypadku, że powietrze w pomieszczeniu kuchennym jest szczególnie zanieczyszczone, należy używać okapu regulowanego na najwyższą prędkość. Poleca się uruchomić wyciąg 5 minut przed przystąpieniem do gotowania jakichkolwiek potraw i po zakończeniu gotowania pozostawić okap włączony przez ok. 15 minut.

Konserwacja

Przed przystąpieniem do jakichkolwiek operacji związanych z konserwacją urządzenia, należy wyłączyć okap z sieci zasilania energią elektryczną.

Czyszczenie okapu

Okap należy często czyścić, tak wewnątrz jak i na zewnątrz, przy użyciu szmatki nawilżonej denaturatem lub łagodnymi środkami. Nie należy używać środków ściernych.

Uwaga:

Nieprzestrzeganie instrukcji czyszczenia okapu i wymiany, oraz czyszczenia filtrów, może być przyczyną powstania pożaru. W związku z tym przy przeprowadzaniu takich operacji należy trzymać się podanych instrukcji.

Filtr przeciw tłuszczowy

Filtr przeciw tłuszczowy należy czyścić co miesiąc (w modelu ze sterowaniem elektronicznym na wyświetlaczu pojawi się litera **F** na przemian z wybraną prędkością, co oznacza że należy wyczyścić filtr). Filtr należy czyścić przy użyciu łagodnych środków, ręcznie lub w zmywarce do naczyń; czyszcząc filtr w zmywarce, należy wybrać niską temperaturę i cykl krótki.

Czyszcząc filtr przeciw tłuszczowy w zmywarce do naczyń, może stać się on nieco jaśniejszy, nie oznacza to jednak, że stracił on swoją skuteczność. Aby wyjąć filtr tłuszczowy, należy pociągnąć zacisk (**f**) – rys. 9.

Dotyczy tylko modelu okapu ze sterowaniem elektronicznym:

Po wyczyszczeniu filtru przeciw tłuszczowego, należy nacisnąć przycisk **B** (zob. wskazówki na poprzedniej stronie) i trzymać przez ok. 3 sekundy, aż zniknie z wyświetlacza litera **F**.

Filtr węglowy (dotyczy tylko okapu pracującego jako pochłaniacz)

Podstawową funkcją filtru węglowego jest absorpcja zapachów, wydobywających się podczas gotowania.

Filtr węglowy należy wymieniać co sześć miesięcy (w modelu ze sterowaniem elektronicznym na wyświetlaczu pojawi się litera **C** na przemian z wybraną prędkością, co oznacza że należy wymienić filtr)

Aby wymienić filtr węglowy, należy:

1. Wyjąć zbiornik na parę
2. Wyjąć filtr tłuszczowy
3. Jeżeli filtr węglowy został już zainstalowany i trzeba go tylko wymienić, wtedy należy nacisnąć przyciski odblokowujące (**S** – rys. 10), po czym wyjąć filtr.
4. Zainstalować filtr tłuszczowy

Jeżeli filtr węglowy nie jest zamontowany:

1. Wyjąć zbiornik na parę
2. Wyjąć filtr tłuszczowy
3. Umieścić filtr węglowy na haczykach górnych **T** i umocować za pomocą haczyków dolnych **S**

(rys. 10)

4. Zainstalować filtr tłuszczowy.

Dotyczy tylko modelu okapu ze sterowaniem elektronicznym:

Po dokonaniu wymiany filtru węglowego, należy nacisnąć przycisk **B** (zob. wskazówki na poprzedniej stronie) i trzymać przez ok. 3 sekundy, aż zniknie z wyświetlacza litera **C**.

Wymiana lampek

Aby wymieniać lampkiw różnych modelach okapu, należy:

Uwaga!

Nie dotykać lampek, dopóki są gorące.

Model okapu posiadający oświetlenie halogenowe

Postępując się małym śrubokrętem, należy podważyć uchwyt lampki i wyjąć ją.

Wymień żarówkę PHILIPS STANDARD LINE kod 425409 na takiego samego typu o mocy 12V 20W 30s R35 12V GU4. Aby wkręcić żarówkę, należy postępować odwrotnie do wskazówek dotyczących wykręcania żarówki.

Model okapu posiadający żarówki

Usunąć osłonę od pary.

Wyjąć filtr tłuszczowy, aby umożliwić dostęp do lampek.

Odkręcić spaloną żarówkę i wymienić ją na żarówkę o mocy max. 40W (E14 – B35).

Model okapu posiadający lampkę PL

Usunąć osłonę od pary.

Wyjąć filtr tłuszczowy, aby umożliwić dostęp do lampek.

Odkręcić spaloną żarówkę i wymienić ją na lampkę o mocy 9W-G23 (w okapie wyposażonym w dwie lampki), lub na lampkę o mocy 11W-G23 (w okapie wyposażonym w jedną lampkę)

W przypadku nieprawidłowego funkcjonowania oświetlenia, należy najpierw skontrolować, czy lampki zostały wkręcone w sposób prawidłowy. Jeżeli nie jest to przyczyną braku funkcjonowania oświetlenia, należy zwrócić się do serwisu.

Przestrogi

Nie należy nigdy używać okapu z siatką zainstalowaną nieprawidłowo!

Nie należy łączyć przewodu wyciągowego okapu z przewodem, w którym krąży gorące powietrze lub z przewodem, przeznaczonym do odprowadzania dymu z urządzeń zasilanych energią inną niż energia elektryczna.

Należy zadbać o prawidłową wentylację w pomieszczeniu, konieczną dla bezpiecznego funkcjonowania urządzenia.

Nie wolno gotować potraw na otwartym ogniu. Nie należy stosować otwartego ognia, ponieważ może uszkodzić filtry i spowodować pożar.

Postępować ostrożnie przy smażeniu potraw, aby przegrzany olej nie zapalił się.

Przy odprowadzaniu powietrza na zewnątrz, stosować się do norm obowiązujących w Waszym kraju.

Tanulmányozza az első oldalakon szereplő ábrákat is, melyeknek betűjelei a magyarázó szövegben is megtalálhatók.

Ezen kézikönyv utasításait szigorúan be kell tartani. Az itt feltüntetett utasítások be nem tartásából származó bármilyen hiba, kár vagy tüzesettel kapcsolatban a gyártó felelősséget nem vállal.

Az elszívó leírása – 1. ábra

- 1 Kapcsolótábla
- 2 Zsírszűrő filter
- 3 Zsírszűrő filter kiakasztó horog
- 4 Halogénlámpa.
- 5 Párafogó ernyő
- 6 Párafogó ernyő vezetősínei
- 7 Levegő kimenet
- 8 Burkolat (Két méretben szállítjuk)
- 9 Felső szekrényre rögzítés helye
- 10 Elszívó berendezés kémielefajtajaja (CSAK SZAKEMBER NYÚLHAT BELE)

Felszerelés

Az elszívót villamos főzőlap esetén a főzőlaptól legalább 43 cm távolságra, gáz vagy vegyes tüzelésű főzőlap esetén 65 cm távolságra kell elhelyezni.

Az elszívó egy **B** felső levegőkivezetéssel rendelkezik a füst falon kívültre történő kivezetése céljából (**Kivezetett változat**- kivezetőcső és rögzítőkengyelek nem járnak hozzá).

Amennyiben nincs lehetőség a főzési pára és a füst külső térbe történő kivezetésére, az elszívót **keringtetett változatban** is lehet használni, amennyiben a **B** kivezető nyíláson elhelyezett csatlakozógyűrűre aktív szeszen filter és **F** deflektor szerelünk (3. ábra),

így a füst és pára a deflektoron keresztül kiszűrődik. Az elszívó motor nélküli modellek csak kivezetett változatban működnek és külső elszívó egységhez (ez nem jár a készülékhez) kell kötni őket.

Előzetes tájékoztatás az elszívó felszereléséhez:

Minden villamos szerelési munka megkezdése előtt szakítsa meg a lakás áramellátását, kapcsolja ki a főkapcsolót.

Az elszívót a falra akasztott felső szekrénybe kell beszerelni.

Javasoljuk, hogy csak erre alkalmas méretű faliszekrénybe építse be.

Ehhez tanulmányozza a 2. ábrát, ahol a biztonságos beépítéshez, valamint az elszívó készülékházának elhelyezéséhez és a levegő kivezetéshez, a villamos csatlakozós kábel és az elszívó működését vezérlő elektronikai panelhez a szekrény hát- és felső falán készített nyílások kivágásához szükséges információkat találja (A PANELHEZ CSAK SZAKEMBER NYÚLHAT!)

Figyelem!

Az elszívóhoz tartozékként 4 oldalsó távtartó jár (2 a jobb oldalhoz, 2 a bal oldalhoz), ezekre akkor van szükség, ha az elszívót befogadó szekrény fala és a motortest között a távolság nagyobb, mint 6 mm.

Ebben az esetben a távtartókat a motorháza kívülről kell felszerelni a szekrényhez rögzítő csavarok átmenő furatainak megfelelő helyre.

(2-A ábra)

1. MÉRJE MEG A faliszekrény mélységét (mérje bele az ajtót is), mivel 315mm mélységig a 37 mm-es burkolatot, 315 mm-es méret felett a 75mm-es burkolatot kell felszerelni. A **C** burkolatot a készülékház kengyeleihez 4 csavarral kell rögzíteni (3.ábra).
2. Rögzítse a **B** levegő kivezető csatlakozót a készülékházra. (3.ábra).

Csak a keringtetett változatnál:

szerelje a kimeneti csatlakozóra az **F** deflektor. Rögzítse az elszívóba a szűrőtartó keretet, először fent, a készülékházban lévő **R** gyűrűre, azután két **S** csavarral lent (3. ábra).

3. Helyezze a géppel együtt adott sablont először bal, majd jobb oldalra (4.1. ábra) vagy, ha a készülékkel kapott, helyezze az erre szolgáló sablont a falra (4.2. ábra - csak a falra is szerelhető modellek esetében), és a jelzésnek megfelelően készítse el a furatokat (a faliszekrénybe való szereléshez használandó sablonon 3vakfurat szerepel, 2 db C 2mm és 1 db C 5mm, míg a falra szereléshez alkalmazandó sablonon 2 db C 8mm furat van).

FIGYELEM! FÜRÓSABLON ÉS RÖGZÍTÉS FALISZEKRÉNYBE

A fűrósablont alsó és hátsó szélét a faliszekrény alsó és hátsó szélével kell illeszteni.

FIGYELEM! FÜRÓSABLON ÉS RÖGZÍTÉS FALRA

A fűrósablont alsó szélét az elszívó alsó és hátsó szélével kell illeszteni.

Csak fali rögzítőhoroggal rendelkező modelleknél: Készítse el a furatokat és rögzítse a két horgot csavarral és tiplivel (J-4.2. ábra).

Szerelje a készülék tartozékként adott két Y tartókengyelt két-két csavarral és alátéttel az elszívó felső oldalára (4.2. ábra)

4. Helyezze az elszívó dobozát a faliszekrénybe (5. ábra), ez idővelében ebben a helyzetben maradhat a. abban az esetben, ha a **fali szekrényhez rögzítjük** az oldalsó D rugók segítségével, melyeket az C 5mm-es vakfuratokba kell beakasztani (ebből a célból nyomja az oldalsó rugókat az elszívó doboza felé, emelőként egy csavarhúzó használjon)

b. **falra rögzítés esetében** a horgok és kengyelek segítségével (a kengyelek a beállításához szabályozó csavarokkal vannak ellátva).

FIGYELEM!

Ellenőrizze, hogy a villamos kábel és a füstkivezetés hozzáférhető maradjon, hogy a későbbi csatlakozások (valamint a műszaki segítség és a karbantartás) könnyen elvégezhető legyen.

5. Ellenőrizze, hogy a G vezetősínek (7. ábra) tökéletesen párhuzamban legyenek a faliszekrény alsó szélével, majd CSAK a faliszekrényhez rögzítés esetében, rögzítse véglegesen az elszívó dobozát a faliszekrény oldalaihoz 4 csavarral (E-6. ábra - oldalankét kettő), a csavarokat **az elszívó dobozának belseje felől** helyezze be a faliszekrényen korábban elkészített 4 db C 2 mm-es vakfuratba (lásd a 3. műveletet).
6. Helyezze be a kihúzható ernyőt a kengyelek **G** vezetősínjeibe, majd végezze el a villamos bekötéseket a kihúzható ernyőtől a készülék házig (7. ábra).
7. Állítsa be a kihúzható ernyőt úgy, hogy a homlokfala legyen egy vonalban a faliszekrényvel (**H** – 8. ábra), majd rögzítse a kihúzható ernyőt 2 csavarral (mindkét oldalra egyet - **L** – 8. ábra – E két csavar elhelyezéséhez ki kell venni a szűrőrácsot és rá kell csavarozni őket a köpeny sínjeire erősített betétekre).
8. A két **M** csavarral erősítse a kihúzható ernyőt a felső szekrényhez (8. ábra), a rendelkezésre álló 4 furat közül kettő felhasználásával, és ellenőrizze, hogy a csavaroknak van-e fogása a szekrényen.
9. Szerelje vissza a zsírszűrő filtert, kösse be az elszívót a villanyenergia-hálózatba, kösse be a kivezető csövet, ellenőrizze az elszívó tökéletes működését.

Villamos bekötés

A hálózati feszültségnek az elszívó belsejében elhelyezett műszaki adattáblán feltüntetett értéknek megfelelőnek kell lennie.

Ha csatlakozó dugóval rendelkezik, az elszívót hozzáférhető helyen elhelyezett, az érvényben lévő előírásoknak megfelelő dugaljba kell csatlakoztatni. Ha nincs csatlakozója (közvetlen hálózati csatlakozása), szereljen fel szabványos kétpólusú megszakítót melynek érintkezői közti távolsága nem haladja meg a 3mm-t (és hozzáférhető).

Működése - Elektronikus vezérlésű modell

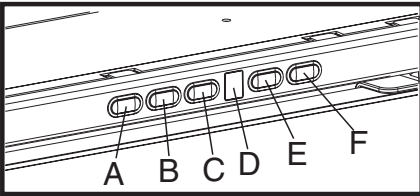

- A** -Világítás BE/KI billentyű
B -Motor KI billentyű („várakozás/stand by“ állás)
C -Kiválasztott sebesség időreléje (kijelzi a választott sebességet és egy LED villog a kijelző alsó részén). Ez a billentyű lehetővé teszi, hogy az elszívó meghatározott ideig működjön: 20 percig, ha az **1.** sebességet állította be 15 percig, ha a **2.** sebességet állította be 10 percig, ha a **3.** sebességet állította be 5 percig, ha az intenzív **P** sebességet állította be.
D -Kijelző: jelzi a sebességet (**1-2-3-P**), a zsírszűrő filter tisztításának szükségességét (zsírszűrő filter telítődésének jelzése – a kijelzőn egy **F** betű jelenik meg) és az aktív szénes szűrő cseréjének szükségességét (aktív szénes szűrő telítődésének jelzése- a kijelzőn egy **G** betű jelenik meg).

A jobb alsó LED, ha folyamatosan ég, azt jelzi, hogy az elszívó működésre kész („várakozás/stand by“ állás).

A villogó LED azt jelzi, hogy a kiválasztott sebesség időreléje működik.

Figyelem! Az aktív szénes szűrő telítődés-jelzője normál helyzetben nem aktív. Ha aktiválni akarja, nyomja le egyidejűleg az **E** és **F** billentyűket 3 másodpercre. Először kijelzőn megjelenik az **F** (a fém zsírszűrő filter telítődésének jelzése), majd mintegy 3 másodperc elteltével megjelenik a **C** betű is (az aktív szénes szűrő telítődésének jelzése), ami azt jelenti, hogy a kijelző aktivált, működik. Kikapcsolásához ismétlje a műveletet, mindaddig, amíg a **C** (aktív szénfilter telítődés kijelző) el nem tűnik.

E – Sebességcsökkentő billentyű: a **P** intenzív sebességről **1**sebességre.

F – Sebességnövelő billentyű: a “várakozás” (standby) állásból **P** sebességre.

Figyelem! A **P** intenzív sebesség 5 percig tart, ezután az elszívó automatikusan a **2.** sebességre (elszívó teljesítményre) áll be.

Működési rendellenesség esetén, mielőtt a szervízszolgálathoz fordulna, legalább 5 másodpercre szüntesse meg a berendezés

villanyenergia-ellátását a csatlakozó kihúzásával, majd ismét csatlakoztassa vissza. Amennyiben a működési rendellenesség továbbra is fennáll, forduljon a szervízszolgálathoz.

Figyelem! Mielőtt az elszívót kikapcsolná a hálózatból, nyomja le az **A** billentyűt.

Működése - Billentyűsoros modell

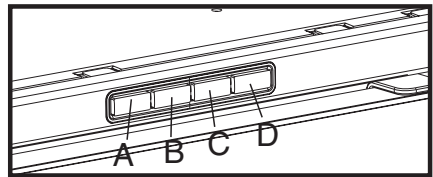

- A.** Világítás BE/KI billentyű.
B. KI/BE kapcsoló és 1. sebesség választó (kevés füst és gőz esetére)
B+C. 2 sebesség választó kapcsoló (közepes mennyiségű gőz és füst esetére)
B+D. 3 sebesség választó (sok gőz és füst esetére)

Működése - Minden változat

Az elszívót automatikus ki- és bekapcsoló szerkezettel ellátva is szállítjuk.

Amikor a kihúzható emyőt becsukja, az elszívó kikapcsol; a kihúzható emyő kinyitásakor az elszívó beindul.

Amikor a konyhában különösen nagy a pára koncentráció, használja a nagyobb sebességet. Javasoljuk, hogy főzés előtt 5 perccel kapcsolja be az elszívót, és a főzés befejezése után 15 percig működtesse tovább.

Karbantartás

Bármilyen karbantartási munka megkezdése előtt szüntesse meg az elszívó áramellátását, kösse ki a hálózatról.

Tisztítás

Az elszívót gyakran kell tisztítani, mind belülről, mind kívülről. Tisztításhoz használjon egy alkohollal vagy folyékony semleges tisztítószerrel átitatott kendőt. Ne használjon súrolószert.

Figyelem!

Az elszívó tisztítására valamint a szűrők tisztítására és cseréje vonatkozó utasítások be nem tartása tűzveszélyt okoz.

Ezért az utasítások betartása ajánlatos.

Zsírszűrő filter

Havonta egyszer meg kell tisztítani (elektronikus vezérlőpanellel ellátott modell esetén valahányszor a kijelzőn feltűnik az F betű a kiválasztott sebesség jelével váltakozva – lásd az előző oldalt).

A tisztításhoz semleges, nem agresszív tisztítószert kell használni, és kézzel vagy mosogatógéppel, alacsony hőfokon rövid ciklussal kell elvégezni.

Mosogatógéppel végzett tisztítás a zsírszűrő filter elszintelenedését okozhatja, ez azonban egyáltalán nem befolyásolja szűrési tulajdonságait.

A zsírszűrő filtert a rugós kiakasztóhorog meghúzásával lehet kiszerezni (f) - (9. ábra).

Csak az elektronikus vezérlőpanellel rendelkező modellnél:

Miután a zsírszűrő filtert kimosta, nyomja le a **B** billentyűt (lásd az előző oldalt) mintegy 3 másodpercre. Az **F** betű eltűnik a kijelzőről.

Aktív szén szűrő (csak keringtetett változatnál)

Magában tartja a főzés során keletkező kellemetlen szagokat.

Az aktív szén szűrőt hathónaponként kell cserélni (elektronikus vezérlőpanellel rendelkező modell esetén **valahányszor**

a **kijelzőn megjelenik a C betű** a kiválasztott sebesség jelével váltakozva - lásd az előző oldalt).

1. Húzza ki a párafogó ernyőt.
2. Vegye ki a zsírszűrő filtert.
3. Ha a szénfilter már fel van szerelve, és cserélni akarja, nyomja le a kioldó billentyűket (**S** - 10. ábra) és lefelé vegye ki a szűrőt
4. Szerelje vissza a zsírszűrő filtert.

Ha a szénfilter nincs felszerelve:

1. Húzza ki a párafogó ernyőt.
2. Vegye ki a zsírszűrő filtert.
3. Helyezze be a szénfiltert a felső **T** horgokra és rögzítse véglegesen oda az alsó **S** horgokkal (10. ábra).
4. Szerelje vissza a zsírszűrő filtert.

Csak az elektronikus vezérlőpanellel rendelkező modellnél:

Miután a szénfiltert kicserélte, nyomja le a **B** billentyűt (lásd az előző oldalt) mintegy 3 másodpercre. A **C** betű eltűnik a kijelzőről.

Szózcseré

Az izzótartó fölkében - annak megfelelően, hogy milyen modellel rendelkezik, a következőképpen járjon el:

Figyelem!

Mielőtt az izzóhoz nyúlna, győződjön meg róla, hogy hideg-e.

Halogénlámpás modell

Egy kis csavarhúzóval emelje meg a lámpa szélét, és vegye ki.

A csereszabatos lámpa PHILIPS STANDARD LINE, kód 425409, 12V 20W 30° R35 12V GU4. Az új lámpa beszerelése ugyanígy történik, ellenkező sorrendben.

Izzólámpás modell:

Vegye ki a párafogó ernyőt.

Vegye ki a zsírszűrőt, így juthat hozzá az izzóhoz. Csaparja ki a kiégett lámpát és cserélje ki egy új, max. 40W -ossal (E14 - B35).

PL lámpás modell

Húzza ki a párafogó ernyőt.

Vegye ki a zsírszűrőt, így juthat hozzá az izzóhoz. Vegye ki a kiégett lámpát és cserélje ki egy új 9W-G23 (kétlámpás elszívó) vagy 11WG23 (egylámpás elszívó) lámpára.

Ha a világítás nem működik, ellenőrizze, hogy helyesen van-e becsavarva, beilleszve a lámpa ahelyére, mielőtt kihívná a szervizszolgálatot.

Figyelmeztetés

Soha ne használja az elszívót szabályosan felszerelt rács nélkül!

A beszívott levegőt nem szabad olyan füstcsatornába/kürtőbe juttatni, amelyben villanyáramtól eltérő energiaforrás által táplált készülék füstje áramlik. Amennyiben a helyiségben az elszívón kívüli és azzal egyidőben nem villanyárammal táplált készülékek is működnek, mindig gondoskodni kell a helyiség jó szellőzéséről. Az elszívó alatt flambírozott ételeket készíteni szigorúan tilos. A nyílt láng használata károsítja a filtereket és tüzet is okozhat, ezért mindenképpen kerülni kell. A bő zsírban/olajban sütéskor ügyelni kell, hogy a túlmelegedett olaj lángra ne kapjon. A füstelvezetésre vonatkozó biztonsági és műszaki normákkal kapcsolatban pontosan be kell tartani az illetékes helyi hatóság előírásait.

