

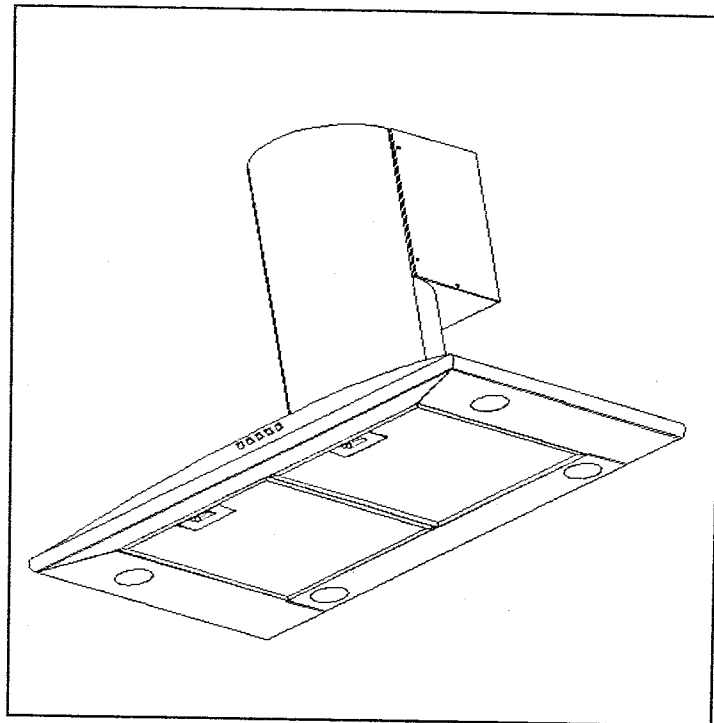

Libretto istruzioni
Instruction manual
Mode d'emploi
Gebrauchsanweisung
Manual de instrucciones
Instruções de instalação
Gebruiksaanwijzingen

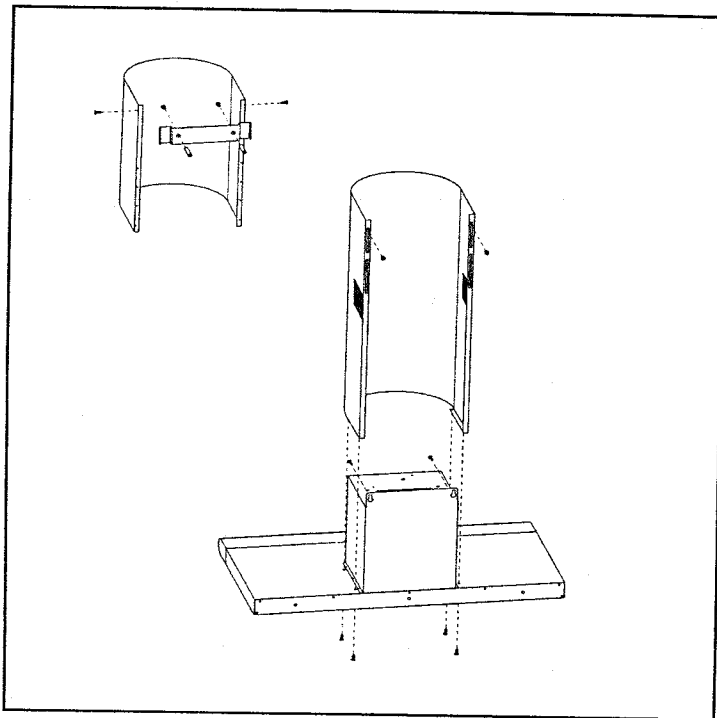

IT	Pagina	2 - 4
GB	Page	5 - 7
FR	Page	8 - 10
DE	Seite	11 - 13
ES	Pagine	14 - 16
P	Pagina	17 - 19
NL	Bladzjde	20 - 22

Queste istruzioni sono valide per diversi tipi di cappe della nostra serie, può darsi che Lei trovi i disegni di forma diversa dalla sua cappa.

These instruction are for various of our range, maybe you'll find different drawings from your hoods.

Ces instructions sont valables pour plusieurs types de hotte de notre production. Vous pourriez donc trouver de différents schémas par rapport à Votre hotte.

Diese Anweisungen beziehen sich auf verschiedene Typen von Hauben unserer Baureihe. Es ist daher möglich, daß die Abbildungen nicht genau auf Ihre Dunstabzugshaube passen.

Estas instrucciones son válidas para distintos tipos de campana de nuestra serie, por lo que es posible que los dibujos no correspondan a la campana adquirida por Usted.

Deze handleiding is van toepassing op verschillende types van dampkappen uit ons gamma. U zal dus verschillende schema's hierin kunnen terugvinden.

Panel de mandos - Fig. 1

- a. Mando de desconexión del motor
- b. - c. - d. Mandos de selección de velocidad del motor: Velocidad 1 (b.), Velocidad 2 (c.), Velocidad 3 (d.).
- e. Mando ON-OFF de las lámparas

Uso

Se aconseja encender la campana algunos minutos antes de empezar a cocinar y dejarla funcionar unos 5 minutos después de terminar.

Mantenimiento

Desconecte el aparato de la red eléctrica antes de proceder a cualquier operación de mantenimiento.

Filtro metálico antigrasa

El filtro metálico antigrasa tiene duración ilimitada y puede lavarse a mano o en lavavajillas (65°) con detergentes especiales.

La limpieza de los filtros antigrasa se efectuará por lo menos una vez al mes. Déjelo secar sin estropearlo antes de volver a ponerlo en su lugar.

Para sacar el filtro - Fig. 2:

1. Desenchufe la campana o quite la corriente.
2. a - tirar las manijas hacia el centro
- b - luego extraer el filtro hacia abajo. Después de lavar el filtro, trabaje en sentido inverso para volver a montar.

Filtro de carbón

El filtro de carbón tiene que ser reemplazado cada 6 meses cuando la campana se usa normalmente.

Para montar el filtro de carbón - Fig. 3:

1. Desenchufe la campana o quite la corriente.
2. Saque los filtros metálicos.
3. Coloque el filtro de carbón fijándolo mediante los dos tornillos que vienen en correspondiente dotación.
4. Vuelva a colocar los filtros metálicos.

Para substituir el filtro de carbón - Fig. 3:

1. Desenchufe la campana o quite la corriente.
2. Saque los filtros metálicos.
3. Saque el viejo filtro de carbón y substitúyalo con uno nuevo.

4. Vuelva a colocar los filtros metálicos.

Limpieza

Para la limpieza exterior de la campana utilizar un trapo humedecido con alcohol o detergentes neutros.

Evitar el uso de productos que contengan agentes abrasivos.

Para limpiar las partes de acero inoxidable satinado, se aconseja el trapo siguiendo el mismo sentido del satinado.

Advertencia

La inobservancia de las normas de limpieza del aparato, de sustitución y limpieza de los filtros puede comportar peligro de incendio. Rogamos se atenga a las instrucciones indicadas.

Reemplazo lámparas - Fig.4

1. Desenchufe la campana o corte la corriente.
2. Desatornillar la protección de la lámpara.
3. Sustituir la lámpara averiada con una lámpara halógena idéntica da 20 Watt max.
4. Atornillar nuevamente la protección de la lampara en su lugar.

En caso se desee llamar el servicio de asistencia para denunciar desperfectos de iluminación, comprobar antes que las bombillas resultan bien ajustadas.

Importante

- La campana no puede ser conectada a flujos de otros electrodomésticos conectados a fuentes de energía diferentes a la electricidad.
- Cuando la campana es usada, al mismo tiempo que otros electrodomésticos conectados a fuentes de energía diferentes a la electricidad, la instalación debe ser hecha con adecuada ventilación.
- Está estrictamente prohibido cocinar alimentos flambeados bajo la campana. El empleo de una llama sin protección es perjudicial para los filtros y puede provocar incendios; en consecuencia, debe evitarse en cualquier caso.
- Al freír alimentos, no deje nunca la sartén sola, porque el aceite sobrecalentado podría arder.
- Con relación a la expulsión de vahos y olores respetar la prescripciones de las autoridades competentes.
- Declinamos cualquier responsabilidad por daños o incendios causados en la campana por la inobservancia de estas instrucciones.

Instalación

En momentos de instalar el aparato, atenerse a las distancias mínimas que se indican a continuación entre la encimera y el canto inferior de la campana, a saber:

600mm de altura en caso de encimeras eléctricas
700mm de altura en caso de cocinas a gas, gasoil, carbón o las de tipo combinado (Gas-eléctricidad).

Conexión eléctrica

Antes de proceder a cualquier operación dejar sin corriente el aparato y cuidar que la tensión en red orresponda a la que se indica con la plaqueta de características, situada al Interior del aparato.

Es aconsejable de conectar el aparato únicamente por un instalador electricista autorizado por la empresa abastecedora de energía eléctrica.

Aparato provisto de enchufe

Conectarlo a una toma de corriente conforme a las normas vigentes.

Si se quiere conectarlo directamente a la red eléctrica quitar el enchufe y aplicar un interruptor bipolar según las normas, con una separación mínima de los contactos de 3 mm.

Si el enchufe, una vez introducido en la toma, no se encuentra en un punto accesible, se deberá de todos modos, aplicar un interruptor bipolar según las normas, con una separación mínima de los contactos de 3 mm.

Aparato desprovisto de enchufe

Aplicar un enchufe según las normas, o bien un interruptor bipolar según las normas, con una separación mínima de los contactos de 3 mm.

No se asume responsabilidad alguna por la falta de observación de la disposición que antecede.

Empleo

Existen dos posibilidades:

Versión de expulsión al exterior

Los vapores son aspirados hacia el exterior por medio de un tubo de descarga que se fija al anillo de unión que se encuentra sobre la campana.

El diámetro del tubo de descarga tiene que ser idéntico al del anillo de unión.

¡Cuidado!

Si la campana está provista de filtro de carbón, hay que sacarlo.

Versión de aire en circulación

El aire se filtra mediante un filtro de carbón y, a través de la reja por la parte alta de la chimenea, regresa al ambiente.

¡Cuidado!

Si la campana no está dotada de filtro de carbón, hay que pedirlo y montarlo antes del uso.

Painel de controle - Fig-1

- a. Tecla para parar o motor
- b. - c. - d. Teclas de seleção das velocidades
Velocidade 1 (b.), Velocidade 2 (c.), Velocidade 3 (d.).
- e. Tecla de las lâmpadas

Uso do exaustor

Aconselhamos acender o exaustor alguns minutos antes de começar a cozinhar e deixá-lo funcionando pô uns 5 minutos após a cozedura para assegurar-se de que todos os odores sejam aspirados.

Conservação

Antes de proceder a qualquer operação de limpeza, desligue o aparelho do corrente eléctrica.

Filtro anti-gordura metálico

O filtro anti-gordura metálico tem uma duração ilimitada e deve ser lavado a mão ou na máquina de lavar loiça (65°C) com detergentes apropriados.

A lavagem dos filtros anti-gordura deve ser efectuada pelo menos uma vez pô mês.

Deixe secar sem danificar os filtros antigordura antes de colocá-los no lugar.

Para remover os filtros anti-gordura- Fig.2:

1. Tire a ficha ou desligue a corrente eléctrica.
 2. a - puxar as manilhas para o centro
b - e depois tirar o filtro para baixo.
- Depois de efectuar a lavagem dos filtros proceda em sentido Inverso para montálos.

Filtro de carvão

("Versão com recirculação do ar", veja as páginas seguintes)

O filtro de carvão não pode ser nem lavado nem regenerado.

O filtro de carvão deve ser substituído cada 6 meses em condições de uso normal.

Para montar o filtro de carvão- Fig. 3:

1. Tirar a ficha ou desligar a corrente.
2. Tirar os filtros metálicos.
3. Montar o filtro de carvão fixando-o com os dois parafusos fornecidos com o aparelho.
4. Recolocar os filtros metálicos.

