

Register your product and get support at
www.philips.com/welcome

PhotoFrame

8FF3CDW

8FF3CME

10FF3CDW

10FF3CME

10FF3CMI



ES Manual del usuario

3

PHILIPS

Contenido

1 Importante	4
Seguridad	4
Aviso	4

2 Televisor	7
Introducción	7
Contenido de la caja	7
Descripción del Digital PhotoFrame	9

3 Introducción	11
Instalación del soporte	11
Conexión de la alimentación	11
Conexión de un dispositivo de almacenamiento	12
Encienda el PhotoFrame.	13
Selección del idioma en pantalla	13

4 Uso del Digital PhotoFrame	14
Visualización de fotografías	14
Exploración y edición de fotografías en el modo de vistas en miniatura	14
Copia de fotografías	16
Creación y gestión de álbumes de fotos	18
Creación de un álbum de secuencia de diapositivas	19

5 Cómo sacar más partido a su Digital PhotoFrame	21
Selección de una secuencia de diapositivas en orden	21
Selección de un efecto de transición	21
Selección de la frecuencia de la secuencia de diapositivas	21
Visualización de fotos como collage	22
Selección de un fondo	22
Ajuste del brillo	23
Protección/Desprotección del contenido de la tarjeta de memoria	24
Ajuste de hora y fecha	24
Configuración de un aviso	25

Configuración del encendido/apagado automático de la pantalla	27
Configuración del modo de demostración	28
Ajuste de la orientación automática	28
Ajuste del sonido de los botones	29
Visualización del estado del PhotoFrame	29

6 Información del producto	30
10FF3CDW/10FF3CME/10FF3CMI	30
8FF3CDW/8FF3CME	31

7 Garantía y servicio	32
------------------------------	----

8 Preguntas más frecuentes	33
-----------------------------------	----

1 Importante

Seguridad

Precauciones de seguridad y mantenimiento

- No toque, presione, frote ni golpee la pantalla con ningún objeto duro, ya que podría dañarla de forma permanente.
- Cuando no se utilice el PhotoFrame durante un periodo largo de tiempo, desenchúfelo.
- Antes de limpiar la pantalla, apáguela y desenchufe el cable de alimentación. Limpie la pantalla únicamente con un paño suave, humedecido con agua. No utilice sustancias como alcohol, productos químicos ni productos de limpieza domésticos para limpiar el PhotoFrame.
- No coloque nunca el PhotoFrame cerca de llamas sin protección u otras fuentes de calor; lo que incluye la luz solar directa.
- No exponga nunca el PhotoFrame a la lluvia ni al agua. No coloque recipientes con líquidos como, por ejemplo, jarrones, cerca del PhotoFrame.
- No deje caer nunca el PhotoFrame. Si el PhotoFrame se cae, puede dañarse.
- Mantenga el soporte alejado de los cables.

Aviso

Cualquier cambio o modificación que se realice en este dispositivo que no esté aprobada expresamente por Philips Consumer Electronics puede anular la autoridad del usuario para utilizar el equipo.

Garantía

Ninguno de los componentes puede ser reparado por el usuario. No abra ni quite las tapas del interior del producto. Las reparaciones sólo podrán llevarlas a cabo los centros de servicio y establecimientos de reparación

oficiales de Philips. De lo contrario, cualquier garantía expresa o implícita quedará invalidada. Cualquier funcionamiento prohibido de manera expresa en el presente manual, o cualquier ajuste o procedimiento de montaje no recomendado o no autorizado en el presente invalidarán la garantía.

CE Declaration of Conformity

Philips Consumer Electronics declare under our responsibility that the product is in conformity with the following standards

- EN60950:2000 (Safety requirement of Information Technology Equipment)
 - EN55022:1998 (Radio Disturbance requirement of Information Technology Equipment)
 - EN55024:1998 (Immunity requirement of Information Technology Equipment)
 - EN61000-3-2:2000 (Limits for Harmonic Current Emission)
 - EN61000-3-3:1995 (Limitation of Voltage Fluctuation and Flicker)
- following provisions of directives applicable
- 73/23/EEC (Low Voltage Directive)
 - 89/336/EEC (EMC Directive)
 - 93/68/EEC (Amendment of EMC and Low Voltage Directive)

and is produced by a manufacturing organization on ISO9000 level.

Notificación de la Federal Communications Commission

Este equipo ha sido probado y cumple los límites establecidos para los dispositivos digitales de clase B, de acuerdo con la sección 15 del reglamento FCC. Estos límites se han establecido para proporcionar una protección razonable contra las interferencias perjudiciales en instalaciones particulares. Este equipo genera, utiliza y puede irradiar energía en forma de radiofrecuencia y, si no se instala y utiliza de acuerdo con las instrucciones, puede originar interferencias perjudiciales en las comunicaciones de radio. No obstante, no hay garantías de que no se produzcan interferencias en una instalación particular. Si el equipo causa interferencias perjudiciales en la recepción de radio o televisión, que se puedan percibir encendiendo y apagando el equipo, se recomienda al usuario que intente corregirlas tomando una o más de las siguientes medidas:

- Cambiar la orientación de la antena receptora o colocarla en otra ubicación.
- Aumentar la separación entre el equipo y el receptor.
- Conectar el equipo a una toma de corriente de un circuito distinto al que está conectado el receptor.
- Para obtener ayuda, consulte al distribuidor o a un técnico de radio o televisión con experiencia.

Modificaciones

La FCC exige que se notifique al usuario que cualquier cambio o modificación que se realice en este dispositivo que no esté aprobado expresamente por Philips Consumer Electronics puede anular la autoridad del usuario para utilizar el equipo.

Cables

Las conexiones a este dispositivo deben realizarse con cables protegidos mediante tapas de conector RFI/EMI metálicas, para que siga cumpliendo el reglamento y las normas de la FCC.

Canadian notice

This Class B digital apparatus meets all requirements of the Canadian Interference-Causing Equipment Regulations.



PHILIPS
8FF3CDW 8FF3CME 10FF3CDW
10FF3CME 10FF3CMI

Tested To Comply With FCC Standards
FOR HOME OR OFFICE USE

Declaración de conformidad de la FCC

Declaración de conformidad:

Número de modelo: 8FF3CDW/8FF3CME/
10FF3CDW/10FF3CME/10FF3CMI

Nombre comercial: Philips

Parte responsable:

Philips Accessories and Computer Peripherals
1881 Route 46 West Ledgewood, NJ 07852

El equipo cumple el Reglamento de la FCC, Parte 15. El funcionamiento está sujeto a dos condiciones:

1. Este dispositivo no puede causar interferencias dañinas y,
2. Este dispositivo debe aceptar cualquier interferencia que reciba, incluyendo aquellas que puedan causar un funcionamiento no deseado.

Cómo deshacerse del producto antiguo



El producto ha sido diseñado y fabricado con materiales y componentes de alta calidad que pueden reciclarse y reutilizarse. Cuando este símbolo de contenedor de ruedas tachado se muestra en un producto indica que éste cumple la directiva europea 2002/96/EC.

Infórmese sobre el sistema de recolección de productos eléctricos y electrónicos.

Cumpla la normativa local y no deseche los productos antiguos con la basura normal del hogar. La eliminación correcta del producto antiguo ayudará a prevenir posibles consecuencias negativas para el medio ambiente y la salud.

Desecho al final de la vida útil

- Su nuevo producto contiene materiales que se pueden reciclar y reutilizar. Las empresas especializadas pueden reciclar el producto para aumentar la cantidad de materiales reutilizables y minimizar la cantidad que habrá que desechar.
- Solicite a su distribuidor de Philips información sobre las normativa local para desechar su antiguo monitor.
- (For customers in Canada and U.S.A.)
Dispose of in accordance to local-state and federal regulations.

Para obtener información adicional en materia de reciclaje, consulte www.eia.org (Consumer Education Initiative)

Información sobre reciclaje para clientes

Philips establece objetivos técnica y económicamente viables para optimizar el rendimiento medioambiental del producto, el servicio y las actividades de la organización. Desde las fases de planificación, diseño y producción, Philips hace hincapié en la importancia de conseguir que los productos sean fáciles de reciclar. En Philips, la gestión al final de la vida útil implica principalmente la participación en iniciativas nacionales de recogida y en programas de reciclaje siempre que sea posible, preferiblemente en cooperación con los competidores. Actualmente, existe un sistema de reciclaje en funcionamiento en países europeos como los Países Bajos, Bélgica, Noruega, Suecia y Dinamarca.

En Estados Unidos, Philips Consumer Electronics North America ha aportado fondos al Electronics Recycling Project (Proyecto de reciclaje de productos electrónicos) de Electronic Industries Alliance (EIA) y a iniciativas de reciclaje estatales para los productos electrónicos de origen doméstico cuya vida

útil ha terminado. Por otra parte, el Northeast Recycling Council (NERC) (una organización multiestatal sin ánimo de lucro, dedicada a promover el desarrollo del mercado del reciclaje) planea implantar un programa de reciclaje.

En Asia Pacífico, Taiwán, los productos pueden ser recogidos por la Environment Protection Administration (EPA) para someterlos al proceso de gestión de reciclaje de productos de TI. Para obtener más información, consulte el sitio Web www.epa.gov.tw. Si necesita ayuda o servicio técnico, lea la sección sobre atención y garantía o solicite ayuda al siguiente equipo de especialistas en medio ambiente.

2 Televisor

Ha adquirido usted un producto Philips. Para beneficiarse totalmente de la asistencia que ofrece Philips, registre su producto en www.Philips.com/welcome.

Introducción

Gracias al Philips Digital PhotoFrame, podrá ver fotos digitales con una gran calidad. Puede colocarlo sobre una superficie plana o colgarlo en la pared para verlo continuamente en los tres modos siguientes:

- Secuencia de diapositivas
- Explorar
- Calendario

Contenido de la caja

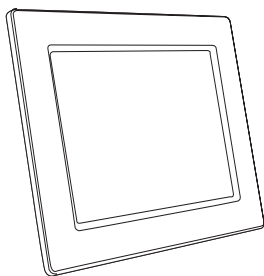

- Philips Digital PhotoFrame

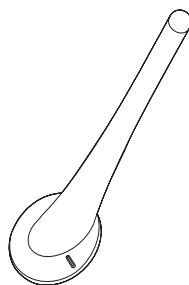

- Soporte

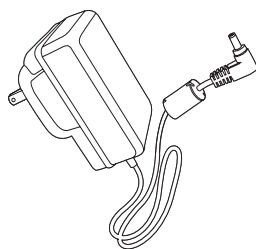

- Adaptador de alimentación de CA/CC

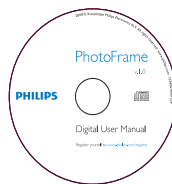

- CD-ROM (Manual del usuario digital, Philips PhotoFrame Manager y su manual del usuario)

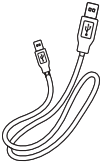

- Cable USB para ordenador*





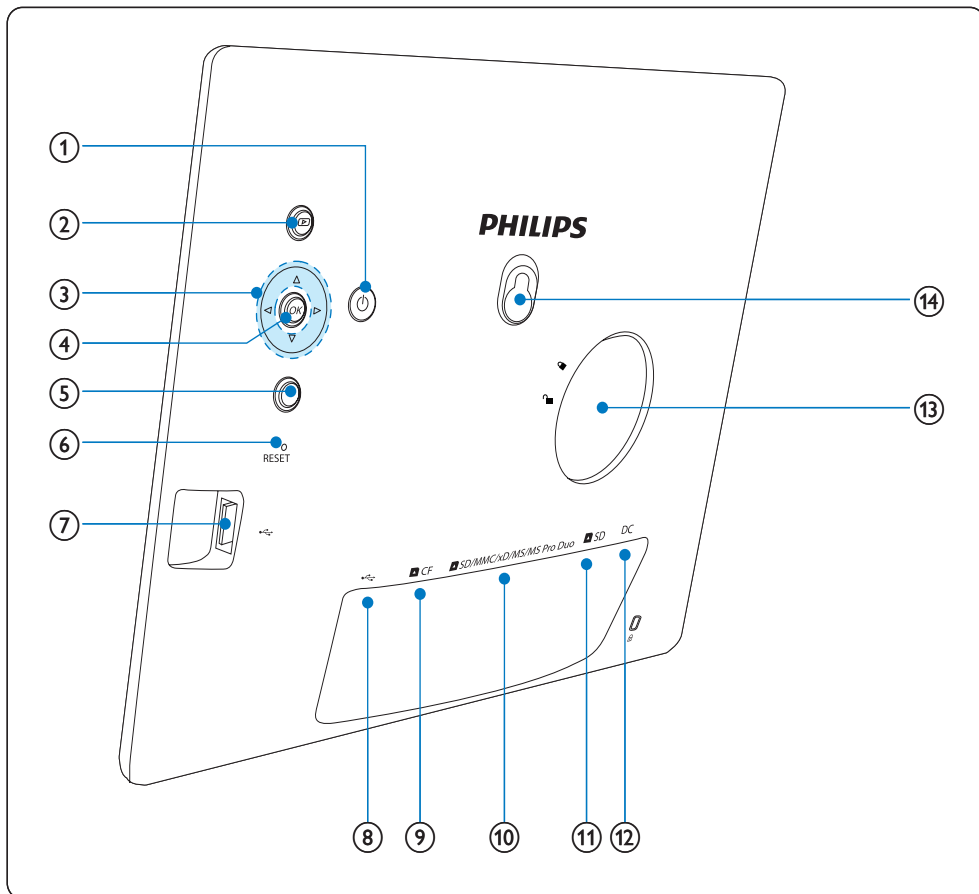

- Guía de configuración rápida

Descripción del Digital PhotoFrame



- ①
 - Enciende/apaga el PhotoFrame
- ②
 - Muestra una secuencia de diapositivas
 - Cambia el modo de visualización
 - Acerca una foto
- ③
 - Selecciona el elemento anterior/siguiente/de la derecha/izquierda
 - Recorta la foto
 - Ajusta la hora y la fecha
- ④ **OK**
 - Confirma una selección
- ⑤
 - Entra en el menú principal
 - Sale del teclado
 - Entra o sale del menú de foto
 - Detiene el modo de secuencia de diapositivas
 - Aleja una foto
- ⑥ **RESET**
 - Restablece la configuración de fábrica

- ⑦  Ranura para una unidad flash USB
 - Ranura para una unidad flash USB
- ⑧  Ranura para un cable USB a PC
 - Ranura para un cable USB a PC
- ⑨  **CF**
 - Ranura para una tarjeta CF
- ⑩  **SD/MMC/xD/MS/MS Pro Duo**
 - Ranura para una tarjeta SD/MMC/xD/MS/MS
- ⑪  **SD**
 - Ranura para una tarjeta SD
- ⑫ **DC**
 - Toma para el adaptador de alimentación de CA-CC
- ⑬ **Orificio del soporte**
- ⑭ **Orificio para colgar**

3 Introducción

! Precaución

- Use los controles sólo como se indica en este manual de usuario.

Siga siempre las instrucciones de este capítulo en orden.

Si se pone en contacto con Philips, se le preguntará el número de serie y de modelo. Busque el número de modelo y el número de serie de este PhotoFrame en la parte posterior o inferior de su PhotoFrame. Escriba aquí dichos números:

Número de modelo _____

Número de serie _____

Instalación del soporte

Para colocar el PhotoFrame sobre una superficie plana, monte el soporte incluido en la parte posterior del PhotoFrame.

- 1 Inserte el soporte en el PhotoFrame.

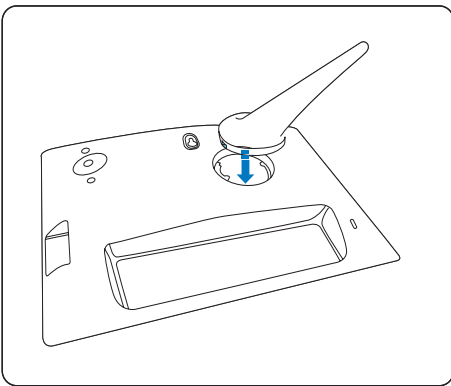

- 2 Gire el soporte 45 grados en el sentido de las agujas del reloj para ajustarlo al PhotoFrame.

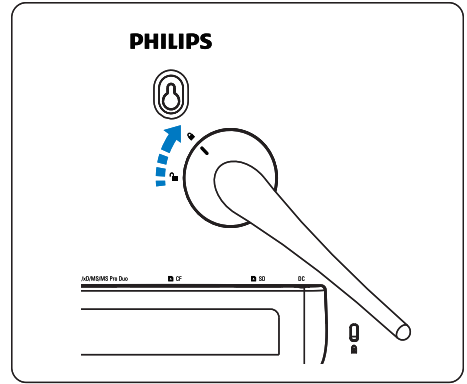

Conexión de la alimentación

Nota

- Cuando coloque el PhotoFrame, asegúrese de que se pueda acceder con facilidad a la toma y el enchufe de alimentación.

- 1 Conecte el cable de alimentación a la toma DC del PhotoFrame y a una toma de la fuente de alimentación.

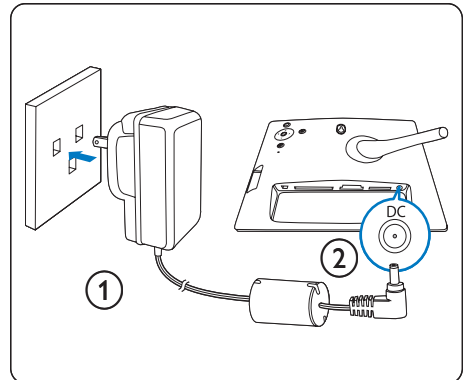

Conexión de un dispositivo de almacenamiento

Puede ver sus fotos en uno de los dispositivos de almacenamiento siguientes:

- Compact Flash tipo I
- Secure Digital (SD)
- Secure Digital (SDHC)
- Tarjeta multimedia
- Tarjeta xD
- Memory Stick
- Memory Stick Pro
- Memory Stick Duo
- Memory Stick Pro Duo
- Unidad flash USB

1 En el caso de la ranura B, la ranura **CF** o la ranura **SD/MMC/xD/MS/MS Pro Duo**, inserte una unidad flash USB o una tarjeta de memoria con firmeza.

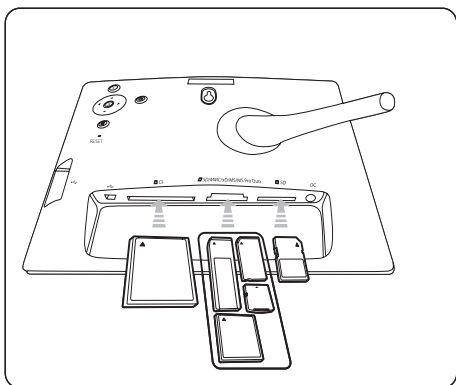
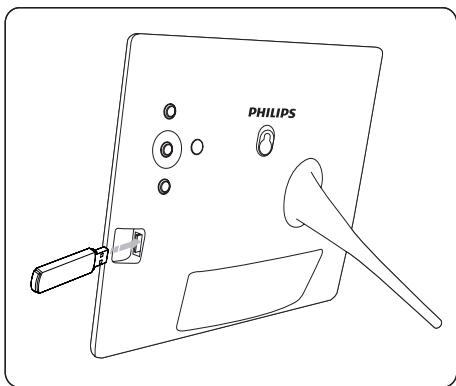

- En el caso de la ranura **SD**, inserte una tarjeta de memoria hasta que ésta encaje en su lugar.
 - ↳ Tras unos segundos, las fotos de la tarjeta de memoria aparecerán en el modo de secuencia de diapositivas una detrás de otra.

Consejo

- Si la tarjeta de memoria está vacía o dañada, aparecerá “[Lo sentimos, ¡error en dispositivo / tarjeta!]”.

Retirada de un dispositivo de almacenamiento

- En el caso de la ranura USB, la ranura **CF** o la ranura **SD/MMC/xD/MS/MS Pro Duo**, tire de la unidad flash USB o de la tarjeta de memoria para extraerla.
- En el caso de la ranura **SD**, presione de nuevo la tarjeta de memoria para desbloquearla y, a continuación, tire de la misma.

Consejo

- Si se utiliza una tarjeta 2G xD con una unidad flash USB, el sistema podría ser inestable. Retire la tarjeta xD o la unidad flash USB.

Encienda el PhotoFrame.

- 1 Mantenga pulsado \odot durante más de 1 segundo.
 - ↳ Las fotos se mostrarán en el modo de secuencia de diapositivas, con la siguiente prioridad:
 - ↳ Ranura **SD/MMC/xD/MS/MS Pro Duo**.
 - ↳ Ranura **SD**.
 - ↳ Ranura **CF**.
 - ↳ Ranura **←**.
 - ↳ PhotoFrame
- Para apagar el PhotoFrame, mantenga pulsado \odot durante más de 2 segundos.
- Para acceder al menú principal, pulse ☰ .

Consejo

- Sólo podrá apagar el PhotoFrame después de que hayan finalizado todas las acciones de copia y guardado.
- Antes de retirar el dispositivo de almacenamiento, espere siempre hasta que aparezcan en la pantalla todas las fotografías.



- 2 Seleccione **[Idioma]** y pulse **OK** para confirmar.
- 3 Seleccione **[Configuración de idioma]** y pulse **OK** para confirmar.
- 4 Seleccione un idioma y pulse **OK** para confirmar.

Consejo

- Si desea configurar el idioma después de cada encendido, puede seleccionar **[Configuración de encendido]>[Enc.]** en el **[Configuración de idioma]** menú.

Selección del idioma en pantalla

Puede configurar el idioma en pantalla.

- 1 En el menú principal, seleccione **[Configur.]** y pulse **OK** para confirmar.

4 Uso del Digital PhotoFrame

Visualización de fotografías

- 1 En el menú principal, seleccione **[Fotos]** y pulse **OK** para confirmar:
 - ↳ Aparecerán las fuentes de fotografías disponibles.

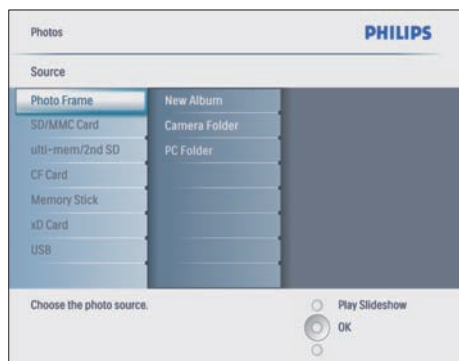

- 2 Seleccione una fuente de fotografías y pulse **OK** para confirmar:
- 3 Seleccione un álbum y pulse **OK** para confirmar:
 - ↳ Las fotos del álbum aparecen en el modo de vistas en miniatura.
- 4 Pulse **▶** para ver las fotos en el modo de secuencia de diapositivas.
 - En el modo de secuencia de diapositivas, pulse **◀▶** para ver la foto anterior/ siguiente.
 - En el modo de secuencia de diapositivas, puede pulsar **▶** para alternar entre el modo secuencia de diapositivas, la exploración y el calendario.

Consejo

- En el modo de secuencia de diapositivas, el PhotoFrame muestra automáticamente todas las fotografías.
- En el modo de exploración, el PhotoFrame muestra la fotografía actual y podrá pulsar **◀▶** para ver la fotografía siguiente/anterior:
- En el modo calendario, el PhotoFrame muestra las fotografías con el calendario. Si configura la hora actual y un aviso, el PhotoFrame muestra además la hora actual y la hora del aviso.

Exploración y edición de fotografías en el modo de vistas en miniatura

Puede explorar muchas fotografías en el modo de vistas en miniatura.

- 1 En el menú principal, seleccione **[Fotos]** y pulse **OK** para confirmar:
 - En el modo secuencia de diapositivas y explorar, puede pulsar **OK** para explorar fotografías en el modo de vistas en miniatura.
- 2 Seleccione una fuente de fotografías.
- 3 Seleccione un álbum y pulse **OK** para confirmar:
 - ↳ Las fotos del álbum aparecen en el modo de vistas en miniatura.

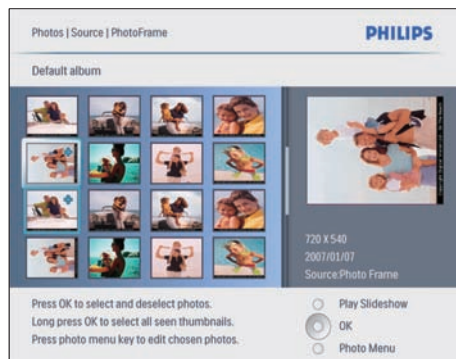

- ↳ Pulse **▲/▼/◀▶** para pasar de una fotografía a otra.

- 4 Pulse **OK** para seleccionar o anular la selección de una fotografía.
- ↳ A la derecha de la pantalla, aparecerá una versión de mayor tamaño de la fotografía seleccionada.
 - ↳ Para seleccionar todas las fotografías que aparecen en la pantalla, pulse **OK** durante más de un segundo.
 - ↳ Si el número de fotografías del álbum es superior a 16, puede pulsar ▲ /▼ para pasar a las 16 fotografías siguientes/anteriores.

- 5 Pulse **■** para acceder a **[Menú Foto]** y gestionar la foto.



Eliminación de una fotografía

- 1 En **[Menú Foto]**, seleccione **[Elim. presentación]** y, a continuación, pulse **OK** para confirmar.
- 2 Seleccione **[Sí]** y pulse **OK** para confirmar.

Seleccione un efecto fotográfico.

- 1 En **[Menú Foto]**, seleccione **[Ef. fotos]** y, a continuación, pulse **OK** para confirmar.
- 2 Seleccione un efecto.

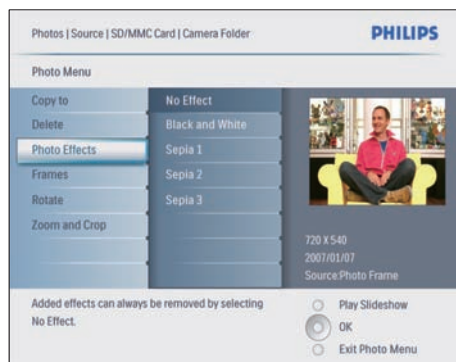

- 3 Pulse **OK** para confirmar.

Seleccione un marco de fotografías.

- 1 En **[Menú Foto]**, seleccione **[Marcos]** y, a continuación, pulse **OK** para confirmar.
- 2 Seleccione un marco.

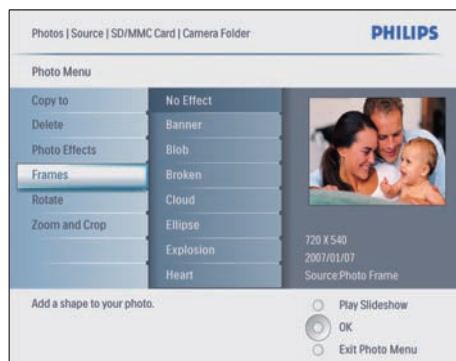

- 3 Pulse **OK** para confirmar.

Rotación de una fotografía

- 1 En **[Menú Foto]**, seleccione **[Rotar]** y, a continuación, pulse **OK** para confirmar.
- 2 Seleccione una orientación.

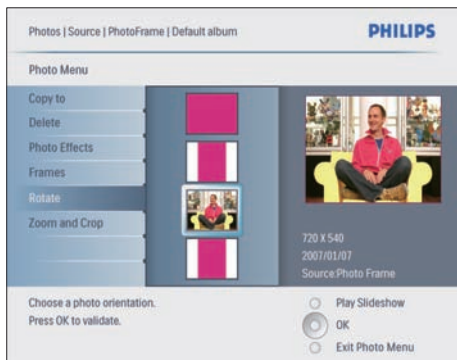

3 Pulse **OK** para confirmar.

Zoom y recorte de una fotografía

1 En **[Menú Foto]**, seleccione **[Aumentar y recortar]** y, a continuación, pulse **OK** para confirmar.



- 2 Pulse **▶** para acercar una fotografía.
 - Pulse **◀** para alejar una fotografía.
- 3 Pulse **▲/▼/◀/▶** para recortar la fotografía.
- 4 Pulse **OK** para confirmar.
- 5 Seleccione **[Sí]** y pulse **OK** para confirmar.

Consejo

- Para mantener la calidad de la imagen, aplique el zoom y recorte la imagen antes de guardarla en el PhotoFrame.
- En el caso de 8FF3CDW/8FF3CME: el zoom y el recorte sólo se aplican a fotografías de más de 800*600 píxeles.
- En el caso de 10FF3CDW/10FF3CME/10FF3CMI: el zoom y el recorte sólo se aplican a fotografías de más de 800*480 píxeles.

Copia de fotografías

Copie fotografías en el PhotoFrame y desde el mismo a otros lugares.

- 1 Inserción de un dispositivo de almacenamiento.
- 2 Pulse **☰** y, a continuación, seleccione **[Fotos]>[Fuente]>**un dispositivo de almacenamiento.

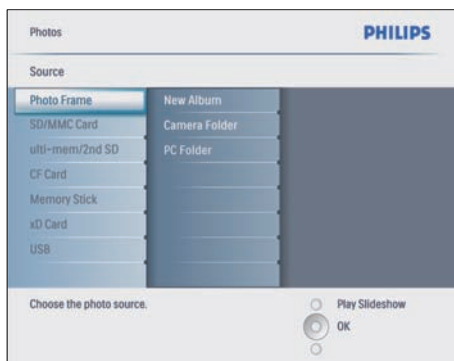

- 3 Pulse **OK** para confirmar.
- 4 Seleccione un álbum y pulse **OK** para confirmar.
 - ↳ Las fotos del álbum aparecen en el modo de vistas en miniatura.

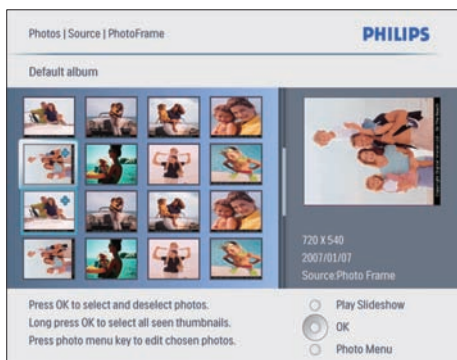

- 5 Seleccione fotografías.
- 6 Pulse  para acceder a [Menú Foto].
- 7 Seleccione [Copiar a] y pulse **OK** para confirmar.

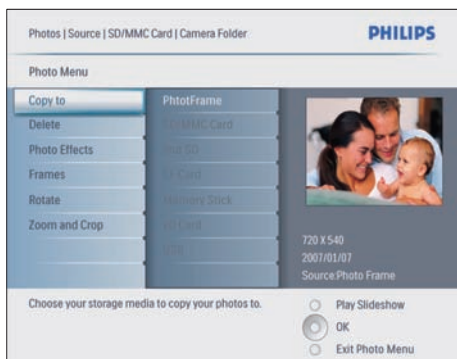

- 8 Seleccione un álbum y pulse **OK** para comenzar a copiar.

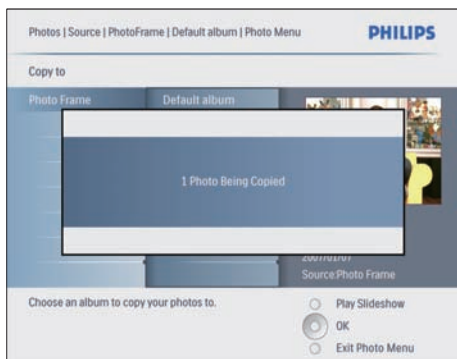

Consejo

- Si no hay memoria suficiente para guardar más imágenes, aparece un mensaje de error.

Copia de fotografías a un PC/Mac o desde éste.

Nota

- Deje siempre conectada la CA cuando copie o transfiera fotografías a un PC/Mac y desde éste.

Puede copiar fotografías de un PC con Windows (XP y Vista) o un sistema Mac (OS X) al PhotoFrame o a una tarjeta de memoria del PhotoFrame.

- 1 Conecte el cable USB incluido a la toma  del PhotoFrame y a la ranura USB del PC/Mac.

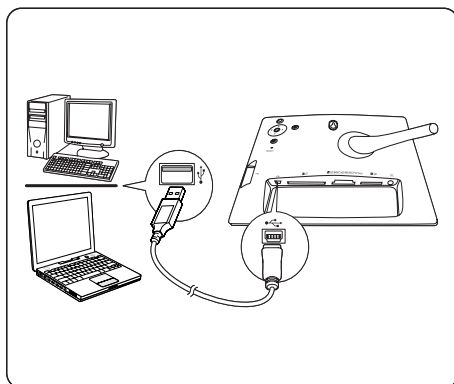

- 2 Seleccione fotografías de un álbum del PC/Mac.
- 3 Copie las fotografías en un álbum del PhotoFrame o una tarjeta de memoria.
- 4 Desconecte el cable USB.
↳ El PhotoFrame se reinicia automáticamente.



Consejo

- También puede copiar fotografías del PhotoFrame o de una tarjeta de memoria del PhotoFrame a un PC/Mac.
- Se puede adaptar el tamaño de todas las fotografías procesadas y copiadas en el PhotoFrame para una óptima visualización en el PhotoFrame y para ahorrar espacio de almacenamiento.

Creación y gestión de álbumes de fotos

Creación de un álbum

Puede crear un álbum en el PhotoFrame y en un dispositivo de almacenamiento conectado al PhotoFrame.

- 1 En el menú principal, seleccione **[Fotos]** y pulse **OK** para confirmar.
- 2 Seleccione una fuente de fotografías y pulse **OK** para confirmar.

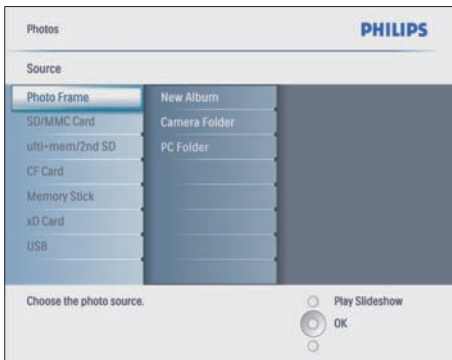

- 3 Seleccione **[Álb. nuevo]** y pulse **OK** para confirmar.
↳ Aparecerá un teclado.

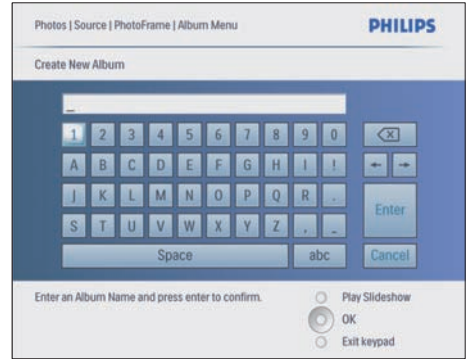

- 4 Introduzca el nombre del nuevo álbum (hasta 24 caracteres).
 - Seleccione un alfabeto y pulse **OK** para confirmar.
 - Cuando el nombre del álbum esté completo, seleccione **Enter** y pulse **OK** para confirmar.

Cambio del nombre del álbum

- 1 Seleccione un álbum.
- 2 Pulse  para seleccionar **[C. n. álb.]** y pulse **OK** para confirmar.
↳ Aparecerá un teclado.

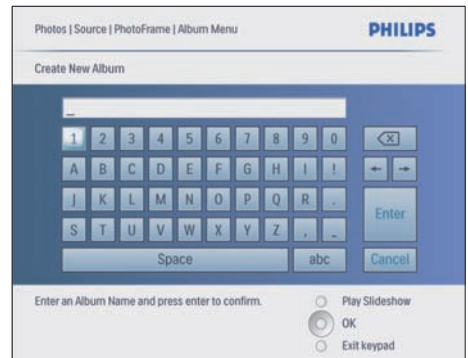

- 3 Introduzca el nombre del nuevo álbum (hasta 24 caracteres).
 - Seleccione un alfabeto y pulse **OK** para confirmar.

- Cuando el nombre del álbum esté completo, seleccione **Enter** y pulse **OK** para confirmar.

Eliminación de un álbum

- 1 Seleccione un álbum.
- 2 Pulse **■**.
- 3 Seleccione **[Álbum predeterminado]** y pulse **OK** para confirmar.
- 4 Seleccione **[Sí]** y pulse **OK** para confirmar.

Creación de un álbum de secuencia de diapositivas

- 1 En el menú principal, seleccione **[Presentac.]** y pulse **OK** para confirmar.
- 2 Seleccione **[Presentac.]** y pulse **OK** para confirmar.
- 3 Seleccione una fuente de fotografías y pulse **OK** para seleccionar **[Nueva pre.]**.
- 4 Pulse **OK** para confirmar.
↳ Aparecerá un teclado.

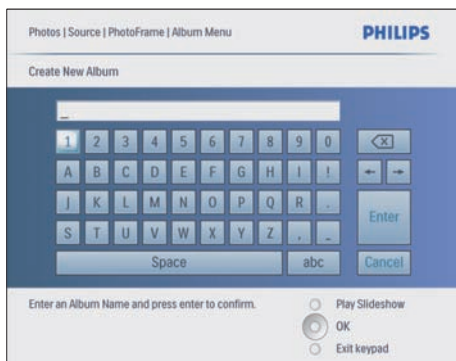

- 5 Introduzca el nombre del nuevo álbum (hasta 24 caracteres).
 - Seleccione un alfabeto y pulse **OK** para confirmar.
 - Cuando el nombre del álbum esté completo, seleccione **Enter** y pulse **OK** para confirmar.

Adición/eliminación de un álbum en una secuencia de diapositivas

Puede añadir un álbum a la secuencia de diapositivas y también podrá eliminar un álbum de la misma.

- 1 En el menú principal, seleccione **[Presentac.]>[Config.]>[Presentac.]>**una fuente de fotografías.
- 2 Pulse **OK** para confirmar.
↳ Se muestra una lista de álbumes.
- 3 Seleccione un álbum de la lista para añadirlo.
- 4 Pulse **■** para acceder a **[Menú Presentación]**.
- 5 Seleccione **[Agr. álbum]** o **[Álbum predeterminado]** y pulse **OK** para confirmar.

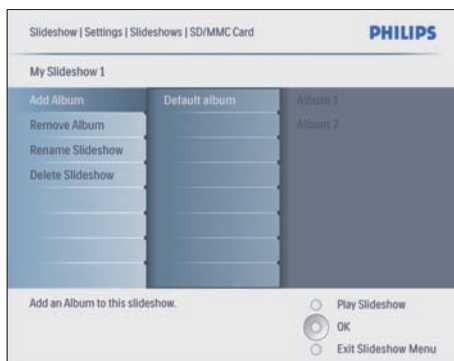

- 6 Seleccione un álbum y pulse **OK** para confirmar.
↳ El álbum se añade a la secuencia de diapositivas o se elimina de la misma.

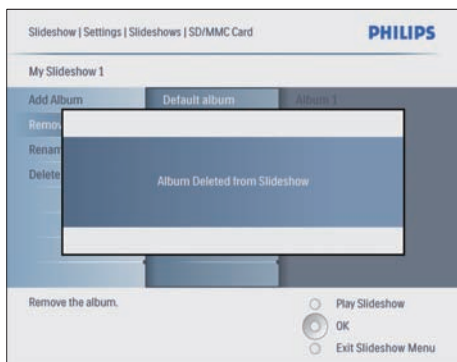
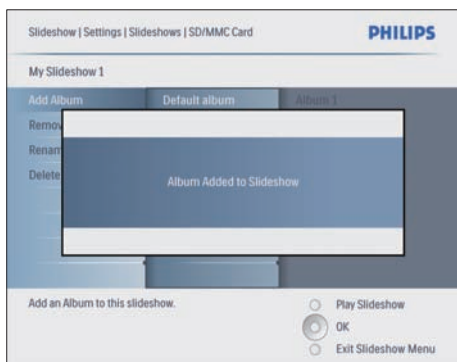

Cambio de nombre de un álbum de secuencia de diapositivas

- 1 En [Menú Presentación], seleccione [Camb. nom. present.] y, a continuación, pulse OK para confirmar.
↳ Aparecerá un teclado.

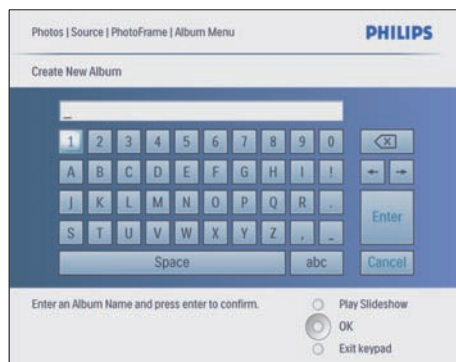

- 2 Introduzca el nombre del nuevo álbum (hasta 24 caracteres).
 - Seleccione un alfabeto y pulse OK para confirmar.
 - Cuando el nombre del álbum esté completo, seleccione Enter y pulse OK para confirmar.

Eliminación de un álbum de secuencia de diapositivas

- 1 En [Menú Presentación], seleccione [Elim. presentación] y, a continuación, pulse OK para confirmar.
- 2 Seleccione [S] y pulse OK para confirmar.

5 Cómo sacar más partido a su Digital PhotoFrame

Selección de una secuencia de diapositivas en orden

Puede ver la secuencia de diapositivas en orden o de forma aleatoria.

- 1 En el menú principal, seleccione **[Presentac.]** y pulse **OK** para confirmar.
- 2 Seleccione **[Secuencia]** y pulse **OK** para confirmar.
- 3 Seleccione **[Secuencial]**.
 - Para ver la secuencia de diapositivas de forma aleatoria, seleccione **[Aleatorio]**.
- 4 Pulse **OK** para confirmar.

Selección de un efecto de transición

- 1 En el menú principal, seleccione **[Presentac.]** y pulse **OK** para confirmar.
- 2 Seleccione **[Ef. trans.]** y pulse **OK** para confirmar.

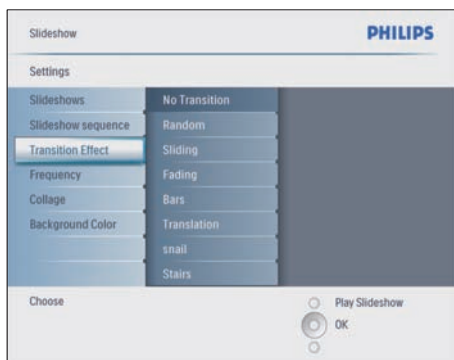

- 3 Seleccione un efecto de transición y pulse **OK** para confirmar.

Consejo

- Si selecciona el efecto **[Aleatorio]**, se aplicarán todos los efectos de transición disponibles a todas las fotografías de la secuencia de diapositivas.

Selección de la frecuencia de la secuencia de diapositivas

- 1 En el menú principal, seleccione **[Presentac.]** y pulse **OK** para confirmar.
- 2 Seleccione **[Frec.]** y pulse **OK** para confirmar.

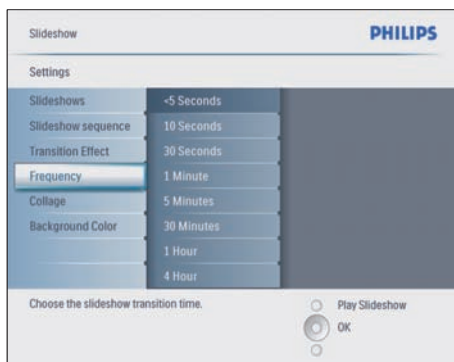

- 3 Seleccione un tiempo de transición.

- [**<5 segundos**] (predeterminado)
- 4 Pulse **OK** para confirmar:

Visualización de fotos como collage

- 1 En el menú principal, seleccione [**Presentac.**] y pulse **OK** para confirmar.
- 2 Seleccione [**Colla.**] y pulse **OK** para confirmar:

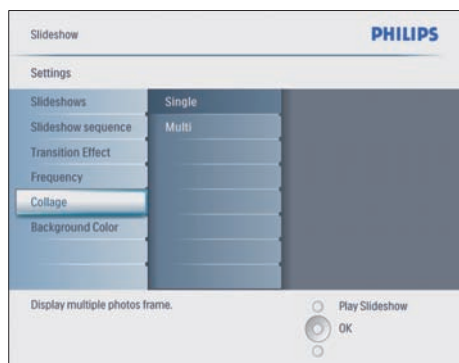

- 3 Seleccione [**Múltiple**] y pulse **OK** para confirmar.
- 4 Seleccione un diseño.
- 5 Pulse **◀** para seleccionar [**Fotografía 1**].
- 6 Pulse **◀** de nuevo para acceder a las opciones de fuente de fotografías.
- 7 Seleccione una foto de una fuente de fotografías.
- 8 Repita los pasos 5-7 hasta que se hayan seleccionado todas las fotografías para ese formato.



- 9 Pulse **▶** para ver la imagen en collage.
 - Para terminar la visualización de collage, seleccione [**Presentac.**] > [**Colla.**] > [**Single**] y pulse **OK** para confirmar.

Consejo

- Si selecciona un diseño en collage, el PhotoFrame muestra un collage estático y se desactiva el modo de secuencia de diapositivas.
- Si selecciona el formato [**Aleatorio**], el PhotoFrame realiza la base de collage aleatoriamente con un diseño óptimo de las fotografías y muestra los collages en el modo secuencia de diapositivas.

Selección de un fondo

Puede seleccionar un color de borde para el fondo de las fotografías que tengan un tamaño inferior al de la pantalla del PhotoFrame.

- 1 En el menú principal, seleccione [**Presentac.**] y pulse **OK** para confirmar.
- 2 Seleccione [**Col. fondo**] y pulse **OK** para confirmar:

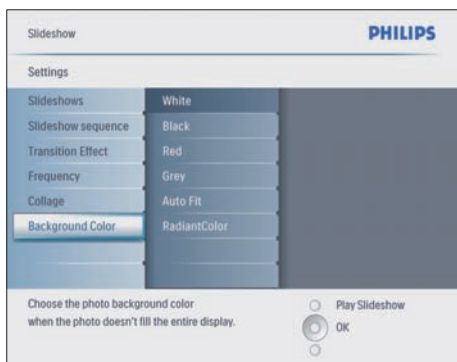

3 Seleccione un color de fondo/[Ajuste automático]/[Color radiante] y pulse **OK** para confirmar:

- ↳ Si selecciona un color de fondo, el PhotoFrame muestra una fotografía con un color de fondo o una barra negra.



- ↳ Si selecciona [Ajuste automático], el PhotoFrame amplía una fotografía para que cubra toda la pantalla, lo que hace que se distorsione la imagen.



- ↳ Si selecciona [Color radiante], el PhotoFrame amplía el color de los extremos de una fotografía de tamaño inferior a la pantalla completa para cubrirla toda sin barras negras ni distorsión de la relación de aspecto.

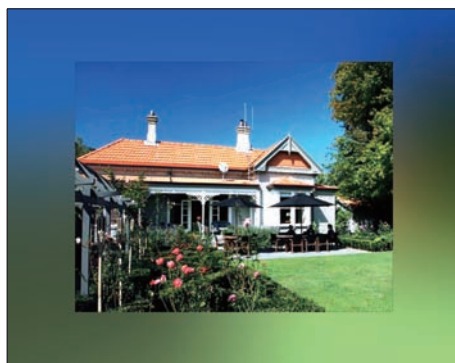

Ajuste del brillo

Puede ajustar el brillo del PhotoFrame para que la fotografía se vea del mejor modo posible.

- 1 En el menú principal, seleccione **[Configur.]** y pulse **OK** para confirmar.
- 2 Seleccione **[Brillo]** y pulse **OK** para confirmar.



- 3 Pulse ▲/▼ para ajustar el brillo.



- 4 Pulse OK para confirmar.

Protección/Desprotección del contenido de la tarjeta de memoria

Puede activar la función de eliminación en un dispositivo de almacenamiento disponible en el PhotoFrame. Para evitar que se eliminen las fotografías de un dispositivo de almacenamiento, también podrá desactivar la función de eliminación en un dispositivo de almacenamiento.

- 1 En el menú principal, seleccione **[Configur.]** y pulse **OK** para confirmar.

- 2 Seleccione **[Tarj. mem.]** y pulse **OK** para confirmar:

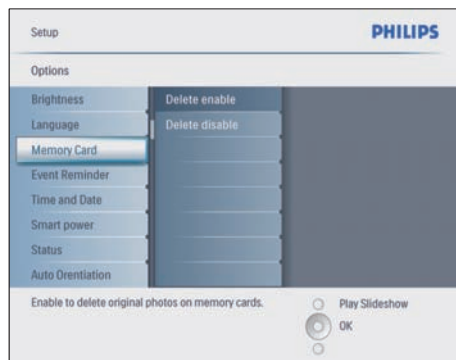

- 3 Seleccione **[Activar eliminación]** o **[Desactivar eliminac.]** y pulse **OK** para confirmar:

Ajuste de hora y fecha

- 1 En **[Configur.]>[Opciones]>[Fecha y h.]**, seleccione **[Ajustar hora]**.



- 2 Pulse **OK** para confirmar.
 3 Pulse **▲/▼/◀/▶** y **OK** para introducir la hora actual del PhotoFrame.
 4 Pulse **OK** para confirmar.
 5 Repita los pasos 1-4 para configurar la fecha actual del PhotoFrame.

Ajuste del formato de hora y fecha

Puede ajustar el formato de la hora y de la fecha del PhotoFrame.

- 1 En [Configur.]>[Opciones]>[Fecha y h.], seleccione [Ajustar formato hora] y, a continuación, pulse **OK** para confirmar:
- 2 Pulse ▲/▼ para seleccionar el formato de la hora.
 - [12 Horas]
 - [24 Horas]
- 3 Pulse **OK** para confirmar:
- 4 Repita los pasos 1-3 para configurar el formato de la fecha.
 - [DD/MM/AA]
 - [MM/DD/AA]

Ajuste de visualización del reloj

Puede utilizar el PhotoFrame como un reloj.

- 1 En [Configur.]>[Opciones]>[Fecha y h.], seleccione [Mostrar reloj] y, a continuación, pulse **OK** para confirmar:
- 2 Pulse ▲/▼ para seleccionar:
 - [Sin reloj]
 - [Pase de diapositivas]
 - [Ambos]
- 3 Pulse **OK** para confirmar:

Configuración de un aviso

Podrá crear un aviso de un evento especial y también seleccionar una fotografía para que aparezca a una hora seleccionada.

Consejo

- Debe ajustar la hora y la fecha actuales del PhotoFrame antes de establecer un aviso.

Creación de un aviso

- 1 En el menú principal, seleccione [Configur.] y pulse **OK** para confirmar:
- 2 Seleccione [Aviso] y pulse **OK** para confirmar:
- 3 Seleccione [N. aviso] y pulse **OK** para confirmar:
↳ Aparecerá un teclado.

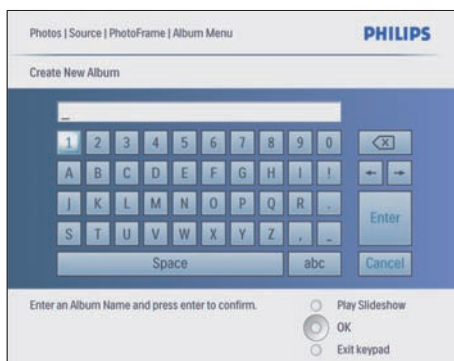

- 4 Introduzca el nombre del nuevo álbum (hasta 24 caracteres).
 - Seleccione un alfabeto y pulse **OK** para confirmar:
 - Cuando el nombre del álbum esté completo, seleccione **Enter** y pulse **OK** para confirmar.

Configuración de la hora y fecha del evento

- 1 En [Configur.]>[Opciones]>[Aviso], seleccione un aviso y, a continuación, pulse **OK** para confirmar la selección.



- 2 Seleccione **[Time]** y pulse **OK** para confirmar:

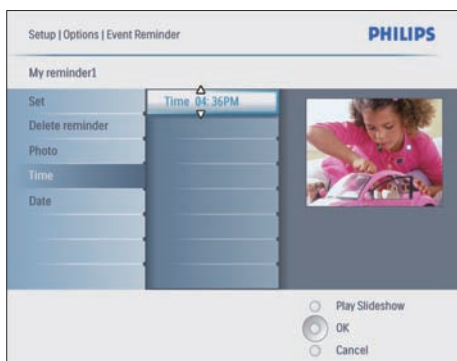

- 3 Pulse **▲/▼/◀/▶** y **OK** para ajustar la hora y pulse **OK** para confirmar:
- 4 Repita los pasos 2-3 para configurar la fecha.

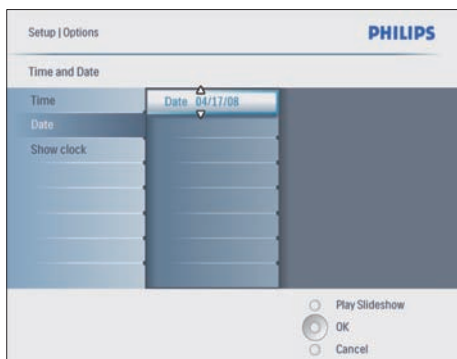

Consejo

- Cuando se produzca el aviso, puede pulsar cualquier botón para detenerlo. Para detener la función Posponer, pulse el mismo botón dos veces.

Configuración de un aviso

- 1 En **[Configur.]>[Opciones]>[Aviso]**, seleccione un aviso y, a continuación, pulse **OK** para confirmar:
- 2 Seleccione **[Aj.]** y pulse **OK** para confirmar:
- 3 Seleccione **[Enc.]** para activar el aviso.
 - Para desactivar el aviso, seleccione **[Apag.]**.
- 4 Pulse **OK** para confirmar:

Eliminación de un aviso

- 1 En **[Configur.]>[Opciones]>[Aviso]**, seleccione un aviso y, a continuación, pulse **OK** para confirmar:
- 2 Seleccione **[Eli. aviso]** y pulse **OK** para confirmar:

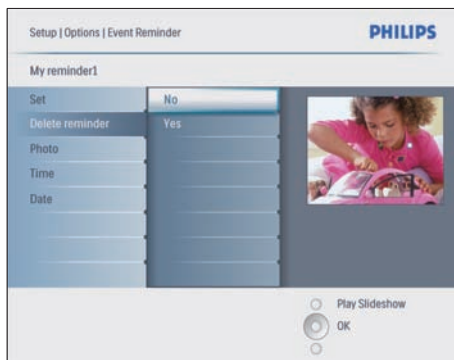

- 3 Seleccione **[Si]** para eliminar el aviso.
- 4 Pulse **OK** para confirmar:

Selección de una foto para un aviso

Puede seleccionar una foto para un aviso. Cada aviso activa sólo la última foto definida. Si no hay ninguna foto definida, el aviso toma la foto de inicio predeterminada de Philips.

- 1 Pulse **■** para seleccionar **[Configur.]>[Opciones]>[Aviso]>** un aviso y, a continuación, pulse **OK** para confirmar.
- 2 Seleccione **[Foto]** y pulse **OK** para confirmar.
- 3 Seleccione una fuente de fotografías y pulse **OK** para confirmar.
 - ↳ Las fotos del álbum aparecen en el modo de vistas en miniatura.

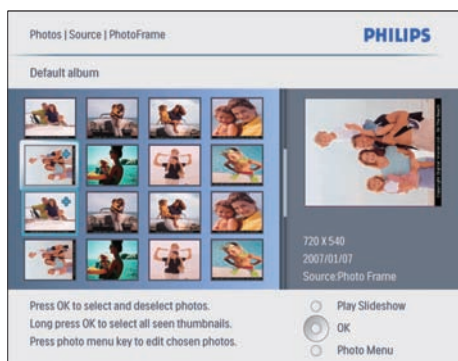

- Pulse **▲/▼/◀/▶** para pasar de una fotografía a otra.

- 1 Pulse **OK** para confirmar.

Configuración de la función Posponer

- 1 Pulse **■** y seleccione **[Configur.]>[Opciones]>[Aviso]>[Posponer]**. A continuación, pulse **OK** para confirmar.
- 2 Seleccione una de las opciones siguientes y pulse **OK** para confirmar:
 - **[Apag]**
 - **[10 min]**
 - **[60 min]**
- Para cancelar la función Posponer, seleccione **[Apag.]**.

Configuración del encendido/apagado automático de la pantalla

Puede configurar la hora del PhotoFrame para encender o apagar la pantalla de forma automática. También puede ajustar el brillo del PhotoFrame para que la pantalla se encienda o apague según la iluminación del entorno.



Consejo

- Debe ajustar la hora y la fecha actuales del PhotoFrame antes de configurar las funciones de encendido/apagado automático.

Configuración del encendido/apagado automático por hora

- 1 En el menú principal, seleccione **[Configur.]>[Alimentación inteligente]** y, a continuación, pulse **OK** para confirmar.
- 2 Seleccione **[Time]** y pulse **OK** para confirmar.
- 3 Seleccione **[Día semana]** y pulse **OK** para confirmar.
 - Para activar la función de apagado inteligente los fines de semana, seleccione **[Fin semana]**.
- 4 Seleccione **[Act. auto]/[Des. auto]** y pulse **OK** para confirmar.
 - Para cancelar **[Act. auto]/[Des. auto]**, seleccione **[Act./des.]>[Apag.]**.
- 5 Pulse **▲/▼/◀/▶** y **OK** para ajustar la hora de la función de encendido automático.
- 6 Pulse **OK** para confirmar.

Consejo

- Día de la semana: desde el lunes a las 00:00 hasta el viernes a las 23:59
- Fin de semana: desde el sábado a las 00:00 hasta el domingo 23:59
- Si se selecciona **[Time]>[Act./des.]>[Enc.]**, se desactivará la función de alimentación inteligente según la iluminación.
- Si pulsa cualquier botón a la hora del aviso, el PhotoFrame activa el aviso y, después, regresa a la función de alimentación inteligente 5 minutos más tarde. El PhotoFrame no regresa a la función de alimentación inteligente si la hora del temporizador ha pasado o si hay demasiada luz.

↳ El PhotoFrame se activa cuando el brillo del entorno llega al nivel de brillo **[Activar: Est. actual]**.

- Para que el PhotoFrame se desconecte con el nivel de brillo ambiente fijado, seleccione **[Desact.: Est. actual]**.

Consejo

Si el valor de la opción del nivel de brillo **[On - Set current]** es demasiado cercano al de la opción de nivel de brillo **[Off - Set current]**, puede que la función de encendido/apagado automático de la pantalla no funcione.

Configuración del encendido/apagado automático por iluminación

Puede utilizar el brillo predeterminado de la iluminación ambiente y también puede ajustar el brillo de dicha iluminación.

- 1 Pulse  para seleccionar **[Configur.]>[Opciones]>[Alimentación inteligente]>[Iluminación]** y, a continuación, pulse **OK** para confirmar.
- 2 Seleccione **[Config.]** y pulse **OK** para confirmar.

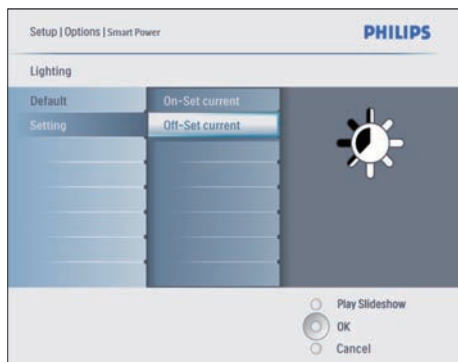

- Para utilizar el ajuste predeterminado, seleccione  y pulse **OK** para confirmar.
- 3 Seleccione **[Activar: Est. actual]** y pulse **OK** para confirmar.

Desactivación de la alimentación inteligente

- 1 En el menú principal, seleccione **[Configur.]>[Opciones]>[Alimentación inteligente]>[Apag.]**.
- 2 Pulse **OK** para confirmar.

Configuración del modo de demostración

- 1 En el menú principal, seleccione **[Configur.]>[Opciones]>[DEMO.]**.
- 2 Pulse **OK** para confirmar.

Ajuste de la orientación automática

Podrá ver las fotografías en la orientación correcta, dependiendo de la orientación horizontal/vertical del PhotoFrame.

- 1 En el menú principal, seleccione **[Configur.]>[Opciones]>[Orientación automát.]** y, a continuación, pulse **OK** para confirmar.
- 2 Seleccione **[Activar]** para configurar la función de orientación automática.

- Para desactivar la función de orientación automática, seleccione **[Desactivar]**.
- 3 Pulse **OK** para confirmar.

Ajuste del sonido de los botones

- 1 En el menú principal, seleccione **[Configur.]>[Opciones]>[Ajustar sonido]** y, a continuación, pulse **OK** para confirmar.
- 2 Seleccione **[Enc.]** para activar el sonido de los botones.
 - Para desactivar el sonido de los botones, seleccione **[Apag]**.
- 3 Pulse **OK** para confirmar.

Visualización del estado del PhotoFrame

Puede buscar el espacio libre, los medios conectados y la versión de firmware del PhotoFrame.

- 1 En el menú principal, seleccione **[Configur.]>[Opciones]>[Estado]** y, a continuación, pulse **OK** para confirmar:
 - ↳ El estado del PhotoFrame aparece a la derecha de la pantalla.

6 Información del producto



Nota

- La información del producto puede cambiar sin previo aviso.

10FF3CDW/10FF3CME/ 10FF3CMI

Imagen/pantalla

- Ángulo de visualización: @ C/R > 10, 120° (H)/110° (V)
- Duración, hasta el 50% de brillo: 20000 horas
- Relación de aspecto: 16:9
- Resolución del panel: 800 x 480
- Brillo: 250 cd/m²
- Relación de contraste (habitual): 300:1

Conectividad

USB: USB 2.0 maestro, USB 2.0 esclavo

Soportes de almacenamiento

- Tipos de tarjeta de memoria:
 - Compact Flash tipo I
 - Secure Digital (SD)
 - Secure Digital (SDHC)
 - Tarjeta multimedia
 - Tarjeta xD
 - Memory Stick
 - Memory Stick Pro
 - Memory Stick Duo
 - Memory Stick Pro Duo
- USB: unidad flash USB
- Capacidad de memoria integrada: 128 MB (para 510-1020 fotos, aproximadamente 26 MB utilizados por el sistema)

Dimensiones

- Dimensiones del equipo con soporte (an. x al. x prof.): 284,6 x 195,1 x 35,4 mm/ 11,20 x 7,68 x 1,39 pulgadas

- Peso (unidad principal): 0,718 kg
- Rango de temperatura (funcionamiento): 0 °C - 40 °C
- Rango de temperatura (almacenamiento): 10 °C - 60 °C

Alimentación

- Entrada: 100 - 204 V 50/60 Hz 0,6 A
- Salida: 9 V \equiv 2,0 A
- Nivel de eficacia: IV
- Consumo: Sistema a 5,43 W
- Modo de alimentación admitido: alimentación CA

Accesorios

- Adaptador de CA/CC
- Cable USB para el ordenador
- Soporte
- Guía de configuración rápida
- CD-ROM, que incluye
 - Manual de usuario
 - Philips PhotoFrame Manager (software y manual)

Extras

- Lector de tarjetas: integrado (3x)
- Formato de fotografías admitido: fotos JPEG (archivos JPEG de hasta 10 MB, hasta 20 megapíxeles)
- Colocación admitida: orientación automática de fotografías, horizontal, vertical
- Botones y controles: 3 botones, tecla de navegación de cuatro direcciones y Enter
- Modo de reproducción: exploración a pantalla completa, secuencia de diapositivas y exploración de imágenes en miniatura
- Gestión de álbumes: crear, eliminar, editar y cambiar nombre
- Edición de fotografías: copiar, eliminar, rotar, aumentar y recortar
- Efectos fotográficos: blanco y negro, marcos, sepia, color radiante
- Gestión de secuencias de diapositivas: crear secuencia de diapositivas, eliminar secuencia de diapositivas, cambiar nombre de secuencia de diapositivas
- Configuración de secuencia de diapositivas: aleatorio, secuencial, efecto de transición, collage (varias imágenes)

- Fondo de pantalla: negro, blanco, gris, ajuste automático
- Función de configuración: ajuste del brillo, idioma, estado, aviso con función Posponer; activación/desactivación de sonido, ajuste de hora y fecha, activación/desactivación de visualización del reloj, fuente de fotos, encendido/apagado automático, secuencia de diapositivas
- Estado del sistema: versión de firmware, memoria restante
- Estado del soporte conectado: soportes conectados
- Compatibilidad Plug & Play: Windows Vista, Windows 2000/XP o superior; Mac OS X
- Aprobaciones de regulaciones: BSMI, C-Tick, CCC, CE, FCC, GOST, PSB, Suiza, UL/cUL
- Otras funciones: compatible con bloqueo Kensington
- Idiomas de visualización en pantalla: inglés, español, alemán, francés, italiano, holandés, danés, ruso, chino simplificado, chino tradicional, portugués

- Memory Stick Pro
- Memory Stick Duo
- USB: unidad flash USB
- Capacidad de memoria integrada: 128 MB (para 510-1020 fotos, aproximadamente 26 MB utilizados por el sistema)

Dimensiones

- Dimensiones del equipo con soporte (an. x al. x prof.): 222,6 x 182,2 x 33,2 mm
- Peso (unidad principal): 0,34 kg
- Rango de temperatura (funcionamiento): 0 °C - 40 °C
- Rango de temperatura (almacenamiento): 10 °C - 60 °C

Alimentación

- Entrada: 100 - 204 V 50-60 Hz 0,6 A
- Salida: 9 V \equiv 2,0 A
- Nivel de eficacia: IV
- Consumo: (Sistema a) 4.63 W
- Modo de alimentación admitido: alimentación CA

Accesorios

- Adaptador de CA/CC
- Cable USB para el ordenador
- Soporte
- Guía de configuración rápida
- CD-ROM, que incluye
 - Manual de usuario
 - Philips PhotoFrame Manager (software y manual)

8FF3CDW/8FF3CME

Imagen/pantalla

- Ángulo de visualización: @ C/R > 10, 130° (H) / 110° (V)
- Duración, hasta el 50% de brillo: 20000 horas
- Relación de aspecto: 4:3
- Resolución del panel: 800 x 600
- Brillo: 250 cd/m²
- Relación de contraste (habitual): 300:1

Conectividad

- USB: USB 2.0 maestro, USB 2.0 esclavo

Soportes de almacenamiento

- Tipos de tarjeta de memoria:
 - Compact Flash tipo I
 - Secure Digital (SD)
 - Secure Digital (SDHC)
 - Tarjeta multimedia
 - Tarjeta xD
 - Memory Stick

7 Garantía y servicio

Garantía limitada de un año (sólo para Estados Unidos y Canadá)

Philips warrants that this product shall be free from defects in material, workmanship and assembly, under normal use, in accordance with the specifications and warnings, for a period of one year from the date of purchase. This warranty extends only to the original purchaser of the product, and is not transferable. To exercise your rights under this warranty, you must provide proof of purchase in the form of an original sales receipt that shows the product name and the date of purchase. For customer support or to obtain warranty service, please visit our website www.philips.com/welcome or Contact Philips Customer Care Center at: 1-888-PHILIPS (1-888-744-5477) IN U.S.A., Puerto Rico, or U.S. virgin islands. 1-800-661-6162 (French speaking), 1-888-PHILIPS (1-888-744-5477) (English or Spanish speaking) in Canada. THERE ARE NO OTHER EXPRESS OR IMPLIED WARRANTIES. Philips liability is limited to repair or, at its sole option, replacement of the product. Incidental, special and consequential damages are disclaimed where permitted by law. This warranty gives you specific legal rights. You may also have other rights that vary from state to state.

Banned Substance Declaration

This product comply with RoHs and Philips BSD (AR17-G04-5010-010) requirements.

8 Preguntas más frecuentes

¿La pantalla LCD es táctil?

La pantalla LCD no es táctil. Utilice los botones de la parte posterior para controlar el PhotoFrame.

¿Puedo cambiar diferentes fotos de secuencias de diapositivas usando diferentes tarjetas de memoria?

Sí. Cuando se conecta una tarjeta de memoria al PhotoFrame, éste muestra las fotografías almacenadas en esa tarjeta específica en el modo de secuencia de diapositivas.

¿Se dañará la pantalla LCD si dejo que se muestre la misma foto durante mucho tiempo?

No. El PhotoFrame puede mostrar la misma foto de forma continua durante 72 horas sin que la pantalla LCD sufra ningún daño.

¿Puedo utilizar el PhotoFrame para eliminar fotografías de una tarjeta de memoria?

Sí, se pueden borrar fotos de dispositivos externos, como tarjetas de memoria.

¿Puedo imprimir fotografías desde el PhotoFrame?

No, las fotos no se pueden imprimir directamente.

¿Puedo utilizar el PhotoFrame durante períodos de apagado automático?

Sí. Pulse cualquier botón de control para volver a encender el sistema.

¿Por el mi PhotoFrame no muestra algunas de mis fotos?

Las cámaras digitales obtienen las fotos y las almacenan en formato JPEG según los estándares industriales para cámaras. El PhotoFrame está diseñado para mostrar fotografías siguiendo los mismos estándares industriales. Algunas imágenes, como las obtenidas en la red, las imágenes escaneadas o las fotos en formato RAW obtenidas con cámaras profesionales, no se almacenan según los estándares industriales para cámaras y, por

tanto, no se muestran correctamente en el PhotoFrame. Use las aplicaciones del ordenador para convertir estas imágenes al formato JPEG estándar para el PhotoFrame.

¿Por qué mi PhotoFrame no pasa al estado de apagado automático después configurarlo?

En primer lugar, asegúrese de haber configurado la hora actual, la hora de apagado automático y la hora de encendido automático correctamente. El PhotoFrame apaga automáticamente la pantalla exactamente a la hora de apagado automático. Si la hora ya ha pasado ese día, entrará en el estado de apagado automático a la hora especificada del día siguiente.

Trato de cargar imágenes de mi PC en una tarjeta de memoria, que después inserto en el PhotoFrame. Sin embargo, el PhotoFrame no muestra las fotografías. ¿Qué puedo hacer?

Cargue todas las fotografías que desee en el PhotoFrame, en el directorio raíz de la tarjeta de memoria. Apague el PhotoFrame, inserte la tarjeta de memoria y después arranque de nuevo el PhotoFrame. Pasados unos segundos, todas las fotos del directorio raíz de la tarjeta de memoria se añadirán automáticamente al PhotoFrame. El directorio raíz de la tarjeta de memoria NO se vaciará después de esta operación. Tenga en cuenta que esta operación no se aplica a fotografías de subdirectorios.

¿Admite el PhotoFrame JPEG progresivo?

No, no admite JPEG progresivo. Si inserta una memoria con un archivo JPEG progresivo, el PhotoFrame no lo mostrará.

¿Por qué no puedo eliminar una de las imágenes precargadas (fotografía del bebé)?

El PhotoFrame posee una memoria interna limitada que sólo puede guardar hasta 4 fotos (después de que el PhotoFrame haya ajustado el tamaño de las fotografías para que encajen en la memoria interna).

El PhotoFrame ofrece a los usuarios la flexibilidad de eliminar 3 fotografías y cargar otras 3, pero protege sólo una fotografía original de Philips (logotipo de Philips con la fotografía del bebé).

El PhotoFrame ofrece a los usuarios mayor flexibilidad para eliminar todas las imágenes precargadas a través de una actualización del firmware. El nuevo firmware estará disponible a finales de julio de 2008. Puede visitar www.philips.com/support para descargar el nuevo firmware y hacer esto.

Cuando me conecto al PC, ¿por qué no puedo ver la memoria interna y tengo que utilizar otra tarjeta de memoria para cargar fotografías en la memoria interna?

El PhotoFrame posee una memoria interna limitada que sólo puede guardar hasta 4 fotos (después de que el PhotoFrame haya ajustado el tamaño de las fotografías para que encajen en la memoria interna).

Esto se hace para evitar que el PhotoFrame sea formateado por el PC. De todas formas, podrá cargar fotografías en la memoria interna a través de otras tarjetas de memoria.

¿Por qué se distorsionan las fotos?

Si el formato de imagen es diferente al del PhotoFrame (por ejemplo, si configura el "ajuste automático" en el PhotoFrame), al introducir una fotografía de 4 x 3 en un PhotoFrame de (16 x 9), pueden producirse distorsiones. Puede configurar un color de fondo o ajustar el color radiante. Un color de fondo conserva la relación de aspecto correcta pero puede tener una barra negra (o del color de fondo que seleccione). Le recomendamos que seleccione el color radiante para mantener la relación de aspecto correcta con el color exterior de la foto. El color radiante le ofrece la mejor experiencia de visualización. Los usuarios pueden ir a: Main menu>Presentac.>Fondo>Color radiante/Ajuste automático/Negro/Red/Gray.

¿Cuál es la diferencia entre fondo, ajuste automático y color radiante?

Si el formato de imagen es diferente al del PhotoFrame, el PhotoFrame ofrece varias soluciones.

1. Ajuste automático: es igual que un televisor de pantalla ancha, el PhotoFrame amplía la foto para cubrir toda la pantalla, con distorsión de la imagen.

2. Color de fondo: el PhotoFrame muestra una foto sin distorsión pero con una barra negra o un color de fondo seleccionado.

3. Color radiante: el PhotoFrame muestra una foto sin distorsión con color radiante. El color radiante es una nueva tecnología por la que el sistema analiza el color del borde de la imagen y lo amplía para cubrir toda la pantalla. Esto mejora la experiencia de visualización. Los usuarios pueden ir a: Main menu>Presentac.>Fondo>Color radiante/Ajuste automático/Negro/Red/Gray.

Cuando me conecto a una unidad flash USB y un PC, ¿por qué no puedo ver la unidad USB en el PC?

Se trata de una limitación del PhotoFrame. Si desea transferir fotos del PC a la unidad flash USB, le recomendamos que copie las fotos en el PC.

¿Admite el PhotoFrame CF II?

No, no admite CF II.

¿Por qué no funciona Auto Dim?

1. Configure primero la hora.
2. Vaya a Menú principal --> Auto dim --> Auto dim start (ésta es la hora a la que desea que comience a funcionar la pantalla) y después, haga clic en OK para confirmar.
3. Configure Auto Dim end time (ésta es la hora a la que quiere que se apague la pantalla) y pulse OK para confirmar.
4. En Auto dim timer, seleccione "ON" y pulse OK para confirmar.

¿Por qué cuando inserto las fotos que tengo desde el PC, el PhotoFrame no las muestra?

Puede ser porque el archivo esté en formato JPEG progresivo, procedente principalmente de Internet. El PhotoFrame no admite JPEG progresivo.

