

# MTD PRO<sup>®</sup>

## Operator's Manual



### 4-Cycle Gasoline Trimmer Model H70SS

#### SAVE THESE INSTRUCTIONS

For a list of service providers, please refer to the phone numbers found on page 6 or at the end of the Trouble Shooting section of this manual.

DO NOT RETURN THE UNIT TO THE RETAILER. PROOF OF PURCHASE WILL BE REQUIRED FOR WARRANTY SERVICE.

THIS PRODUCT IS COVERED BY ONE OR MORE U.S. PATENTS. OTHER PATENTS PENDING.

Service on this unit both within and after the warranty period should be performed only by an authorized and approved service dealer.

#### RULES FOR SAFE OPERATION

##### • IMPORTANT SAFETY INSTRUCTIONS •

##### READ ALL INSTRUCTIONS BEFORE OPERATING

- Read the instructions carefully. Be familiar with the controls and proper use of the unit.
- This unit was not designed to be used as a brushcutter. Do not attach or operate this unit with any type of brushcutting blade or brushcutting attachment.
- Do not operate this unit when tired, ill, or under the influence of alcohol, drugs, or medication.
- Children and teens under the age of 15 must not use the unit, except for teens guided by an adult.
- All guards and safety attachments must be installed properly before operating the unit.
- Inspect the unit before use. Replace damaged parts. Check for fuel leaks. Make sure all fasteners are in place and secure. Replace parts that are cracked, chipped, or damaged in any way. Do not operate the unit with loose or damaged parts.
- Carefully inspect the area before starting the unit. Remove all debris and hard or sharp objects such as glass, wire, etc.
- Be aware of the risk of injury to the head, hands and feet.
- Clear the area of children, bystanders, and pets. At a minimum, keep all children, bystanders, and pets outside a 50 feet (15 m) radius; there still may be a risk to bystanders from thrown objects. Bystanders should be encouraged to wear eye protection. If you are approached, stop the unit immediately.
- Use only 0.105 inches (2.67 mm) diameter original equipment manufacturer replacement line. Never use metal-reinforced line, wire, or rope. These can break off and become dangerous projectiles.
- Squeeze the throttle control and check that it returns automatically to the idle position. Make all adjustments or repairs before using unit.

#### TABLE OF CONTENTS

Service Information .....	1
Rules for Safe Operation .....	1
Know Your Unit .....	3
Assembly Instructions .....	4
Starting & Stopping Instructions .....	4
Operating Instructions .....	5
Maintenance Instructions .....	6
Cleaning and Storage .....	7
Troubleshooting Chart .....	8
Specifications .....	8
Warranty Information .....	10
Parts List .....	E11



**WARNING:** When using the unit, you must follow the safety rules. Please read these instructions before operating the unit in order to ensure the safety of the operator and any bystanders. Please keep these instructions for later use.

All information, illustrations, and specifications in this manual are based on the latest product information available at the time of printing. We reserve the right to make changes at any time without notice.

Copyright© 2007 MTD SOUTHWEST INC, All Rights Reserved.

P/N 769-02747C

(2/07)

## RULES FOR SAFE OPERATION

### SAFETY WARNINGS FOR GAS UNITS

- Store fuel only in containers specifically designed and approved for the storage of such materials.
- Avoid creating a source of ignition for spilled fuel. Do not start the engine until fuel vapors dissipate.
- Always stop the engine and allow it to cool before filling the fuel tank. Never remove the cap of the fuel tank, or add fuel, when the engine is hot. Never operate the unit without the fuel cap securely in place. Loosen the fuel tank cap slowly to relieve any pressure in the tank.
- Add fuel in a clean, well-ventilated outdoor area where there are no sparks or flames. Slowly remove the fuel cap only after stopping engine. Do not smoke while fueling or mixing fuel. Wipe up any spilled fuel from the unit immediately. Always wipe unit dry before using.
- Move the unit at least 30 feet (9.1 m) from the fueling source and site before starting the engine. Do not smoke or allow sparks and open flames near the area while adding fuel or operating the unit.

### WHILE OPERATING

- Never start or run the unit inside a closed room or building. Breathing exhaust fumes can be fatal. Operate this unit only in a well-ventilated outdoor area.



**WARNING:** Gasoline is highly flammable, and its vapors can explode if ignited. Take the following precautions:

- Wear safety glasses or goggles that meet ANSI Z87.1 standards and are marked as such. Wear ear/hearing protection when operating this unit. Wear a face or dust mask if the operation is dusty.
- Wear heavy long pants, boots, gloves and a long sleeve shirt. Do not wear loose clothing, jewelry, short pants, sandals or go barefoot. Secure hair above shoulder level.
- The cutting attachment shield must always be in place while operating the unit as a trimmer. Do not operate unit without both trimming lines extended, and the proper line installed. Do not extend the trimming line beyond the length of the shield.
- This unit has a clutch. The cutting attachment remains stationary when the engine is idling. If it does not, have the unit adjusted by an authorized service technician.
- Adjust the D-handle to your size in order to provide the best grip.
- Be sure the cutting attachment is not in contact with anything before starting the unit.
- Use the unit only in daylight or good artificial light.
- Avoid accidental starting. Be in the starting position whenever pulling the starter rope. The operator and unit must be in a stable position while starting. Refer to Starting/Stopping Instructions.

- Use the right tool. Only use this tool for its intended purpose.
- Do not overreach. Always keep proper footing and balance.
- Always hold the unit with both hands when operating. Keep a firm grip on both handles or grips.
- Keep hands, face, and feet at a distance from all moving parts. Do not touch or try to stop the cutting attachment when it rotates.
- Do not touch the engine, gear housing or muffler. These parts get extremely hot from operation, even after the unit is turned off.
- Do not operate the engine faster than the speed needed to cut, trim or edge. Do not run the engine at high speed when not cutting.
- Always stop the engine when cutting is delayed or when walking from one cutting location to another.
- If you strike or become entangled with a foreign object, stop the engine immediately and check for damage. Do not operate before repairing damage. Do not operate the unit with loose or damaged parts.
- Stop the unit, switch the engine to off, and disconnect the spark plug for maintenance or repair.
- Use only original equipment manufacturer replacement parts and accessories for this unit. These are available from your authorized service dealer. Use of any unauthorized parts or accessories could lead to serious injury to the user, or damage to the unit, and void your warranty.
- Keep unit clean of vegetation and other materials. They may become lodged between the cutting attachment and shield.
- To reduce fire hazard, keep the engine and muffler free from grass, leaves, and excessive grease.

### AFTER USE

- Clean cutting blades with a household cleaner to remove any gum buildup. Oil the blade with machine oil to prevent rust.
- Lock up and store the cutting blade in an appropriate area to protect the blade from unauthorized use or damage.

### OTHER SAFETY WARNINGS

- Never store a fueled unit inside a building where fumes may reach an open flame or spark.
- Allow the engine to cool before storing or transporting. Be sure to secure the unit while transporting.
- Store the unit in a dry area, locked up or up high to prevent unauthorized use or damage, out of the reach of children.
- Never douse or squirt the unit with water or any other liquid. Keep handles dry, clean and free from debris. Clean after each use, see Cleaning and Storage instructions.
- Keep these instructions. Refer to them often and use them to instruct other users. If you loan someone this unit, also loan them these instructions.

**SAVE THESE INSTRUCTIONS**

This operator's manual describes safety and international symbols and pictographs that may appear on this product. Read the operator's manual for complete safety, assembly, operating and maintenance and repair information.

**SYMBOL MEANING**

	<p>• <b>SAFETY ALERT SYMBOL</b></p> <p>Indicates danger, warning or caution. May be used in conjunction with other symbols or pictographs.</p>
	<p>• <b>WARNING - READ OPERATOR'S MANUAL</b></p> <p>Read the operator's manual(s) and follow all warnings and safety instructions. Failure to do so can result in serious injury to the operator and/or bystanders.</p>
	<p>• <b>WEAR EYE AND HEARING PROTECTION</b></p> <p><b>WARNING:</b> Thrown objects and loud noise can cause severe eye injury and hearing loss. Wear eye protection meeting ANSI Z87.1 standards and ear protection when operating this unit. Use a full face shield when needed.</p>
	<p>• <b>ON/OFF STOP CONTROL</b></p> <p>ON / START / RUN</p>
	<p>• <b>ON/OFF STOP CONTROL</b></p> <p>OFF or STOP</p>
	<p>• <b>KEEP BYSTANDERS AWAY</b></p> <p><b>WARNING:</b> Keep all bystanders, especially children and pets, at least 50 feet (15 m) from the operating area.</p>
	<p>• <b>THROWN OBJECTS AND ROTATING CUTTER CAN CAUSE SEVERE INJURY</b></p> <p><b>WARNING:</b> Do not operate without the cutting attachment shield in place. Keep away from the rotating cutting attachment.</p>
	<p>• <b>SHARP BLADE</b></p> <p><b>WARNING:</b> Sharp blade on cutting attachment shield. To prevent serious injury, do not touch the line cutting blade.</p>

**KNOW YOUR UNIT**

**APPLICATIONS**

- Cutting grass and light weeds
- Edging
- Decorative trimming around trees, fences, etc.

**NOTE:** The below illustration may differ slightly from your unit.

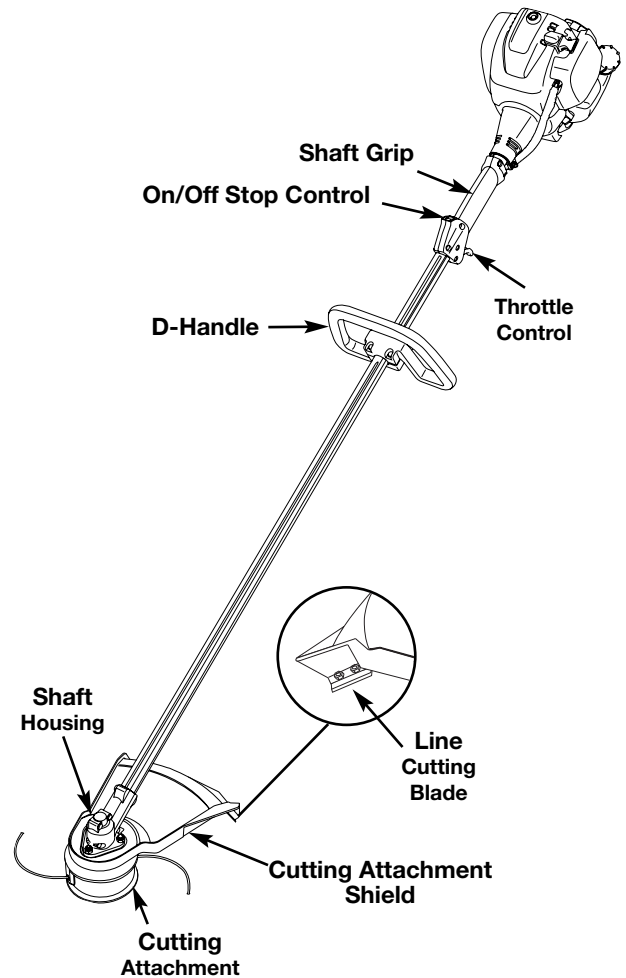

## ASSEMBLY INSTRUCTIONS

### INSTALLING AND ADJUSTING THE D-HANDLE

If your unit has the D-Handle pre-installed, please follow the "To Adjust" instructions only.

#### To Install

1. Remove the screws and bottom clamp piece that were installed on the D-handle for shipping.
2. Place the D-handle over the shaft housing and onto the bottom clamp (Fig. 1). Place it a minimum of 6 in (15.24 cm) from the end of the shaft grip.
3. Start screws with a large Flat-head or T-25 Torx screwdriver. Do not tighten until you make the handle adjustment.

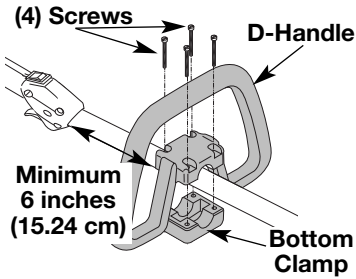

Fig. 1

#### To Adjust

4. If the D-handle was pre-installed, loosen the screws on the handle just enough to move it.
5. While holding the unit in the operating position, maneuver the D-handle to the location that provides you the best grip (Fig. 2).
6. Tighten the clamp screws evenly, until the D-handle is secure.

### INSTALL THE HARNESS



**WARNING:** Always use the shoulder harness when using the cutting blade to avoid serious personal injury.

1. Push the strap through the center of the buckle.
2. Pull the strap over the cross bar and down through the slot in the buckle (Fig. 3).
3. Put the harness on over head and onto shoulder. Snap it on to the support fitting (Fig. 4).
4. Adjust length to fit the operator's size. Pull tab to lengthen, pull strap to shorten (Fig 6).



Fig. 2

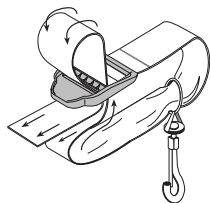

Fig. 3

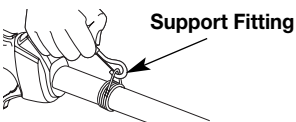

Fig. 4

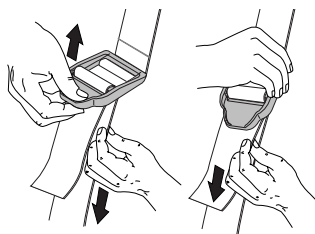

Fig. 5

## STARTING/STOPPING INSTRUCTIONS

1. Check the oil level in the crankcase. Refer to Checking the Oil Level in the Honda Engine Manual that came with the unit.
2. Fill the fuel tank with fresh, clean unleaded gasoline. Refer to Fueling the Unit in the Honda Engine Manual that came with the unit.

**NOTE:** There is no need to turn the unit on. The On/Off Stop Control is in the ON (I) position at all times (Fig. 8).

3. When starting a cold engine or after refueling, fully press and release the primer bulb 10 times, slowly. Some amount of fuel should be visible in the primer bulb and fuel lines (Fig. 6). If you can't see fuel in the bulb, press and release the bulb as many times as it takes before you can see fuel in it.

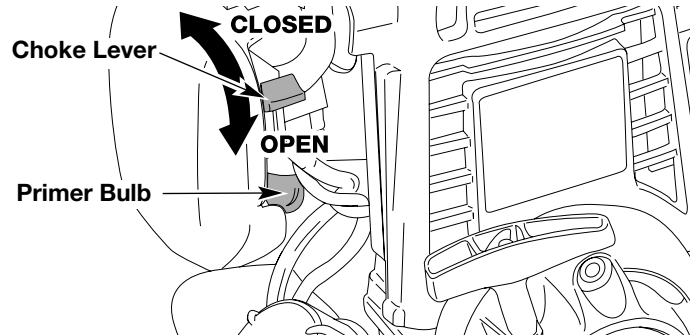

Fig. 6

4. Move the choke lever into the choke or closed position (Fig. 6).
5. Crouch in the starting position and **do not squeeze the throttle control** (Fig. 7). Pull the starter rope 2 times **with a controlled and steady motion**.

**NOTE:** The unit may or may not start for a brief period of time. Continue to step 6.

6. Move the choke lever into the run or open position (Fig. 6).
7. Crouch in the starting position and **do not squeeze the throttle control** (Fig. 7). Pull the starter rope 1-5 times **with a controlled and steady motion** or until the unit starts.



Fig. 7

8. Let the unit warm in an idle state for 10 seconds. After 10 sec idle warm up period, gradually squeeze the throttle lever to allow the unit to accelerate slowly to maximum speed.

**IF...** The engine does not start, go back to step 3.

**IF...** The engine stops while you are squeezing the throttle, go back to step 7 and run unit at half throttle for a few minutes to allow the unit to warm up.

**NOTE:** To restart a warm engine, leave the choke lever in the run or open position. It is not necessary to press the primer bulb.

## STARTING/STOPPING INSTRUCTIONS

### STOPPING INSTRUCTIONS

**Note:** This unit has a Momentary Switch. The On/Off Control Switch will be in the On position at all times.

1. Release your hand from the throttle control. Allow the engine to cool down by idling.
2. Press the On/Off Stop Control in the OFF (O) position and hold until the unit completely stops running. (Fig. 8)

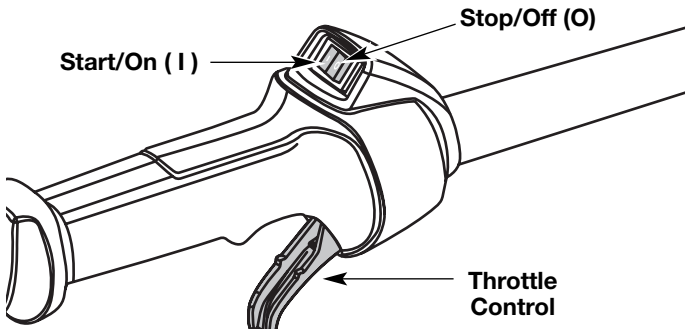

Fig. 8

## OPERATING INSTRUCTIONS



**WARNING:** Always wear eye, hearing, foot and body protection to reduce the risk of injury when operating this unit.

### HOLDING THE TRIMMER

Before operating the unit, stand in the operating position (Fig. 9). Check for the following:

- The operator is wearing eye protection and proper clothing
- With a slightly-bent right arm, the operator's right hand is holding the shaft grip
- The operator's left arm is straight, the left hand holding the handle
- The unit is at waist level
- The cutting attachment is parallel to the ground and easily contacts the grass without the need to bend over.



Fig. 9

### Adjusting Trimming Line Length

The Bump Head cutting attachment allows you to release trimming line without stopping the engine. To release more line, lightly tap the cutting attachment on the ground (Fig. 10) while operating the trimmer at high speed.

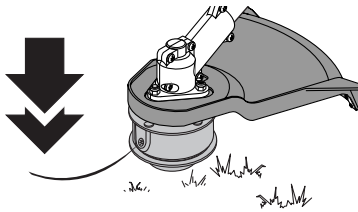

Fig. 10

**NOTE:** Always keep the trimming line fully extended. Line release becomes more difficult as cutting line becomes shorter.

## OPERATING INSTRUCTIONS

Each time the head is bumped, about 1 inch (25.4 mm) of trimming line releases. A blade in the cutting attachment shield will cut the line to the proper length if any excess line is released.

For best results, tap the bump knob on bare ground or hard soil. If you attempt a line release in tall grass, the engine may stall. Always keep the trimming line fully extended. Line release becomes more difficult when the cutting line gets shorter.



**WARNING:** Do not remove or alter the line cutting blade assembly. Excessive line length will make the clutch overheat. This may lead to serious personal injury or damage to the unit.

**NOTE:** Do not rest the Bump Head on the ground while the unit is running.

Some line breakage will occur from:

- Entanglement with foreign matter
- Normal line fatigue
- Attempting to cut thick, stalky weeds
- Forcing the line into objects such as walls or fence posts

### TIPS FOR BEST TRIMMING RESULTS

- For best trimming results, operate unit at full throttle.
- Keep the cutting attachment parallel to the ground.
- Do not force the cutting attachment. Allow the tip of the line to do the cutting, especially along walls. Cutting with more than the tip will reduce cutting efficiency and may overload the engine.
- Cut grass over 8 inches (200 mm) by working from top to bottom in small increments to avoid premature line wear or engine drag.
- Cut from left to right.
- Slowly move the trimmer into and out of the cutting area at the desired height. Move either in a forward-backward or side-to-side motion. Cutting shorter lengths produces the best results.
- Trim only when grass and weeds are dry.
- The life of your cutting line is dependent upon:
  - Proper adherence of explained trimming techniques
  - What vegetation is cut
  - Where vegetation is cut

For example, the line will wear faster when trimming against a foundation wall as opposed to trimming around a tree. It is normal for some line breakage to occur from regular use.

### DECORATIVE TRIMMING

Decorative trimming is accomplished by removing all vegetation around trees, posts, fences and more.

Rotate the whole unit so that the cutting attachment is at a 30° angle to the ground (Fig. 11).

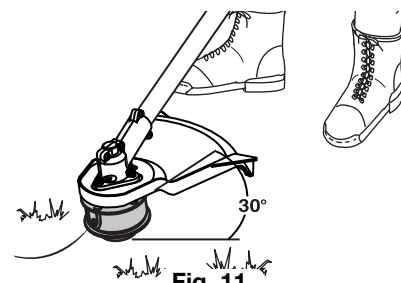

Fig. 11

# MAINTENANCE AND REPAIR INSTRUCTIONS

## Line Installation

This section covers both SplitLine™ and standard single line installation.

Always use original equipment manufacturer 0.105 in. (2.67 mm) replacement line. Using line other than the specified may make the engine overheat or fail.



**WARNING:** Never use metal-reinforced line, wire, chain or rope. These can break off and become dangerous projectiles.

There are two methods to replace the trimming line:

- Wind the inner reel with new line
- Install a prewound inner reel

## Winding the Existing Inner Reel

1. Hold the outer spool with one hand and unscrew the Bump Knob clockwise (Fig. 12). Inspect the bolt inside the Bump Knob to make sure it moves freely. Replace the Bump Knob if damaged.
2. Remove the inner reel from the outer spool (Fig. 12).
3. Remove spring from the inner reel (Fig. 12).
4. Use a clean cloth to clean the the inner reel, spring, shaft, and inner surface of the outer spool.
5. Check the indexing teeth on the inner reel and outer spool for wear (Fig. 13). If necessary, remove burrs or replace the reel and spool.

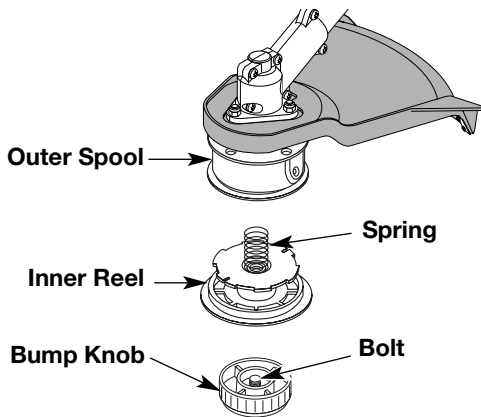

Fig. 12

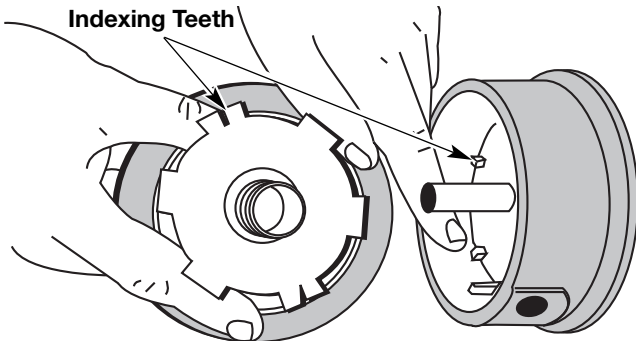

Fig. 13

**NOTE:** SplitLine™ can only be used with the inner reel with the slotted holes. Single line can be used on either type of inner reel. Use figure 15 to identify the inner reel you have.

**NOTE:** Always use the correct line length when installing trimming line on the unit. The line may not release properly if the line is too long.

## SplitLine™ Installation

6. Take approximately 10 feet (3 m) of new trimming line. Insert one end of the line through one of the two holes in the inner reel (Fig. 15). Pull the line through the inner reel until only about 4 inches is left out.

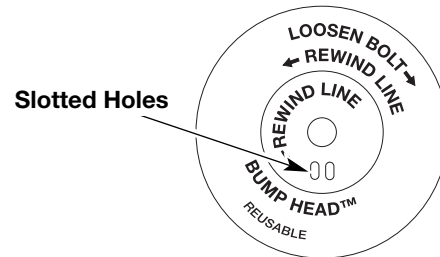

Fig. 14

7. Insert the end of the line into the open hole in the inner reel and pull the line tight to make the loop as small as possible (Fig. 16).
8. Before winding, split the line back about 6 inches.

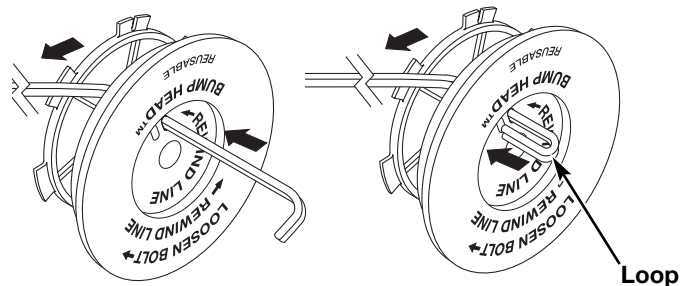

Fig. 15

## MAINTENANCE AND REPAIR INSTRUCTIONS

9. Wind the line in tight even layers in the direction indicated on the inner reel. (Fig. 16)

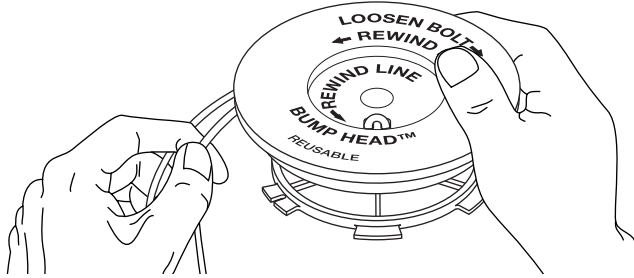

Fig. 16

**NOTE:** Failure to wind the line in the direction indicated will cause the cutting attachment to operate incorrectly.

10. Insert the ends of the line into the two holding slots (Fig. 17).

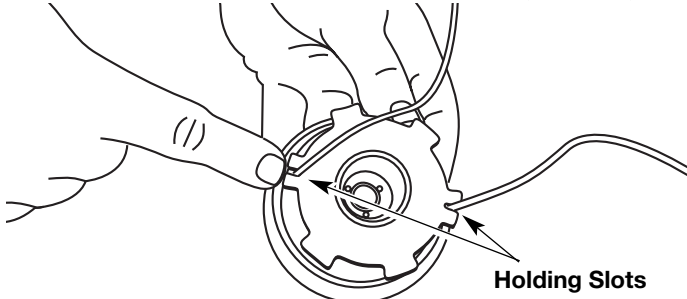

Fig. 17

11. Insert the ends of the line through the eyelets in the outer spool and place inner reel with spring inside the outer spool (Fig. 18). Push the inner reel and outer spool together. While holding the inner reel and outer spool, grasp the ends and pull firmly to release the line from the holding slots in the reel.

**NOTE:** The spring must be assembled on the inner reel before reassembling the cutting attachment.

12. Hold the inner reel in place and install the Bump Knob by turning counterclockwise. Tighten securely.

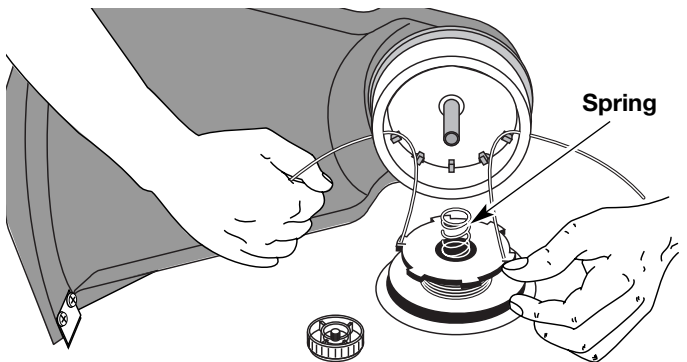

Fig. 18

### Installing a Pre Wound Reel

1. Hold the outer spool with one hand and unscrew the Bump Knob clockwise (Fig. 12). Inspect the bolt inside the Bump Knob to make sure it moves freely. Replace the Bump Knob if damaged.
  2. Remove the old inner reel from the outer spool (Fig. 12).
  3. Remove the spring from the old inner reel (Fig. 12).
  4. Place the spring in the new inner reel.
- NOTE:** The spring must be assembled on the inner reel before reassembling the cutting attachment.
5. Insert the ends of the line through the eyelets in the outer spool (Fig. 18).
  6. Place the new inner reel inside the outer spool. Push the inner reel and outer spool together. While holding the inner reel and outer spool, grasp the ends and pull firmly to release the line from the holding slots in the spool.
  7. Hold the inner reel in place and install the Bump Knob by turning counterclockwise. Tighten securely.

### Replacement Parts

For replacement parts, refer to the Accessories / Replacement Parts section.

### Storage

- Store the unit locked up to prevent unauthorized use or damage.
- Store the unit in a dry, well-ventilated area.
- Store the unit out of the reach of children.

### Long Term Storage

If the unit will be stored for an extended time, use the following storage procedure:

1. Thoroughly clean the unit and inspect it for any loose or damaged parts. Repair or replace damaged parts and tighten loose screws, nuts or bolts. The unit is ready for storage.

### Transporting

- Secure the unit while transporting.

### Accessories / Replacement Parts

Replacement Line Cartridge	753-1160
Inner Reel Spring	610636
Bump Head Knob Assembly	180814

# TROUBLESHOOTING

## CUTTING ATTACHMENT WILL NOT ADVANCE LINE

### CAUSE

- Cutting attachment bound with grass
- Cutting attachment out of line
- Inner reel bound up
- Cutting head dirty
- Line welded
- Line twisted when refilled
- Not enough line is exposed

### ACTION

- Stop the engine and clean cutting attachment
- Refill with new line
- Replace the inner reel
- Clean inner reel and outer spool
- Disassemble, remove the welded section and rewind
- Disassemble and rewind the line
- Push the bump knob and pull out line until 4 inches (102 mm) of line is outside of the cutting attachment

## CUTTING LINE ADVANCES UNCONTROLLABLY

### CAUSE

- Oil, cleaner or lubricant in cutting head

### ACTION

- Clean and thoroughly dry the cutting head

For engine service and warranty please call **1-800-426-7701** to locate the closest service dealer in your area.

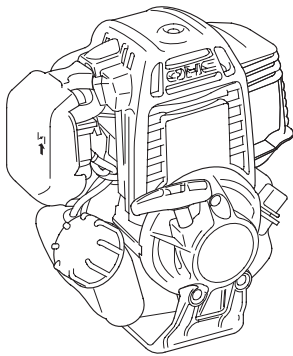

For boom service and warranty please call **1-800-800-7310**

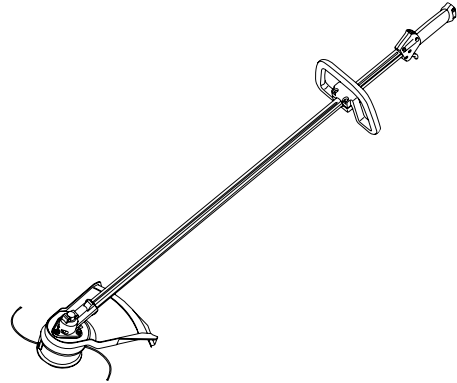

# SPECIFICATIONS

## DRIVE SHAFT AND CUTTING ATTACHMENT\*

Drive Shaft Housing .....	Aluminum Tube
Throttle Control.....	Finger-Tip Trigger w/Momentary Switch
Approximate Unit Weight (No fuel, with cutting attachment, shield and D-handle) .....	13 lbs. (5.9 kg)
Cutting Mechanism.....	Dual String Cutting Head
Line Spool.....	Bump Line Releaser
Line Spool Diameter .....	4 inches (101.6 mm)
Trimming Line Diameter.....	0.105 inches (2.67 mm)
Cutting Path Diameter .....	17 inches (43.18 cm)





## MANUFACTURER'S LIMITED WARRANTY FOR:

# MTD PRO<sup>®</sup>

The limited warranty set forth below is given by MTD Pro LLC with respect to new merchandise purchased and used in the United States, its possessions and territories.

MTD Pro LLC warrants this product against defects in material and workmanship for a period of two (2) years commencing on the date of original purchase and will, at its option, repair or replace, free of charge, any part found to be defective in material or workmanship. This limited warranty shall only apply if this product has been operated and maintained in accordance with the Operator's Manual furnished with the product, and has not been subject to misuse, abuse, commercial use, neglect, accident, improper maintenance, alteration, vandalism, theft, fire, water or damage because of other peril or natural disaster. Damage resulting from the installation or use of any accessory or attachment not approved by MTD Pro LLC for use with the product(s) covered by this manual will void your warranty as to any resulting damage. This warranty is limited to ninety (90) days from the date of original retail purchase for any MTD Pro product that is used for rental or commercial purposes, or any other income-producing purpose.

**HOW TO OBTAIN SERVICE:** Warranty service is available, WITH PROOF OF PURCHASE THROUGH YOUR LOCAL AUTHORIZED SERVICE DEALER. To locate the dealer in your area check for a listing in the Yellow Pages, call **1-800-800-7310** or write to P.O. Box 361131, Cleveland, OH 44136-0019.

**This limited warranty does not provide coverage in the following cases:**

- A. Tune-ups - Spark Plugs, Carburetor Adjustments, Filters
- B. Wear items - Bump Knobs, Outer Spools, Cutting Line, Inner Reels, Starter Pulley, Starter Ropes, Drive Belts
- C. MTD Pro LLC does not extend any warranty for products sold or exported outside of the United States of America, its possessions and territories, except those sold through MTD Pro's authorized channels of export distribution.

MTD Pro LLC reserves the right to change or improve the design of any MTD Pro Product without assuming any obligation to modify any product previously manufactured.

**No implied warranty, including any implied warranty of merchantability or fitness for a particular purpose, applies after the applicable period of express written warranty above as to the parts as identified. No other express warranty or guaranty, whether written or oral, except as mentioned above, given by any person or entity, including a dealer or retailer, with respect to any product shall bind MTD Pro LLC. During the period of the Warranty, the exclusive remedy is repair or replacement of the product as set forth above.**

(Some states do not allow limitations on how long an implied warranty lasts, so the above limitation may not apply to you.)

**The provisions as set forth in this Warranty provide the sole and exclusive remedy arising from the sales. MTD Pro LLC shall not be liable for incidental or consequential loss or damages including, without limitation, expenses incurred for substitute or replacement lawn care services, for transportation or for related expenses, or for rental expenses to temporarily replace a warranted product.** (Some states do not allow limitations on how long an implied warranty lasts, so the above limitation may not apply to you.)

In no event shall recovery of any kind be greater than the amount of the purchase price of the product sold. Alteration of the safety features of the product shall void this Warranty. You assume the risk and liability for loss, damage, or injury to you and your property and/or to others and their property arising out of the use or misuse or inability to use the product.

This limited warranty shall not extend to anyone other than the original purchaser, original lessee or the person for whom it was purchased as a gift.

**How State Law Relates to this Warranty:** This warranty gives you specific legal rights, and you may also have other rights which vary from state to state.

To locate your nearest service dealer dial **1-800-800-7310**.

## MTD PRO LLC

P.O. Box 361131

Cleveland, OH 44136-0019

# MTD PRO<sup>®</sup>

## Manuel de L'utilisateur



### Désherbeuse à gaz à 4-temps Model H70SS

#### CONSERVEZ CES INSTRUCTIONS

Pour une liste des fournisseurs agréés, veuillez consulter les numéros de téléphone en page 6 ou à la fin de la section Résolution des Pannes de ce manuel.

NO REGRESE SU UNIDAD AL VENDEDOR. PARA SOLICITAR SERVICIO POR LA GARANTIA, DEBERA PRESENTAR PRUEBA DE SU COMPRA.

ESTE PRODUCTO ESTA CUBIERTO POR UNA O MAS PATENTES DE EE.UU., OTRAS PATENTES EN TRAMITE.

El servicio de esta unidad, ya sea durante o después del período cubierto por la garantía, debe ser realizado solamente por un proveedor de servicios autorizado y aprobado.

#### CONSIGNES DE SÉCURITÉ

##### • IMPORTANTE INFORMACION DE SEGURIDAD •

##### LISEZ TOUTES LES INSTRUCTIONS AVANT UTILISATION

- Lisez soigneusement cette notice. Familiarisez-vous avec les commandes et la marche à suivre pour une bonne utilisation de l'appareil.
- Cet appareil n'est pas conçu pour servir de débroussailluse. N'utilisez cet appareil avec aucun type de lame ou d'accessoire de débroussaillage.
- N'utilisez pas cet appareil lorsque vous êtes fatigué, malade, ou sous l'influence de l'alcool, de drogues, ou de médicaments.
- Tout enfant ou adolescent de moins de 15 ans ne doit pas utiliser cet appareil, à moins que l'adolescent soit sous la supervision d'un adulte.
- Toutes les protections et tous les dispositifs de sécurité doivent être installés correctement avant utilisation de l'appareil.
- Inspectez l'appareil avant utilisation. Remplacez les pièces endommagées. Détectez les fuites de carburant éventuelles. Assurez-vous que tous les accessoires sont bien en place. Remplacez les pièces susceptibles d'être fissurées, ébréchées, ou endommagées. N'utilisez pas cet appareil si des pièces ont du jeu ou sont endommagées.
- Inspectez la zone avec attention avant de démarrer cet appareil. Retirez tous les débris et objets durs ou tranchants tels que du verre, les câbles, etc...
- Soyez conscient des risques de blessures à la tête, aux mains et aux pieds.
- Eloignez les enfants, les personnes à proximité et les animaux familiers de la zone d'utilisation. Au minimum, faites reculer les enfants, les personnes à proximité et les animaux familiers de 50 pieds (15 m) ; il existe néanmoins un risque de projectiles pour les personnes à proximité. Encouragez-les à porter des lunettes de sécurité. Si quelqu'un

#### TABLE DES MATIÈRES

Service technique .....	F1
Consignes de sécurité .....	F1
Familiarisez-vous avec votre appareil .....	F3
Instructions de montage .....	F4
Instructions de demarrage et arrêt .....	F4
Mode d'emploi .....	F5
Entretien et réparations .....	F6
Nettoyage et entreposage .....	F7
Tableau de dépannage .....	F8
Caractéristiques .....	F8
Garantie .....	F10
Liste des pièces .....	E11



**AVERTISSEMENT :** Lorsque vous utilisez la machine, vous devez suivre les consignes de sécurité. Veuillez lire ces instructions avant d'opérer la machine pour vous assurer de la sécurité de l'opérateur et de tout spectateur. Veuillez conserver ces instructions pour un usage ultérieur.

Toutes les informations, illustrations et spécifications contenues dans ce manuel tiennent compte des dernières informations techniques disponibles au moment de mettre sous presse. Nous nous réservons le droit d'y apporter des modifications à tout moment, sans préavis.

Copyright© 2007 MTD SOUTHWEST INC., Tous droits réservés.

## CONSIGNES DE SÉCURITÉ

s'approche de vous, arrêtez l'appareil immédiatement.

- Utilisez uniquement un fil de 0,105 pouces (2,67mm) de diamètre provenant du fabricant. N'utilisez jamais de câbles, cordons ou pièces renforcées en métal, qui peuvent céder et devenir des projectiles dangereux.
- Appuyez sur la manette des gaz et vérifiez que le régime du moteur revienne automatiquement au ralenti. Effectuez tous les réglages et réparations avant d'utiliser l'appareil.

### ALERTES DE SECURITE POUR LES APPAREILS A ESSENCE



**AVERTISSEMENT:** l'essence est extrêmement inflammable et ses vapeurs peuvent exploser si on y met le feu. Veuillez prendre les précautions suivantes.

- Stockez uniquement le carburant dans des conteneurs prévus spécifiquement à cet effet et approuvés pour le stockage de telles substances.
- Evitez tout ce qui pourrait enflammer le carburant renversé. Ne démarrez pas le moteur avant que les vapeurs de carburant ne se soient dissipées.
- Coupez toujours le moteur et laissez-le refroidir avant de remplir le réservoir d'essence. Ne retirez jamais le bouchon du réservoir d'essence et ne remplissez jamais ce dernier lorsque le moteur est chaud. Ne démarrez jamais l'appareil sans avoir bien revissé le bouchon du réservoir d'essence. Dévissez lentement le bouchon du réservoir d'essence afin de réduire la pression.
- Ajoutez le carburant en extérieur, dans une zone propre, bien aérée, et dépourvue de toute source d'étincelles ou de flammes. Dévissez lentement le bouchon du réservoir d'essence uniquement après avoir arrêté le moteur. Ne fumez pas en remplissant le réservoir ou en mélangeant le carburant. L'essence s'étant échappée de l'appareil doit être essuyée immédiatement. Essuyez l'appareil systématiquement avant utilisation.
- Eloignez l'appareil d'au moins 30 pieds (9,1 m) du site et de la source du carburant avant de démarrer le moteur. Ne fumez pas ou assurez-vous qu'il n'y a pas de source d'étincelles et de flammes, à proximité, lorsque vous ajoutez du carburant ou faites tourner l'appareil.

### LORS DU FONCTIONNEMENT DE L'APPAREIL

- L'appareil ne doit pas être démarré ou opéré à l'intérieur d'un espace ou d'un bâtiment clos. L'inhalation des fumées d'échappement peut être fatale. Cet appareil doit fonctionner uniquement en extérieur, dans une zone bien aérée.
- Portez des lunettes de sécurité conformes aux normes ANSI Z87.1, lesquelles doivent être indiquées sur les lunettes mêmes. Portez des bouchons d'oreille et des casques antibruit lors de l'utilisation de cet appareil. Portez un masque si l'appareil émet de la poussière.
- Portez un pantalon long et épais, des bottes, des gants et une chemise à manches longues. Ne portez pas de vêtements amples, de bijoux, de pantalons courts, de sandales et ne soyez pas pieds nus. Veillez à ce que vos cheveux restent au-dessus du niveau des épaules.
- L'écran de l'accessoire de coupe doit toujours être utilisé lorsque vous vous servez de cet appareil comme débroussailluse. N'utilisez jamais cet appareil sans une longueur suffisante des deux fils de coupe, ces derniers devant être ceux recommandés par le fabricant. La longueur des fils de coupe ne doit jamais aller au-delà de celle de l'écran.
- Cet appareil dispose d'un embrayage. L'accessoire de coupe reste immobile lorsque le moteur tourne au ralenti. Dans le cas contraire, faites ajuster cet appareil par un technicien agréé.
- Ajustez la poignée D à votre taille afin d'assurer une prise optimale.

- Assurez-vous que l'accessoire de coupe n'est pas en contact avec tout autre élément avant de démarrer l'appareil.
- Utilisez cet appareil uniquement en plein jour ou si vous disposez d'un éclairage artificiel suffisant.
- Evitez les démarrages accidentels. Soyez en position de démarrage lorsque vous tirez sur le cordon du démarreur. L'utilisateur et l'appareil doivent être sur un sol ferme lors du démarrage. Référez-vous aux consignes relatives au démarrage/à l'arrêt de l'appareil.
- Utilisez le bon outil. N'utilisez pas un outil pour des fonctions pour lesquelles il n'a pas été prévu.
- N'étendez pas trop le bras. Restez toujours à distance et en équilibre.
- Tenez toujours l'appareil à deux mains lorsqu'il est en marche. Assurez une prise ferme sur les deux poignées ou grips.
- Gardez vos mains, votre visage et vos pieds à distance des parties en mouvement. Ne touchez pas et ne tentez pas d'arrêter l'accessoire de coupe lorsqu'il est en rotation.
- Ne touchez pas au moteur, à la transmission ou au pot d'échappement. Ces parties deviennent extrêmement chaudes lors du fonctionnement, même après l'arrêt de l'appareil.
- L'appareil ne doit pas fonctionner à un régime supérieur à celui adapté pour la coupe ou la tonte. Ne faites pas tourner le moteur à haut régime lorsque vous ne coupez rien.
- Arrêtez toujours le moteur lorsque la coupe est interrompue ou lorsque vous vous rendez à une autre aire de coupe.
- Si vous butez ou bloquez sur un objet, arrêtez le moteur immédiatement et vérifiez que l'appareil n'a pas été endommagé. Ne redémarrez pas l'appareil avant de l'avoir réparé. Ne faites pas fonctionner l'appareil si certaines pièces ont du jeu ou sont endommagées.
- Arrêtez l'appareil, coupez le moteur, et déconnectez la bougie avant de l'entretenir ou de le réparer.
- Pour cet appareil, utilisez uniquement les pièces et accessoires de rechange du fabricant. Ils sont disponibles auprès d'un fournisseur officiel. L'utilisation de pièces ou accessoires non agréés pourrait entraîner de graves blessures pour l'utilisateur, ou endommager l'appareil, et annuler votre garantie.
- Dégagez l'herbe et les autres substances nichées dans l'appareil. Elles peuvent se coincer entre l'accessoire de coupe et l'écran.
- Réduire le risque d'incendie, garder le moteur et le silencieux libre de l'herbe, des feuilles, et de la graisse excessive.

### APRES UTILISATION

- Nettoyez les lames de coupe à l'aide d'un produit d'entretien d'intérieur afin de retirer les dépôts. Graissez la lame à l'huile pour l'empêcher de rouiller.
- Verrouillez et entreposez la lame de coupe dans une zone appropriée afin qu'elle ne soit pas utilisée sans autorisation ou endommagée.

### AUTRES MISES EN GARDE DE SECURITE

- N'entreposez jamais un appareil à essence à l'intérieur d'un bâtiment où les vapeurs peuvent entrer en contact avec toute source de flammes ou d'étincelles.
- Laissez refroidir le moteur avant de le ranger ou de le déplacer. Lorsque vous déplacez l'appareil, assurez-vous qu'il ne pose aucun danger.
- Entreposez l'appareil dans une zone sèche, verrouillée ou hors de la portée des enfants.
- Ne mouillez ou ne pulvérisez jamais d'eau ou tout autre liquide,

## CONSIGNES DE SÉCURITÉ

sur l'appareil. Veillez à ce que les poignées restent sèches, propres et dépourvues de tout dépôt. Nettoyez l'appareil après chaque utilisation, voir les consignes portant sur le nettoyage et le stockage.

- Conservez ces consignes. Consultez-les souvent et utilisez-les pour mettre en garde les autres utilisateurs. Si vous prêtez cet appareil à quelqu'un, donnez-lui ces consignes.

## CONSERVEZ CES CONSIGNES

Ce manuel de l'utilisateur décrit les symboles et pictogrammes de sécurité et internationaux pouvant apparaître sur ce produit. Consultez le manuel de l'utilisateur pour les informations concernant la sécurité, le montage, le fonctionnement, l'entretien et les réparations.

### SYMBOLE SIGNIFICATION



#### • SYMBOLE ALERTE DE SÉCURITÉ

Indique un danger, un avertissement ou une mise en garde. Ce symbole peut être combiné à d'autres symboles ou pictogrammes.



#### • LISEZ LE MANUEL DE L'UTILISATEUR

**AVERTISSEMENT** - Lisez le manuel de l'utilisateur et suivez tous les avertissements et consignes de sécurité. Vous pourriez à défaut entraîner des blessures graves pour vous ou d'autres personnes.



#### • PORTEZ DES PROTECTIONS (YEUX ET OREILLES)

**AVERTISSEMENT:** les objets projetés et les bruits forts peuvent endommager la vue et l'ouïe. Portez une visière de norme ANSI Z87.1-1989 et des protège-oreilles pendant l'utilisation.



#### • COMMANDE MARCHE/ARRÊT

ALLUMAGE / DÉMARRAGE / MARCHE



#### • COMMANDE MARCHE/ARRÊT

ARRÊT ou STOP



#### • ÉLOIGNEZ LES SPECTATEURS

**AVERTISSEMENT:** éloignez tout spectateur, les enfants et les animaux domestiques en particulier, d'au moins 15 m (50 pi) de la zone de coupe.



#### • LES OBJETS PROJETÉS ET LA TÊTE ROTATIVE PEUVENT CAUSER DES BLESSURES GRAVES

**AVERTISSEMENT:** ne faites pas fonctionner sans protecteur de sécurité en plastique. Tenez-vous à l'écart de l'accessoire de coupe rotatif.



#### • LAME AIGUISÉE

**AVERTISSEMENT:** le protecteur d'accessoire de coupe comporte une lame aiguisée. Ne touchez pas la lame pour éviter des blessures graves.

## FAMILIARISEZ-VOUS AVEC L'APPAREIL

### APPLICATIONS

- Coupe le gazon et des mauvaises herbes
- Coupe-bordures
- Finition autour des arbres, clôtures, etc.

**REMARQUE :** l'illustration ci-dessous peut être légèrement différente de votre appareil.

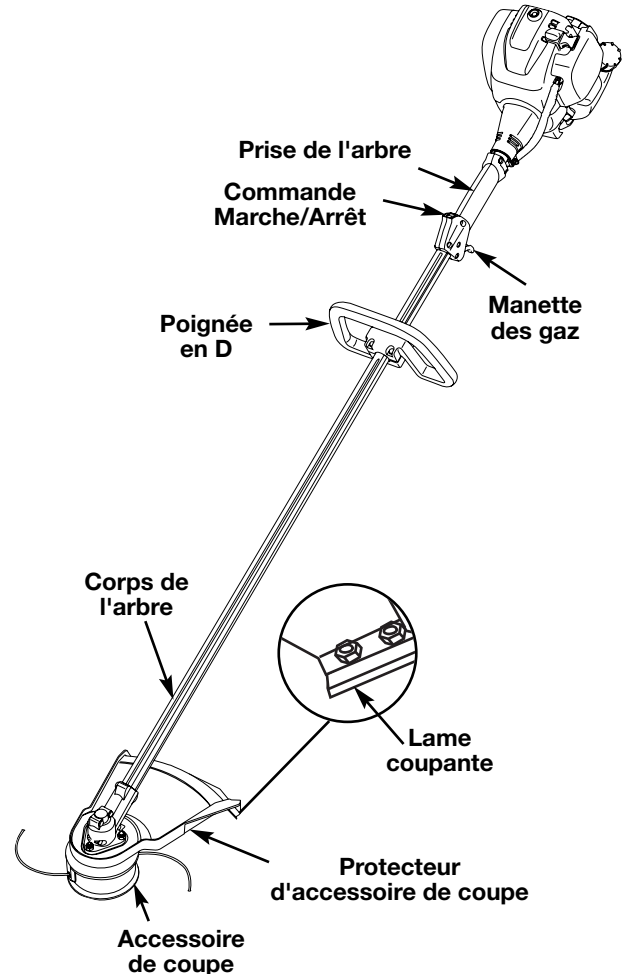

## INSTRUCTIONS DE MONTAGE

### INSTALLATION ET RÉGLAGE DE LA POIGNÉE EN D

Si la poignée en D est pré-installée sur votre machine, veuillez seulement suivre les instructions « Ajuster ».

#### Installation

1. Retirez les vis, écrous et la bride inférieure posés sur la poignée en D avant livraison.
2. Placez la poignée sur le corps de l'arbre et au-dessus de la bride inférieure (Fig. 1). Placez-la à au moins 15,24 cm (6 po) de l'extrémité de la prise de l'arbre.
3. Maintenez d'un doigt chaque écrou hex dans le renforcement de la bride inférieure. Commencez à visser à l'aide d'un grand tournevis à lame plate ou T-25 Torx. Ne serrez pas avant de régler le guidon.

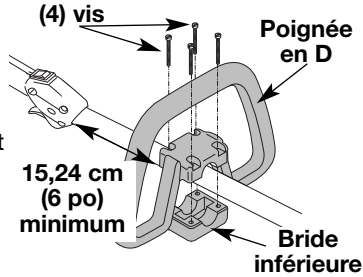

Fig. 1

#### Réglage

4. Si elle a déjà été préinstallée, desserrez les quatre vis de fixation de la poignée en D juste assez pour pouvoir la déplacer.
5. Tenez l'appareil en position d'utilisation (Fig. 2), puis positionnez la poignée de manière à assurer une prise idéale.
6. Serrez les vis de bride uniformément jusqu'à bien fixer la poignée.

### INSTALLER LE HARNAIS



**AVERTISSEMENT:** portez toujours le harnais d'épaule lorsque vous utilisez la lame de coupe afin d'éviter de vous blesser.

1. Faites passer la bandoulière au centre de la boucle.
2. Tirez la bandoulière par-dessus la traverse et à travers la fente de la boucle (Fig. 2).
3. Passez le harnais par-dessus la tête puis sur l'épaule. Accrochez-le au raccord de soutien (Fig. 4).
4. Réglez la longueur en fonction de la taille de l'opérateur. Tirez la languette pour rallonger ou tirez la bande pour raccourcir (Fig. 5).



Fig. 2

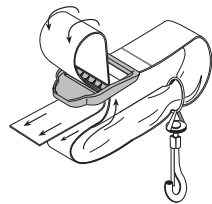

Fig. 3

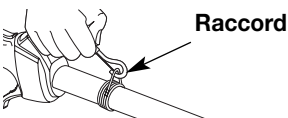

Fig. 4

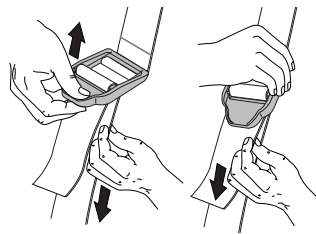

Fig. 5

## INSTRUCTIONS DE DÉMARRAGE ET ARRÊT

1. Vérifier le niveau d'huile dans le carter-moteur. Consulter la section « Vérification du niveau d'huile » dans le manuel du moteur Honda qui est fourni avec l'appareil.
2. Remplir le réservoir d'essence de carburant propre et sans plomb. Consulter la section « Remplissage du réservoir de l'appareil » dans le manuel du moteur Honda qui est fourni avec l'appareil.

**REMARQUE :** il est inutile de mettre l'appareil en marche. La commande On/Off est sur la position ON (I) en permanence (Fig. 8).

3. Pour faire démarrer un moteur froid ou après avoir fait le plein, appuyer lentement sur l'amorce dix fois de suite. Une **certaine quantité de carburant devrait être visible dans l'amorce** et les tuyaux (Fig. 6). Si le carburant n'est pas visible dans l'amorce, appuyer dessus autant de fois que nécessaire jusqu'à ce qu'il arrive.

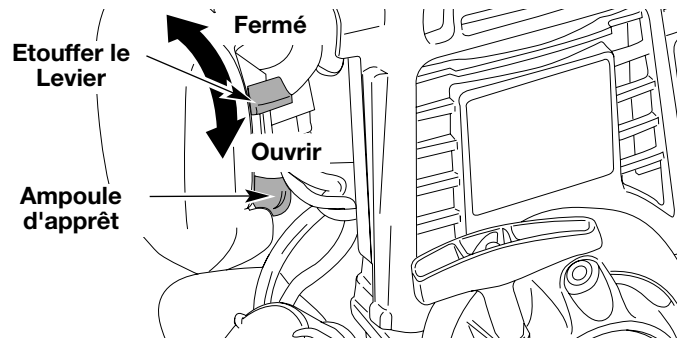

Fig. 6

4. Placer le levier de l'étrangleur en position d'étranglement ou fermée.
5. S'accroupir et **ne pas appuyer sur la manette des gaz** (Fig. 7). Tirer sur le cordon du démarreur à 2 reprises **d'un mouvement contrôlé et ferme**.

**Remarque :** il se peut que l'appareil prenne un temps avant de démarrer. Passer à l'étape 6.

6. Placer le levier de l'étrangleur en position marche ou ouverte.
7. S'accroupir et **ne pas appuyer sur la manette des gaz** (Fig. 7). Tirer sur le cordon du démarreur à cinq reprises si nécessaire **d'un mouvement contrôlé et ferme** ou jusqu'à ce que l'appareil démarre.
8. Laisser l'appareil chauffer au ralenti pendant 10 secondes. Après 10 secondes au ralenti, appuyer progressivement sur la manette des gaz pour permettre à l'appareil d'accélérer lentement jusqu'à sa vitesse maximum.

**SI...** le moteur ne démarre pas, retourner à l'étape 3.

**SI...** le moteur s'arrête lorsque vous appuyez sur la manette des gaz, retourner à l'étape 7 et faites tourner l'appareil à mi-régime pendant quelques minutes pour lui permettre de chauffer.



Fig. 7

## INSTRUCTIONS DE DÉMARRAGE ET ARRÊT

**Remarque :** pour redémarrer un moteur chaud, laissez le levier d'étranglement en position marche ou ouverte. Il n'est pas nécessaire d'appuyer sur l'amorce.

### CONSIGNES POUR ARRÊTER L'APPAREIL

1. Relâcher la manette des gaz. Laisser le moteur refroidir en le faisant tourner au ralenti.
2. Appuyer sur la commande On/Off pour la mettre en position OFF et la garder enfoncée jusqu'à ce que le moteur soit complètement arrêté. (Fig. 8)

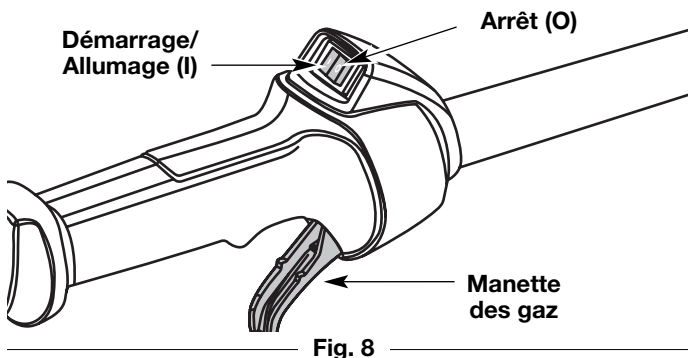

## MODE D'EMPLOI



**AVERTISSEMENT:** portez toujours des protections (yeux, oreilles, pieds et corps) pour diminuer les risques de blessures durant l'utilisation de l'appareil.

### TENUE DE LA DÉSHERBEUSE

Avant de faire marcher l'appareil, tenez-vous en position de fonctionnement (Fig. 9). Vérifiez les points suivants:

- L'opérateur porte une visière et des vêtements appropriés.
- Le bras droit est légèrement plié et la main tient l'arbre par sa prise.
- Le bras gauche est droit et la main tient la poignée.
- L'appareil est au-dessous de la ceinture.
- L'accessoire de coupe est parallèle au sol et touche facilement la végétation sans que l'opérateur ne doive se pencher.



### RÉGLAGE DE LA LONGUEUR DU FIL

L'accessoire de coupe Bump HeadMC vous permet de donner du fil sans arrêter le moteur. Pour avoir plus de fil, tapez doucement l'accessoire de coupe sur le sol (Fig. 10) tout en faisant marcher la désherbeuse à haut régime.

**REMARQUE :** gardez toujours le fil bien déroulé. Il devient plus difficile de donner du fil à mesure que le fil de coupe devient plus court.

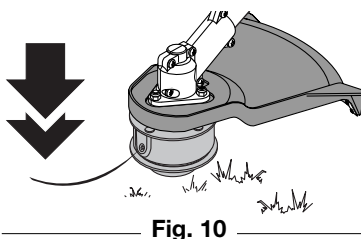

## MODE D'EMPLOI

Chaque fois que vous donnez un coup sur la tête, vous déroulez environ 25,4 mm (1 po) de fil. La lame du protecteur d'accessoire de coupe est conçue pour couper le fil à la bonne longueur si vous déroulez trop de fil.

Pour de meilleurs résultats, tapez la tête Bump HeadMC sur un sol dégagé ou dur. Si vous donnez du fil dans un lieu d'herbe haute, vous risquez de caler le moteur. Gardez toujours le fil bien déroulé. Il devient plus difficile de donner du fil à mesure que le fil de coupe se raccourci.



**AVERTISSEMENT:** n'enlevez pas ni n'altérez l'ensemble de la lame coupante. Un excès de fil surchauffera l'embrayage. Ceci pourrait causer des blessures graves ou endommager l'appareil.

**REMARQUE :** ne posez pas la tête Bump HeadMC sur le sol lorsque l'appareil est en marche.

Le fil peut se briser dans les cas suivants :

- Happement de corps étrangers
- Usure normale du fil
- Coupe de mauvaises herbes épaisses à longues tiges
- Forcer le fil dans des objets comme des murs ou des poteaux de clôture

### CONSEILS POUR BIEN DÉSHERBER

- Pour meilleurs les résultats qui taillent, opérer l'unité à plein étrangle.
- Le bon angle pour l'accessoire de coupe est parallèle au sol.
- Ne forcez pas l'accessoire. Coupez avec la pointe du fil (surtout le long des murs). Utiliser plus que la pointe diminue l'efficacité de la coupe et peut surcharger le moteur.
- Coupez l'herbe de plus de 200 mm (8 po) en procédant de haut en bas par petits incréments pour éviter d'user le fil prématurément ou de freiner le moteur.
- Le fait de couper de gauche à droite améliore l'efficacité de coupe de la machine. Les copeaux sont expulsés dans la direction opposée à l'opérateur.
- Déplacez lentement la désherbeuse dans et hors de la zone de coupe à la hauteur voulue. Procédez d'avant en arrière ou d'un côté à l'autre. Les coupes de longueur plus courte donnent les meilleurs résultats.
- Ne désherbez que lorsque l'herbe et les mauvaises herbes sont sèches.
- La durée de vie de votre fil de coupe dépend de l'application des techniques de coupe précédentes, du type de végétation à couper et du lieu de coupe

Par exemple, le fil s'use plus vite si vous coupez le long d'un mur de fondation que si vous coupez autour d'un arbre.

### COUPE DÉCORATIVE

La coupe décorative consiste à déblayer la végétation autour des arbres, des bornes, des clôtures, etc. Tournez entièrement l'appareil de manière à ce que l'accessoire de coupe soit à un angle de 30° par rapport au sol (Fig. 11).

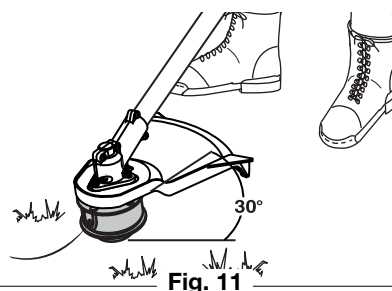

# ENTRETIEN ET RÉPARATIONS

## INSTALLATION DU FIL

Cette section couvre l'installation de fil SplitLineMC et l'installation de fil simple standard.

Utilisez toujours un fil de remplacement d'origine du fabricant de 2,67mm (0,105 po). Un autre fil pourrait surchauffer ou endommager le moteur.



**AVERTISSEMENT:** n'utilisez jamais de fil, de chaîne ou de cordon à renfort métallique car ils peuvent se briser et se transformer en projectile dangereux.

Vous pouvez remplacer le fil de deux façons:

- Rembobinez du fil neuf dans le moulinet intérieur
- Installer un moulinet intérieur prérembobiné

### Rembobiner le moulinet intérieur existant

1. Tenez la bobine extérieure d'une main et dévissez le bouton de butée vers à droite (Fig. 12). Inspectez le boulon à l'intérieur du bouton de butée pour vous assurer qu'il se déplace librement. Remplacez le bouton de butée s'il est endommagé.
2. Retirez le moulinet intérieur de la bobine extérieure (Fig. 12).
3. Retirez le ressort du moulinet (Fig. 12).
4. Nettoyez le moulinet intérieur, le ressort, et l'arbre et la surface interne de la bobine extérieure à l'aide d'un tissu propre (Fig. 13).
5. Vérifiez l'état d'usure des dents de positionnement sur le moulinet intérieur et la bobine extérieure (Fig. 14). Enlevez les ébarbures ou remplacez le moulinet et la bobine au besoin.

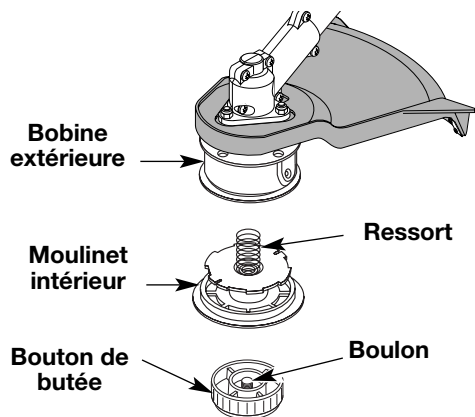

Fig. 12

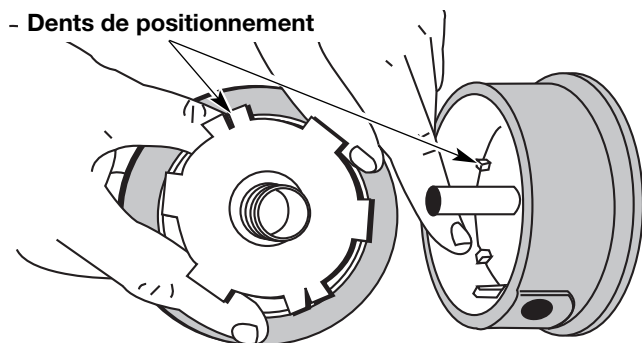

Fig. 13

**REMARQUE :** le SplitLineMC peut être utilisé seulement avec le moulinet intérieur à trous allongés. Le fil simple peut être utilisé avec les deux sortes de moulinet intérieur. Identifiez votre type de moulinet en vous référant à la Figure 10.

**REMARQUE :** utilisez toujours la bonne longueur de fil lorsque vous posez le fil sur l'appareil. Le fil risque de ne pas se dérouler correctement s'il est trop long.

### Installation du SplitLine<sup>MC</sup>

6. Découpez environ 3 m (10 pi) de fil neuf. Insérez une extrémité de fil dans l'un des deux trous du moulinet intérieur (Fig. 14). Tirez le fil jusqu'à ne laisser que 10 cm (4 po) environ.

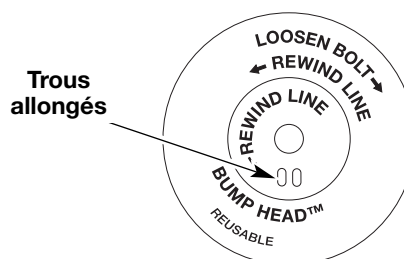

Fig. 14

7. Insérez l'extrémité du fil dans le trou ouvert du moulinet et tirez sur le fil pour que la boucle soit le plus petit possible (Fig. 15).
8. Avant de rembobiner le fil, séparez-le en deux sur une longueur d'environ 15 cm (6 po).

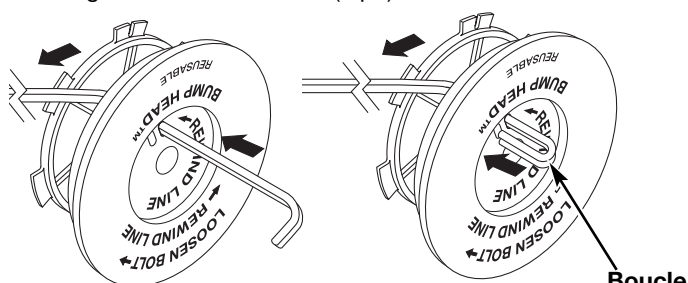

Fig. 15



## ENTRETIEN ET RÉPARATIONS

9. Enroulez le fil en couches uniformes serrées dans le sens indiqué sur le moulinet intérieur (Fig. 16).

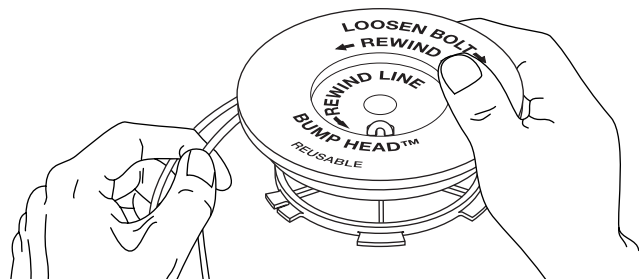

Fig. 16

**REMARQUE :** ne pas enrouler le fil dans le sens indiqué entraînera un mauvais fonctionnement de l'accessoire de coupe.

10. Insérez les extrémités du fil dans les deux fentes de retenue (Fig. 17).

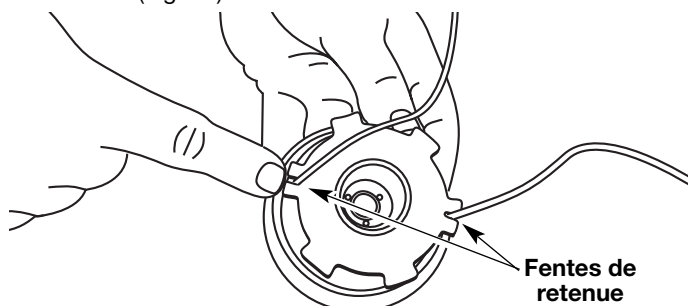

Fig. 17

11. Insérez les extrémités du fil dans les œillets de la bobine extérieure et placez le moulinet et le ressort dans la bobine (Fig. 18). Enfoncez le moulinet et la bobine ensemble. Tout en tenant le moulinet et la bobine, saisissez les extrémités et tirez fermement pour dégager le fil des fentes de retenue de la bobine.

**REMARQUE :** le ressort doit être installé dans le moulinet intérieur avant de remonter l'accessoire de coupe.

12. Maintenez le moulinet intérieur en place et installez le bouton de butée en le tournant à gauche. Vissez bien.

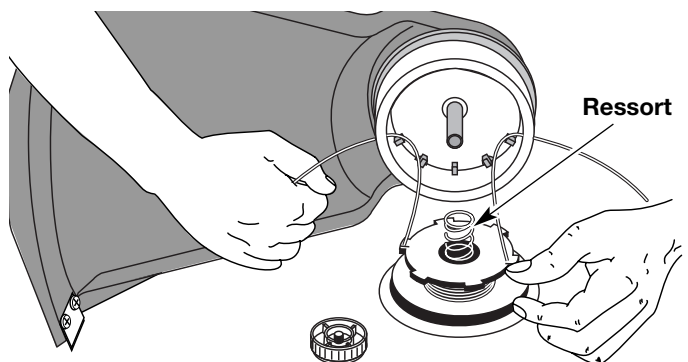

Fig. 18

### Installation d'un moulinet prérembobiné

1. Tenez la bobine extérieure d'une main et dévissez le bouton de butée vers à droite (Fig. 12). Inspectez le boulon à l'intérieur du bouton de butée pour vous assurer qu'il se déplace librement. Remplacez le bouton de butée s'il est endommagé.
  2. Retirez l'ancien moulinet intérieur de la bobine extérieure (Fig. 12).
  3. Retirez le ressort de l'ancien moulinet intérieur (Fig. 12).
  4. Placez le ressort dans le moulinet intérieur neuf.
- REMARQUE :** le ressort doit être installé dans le moulinet intérieur avant de remonter l'accessoire de coupe.
5. Insérez les extrémités du fil dans les œillets de la bobine extérieure (Fig. 18).
  6. Placez le moulinet intérieur neuf dans la bobine. Poussez le moulinet et la bobine ensemble. Tout en tenant le moulinet et la bobine, saisissez les extrémités et tirez fermement pour dégager le fil des fentes de retenue de la bobine.
  7. Maintenez le moulinet intérieur en place et installez le bouton de butée en le tournant à gauche. Vissez bien.

### Pièces de rechange

Pour les pièces de rechange, veuillez consulter la section Accessoires/Pièces de rechange.

### ENTREPOSAGE

- Rangez l'appareil dans un lieu verrouillé pour éviter toute utilisation ou accident indésirable.
- Rangez l'appareil dans un lieu sec et bien aéré.
- Rangez l'appareil hors de la portée des enfants.

### ENTREPOSAGE DE LONGUE DURÉE

Si l'appareil doit être rangé pour une longue période, suivez la procédure suivante :

1. Nettoyez soigneusement l'appareil et vérifiez qu'il ne comporte pas de pièces desserrées ou endommagées. Réparez ou remplacez les pièces endommagées, puis serrez les vis, écrous et boulons desserrés. L'appareil est alors prêt pour l'entreposage.

### TRANSPORT

- Attachez bien l'appareil lors du transport.

### Accessoires/Pièces de rechange

Cartouche de fil	733-1160
Ressort du dévidoir intérieur	610636
Ensemble tête d'avance du fil par frappe au sol	180814

## DÉPANNAGE

### LA TÊTE DE COUPE NE FAIT PAS AVANCER LE FIL

#### CAUSE

Accessoire de coupe engorgé d'herbes  
 Accessoire de coupe mal aligné  
 Moulinet intérieur bloqué  
 Tête de coupe sale  
 Fil soudé  
 Fil tordu durant la recharge  
 Quantité insuffisante de fil exposée

#### SOLUTION

Arrêtez le moteur et nettoyez l'accessoire  
 Chargez du fil neuf  
 Remplacez le moulinet  
 Nettoyez le moulinet intérieur et la bobine extérieure  
 Démontez et déposez la partie soudée, et rembobinez le fil  
 Démontez puis rembobinez le fil  
 Enfoncez le bouton de butée et tirez le fil jusqu'à en extraire 102 mm (4 po) à l'extérieur de l'accessoire de coupe

### LE FIL DE COUPE AVANCE DE MANIÈRE INCONTRÔLÉE

#### CAUSE

Présence d'huile dans la tête de coupe

#### SOLUTION

Nettoyez l'accessoire de coupe

Pour l'entretien du moteur et des informations sur la garantie de ce dernier, veuillez appeler le **1-800-800-7310** pour trouver le concessionnaire le plus proche.

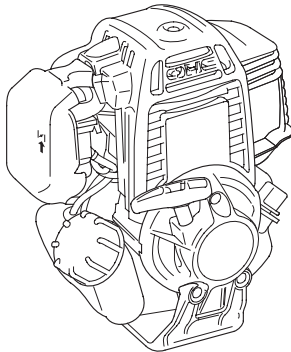

Pour l'entretien du tube et des informations sur la garantie de ce dernier, veuillez appeler le **1-800-800-7310**.

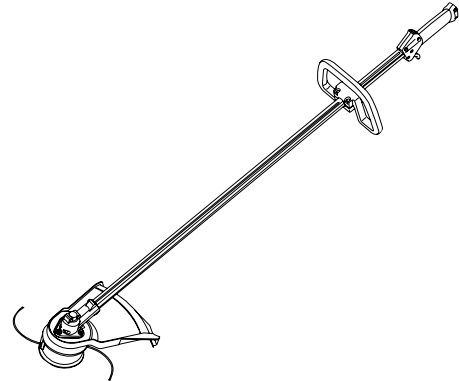

## CARACTÉRISTIQUES

### ARBRE D'ENTRAÎNEMENT et ACCESSOIRE DE COUPE\*

Logement de l'arbre d'entraînement .....	Tube en aluminium
Manette des gaz .....	Gâchette actionnée du bout des doigts avec interrupteur momentané
Poids approximatif de l'appareil (sans carburant, avec accessoire de coupe, écran et poignée en anneau).....	13 livres (5,9 kg)
Mécanisme de coupe.....	Tête de coupe à fil double
Dévidoir de fil .....	Avance du fil par frappe au sol
Diamètre du dévidoir de fil .....	4 pouces (101,6 mm)
Diamètre du fil de coupe.....	0,105 pouce (2,67 mm)
Diamètre de coupe.....	17 pouces (43,18 cm)



## GARANTIE LIMITÉE DU FABRICANT POUR:

# MTD PRO<sup>®</sup>

La garantie limitée énoncée ci-après est accordée par MTD PRO LLC et concerne les marchandises neuves achetées et utilisées aux États-Unis, ses possessions et territoires.

MTD PRO LLC garantit ce produit contre tout vice de matière ou de façon pendant une période de deux (2) ans à compter de la date d'achat initiale et elle se réserve le choix de réparer ou de remplacer, à titre gratuit, toute pièce présentant un vice de matière ou de façon. Cette garantie limitée ne s'appliquera que dans la mesure où le produit aura été utilisé et entretenu conformément au Manuel de l'utilisateur fourni avec le produit et n'aura pas fait l'objet d'un usage inadéquat, abusif, commercial ou négligent, d'un accident, d'un entretien inadéquat, d'une modification, de vandalisme, d'un vol, d'un incendie, de dégâts d'eau ou d'un endommagement résultant d'un autre péril ou d'un désastre naturel. Les dommages résultants de l'installation ou de l'utilisation de tout accessoire ou équipement non approuvé par MTD PRO pour une utilisation avec le(s) produit(s) couvert(s) par le présent manuel annuleront la garantie en ce qui concerne les dommages qui en résulteraient éventuellement. La présente garantie est limitée à quatre-vingt-dix (90) jours à compter de la date d'achat au détail initiale pour tout produit MTD PRO utilisé à des fins locatives ou commerciales, ou toute utilisation produisant des revenus.

**POUR L'OBTENTION DU SERVICE DE GARANTIE :** le service au titre de la garantie est disponible, SUR PRÉSENTATION D'UNE PREUVE D'ACHAT, AUPRÈS DU DISTRIBUTEUR AGRÉÉ LOCAL. Pour trouver un distributeur dans votre région, consultez les Pages Jaunes, appelez le **1-800-800-7310** ou écrivez à l'adresse MTD PRO LLC, PO Box 361131, Cleveland, OH 44136-0019.

**La garantie limitée n'offre aucune couverture dans les cas suivants :**

- A. Mises au point : bougies, réglages de carburateur, filtres
- B. Éléments pouvant s'user : boutons de butée, bobines extérieures, fil de coupe, moulins intérieurs, poulie du démarreur, cordons de démarrage, courroies d'entraînement
- C. MTD PRO LLC n'accorde aucune garantie pour les produits vendus ou exportés des États-Unis d'Amérique, de leurs possessions et territoires, exception faite en ce qui concerne les produits vendus par l'intermédiaire de ses canaux agréés de distribution à l'exportation.

MTD PRO LLC se réserve le droit de modifier ou d'améliorer la conception de ses produits sans pour autant assumer l'obligation de modifier tout produit d'une fabrication plus ancienne.

**Aucune garantie implicite, y compris toute garantie de valeur marchande ou d'adaptation à une fin particulière, ne s'applique après la période applicable de garantie expresse écrite ci-dessus concernant les pièces qui sont identifiées. Aucune autre garantie ou caution expresse, écrite ou orale, à l'exception de celle mentionnée ci-dessus, accordée par toute personne ou entité, y compris tout distributeur ou détaillant, concernant tout produit n'engagera la responsabilité de MTD PRO LLC. Pendant la période de garantie, le recours exclusif est la réparation ou le remplacement du produit dans les conditions énoncées ci-dessus. (Certains états ne permettent pas la limitation de la garantie implicite, il est donc possible que la limitation ci-dessus ne s'applique pas à vous.)**

**Les clauses énoncées dans la présente Garantie constituent le recours unique et exclusif inhérent aux ventes. MTD PRO LLC ne sera en aucun cas tenue pour responsable de tout dommage indirect ou consécutif ou de dommages comprenant, entre autres, les dépenses encourues du fait du recours à des services de remplacement ou de substitution pour l'entretien des pelouses, le transport ou des frais connexes, ou les frais entraînés par une location destinée à remplacer provisoirement un produit sous garantie. (Certains états ne permettent pas la limitation de la garantie implicite, il est donc possible que la limitation ci-dessus ne s'applique pas à vous.)**

Aucun recouvrement, quel qu'il soit, ne sera d'un montant supérieur au prix du produit vendu. Toute modification des dispositifs de sécurité du produit annulera la présente Garantie. Vous assumez tout risque et toute responsabilité résultant de la perte, de l'endommagement ou du préjudice que vous et votre propriété et/ou d'autres et leur propriété pourront encourir d'un fait de l'utilisation normale, de la mauvaise utilisation ou de l'incapacité d'utiliser le produit.

La présente garantie limitée n'est accordée qu'à l'acheteur initial, au preneur initial ou à la personne à laquelle le produit a été offert.

**Le Droit des États vis à vis de la présente garantie :** la présente garantie vous confère certains droits juridiques et vous pouvez bénéficier d'autres droits lesquels varient d'un état à l'autre.

Pour obtenir l'adresse du distributeur réparateur le plus proche, composez le : **1-800-800-7310**.

**MTD PRO LLC**

P.O. Box 361131

Cleveland, OH 44136-0019

# MTD PRO<sup>®</sup>

## Manual del Dueño

### Recortador 4 Ciclos a Gasolina Model H70SS

#### CONSERVE ESTAS INSTRUCCIONES

Para obtener una lista de los proveedores de servicio, consulte los números de teléfonos que aparecen en la página 6, al final de la sección Localización y Solución de Problemas de este manual.

NO REGRESE SU UNIDAD AL VENDEDOR. PARA SOLICITAR SERVICIO POR LA GARANTIA, DEBERA PRESENTAR PRUEBA DE SU COMPRA.

ESTE PRODUCTO ESTA CUBIERTO POR UNA O MAS PATENTES DE EE.UU., OTRAS PATENTES EN TRAMITE.

El servicio de esta unidad, ya sea durante o después del período cubierto por la garantía, debe ser realizado solamente por un proveedor de servicios autorizado y aprobado.

#### NORMAS PARA UNA OPERACIÓN SEGURA

##### • IMPORTANTE INFORMACION DE SEGURIDAD •

##### LEA TODAS LAS INSTRUCCIONES ANTES DE OPERAR LA UNIDAD

- Lea las instrucciones cuidadosamente. Familiarícese con los controles y el uso adecuado de la unidad.
- No opere esta unidad cuando esté cansado, enfermo o bajo la influencia de alcohol, drogas o medicamentos.
- Los niños y los adolescentes menores de 15 años de edad no deben usar la unidad. Los adolescentes pueden hacerlo bajo la supervisión de un adulto.
- Todos los dispositivos de protección y los accesorios de seguridad deben estar instalados adecuadamente antes de operar la unidad.
- Inspeccione la unidad antes de usarla. Reemplace las piezas dañadas. Verifique si hay fugas de combustible. Asegúrese de que todos los fijadores estén en su lugar y asegurados. Reemplace las piezas que estén agrietadas, astilladas o dañadas en cualquier forma. No opere la unidad con piezas sueltas o dañadas.
- Inspeccione cuidadosamente el área antes de operar la unidad. Elimine todos los escombros y los objetos duros o filosos tales como cristal, alambre, etc.
- Esté consciente del riesgo de lesión en la cabeza, las manos y los pies.
- No permita niños, espectadores ni mascotas en el área. Los niños, los espectadores y las mascotas deben estar fuera de un radio de 50 pies (15 m.) como mínimo; de todas formas los espectadores correrán el riesgo de ser golpeados por objetos lanzados por la unidad. Se debe exhortar a los espectadores a que usen protección para los ojos. Si se le acerca alguien a que usen protección para los ojos. Si se le acerca alguien a que usen protección para los ojos. Si se le acerca alguien a que usen protección para los ojos.



#### INDICE DE CONTENIDOS

Llamadas a apoyo al cliente .....	E1
Normas para una operación segura .....	E1
Conozca su unidad .....	E3
Instrucciones de ensamble .....	E4
Instrucciones de arranque y apagado .....	E4
Instrucciones de operación .....	E5
Instrucciones de mantenimiento y reparación .....	E6
Limpieza y almacenamiento .....	E7
Cuadro de solución de problemas .....	E8
Especificaciones .....	E8
Garantía .....	E12
Lista de Piezas .....	E11



**ADVERTENCIA:** Al utilizar la unidad, debe observar las reglas de seguridad. Lea estas instrucciones antes de operar la unidad a fin de garantizar la seguridad del operador y cualquier transeúnte. Guarde estas instrucciones para uso posterior.

Toda la información, las ilustraciones y las especificaciones contenidas en este manual se basan en la información más reciente disponible en el momento de impresión del manual. Nos reservamos el derecho de hacer cambios en cualquier momento sin aviso previo. Copyright© 2007 MTD SOUTHWEST INC. Todos los derechos reservados.

## NORMAS PARA UNA OPERACIÓN SEGURA

- Use sólo línea de reemplazo del fabricante original del equipo con un diámetro de 0.105 de pulgada (2.67 mm). Nunca use línea reforzada con metal, alambre o soga. Se pueden romper y convertirse en proyectiles peligrosos.
- Oprima el control del estrangulador y compruebe que regresa automáticamente a la posición de marcha en vacío. Haga todos los ajustes o reparaciones antes de usar la unidad.

### AVISOS DE SEGURIDAD PARA LAS UNIDADES QUE FUNCIONAN CON GASOLINA



**ADVERTENCIA:** La gasolina es muy inflamable y sus gases pueden explotar si se encienden. Tome las siguientes precauciones:

- Almacene el combustible solamente en recipientes diseñados y aprobados específicamente para el almacenamiento de dichos materiales.
  - Evite crear una fuente de ignición para el combustible derramado. No arranque el motor hasta que se disipen los vapores del combustible.
  - Pare siempre el motor y deje que se enfríe antes de llenar el tanque de combustible. Nunca quite la tapa del tanque de combustible, ni agregue combustible, cuando el motor esté caliente. Nunca opere la unidad sin la tapa de combustible bien colocada en su lugar. Afloje la tapa del tanque de combustible lentamente para aliviar cualquier presión que haya en el tanque.
  - Mezcle y agregue el combustible en un área exterior bien ventilada, donde no haya chispas ni llamas. Quite lentamente la tapa de combustible sólo después de haber parado el motor. No fume mientras esté llenando de combustible o mezclándolo. Limpie de la unidad inmediatamente cualquier combustible derramado. Seque siempre la unidad antes de usarla.
  - Mueva siempre la unidad a 30 pies (9.1 m) como mínimo de la fuente y sitio de combustible antes de arrancar el motor. No fume ni permita chispas ni llamas expuestas cerca del área mientras esté agregando combustible u operando la unidad.
- ### CUANDO ESTÉ OPERANDO
- Nunca arranque ni opere la unidad dentro de un cuarto o edificio cerrado. Respirar los vapores del escape puede ser fatal. Opere esta unidad solamente en un área exterior bien ventilada.
  - Use gafas protectoras que cumplan con la norma Z87.1 de ANSI y tengan la marca que lo indica. Use protección para la oreja/audición cuando opere esta unidad. Use máscara facial o para polvo si la operación produce mucho polvo.
  - Use pantalones largos fuertes, botas, guantes y camisa de mangas largas. No use ropa holgada, joyas, pantalones cortos, sandalias, ni esté descalzo. Asegúrese el cabello por encima del nivel de los hombros.
  - El protector del accesorio de corte debe estar siempre colocado cuando se utilice la unidad como recortador. No opere la unidad sin ambas líneas de corte extendidas y con la línea adecuada instalada. No extienda la línea de corte más allá de la longitud del protector.
  - Esta unidad tiene un embrague. El accesorio de corte permanece estacionario cuando la unidad está en marcha en vacío. Si no sucede así, haga que un técnico de servicio autorizado ajuste la unidad.
  - Ajuste la manija en D a su tamaño para proporcionar un mejor agarre.
  - Antes de arrancar la unidad asegúrese de que el accesorio de corte no esté en contacto con nada.
  - Use la unidad solamente de día o con buena luz artificial.
- Evite arranques accidentales. Esté en la posición de arranque cada vez que hale la cuerda de arranque. El operador y la unidad deben estar en una posición estable al arrancar. Consulte las Instrucciones de Arranque/Parada.
  - Use la herramienta correcta. Use esta herramienta solamente para el propósito para el cual fue diseñada.
  - No se estire demasiado. Mantenga siempre la base de apoyo y equilibrio adecuados.
  - Sostenga siempre la unidad con ambas manos cuando la opere. Mantenga un agarre firme sobre ambas manijas.
  - Mantenga las manos, la cara y los pies alejados de todas las partes en movimiento. No toque ni trate de parar el accesorio de corte cuando esté girando.
  - No toque el motor, la caja de engranajes ni el silenciador. Estas piezas están muy calientes durante la operación, incluso después de que se apaga la unidad.
  - No opere el motor a más velocidad de la necesaria para cortar, recortar o recortar bordes. No haga funcionar el motor a alta velocidad cuando no esté cortando.
  - Pare siempre el motor cuando deje de cortar o cuando esté caminando de un lugar de corte hacia otro.
  - Si golpea o se enreda con un objeto extraño, pare el motor inmediatamente y verifique si ha habido algún daño. No lo opere antes de reparar el daño. No opere la unidad con piezas sueltas o dañadas.
  - Pare la unidad, apague el motor y desconecte la bujía para mantenimiento o reparación.
  - Use solamente piezas y accesorios de reemplazo del fabricante del equipo original para esta unidad. Éstos están disponibles en su proveedor de servicio autorizado. El uso de cualquier pieza o accesorio no autorizado podría causar lesiones graves al usuario, o daños a la unidad, y anular su garantía.
  - Mantenga la unidad limpia de vegetación y otros materiales. Pudieran quedar obstruidas entre el accesorio de corte y el protector.
  - Reducir el peligro del fuego, mantenga el motor y el silenciador liberto del césped, de las hojas, y de grasa excesiva.
- ### DESPUÉS DE USARLA
- Limpie las cuchillas de corte con un limpiador casero para eliminar la acumulación de resina. Aceite la cuchilla con aceite de máquina para evitar la corrosión.
  - Almacene la cuchilla de corte en un área adecuada y cerrada para protegerla de uso no autorizado o daños.
- ### OTROS AVISOS DE SEGURIDAD
- Nunca almacene una unidad con combustible dentro de un edificio en el cual los vapores puedan llegar a una llama expuesta o una chispa.
  - Deje que el motor se enfríe antes de almacenarlo o transportarlo. Asegúrese de fijar bien la unidad mientras la transporta.
  - Almacene la unidad en un área seca y cerrada, o en un lugar alto para evitar uso no autorizado o daños. Manténgala alejada del alcance de los niños.
  - Nunca rocíe ni chorree la unidad con agua ni ningún otro líquido. Mantenga las manijas secas, limpias y libres de escombros. Límpiela después de usarla, vea las instrucciones de Limpieza y Almacenamiento.
  - Conserve estas instrucciones. Consúltelas con frecuencia y úselas para instruir a otros usuarios. Si le presta esta unidad a alguien, préstele también estas instrucciones.

**GUARDE ESTAS INSTRUCCIONES**

## NORMAS PARA UNA OPERACIÓN SEGURA

Este manual del operador describe los símbolos y figuras de seguridad e internacionales que pueden aparecer en este producto. Lea el manual del operador para obtener información completa acerca de la seguridad, ensamble, operación y mantenimiento y reparación.

### SIMBOLO SIGNIFICADO



#### • SIMBOLO DE ALERTA DE SEGURIDAD

Indica peligro, advertencia o precaución. Puede ser utilizado junto con otros símbolos o figuras.



#### • ADVERTENCIA - LEA EL MANUAL DEL OPERADOR

Lea el manual del operador y siga todas las advertencias e instrucciones de seguridad. De no hacerlo, el operador y/o los espectadores pueden sufrir graves lesiones.



#### • USE PROTECCION OCULAR Y AUDITIVA

**ADVERTENCIA :** Los objetos arrojados por la unidad y el ruido fuerte pueden causar graves lesiones oculares y pérdida auditiva. Utilice protección ocular que cumpla con las normas ANSI Z87.1 y protección auditiva cuando opere esta unidad. Use una careta completa cuando la necesite.



#### • CONTROL DE ENCENDIDO Y APAGADO

ENCENDIDO /ARRANQUE /MARCHA



#### • CONTROL DE ENCENDIDO Y APAGADO

APAGADO o PARADO



#### • MANTENGA ALEJADOS A LOS ESPECTADORES

**ADVERTENCIA:** Mantenga a todos los espectadores, en especial a niños y animales domésticos a por lo menos 50 pies (15 m) del área de corte.



#### • LOS OBJETOS DESPEDIDOS Y LA CUCHILLA ROTATIVA PUEDEN CAUSAR GRAVES LESIONES

**ADVERTENCIA:** No opere esta unidad si la protección plástica de línea no está colocada en su lugar. Manténgase alejado del accesorio de corte giratorio.



#### • CUCHILLA AFILADA

**ADVERTENCIA:** La protección del accesorio de corte contiene una cuchilla afilada. Para prevenir graves lesiones, no toque la cuchilla.

## CONOZCA SU UNIDAD

### APLICACIONES

- Corte de césped y hierbas ligeras
- Recorte de bordes
- Corte decorativo alrededor de árboles, cercas, etc.

**NOTA:** La ilustración que aparece a continuación pudiera diferir ligeramente de su unidad.

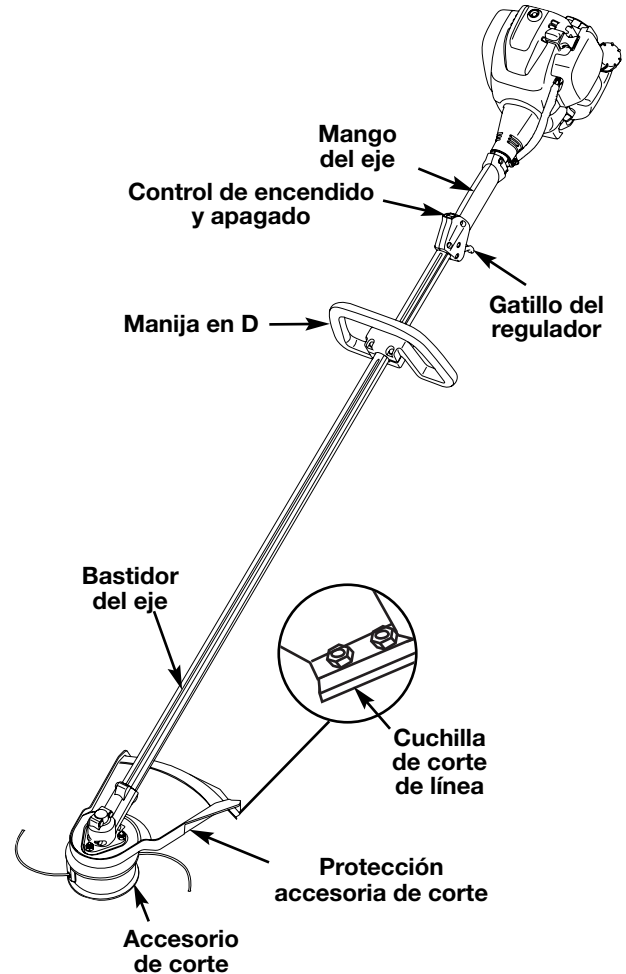

## INSTRUCCIONES DE ENSAMBLE

Si su unidad tiene el D-ASIDERO pre-instalado, sigue por favor el "Ajustar" las instrucciones sólo.

### INSTALACIÓN Y AJUSTE DE LA MANIJA EN D

#### Para Instalar

1. Saque los tornillos, tuercas y la abrazadera inferior que se instalaron en la manija en D para su envío.
2. Coloque la manija en D por encima del bastidor del eje y sobre la abrazadera inferior (Fig. 1). Colóquela a un mínimo de 15,24 cm (6 pulgadas) desde el extremo del puño del eje.
3. Sostenga cada tuerca hexagonal en el hueco de la abrazadera inferior con un dedo. Inicie los tornillos con un destornillador grande de pala o Torx #25. No los apriete hasta ajustar la manija.

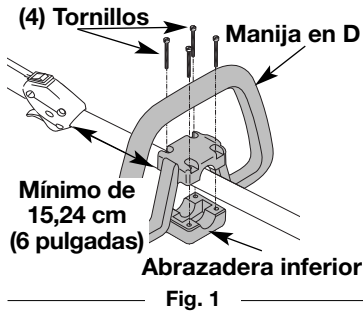

Fig. 1

#### Para Ajustar

4. Si fue preinstalada, afloje los tornillos en la manija en D lo suficiente para mover la manija en D.
5. Mientras sostiene la unidad en posición de operación (Fig. 2), coloque la manija en D en la posición que le brinde el mejor agarre.
6. Ajuste los tornillos de la abrazadera en forma pareja hasta que la manija en D esté firme.

### INSTALACIÓN DEL ARNÉS



**ADVERTENCIA:** Use siempre el arnés para el hombro cuando use la cuchilla de corte a fin de evitar graves lesiones personales.

1. Pase la correa a través del centro de la hebilla.
2. Pase la correa sobre la barra transversal y hacia abajo a través de la ranura de la hebilla (Fig. 3).
3. Coloque el arnés por encima de su cabeza y sobre su hombro. Abroche en el adaptador de apoyo (Fig. 4).
4. Ajuste la longitud de acuerdo a la medida del operador. Tire de la orejeta para alargarlo y tire de la correa para acortarlo (Fig. 5).



Fig. 2

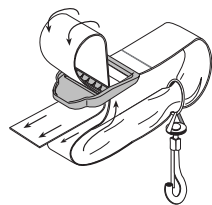

Fig. 3

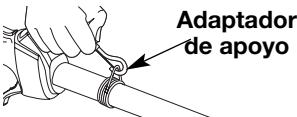

Fig. 4

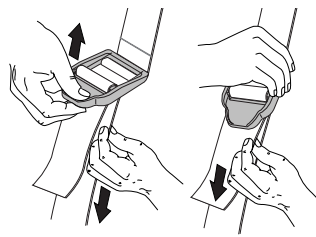

Fig. 5

## INSTRUCCIONES DE ARRANQUE Y APAGADO

1. Compruebe el nivel de aceite en el cárter. Consulte la sección *Comprobación del Nivel de Aceite* en el Manual del Motor Honda que vino con la unidad.
2. Llene el tanque de combustible con gasolina sin plomo limpia y fresca. Consulte la sección *Cómo Llenar de Combustible la Unidad* en el Manual del Motor Honda que vino con la unidad.

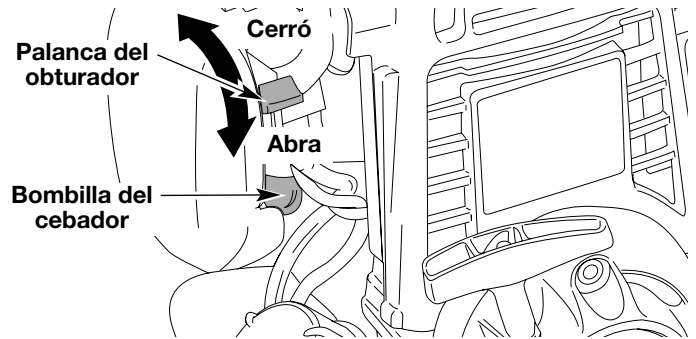

Fig. 2

**NOTA:** No hay necesidad de colocar el control en la posición ENCENDIDO. El control de encendido y apagado está en la posición ENCENDIDO (I) en todo momento (Fig. 8).

3. Para arrancar un motor frío o después de rellenar de combustible, oprima completamente y suelte la pera del cebador 10 veces, lentamente. Deberá verse **alguna cantidad de combustible en la pera del cebador** y en las tuberías de combustible (Fig. 6). Si no puede ver combustible en la pera, oprima y suelte la pera tantas veces como sea necesario hasta que vea combustible en la misma.

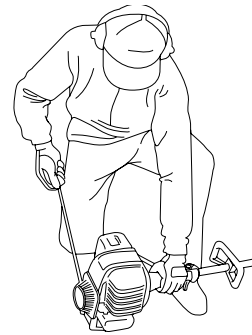

Fig. 7

4. Ponga la palanca del obturador en la posición de obturador o cerrada.
  5. Colóquese en la posición de arranque y **no oprima el control del regulador** (Fig. 7). Tire de la cuerda de arranque 2 veces **con un movimiento suave y firme**.
- Nota:** La unidad puede arrancar o no durante un breve período de tiempo. Continúe al paso 6.
6. Ponga la palanca del obturador en la posición de funcionamiento o abierta.
  7. Colóquese en la posición de arranque y **no oprima el control del regulador** (Fig. 7). Tire de la cuerda de arranque de 1 a 5 veces **con un movimiento suave y firme** o hasta que la unidad arranque.
  8. Deje que la unidad se caliente en marcha en vacío durante 10 segundos. Después que el motor se haya calentado en marcha en vacío durante 10 segundos, oprima gradualmente la palanca del regulador para dejar que la unidad acelere lentamente hasta que alcance la velocidad máxima.

**SI...** El motor no arranca, regrese al paso 3.



## INSTRUCCIONES DE ARRANQUE Y APAGADO

**SI...** El motor se para mientras oprime el regulador, regrese al paso 7 y haga funcionar la unidad a media velocidad durante unos minutos para permitir que se caliente.

**Nota:** Para volver a arrancar un motor caliente, deje la palanca del obturador en la posición de funcionamiento o abierta. No es necesario oprimir la pera del cebador.

### INSTRUCCIONES DE PARADA

1. Quite la mano del control del regulador. Deje que el motor se enfríe dejándolo funcionar en vacío.
2. Oprima el control de encendido y apagado en la posición APAGADO (O) y manténgalo oprimido hasta que la unidad haya dejado de funcionar por completo. (Fig. 8)

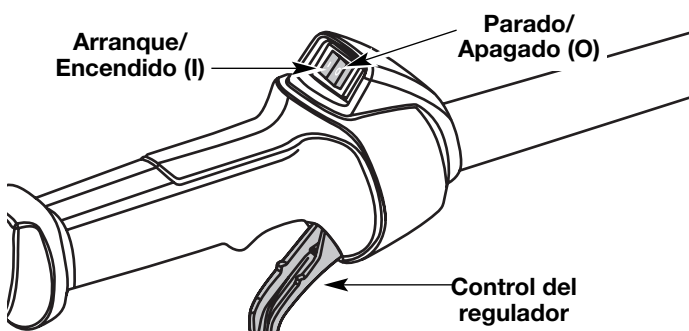

Fig. 8

## INSTRUCCIONES DE OPERACIÓN



**ADVERTENCIA:** Use siempre protección para sus ojos, audición, pies y cuerpo para reducir el riesgo de una lesión al operar esta unidad.

### COMO SOSTENER EL RECORTADOR

Antes de operar esta unidad, párese en posición de operación (Fig. 9). Verifique lo siguiente:

- El operador tiene protección ocular y ropa adecuada.
- El brazo derecho está levemente doblado, y la mano está sosteniendo el mango del eje.
- El brazo izquierdo está recto, y la mano está sosteniendo la manija.
- La unidad está debajo del nivel de la cintura.
- El accesorio de corte está paralelo al suelo y hace fácil contacto con la vegetación que va a ser cortada sin que el operador tenga que inclinarse.



Fig. 9

### AJUSTE DE LA LONGITUD DE LA LINEA DE CORTE

El accesorio de corte Bump Head™ le permite soltar línea de corte sin apagar el motor. Para soltar más línea, golpee suavemente el accesorio de corte contra el suelo (Fig. 10) mientras opera el recortador a alta velocidad.

**NOTA:** Mantenga siempre la línea de corte completamente extendida. Es más difícil soltar línea al acortarse la línea de corte.

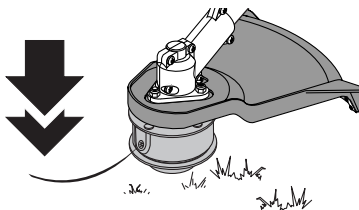

Fig. 10

## INSTRUCCIONES DE OPERACIÓN

Cada vez que se golpea la cabeza, se suelta alrededor de 25,4 mm (1 pulgada) de línea de corte. La cuchilla en la protección del accesorio de corte detendrá la línea en la longitud correcta si se suelta demasiada línea.

Para obtener mejores resultados, golpee la Bump Head™ sobre terreno limpio o tierra dura. Si intenta soltar la línea sobre el césped alto, el motor podrá ahogarse. Mantenga siempre la línea de corte completamente extendida. Es más difícil soltar línea al acortarse la línea de corte.



**PRECAUCIÓN:** No saque ni altere el ensamble de la cuchilla limitadora de línea. La longitud excesiva de la línea causará el recalentamiento del motor. Esto puede causar graves lesiones personales o daño a la unidad.

**NOTA:** No apoye la Bump Head™ sobre el suelo mientras la unidad esté en funcionamiento.

La línea puede cortarse por:

- Enredarse con un objeto extraño
- Fatiga normal de la línea
- Intentar cortar hierbas gruesas y leñosas
- Forzar la línea en objetos como paredes o postes de cercos

### CONSEJOS PARA OBTENER MEJORES RESULTADOS AL RECORTAR

- Para mejores resultados que recortan, operar la unidad en válvula de admisión repleta.
- El ángulo correcto para ubicar el accesorio de corte es paralelo al suelo.
- No fuerce el accesorio de corte. Permita que la punta de la línea realice el corte (en especial a lo largo de paredes). Si corta con más de la punta reducirá la eficacia del corte y puede sobrecargar el motor.
- Corte césped de más de 200 mm (8 pulgadas) trabajando de arriba hacia abajo en pequeños incrementos para evitar el desgaste prematuro de la línea y el arrastre del motor.
- Cortar de izquierda a derecha mejora la eficiencia de corte de la unidad. Los recortes salen arrojados en sentido contrario al operador.
- Mueva lentamente el recortador dentro y fuera del área de corte a la altura deseada. Realice movimientos ya sea de adelante hacia atrás y viceversa, o de lado a lado. El corte en longitudes más cortas produce mejores resultados.
- Recorte únicamente cuando el pasto y las hierbas estén secas.
- La vida de su línea de corte depende de seguir todas las técnicas de corte indicadas anteriormente, el tipo de vegetación que corte, el lugar donde se corta.

Por ejemplo, la línea se desgastará más rápido cuando corte contra un muro que cuando corte alrededor de un árbol.

### RECORTE DECORATIVO

El recorte decorativo se realiza eliminando toda la vegetación de alrededor de los árboles, postes, cercos, etc.

Gire toda la unidad a modo de que el accesorio de corte se ubique a un ángulo de 30° con el suelo (Fig. 11).

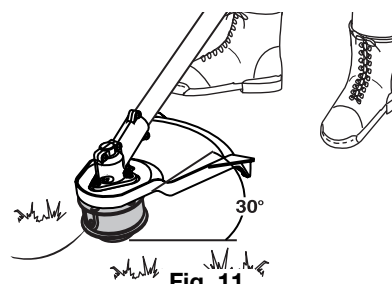

Fig. 11

# INSTRUCCIONES DE MANTENIMIENTO Y REPARACIÓN

## INSTALACION DE LA LINEA

Esta sección cubre la instalación de la línea SplitLine™ y de la línea individual regular.

Use siempre la línea de repuestos de 2,67 mm (0,105 pulg.) del fabricante del equipo original. Una línea que no sea la indicada puede causar que el motor se recaliente o falle.



**ADVERTENCIA:** No use nunca línea reforzada con metal, alambre, cadena ni sogas, etc. Estos elementos pueden desprenderse y convertirse en un proyectil peligroso.

Existen dos métodos para cambiar la línea de corte.

- Bobine el carrete interior con línea nueva.
- Instale un carrete interior prebobinado

### Bobinado del carrete interior existente

1. Sostenga la bobina exterior con una mano y desenrosque el botón de tope en sentido antihorario (Fig. 12). Inspeccione el perno de adentro del botón de tope para verificar que se mueva con libertad. Cambie el botón de tope si está dañado.
2. Saque el carrete interior de la bobina exterior (Fig. 12).
3. Saque el resorte del carrete interior (Fig. 12).
4. Use un paño limpio para limpiar el carrete interior, el resorte, el eje y la bobina exterior (Fig. 13).

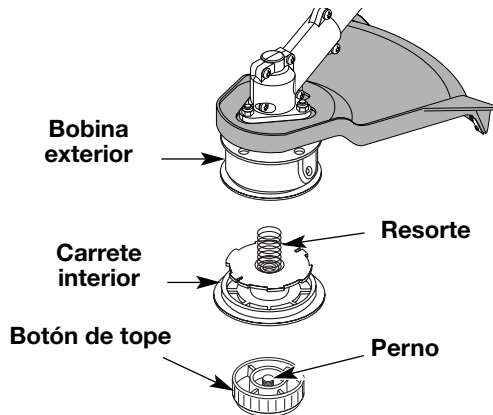

Fig. 12

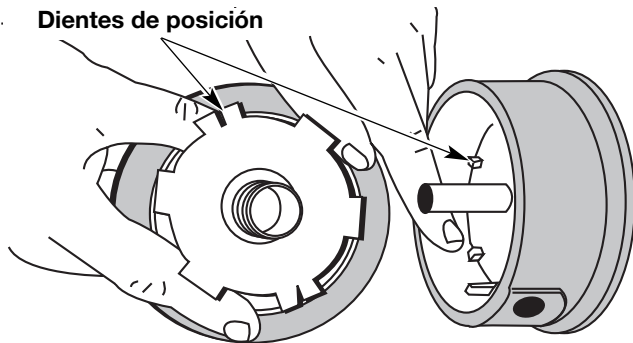

Fig. 13

5. Verifique el desgaste de los dientes de posición del carrete interior y bobina exterior (Fig. 14). Si es necesario, saque la rebaba o cambie el carrete y la bobina.

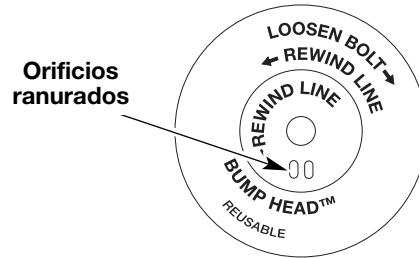

Fig. 14

**NOTA:** La línea SplitLine™ sólo puede usarse con el carrete interior con los orificios ranurados. La línea individual puede usarse en cualquier tipo de carrete interior. Use la Figura 8 para identificar el carrete interior que usted tiene.

**NOTA:** Use siempre la longitud correcta de línea cuando instale la línea de corte en la unidad. La línea puede no soltarse en forma adecuada si es demasiado larga.

### Instalación de la línea SplitLine™

6. Tome aproximadamente 3 m (10 pies) de nueva línea de corte. Inserte un extremo de la línea a través de uno de los orificios del carrete interior (Fig. 14). Pase la línea a través del carrete interior hasta que queden sólo 4 pulgadas fuera.
7. Inserte el extremo de la línea en el orificio abierto del carrete interior y tire de la línea en forma ajustada a fin de que el lazo sea lo más pequeño posible (Fig. 15).

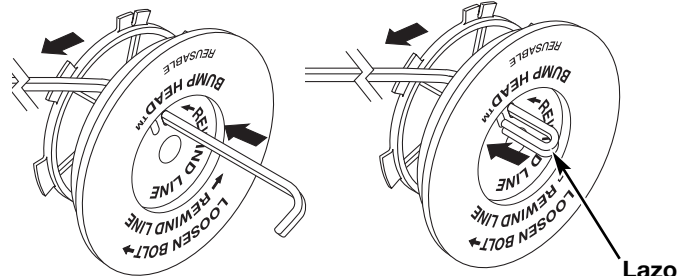

Fig. 15

# INSTRUCCIONES DE MANTENIMIENTO Y REPARACIÓN

8. Antes de bobinar, separe la línea alrededor de 6 pulgadas.
9. Bobine la línea en capas parejas y ajustadas en la dirección indicada en el carrete interior (Fig. 16).

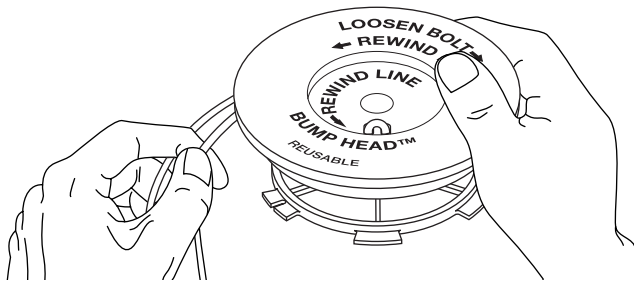

Fig. 16

**NOTA:** Si no bobina la línea en la dirección indicada, el accesorio de corte no funcionará en forma correcta.

10. Inserte los extremos de la línea en las dos ranuras de fijación (Fig. 17).

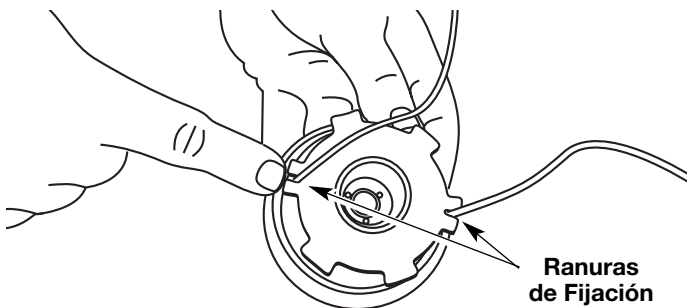

Fig. 17

11. Inserte los extremos de la línea a través de los ojalillos de la bobina exterior y coloque el carrete interior con el resorte dentro de la bobina exterior (Fig. 16). Empuje el carrete interior y la bobina exterior entre sí. Mientras sostiene el carrete interior y la bobina exterior, tome los extremos y tire con firmeza para soltar la línea de las ranuras de fijación de la bobina.

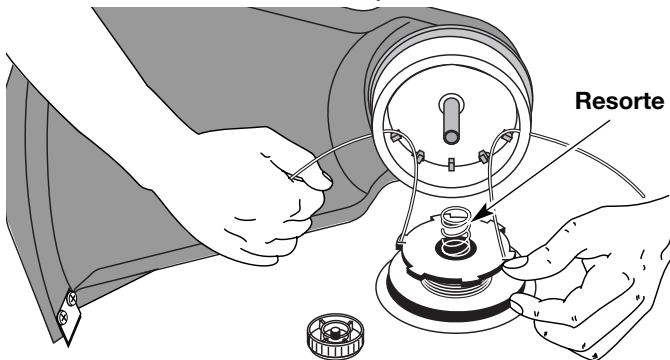

Fig. 18

**NOTA:** El resorte debe estar ensamblado en el carrete interior antes de volver a ensamblar el accesorio de corte.

12. Sostenga el carrete interior en su lugar e instale el botón de tope girándolo en sentido horario. Ajuste bien.

## INSTALACIÓN DE UN CARRETE PREBOBINADO

1. Sostenga la bobina exterior con una mano y desenrosque el botón de tope en sentido antihorario (Fig. 12). Inspeccione el perno dentro del botón de tope para verificar que se mueva con libertad. Cambie el botón de tope si está dañado.
2. Saque el carrete interior viejo de la bobina exterior (Fig. 12).
3. Saque el resorte del carrete interior viejo (Fig. 12).

4. Coloque el resorte en el carrete interior nuevo.

**NOTA:** El resorte debe estar ensamblado en el carrete interior antes de volver a instalar el accesorio de corte.

5. Inserte los extremos de la línea en los ojalillos de la bobina exterior (Fig. 18).
6. Coloque el nuevo carrete interior dentro de la bobina exterior. Empuje el carrete interior y la bobina exterior entre sí. Mientras sostiene el carrete interior y la bobina exterior, tome los extremos y tire con firmeza para soltar la línea de las ranuras de retención de la bobina.
7. Sostenga el carrete interior en su lugar e instale el botón de tope girándolo en sentido horario. Ajuste bien.

## Piezas de reemplazo

Para las piezas de reemplazo, consulte la sección de Accesorios/Piezas de reemplazo.

## ALMACENAMIENTO

- Guarde la unidad bajo llave para prevenir el uso por personas no autorizadas y su daño.
- Guarde la unidad en un área seca y bien ventilada.
- Guarde la unidad fuera del alcance de los niños.

## ALMACENAMIENTO POR LARGOS PERIODOS DE TIEMPO

Si debe guardar la unidad durante un largo período de tiempo:

1. Limpie bien la unidad y verifique que no existan partes flojas ni dañadas. Repare o cambie las partes dañadas y ajuste los tornillos, las tuercas o los pernos que estén flojos. La unidad está lista para ser guardada.

## TRANSPORTE

- Asegure la unidad durante su transporte.

## Accesorios / Piezas de reemplazo

Cartucho de línea de reemplazo	753-1160
Resorte interior del carrete	610636
Conjunto del botón del "Bump Head"	180814

## RESOLUCIÓN DE PROBLEMAS

### LA CABEZA DE CORTE NO HACE AVANZAR LINEA

#### CAUSA

El accesorio de corte está atascado de hierba  
 El accesorio de corte no tiene línea  
 El carrete interior está trabado  
 La cabeza de corte está sucia  
 La línea se ha soldado  
 La línea se retorció al reponerla  
 No hay suficiente línea expuesta

#### ACCIÓN

Pare el motor y limpie el accesorio de corte  
 Coloque una línea nueva  
 Cambie el carrete interior  
 Limpie el carrete interior y la bobina exterior  
 Desarme, saque la sección soldada y rebobine la línea  
 Desarme y rebobine la línea  
 Oprima el botón de tope y tire de la línea hasta sacar 102 mm  
 (4 pulgadas) de línea fuera del accesorio de corte.

### LA LÍNEA DE CORTE AVANZA SIN CONTROL

#### CAUSA

El cabezal de corte tiene aceite

#### ACCIÓN

Limpie el aditamento de corte

Para servicio y garantía del motor llame al **1-800-426-7701** para localizar el proveedor de servicios más cercano a su área.

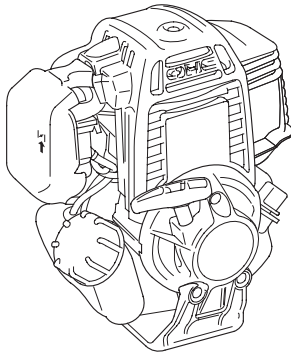

Para servicio y garantía del brazo llame al **1-800-800-7310**

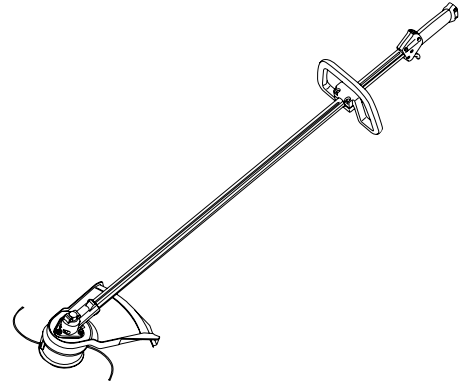

## ESPECIFICACIONES

### EJE IMPULSOR Y ACCESORIO DE CORTE\*

Caja del eje motor .....	Tubo de aluminio
Control del regulador .....	Gatillo de dedo con interruptor instantáneo
Peso aproximado de la unidad Sin combustible, con accesorio de corte, protector y manija en D) .....	5,9 kg (13 lbs. )
Mecanismo de corte.....	Cabeza de corte de dos resortes
Carrete de la línea .....	Liberador de línea mediante tope
Diámetro del carrete de la línea.....	101,6 mm (4 pulgadas)
Diámetro de la línea de corte.....	2,67 mm (0,105 de pulgada )
Diámetro de la vía de corte .....	43,18 cm (17 pulgadas)





# PARTS LIST

## REPLACEMENT PARTS - MODEL H70SS 4-CYCLE GAS TRIMMER

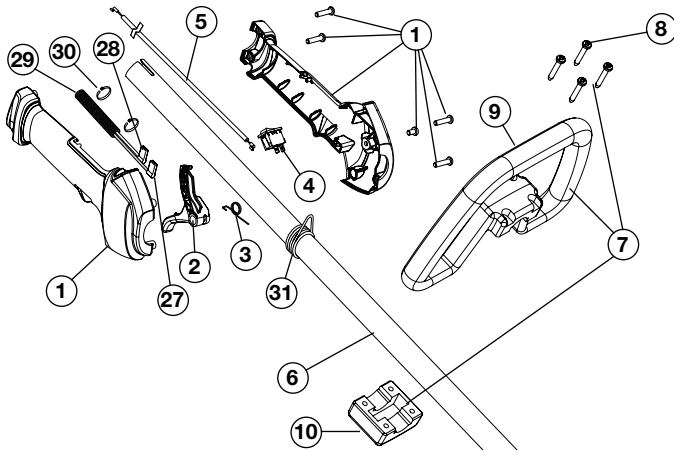

Item	Part No.	Description
1	753-05491	Throttle Housing Assembly (includes 2-4)
2	753-05293	Throttle Trigger
3	753-05007	Throttle Trigger Spring
4	791-182405	Switch Assembly
5	753-05473	Throttle Cable Assembly
6	753-05474	Drive Shaft Housing
7	791-180869	Deluxe D-Handle Assembly (includes 8-10)
8	791-181070	Screw
9	791-182167	D-Handle
10	791-182168	D-Handle Base
11	753-05475	Flexible Drive Shaft
12	791-182200	Shield Mount Screw Assembly
13	791-182193	Gearbox Assembly (includes 14 & 15)
14	791-182195	Gearbox Screw
15	791-145569	Anti-Rotation Screw
16	753-05033	Blade Assembly
17	753-05476	Shield Assembly (includes 16)
18	791-182196	Blade Driver
19	753-04348	Palnut
20	791-147490	Retaining Washer
21	791-612483	Spool Shaft
22	791-683301	Outer Spool Assembly
23	791-612026	Retainer
24	791-610636B	Spring
25	791-147495	Inner Reel
26	791-180814B	Bump Head Knob Assembly
27	753-05477	Ground Wire
28	753-05478	Lead Wire
29	753-05481	Wire Cover
30	791-160428	Cable Clamp
31	791-610327	Shoulder Strap Clip
*	753-1161	Complete Cutting Head Assembly (includes 21-26)
*	791-682075B	Shoulderr Strap

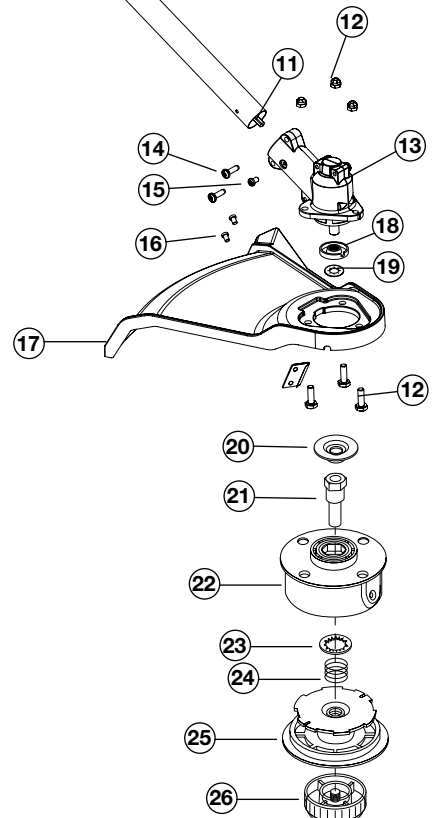

\* Items Not Shown

## GARANTÍA LIMITADA DEL FABRICANTE PARA:

# MTD PRO<sup>®</sup>

MTD Pro LLC concede la garantía limitada establecida debajo para mercancías nuevas que sean compradas y usadas en los Estados Unidos, sus posesiones y territorios.

MTD Pro LLC garantiza este producto contra defectos en el material y la mano de obra durante un período de dos (2) años, a partir de la fecha de compra original y a su entera discreción, arreglará o substituirá sin costo alguno cualquier pieza cuyo material o mano de obra se considere defectuoso. Esta garantía limitada se deberá aplicar únicamente si este producto ha sido manejado y mantenido de acuerdo al Manual del Operario incluido con el producto y, si no ha sido sometido a mal uso, abuso, uso comercial, negligencia, accidente, mantenimiento inapropiado, alteración, vandalismo, hurto, fuego, agua o daños debidos a otros riesgos o desastre natural. Los daños ocasionados por la instalación o el uso de cualquier accesorio o aditamento que no esté aprobado por MTD Pro y que sea usado con el (los) producto(s) contemplados en este manual, anularán la garantía con respecto a cualquier daño resultante. Esta garantía está limitada a noventa (90) días a partir de la fecha de compra original al detalle de cualquier producto MTD Pro que se use para alquiler, para propósitos comerciales o cualquier otro propósito que genere ingresos.

**CÓMO OBTENER SERVICIO:** El servicio de garantía está disponible A TRAVÉS DE SU DISTRIBUIDOR DE SERVICIO LOCAL AUTORIZADO, AL PRESENTAR EL COMPROBANTE DE COMPRA. Para localizar al distribuidor en su área, busque el aviso clasificado en las Páginas Amarillas, llame al **1-800-800-7310** o escriba a MTD Pro LLC, PO Box 361131, Cleveland, OH 44136-0019.

**Esta garantía limitada no ofrece cobertura en los siguientes casos:**

- A. Sincronizaciones - bujías, ajustes de carburadores, filtros.
- B. Artículos de desgaste, perillas percusivas, carretes externos, línea de corte, carretes internos, polea de arranque, cuerdas de arranque, correas motoras.
- C. MTD Pro no le ofrece ninguna garantía a los productos que sean vendidos o exportados fuera de los Estados Unidos de América, sus posesiones y territorios, excepto aquellos que se vendan a través de los canales de distribución para exportación autorizados por MTD Pro.

MTD Pro se reserva el derecho a cambiar o mejorar el diseño de cualquier producto MTD Pro, sin adoptar ninguna obligación para modificar cualquier producto fabricado con anterioridad.

**Ninguna garantía implícita es aplicable después del período de aplicabilidad de la garantía expresa escrita con anterioridad, incluyendo cualquier garantía implícita de comerciabilidad o idoneidad para un propósito particular con respecto a las piezas identificadas. Exceptuando lo mencionado anteriormente, ninguna otra garantía expresa bien sea escrita o verbal con respecto a cualquier producto que sea concedida por cualquier persona o entidad, incluyendo al distribuidor o minorista, deberá comprometer a MTD Pro LLC durante el período de la Garantía, el remedio exclusivo es el arreglo o la sustitución del producto según lo establecido anteriormente.** (Algunos estados no permiten limitaciones en cuanto al período de duración de una garantía implícita, de manera que puede que la limitación anterior no sea aplicable en su caso.)

**Las estipulaciones establecidas en esta Garantía ofrecen la solución única y exclusiva que resulte de las ventas. MTD Pro no deberá ser responsable de pérdidas o daños incidentales o consecuentes que incluyan, sin limitación, gastos incurridos debido a la sustitución de servicios de mantenimiento de prados, transporte o gastos relacionados, o gastos de alquiler para reemplazar temporalmente un producto bajo garantía.** (Algunos estados no permiten limitaciones en cuanto al período de duración de una garantía implícita, de manera que puede que la limitación anterior no sea aplicable en su caso.)

Ningún tipo de recuperación deberá ser superior al precio de compra del producto vendido, en ningún caso. La alteración de las características de seguridad del producto deberá anular esta Garantía. Usted adopta el riesgo y la obligación de la pérdida, daño o lesión en su persona o a su propiedad y/o la de otras personas y sus propiedades, que se origine a raíz del uso o mal uso, o la incompetencia para usar el producto.

Esta garantía limitada no deberá cubrir a ninguna otra persona distinta al comprador original, arrendatario original, o la persona para la cual se compró en calidad de regalo.

Relación de las leyes estatales con esta Garantía: Esta garantía le confiere derechos legales específicos, y puede que usted también tenga otros derechos, los cuales varían en cada estado.

Para localizar al distribuidor de servicio local más cercano, marque el número **1-800-800-7310**.

**MTD PRO LLC**

P.O. Box 361131

Cleveland, OH 44136-0019