



GB IE

POWER CARVING TOOL

Operation and Safety Notes
Translation of original operation manual

DE AT CH

MOTORSCHNITZGERÄT

Bedienungs- und Sicherheitshinweise
Originalbetriebsanleitung

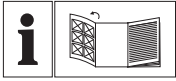

GB IE

Before reading, unfold the page containing the illustrations and familiarise yourself with all functions of the device.

DE AT CH

Klappen Sie vor dem Lesen die Seite mit den Abbildungen aus und machen Sie sich anschließend mit allen Funktionen des Gerätes vertraut.

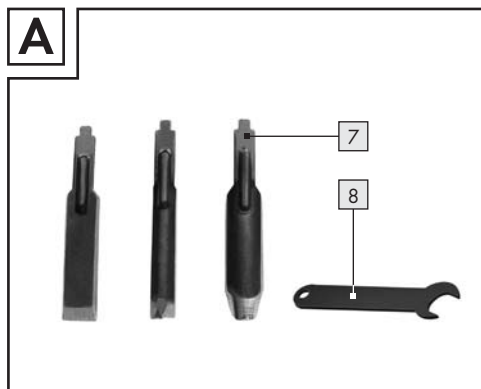
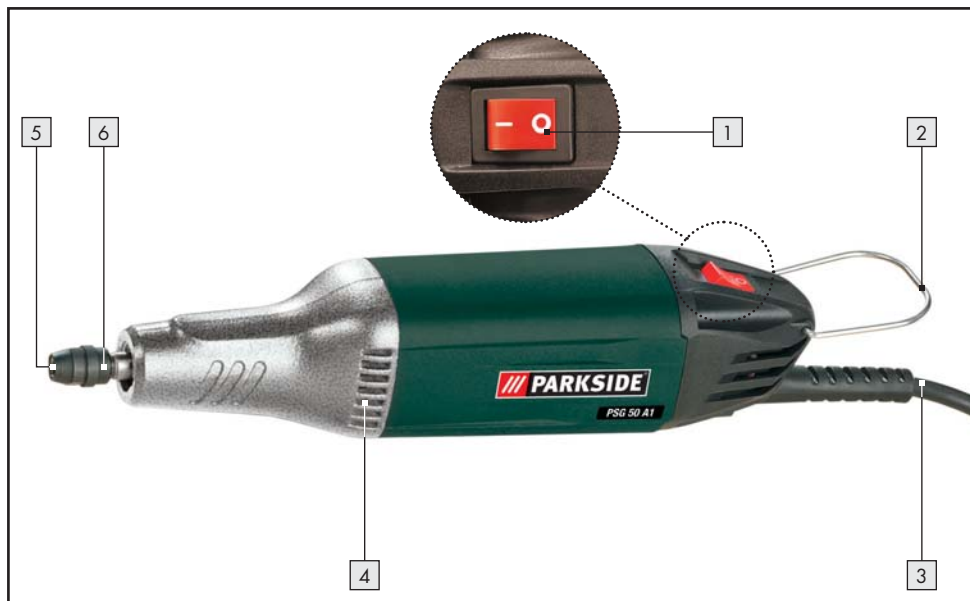

Introduction

Proper use.....	Page 6
Equipment.....	Page 6
Scope of Delivery.....	Page 6
Technical details.....	Page 6

General safety advice for electrical power tools

1. Workplace safety.....	Page 7
2. Electrical safety.....	Page 7
3. Personal safety.....	Page 8
4. Careful handling and use of electrical power tools.....	Page 8
Safety instructions for motor carving devices.....	Page 9
Original Accessories / Additional Equipment.....	Page 9

Operation

Turning the Device On / Off.....	Page 9
Inserting / Replacing Blades.....	Page 9
Working Instructions.....	Page 10

Maintenance and Cleaning.....Page 10











Service.....Page 10

Warranty.....Page 10

Disposal.....Page 10

Manufacturer's Declaration of Conformity / Manufacturer.....Page 11

The following pictograms are used in these operating instructions / on the device:

	Read instruction manual!		Keep children away from electrical power tools!
	Volt (AC)		Caution - electric shock! Danger to life!
	Watts (Effective power)		Risk of loss of life by electric shock from damaged mains lead or mains plug!
	Design no-load speed		Wear hearing protection, dust protection mask, protective glasses and protective gloves.
	Observe caution and safety notes!		Dispose packaging and appliance in an environmentally-friendly way!
	Risk of explosion!!		

Power carving tool PSG 50 A1

● Introduction



Please make sure you familiarise yourself fully with the way the device works before you use it for the first time and that you understand how to handle electrical power tools correctly. To help you do this please read the accompanying operating instructions. Keep these instructions in a safe place. If you pass the device on to anyone else, please ensure that you also pass on all the documentation.

● Proper use

This carving device is intended for processing all types of wood. For example, it can be used for carving, renovating furniture, refurbishing antiques, fine paint stripping and linocuts. Any other use or modification to the drill/grinder shall be considered as improper use and could give rise to considerable dangers. The manufacturer will not accept liability for loss or damage arising from improper use. Not intended for commercial use.

● Equipment

- 1 ON/OFF switch
- 2 Bracket
- 3 Mains lead with plug
- 4 Ventilation slots
- 5 Tool holder
- 6 Cap nut
- 7 Blade inserts
- 8 Key

● Scope of Delivery

- 1 Motor carving device PSG 50 A1
- 3 Blade inserts
- 1 Key
- 1 Operating Instructions

● Technical details

- Rated voltage: 230V~ 50Hz
- Power rating: 50W
- Stroke rate when idling: n_0 11500 strokes / min

Noise and vibration data:

Measured values for noise are determined in accordance with EN 60745. The A-weighted noise level of the electrical power tool are typically:

Sound pressure level: 60.3 dB(A)

Sound power level: 71.3 dB(A)

Uncertainty K: 3 dB

**Wear ear protection!****Evaluated acceleration, typical:**

Hand / arm vibration: 0.864 m/s²

Uncertainty K = 1.5 m/s²

⚠ WARNING! The vibration level given in these instructions has been measured in accordance with a standardised measurement procedure specified in EN 60745 and can be used to compare devices. Different uses of the device give rise to different vibration levels and in many cases they may exceed the values given in these instructions. It is easy to underestimate the vibration load if the electrical power tool is used regularly in particular circumstances.

Note: If you wish to make an accurate assessment of the vibration loads experienced during a particular period of working, you should also take into account the intervening periods of time when the device is switched off or is running but is not actually in use. This can result in a much lower vibration load over the whole of the period of working.

**General safety advice for electrical power tools**

⚠ WARNING! Read all the safety advice and instructions! Failure to observe the safety advice and instructions may result in electric shock, fire and/or serious injury.

Keep all the safety advice and instructions in a safe place for future reference!

The term "electrical tool" used in the safety advice refers to electrical tools powered by mains electricity (by means of a mains lead) and electrical tools

powered by rechargeable batteries (without a mains lead).

1. Workplace safety

a) **Keep your working area clean and well lit.** Untidy or poorly lit working areas can lead to accidents.

b)  **Do not work with the device in potentially explosive environments in which there are inflammable liquids, gases or dusts.**

Electrical power tools create sparks, which can ignite dusts or fumes.

c)  **Keep children and other people away while you are operating the electrical tool.**

Distractions can cause you to lose control of the device.

2. Electrical safety

a) **The mains plug on the device must match the mains socket. The plug must not be modified in any way. Do not use an adapter plug with devices fitted with a protective earth.** Unmodified plugs and matching sockets reduce the risk of electric shock.

b) **Avoid touching earthed surfaces such as pipes, radiators, ovens and refrigerators with any part of your body.** There is an increased risk of electric shock if your body is earthed.

c) **Keep the device away from rain or moisture.** Water entering an electrical device increases the risk of electric shock.

d)  **Do not use the mains lead for any purpose for which it was not intended, e.g. to carry the device, to hang up the device or to pull the mains plug out of the mains socket. Keep the mains lead away from heat, oil, sharp edges or moving parts of the device.** Damaged or tangled mains leads increase the risk of electric shock.

- e) **When working outdoors with an electrical power tool always use extension cables that are also approved for use outdoors.** *The use of an extension cable suitable for outdoor use reduces the risk of electric shock.*
- f) **Use a residual current device (RCD) for protection if operating the electrical power tool in a moist environment is unavoidable.** *The use of an RCD reduces the risk of electric shock.*

3. Personal safety

- a) **Remain alert at all times, watch what you are doing and always proceed with caution. Do not use the device if you are tired or under the influence of drugs, alcohol or medication.** *One moment of carelessness when using the device can lead to serious injury.*
- b)  **Wear personal protective equipment and always wear safety glasses.** *The wearing of personal protective equipment such as dust masks, non-slip safety shoes, safety helmets or ear protectors, appropriate to the type of electrical power tool used and work undertaken, reduces the risk of injury.*
- c) **Avoid unintentional operation of the device. Check that the electrical power tool is switched off before you connect it to the mains, pick it up or carry it.** *Accidents can happen if you carry the device with your finger on the ON/OFF switch or with the device switched on.*
- d) **Remove any setting tools or spanners before you switch the device on.** *A tool or spanner left attached to a rotating part of a device can lead to injury.*
- e) **Avoid placing your body in an unnatural position. Keep proper footing and balance at all times.** *By doing this you will be in a better position to control the device in unforeseen circumstances.*
- f) **Wear suitable clothing. Do not wear loose clothing or jewellery. Keep your**

- hair, clothing and gloves clear of moving parts.** *Loose clothing, jewellery or long hair can become trapped in moving parts.*
- g) **If vacuum dust extraction and collection devices are fitted do not forget to check that they are properly connected and correctly used.** *The use of these devices reduces the hazard presented by dust.*

4. Careful handling and use of electrical power tools

- a) **Do not overload the device. Always use an electrical power tool that is intended for the task you are undertaking.** *By using the right electrical power tool for the job you will work more safely and achieve a better result.*
- b) **Do not use an electrical power tool if its switch is defective.** *An electrical power tool that can no longer be switched on and off is dangerous and must be repaired.*
- c) **Pull the mains plug from the socket before you make any adjustments to the device, change accessories or when the device is put away.** *This precaution is intended to prevent you from unintentionally starting the device.*
- d) **When not in use always ensure that electrical power tools are kept out of reach of children. Do not let anyone use the device if he or she is not familiar with it or has not read the instructions and advice.** *Electrical power tools are dangerous when they are used by inexperienced people.*
- e) **Look after the device carefully. Check that moving parts are working properly and move freely. Check for any parts that are broken or damaged enough to detrimentally affect the functioning of the device. Have damaged parts repaired before you use the device.** *Many accidents have their origins in poorly maintained electrical power tools.*
- f) **Keep cutting tools clean and sharp.** *Carefully maintained cutting tools with sharp*

cutting edges are less likely to jam and are easier to control.

- g) **Use the electrical power tool, accessories, inserted tools etc. in accordance with these instructions and advice, and the stipulations drawn up for this particular type of device. In doing this, take into account the working conditions and the task in hand.** *The use of electrical power tools for purposes other than those intended can lead to dangerous situations.*





Safety instructions for motor carving devices

In order to avoid injury, fire and health hazards:

- **Secure the work piece. Use clamping devices / a vice to hold the work piece.**

It is then held more securely than with your hand.

-  **Wear protective goggles!** There is a danger of injury from splintering materials flying into your eyes etc.

-  **Wear a dust mask!** During prolonged working with wood and particularly if materials are processed which produce dusts that are hazardous to the health.

- **Do not soak materials or areas which are to be worked on with solvent-containing liquids.** Shaving of the materials may produce harmful / toxic vapours.

- **Material containing asbestos must not be processed with this device.** Asbestos is a known carcinogen.

- **Under no circumstances should you prop up your hands next to or in front of the device or the area to be worked on.** There is a danger of injury from the very sharp attachment tools.

- Always route the cable towards the back away from the device.
- In cases of danger remove the plug from the socket immediately.

● Original Accessories / Additional Equipment

- **Use only the accessories and additional equipment referred to in the instructions.** The use of tools or other accessories which are not recommended in the instructions may represent a risk of injury.

● Operation

● Turning the Device On / Off

- Insert the mains plug into a socket.

Switching on:

- Press the ON / OFF switch  to the "1" position.

Switching off:

- Press the ON / OFF switch  to the "0" position.

● Inserting / Replacing Blades





WARNING! DANGER OF INJURY!

Before performing any work on the device, turn the device off and remove the mains plug.

 **WARNING! DANGER OF INJURY!** The carving blades have a very sharp edge.

-  During assembly and the final check of the blade you should wear appropriate protective gloves.

The selection of the correct carving blade depends on the specific application. The carving blades supplied are suitable for the most common applications (see Figures B - D).

- Release the cap nut  with the key  in an anticlockwise direction.
- Remove the blade if necessary. Insert another blade into the tool holder  as far as it will go.
- Re-tighten the cap nut  with the key  in a clockwise direction.

- Check that the carving blade is securely clamped in place.

● Working Instructions

- Always work away from the body.

● Maintenance and Cleaning

⚠ WARNING! Before performing any cleaning or maintenance work, always remove the mains plug from the socket.

- The device must be clean, dry and free of oil or grease at all times.
- Make sure that the ventilation slots **4** are always clear.
- Clean the tool holder **5** regularly.
- Clean the blades of wood or other materials and residual dirt.
- No liquids must be allowed to enter the interior of the device.
- Use a soft, lint-free cloth to clean the housing.
- Never use petrol, solvents or cleaning agents which attack plastic.

● Service

- **⚠ WARNING!** Have your device repaired at the service centre or by qualified specialist personnel using original manufacturer parts only. This will ensure that your device remains safe to use.
- **⚠ WARNING!** If the plug or lead needs to be replaced, always have the replacement carried out by the manufacturer or its service centre. This will ensure that your device remains safe to use.

● Warranty

The warranty for this appliance is for 3 years from the date of purchase. The appliance has been manufactured with care and meticulously examined before deliv-

ery. Please retain your receipt as proof of purchase. In the event of a warranty claim, please make contact by telephone with our Service Department. Only in this way can a post-free despatch for your goods be assured.

The warranty covers only claims for material and manufacturing defects, but not for transport damage, for wearing parts or for damage to fragile components, e.g. buttons or batteries. This product is for private use only and is not intended for commercial use.

The warranty is void in the case of abusive and improper handling, use of force and internal tampering not carried out by our authorized service branch. Your statutory rights are not restricted in any way by this warranty.

The warranty period will not be extended by repairs made under warranty. This applies also to replaced and repaired parts. Any damage and defects extant on purchase must be reported immediately after unpacking the appliance, at the latest, two days after the purchase date. Repairs made after the expiration of the warranty period are subject to payment.

GB

DES UK LTD

Tel.: 0871 5000 700 (£ 0.10 / minute)

e-mail: support.uk@kompernass.com

IE

Kompernass Service Ireland

Tel: 1850 930 412 (0,082 EUR/Min.)

Standard call rates apply.

Mobile operators may vary.

e-mail: support.ie@kompernass.com

● Disposal



The packaging is wholly composed of environmentally-friendly materials that can be disposed of at a local recycling centre.



**Do not dispose of electric tools
in the household waste!**

In accordance with European Directive 2002 / 96 / EC about waste electrical and electronic equipment and its transposition into national legislation, worn out electric tools must be collected separately and taken for environmentally compatible recycling.

Contact your local refuse disposal authority for more details of how to dispose of your worn out electrical devices.

**● Manufacturer's Declaration of
Conformity / Manufacturer CE**

We, Kompernaß GmbH, the person responsible for documents: Mr Felix Becker, Burgstr. 21, D-44867 Bochum, Germany, hereby declare that this product complies with the following standards, normative documents and EU directives:

**Machinery Directive
(2006 / 42 / EC)**

**EU Low Voltage Directive
(2006 / 95 / EC)**

**Electromagnetic compatibility
(2004 / 108 / EC)**

Applicable harmonized standards

EN 60745-1: 2009
EN ISO 12100-2/A1: 2009
EN 55014-1: 2006
EN 55014-2/A2: 2008
EN 61000-3-2:2006
EN 61000-3-3:2008
IEC 60745-1:2006

Type / Device description:

Power carving tool PSG 50 A1

**Date of manufacture (DOM): 06-2010
Serial number: IAN 53163**

Bochum, 30.06.2010

Hans Kompernaß
- Managing Director -

We reserve the right to make technical modifications in the course of further development.

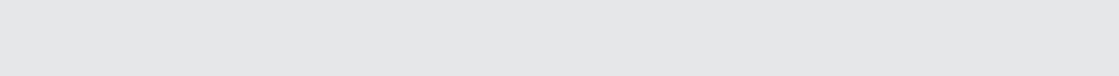

Einleitung

Bestimmungsgemäßer Gebrauch.....	Seite 14
Ausstattung	Seite 14
Lieferumfang.....	Seite 14
Technische Daten	Seite 14



Allgemeine Sicherheitshinweise für Elektrowerkzeuge

1. Arbeitsplatz-Sicherheit.....	Seite 15
2. Elektrische Sicherheit	Seite 15
3. Sicherheit von Personen	Seite 16
4. Verwendung und Behandlung des Elektrowerkzeugs.....	Seite 16
Sicherheitshinweise für Motorschnittgeräte	Seite 17
Originalzubehör / -zusatzgeräte	Seite 17

Bedienung

Ein- / ausschalten.....	Seite 17
Schnitzmesser einsetzen / auswechseln.....	Seite 18
Arbeitshinweise	Seite 18

Wartung und Reinigung Seite 18**Service** Seite 18**Garantie** Seite 18**Entsorgung.....** Seite 19**Konformitätserklärung / Hersteller** Seite 19

In dieser Bedienungsanleitung / am Gerät werden folgende Piktogramme verwendet:			
	Bedienungsanleitung lesen!		Kinder vom Elektrowerkzeug fernhalten!
V ~	Volt (Wechselspannung)		Vorsicht vor elektrischem Schlag! Lebensgefahr!
W	Watt (Wirkleistung)		Lebensgefahr durch elektrischen Schlag bei beschädigtem Netzkabel oder -stecker!
n₀	Bemessungs-Leerlaufzahl		Tragen Sie einen Gehörschutz, eine Atem-/ Staubschutzmaske, eine Schutzbrille und Schutzhandschuhe.
	Warn- und Sicherheitshinweise beachten!		Verpackung und Gerät umweltgerecht entsorgen!
	Explosionsgefahr!		

Motorschnitzgerät PSG 50 A1

● Einleitung



Machen Sie sich vor der ersten Inbetriebnahme mit den Funktionen des Gerätes vertraut und informieren Sie sich über den richtigen Umgang mit Elektrowerkzeugen. Lesen Sie die nachfolgende Bedienungsanleitung. Bewahren Sie diese Anleitung auf. Händigen Sie alle Unterlagen bei Weitergabe des Gerätes an Dritte aus.

● Bestimmungsgemäßer Gebrauch

Dieses Schnitzgerät ist zur Bearbeitung aller Holzarten vorgesehen. Es kann beispielsweise zum Schnitzen, Renovieren von Möbeln, Aufarbeiten von Antiquitäten, Fein-Farbenfernern und Linolschnitte verwendet werden. Jede andere Verwendung oder Veränderung des Gerätes gilt als nicht bestimmungsgemäß und birgt erhebliche Unfallgefahren. Für aus bestimmungswidriger Verwendung entstandene Schäden übernimmt der Hersteller keine Haftung. Nicht für gewerblichen Einsatz bestimmt.

● Ausstattung

- 1 EIN-/ AUS-Schalter
- 2 Gerätebügel
- 3 Netzkabel mit Netzstecker
- 4 Lüftungsschlitze
- 5 Werkzeugaufnahme
- 6 Überwurfmutter
- 7 Messereinsätze
- 8 Schlüssel

● Lieferumfang

- 1 Motorschnitzgerät PSG 50 A1
- 3 Messereinsätze
- 1 Schlüssel
- 1 Bedienungsanleitung

● Technische Daten

- Nennspannung: 230V~ 50 Hz
- Nennleistung: 50 W
- Leerlaufhubzahl: n₀ 11500 Hub/ min

Geräusch- und Vibrationsinformationen:

Messwert für Geräusch ermittelt entsprechend EN 60745. Der A-bewertete Geräuschpegel des Elektrowerkzeugs beträgt typischerweise:

Schalldruckpegel: 60,3 dB(A)

Schallleistungspegel: 71,3 dB(A)

Unsicherheit K: 3 dB



Gehörschutz tragen!

Bewertete Beschleunigung, typischerweise:

Hand- / Armvibration: 0,864 m/s²

Unsicherheit K = 1,5 m/s²

⚠️ WARNUNG! Der in diesen Anweisungen angegebene Schwingungspegel ist entsprechend einem in EN 60745 genormten Messverfahren gemessen worden und kann für den Gerätevergleich verwendet werden.

Der Schwingungspegel wird sich entsprechend dem Einsatz des Elektrowerkzeugs verändern und kann in manchen Fällen über dem in diesen Anweisungen angegebenen Wert liegen. Die Schwingungsbelastung könnte unterschätzt werden, wenn das Elektrowerkzeug regelmäßig in solcher Weise verwendet wird.

Hinweis: Für eine genaue Abschätzung der Schwingungsbelastung während eines bestimmten Arbeitszeitraumes sollten auch die Zeiten berücksichtigt werden, in denen das Gerät abgeschaltet ist oder zwar läuft, aber nicht tatsächlich im Einsatz ist. Dies kann die Schwingungsbelastung über den gesamten Arbeitszeitraum deutlich reduzieren.





Allgemeine Sicherheitshinweise für Elektrowerkzeuge

⚠️ WARNUNG! Lesen Sie alle Sicherheitshinweise und Anweisungen. Versäumnisse bei der Einhaltung der Sicherheitshinweise und Anweisungen können elektrischen Schlag, Brand und/oder schwere Verletzungen verursachen.

Bewahren Sie alle Sicherheitshinweise und Anweisungen für die Zukunft auf.

Der in den Sicherheitshinweisen verwendete Begriff „Elektrowerkzeug“ bezieht sich auf netzbetriebene Elektrowerkzeuge (mit Netzkabel) und auf akkubetriebene Elektrowerkzeuge (ohne Netzkabel).

1. Arbeitsplatz-Sicherheit

- Halten Sie Ihren Arbeitsbereich sauber und gut beleuchtet.** Unordnung und unbeluchtete Arbeitsbereiche können zu Unfällen führen.
-  **Arbeiten Sie mit dem Elektrowerkzeug nicht in explosionsgefährdeter Umgebung, in der sich brennbare Flüssigkeiten, Gase oder Stäube befinden.** Elektrowerkzeuge erzeugen Funken, die den Staub oder die Dämpfe entzünden können.
-  **Halten Sie Kinder und andere Personen während der Benutzung des Elektrowerkzeugs fern.** Bei Ablenkung können Sie die Kontrolle über das Gerät verlieren.

2. Elektrische Sicherheit

- Der Anschlussstecker des Elektrowerkzeugs muss in die Steckdose passen. Der Stecker darf in keiner Weise verändert werden. Verwenden Sie keine Adapterstecker gemeinsam mit schutzgeerdeten Elektrowerkzeugen.** Unveränderte Stecker und passende Steckdosen verringern das Risiko eines elektrischen Schlages.
- Vermeiden Sie Körperkontakt mit geerdeten Oberflächen, wie von Rohren, Heizungen, Herden und Kühlschränken.** Es besteht ein erhöhtes Risiko durch elektrischen Schlag, wenn Ihr Körper geerdet ist.
- Halten Sie Elektrowerkzeuge von Regen oder Nässe fern.** Das Eindringen von Wasser in ein Elektrogerät erhöht das Risiko eines elektrischen Schlages.

- d)  **Zweckentfremden Sie das Kabel nicht, um das Elektrowerkzeug zu tragen, aufzuhängen oder um den Stecker aus der Steckdose zu ziehen. Halten Sie das Kabel fern von Hitze, Öl, scharfen Kanten oder sich bewegenden Geräteteilen.** Beschädigte oder verwickelte Kabel erhöhen das Risiko eines elektrischen Schlages.
- e) **Wenn Sie mit einem Elektrowerkzeug im Freien arbeiten, verwenden Sie nur Verlängerungskabel, die auch für den Außenbereich zugelassen sind.** Die Anwendung eines für den Außenbereich geeigneten Verlängerungskabels verringert das Risiko eines elektrischen Schlages.
- f) **Wenn der Betrieb des Elektrowerkzeuges in feuchter Umgebung nicht vermeidbar ist, verwenden Sie einen Fehlerstromschutzschalter.** Der Einsatz eines Fehlerstromschutzschalters vermindert das Risiko eines elektrischen Schlages.

3. Sicherheit von Personen

- a) **Seien Sie stets aufmerksam, achten Sie darauf, was Sie tun und gehen Sie mit Vernunft an die Arbeit mit einem Elektrowerkzeug. Benutzen Sie kein Elektrowerkzeug, wenn Sie müde sind oder unter dem Einfluss von Drogen, Alkohol oder Medikamenten stehen.** Ein Moment der Unachtsamkeit beim Gebrauch des Elektrowerkzeuges kann zu ernsthaften Verletzungen führen.
- b)  **Tragen Sie persönliche Schutzausrüstung und immer eine Schutzbrille.** Das Tragen persönlicher Schutzausrüstung wie Staubmaske, rutschfeste Sicherheitsschuhe, Schutzhelm oder Gehörschutz, je nach Art und Einsatz des Elektrowerkzeuges, verringert das Risiko von Verletzungen.
- c) **Vermeiden Sie eine unbeabsichtigte Inbetriebnahme. Vergewissern Sie sich, dass das Elektrowerkzeug ausgeschaltet ist, bevor Sie es an die Stromversor-**

gung anschließen, es aufnehmen oder tragen. Wenn Sie beim Tragen des Elektrowerkzeuges den Finger am Schalter haben oder das Gerät bereits eingeschaltet an die Stromversorgung anschließen, kann dies zu Unfällen führen.

- d) **Entfernen Sie Einstellwerkzeuge oder Schraubenschlüssel, bevor Sie das Elektrowerkzeug einschalten.** Ein Werkzeug oder Schlüssel, der sich in einem drehenden Geräteteil befindet, kann zu Verletzungen führen.
- e) **Vermeiden Sie eine abnormale Körperhaltung. Sorgen Sie für einen sicheren Stand und halten Sie jederzeit das Gleichgewicht.** Dadurch können Sie das Elektrowerkzeug in unerwarteten Situationen besser kontrollieren.
- f) **Tragen Sie geeignete Kleidung. Tragen Sie keine weite Kleidung oder Schmuck. Halten Sie Haare, Kleidung und Handschuhe fern von sich bewegenden Teilen.** Lockere Kleidung, Schmuck oder lange Haare können von sich bewegenden Teilen erfasst werden.
- g) **Wenn Staubabsaug- und -auffangeinrichtungen montiert werden können, vergewissern Sie sich, dass diese angeschlossen sind und richtig verwendet werden.** Die Verwendung einer Staubabsaugung kann Gefährdungen durch Staub verringern.

4. Verwendung und Behandlung des Elektrowerkzeuges

- a) **Überlasten Sie das Gerät nicht. Verwenden Sie für Ihre Arbeit das dafür bestimmte Elektrowerkzeug.** Mit dem passenden Elektrowerkzeug arbeiten Sie besser und sicherer im angegebenen Leistungsbereich.
- b) **Benutzen Sie kein Elektrowerkzeug, dessen Schalter defekt ist.** Ein Elektrowerkzeug, das sich nicht mehr ein- oder ausschalten lässt, ist gefährlich und muss repariert werden.
- c) **Ziehen Sie den Stecker aus der Steckdose, bevor Sie Geräteeinstellungen vornehmen, Zubehörteile wechseln**

oder das Gerät weglegen. Diese Vorsichtsmaßnahme verhindert den unbeabsichtigten Start des Elektrowerkzeuges.

- d) **Bewahren Sie unbenutzte Elektrowerkzeuge außerhalb der Reichweite von Kindern auf. Lassen Sie Personen das Gerät nicht benutzen, die mit diesem nicht vertraut sind oder diese Anweisungen nicht gelesen haben.** Elektrowerkzeuge sind gefährlich, wenn sie von unerfahrenen Personen benutzt werden.
- e) **Pflegen Sie Elektrowerkzeuge mit Sorgfalt. Kontrollieren Sie, ob bewegliche Teile einwandfrei funktionieren und nicht klemmen, ob Teile gebrochen oder so beschädigt sind, dass die Funktion des Elektrowerkzeuges beeinträchtigt ist. Lassen Sie beschädigte Teile vor dem Einsatz des Gerätes reparieren.** Viele Unfälle haben ihre Ursache in schlecht gewarteten Elektrowerkzeugen.
- f) **Halten Sie Schneidwerkzeuge scharf und sauber.** Sorgfältig gepflegte Schneidwerkzeuge mit scharfen Schneidkanten verklemmen sich weniger und sind leichter zu führen.
- g) **Verwenden Sie Elektrowerkzeug, Zubehör, Einsatzwerkzeuge usw. entsprechend diesen Anweisungen. Berücksichtigen Sie dabei die Arbeitsbedingungen und die auszuführende Tätigkeit.** Der Gebrauch von Elektrowerkzeugen für andere als die vorgesehenen Anwendungen kann zu gefährlichen Situationen führen.



Tragen Sie eine Staubschutzmaske! Bei längerem Bearbeiten von Holz und insbesondere wenn

- Materialien bearbeitet werden, bei denen gesundheitsgefährdende Stäube entstehen.
- **Tränken Sie Materialien oder zu bearbeitende Flächen nicht mit lösungsmittelhaltigen Flüssigkeiten.** Durch die Erwärmung beim Schaben können gesundheits-schädliche / giftige Dämpfe entstehen.
- **Asbesthaltiges Material darf nicht bearbeitet werden.** Asbest gilt als krebserregend.
- **Stützen Sie auf keinen Fall die Hände neben oder vor dem Gerät und der zu bearbeitenden Fläche ab.** Durch die sehr scharfkantigen Aufsatzwerkzeuge besteht Verletzungsgefahr.
- Führen Sie das Kabel immer nach hinten vom Gerät weg.
- Ziehen Sie bei Gefahr sofort den Netzstecker aus der Steckdose.

● Originalzubehör / -zusatzgeräte

- **Benutzen Sie nur Zubehör und Zusatzgeräte, die in der Bedienungsanleitung angegeben sind.** Der Gebrauch anderer als in der Bedienungsanleitung empfohlener Einsatzwerkzeuge oder anderen Zubehörs kann eine Verletzungsgefahr für Sie bedeuten.



Sicherheitshinweise für Motorschnitzgeräte

Um Verletzungs- und Brandgefahr sowie Gesundheitsgefährdungen zu vermeiden:

- **Sichern Sie das Werkstück. Benutzen Sie Spannvorrichtungen / Schraubstock, um das Werkstück festzuhalten.** Es ist damit sicherer gehalten, als mit Ihrer Hand.
- **Tragen Sie eine Schutzbrille!** Durch absplitternde und herumfliegende Werkstoffteile besteht Verletzungsgefahr.



● Bedienung

● Ein- / ausschalten

- Stecken Sie den Netzstecker in eine Steckdose.

Einschalten:

- Drücken Sie den EIN- / AUS-Schalter 1 in die Position „I“.

Ausschalten:

- Drücken Sie den EIN- / AUS-Schalter 1 in die Position „0“.

● Schnitzmesser einsetzen / auswechseln

⚠️ WARNUNG! VERLETZUNGSGEFAHR!

Schalten Sie vor allen Arbeiten am Gerät das Gerät aus und ziehen Sie den Netzstecker.

⚠️ WARNUNG! VERLETZUNGSGEFAHR!

Die Schnitzmesser haben eine sehr scharfe Schneide.

-  Tragen Sie während der Montage und bei der abschließenden Prüfung des Messers entsprechende Schutzhandschuhe.

Die Wahl des richtigen Schnitzmessers ist abhängig vom Einsatzbereich. Die mitgelieferten Schnitzmesser sind für die gängigsten Einsatzbereiche geeignet (siehe Abb. B-D).

- Lösen Sie die Überwurfmutter **6** mit dem Schlüssel **8** gegen den Uhrzeigersinn.
- Entnehmen Sie ggf. das Schnitzmesser. Schieben Sie ein anderes Schnitzmesser bis zum Anschlag in die Werkzeugaufnahme **5**.
- Ziehen Sie die Überwurfmutter **6** mit dem Schlüssel **8** im Uhrzeigersinn wieder fest.
- Überprüfen Sie, dass das Schnitzmesser sicher gespannt ist.

● Arbeitshinweise

- Arbeiten Sie stets vom Körper weg.

● Wartung und Reinigung

⚠️ WARNUNG! Ziehen Sie vor allen Reinigungs- und Wartungsarbeiten den Netzstecker aus der Steckdose.

- Das Gerät muss stets sauber, trocken und frei von Öl oder Schmierfetten sein.
- Stellen Sie sicher, dass die Lüftungsschlitze **4** immer frei sind.
- Reinigen Sie regelmäßig die Werkzeugaufnahme **5**.
- Reinigen Sie die Messer von Holz- oder sonstigen Material- und Schmutzresten.

- Es dürfen keine Flüssigkeiten in das Innere des Gerätes gelangen.
- Verwenden Sie zum Reinigen des Gehäuses ein weiches, fusselfreies Tuch.
- Verwenden Sie niemals Benzin, Lösungsmittel oder Reiniger, die Kunststoff angreifen.

● Service

- **⚠️ WARNUNG!** Lassen Sie Ihre Geräte von der Servicestelle oder einer Elektrofachkraft und nur mit Original-Ersatzteilen reparieren. Damit wird sichergestellt, dass die Sicherheit des Gerätes erhalten bleibt.
- **⚠️ WARNUNG!** Lassen Sie den Austausch des Steckers oder der Netzleitung immer vom Hersteller des Gerätes oder seinem Kundendienst ausführen. Damit wird sichergestellt, dass die Sicherheit des Gerätes erhalten bleibt.

● Garantie

Sie erhalten auf dieses Gerät 3 Jahre Garantie ab Kaufdatum. Das Gerät wurde sorgfältig produziert und vor Anlieferung gewissenhaft geprüft. Bitte bewahren Sie den Kassenbon als Nachweis für den Kauf auf. Bitte setzen Sie sich im Garantiefall mit Ihrer Servicestelle telefonisch in Verbindung. Nur so kann eine kostenlose Einsendung Ihrer Ware gewährleistet werden.

Die Garantieleistung gilt nur für Material- oder Fabrikationsfehler, nicht aber für Transportschäden, Verschleißteile oder für Beschädigungen an zerbrechlichen Teilen, z. B. Schalter oder Akkus. Das Produkt ist lediglich für den privaten und nicht für den gewerblichen Gebrauch bestimmt.

Bei missbräuchlicher und unsachgemäßer Behandlung, Gewaltanwendung und bei Eingriffen, die nicht von unserer autorisierten Service-Niederlassung vorgenommen wurden, erlischt die Garantie. Ihre

gesetzlichen Rechte werden durch diese Garantie nicht eingeschränkt.

Die Garantiezeit wird durch die Gewährleistung nicht verlängert. Dies gilt auch für ersetzte und reparierte Teile. Eventuell schon beim Kauf vorhandene Schäden und Mängel müssen sofort nach dem Auspacken gemeldet werden, spätestens aber zwei Tage nach Kaufdatum. Nach Ablauf der Garantiezeit anfallende Reparaturen sind kostenpflichtig.

DE

Schraven

Service- und Dienstleistungs GmbH

Tel.: + 49 (0) 180 5 008107
(0,14 €/Min. aus dem dt. Festnetz,
Mobilfunk max. 0,42 €/Min.)

Fax: +49 (0) 2832 3532

e-mail: support.de@kompernass.com

AT

Kompernaß Service Österreich

Tel.: 0820 899 913 (0,20 EUR/Min.)

e-mail: support.at@kompernass.com

CH

Kompernaß Service Switzerland

Tel.: 0848 000 525

(max. 0,0807 CHF/Min.)

e-mail: support.ch@kompernass.com

● Entsorgung



Die Verpackung besteht aus umweltfreundlichen Materialien, die Sie über die örtlichen Recyclingstellen entsorgen können.



Werfen Sie Elektrowerkzeuge nicht in den Hausmüll!

Gemäß Europäischer Richtlinie 2002/96/EC über Elektro- und Elektronik-Altgeräte und Umsetzung in nationales Recht müssen verbrauchte Elektrowerkzeuge getrennt gesammelt und einer umweltgerechten Wiederverwertung zugeführt werden.

Möglichkeiten zur Entsorgung des ausgedienten Gerätes erfahren Sie bei Ihrer Gemeinde- oder Stadtverwaltung.

● Konformitätserklärung / Hersteller CE

Wir, Kompernaß GmbH, Dokumentenverantwortlicher: Herr Felix Becker, Burgstr. 21, D-44867 Bochum, Deutschland, erklären hiermit dass dieses Produkt mit den folgenden Normen, normativen Dokumenten und EG-Richtlinien übereinstimmt:

**Maschinenrichtlinie
(2006 / 42 / EC)**

**EG-Niederspannungsrichtlinie
(2006 / 95 / EC)**

**Elektromagnetische Verträglichkeit
(2004 / 108 / EC)**

angewandte harmonisierte Normen:

EN 60745-1: 2009

EN ISO 12100-2/A1: 2009

EN 55014-1: 2006

EN 55014-2/A2: 2008

EN 61000-3-2:2006

EN 61000-3-3:2008

IEC 60745-1:2006

Typ / Gerätebezeichnung:

Motorschneitzgerät PSG 50 A1

Herstellungsjahr: 06-2010

Seriennummer: IAN 53163

Bochum, 30.06.2010

Hans Kompernaß

- Geschäftsführer -

Technische Änderungen im Sinne der Weiterentwicklung sind vorbehalten.

IAN 53163
KOMPERNASS GMBH
Burgstraße 21
D-44867 Bochum

© by **ORFGEN Marketing**

Last Information Update - Stand der Informationen:
06/2010 - Ident.-No.: PSG 50 A1062010-6

