

READ AND SAVE THESE INSTRUCTIONS

WARNING: A risk of fire and electrical shock exists in all electrical appliances and may cause personal injury or death. Please follow all safety instructions.



Buffet Range

Use and Care Guide

Model TTS2

- IDEAL FOR HOME OR OFFICE
- INDIVIDUAL ADJUSTABLE TEMPERATURE CONTROL FOR EACH BURNER
- 2 BURNERS - 500 WATTS/1000 WATTS
- CONTEMPORARY, SPACE SAVING DESIGN
- HEATING ELEMENTS LIFT UP FOR EASY CLEANING

IMPORTANT SAFEGUARDS

When using electrical appliances, basic safety precautions should always be followed to reduce the risk of fire, electric shock and injury to persons, including the following:

- Read all instructions before using appliance.
- Do not touch hot surfaces. Use handles or knobs.
- To protect against electric shock, do not immerse cord, plug, or the appliance in water or other liquid. See instructions for cleaning.
- This appliance is not for use by children.
- Close supervision is necessary when any appliance is used near children.
- Unplug from outlet when not in use. Unplug and allow to cool before putting on or taking off parts, and before cleaning.
- Do not operate any damaged appliance. Do not operate with a damaged cord or plug, or after the appliance malfunctions, or has been dropped or damaged in any manner. Contact consumer relations for return authorization, examination, repair or adjustment.
- The use of accessory attachments not recommended by Toastmaster Inc. may cause injuries.
- Do not let cord hang over edge of table or counter, or touch hot surfaces.
- Do not use outdoors or while standing in a damp area.
- Do not place on or near a hot gas or electric burner or in a heated oven.
- Do not use appliance for other than intended use.
- To disconnect, turn all controls to "OFF," then remove plug from wall outlet.
- Extreme caution must be used when moving any pot or pan containing hot oil or liquids from this appliance.

SAVE THESE INSTRUCTIONS

CAUTION: A short power supply cord is provided to reduce the risk of personal injury resulting from becoming entangled in or tripping over a longer cord. Extension cords are available from local hardware stores and may be used if care is exercised in their use. If an extension cord is required, special care and caution is necessary. Also the cord must be: (1) marked with an electrical rating of 125 V and at least 15 A, 1875 W, and (2) the cord must be arranged so that it will not drape over the countertop or tabletop where it can be pulled on by children or tripped over accidentally.

POLARIZED PLUG: This appliance has a polarized plug, (one blade is wider than the other). As a safety feature to reduce the risk of electric shock, this plug is intended to fit in a polarized outlet only one way. If the plug does not fit fully in the outlet, reverse the plug. If it still does not fit, contact a qualified electrician. Do not attempt to defeat this safety feature.

ELECTRIC POWER: If the electric circuit is overloaded with other appliances, your appliance may not operate properly. It should be operated on a separate electrical circuit from other appliances.

THIS PRODUCT IS FOR HOUSEHOLD USE ONLY

OPERATING INSTRUCTIONS

PRODUCT MAY VARY SLIGHTLY FROM ILLUSTRATION

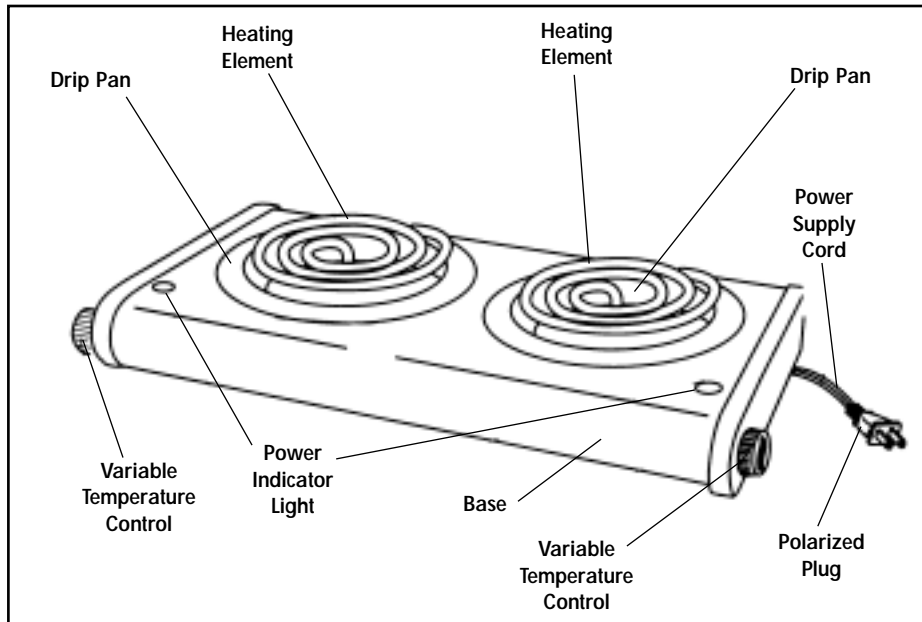

Operating Instructions

Before using the buffet range for the first time, operate once to burn off residues on the heating elements. When doing this, we suggest using the high heat setting.

- Place the buffet range on a flat, smooth countertop surface. Be sure to place it in a safe area. Make sure that the cord is not in a position where it can be pulled off the countertop. There should be at least 4-6 inches of space above and around the unit for proper air circulation.

CAUTION: NEVER OPERATE THE UNIT IN A TILTED POSITION, OR IF THE HEATING ELEMENT IS NOT PROPERLY RESTING IN PLACE.

- Plug the unit into electrical wall outlet. To operate either burner, adjust the Variable Temperature Control to the desired heat setting. The Variable Temperature Control on the right side operates the right burner, and the control on the left side operates the left burner.
- The Power Indicator Light will illuminate and remain lit until the selected temperature has been reached. The light will then cycle on and off until temperature is turned off.

For best results: Turn on the heating element for approximately 1 minute before placing a pot or pan on it.

- When finished, turn the Variable Temperature Control to the "OFF" position.

WARNING: BE SURE TO TURN HEATING ELEMENT OFF COMPLETELY AND UNPLUG AFTER EACH USE. NEVER LEAVE PLUGGED IN WHILE IT IS NOT IN USE.

FOR BEST RESULTS

- It is recommended to use pots or pans that are essentially the same size as the heating element. A pot or pan should always be placed on the center of the heating element.

NOTE: When using both burners at the same time, try not to use pots or pans that are bigger than the burners. This will ensure that both burners can distribute their heat properly.

- The buffet range works similarly to a stovetop element and features a full range of heating options. Use the burner on the left (1000 watts) for quick heating tasks such as boiling water. Use the burner on the right (500 watts) for slow cooking or heating precooked foods.

ALWAYS TURN HEATING ELEMENT OFF AND UNPLUG WHEN NOT IN USE.

CLEANING INSTRUCTIONS

TO CLEAN: Turn the buffet range completely off and allow to cool completely before cleaning.

CAUTION: NEVER IMMERSE THIS PRODUCT IN WATER OR ANY OTHER LIQUID. NEVER USE STEEL WOOL OR ABRASIVE CLEANERS, AS THEY MAY SCRATCH THE SURFACES OR DAMAGE THE UNIT.

The Base Unit, Heating Elements and Drip Pans may be wiped with a damp soft cloth or sponge. The Drip Pan may be reached by lifting and tilting the Heating Elements. A mild dishwashing soap may be used to remove food spills on the Base Unit and the Drip Pans. Any soap residue should be wiped clean with a damp cloth or sponge.

TO STORE: Unplug the unit and allow it to cool completely before storing. Store the unit in its box or in a clean, dry place. Never wrap the cord tightly around the appliance. Do not put stress on the cord where it enters the unit, as this could cause it to crack and break.

USER MAINTENANCE INSTRUCTIONS

This appliance requires little maintenance. It contains no user serviceable parts. Do not try to repair it yourself. Any servicing requiring disassembly other than cleaning must be performed by a qualified appliance repair technician.

For any questions about the product, contact consumer relations (1-800-947-3744).

Please refer to warranty statement to determine if in-warranty service applies. This appliance must be serviced by a Toastmaster authorized service center. Unauthorized service will void warranty.

If an authorized service center is not available locally, your appliance may be returned postage prepaid to our National Service Center at the address shown on the back of this book.

Products must be adequately protected to avoid shipping damage. Surround your appliance with three inches of protective padding and include a copy of your dated sales receipt and a note explaining the problem you have experienced. We recommend insuring your package. No CODs accepted.

LIMITED ONE YEAR WARRANTY

Warranty: This Toastmaster® product is warranted to be free from defects in materials or workmanship for a period of (1) year from the original purchase date. This product warranty covers only the original consumer purchaser of the product.

Warranty Coverage: This warranty is void if the product has been damaged by accident in shipment, unreasonable use, misuse, neglect, improper service, commercial use, repairs by unauthorized personnel, normal wear and tear, improper assembly, installation or maintenance abuse or other causes not arising out of defects in materials or workmanship. This warranty is effective only if the product is purchased and operated in the USA, and does not extend to any units which have been used in violation of written instructions furnished with the product or to units which have been altered or modified or to damage to products or parts thereof which have had the serial number removed, altered, defaced or rendered illegible.

Implied Warranties: ANY IMPLIED WARRANTIES WHICH THE PURCHASER MAY HAVE ARE LIMITED IN DURATION TO ONE (1) YEAR FROM THE DATE OF PURCHASE. Some states do not allow limitations on how long an implied warranty lasts, so the above limitation may not apply to you.

Warranty Performance: During the above one-year warranty period, a product with a defect will be either repaired or replaced with a reconditioned comparable model (at our option) when the product is returned to the Repair Center, or the purchase price refunded. The repaired or replacement product will be in warranty for the balance of the one-year warranty period and an additional one-month period. No charge will be made for such repair or replacement.

Service and Repair: Should the appliance malfunction, you should first call toll-free 1 (800) 947-3744 between the hours of 9:00 am and 5:00 pm Central Standard Time and ask for CONSUMER SERVICE stating that you are a consumer with a problem. Please refer to model number TTS2 when you call.

In-Warranty Service (USA): For an appliance covered under the warranty period, no charge is made for service or postage. Call for return authorization (1 800 947-3744).

Out-of Warranty Service: A flat rate charge by model is made for out-of-warranty service. Include \$ 8.00 (U.S.) for return shipping and handling. We will notify you by mail of the amount of the charge for service and require you to pay in advance for the repair or replacement.

For Products Purchased in the USA, but Used in Canada: You may return the product insured, packaged with sufficient protection, and postage and insurance prepaid to the USA address listed below. Please note that all customs duty / brokerage fees, if any, must be paid by you and we will require you to pay the cost of customs duty / brokerage fees to us in advance of our performing any service.

Risk During Shipment: We cannot assume responsibility for loss or damage during incoming shipment. For your protection, carefully package the product for shipment and insure it with the carrier. Be sure to enclose the following items with your appliance: any accessories related to your problem, your full return address and daytime phone number, a note describing the problem you experienced, a copy of your sales receipt or other proof of purchase to determine warranty status. C.O.D. shipments cannot be accepted.

To return the appliance, ship to:
Attn: Repair Center
708 South Missouri Street
Macon, MO 63552
Email: consumer_relations@toastmaster.com
www.Toastmaster.com

To contact us, please write to or call:
P.O. Box 6916
Columbia, MO 65205-6916
1(800) 947-3744

Limitation of Remedies: No representative or person is authorized to assume for us any other liability in connection with the sale of our products. There shall be no claims for defects or failure of performance or product failure under any theory of tort, contract or commercial law including, but not limited to negligence, gross negligence, strict liability, breach of warranty and breach of contract. Repair, replacement or refund shall be the sole remedy of the purchaser under this warranty, and **in no event shall we be liable for any incidental or consequential damages, losses or expenses.** Some states do not allow the exclusion or limitation of incidental or consequential damages, so the above limitation or exclusion may not apply to you.

Legal Rights: This warranty gives you specific legal rights, and you may also have other rights which vary from state to state.

KEEP DATED SALES RECEIPT FOR WARRANTY SERVICE.

Keep this booklet. Record the following for reference:

Date purchased _____

Model number _____

Date code (stamped on bottom) _____

EVERYBODY EATS. It's a fact of life.

**But sometimes preparing
meals can become a chore.**

**That's why TOASTMASTER has been invited
into millions of kitchens just like yours
so we can HELP YOU MASTER your
mixing, baking, grilling, toasting,
brewing, heating and serving
tasks WITH EASE AND STYLE.**

**The TOASTMASTER name stands for a
CELEBRATION of INNOVATION designed
to serve your life and keep you
COOKIN' IN STYLE.**

LISEZ ET CONSERVEZ CES INSTRUCTIONS

AVERTISSEMENT : Tout appareil électrique présente un risque d'incendie et d'électrocution pouvant provoquer des blessures graves ou mortelles. Veuillez observer toutes les mesures de sécurité.



Gamme 'Buffet'

Guide d'Utilisation et d'Entretien

Modèle TTS2

- IDEAL A LA MAISON OU AU BUREAU
- BOUTON DE TEMPERATURE INDIVIDUEL REGLABLE POUR CHAQUE PLAQUE CHAUFFANTE
- 2 PLAQUES CHAUFFANTES - 500 WATTS/1000 WATTS
- CONCEPTION GAIN DE PLACE CONTEMPORAINE
- LES ELEMENTS CHAUFFANTS SE SOULEVENT POUR UN NETTOYAGE FACILE

MESURES DE SECURITE IMPORTANTES

Afin de réduire les risques d'incendie, d'électrocution et de blessures pendant l'utilisation de tout appareil électroménager, toujours observer les précautions élémentaires de sécurité, y compris les suivantes :

- Lire l'ensemble des instructions avant d'utiliser l'appareil.
- Ne pas toucher les surfaces chaudes. Utiliser les poignées ou les boutons.
- Afin de se protéger des risques d'électrocution, ne pas immerger le cordon, la prise ou l'appareil dans l'eau ou tout autre liquide. Se référer aux instructions de nettoyage.
- Cet appareil ne doit pas être utilisé par des enfants.
- Ne pas laisser l'appareil sans surveillance en cours de fonctionnement.
- Se montrer particulièrement vigilant lorsqu'un appareil électroménager est utilisé à proximité d'enfants.
- Débranchez l'appareil lorsque vous ne l'utilisez pas. Débrancher et laisser refroidir avant d'ajouter ou de retirer des pièces ainsi qu'avant le nettoyage.

- Ne jamais faire fonctionner un appareil endommagé. Ne pas se servir d'un appareil dont le cordon ou une fiche est endommagé(e), qui ne fonctionne pas correctement, qui est tombé ou a été endommagé d'une quelconque manière. Contacter le centre SAV agréé le plus proche pour obtenir l'autorisation de retour de l'appareil afin qu'il puisse être examiné, réparé, ou faire l'objet de réglages.
- N'utiliser que les accessoires recommandés par Toastmaster Inc.
- Ne pas laisser le cordon pendre du bord d'une table ou d'un plan de travail, ni toucher des surfaces chaudes.
- Ne pas utiliser l'appareil à l'extérieur ni dans un environnement humide.
- Ne pas placer l'appareil sur ou près d'une cuisinière à gaz ou électrique, ni dans un four chaud.
- N'utiliser l'appareil que conformément aux instructions données dans ce guide.
- Pour débrancher, tourner tous les boutons sur la position d'arrêt 'OFF' puis retirer le cordon de la prise murale.
- Une attention toute particulière est nécessaire lorsqu'on retire de cet appareil des objets tels que des pots ou casseroles contenant de l'huile ou tout autre liquide chaud.
- En cours d'utilisation, veiller à laisser un espace de circulation d'air compris entre 10 et 15 centimètres tout autour de l'appareil.

CONSERVEZ CES INSTRUCTIONS

ATTENTION : Le cordon d'alimentation fourni avec l'appareil est court afin de réduire le risque de blessures liées au fait de se prendre les pieds ou de trébucher sur un cordon plus long. Il existe en quincaillerie des rallonges qui peuvent être utilisées à condition de prendre quelques précautions. Si une rallonge s'avère nécessaire, veuillez faire très attention lors de son utilisation. De plus, la rallonge doit : (1) présenter des caractéristiques nominales d'au moins 15 A, 125 V, 1875 W et 2) être disposée de façon à ne pas retomber du plan de travail ou de la table où des enfants pourraient tirer dessus et où l'on pourrait trébucher sur celle-ci par mégarde.

FICHE POLARISEE : Cet appareil est équipé d'une fiche polarisée (l'une des lames est plus large que l'autre). Cette précaution est destinée à réduire les risques d'électrocution ; la fiche ne peut être branchée dans une prise que dans un sens. Si la fiche ne peut pas être insérée à fond dans la prise, retournez-la. Si elle ne peut toujours pas être branchée, consultez un électricien qualifié. Ne pas essayer de modifier ce dispositif de sécurité.

ALIMENTATION ELECTRIQUE : Si le circuit électrique est surchargé par d'autres appareils, l'appareil peut ne pas fonctionner correctement. Il doit être branché sur un circuit électrique indépendant.

CE PRODUIT EST EXCLUSIVEMENT RESERVE A UN USAGE MENAGER

DIRECTIVES D'UTILISATION

IL EST POSSIBLE QUE LE PRODUIT DIFFERE LEGEREMENT DE L'ILLUSTRATION

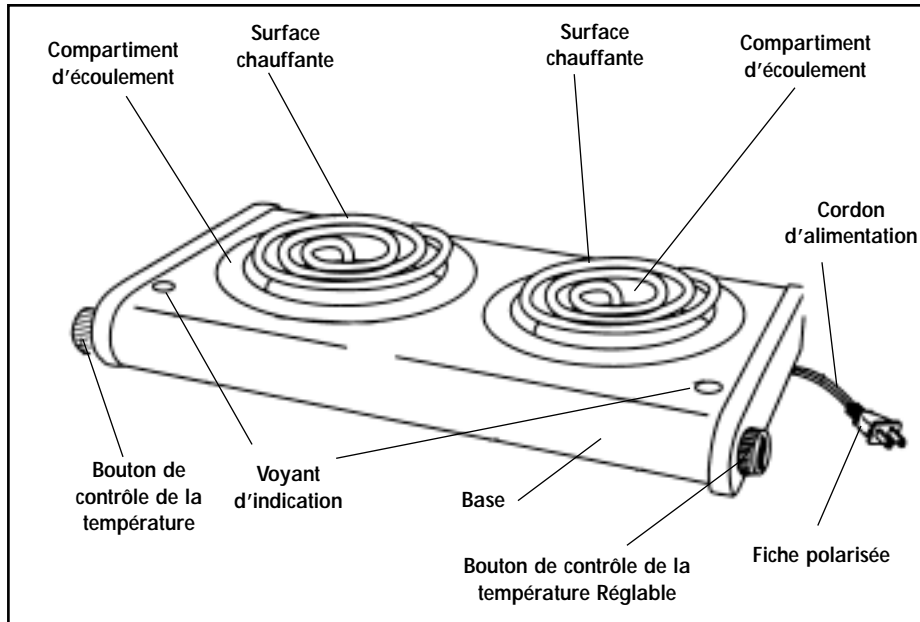

Directives d'utilisation

Avant la première utilisation, veuillez le faire fonctionner une fois afin d'éliminer les résidus des éléments chauffants. Nous vous suggérons de faire fonctionner l'appareil à la température la plus élevée.

- Placer l'appareil sur une surface de travail lisse. Assurez-vous de bien le placer dans un endroit sûr. Assurez-vous bien que le cordon ne soit pas positionné de manière à ce qu'il puisse être décroché du plan du travail. Laisser un espace de circulation d'air d'environ 10 à 15 centimètres au-dessus et autour de l'appareil.

ATTENTION : NE JAMAIS FAIRE FONCTIONNER L'APPAREIL LORSQU'IL SE TROUVE EN POSITION INCLINEE OU SI LE BRULEUR N'EST PAS POSITIONNE CORRECTEMENT.

- Brancher l'appareil dans la prise murale. Pour faire fonctionner le brûleur, ajuster le Bouton de Contrôle de la Température jusqu'à la position désirée. Le Bouton de Contrôle de la Température situé sur la droite permet de régler la plaque de droite tandis que le bouton de gauche permet de faire fonctionner la plaque de gauche.
- Le voyant d'indication de l'alimentation électrique s'allume et reste allumé jusqu'à ce que la température sélectionnée soit atteinte. Le voyant rouge s'allume et s'éteint en alternance jusqu'à ce que le brûleur soit éteint.

Pour une utilisation optimale: Allumer le brûleur pendant environ 1 minute avant d'y placer un pot ou une casserole.

- En fin d'utilisation, tourner le Bouton de Contrôle de la Température sur la position d'arrêt 'OFF'.

AVERTISSEMENT : ASSUREZ-VOUS DE BIEN TOTALEMENT ETEINDRE LE BRULEUR ET DE LE DEBRANCHER APRES CHAQUE UTILISATION. NE JAMAIS LAISSER LE BRULEUR BRANCHE LORSQU'IL N'EST PAS EN COURS D'UTILISATION.

POUR DES RESULTATS OPTIMUM :

- Il est recommandé d'utiliser des pots et casseroles d'une taille semblable à celle des plaques. Les pots ou casseroles doivent toujours être placés au centre des plaques.

REMARQUE : Si vous utilisez les deux plaques en même temps, essayez de ne pas utiliser de pots ou de casseroles d'une taille supérieure à celle des plaques. Ceci permet d'assurer la bonne distribution de la chaleur entre les deux plaques.

- Les plaques fonctionnent d'une manière semblable à celle des plaques de cuisinière et comprennent toute une gamme de températures de cuisson. Utiliser la plaque de gauche (de 1000 watts) pour faire chauffer rapidement, comme par exemple pour faire bouillir de l'eau. Utiliser la plaque de droite (de 500 watts), pour faire mijoter les aliments ou pour faire réchauffer les aliments précuits.

TOUJOURS ETEINDRE LES PLAQUES ET DEBRANCHER LORSQU'ELLES NE FONCTIONNENT PAS.

INSTRUCTIONS DE NETTOYAGE

NETTOYAGE : Avant le nettoyage, éteindre les plaques et les laisser entièrement refroidir.

ATTENTION : NE JAMAIS IMMERGER CE PRODUIT DANS L'EAU OU DANS TOUT AUTRE LIQUIDE. NE JAMAIS UTILISER DE PAILLE DE FER OU DE NETTOYANTS ABRASIFS QUI POURRAIENT RAYER LES SURFACES OU ENDOMMAGER L'APPAREIL.

La Base, l'Elément Chauffant ainsi que le Compartiment d'écoulement peuvent être essuyés à l'aide d'un chiffon doux ou d'une éponge.

On accède au Compartiment d'écoulement en soulevant et en inclinant l'Elément Chauffant. Vous pouvez utiliser un produit à vaisselle doux pour éliminer les déchets alimentaires se trouvant sur la Base et les Compartiments d'écoulement. Toute trace de savon doit être essuyée à l'aide d'un chiffon humide ou d'une éponge.

STOCKAGE : Débrancher l'appareil et le laisser refroidir complètement avant de le ranger. Stocker l'appareil dans sa boîte ou dans un endroit propre et sec. Ne jamais enrouler le cordon trop serré autour de l'appareil. Ne pas tirer sur le cordon en le connectant à l'appareil car celui-ci pourrait s'effiloche et se casser.

CONSEILS D'ENTRETIEN

Cet appareil ne nécessite qu'un entretien minimum. Il ne contient aucune pièce pouvant être réglée par l'utilisateur. Ne pas essayer de réparer l'appareil par vos propres moyens. Toute opération d'entretien nécessitant un démontage autre que le nettoyage, doit être effectuée par un technicien agréé.

Pour toutes questions relatives à ce produit, veuillez contacter le service clients (1-800-947-3744).

Veuillez vous reporter à la déclaration de garantie pour déterminer si les réparations nécessaires sont sous garantie. Cet appareil doit être réparé dans un centre de service après-vente agréé Toastmaster. Toute réparation non autorisée entraînera l'annulation de la garantie.

Si un centre de service après-vente n'est pas disponible localement, vous pouvez renvoyer votre appareil (port payé) à notre Centre de Service Après-vente National, à l'adresse indiquée au dos de ce livret.

Les appareils doivent être protégés adéquatement pour éviter tout accident lors de l'expédition. Nous suggérons à l'utilisateur d'entourer l'appareil d'une épaisseur de 8 cm de matériaux de protection et d'inclure une note détaillant la nature du problème, ainsi qu'une copie du ticket de caisse daté. Nous vous conseillons d'assurer votre paquet. Aucun paquet envoyé en contre remboursement ne sera accepté.

GARANTIE LIMITEE D'UN AN

Garantie : Ce produit Toastmaster® est garanti contre les défauts de matériaux et de fabrication pour une période de (1) an à compter de la date d'achat d'origine. La garantie de ce produit couvre uniquement l'acheteur initial du produit.

Application de la Garantie : Cette garantie sera considérée nulle si le produit a été endommagé par accident durant le transport, par un usage excessif, par usage abusif, suite à une négligence, une réparation non conforme, un usage commercial, des réparations entreprises par du personnel non agréé, l'usure normale, ainsi qu'à cause de l'usure, d'un assemblage non conforme, ou d'une installation ou de réparations négligentes, ou de tout autre cause ne relevant pas de défauts de matériaux ou de fabrication. Cette garantie est valable uniquement lorsque le produit a été acheté et utilisé aux Etats-Unis, elle ne s'applique pas aux appareils qui auraient été utilisés d'une manière non conforme aux instructions écrites stipulées, ni aux appareils ayant fait l'objet de modifications, ni aux produits ou à des pièces endommagés de la sorte, et dont le numéro de série a été retiré, modifié, effacé, ou rendu illisible.

Garantie implicite : TOUTE GARANTIE IMPLICITE EN LA POSSESSION DE L'ACHETEUR, EST LIMITEE A UNE DUREE DE UN (1) AN A PARTIR DE LA DATE D'ACHAT. Certains états n'autorisent pas les limitations de garantie concernant la durée d'une garantie implicite, en conséquence, les limitations mentionnées ci-dessus ne s'appliquent pas à tous les cas.

Exécution de la Garantie : Durant la période de garantie de un an mentionnée ci-dessus, tout produit défectueux sera soit réparé, soit remplacé par un modèle équivalent reconditionné (selon la décision de la société) lorsque le produit est réexpédié au centre SAV, soit remboursé du montant indiqué sur le ticket de caisse. Le produit réparé ou de remplacement sera garanti pour le restant de la période de garantie de un an, ainsi qu'une période d'un mois supplémentaire. Il ne sera prélevé aucun frais pour ce type de réparation ou de remplacement.

Service après-vente et réparations : Si l'appareil ne fonctionne pas correctement, veuillez tout d'abord appeler le numéro vert 1 (800) 947-3744 entre 9h00 et 17h00, Heure GMT - 6, et demander le SERVICE CLIENT, en indiquant que vous possédez un appareil défectueux. Veuillez mentionner le numéro de modèle TTS2 lors de votre appel.

SAV sous garantie (USA) : Il n'y a aucun frais de SAV et d'expédition pour un appareil sous garantie. Appeler afin d'obtenir l'autorisation de retour de l'appareil (1 800 947-3744).

SAV hors garantie (USA) : Des frais forfaitaires de SAV hors garantie sont établis en fonction du modèle. Ils comprennent la somme de 8 dollars américains pour couvrir les frais d'expédition et de manutention. Vous serez informé des frais de SAV par courrier. Ces frais doivent être réglés à l'avance dans le cas d'une réparation ou d'un produit de remplacement.

Produits achetés aux Etats-Unis et utilisés au Canada : Retourner le produit assuré, en veillant à ce qu'il soit correctement emballé, et en réglant auprès de nos services, les frais d'affranchissement et d'assurance à l'avance, à l'ordre de l'adresse aux Etats-Unis mentionnée ci-dessus. Veuillez noter que tous droits de douane/frais d'assurance sont à votre charge, et que vous devez vous acquitter des frais de droits de douane/ d'assurance à l'avance, auprès de nos services.

Risques encourus durant le transport : Nous ne sommes nullement responsables des pertes ou dégâts causés durant le transport jusqu'à notre établissement. Pour votre protection, nous vous conseillons d'emballer soigneusement le produit et de l'assurer auprès de l'établissement se chargeant de l'expédition. Veuillez à bien inclure les éléments suivants : Tout accessoire lié au problème, votre adresse complète ainsi qu'un numéro de téléphone auquel on peut vous joindre pendant les heures ouvrables, une note décrivant le problème, une photocopie du ticket de caisse, ou toute autre preuve d'achat permettant de déterminer le statut de la garantie du produit. Les envois en contre-remboursement ne sont pas acceptés.

Adresse de réexpédition de l'appareil :

Pour nous contacter, veuillez nous faire parvenir un courrier ou nous appeler :

Attn : Repair Center
708 South Missouri Street
Macon, MO 63552

P.O. Box 6916
Columbia, MO 65205-6916
1(800) 947-3744

Email : consumer_relations@toastmaster.com
www.Toastmaster.com

Limitation du recours: Aucun représentant ni personne n'est autorisé à prendre en charge toute responsabilité incombant à la société, en relation avec la vente de nos produits. Les défauts, absences de fonctionnement, ou défaillances d'appareils, ne peuvent nullement faire l'objet de compensations suite à préjudice, contrat, ou loi commerciale, y compris, et non limitées à la négligence, la responsabilité stricte, une rupture de garantie, ou une rupture de contrat. Les réparations, remplacements ou remboursements constituent les uniques recours de l'acheteur selon les termes de la présente garantie. **La société ne peut en aucun cas être tenue responsable des dégâts, pertes, ou frais accidentels ou consécutifs.** Certains états n'autorisent pas les exclusions ou limitations des dégâts accidentels ou consécutifs. En conséquences, les limitations ou exclusions mentionnées ci-dessus ne s'appliquent pas à tous les cas.

Droits juridiques : La présente garantie vous confère des droits juridiques spécifiques qui sont dans certains cas complétés par d'autres droits, en fonction des états.

CONSERVEZ LE TICKET DE CAISSE DATE POUR TOUTE REPARATION SOUS GARANTIE.

Conservez ce livret. Notez les renseignements suivants pour référence ultérieure :

Date d'achat _____

Numéro du modèle _____

Code de date (estampillé sur le dessous de l'appareil) _____

**Nous mangeons tous. Ceci est chose acquise.
Pourtant, il arrive que la préparation du repas
se transforme en corvée.**

**C'est la raison pour laquelle TOASTMASTER est
convié dans des millions de cuisines semblables à la
vôtre afin de VOUS AIDER A MAITRISER le travail de
préparation et de cuisson, les rôtis, grillades
et plats mijotés, ainsi que le réchauffage
et service de vos mets**

En GRANDE CLASSE ET SANS EFFORT INUTILE.

**La marque TOASTMASTER est synonyme de
CELEBRATION DE L'INNOVATION conçue
pour vous servir et vous permettre de continuer
à CUISINER EN GRANDE CLASSE.**

LEA Y GUARDE ESTAS INSTRUCCIONES

ADVERTENCIA: Todos los electrodomésticos presentan el riesgo de incendio y de electrocución, con la capacidad de provocar lesiones importantes o incluso la muerte. Por favor siga todas las instrucciones de seguridad.



Calentador Portátil

Guía de Uso y Cuidados

Modelo TTS2

- IDEAL PARA EL HOGAR O LA OFICINA
- CONTROL DE TEMPERATURA AJUSTABLE EN CADA QUEMADOR
- 2 QUEMADORES - 500 WATTS/1.000 WATTS
- DISEÑO CONTEMPORANEO COMPACTO
- LOS ELEMENTOS CALORIFICOS PUEDEN LEVANTARSE PARA UNA LIMPIEZA FACIL

MEDIDAS DE SEGURIDAD IMPORTANTES

Cuando utilice aparatos eléctricos, siempre siga las precauciones básicas de seguridad, para reducir el riesgo de incendio, electrocuciones y lesiones a personas, incluyendo las siguientes:

- Lea todas las instrucciones antes de utilizar el aparato.
- No toque las superficies calientes. Utilice las asas o las perillas.
- Para evitar descargas eléctricas no sumerja el cable, no sumerja el cable, la clavija o el electrodoméstico en agua o en otro líquido. Vea las instrucciones para la limpieza.
- Este aparato no debe ser utilizado por niños.
- Nunca deje el aparato sin atención cuando está en uso.
- Es necesario ejercer una estricta supervisión cuando cualquier aparato se utilice cerca de los niños.
- Desenchúfelo del tomacorriente cuando no esté en uso. Desenchúfelo y deje que se enfríe antes de colocarle o quitarle piezas y antes de limpiarlo.

- No utilice ningún aparato dañado. No opere con un cable o clavija dañada, o después de que el aparato funcione mal, o si se ha dejado caer o ha resultado dañado de cualquier manera. Contacte el departamento de relaciones del consumidor para una autorización de devolución, inspección, reparación o ajuste.
- El uso de accesorios no recomendados por Toastmaster Inc. puede causar lesiones.
- No permita que el cable cuelgue sobre el borde de la mesa o mostrador ni que toque superficies calientes.
- No la utilice en exteriores o mientras se encuentre en un área húmeda.
- No lo coloque encima o cerca de quemadores calientes, eléctricos o de gas, o en un horno caliente.
- No utilice el electrodoméstico para otros fines excepto como se indica en estas instrucciones.
- Para desconectar, gire todos los controles a la posición "OFF" (APAGADO) y después retire la clavija del tomacorriente.
- Es necesario que ejerza un cuidado extremo cuando traslade desde este electrodoméstico, cualquier olla o cazuela que contenga aceite u otros líquidos calientes.

GUARDE ESTAS INSTRUCCIONES

PRECAUCION: Se incluye un cable eléctrico corto para reducir el riesgo de lesiones personales resultantes de enredarse o tropezar con un cable eléctrico demasiado largo. Puede conseguir cables de extensión en las ferreterías de su localidad, y pueden ser usados si se ejercen las precauciones debidas. Si se requiere utilizar un cable de extensión, es necesario tomar especial cuidado y precaución. Además, el cable deberá: (1) Estar marcado con un grado eléctrico de al menos 125 V, 15 A, 1.875 W y (2) el cable debe colocarse de tal forma que no cuelgue sobre la superficie de la mesa o mostrador, donde los niños puedan jalarlo o alguien se pueda tropezar accidentalmente.

CLAVIJA POLARIZADA: Este aparato posee una clavija polarizada (una de sus patas es más ancha que la otra). Como una medida de seguridad para reducir el riesgo de descargas eléctricas, esta clavija está diseñada para conectar solamente de una manera en un tomacorriente polarizado. Si la clavija no conecta completamente en el tomacorriente, inviértala. Si aún no conecta bien, consulte un electricista calificado. No intente alterar esta medida de seguridad.

CORRIENTE ELECTRICA: Si el circuito eléctrico está sobrecargado con otros aparatos, su aparato puede que no funcione apropiadamente. Este debe ser operado en un circuito eléctrico separado de otros electrodomésticos.

ESTE PRODUCTO ES PARA USO DOMESTICO SOLAMENTE

INSTRUCCIONES DE OPERACION

EL PRODUCTO PUEDE VARIAR LIGERAMENTE EN RELACION CON LA ILUSTRACION

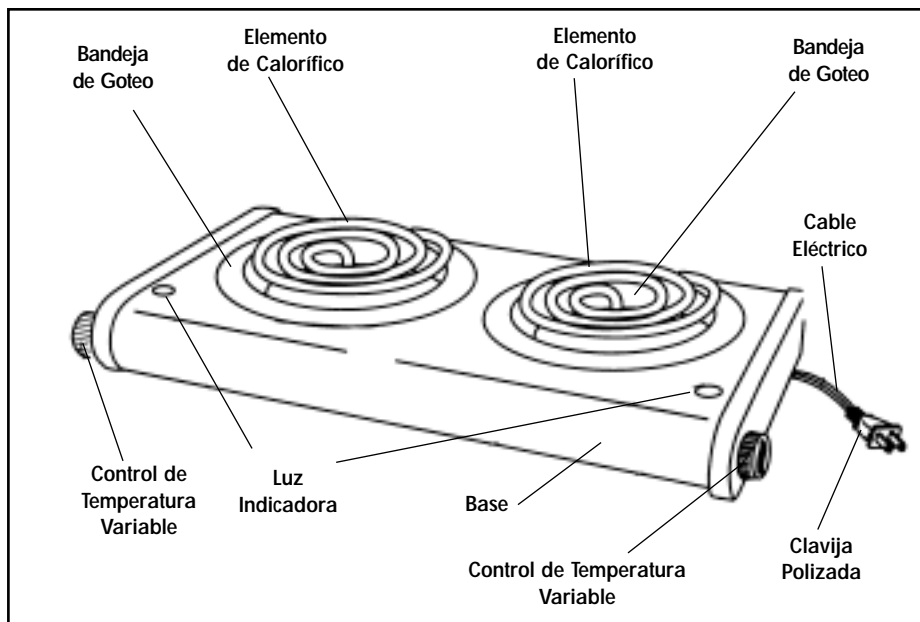

Instrucciones de Operación

Antes de usar el calentador portátil por primera vez, prenda los quemadores una vez para quemar los residuos en los elementos caloríficos. Cuando haga esto, recomendamos que use la temperatura alta.

- Coloque el calentador portátil en una superficie lisa y plana de una mesa. Asegúrese de colocarlo en una área segura. Asegúrese de que el cable no esté en una posición donde pueda ser jalado de la mesa. Deberá haber por lo menos un espacio de 10 a 15 cm por encima y por todos los lados de la unidad, para conseguir así una mejor circulación de aire.

PRECAUCION: NUNCA OPERE LA UNIDAD EN POSICION INCLINADA, O SI EL ELEMENTO CALORIFICO NO ESTA COLOCADO CORRECTAMENTE EN SU LUGAR.

- Conecte la unidad al tomacorriente. Para operar cualquiera de los quemadores, ajuste el Control de Temperatura Variable al ajuste de temperatura deseado. El Control de Temperatura Variable en el lado derecho opera el quemador derecho y el control en el lado izquierdo opera el quemador izquierdo.
- La Luz Indicadora se iluminará y permanecerá encendida hasta que se alcance la temperatura deseada. Entonces la luz se encenderá y apagará hasta que el quemador se apague.

Para mejores resultados: Encienda el elemento calorífico aproximadamente 1 minuto antes de colocar una olla o cacerola encima.

- Cuando termine gire el Control de Temperatura Variable a la posición "OFF" (APAGADO).

ADVERTENCIA: ASEGURESE DE APAGAR COMPLETAMENTE LOS ELEMENTOS CALORIFICOS Y DESCONECTAR A LA UNIDAD DESPUES DE CADA USO. NUNCA LA DEJE CONECTADO MIENTRAS NO ESTE EN USO.

PARA MEJORES RESULTADOS

- Se recomienda usar ollas o cacerolas que tengan el tamaño aproximado del elemento calorífico. Debe siempre colocar la olla o cacerola al centro del elemento calorífico.

NOTA: Cuando use ambos quemadores al mismo tiempo, trate de no usar ollas o cacerolas que sean más grandes que los quemadores. De esta manera se asegurará de que ambos quemadores puedan distribuir el calor adecuadamente.

- El calentador portátil funciona de manera similar a una estufa e incluyen una gama completa de opciones de calentamiento. Use el quemador de la derecha (1.000 watts) para tareas rápidas de calentamiento como el hervir agua. Use el quemador de la izquierda (500 watts) para la cocción lenta o para calentar los alimentos precocidos.

SIEMPRE APAGUE EL ELEMENTO CALORIFICO Y DESCONECTE CUANDO NO ESTE EN USO.

INSTRUCCIONES DE LIMPIEZA

PARA LIMPIAR: Apague el calentador portátil y déjela enfriar completamente antes de limpiarla.

PRECAUCION: NUNCA SUMERJA ESTE PRODUCTO EN AGUA U OTRO LIQUIDO. NUNCA USE FIBRAS DE ACERO O PRODUCTOS DE LIMPIEZA ABRASIVOS YA QUE PODRIAN RAYAR LAS SUPERFICIES O DAÑAR LA UNIDAD.

La Base de la Unidad, los Elementos Caloríficos y las Bandejas Escurridoras de Grasa pueden ser limpiados con un trapo suave y húmedo o con una esponja.

Puede tener acceso a la Bandeja de Goteo levantando e inclinando los Elementos Caloríficos. Puede utilizar un detergente suave para platos para limpiar derramamientos en la Base de la Unidad y las Bandejas de Goteo. Cualquier residuo de jabón debe ser limpiado con un trapo o esponja húmeda.

PARA GUARDAR: Desenchufe la unidad y deje que se enfríe completamente antes de guardarla. Guarde la unidad en su caja o en un lugar seco y limpio. Nunca enrede el cable apretadamente alrededor del aparato. No ejerza tensión sobre el cable en el punto donde entra en la unidad, ya que esto puede hacer que el cable se deteriore y se rompa.

INSTRUCCIONES DE MANTENIMIENTO

Este aparato requiere un mantenimiento mínimo. No contiene piezas reparables por el usuario. No intente repararlo usted mismo. Cualquier servicio que requiera desensamblar el aparato, excepto por las tareas de limpiezas antes mencionadas, deberán realizarse por un técnico calificado.

Para preguntas sobre el producto, contacte el departamento de relaciones del consumidor (1-800-947-3744).

Por favor, consulte la declaración de garantía para determinar si está vigente la garantía de servicio. Este aparato debe ser reparado por un centro de servicio autorizado de Toastmaster. Los trabajos hechos por personas no autorizadas anularán la garantía.

En caso de que no haya un centro de servicio autorizado local, puede devolver el aparato mediante envío prepago al Centro Nacional de Servicio (National Service Center) a la dirección que se indica en la última página de este folleto.

Los productos deben estar debidamente protegidos para evitar daños durante el envío. Envuelva su electrodoméstico con tres pulgadas de material con almohadillado protector, incluya también una copia de la factura de venta fechada y una nota explicando el problema en cuestión. Aconsejamos certificar el paquete. No se aceptan envíos contra reembolso.

CONSERVE EL RECIBO DE VENTAS FECHADO PARA EL SERVICIO TECNICO CUBIERTO POR LA GARANTIA.

Mantenga este folleto. Apunte lo siguiente como referencia:

Fecha de compra _____

Número del Modelo _____

Código de la Fecha (impreso en el fondo) _____

ESPECIFICACIONES TECNICAS

Potencia Nominal (Watts)	1.680 W
Tension de Alimentacion o Tension Nominal (Volts)	127 V ~
Frecuencia de Operacion o Frecuencia Nominal (Hertz)	60 Hz

GARANTIA LIMITADA DE UN AÑO

Garantía: Este producto Toastmaster® está garantizado ha estar libre de defectos en su material o fabricación por un periodo de un (1) año a partir de la fecha de compra original. La garantía de este producto solo cubre al comprador original del producto.

Cobertura de la Garantía: Esta garantía no es válida si el producto ha sido dañado accidentalmente durante su envío, uso irrazonable, maltrato, negligencia, reparación inadecuada, uso comercial, reparaciones por personal no autorizado, desgaste normal y deterioro, ensamblaje inadecuado, abuso de instalación o mantenimiento u otras causas que no se deban a defectos en su material o fabricación. Esta garantía es efectiva solo si el producto es adquirido y operado en los E.U.A. y no se extiende a las unidades que hayan sido utilizadas en violación a las instrucciones escritas provistas con el producto o a unidades que hayan sido alteradas o modificadas o a daños a productos o partes a las cuales se les haya removido, alterado o borrado el número de serie o se hayan entregado con éste ilegible.

Garantías Implícitas: CUALESQUIER GARANTIAS IMPLICITAS QUE EL CONSUMIDOR PUEDA TENER ESTAN LIMITADAS EN DURACION A UN (1) AÑO A PARTIR DE LA FECHA DE COMPRA. Algunos estados no permiten limitaciones en la duración de una garantía implícita por lo que la limitación anterior puede no ser aplicable en su caso.

Ejecución de la Garantía: Durante el periodo de garantía de un año antes mencionado, el producto defectuoso será reparado o reemplazado por un modelo reacondicionado equivalente (a criterio nuestro) cuando el producto sea regresado al Centro de Reparación o se haya reembolsado el costo de la compra. El producto reparado o reemplazado estará garantizado por el balance de un periodo de un año de garantía y un periodo adicional de un mes. No habrá ningún cargo por tal reparación o reemplazo.

Servicio y Reparación: Si el aparato no funciona bien, debe primero llamar a nuestra línea gratuita 1-800-233-9054 (Válido solo en E.U.A.) entre el horario de 9:00 a.m. y 5:00 p.m. (Hora del Centro) y contactar al DEPARTAMENTO DE SERVICIO AL CLIENTE dejándoles saber que tiene un problema. Por favor refiérase al número de modelo TTS2 cuando llame.

Reparaciones Bajo la Garantía (E.U.A.): Para un aparato cubierto bajo el periodo de garantía, no hay ningún cargo por la reparación o los gastos de envío. Llame para una autorización de devolución (1-800-947-3744).

Reparaciones Fuera de la Garantía: Existe un cargo de tarifa fija por modelo en el caso de reparaciones hechas fuera de la garantía. Incluya \$8 (USD) para gastos de manejo y envío. Nosotros le notificaremos por correo el costo del servicio y requerirá pagar por adelantado la reparación o reemplazo.

Para Productos Adquiridos en E.U.A. pero Usados en Canadá: Puede regresar el producto certificado, empacado con suficiente protección con los gastos de envío y certificación pre-pagados a la dirección de E.U.A. que aparece abajo. Por favor tenga en cuenta que todas las cuotas de derechos de aduana y de comisión de corretaje, si es que hay, deberá ser pagada por usted y deberá pagarlas por adelantado a nosotros antes de que podamos realizar cualquier reparación.

Riesgos Durante el Envío: No podemos asumir ninguna responsabilidad por pérdidas o daños durante el envío. Para su protección, embale cuidadosamente el producto para su envío y certifíquelo con el transportista. Asegúrese de incluir los siguientes artículos con su producto: todos los accesorios relacionados con el problema; su dirección completa y número telefónico; una nota describiendo el problema en cuestión; una copia de su recibo de compra u otra prueba de compra para determinar las condiciones de garantía. No se aceptan envíos contra reembolso.

Para regresar el aparato, envíelo a:

Para contactarnos, por favor escríbanos o llame a:

Attn: Repair Department, Salton, Inc.	P.O. Box 6916
708 South Missouri Street	Columbia, MO 65205-6916
Macon, MO 63552	1(800) 947-3744
Email: consumer_relations@toastmaster.com	
www.Toastmaster.com	

Limitación de Remedios: Ningún representante o persona está autorizado a asumir en lugar nuestro toda otra responsabilidad en conexión con la venta de nuestros productos. No se deberán hacer reclamaciones por defectos o fallos en el funcionamiento o averías del producto bajo ninguna teoría de agravio, contrato o ley comercial incluyendo, pero sin limitación a, negligencia, negligencia grave, estricta responsabilidad, incumplimiento de la garantía e incumplimiento de contrato. La reparación, reemplazo o reembolso será el exclusivo remedio del consumidor bajo esta garantía y **en ningún momento seremos responsables por daños, pérdidas o gastos incidentales o consecuentes.** Algunos estados no permiten la exclusión o limitación de daños incidentales o consecuentes por lo que la limitación o exclusión puede no se aplicable en su caso.

Derechos Legales: Esta garantía le otorga derechos legales específicos y puede que tenga otros derechos los cuales varían de estado a estado.

**TODO EL MUNDO COME. Es un hecho ineludible.
Pero algunas veces el preparar
comidas puede volverse una tarea.
Es por eso que TOASTMASTER ha sido invitado
a millones de cocinas como la suya
para poder AYUDARLE A DOMINAR sus
tareas de mezclar, hornear, asar, tostar,
preparar, calentar y servir
CON FACILIDAD Y ESTILO.
La marca TOASTMASTER representa una
CELEBRACION de la INNOVACION diseñada
para servirle y mantenerle
COCINANDO CON ESTILO.**

Toastmaster Inc.

National Service Center
708 South Missouri St.
Macon, MO 63552

In USA and Canada call:

Consumer Service 1-800-947-3744

Consumer Parts 1-800-947-3745

Hours: 8:00 a.m. - 5:30 p.m. CST

Aux É.-U. et au Canada, veuillez appeler

Service consommateur : 1-800-947-3744

Pièces détachées consommateur : 1-800-947-3745

Heures ouvrables : 8 h - 5 h 30 Heure Centrale

En México - 52-5-397-2848

Horario: 8:00 a.m. hasta 5:30 p.m., hora del Centro

Toastmaster de México, SA de CV

Cerrada de Recursos

Hidráulicos Numero 6

La Loma Industrial

Tlalnepantla de Baz, C.P. 54060

Estado de México

CONTACT US/APPELZ



1-800-947-3744



www.toastmaster.com



consumer_relations@toastmaster.com

© 2001 Toastmaster Inc.
A Subsidiary of Salton, Inc.
Subsidaire de Salton, Inc.
A una Subsidiaria de Salton, Inc.

PART NO. 60790