

**Pioneer** *sound.vision.soul*

**Digital Wireless Speaker System**

**Systeme de hp sans fil a signal**

**XW-HTP550**

**Register your product at**

**[www.pioneerelectronics.com](http://www.pioneerelectronics.com)**

• **Protect your new investment**

The details of your purchase will be on file for reference in the event of an insurance claim such as loss or theft.

• **Receive free tips, updates and service bulletins on your new product**

• **Improve product development**

Your input helps us continue to design products that meet your needs.

• **Receive a free Pioneer newsletter**

Registered customers can opt in to receive a monthly newsletter.

**Operating Instructions**

**Mode d'emploi**



The lightning flash with arrowhead, within an equilateral triangle, is intended to alert the user to the presence of uninsulated "dangerous voltage" within the product's enclosure that may be of sufficient magnitude to constitute a risk of electric shock to persons.

### CAUTION

RISK OF ELECTRIC SHOCK  
DO NOT OPEN



The exclamation point within an equilateral triangle is intended to alert the user to the presence of important operating and maintenance (servicing) instructions in the literature accompanying the appliance.

D1-4-2-3\_En



Ce symbole de l'éclair, placé dans un triangle équilatéral, a pour but d'attirer l'attention de l'utilisateur sur la présence, à l'intérieur du coffret de l'appareil, de "tensions dangereuses" non isolées d'une grandeur suffisante pour représenter un risque d'électrocution pour les êtres humains.

### ATTENTION

DANGER D'ÉLECTROCUTION  
NE PAS OUVRIR



**ATTENTION:**  
POUR ÉVITER TOUT RISQUE D'ÉLECTROCUTION, NE PAS ENLEVER LE COUVERCLE (NI LE PANNEAU ARRIÈRE). AUCUNE PIÈCE RÉPARABLE PAR L'UTILISATEUR NE SE TROUVE À L'INTÉRIEUR. CONFIER TOUT ENTRETIEN À UN PERSONNEL QUALIFIÉ UNIQUEMENT.

Ce point d'exclamation, placé dans un triangle équilatéral, a pour but d'attirer l'attention de l'utilisateur sur la présence, dans les documents qui accompagnent l'appareil, d'explications importantes du point de vue de l'exploitation ou de l'entretien.

D1-4-2-3\_Fr

Thank you for buying this Pioneer product. Please read through these operating instructions so you will know how to operate your model properly. After you have finished reading the instructions, put them away in a safe place for future reference.

Nous vous remercions pour cet achat d'un produit Pioneer. Nous vous demandons de lire soigneusement ce mode d'emploi ; vous serez ainsi à même de faire fonctionner l'appareil correctement. Après avoir bien lu le mode d'emploi, le ranger dans un endroit sûr pour pouvoir s'y référer ultérieurement. Dans certains pays ou certaines régions, la forme de la fiche d'alimentation et de la prise d'alimentation peut différer de celle qui figure sur les schémas, mais les branchements et le fonctionnement de l'appareil restent les mêmes.

**WARNING:** Handling the cord on this product or cords associated with accessories sold with the product will expose you to lead, a chemical known to the State of California and other governmental entities to cause cancer and birth defects or other reproductive harm.

**Wash hands after handling.**

D36-P4\_En

**WARNING:** This equipment is not waterproof. To prevent a fire or shock hazard, do not place any container filled with liquid near this equipment (such as a vase or flower pot) or expose it to dripping, splashing, rain or moisture.

D3-4-2-1-3\_A\_En

**AVERTISSEMENT:** Cet appareil n'est pas étanche. Pour éviter les risques d'incendie et de décharge électrique, ne placez près de lui un récipient rempli d'eau, tel qu'un vase ou un pot de fleurs, et ne l'exposez pas à des gouttes d'eau, des éclaboussures, de la pluie ou de l'humidité.

D3-4-2-1-3\_A\_Fr

#### IMPORTANT NOTICE

THE SERIAL NUMBER FOR THIS EQUIPMENT IS LOCATED IN THE REAR. PLEASE WRITE THIS SERIAL NUMBER ON YOUR ENCLOSED WARRANTY CARD AND KEEP IN A SECURE AREA. THIS IS FOR YOUR SECURITY.

D1-4-2-6-1\_En

#### [For Canadian model] [Pour le modèle Canadien]

**CAUTION** – TO PREVENT ELECTRIC SHOCK DO NOT USE THIS (POLARIZED) PLUG WITH AN EXTENSION CORD, RECEPTACLE OR OTHER OUTLET UNLESS THE BLADES CAN BE FULLY INSERTED TO PREVENT BLADE EXPOSURE.

**ATTENTION** – POUR PREVENIR LES CHOCS ELECTRIQUES, NE PAS UTILISER CETTE FICHE POLARISEE AVEC UN PROLONGATEUR, UNE PRISE DE COURANT, OU UNE AUTRE SORTIE DE COURANT, SAUF SI LES LAMES PEUVENT ETRE INSEREES A FOND SANS EN LAISSER AUCUNE PARTIE A DECOUVERT.

D2-4-4-1\_EF

# IMPORTANT SAFETY INSTRUCTIONS

**READ INSTRUCTIONS** — All the safety and operating instructions should be read before the product is operated.

**RETAIN INSTRUCTIONS** — The safety and operating instructions should be retained for future reference.

**HEED WARNINGS** — All warnings on the product and in the operating instructions should be adhered to.

**FOLLOW INSTRUCTIONS** — All operating and use instructions should be followed.

**CLEANING** — The product should be cleaned only with a polishing cloth or a soft dry cloth. Never clean with furniture wax, benzene, insecticides or other volatile liquids since they may corrode the cabinet.

**ATTACHMENTS** — Do not use attachments not recommended by the product manufacturer as they may cause hazards.

**WATER AND MOISTURE** — Do not use this product near water — for example, near a bathtub, wash bowl, kitchen sink, or laundry tub; in a wet basement; or near a swimming pool; and the like.

**ACCESSORIES** — Do not place this product on an unstable cart, stand, tripod, bracket, or table. The product may fall, causing serious injury to a child or adult, and serious damage to the product. Use only with a cart, stand, tripod, bracket, or table recommended by the manufacturer, or sold with the product. Any mounting of the product should follow the manufacturer's instructions, and should use a mounting accessory recommended by the manufacturer.

**CART** — A product and cart combination should be moved with care. Quick stops, excessive force, and uneven surfaces may cause the product and cart combination to overturn.



**VENTILATION** — Slots and openings in the cabinet are provided for ventilation and to ensure reliable operation of the product and to protect it from overheating, and these openings must not be blocked or covered. The openings should never be blocked by placing the product on a bed, sofa, rug, or other similar surface. This product should not be placed in a built-in installation such as a bookcase or rack unless proper ventilation is provided or the manufacturer's instructions have been adhered to.

**POWER SOURCES** — This product should be operated only from the type of power source indicated on the marking label. If you are not sure of the type of power supply to your home, consult your product dealer or local power company.

**LOCATION** — The appliance should be installed in a stable location.

**NONUSE PERIODS** — The power cord of the appliance should be unplugged from the outlet when left un-used for a long period of time.

## GROUNDING OR POLARIZATION

- If this product is equipped with a polarized alternating current line plug (a plug having one blade wider than the other), it will fit into the outlet only one way. This is a safety feature. If you are unable to insert the plug fully into the outlet, try reversing the plug. If the plug should still fail to fit, contact your electrician to replace your obsolete outlet. Do not defeat the safety purpose of the polarized plug.
- If this product is equipped with a three-wire grounding type plug, a plug having a third (grounding) pin, it will only fit into a grounding type power outlet. This is a safety feature. If you are unable to insert the plug into the outlet, contact your electrician to replace your obsolete outlet. Do not defeat the safety purpose of the grounding type plug.

**POWER-CORD PROTECTION** — Power-supply cords should be routed so that they are not likely to be walked on or pinched by items placed upon or against them, paying particular attention to cords at plugs, convenience receptacles, and the point where they exit from the product.

**OUTDOOR ANTENNA GROUNDING** — If an outside antenna or cable system is connected to the product, be sure the antenna or cable system is grounded so as to provide some protection against voltage surges and built-up static charges. Article 810 of the National Electrical Code, ANSI/NFPA 70, provides information with regard to proper grounding of the mast and supporting structure, grounding of the lead-in wire to an antenna discharge unit, size of grounding conductors, location of antenna-discharge unit, connection to grounding electrodes, and requirements for the grounding electrode. See Figure A.

**LIGHTNING** — For added protection for this product during a lightning storm, or when it is left unattended and unused for long periods of time, unplug it from the wall outlet and disconnect the antenna or cable system. This will prevent damage to the product due to lightning and power-line surges.

**POWER LINES** — An outside antenna system should not be located in the vicinity of overhead power lines or other electric light or power circuits, or where it can fall into such power lines or circuits. When installing an outside antenna system, extreme care should be taken to keep from touching such power lines or circuits as contact with them might be fatal.

**OVERLOADING** — Do not overload wall outlets, extension cords, or integral convenience receptacles as this can result in a risk of fire or electric shock.

**OBJECT AND LIQUID ENTRY** — Never push objects of any kind into this product through openings as they may touch dangerous voltage points or short-out parts that could result in a fire or electric shock. Never spill liquid of any kind on the product.

**SERVICING** — Do not attempt to service this product yourself as opening or removing covers may expose you to dangerous voltage or other hazards. Refer all servicing to qualified service personnel.

**DAMAGE REQUIRING SERVICE** — Unplug this product from the wall outlet and refer servicing to qualified service personnel under the following conditions:

- When the power-supply cord or plug is damaged.
- If liquid has been spilled, or objects have fallen into the product.
- If the product has been exposed to rain or water.
- If the product does not operate normally by following the operating instructions. Adjust only those controls that are covered by the operating instructions as an improper adjustment of other controls may result in damage and will often require extensive work by a qualified technician to restore the product to its normal operation.
- If the product has been dropped or damaged in any way.
- When the product exhibits a distinct change in performance — this indicates a need for service.

**REPLACEMENT PARTS** — When replacement parts are required, be sure the service technician has used replacement parts specified by the manufacturer or have the same characteristics as the original part. Unauthorized substitutions may result in fire, electric shock, or other hazards.

**SAFETY CHECK** — Upon completion of any service or repairs to this product, ask the service technician to perform safety checks to determine that the product is in proper operating condition.

**WALL OR CEILING MOUNTING** — The product should not be mounted to a wall or ceiling.

**HEAT** — The product should be situated away from heat sources such as radiators, heat registers, stoves, or other products (including amplifiers) that produce heat.

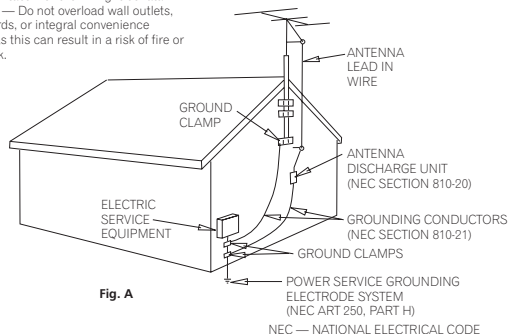

**[For Canadian model]  
[Pour le modèle Canadien]**

This Class B digital apparatus complies with Canadian ICES-003.

Cet appareil numérique de la Classe B est conforme à la norme NMB-003 du Canada.

D8-10-1-3\_EF

**Information to User**

Alteration or modifications carried out without appropriate authorization may invalidate the user's right to operate the equipment.

D8-10-2\_En

**NOTE:** This equipment has been tested and found to comply with the limits for a Class B digital device, pursuant to Part 15 of the FCC Rules. These limits are designed to provide reasonable protection against harmful interference in a residential installation. This equipment generates, uses, and can radiate radio frequency energy and, if not installed and used in accordance with the instructions, may cause harmful interference to radio communications. However, there is no guarantee that interference will not occur in a particular installation. If this equipment does cause harmful interference to radio or television reception, which can be determined by turning the equipment off and on, the user is encouraged to try to correct the interference by one or more of the following measures:

- Reorient or relocate the receiving antenna.
- Increase the separation between the equipment and receiver.
- Connect the equipment into an outlet on a circuit different from that to which the receiver is connected.
- Consult the dealer or an experienced radio/TV technician for help.

D8-10-1-2\_En

**CAUTION:** This product satisfies FCC regulations when shielded cables and connectors are used to connect the unit to other equipment. To prevent electromagnetic interference with electric appliances such as radios and televisions, use shielded cables and connectors for connections.

D8-10-3a\_En



**Important**

We do not assume any liability for the damages incurred due to improper use of the product by the user or third party, malfunction during use, other troubles or use of the product, unless indemnity for damages is admitted by the law.



**Important**

Nous ne saurions accepter aucune responsabilité pour les dommages provenant de l'emploi incorrect de l'appareil, que ce soit le fait de l'utilisateur ou d'une tierce personne, pour les anomalies de fonctionnement, pour les inconvénients résultant de l'appareil, à moins que des compensations soient clairement prévues par la loi.

**POWER-CORD CAUTION**

Handle the power cord by the plug. Do not pull out the plug by tugging the cord and never touch the power cord when your hands are wet as this could cause a short circuit or electric shock. Do not place the unit, a piece of furniture, etc., on the power cord, or pinch the cord. Never make a knot in the cord or tie it with other cords. The power cords should be routed such that they are not likely to be stepped on. A damaged power cord can cause a fire or give you an electrical shock. Check the power cord once in a while. When you find it damaged, ask your nearest PIONEER authorized service center or your dealer for a replacement.

S002\_En

**NOTE IMPORTANTE SUR LE CÂBLE D'ALIMENTATION**

Tenir le câble d'alimentation par la fiche. Ne pas débrancher la prise en tirant sur le câble et ne pas toucher le câble avec les mains mouillées. Cela risque de provoquer un court-circuit ou un choc électrique. Ne pas poser l'appareil ou un meuble sur le câble. Ne pas pincer le câble. Ne pas faire de noeud avec le câble ou l'attacher à d'autres câbles. Les câbles d'alimentation doivent être posés de façon à ne pas être écrasés. Un câble abîmé peut provoquer un risque d'incendie ou un choc électrique. Vérifier le câble d'alimentation de temps en temps. Contacter le service après-vente PIONEER le plus proche ou le revendeur pour un remplacement.

S002\_Fr

This product is for general household purposes. Any failure due to use for other than household purposes (such as long-term use for business purposes in a restaurant or use in a car or ship) and which requires repair will be charged for even during the warranty period.

K041\_En

Ce produit est destiné à une utilisation domestique générale. Toute panne due à une utilisation autre qu'à des fins privées (comme une utilisation à des fins commerciales dans un restaurant, dans un autocar ou sur un bateau) et qui nécessite une réparation sera aux frais du client, même pendant la période de garantie.

K041\_Fr

**CAUTION**

**RISK OF ELECTRIC SHOCK. DRY LOCATION USE ONLY.**

**ATTENTION**

**RISQUE DE DECHARGE ELECTRIQUE. A UTILISER SEULE MENT DANS UN ENDROIT SEC.**

**[For U.S. model]**

Changes or modifications not expressly approved by the manufacturer (party responsible) for compliance could not void the user's authority to operate the equipment.

**CAUTION:**

This equipment complies with FCC radiation exposure limits set forth for an uncontrolled environment. This equipment should be installed and operated with minimum distance 20cm between the radiator and body (excluding extremities: hands, wrists and feet) and must not be co-located or operated with any antenna or transmitter.

**[For Canadian model]**

Operation is subject to the following two conditions: (1) this device may not cause interference, and (2) this device must accept any interference, including interference that may cause undesired operation of the device.

**[Pour le modèle canadien]**

L'utilisation de l'appareil est soumise aux deux conditions suivantes: (1) il ne provoque pas de brouillage, et (2) il peut supporter tous les brouillages, y compris ceux qui sont en mesure de provoquer une anomalie de fonctionnement de l'appareil.

**[For Canadian model]**

To prevent radio interference to the licensed service, this device is intended to be operated indoors and away from windows to provide maximum shielding. Equipment (or its transmit antenna) that is installed outdoors is subject to licensing.

**[Pour le modèle canadien]**

Pour éviter le brouillage radioélectrique des émetteurs ayant une licence, cet appareil doit être utilisé à l'intérieur des habitations et loin des fenêtres de manière à assurer la protection maximale. Un équipement (ou son antenne d'émission) lorsqu'il est installé à l'extérieur ne peut être utilisé qu'après obtention d'une licence.

**For safety in operation**

Do not use the system in the proximity of electronic equipment that requires high-accuracy control or handling of very low-level signals.

- The system may affect the electronic equipment, causing malfunction or accident. Examples of such electronic equipment:  
Hearing aid, cardiac pacemaker, other electrical medical equipment, fire alarm, automatic door, and other automated control equipment.

If you use a pacemaker or other electrical medical equipment, consult the manufacturer or dealer to check the effects of radio waves on it.

Do not use the system in places where its use is prohibited, for example near aircraft equipment and in hospitals.

- The system may affect electronic equipment or electrical medical equipment, causing an accident. Follow the instructions given by the aircraft company or medical institution.

**Par mesure de sécurité**

N'utilisez pas l'appareil au voisinage d'autres équipements électroniques qui exigent une très grande précision de commande ou qui traitent des signaux à très bas niveau.

- L'appareil peut perturber ces équipements électroniques, provoquer des anomalies de fonctionnement voire un accident. Exemples d'équipements électroniques concernés:  
Appareils auditifs, stimulateurs cardiaques, autres appareils médicaux, alarmes incendie, portes à fonctionnement automatique, autres appareils à commande automatique.  
Si vous portez un stimulateur cardiaque ou faites usage d'un appareil médical électronique, il est conseillé de consulter le fabricant ou le revendeur pour connaître quels effets les ondes radioélectriques peuvent avoir sur son fonctionnement.

N'utilisez pas l'appareil dans les lieux où son emploi est interdit, par exemple à proximité d'un avion ou dans un hôpital.

- L'appareil peut perturber ces équipements électroniques, provoquer des anomalies de fonctionnement voire un accident. Respectez les instructions de la compagnie aérienne ou de l'institution médicale.

# Contents

<b>Contents .....</b>	<b>6</b>
What's in the box .....	6
<b>Connecting Up .....</b>	<b>7</b>
Rear panel .....	7
Rear panel connections .....	8
Placing the speakers and wireless speaker system .....	9
<b>Controls and Displays .....</b>	<b>10</b>
Transmitter .....	10
Wireless speaker .....	10
<b>Additional Information .....</b>	<b>12</b>
Taking care of the unit .....	12
Troubleshooting .....	14
Specifications .....	15

## What's in the box

Please confirm that the following accessories are in the box when you open it.

- AC adapter

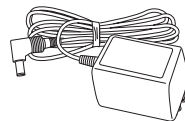

- RCA stereo cord



- Power cord

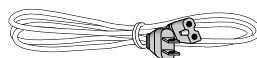

- These operating instructions
- Warranty card

## Chapter 1

# Connecting Up

### Rear panel

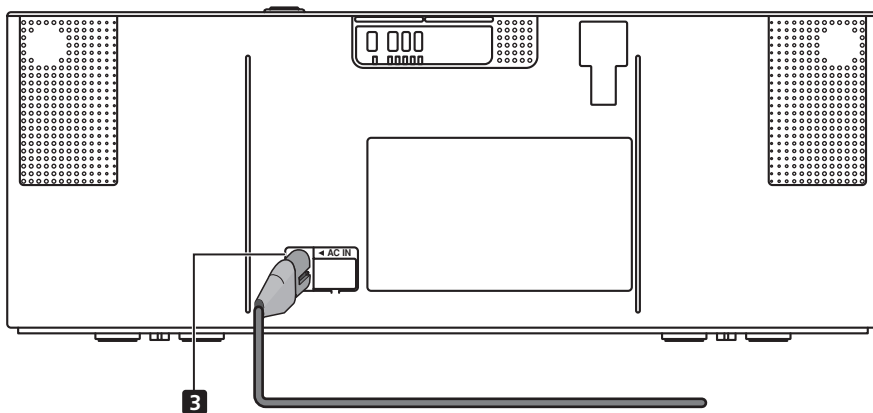
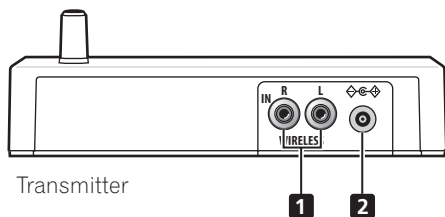

Wireless speaker

- 1 WIRELESS IN L/R jacks
- 2 DC IN inlet
- 3 AC IN inlet

## Rear panel connections



### Important

- When connecting, make sure that all components are switched off and unplugged.

#### 1 WIRELESS IN L/R jacks

Connect the WIRELESS IN L/R jacks on the transmitter to the WIRELESS OUT L/R jacks on the rear panel of the audio multi-channel receiver (SX-315), using the supplied RCA stereo cord.

#### 2 DC IN inlet

Connect the supplied AC adapter to the DC IN inlet on the rear panel of the transmitter, then plug into a power outlet.

#### 3 AC power cord

Connect the supplied AC power cord to the AC IN inlet on the rear panel of the wireless speaker, then plug into a power outlet.

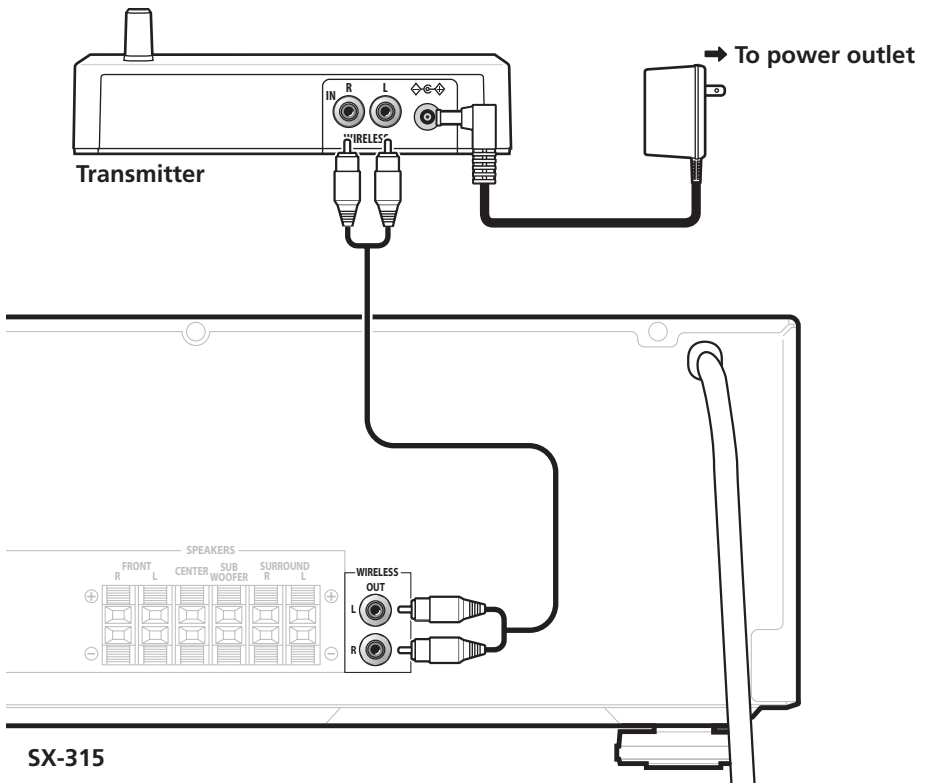



## Placing the speakers and wireless speaker system

Where you put your speakers in the room has a big effect on the quality of the sound. The following guidelines should help you to get the best sound from your system.

- The illustration below shows a typical speaker setup using the wireless speaker for multichannel sound.
- The subwoofer can be placed on the floor. Ideally, the other speakers should be at about ear-level when you're listening to them. Putting the speakers on the floor (except the subwoofer), or mounting them very high on a wall is not recommended.
- For the best stereo effect, place the front speakers 6–9 ft. / 2–3 m apart, at equal distance from the TV.
- For best surround sound, make sure to place the wireless speaker directly behind the center of the listening position and no higher than ear level.
- Placing the wireless speaker too far behind the listening position will result in little surround sound effect.
- Install the center speaker above or below the TV so that the sound of the center channel is localized at the TV screen.



### Note

- To compensate for channel delay with this system, you should adjust the surround speaker distance setting in *Choosing your receiver setup* (in the receiver manual) so that it is equal to the front speaker distance setting.
- If you choose to install the center speaker on top of the TV, be sure to secure it by suitable means to reduce the risk of damage or injury resulting from the speaker falling from the TV in the event of external shocks such as earthquakes.
- Make sure that all speakers are securely installed. This not only improves sound quality, but also reduces the risk of damage or injury resulting from speakers being knocked over or falling in the event of external shocks such as earthquakes.
- The wireless speaker is not magnetically shielded and so should not be placed near a TV or monitor.
- The wireless speaker can be used at distances of up to 33 ft. / 10m from the transmitter. This range may change depending on the environment.
- Placing the transmitter and the wireless speaker too close together will result in an unstable signal. Make sure they are at more than 3.3 ft. / 1 m apart for the best reception.

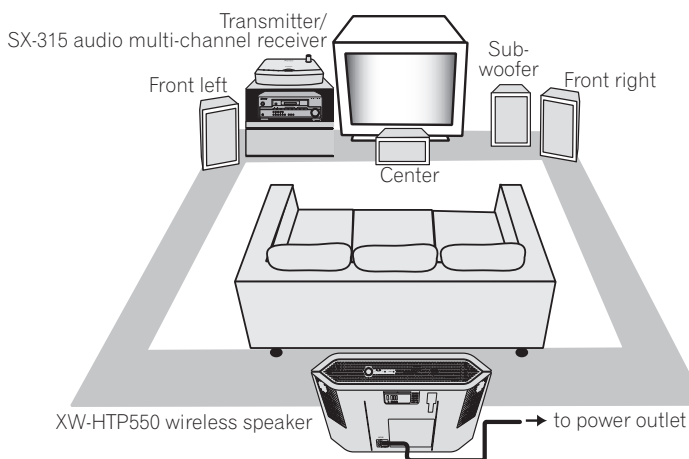

## Chapter 2

# Controls and Displays

## Transmitter

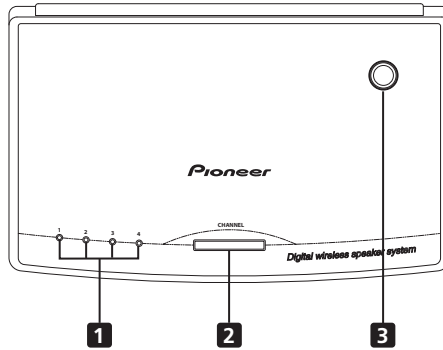

## Wireless speaker

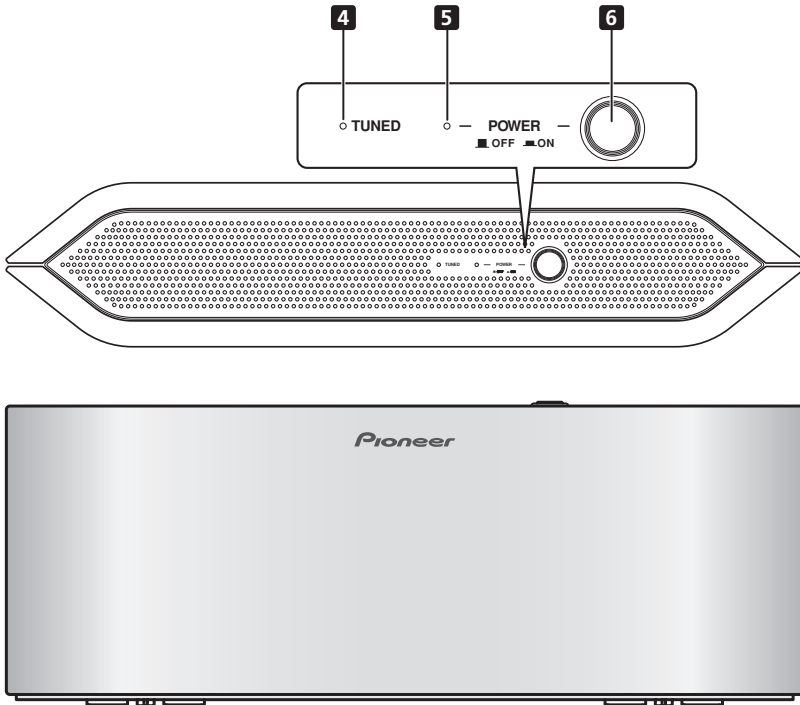

## 1 CHANNEL INDICATORS

Light to indicate the selected channel.

## 2 CHANNEL

In case of poor reception due to interference from other electrical devices, you can improve reception by selecting another channel. Each time you press the button, the channel changes sequentially:

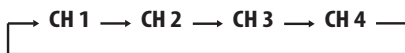

Each of the 4 channels is allocated a frequency as follows:

- **CHANNEL 1** - 2.412 GHz
- **CHANNEL 2** - 2.432 GHz
- **CHANNEL 3** - 2.452 GHz
- **CHANNEL 4** - 2.472 GHz



### Note

- Poor reception may cause the audio to be interrupted or stopped. This is not malfunction. Try changing the location or orientation of the transmitter and/or the wireless speaker to improve reception.

## 3 Antenna

Transmits signals to the wireless speaker.

## 4 TUNED indicator

Lights when the signal from the transmitter is properly received.

## 5 POWER indicator

Lights when the wireless speaker is switched on.

## 6 POWER

Press to switch the wireless speaker on or off.



### Note

- The wireless speaker volume can be adjusted using the controls of the SX-315 Audio Multi-Channel Receiver. Please refer to the section *Setting individual channel levels* in the SX-315 manual.
- The wireless speaker has an internal antenna.

## Chapter 3

# Additional Information

## Taking care of the unit

### Cleaning the unit's exterior

- Use a polishing cloth or dry cloth to wipe off dust and dirt. If the surfaces are very dirty, wipe with a soft cloth dipped in some neutral cleanser diluted five or six times with water and wrung out well, then wipe again with a dry cloth.
- Do not use furniture wax or cleaners. Never use thinners, benzine or insecticide sprays or other chemicals on or near this unit since they will corrode the surfaces.
- If you use a chemical-impregnated cleaning cloth, read the instructions carefully before use. These cloths may leave smear marks on half-mirror finish surfaces; if this happens, finish with a dry cloth.
- Unplug the unit when cleaning.

### Problems with condensation

Condensation may form inside the unit if it is brought into a warm room from outside, or if the temperature of the room rises quickly. Although the condensation won't damage the unit, it may temporarily impair its performance. For this reason you should leave it to adjust to the warmer temperature for about an hour before switching on and using.

### Hints on installation

We want you to enjoy using this unit for years to come, so please bear in mind the following points when choosing a suitable location for it:

#### Do...

- Use in a well-ventilated room.
- Place on a solid, flat, level surface, such as a table, shelf or stereo rack.
- Be sure to switch the wireless speaker off when not in use.

#### Don't...

- Use in a place exposed to high temperatures or humidity, including near radiators and other heat-generating appliances.

- Place on a window sill or other place where the unit will be exposed to direct sunlight.
- Use in an excessively dusty or damp environment.
- Place directly on top of an amplifier, or other component in your stereo system that becomes hot in use.
- Use near a television or monitor as you may experience interference—especially if the television uses an indoor antenna.
- Use in a kitchen or other room where the unit may be exposed to smoke or steam.
- Use on a thick rug or carpet, or cover with cloth—this may prevent proper cooling of the unit.
- Place on an unstable surface, or one that is not large enough to support all four of the unit's feet.

### Moving the wireless speaker

If you need to move the wireless speaker, first press **POWER** on the top panel to turn the unit off. Unplug the power cord.

### AC adapter and power cord caution

- Do not leave the power cord near heating equipment. The coating of the cord may melt, which could lead to fire and/or electrocution.
- Make sure to grasp the body of the AC adapter when removing it from the power outlet. If you pull the power cord, it may become damaged which could lead to fire and/or electrocution.
- Do not attempt to plug in or remove the AC adapter with wet hands. This may result in electrocution.
- Insert the prongs of the AC adapter all the way into the power outlet. If the connection is incomplete, heat may be generated which could lead to fire. Furthermore, contact with the connected prongs of the adapter may result in electrocution.

## Additional Information

- Do not insert the AC adapter into a power outlet where the connection remains loose despite inserting the prongs all the way into the outlet. Heat may be generated which could lead to fire. Consult with the retailer or an electrician regarding replacement of the power outlet.

### Radio wave reflections

The radio waves received by the wireless speaker include the radio wave coming directly from the transmitter (direct wave) and waves coming from various directions due to reflections by walls, furniture and building (reflected waves). The reflected waves (due to obstacles and reflecting objects) further produce a variety of reflected waves as well as variation in reception condition depending on locations. If the audio cannot be received properly due to this phenomenon, try moving the location of the wireless speaker a little. Also note that audio may be interrupted due to the reflected waves when a person crosses or approaches the space between the transmitter and wireless speaker.

### Radio wave caution

This wireless speaker system uses a 2.4 GHz radio wave frequency, which is a band used by other wireless systems (see list below). To prevent noise or interrupted communication, do not use this system nearby such devices, or make sure these devices are switched off during use. You can also try switching the channel on the transmitter (see "Transmitter" on page 10) for better reception.

- Cordless phones
- Cordless FAX units
- Wireless broadband routers
- Wireless AV equipment
- Microwave-based health aids
- Microwave ovens
- Wireless controllers for game systems
- Bluetooth equipment
- Some baby monitors

Other, less common, equipment that may operate on the same frequency:

- Anti-theft systems
- Warehouse logistic management systems

- Amateur radio stations (HAM)
- Discrimination systems for train or emergency vehicles



#### Note

- If the transmitter is used near A/V equipment with an antenna input terminal, such as a TV, VCR, BS tuner or CS tuner, you may experience noise interference on a TV near the transmitter. In such cases, place the transmitter at a larger distance from the antenna input terminal of the A/V equipment.
- If there is something obstructing the path between the transmitter and the wireless speaker (such as a metal door, concrete wall, or insulation containing tinfoil), you may need to change the location of your system to prevent signal noise and interruptions.

### Scope of operation

Use of this equipment is limited to home use. (Transmission distances may be reduced depending on communication environments.)

In the following locations, poor condition or inability to receive radio waves may cause the audio to be interrupted or stopped:

- In reinforced concrete buildings or steel-framed or iron-framed buildings.
- Near large metallic furniture.
- In a crowd of people or near a building or obstacle.
- In a location exposed to the magnetic field, static electricity or radio wave interference from radio communication equipment using the same frequency band (2.4 GHz) as this system, such as a Bluetooth device, radio LAN device or microwave oven.
- If you live in a heavily populated residential area (apartment, townhouse, etc.) and if your neighbor's microwave is placed near your system, you may experience radio wave interference or no sound from the speaker. If this occurs, move your unit to a different place. When the microwave is not in use, there will be no radio wave interference.

## Troubleshooting

- Incorrect operations are often mistaken for trouble and malfunctions. If you think that there is something wrong with this component, check the points below. If the trouble cannot be rectified even after exercising the checks listed below, ask your nearest PIONEER authorized service center or your dealer to carry out repair work.
- If you are experiencing problems with the wireless speaker system, make sure to bring both the transmitter and the wireless speaker in for repair so that they can be tested properly.

Symptom	Cause & Remedy
The power does not turn on.	<ul style="list-style-type: none"> <li>• Make sure the supplied power cord (or AC adapter) is fully inserted into the AC IN inlet (or DC IN inlet).</li> <li>• Connect the power plug to the wall outlet.</li> <li>• Disconnect the power plug from the outlet, and insert again.</li> </ul>
Audio is interrupted.	<ul style="list-style-type: none"> <li>• This system uses high frequency radio waves that have properties similar to light, such as linearity, reflection, refraction, diffraction, and interference. Therefore, placement of the system can result in weak radio waves and/or interruption.</li> <li>• The distance between the transmitter and wireless speaker may be too large. Use the wireless speaker within the reach of radio wave from the transmitter.</li> <li>• The system may be close to a location generating electrical noise. If this is the case, find a location that does not affect the sound adversely.</li> </ul>
Audio is suddenly interrupted.	<ul style="list-style-type: none"> <li>• There may be radio communication equipment using the same frequency band (2.4 GHz) as this system, such as a Bluetooth device, radio LAN device or microwave oven, operating nearby.</li> </ul>
Audio cannot be received.	<ul style="list-style-type: none"> <li>• The radio wave reception is variable depending on locations due to the effects of obstacles and reflecting objects. Try changing the location of the wireless speaker a little.</li> <li>• The transmitter and wireless speaker are designed and sold as a pair, and they identify each other in communication. This means that communication is not available between separately purchased transmitter and wireless speaker.</li> </ul>
Horizontal stripe noise interference on a TV set near the transmitter.	<ul style="list-style-type: none"> <li>• Is there a piece of A/V equipment with an antenna near the transmitter? If so, move the transmitter away from the antenna input terminal of the AV equipment.</li> </ul>

### Caution

Static electricity or other external influence may cause malfunctioning of this unit. In this case, unplugging the power cord and then re-plugging it in will usually reset the unit for proper operation. If this does not correct the problem, please consult your nearest PIONEER service center.

## Specifications

### General

Digital Wireless Speaker System  
(Transmitter/Wireless speaker)

### Transmitter

AC adapter  
 Power requirements . . . . .AC 120 V, 60 Hz  
 Power consumption . . . . .8 W  
 Rated output . . . . . 12 V / 300 mA  
 Power consumption (without AC adapter)  
 . . . . .2 W  
 Input . . . . . RCA jack  
 Weight . . . . . 0.3 kg / 11 oz.  
 Dimensions . . . . . 166(W) x 56(H) x 112(D) mm  
 . . . . . 6 <sup>9</sup>/<sub>16</sub>(W) x 2 <sup>3</sup>/<sub>16</sub>(H) x 4 <sup>7</sup>/<sub>16</sub>(D) in.

### Wireless Speaker

Power requirements . . . . .AC 120 V, 60 Hz  
 Power consumption . . . . .24 W  
 Amplifier characteristics

**Continuous average power output of 7.5 watts\* per channel, min., at 4 ohms, from 120 Hz to 20,000 Hz with no more than 1.0 % total harmonic distortion.**

Continuous power output  
 . . . . . 7.5 W/ch(120 Hz – 20 kHz, 1.0 %, 4 Ω)  
 Maximum power output  
 . . . . . 10 W/ch RMS (1 kHz, THD 10 %, 4 Ω)  
 Music power output  
 . . . . . 18 W/ch (DIN MUSIC, 10 %, 4 Ω)

\* Measured pursuant to the Federal Trade Commission's Trade Regulation rule on Power Output Claims for Amplifiers.

Speaker unit. . . . . 7 cm cone type x 2  
 Weight . . . . . 2.9 kg / 6 lbs 6 oz.  
 Dimensions  
 . . . . . 461.5(W) x 176.5(H) x 95(D) mm  
 . . . . . 18 <sup>3</sup>/<sub>16</sub>(W) x 6 <sup>15</sup>/<sub>16</sub>(H) x 3 <sup>3</sup>/<sub>4</sub>(D) in.

### Accessories

AC adapter . . . . . 1  
 RCA stereo cord . . . . . 1  
 Power cord . . . . . 1  
 These operating Instructions . . . . . 1  
 Warranty card . . . . . 1



### Important

- The specifications and design of this product are subject to change without notice, due to improvement.

Published by Pioneer Corporation.  
 Copyright © 2004 Pioneer Corporation.  
 All rights reserved.

# Table des matières

## Table des matières .....6

Contenu de l'emballage ..... 6

## Connexions .....7

Panneau arrière ..... 7

Connexions au panneau arrière ..... 8

Disposition des enceintes ordinaires et de l'enceinte sans fil ..... 9

## Commandes et afficheurs ..... 10

Transmetteur ..... 10

Enceinte sans fil ..... 10

## Informations complémentaires ..12

Soin de l'appareil ..... 12

Guide de dépannage ..... 15

Caractéristiques techniques ..... 16

## Contenu de l'emballage

Veuillez vous assurer que les accessoires suivants ont été livrés avec l'appareil lorsque vous ouvrez son emballage.

- Adaptateur secteur

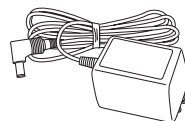

- Cordon stéréo à fiches Cinch (RCA)

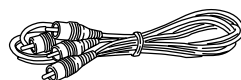

- Cordon d'alimentation

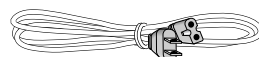

- Ce mode d'emploi
- Carte de garantie



# Chapitre 1

# Connexions

## Panneau arrière

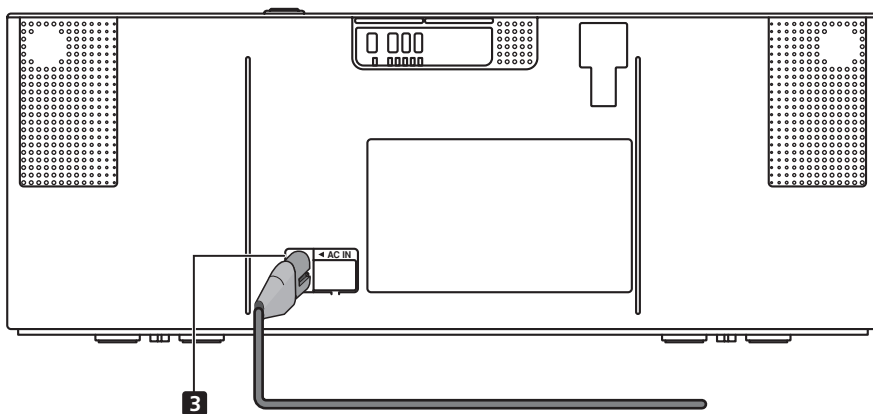
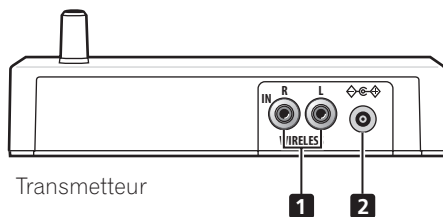

- 1 Prises WIRELESS IN L/R
- 2 Entrée DC IN
- 3 Entrée AC IN

## Connexions au panneau arrière



### Important

- Avant d'effectuer quelque connexion que ce soit, assurez-vous que tous les appareils sont hors tension ou que la fiche de leur cordon d'alimentation est débranchée.

#### 1 Prises WIRELESS IN L/R

Au moyen du cordon stéréo fourni, reliez la prise WIRELESS IN L/R de du transmetteur à la prise WIRELESS OUT L/R du récepteur audio a voies multi-canaux (SX-315).

#### 2 Entrée DC IN

Reliez le cordon de l'adaptateur secteur fourni à la prise DC IN placée sur le panneau arrière de du transmetteur puis branchez l'adaptateur lui-même sur une prise secteur.

#### 3 Cordon d'alimentation secteur

Reliez le cordon d'alimentation secteur à la prise AC IN placée sur le panneau arrière de l'enceinte sans fil et branchez sa fiche sur une prise secteur.

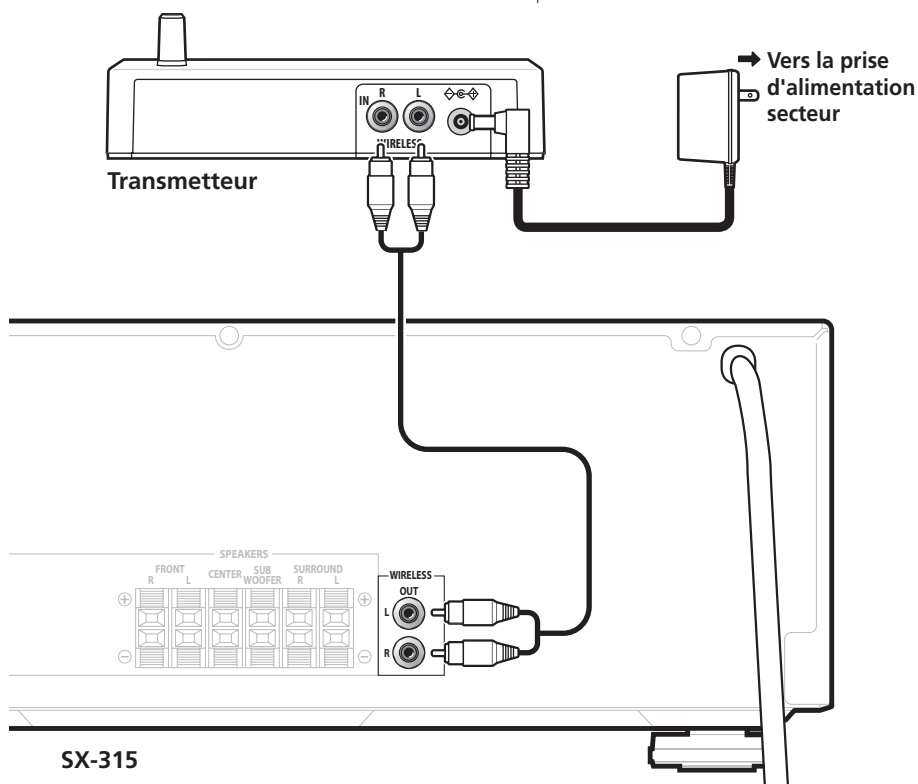

## Disposition des enceintes ordinaires et de l'enceinte sans fil

La disposition des enceintes dans la pièce joue un rôle essentiel sur la qualité des sons. Les règles suivantes doivent vous aider à tirer le meilleur parti de votre chaîne stéréophonique.

- L'illustration qui suit propose une disposition typique des enceintes, y compris l'enceinte sans fil, pour la restitution de plusieurs voies.
- Le caisson de graves peut être posé sur le sol. Dans l'idéal, les autres enceintes doivent se trouver à hauteur de vos oreilles quand vous êtes en position d'écoute. Il n'est pas conseillé de poser les enceintes sur le plancher (sauf pour le caisson de graves) ni de les installer très en hauteur.
- Pour bénéficier d'un effet stéréophonique optimal, les enceintes doivent être séparées de 2 à 3 m et à égale distance du téléviseur.
- Pour obtenir une bonne reproduction des effets d'ambiance, veillez à ce que l'enceinte sans fil soit bien au centre et derrière la position d'écoute et pas plus haute que les oreilles.
- Si l'enceinte sans fil est trop éloignée de la position d'écoute, les effets sonores d'ambiance sont médiocres.
- Installez l'enceinte centrale au-dessus ou au-dessous du téléviseur, cela pour que les sons de la voie centrale semblent provenir de l'écran du téléviseur.



### Remarque

- Pour compenser les différences de marche entre les voies de ce système, vous devez régler le paramètre de distance des enceintes comme il est dit au paragraphe *Choix de la configuration du récepteur* (mode d'emploi du récepteur) de telle sorte qu'il ait une valeur égale à la moitié de la distance des enceintes avant.
- Si vous choisissez de poser l'enceinte centrale sur le téléviseur, veillez à l'immobiliser de façon adéquate pour réduire les risques de dommages et de blessures découlant d'une chute de l'enceinte en cas de secousses, par exemple en raison d'un séisme.
- Assurez-vous que les enceintes sont installées en toute sécurité. Cela améliore la qualité sonore et réduit les risques de dommages et de blessures découlant d'une chute d'enceinte en cas de secousses, par exemple en raison d'un séisme.
- L'enceinte sans fil n'a pas reçu un blindage magnétique et ne doit donc pas se trouver à proximité du téléviseur ou du moniteur.
- L'enceinte sans fil peut être utilisée à une distance de 10 m du transmetteur. La portée de ce dernier varie en fonction de l'environnement.
- Placer du transmetteur et l'enceinte trop près l'un de l'autre conduit à la production d'un signal instable. Veillez à ce que ces deux appareils soient séparés par un mètre pour que la réception soit bonne.

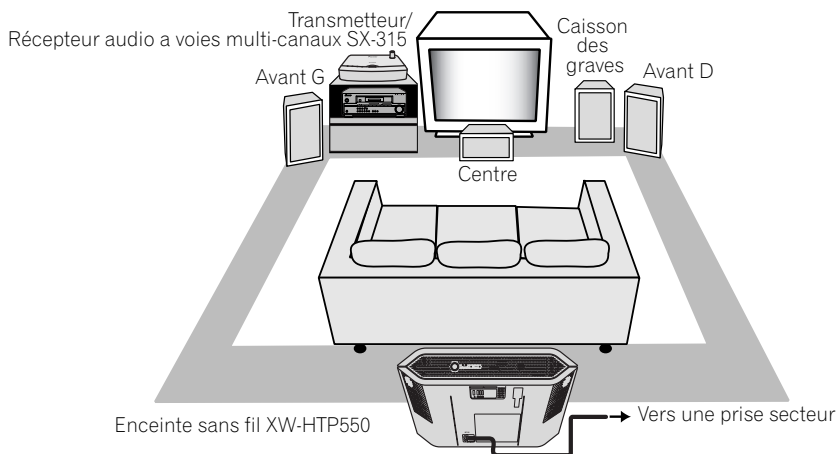

## Chapitre 2

**Commandes et afficheurs**

## Transmetteur

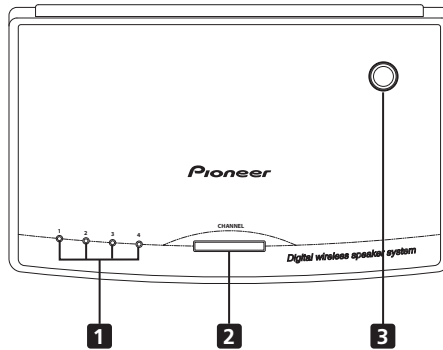

## Enceinte sans fil

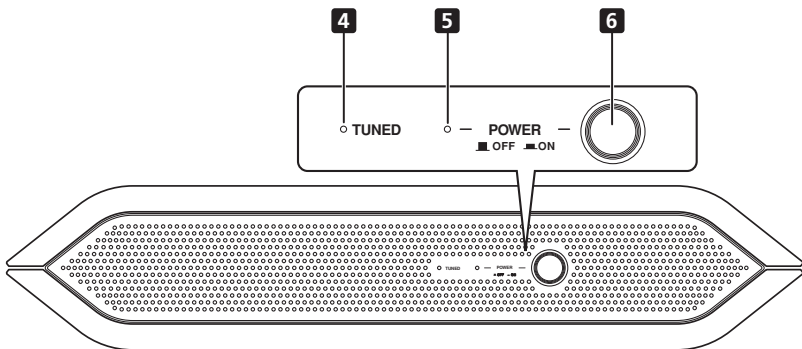

## 1 CHANNEL INDICATORS

Le témoin correspondant au canal utilisé, s'éclaire.

## 2 CHANNEL

Si la réception est médiocre du fait de brouillage provoqué par d'autres appareils électriques, tentez de l'améliorer en sélectionnant un autre canal. Chaque pression sur la touche sélectionne un autre canal, dans l'ordre:

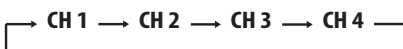

À chacun des 4 canaux est allouée une fréquence, à savoir:

- **CHANNEL 1** - 2.412 GHz
- **CHANNEL 2** - 2.432 GHz
- **CHANNEL 3** - 2.452 GHz
- **CHANNEL 4** - 2.472 GHz



### Remarque

- Lorsque la réception est médiocre, le son peut être interrompu ou très affaibli. Il ne s'agit pas d'un défaut de fonctionnement de l'appareil. Tentez d'abord de changer l'emplacement du transmetteur ou son orientation, puis procédez pareillement avec l'enceinte sans fil.

## 3 Antenne

Elle émet les signaux destinés à l'enceinte sans fil.

## 4 Témoin TUNED

Il s'éclaire lorsque le signal provenant de transmetteur est reçu convenablement.

## 5 Témoin POWER

Il s'éclaire lorsque l'enceinte sans fil est en service.

## 6 POWER

Appuyez sur cette touche pour allumer l'appareil ou le mettre en veille.



### Remarque

- Le niveau de sortie de l'enceinte sans fil peut être réglé au moyen des commandes que porte le récepteur audio à voies multi-canaux SX-315. Veuillez vous reporter à la section *Réglage des niveaux de canaux individuels* du mode d'emploi du SX-315.
- L'enceinte sans fil possède une antenne intérieure.

## Chapitre 3

# Informations complémentaires

## Soin de l'appareil

### Nettoyage de l'extérieur de l'appareil

- Utilisez un torchon de nettoyage ou un chiffon sec pour enlever la poussière et la saleté. Si les surfaces sont très sales, nettoyez-les avec un chiffon doux humecté d'un produit nettoyant neutre dilué cinq ou six fois dans de l'eau, essorez soigneusement le chiffon et terminez avec un autre chiffon sec.
- N'utilisez ni cire pour les meubles ni autres produits de nettoyage. N'utilisez ni diluants, ni essence, ni insecticides en bombe aérosol, ni aucun produit chimique, que ce soit directement sur l'appareil ou à proximité car cela pourrait endommager les surfaces.
- Si vous utilisez un chiffon imprégné de produits chimiques, respectez attentivement les instructions d'utilisation. Ces chiffons peuvent laisser des marques sur les surfaces vitrées; dans ce cas, essuyez avec un chiffon sec.
- Débranchez l'appareil lors de son nettoyage.

### Problèmes liés à la condensation

De la condensation risque de se former à l'intérieur de l'appareil si vous le transportez de l'extérieur dans une pièce chaude, ou si la température de la pièce augmente rapidement. Bien que la condensation ne puisse pas endommager l'appareil, elle risque de dégrader provisoirement ses performances. Pour cette raison, attendez environ une heure, le temps pour l'appareil de prendre la température ambiante plus élevée, avant de l'allumer et de l'utiliser.

### Conseils d'installation

Nous souhaitons que vous puissiez utiliser cet appareil pendant de nombreuses années; les consignes suivantes vous aideront à choisir un emplacement adéquat:

### Ce que vous devez faire...

- Utiliser l'appareil dans une pièce bien aérée.
- Placer l'appareil sur une surface horizontale stable, telle qu'une table, une étagère ou un rack stéréo.
- Ne pas oublier de couper l'alimentation de l'enceinte sans fil quand elle n'est pas utilisée.

### Ce que vous ne devez pas faire...

- Utiliser l'appareil dans un endroit où il sera exposé à des températures ou un degré d'humidité élevés, y compris à proximité de radiateurs ou autres appareils de chauffage.
- Placer l'appareil devant une fenêtre ou tout autre endroit où il serait directement exposé au soleil.
- Utiliser l'appareil dans un environnement très poussiéreux ou très humide.
- Placer l'appareil directement au-dessus d'un amplificateur, ou autre composant de votre chaîne stéréo susceptible de dégager de la chaleur au cours de son utilisation.
- Utiliser l'appareil à proximité d'un téléviseur ou d'un moniteur; en effet, il risque de provoquer des brouillages, notamment si le téléviseur est équipé d'une antenne interne.
- Utiliser l'appareil dans une cuisine ou toute autre pièce où il serait exposé à la fumée ou à la vapeur.
- Poser l'appareil sur de la moquette ou un tapis épais, le recouvrir d'un linge; vous empêcheriez son refroidissement correct.
- Placer l'appareil sur une surface instable ou trop petite pour porter les quatre pieds de son socle.

### Avant de déplacer l'enceinte sans fil

Avant de déplacer l'enceinte sans fil, mettez-la hors service en appuyant sur l'interrupteur **POWER** placée sur le panneau supérieur. Débranchez la fiche du cordon d'alimentation.

## Précautions concernant l'adaptateur secteur et le cordon d'alimentation

- Ne conservez pas le cordon d'alimentation à proximité d'un appareil de chauffage. L'isolant pourrait fondre, ce qui pourrait entraîner un incendie ou une électrocution.
- Pour débrancher l'adaptateur au niveau de la prise secteur, veillez à saisir l'adaptateur lui-même. Si vous tirez sur le cordon d'alimentation, vous risquez de l'endommager, ce qui peut entraîner un incendie ou une électrocution.
- Ne branchez pas, ne débranchez pas l'adaptateur secteur quand vous avez les mains mouillées. Vous pourriez vous électrocuter.
- Veillez à ce que les broches de l'adaptateur soient complètement introduites dans la prise secteur. Si la connexion n'est pas totale, de la chaleur peut se dégager, ce qui peut provoquer un incendie. De plus, tout contact avec la partie à nu des broches de l'adaptateur peut entraîner une électrocution.
- Ne branchez pas l'adaptateur secteur sur une prise qui n'assurerait pas un contact étroit, même lorsque les broches sont entièrement introduites dans la prise. De la chaleur peut se dégager, ce qui peut entraîner un incendie. Consultez un revendeur ou un électricien si la prise secteur doit être remplacée.

## Réflexions des ondes radioélectriques

Les ondes reçues par l'enceinte sans fil se composent d'ondes provenant directement du transmetteur (ondes directes) et d'ondes qui ont été réfléchies par les murs, le plafond et les meubles (ondes réfléchies). Les ondes réfléchies (qu'elles proviennent d'obstacles ou d'objets) engendrent d'autres ondes réfléchies et des variations dans les conditions de réception en chaque point de la pièce. Si vous notez que la réception est médiocre, déplacez un peu l'enceinte sans fil. Sachez aussi que le signal sonore peut s'interrompre, en raison des ondes réfléchies,

au moment où une personne traverse ou s'approche de l'espace qui sépare du transmetteur et l'enceinte sans fil.

## Précautions concernant les ondes radio

Cette enceinte sans fil travaille à la fréquence de 2,4 GHz, c'est-à-dire dans une bande qui est réservée aux systèmes sans fil (reportez-vous à la liste ci-dessous). Pour éviter les brouillages et les interruptions de communication, n'utilisez pas cet appareil à proximité d'autres systèmes travaillant dans la même bande, ou bien veillez à les mettre hors tension. Pour améliorer la réception, vous pouvez également sélectionner un autre canal d'émission (reportez-vous à "Transmetteur" la page 10).

- Téléphone sans fil
- Télécopieur sans fil
- Routeur sans fil à large bande
- Appareil audiovisuel sans fil
- Aides médicales micro-ondes
- Fours à micro-ondes
- Contrôleurs sans fil pour jeux
- Appareil Bluetooth
- Appareils de surveillance pour les bébés

Autres appareils, moins courants, mais pouvant travailler dans la même bande de fréquence:

- Systèmes antivol
- Systèmes de gestion des magasins
- Station de radio-amateur (HAM)
- Systèmes discriminatifs pour les trains et les véhicules d'urgence



### Remarque

- Si du transmetteur est placé au voisinage d'un appareil audiovisuel équipé d'une antenne, par exemple un téléviseur, un magnétoscope, un syntoniseur pour satellite ou un syntoniseur CS, vous pouvez constater le brouillage du téléviseur placé près du transmetteur. Si cela se produit, éloignez du transmetteur de la borne d'entrée antenne de l'appareil audiovisuel.

- Si un obstacle se trouve sur le trajet entre du transmetteur et l'enceinte sans fil (par exemple, une porte métallique, un mur en béton ou un isolant thermique avec pare-vapeur en aluminium), il se peut que vous soyez contraint de modifier l'emplacement de l'appareil pour éviter les brouillages et les interruptions de propagation.

### Domaine d'utilisation de l'appareil

Cet appareil a été conçu pour une utilisation domestique.

(La distance de transmission peut être réduite en fonction de l'environnement.)

Dans les cas suivants, les conditions de réception peuvent se dégrader au point que le son soit interrompu ou très affaibli:

- À l'intérieur d'un bâtiment en béton ou d'un habitation ayant une structure métallique.
- Près d'un meuble métallique de grande taille.
- Dans la foule, au voisinage d'un bâtiment ou à l'ombre d'un obstacle.
- Dans les endroits exposés au champ magnétique, à l'électricité statique ou au brouillage radioélectrique dus à des équipements de communication travaillant dans la même gamme de fréquence (2,4 GHz) que celle de cet ensemble, par exemple les appareils Bluetooth ou ceux des réseaux locaux radioélectriques, ou encore les fours à micro-ondes.
- Si vous habitez dans une zone très peuplée (appartements, immeubles résidentiels, etc.) et si un de vos voisins possède un four à micro-ondes installé dans une pièce proche de votre ensemble, il se peut que vous notiez des brouillages radioélectriques ou que l'enceinte n'émette aucun son. En ce cas, placez l'appareil dans un autre endroit. Lorsque le four à micro-ondes n'est pas utilisé, il ne peut pas produire de brouillage radioélectrique.

#### Attention

L'électricité statique ou d'autres causes extérieures peuvent provoquer une anomalie de fonctionnement. En ce cas, débrancher la fiche du cordon d'alimentation puis la rebrancher suffit en général à rétablir les conditions normales. Si cela n'est pas le cas, consultez un centre d'entretien agréé par PIONEER.



## Guide de dépannage

- Une erreur d'utilisation est souvent prise pour un défaut ou une anomalie de fonctionnement. Si vous pensez que le fonctionnement de l'appareil est anormal, vérifiez tout d'abord ce qui suit. Si cela ne vous permet pas de corriger la situation, consultez un centre d'entretien agréé par PIONEER ou encore le revendeur pour obtenir la réparation de l'appareil.
- Si vous constatez une anomalie dans le fonctionnement de l'enceinte sans fil, apportez ensemble pour réparation du transmetteur et l'enceinte sans fil de façon que l'essai de l'ensemble puisse être réalisé.

Symptômes	Causes probables et remèdes
L'alimentation électrique n'est pas fournie.	<ul style="list-style-type: none"> <li>• Assurez-vous que la fiche du cordon d'alimentation fourni (ou de l'adaptateur secteur) est branchée à fond sur la prise secteur (ou la prise DC IN).</li> <li>• Branchez le cordon d'alimentation sur une prise du secteur.</li> <li>• Retirez la fiche du cordon d'alimentation hors de la prise et insérez-la à nouveau.</li> </ul>
Le son est coupé.	<ul style="list-style-type: none"> <li>• Cet ensemble utilise des ondes radioélectriques à très haute fréquence qui en termes de propagation, de réflexion, de réfraction, de diffraction et de brouillage présentent des propriétés voisines de celles de la lumière. En conséquence l'emplacement choisi peut conduire à une réception médiocre, voire à une interruption de la réception des ondes radioélectriques.</li> <li>• La distance entre du transmetteur et une enceinte sans fil peut être trop grande. Utilisez l'enceinte sans fil dans la zone couverte par les ondes radioélectriques provenant du transmetteur.</li> <li>• L'ensemble est peut-être trop près d'un appareil produisant du bruit électrique. En ce cas, recherchez un endroit où les sons ne sont pas perturbés.</li> </ul>
Le son est soudainement coupé.	<ul style="list-style-type: none"> <li>• Il se peut qu'un appareil de type Bluetooth, un équipement de réseau local radioélectrique ou un four à micro-ondes, travaillant dans la même gamme de fréquence (2,4 GHz) soit en fonctionnement dans le voisinage.</li> </ul>
Il est impossible de recevoir le son.	<ul style="list-style-type: none"> <li>• La réception des ondes radioélectriques dépend de l'emplacement choisi en raison des obstacles et des réflexions possibles. Tentez de déplacer légèrement l'enceinte sans fil.</li> <li>• Du transmetteur et l'enceinte sans fil sont conçus comme une paire et vendus comme tels; ils s'identifient l'un à l'autre pendant les communications. Cela veut dire que les communications sont impossibles entre du transmetteur et l'enceinte sans fil achetés séparément.</li> </ul>
Une bande de bruit horizontale apparaît sur l'écran du téléviseur placé près du transmetteur.	<ul style="list-style-type: none"> <li>• Un appareil audiovisuel possédant une antenne est-il installé près du transmetteur? Si oui, éloignez du transmetteur de la borne d'entrée antenne de l'appareil audiovisuel.</li> </ul>

## Caractéristiques techniques

### Généralités

Système de hp sans fil a signal  
(Transmetteur / Enceinte sans fil)

### Transmetteur

Adaptateur secteur  
Alimentation . . . . . 120 V CA, 60 Hz  
Consommation . . . . . 8 W  
Sortie nominale . . . . . 12 V CC, 300 mA  
Consommation (sans adaptateur secteur)  
. . . . . 2 W  
Entrée . . . . . Prise Cinch (RCA)  
Poids . . . . . 0,3 kg / 11 oz.  
Dimensions . . . . . 166 (L) x 56 (H) x 112 (P) mm

### Enceinte sans fil

Alimentation . . . . . 120 V CA, 60 Hz  
Consommation . . . . . 24 W  
Caractéristiques de l'amplificateur

**Puissance de sortie continue moyenne de 7,5 W\* par canal, à une résistance minimale de 4 ohms, de 120 à 20 000 Hz, avec une distorsion harmonique totale maximale de 1,0 %.**

Puissance de sortie continue  
. . . . . 7,5 W/voie (120 Hz – 20 kHz, 1,0 %, 4  $\Omega$ )  
Puissance de sortie maximum . . . . . 10 W/voie  
valeur efficace (1 kHz, DHT 10 %, 4  $\Omega$ )

Puissance musicale  
. . . . . 18 W/voie (MUSIQUE DIN, 10 %, 4  $\Omega$ )

\* Mesure conforme à la réglementation commerciale de la Commission fédérale du commerce sur les exigences de puissance de sortie des amplificateurs.

Haut-parleur  
. . . . . Membrane conique de 7 cm x 2  
Poids . . . . . 2,9 kg / 6 lbs 6 oz.  
Dimensions . . . . . 461,5(L) x 176,5(H) x 95(P) mm

### Accessoires

Adaptateur secteur . . . . . 1  
Cordon stéréo à fiches Cinch (RCA) . . . . . 1  
Cordon d'alimentation . . . . . 1  
Ce mode d'emploi . . . . . 1  
Carte de garantie . . . . . 1



### Important

- Les caractéristiques et la présentation peuvent être modifiées, sans avis préalable, dans un souci d'amélioration.

Publication de Pioneer Corporation.  
Copyright © 2004 Pioneer Corporation.  
Tous droits réservés.



### Dear Customer:

Selecting fine audio equipment such as the unit you've just purchased is only the start of your musical enjoyment. Now it's time to consider how you can maximize the fun and excitement your equipment offers. This manufacturer and the Electronic Industries Association's Consumer Electronics Group want you to get the most out of your equipment by playing it at a safe level. One that lets the sound come through loud and clear without annoying blaring or distortion-and, most importantly, without affecting your sensitive hearing.

Sound can be deceiving. Over time your hearing "comfort level" adapts to higher volumes of sound. So what sounds "normal" can actually be loud and harmful to your hearing. Guard against this by setting your equipment at a safe level BEFORE your hearing adapts.

#### To establish a safe level:

- Start your volume control at a low setting.
- Slowly increase the sound until you can hear it comfortably and clearly, and without distortion.

#### Once you have established a comfortable sound level:

- Set the dial and leave it there.

Taking a minute to do this now will help to prevent hearing damage or loss in the future. After all, we want you listening for a lifetime.

## We Want You Listening For A Lifetime

Used wisely, your new sound equipment will provide a lifetime of fun and enjoyment. Since hearing damage from loud noise is often undetectable until it is too late, this manufacturer and the Electronic Industries Association's Consumer Electronics Group recommend you avoid prolonged exposure to excessive noise. This list of sound levels is included for your protection.

#### Decibel Level Example

30	Quiet library, soft whispers
40	Living room, refrigerator, bedroom away from traffic
50	Light traffic, normal conversation, quiet office
60	Air conditioner at 20 feet, sewing machine
70	Vacuum cleaner, hair dryer, noisy restaurant
80	Average city traffic, garbage disposals, alarm clock at two feet.

#### THE FOLLOWING NOISES CAN BE DANGEROUS UNDER CONSTANT EXPOSURE

90	Subway, motorcycle, truck traffic, lawn mower
100	Garbage truck, chain saw, pneumatic drill
120	Rock band concert in front of speakers, thunderclap
140	Gunshot blast, jet plane
180	Rocket launching pad

Information courtesy of the Deafness Research Foundation.



Should this product require service in the U.S.A. and you wish to locate the nearest Pioneer Authorized Independent Service Company, or if you wish to purchase replacement parts, operating instructions, service manuals, or accessories, please call the number shown below.

8 0 0 - 4 2 1 - 1 4 0 4

Please do not ship your product to Pioneer without first calling the Customer Support Division at the above listed number for assistance.

Pioneer Electronics (USA) Inc.  
Customer Support Division  
P.O. BOX 1760, Long Beach,  
CA 90801-1760, U.S.A.

For warranty information please see the Limited Warranty sheet included with your product.

Should this product require service in Canada, please contact a Pioneer Canadian Authorized Dealer to locate the nearest Pioneer Authorized Service Company in Canada. Alternatively, please contact the Customer Satisfaction Department at the following address:

Pioneer Electronics of Canada, Inc.  
Customer Satisfaction Department  
300 Allstate Parkway, Markham, Ontario L3R OP2  
1(877)283-5901

For warranty information please see the Limited Warranty sheet included with your product.

Si ce produit doit être réparé au Canada, veuillez vous adresser à un distributeur autorisé Pioneer du Canada pour obtenir le nom du Centre de Service Autorisé Pioneer le plus près de chez vous. Vous pouvez aussi contacter le Service à la clientèle de Pioneer:

Pioneer Électroniques du Canada, Inc.  
Service à la clientèle  
300, Allstate Parkway, Markham, Ontario L3R OP2  
1(877)283-5901

Pour obtenir des renseignements sur la garantie, veuillez vous reporter au feuillet sur la garantie restreinte qui accompagne le produit.

S018\_A\_EF

Published by Pioneer Corporation.  
Copyright © 2004 Pioneer Corporation.  
All rights reserved.

---

## **PIONEER CORPORATION**

4-1, Meguro 1-Chome, Meguro-ku, Tokyo 153-8654, Japan

### **PIONEER ELECTRONICS (USA) INC.**

P.O. BOX 1540, Long Beach, California 90810-1540, U.S.A. TEL: (800) 421-1404

### **PIONEER ELECTRONICS OF CANADA, INC.**

300 Allstate Parkway, Markham, Ontario L3R OP2, Canada TEL: 1-877-283-5901

### **PIONEER EUROPE NV**

Haven 1087, Keetberglaan 1, B-9120 Melsele, Belgium TEL: 03/570.05.11

### **PIONEER ELECTRONICS ASIACENTRE PTE. LTD.**

253 Alexandra Road, #04-01, Singapore 159936 TEL: 65-6472-7555

### **PIONEER ELECTRONICS AUSTRALIA PTY. LTD.**

178-184 Boundary Road, Braeside, Victoria 3195, Australia, TEL: (03) 9586-6300

### **PIONEER ELECTRONICS DE MEXICO S.A. DE C.V.**

Bldv.Manuel Avila Camacho 138 10 piso Col.Lomas de Chapultepec, Mexico,D.F. 11000 TEL: 55-9178-4270

K002\_A\_En