

# Pioneer

---

## PREMIER

CD RECEIVER

AUTORADIO CD

REPRODUCTOR DE CD

# DEH-P710BT

English

Français

Español

Installation Manual  
Manuel d'installation  
Manual de instalación

# Contents

**Connecting the units ..... 2**  
Connecting the power cord ..... 4  
When using a subwoofer  
without using the optional amplifier ..... 6  
When connecting to  
separately sold power amp..... 8  
When connecting speakers  
without using the internal amplifier ..... 10

**Installation ..... 12**  
DIN Front/Rear-mount..... 12  
Removing or attaching the trim ring ..... 12  
DIN Front-mount ..... 13  
DIN Rear-mount ..... 13  
Fastening the front panel ..... 14  
Installing the microphone..... 14  
When installing the microphone  
on the sun visor ..... 14  
When installing the microphone  
on the steering column..... 15  
Adjusting the microphone angle ..... 15  
Installing the steering remote control ..... 15  
Installing the unit on a left-hand drive car..... 16

# Connecting the units

## Note

- When this unit is installed in a vehicle without ACC (accessory) position on the ignition switch, red cable must be wired to the terminal that can detect the operation of the ignition key. Otherwise, battery drain may result.



ACC position

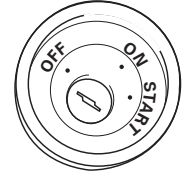

No ACC position

- Use this unit in other than the following conditions could result in fire or malfunction.
  - Vehicles with a 12-volt battery and negative grounding.
  - Speakers with 50 W (output value) and 4 ohm to 8 ohm (impedance value).
- To prevent short-circuit, overheating or malfunction, be sure to follow the directions below.
  - Disconnect the negative terminal of the battery before installation.
  - Secure the wiring with cable clamps or adhesive tape. To protect the wiring, wrap adhesive tape around them where they lie against metal parts.
  - Place all cables away from moving parts, such as gear shift and seat rails.
  - Place all cables away from hot places, such as near the heater outlet.
  - Do not pass the yellow cable through a hole into the engine compartment to connect to a battery.
  - Cover any disconnected cable connectors with insulating tape.
  - Do not shorten any cables.
  - Never cut the insulation of the power cable of this unit in order to share the power to other equipment. Current capacity of the cable is limited.
  - Use a fuse of the rating prescribed.
  - Never wire the speaker negative cable directly to ground.
  - Never band together multiple speaker's negative cables.

## Connecting the units

- Control signal is output through blue/white cable when this unit is powered on. Connect it to an external power amp's system remote control or the vehicle's auto-antenna relay control terminal (max. 300 mA, 12 V DC). If the vehicle is equipped with a glass antenna, connect it to the antenna booster power supply terminal.
- Never connect blue/white cable to external power amp's power terminal. Also, never connect it to the power terminal of the auto antenna. Otherwise, battery drain or malfunction may result.
- IP-BUS connectors are color-coded. Be sure to connect connectors of the same color.
- Black cable is ground. This cable and other product's ground cable (especially, high-current products such as power amp) must be wired separately. Otherwise, fire or malfunction may result if they are accidentally detached.

# Connecting the units

## Connecting the power cord

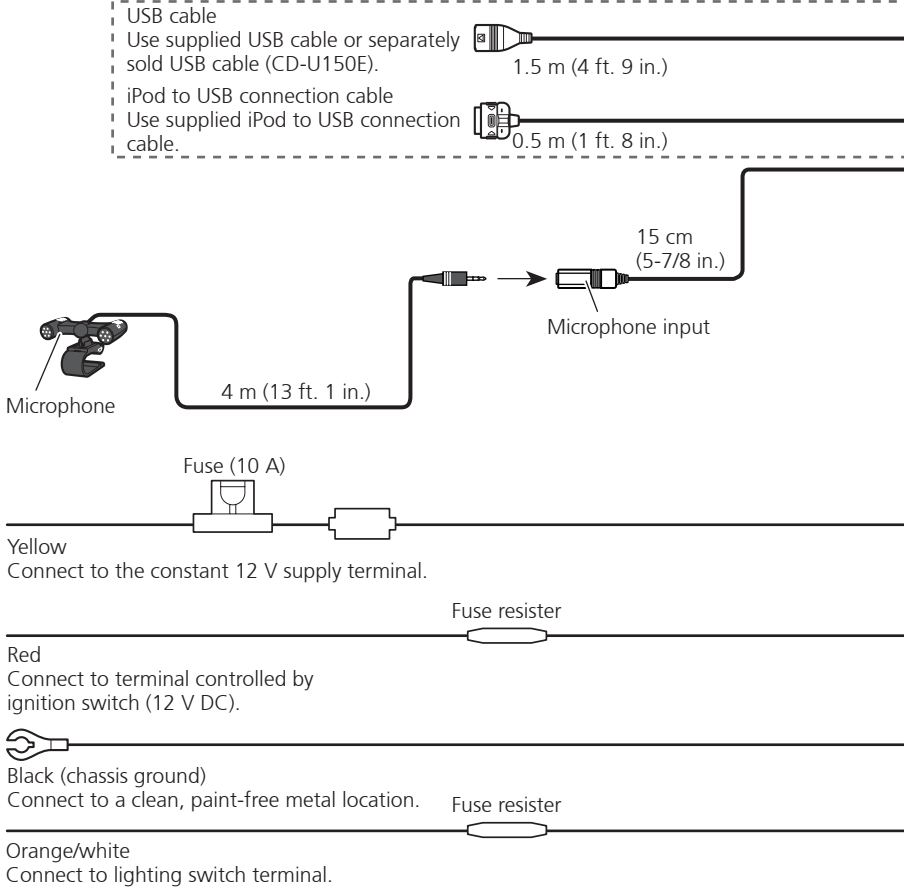

When connecting speakers without using the internal amplifier, we recommend that this unit's internal amp is turned off. For more details, refer to operation manual.

# Connecting the units

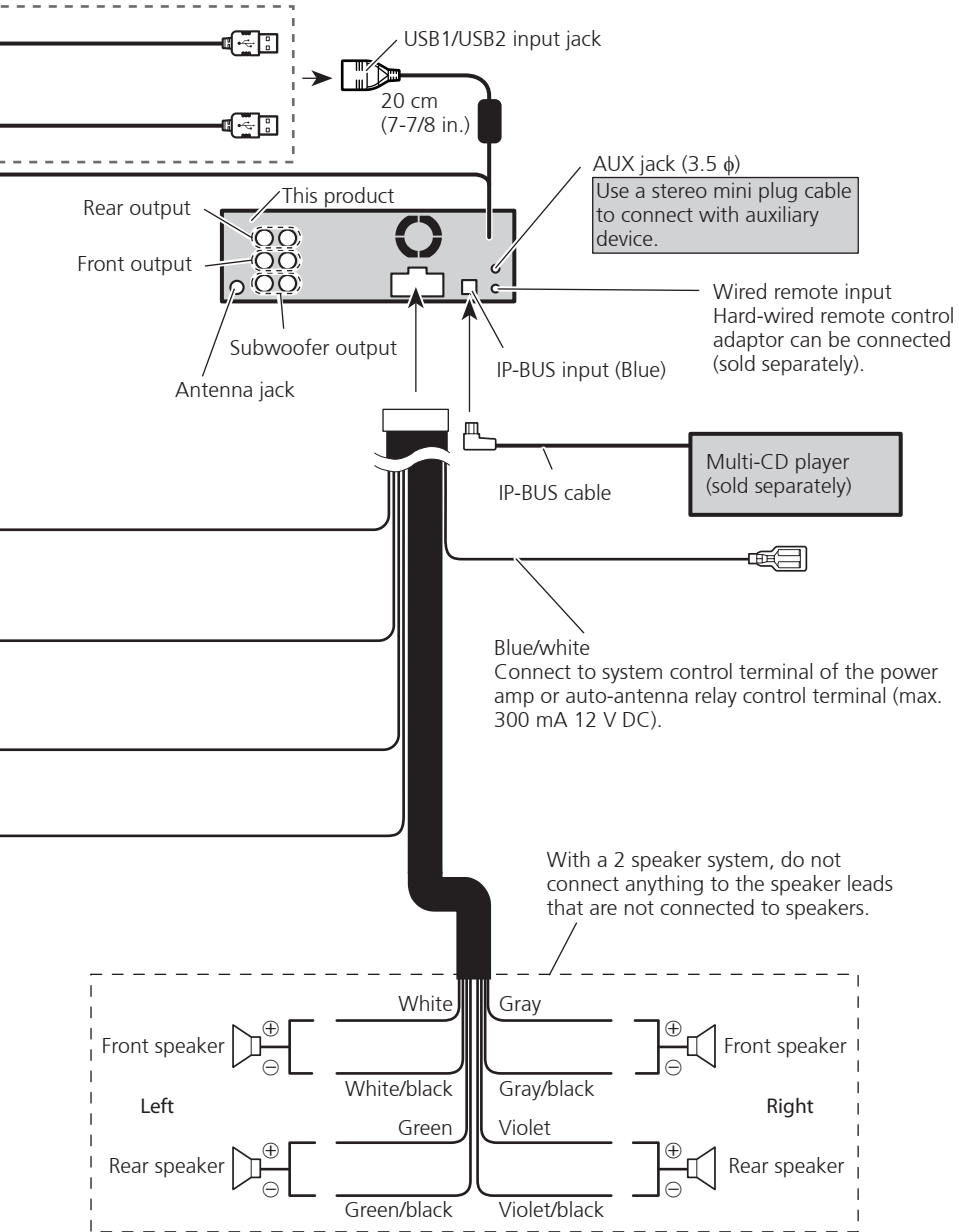

## Connecting the units

### When using a subwoofer without using the optional amplifier

USB cable

Use supplied USB cable or separately sold USB cable (CD-U150E).

1.5 m (4 ft. 9 in.)

iPod to USB connection cable

Use supplied iPod to USB connection cable.

0.5 m (1 ft. 8 in.)

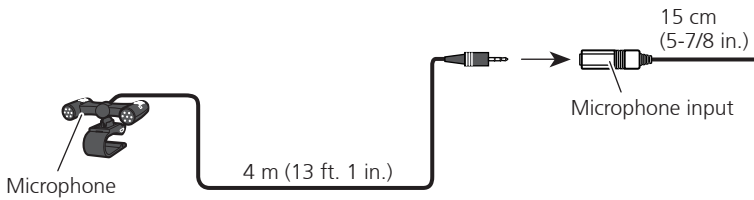

Fuse (10 A)

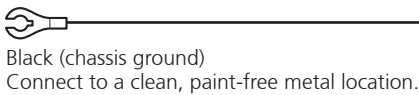
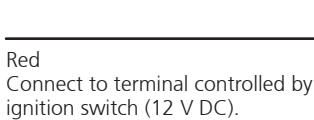
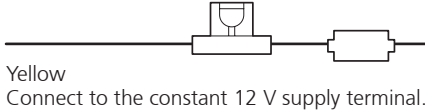

# Connecting the units

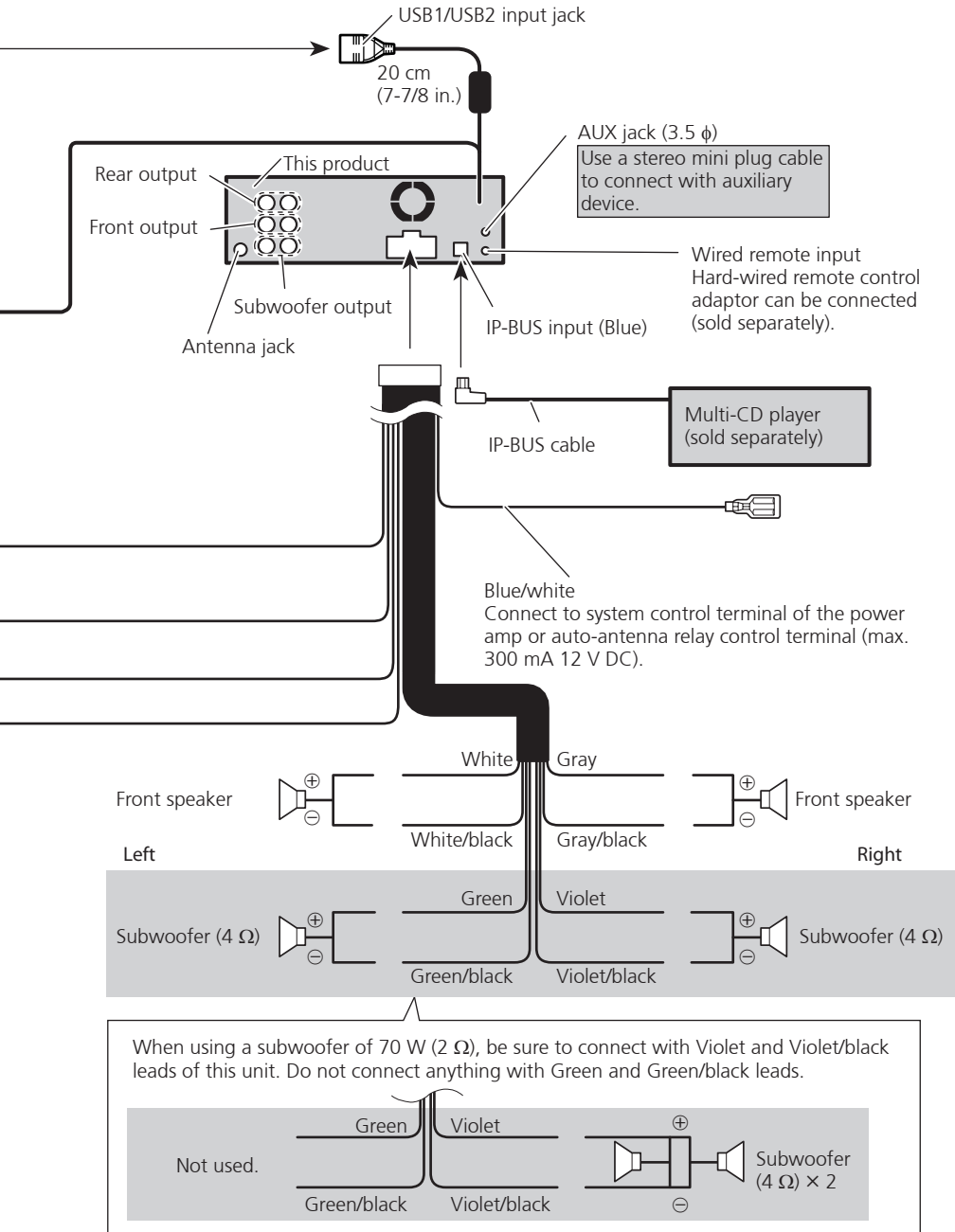

## Connecting the units

### When connecting to separately sold power amp

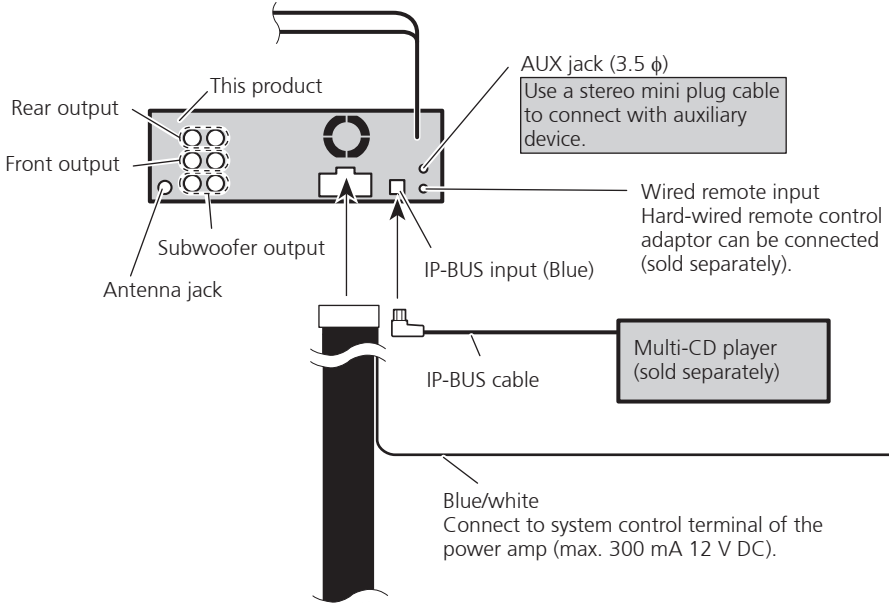



# Connecting the units

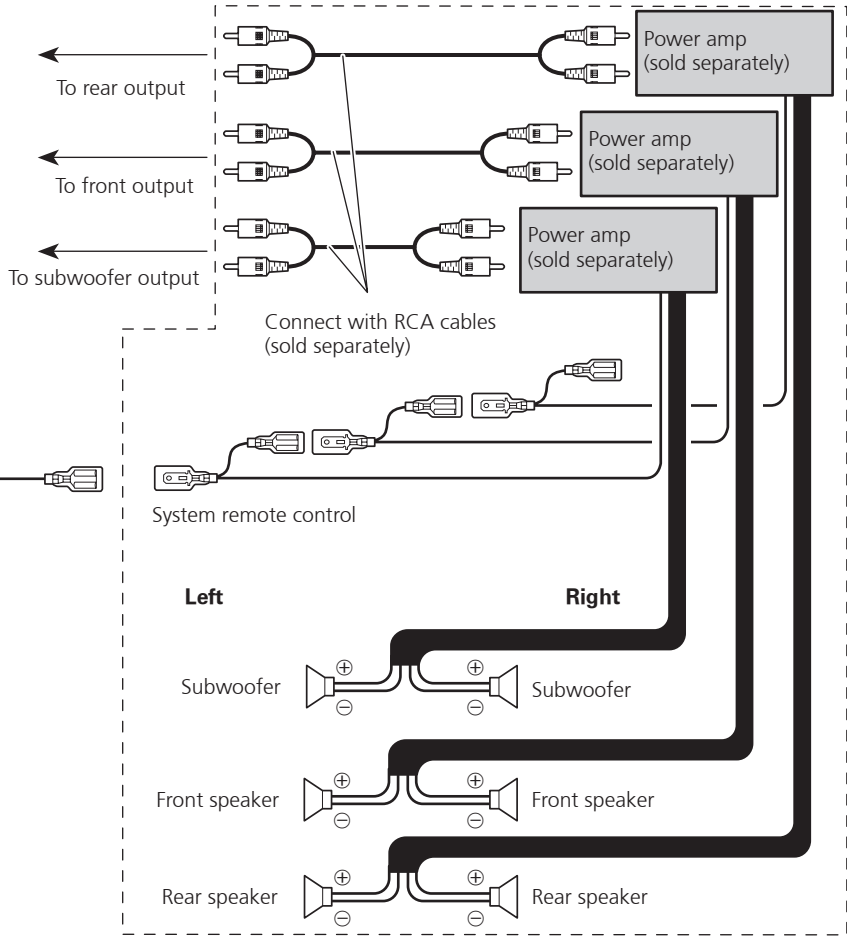

Perform these connections when using the optional amplifier.

**Note**  
Change the initial setting of this unit (refer to the operation manual). The subwoofer output of this unit is monaural.

# Connecting the units

## When connecting speakers without using the internal amplifier

- If using this system, we recommend that this unit's internal amp is turned off. For more details, refer to operation manual.

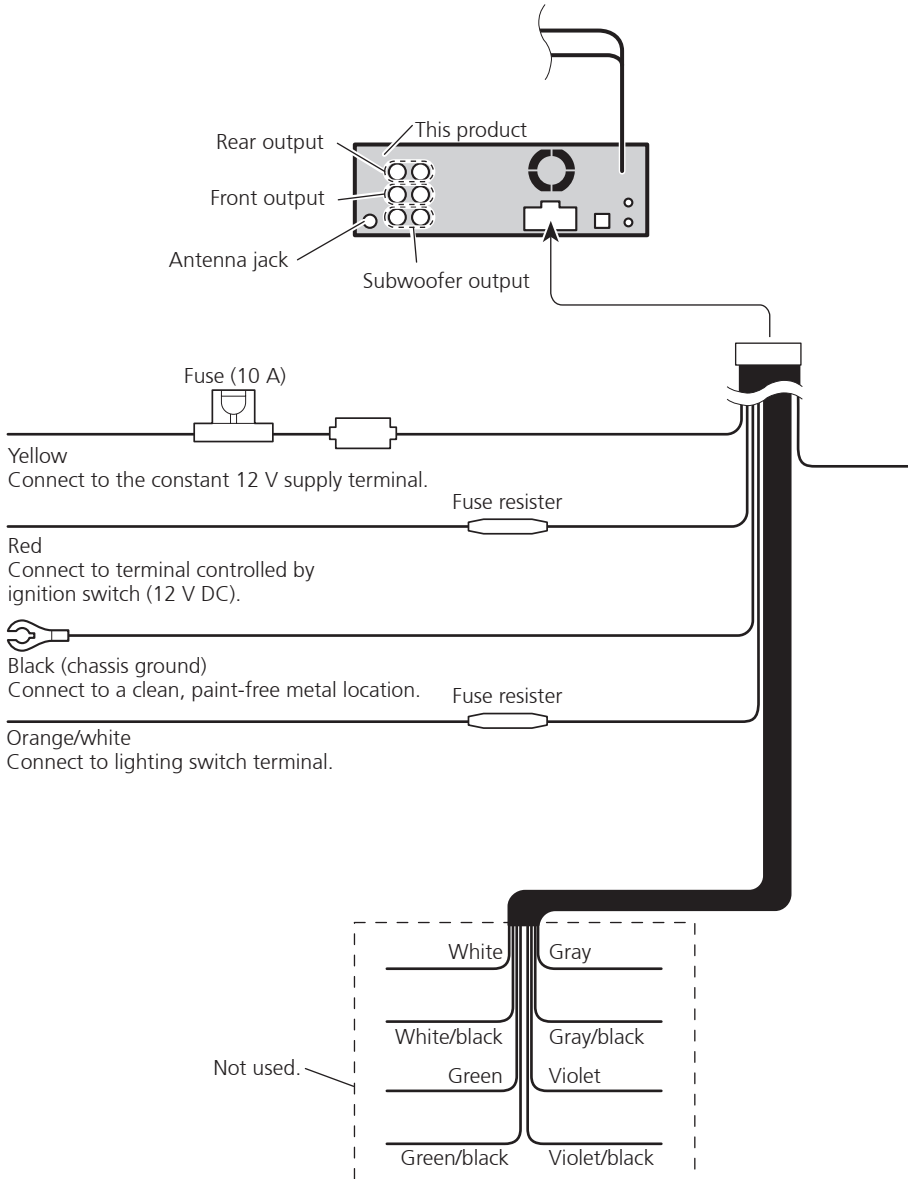

# Connecting the units

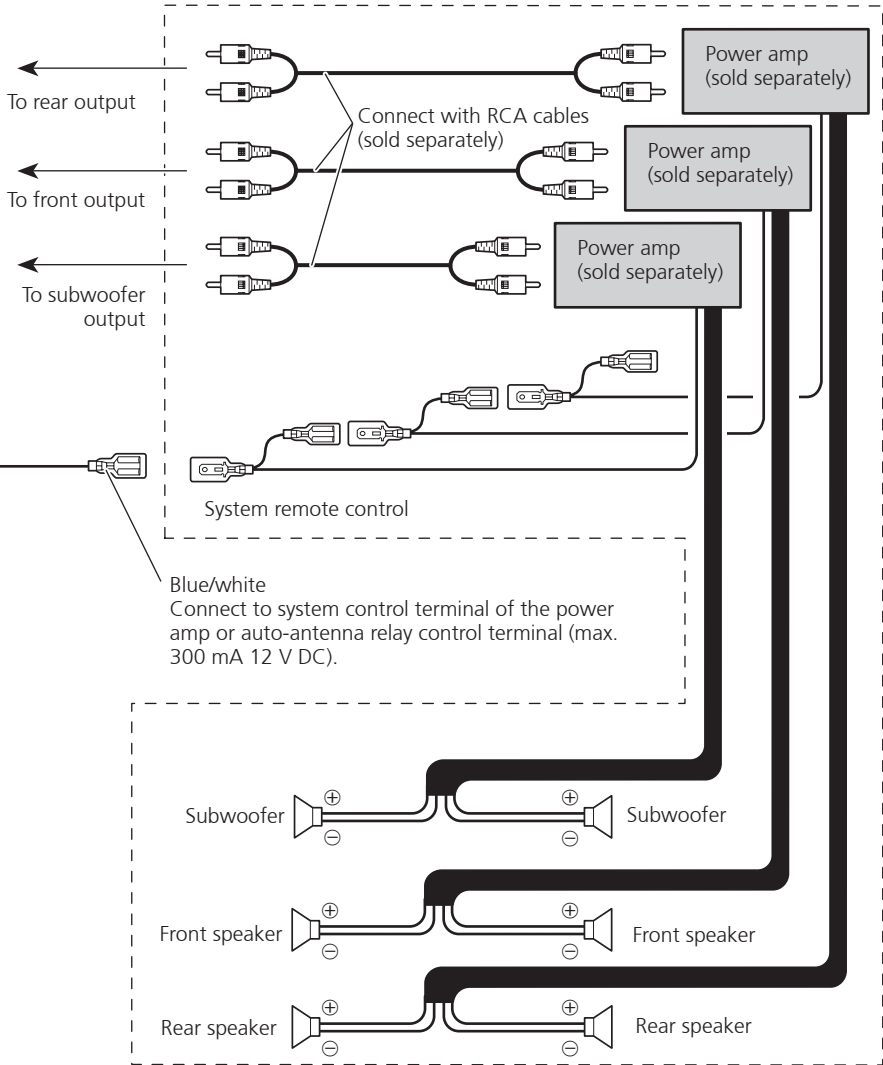

When connecting speakers without using the internal amplifier, we recommend that this unit's internal amp is turned off. For more details, refer to operation manual.

# Installation

## Note

- Check all connections and systems before final installation.
- Do not use unauthorized parts. The use of unauthorized parts may cause malfunctions.
- Consult with your dealer if installation requires drilling of holes or other modifications of the vehicle.
- Do not install this unit where:
  - it may interfere with operation of the vehicle.
  - it may cause injury to a passenger as a result of a sudden stop.
- The semiconductor laser will be damaged if it overheats. Install this unit away from hot places such as near the heater outlet.
- Optimum performance is obtained when the unit is installed at an angle of less than 60°.

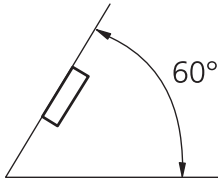

- When installing, to ensure proper heat dispersal when using this unit, make sure you leave ample space behind the rear panel and wrap any loose cables so they are not blocking the vents.

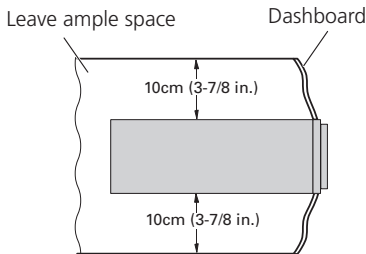

- The cords must not cover up the area shown in the figure. This is necessary to allow the amplifiers to radiate freely.

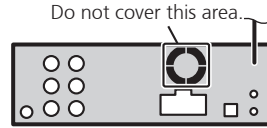

## DIN Front/Rear-mount

This unit can be properly installed either from "Front" (conventional DIN Front-mount) or "Rear" (DIN Rear-mount installation, utilizing threaded screw holes at the sides of unit chassis). For details, refer to the following installation methods.

## Removing or attaching the trim ring

1. **Extend top and bottom of the trim ring outwards to remove the trim ring.**
  - When reattaching the trim ring, push the trim ring onto the unit until it clicks. (If the trim ring is attached upside down, the trim ring will not fit properly.)
  - It becomes easy to remove the trim ring if the front panel is released.

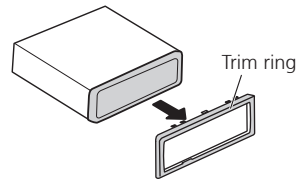

# Installation

## DIN Front-mount

### Installation with metal strap and screws

1. **Insert the mounting sleeve into the dashboard.**
  - When installing in a shallow space, use a supplied mounting sleeve. If there is enough space behind the unit, use factory supplied mounting sleeve.
2. **Secure the mounting sleeve by using a screwdriver to bend the metal tabs (90°) into place.**
3. **Install the unit.**

Use commercially available parts when installing.

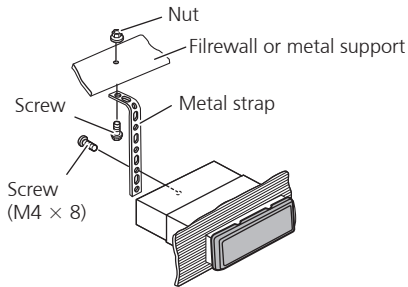

- Make sure that the unit is installed securely in place. Unstable installation may cause this unit to malfunction, such as sound skip.

## Removing the Unit

1. **Insert the supplied extraction keys into both sides of the unit until they click into place.**
2. **Pull the unit out of the dashboard.**

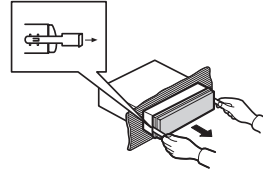

## DIN Rear-mount

1. **Determine the appropriate position where the holes on the bracket and the side of the unit match.**

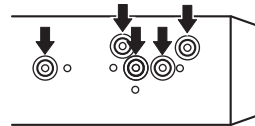

2. **Tighten two screws on each side.**

- Use either truss screws (5 mm x 8 mm) or flush surface screws (5 mm x 9 mm), depending on the shape of screw holes in the bracket.

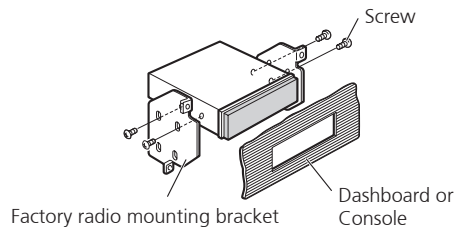

# Installation

## Fastening the front panel

If you do not plan to detach the front panel, the front panel can be fastened with supplied screws and holders.

### 1. Attach the holders to both sides of the front panel.

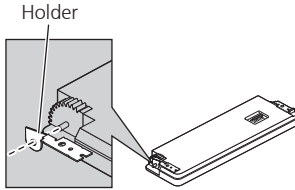

### 2. Replace the front panel to the unit.

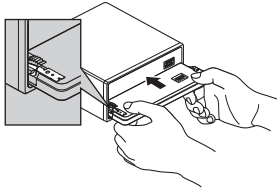

### 3. Flip the holders into upright positions.

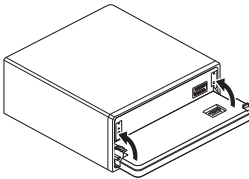

### 4. Fix the front panel to the unit using screws.

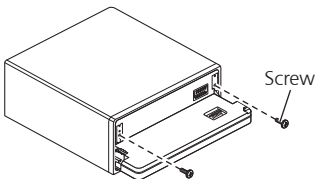

## Installing the microphone

Install the microphone in a position and orientation that will enable it to pick up the voice of the person operating the system.

### ⚠ CAUTION

- It is extremely dangerous to allow the microphone lead to become wound around the steering column or gearstick. Be sure to install the unit in such a way that it will not obstruct driving.

## When installing the microphone on the sun visor

### 1. Install the microphone on the microphone clip.

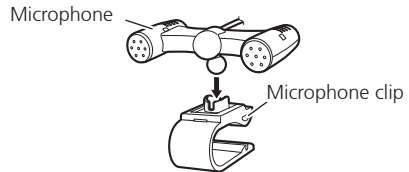

### 2. Install the microphone clip on the sun visor.

- With the sun visor up, install the microphone clip. (Lowering the sun visor reduces the voice recognition rate.)

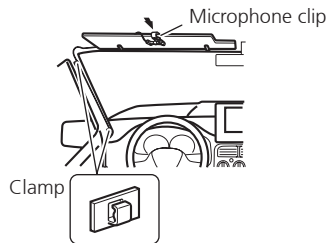

- Use separately sold clamps to secure the lead where necessary inside the vehicle.

## Installation

### When installing the microphone on the steering column

#### 1. Install the microphone on the microphone clip.

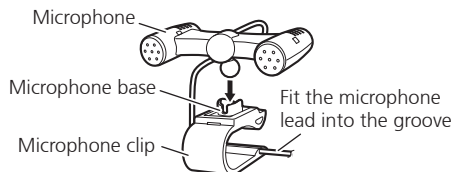

- Microphone can be installed without using microphone clip. In this case, detach the microphone base from the microphone clip. To detach the microphone base from microphone clip, slide the microphone base.

#### 2. Install the microphone clip on the steering column.

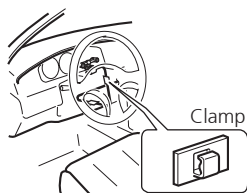
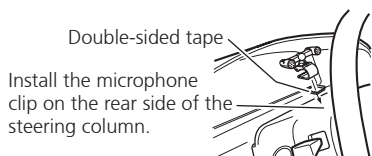

- Use separately sold clamps to secure the lead where necessary inside the vehicle.

### Adjusting the microphone angle

The microphone angle can be adjusted.

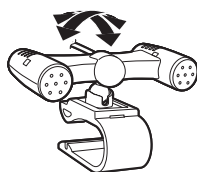

### Installing the steering remote control

#### ⚠ WARNING

- Avoid installing this unit in such a location where the operation of safety devices such as airbags is prevented by this unit. Otherwise, there is a danger of a fatal accident.
- Avoid installing this unit in such a location where the operation of the steering wheel and the gearshift lever may be prevented. Otherwise, it may result in a traffic accident.

#### ⚠ CAUTION

- Installation of this unit requires specialized skills and experience. Installation of this unit should be entrusted to a dealer from whom you purchased this unit.
- Install this unit using only the parts supplied with this unit. If other parts are used, this unit may be damaged or could dismount itself, which leads to an accident or trouble.
- Install this unit as required by this manual. Failure to do so may cause an accident.
- Do not install this unit near the doors where rainwater is likely to be spilled on the unit. Incurion of water into the unit may cause smoke or fire.

#### ⚠ WARNING

- Fix this unit securely to the steering wheel with the belt attached to the unit. If this unit is loose, it disturbs driving stability, which may result in a traffic accident.
- Do not attach this unit to the outer circumference of the steering wheel. Otherwise, it disturbs driving stability, causing a traffic accident. Always attach this unit to the inner circumference of the steering wheel as shown.

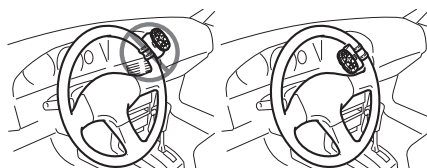

# Installation

## Note

- Do not install this unit in such a place as may obstruct the driver's view.
- Since interior layout differs depending on the type of vehicle, the ideal installation location for the unit also differs. When installing the unit, select a location that assures optimum transmission of signals from the unit to the car stereo.

## Installing the unit on a left-hand drive car

## Note

- When the unit is installed on a right-hand-drive car, the horizontal positions are inverted.

### 1. Hook the belt on to the holder.

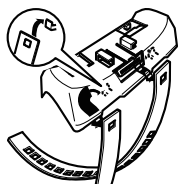

### 2. Fix the holder to the inside edge of the steering wheel so that the holder is facing the driver.

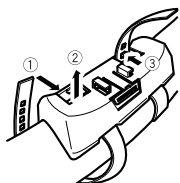

- ①② Wrap the belt around the outside edge of the steering wheel, passing the end through the slot in the holder.  
③ Pull on the belt to tighten it then secure it using the other two hooks on the holder.

### 3. ④ Cut off the extra portion of the belt.

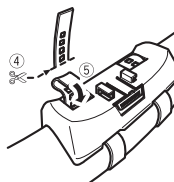

- ⑤ If some of the belt still protrudes, fold it back into the slot so that it does not interfere with driving.

### 4. Fasten the other belt in the same way. 5. Install the remote control unit in the holder.

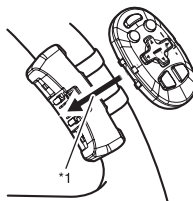

- When removing the remote control unit from the holder, move the corrugated release section toward the steering wheel and slide the remote control unit toward you.





## Table des matières

|   |           |
|---|-----------|
| <b>Connexions des appareils .....</b>   | <b>2</b>  |
| Branchement du cordon d'alimentation .....  | 4         |
| Lors de l'utilisation d'un caisson de grave sans utiliser l'amplificateur en option ..... | 6         |
| Raccordements à un amplificateur de puissance vendu séparément.....                       | 8         |
| Quand vous raccordez les enceintes sans utiliser l'amplificateur interne.....             | 10        |
| <b>Installation .....</b>   | <b>12</b> |
| Montage avant/arrière DIN .....   | 12        |
| Retrait ou fixation de la garniture .....   | 12        |
| Montage frontal DIN .....   | 13        |
| Montage arrière DIN .....   | 13        |
| Fixation du panneau avant.....  | 14        |
| Installation du microphone.....   | 14        |
| Installation du microphone sur le pare-soleil.....  | 14        |
| Installation du microphone sur la colonne de direction .....                              | 15        |
| Ajustement de l'angle du microphone.....  | 15        |
| Installation du boîtier de télécommande sur le volant .....                               | 15        |
| Installation de l'unité sur une voiture à direction à gauche .....                        | 16        |

## Connexions des appareils

### Remarque

- Si cet appareil est installé dans un véhicule sans position ACC (accessoire) sur le commutateur d'allumage, le câble rouge doit être connecté à une borne qui peut détecter la position du commutateur d'allumage. Sinon, la batterie risque de se décharger.



Position ACC

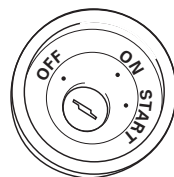

Pas de position ACC

- Utiliser cet appareil dans d'autres conditions que les conditions suivantes peut entraîner un incendie ou un mauvais fonctionnement.
  - Véhicule avec une batterie de 12 volts et une mise à la masse négative.
  - Enceintes de 50 W (valeur de sortie) et de 4 ohms à 8 ohms (valeur d'impédance).
- Pour éviter tout court-circuit, surchauffe ou mauvais fonctionnement, assurez-vous de suivre les instructions ci-dessous.
  - Déconnectez la borne négative de la batterie avant l'installation.
  - Fixez solidement les câbles avec des serre-câbles ou du ruban adhésif. Pour protéger le câblage, entourez-le de ruban adhésif à l'endroit où il est en contact avec des pièces métalliques.
  - Tenez tous les câbles à l'écart des parties mobiles, telles que le levier de vitesse et les rails des sièges.
  - Tenez tous les câbles à l'écart des endroits chauds, tels que les sorties du chauffage.
  - Ne faites pas passer le câble jaune par un trou dans le compartiment du moteur pour le connecter à la batterie.
  - Recouvrez tous les câbles non connectés avec du ruban isolant.
  - Ne raccourcissez aucun câble.
  - Ne coupez jamais l'isolant du câble d'alimentation de cet appareil afin partager l'alimentation avec un autre appareil. La capacité électrique du câble est limitée.
  - Utilisez un fusible de la valeur donnée.
  - Ne connectez jamais le câble négatif des enceintes directement à la masse.
  - N'attachez jamais ensemble plusieurs câbles négatifs de plusieurs enceintes.

## Connexions des appareils

- Le signal de commande est sorti par le câble bleu/blanc quand cet appareil est sous tension. Connectez-le à la télécommande d'un système d'amplification extérieur ou à la prise de commande du contrôle de relais de l'antenne automatique (max. 300 mA, 12 V CC). Si la véhicule est équipée d'une antenne de vitre, connectez-la à la prise d'alimentation de l'amplificateur d'antenne.
- Ne connectez jamais le câble bleu/blanc à la prise d'alimentation d'un amplificateur extérieur. Et ne le connectez pas à la prise d'alimentation de l'antenne automatique. Sinon, la batterie risque de se décharger ou un mauvais fonctionnement peut se produire.
- Les connecteurs IP-BUS sont codés par couleur. Assurez-vous de connecter les connecteurs de même couleur.
- Le câble noir est pour la masse. Ce câble et les câbles de masse des autres produits (en particulier les appareils à haute intensité tels que les amplificateurs) doivent être câblés séparément. Sinon, ils peuvent entraîner un incendie ou un mauvais fonctionnement s'ils se détachent.

## Connexions des appareils

### Branchement du cordon d'alimentation

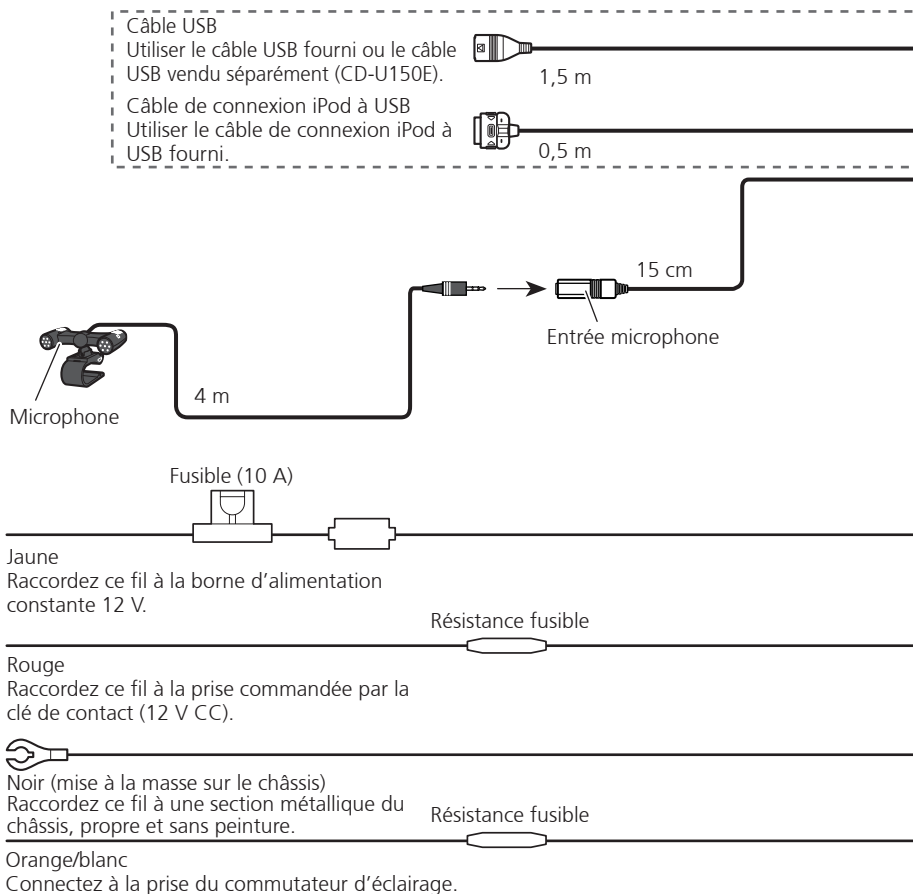

Lors de la connexion des enceintes sans utiliser l'amplificateur interne, nous recommandons de mettre hors service l'amplificateur interne de cet appareil. Pour plus de détails, reportez-vous au manuel d'utilisation.

# Connexions des appareils

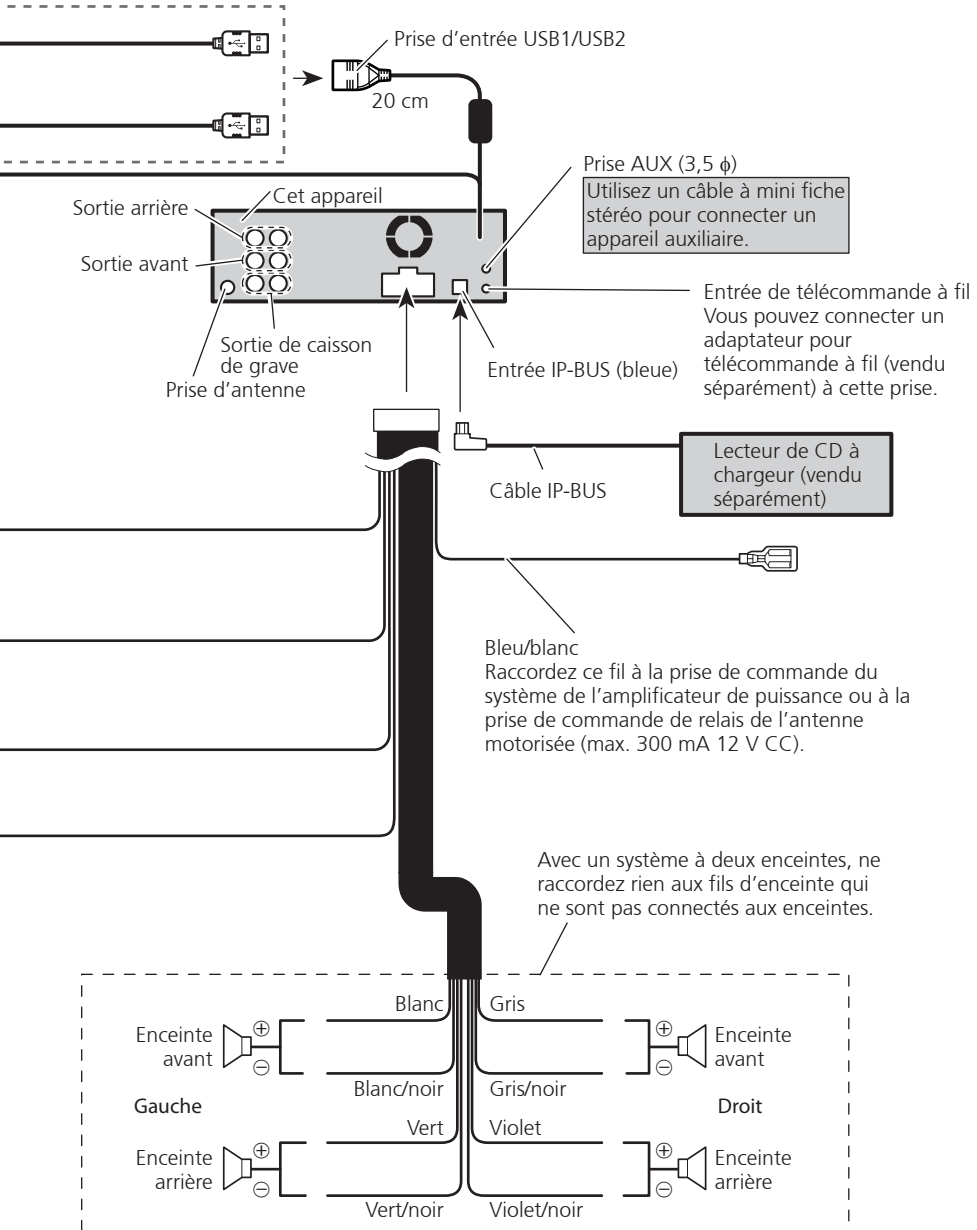

## Connexions des appareils

### Lors de l'utilisation d'un caisson de grave sans utiliser l'amplificateur en option

Câble USB

Utiliser le câble USB fourni ou le câble USB vendu séparément (CD-U150E).



1,5 m

Câble de connexion iPod à USB

Utiliser le câble de connexion iPod à USB fourni.



0,5 m

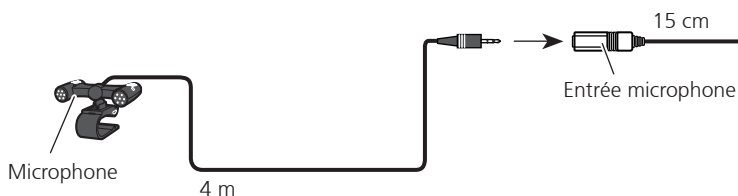

Microphone

4 m

15 cm

Entrée microphone

Fusible (10 A)

Jaune

Raccordez ce fil à la borne d'alimentation constante 12 V.

Rouge

Raccordez ce fil à la prise commandée par la clé de contact (12 V CC).

Noir (mise à la masse sur le châssis)

Raccordez ce fil à une section métallique du châssis, propre et sans peinture.

Orange/blanc

Connectez à la prise du commutateur d'éclairage.

Résistance fusible

Résistance fusible

# Connexions des appareils

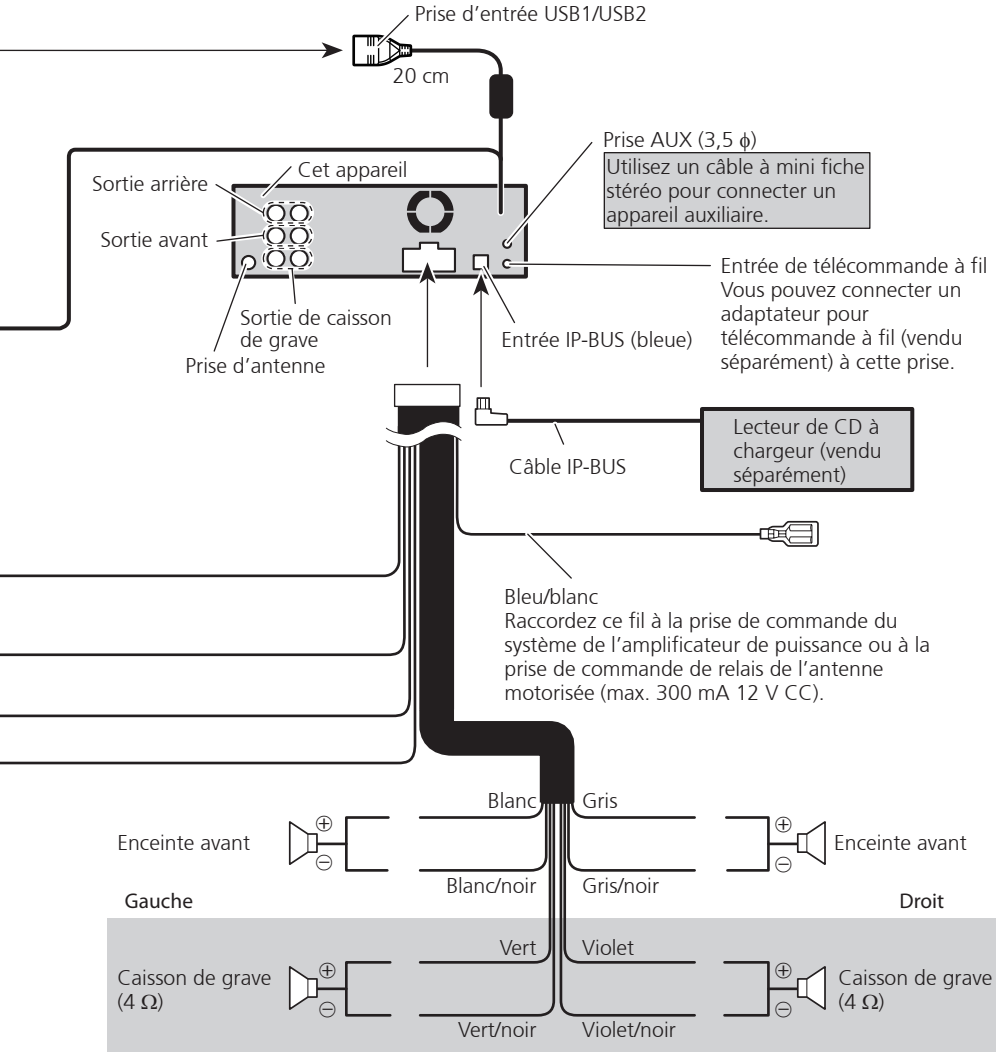

Lors de l'utilisation d'un caisson de grave de 70 W (2  $\Omega$ ), assurez-vous de le raccorder aux fils Violet et Violet/noir de cet appareil. Ne raccordez rien aux fils Vert et Vert/noir.

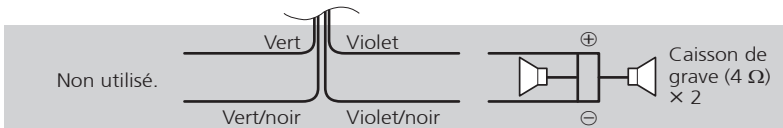

## Connexions des appareils

### Raccordements à un amplificateur de puissance vendu séparément

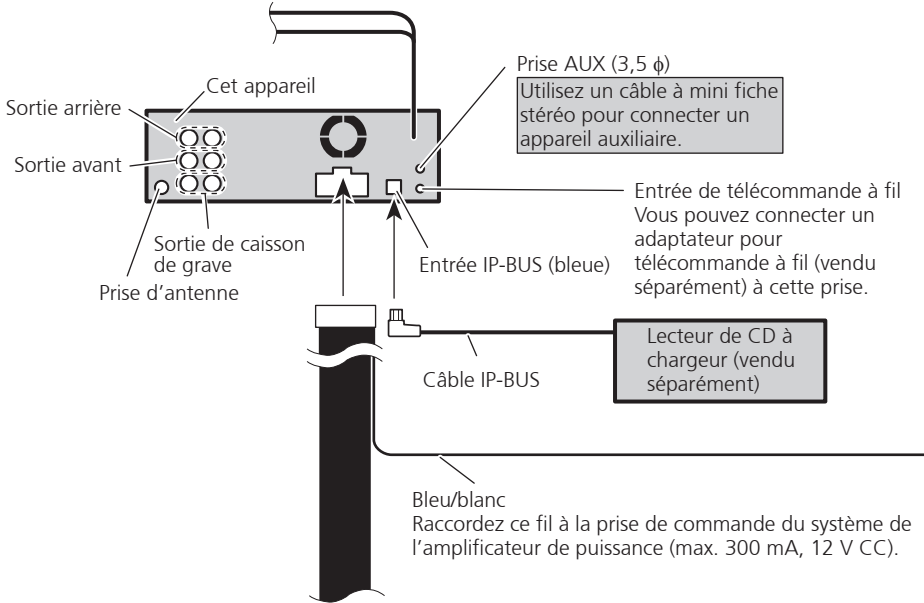



# Connexions des appareils

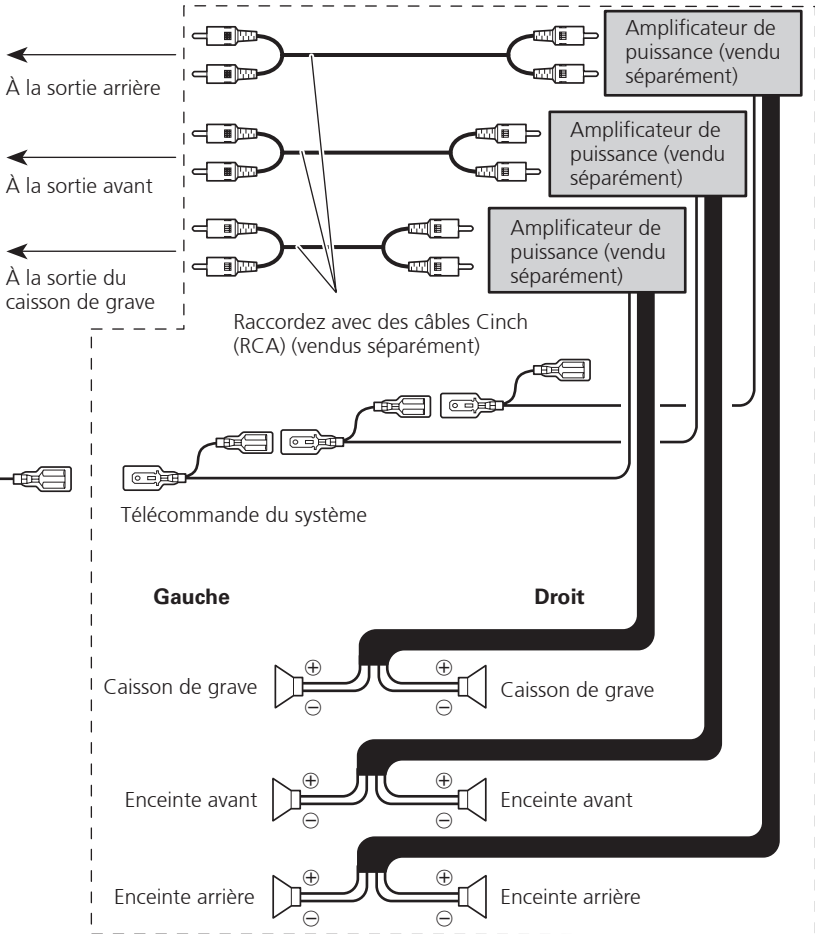

Réalisez ces connexions lors de l'utilisation d'un amplificateur optionnel.

## Remarque

Change le réglage initial de cet appareil (reportez-vous aux mode d'emploi). La sortie de caisson de grave de cet appareil est monophonique.

## Connexions des appareils

### Quand vous raccordez les enceintes sans utiliser l'amplificateur interne

- Si vous utilisez ce système, nous vous conseillons de mettre hors service l'amplificateur interne de cet appareil.  
Pour les détails, reportez-vous au mode d'emploi.

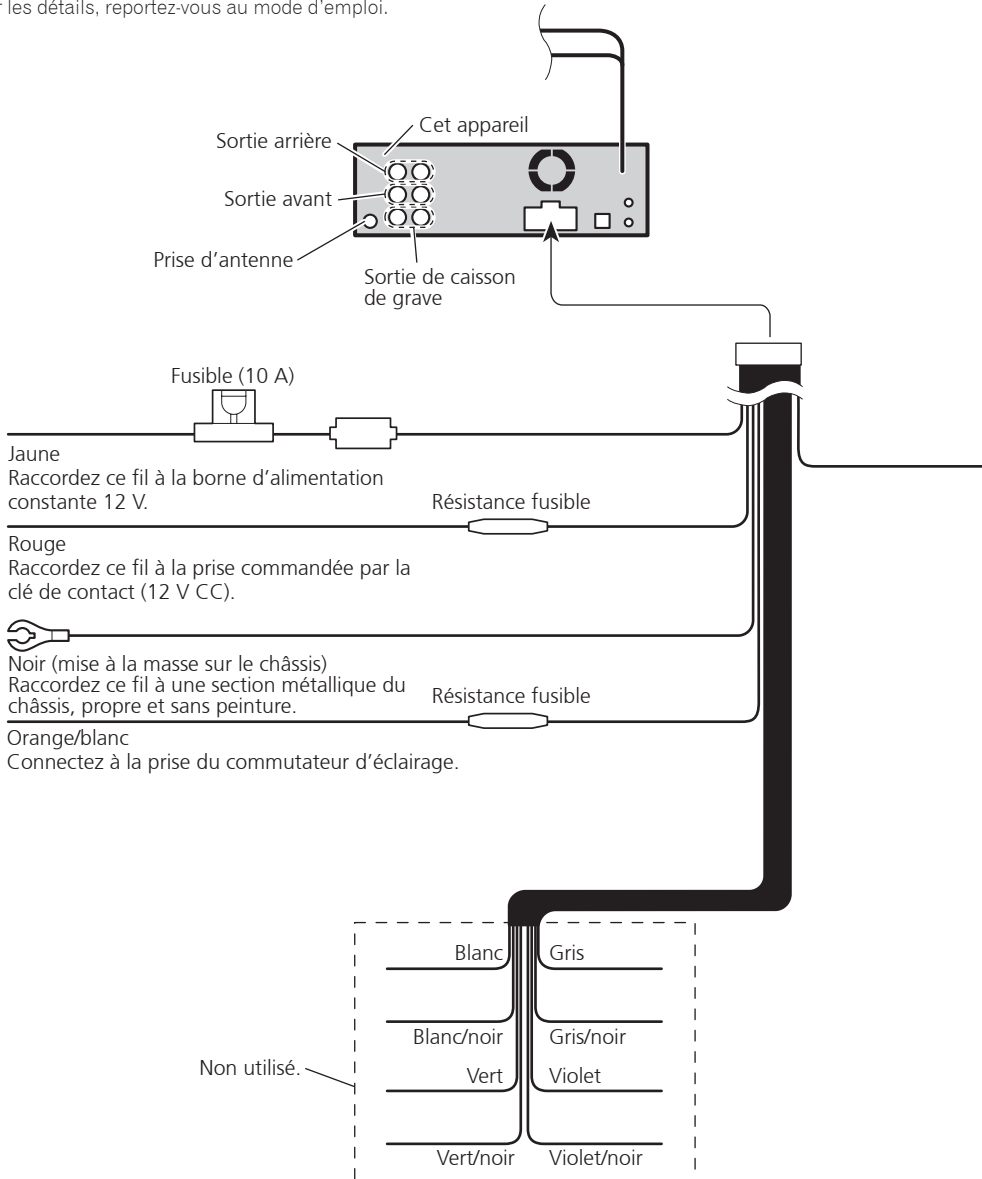

# Connexions des appareils

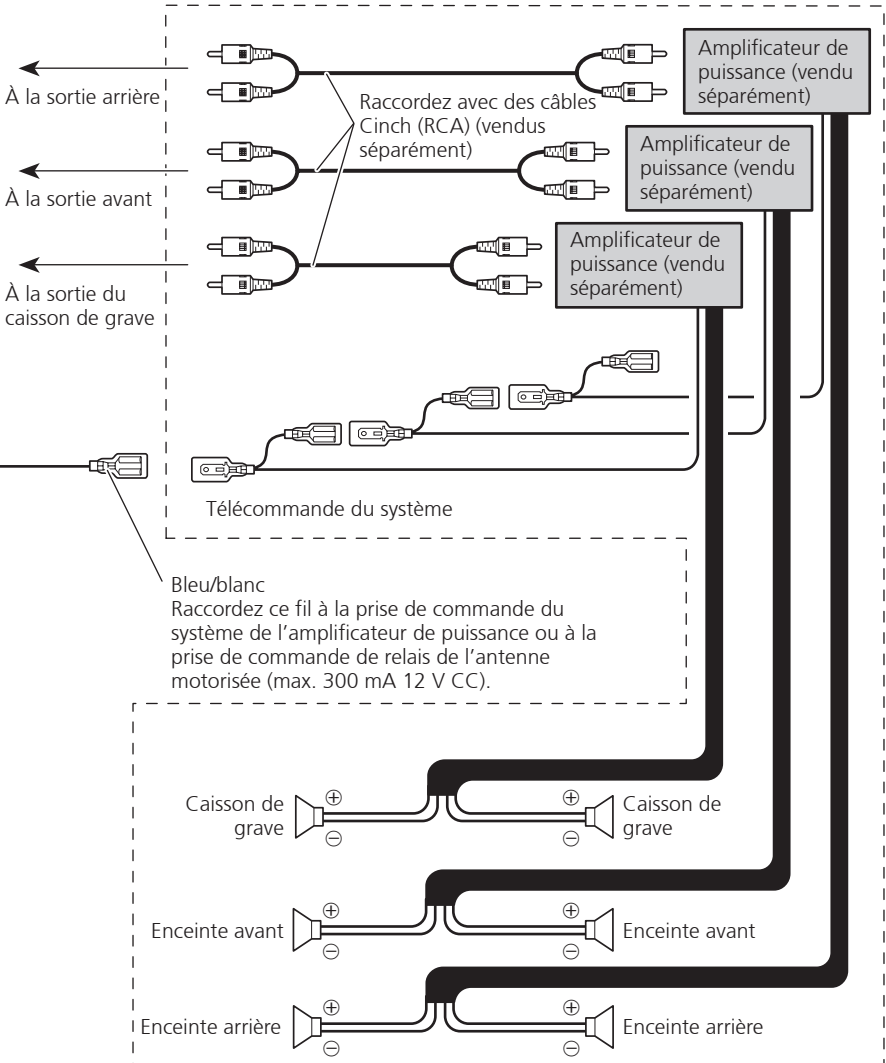

Lors de la connexion des enceintes sans utiliser l'amplificateur interne, nous recommandons de mettre hors service l'amplificateur interne de cet appareil. Pour plus de détails, reportez-vous au manuel d'utilisation.

# Installation

## Remarque

- Vérifiez toutes les connexions et tous les systèmes avant l'installation finale.
- N'utilisez aucune pièce non autorisée. L'utilisation de pièces non autorisées peut causer un mauvais fonctionnement.
- Consultez votre revendeur si l'installation nécessite que vous percez des trous ou effectuez d'autres modifications du véhicule.
- N'installez pas l'appareil dans un endroit où:
  - il peut gêner la conduite du véhicule.
  - il peut causer des blessures à un passager à la suite d'un arrêt brutal.
- Le laser à semi-conducteur sera endommagé en cas de surchauffe. Installez cet appareil à l'écart des endroits chauds tels que près de la sortie du chauffage.
- Des performances optimales peuvent être obtenues quand l'appareil est installé avec un angle de moins de 60°.

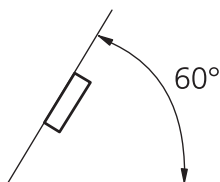

- Lors de l'installation de l'appareil, laissez suffisamment d'espace derrière le panneau arrière pour permettre une dissipation correcte de la chaleur et pliez tout câble gênant de façon qu'il n'obstrue pas les orifices de ventilation.

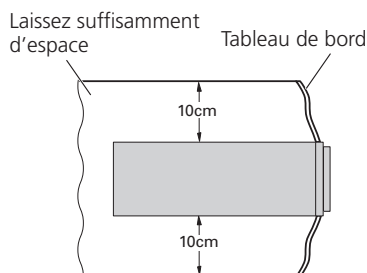

- Les cordons ne doivent pas couvrir la zone montrée sur la figure ci-dessous. C'est nécessaire pour permettre à l'amplificateur de rayonner librement.

Ne recouvrez pas cette zone.



## Montage avant/arrière DIN

Cet appareil peut être installé correctement par "l'avant" (montage avant conventionnel DIN) ou par "l'arrière" (montage par l'arrière DIN, en utilisant les trous taraudés de chaque côté du châssis).

Pour les détails, reportez-vous aux méthodes d'installation suivantes.

## Retrait ou fixation de la garniture

### 1. Étendez la partie supérieure et inférieure de la garniture vers l'extérieur pour la retirer.

- Pour fixer de nouveau la garniture, poussez la garniture sur l'appareil jusqu'à ce qu'elle s'emboîte en produisant un bruit sec. (Si la garniture est fixée à l'envers, elle ne s'emboîte pas correctement).
- Il est plus facile de retirer la garniture quand le panneau avant est détaché.

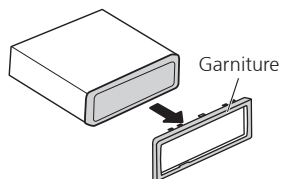

# Installation

## Montage frontal DIN

### Installation avec l'attache en métal et les vis

**1. Insérez le manchon de montage dans le tableau de bord.**

- Quand vous installez l'appareil dans un espace peu profond, utilisez un manchon de montage fourni. S'il y a assez d'espace derrière l'appareil, utilisez le manchon de montage fourni en usine.

**2. Fixez le manchon de montage en utilisant un tournevis pour courber les pattes métalliques (90°) en place.**

**3. Installez l'appareil.**

Utilisez des pièces disponibles dans le commerce lors de l'installation.

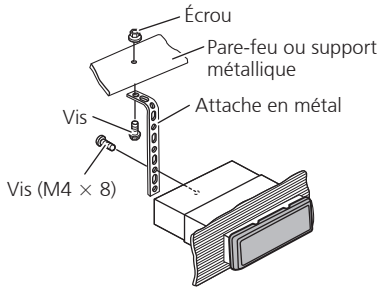

- Assurez-vous que l'appareil est bien fixé. Une installation instable peut entraîner un fonctionnement incorrect de l'unité (des interruptions au niveau du son, par exemple).

## Retrait de l'appareil

1. Insérez les clés d'extraction fournies de chaque côté de l'appareil jusqu'à ce que vous entendiez un déclic.
2. Tirez l'appareil pour le sortir du tableau de bord.

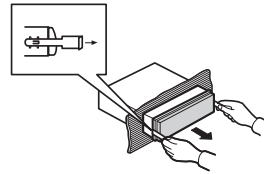

## Montage arrière DIN

1. Déterminez la position appropriée dans laquelle les trous du support de montage coïncident avec ceux du côté de l'appareil.

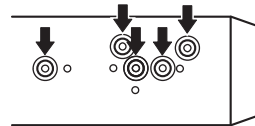

**2. Serrez deux vis de chaque côté.**

- Utilisez des vis à tête bombée (5 mm x 8 mm) ou des vis à tête encastrée (5 mm x 9 mm), en fonction de la forme des trous dans le support.

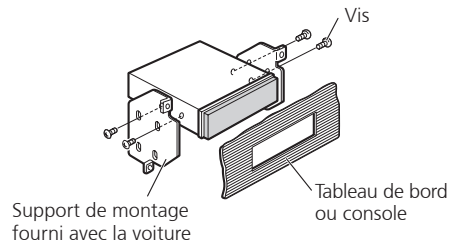

# Installation

## Fixation du panneau avant

Si vous ne prévoyez pas de détacher le panneau avant, il peut être fixé avec les vis et les crochets fournis.

1. **Attachez les crochets des deux côtés de la face avant.**

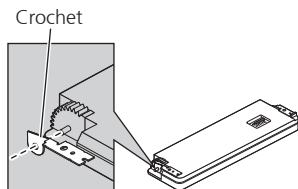

2. **Remettez la face avant en place sur l'appareil.**

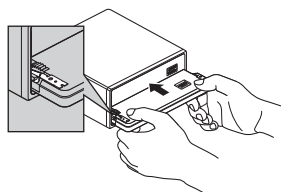

3. **Faites pivoter les crochets en position droite.**

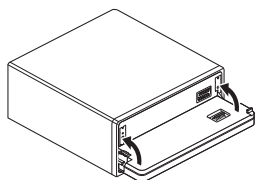

4. **Fixez la face avant sur l'appareil avec les vis.**

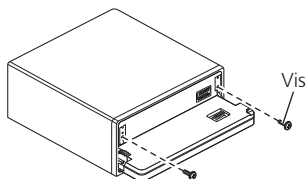

## Installation du microphone

Installez et orientez le microphone à un endroit où il pourra bien capter la voix de la personne qui commande le système par la voix.

### ⚠ ATTENTION

- Une situation très dangereuse pourrait se présenter si le fil du microphone devait s'enrouler autour de la colonne de direction ou du levier de vitesses. Veillez à cheminer le fil de manière qu'il ne fasse pas obstacle à la conduite.

## Installation du microphone sur le pare-soleil

1. **Fixez le microphone sur l'attache fournie.**

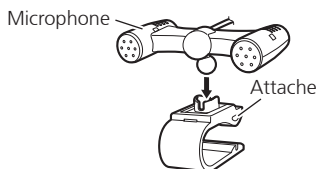

2. **Fixez l'attache du microphone sur le pare-soleil.**

- Le pare-soleil étant relevé, fixez l'attache du microphone. (Le taux de reconnaissance vocale diminue quand le pare-soleil est abaissé.)

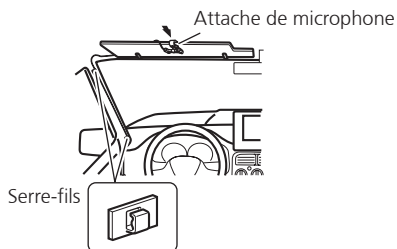

- Utilisez des serre-fils vendus séparément pour fixer le fil conducteur aux endroits nécessaires dans le véhicule.

# Installation

## Installation du microphone sur la colonne de direction

### 1. Fixez le microphone sur l'attache fournie.

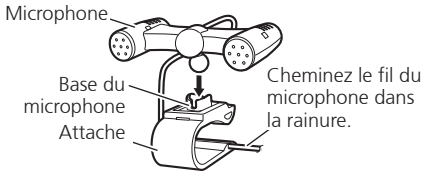

- Le microphone peut être installé sans utiliser l'attache du microphone. Dans ce cas, détachez la base du microphone de l'attache. Pour détacher la base du microphone de l'attache, faites glisser la base du microphone.

### 2. Fixez l'attache du microphone sur la colonne de direction.

Bande adhésive double face

Installez l'attache de microphone sur l'arrière de la colonne de direction.

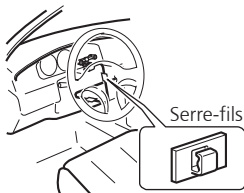

- Utilisez des serre-fils vendus séparément pour fixer le fil conducteur aux endroits nécessaires dans le véhicule.

## Ajustement de l'angle du microphone

L'angle du microphone peut être.

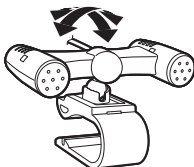

## Installation du boîtier de télécommande sur le volant

### ! AVERTISSEMENT

- Eviter d'installer cette unité dans un endroit où elle empêche le fonctionnement d'un dispositif de sécurité, comme celui du sac gonflable. Cela entraînerait un risque d'accident fatal.
- Eviter d'installer cette unité dans un endroit où elle peut gêner l'utilisation du volant de direction et du levier de commande des vitesses. Cela pourrait provoquer un accident de la circulation.

### ! ATTENTION

- L'installation de cette unité nécessite des compétences et une expérience techniques spéciales. L'installation de cette unité doit être confiée au distributeur où cette unité a été achetée.
- N'installer cette unité qu'en utilisant les pièces qui sont fournies avec celle-ci. Si d'autres pièces sont utilisées, l'unité peut être endommagée ou se démonter, ce qui peut provoquer un accident ou un problème.
- Installer cette unité conformément à ce manuel. Sinon cela pourrait provoquer un accident.
- Ne pas installer cette unité près des portes où de l'eau de pluie peut la mouiller. La pénétration d'eau dans l'unité peut provoquer de la fumée ou un incendie.

### ! AVERTISSEMENT

- Fixer solidement cette unité au volant de direction à l'aide de la courroie fournie avec l'unité. Si cette unité est relâchée, elle gêne la stabilité de la conduite, ce qui peut entraîner un accident.
- Ne pas fixer cette unité à la circonférence extérieure du volant de direction. Elle gênerait la stabilité de la conduite et provoquerait un accident. Toujours fixer cette unité à la circonférence intérieure du volant de direction, comme illustré.

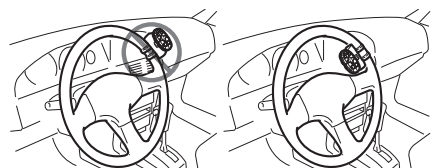

# Installation

## Remarque

- Ne pas installer cette unité dans un endroit où elle peut gêner la visibilité du conducteur.
- Etant donné que l'agencement de l'habitacle varie en fonction du véhicule, l'emplacement idéal d'installation de l'appareil diffère pareillement. Avant l'installation, choisissez un emplacement qui permette la meilleure transmission des signaux émis vers l'autoradio.

## Installation de l'unité sur une voiture à direction à gauche

### Remarque

- Lorsque l'unité est installée sur une voiture à direction à droite, les positions horizontales sont inversées.

#### 1. Accrochez la courroie sur le support.

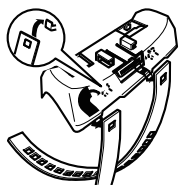

#### 2. Fixez le support sur le rebord intérieur du volant pour que le support soit en face du conducteur.

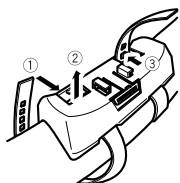

- ①② Entourez la courroie autour du rebord extérieur du volant et faites passer son extrémité dans la fente du support.
- ③ Tirez sur la courroie pour la serrer puis fixez-la en utilisant les deux autres crochets du support.

#### 3. ④ Coupez la partie de la courroie qui dépasse.

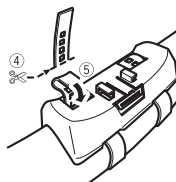

- ⑤ Si une partie de la courroie dépasse encore, rabattez-la dans la fente pour qu'il n'y ait pas d'interférence avec la conduite.

#### 4. Fixez l'autre courroie de la même manière.

#### 5. Installer l'unité de télécommande dans le support.

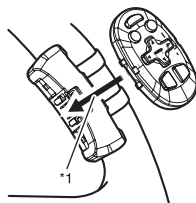

- Pour retirer l'unité de télécommande du support, déplacer autant que possible la section de libération striée vers le volant de direction avant de faire glisser l'unité de télécommande vers soi.





## Contenido

|  |           |
|--|-----------|
| <b>Conexión de las unidades .....</b>                                    | <b>2</b>  |
| Conexión del cable de alimentación .....                                 | 4         |
| Cuando se usa un altavoz de subgraves sin el amplificador opcional ..... | 6         |
| Cuando conecte a un amplificador de potencia vendido separadamente ..... | 8         |
| Cuando conecte altavoces sin utilizar el amplificador interno .....      | 10        |
| <b>Instalación .....</b>   | <b>12</b> |
| Montaje delantero/trasero DIN .....                                      | 12        |
| Extracción o instalación del anillo compensación .....                   | 12        |
| Montaje delantero DIN .....  | 13        |
| Montaje trasero DIN .....  | 13        |
| Fijación del panel delantero .....                                       | 14        |
| Instalación del micrófono .....  | 14        |
| Cuando instale el micrófono en la visera .....                           | 14        |
| Cuando instale el micrófono en la base del volante .....                 | 15        |
| Ajuste del ángulo del micrófono .....                                    | 15        |
| Instalación de la unidad de control remoto de dirección .....            | 15        |
| Instalación de la unidad en el coche de manejo del lado izquierdo .....  | 16        |

## Conexión de las unidades

### Nota

- Cuando se instale esta unidad en un vehículo sin la posición ACC (accesorio) en el interruptor de encendido, se debe conectar el cable rojo al terminal que puede detectar la operación de la llave de encendido. De lo contrario, la batería puede descargarse.



Posición ACC

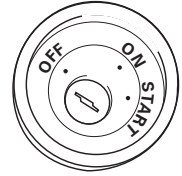

Sin posición ACC

- El uso de esta unidad en condiciones diferentes de las siguientes podría causar un fuego o fallo de funcionamiento.
  - Vehículos con una batería de 12 voltios y puesta a tierra negativa.
  - Altavoz con 50 W (valor de salida) y de 4 a 8 ohmios (valor de impedancia).
- Para prevenir cortocircuitos, sobrecalentamiento o fallo de funcionamiento, asegúrese de seguir las instrucciones a continuación.
  - Desenchufe el terminal negativo de la batería antes de la instalación.
  - Fije el cableado con abrazaderas de cable o con cinta adhesiva. Para proteger el cableado, envuélvalo con cinta adhesiva donde el cableado se apoya sobre piezas metálicas.
  - Posicione todos los cables alejados de las piezas móviles, como el cambio de marchas y rieles de los asientos.
  - Posicione todos los cables alejados de lugares calientes como cerca de la salida del calentador.
  - No pase el cable amarillo a través de un agujero en el compartimento del motor para conectar la batería.
  - Cubra cualquier conector de cable desconectado con cinta de aislamiento.
  - No acorte ningún cable.
  - No corte nunca el aislamiento del cable de alimentación de esta unidad para compartir la energía con otro equipo. La capacidad de corriente del cable es limitada.
  - Utilice un fusible con la capacidad especificada.
  - No conecte nunca el cable negativo de altavoz directamente a la puesta a tierra.
  - No junte nunca múltiples cables negativos de altavoz.

## Conexión de las unidades

- La señal de control se emite a través del cable azul/blanco cuando se enciende esta unidad. Conéctelo a un terminal de control de sistema de amplificador de potencia externo o al terminal de control de relé de antena automática del vehículo (máx. 300 mA, 12 V CC). Si el vehículo está equipado con una antena de vidrio, conéctelo al terminal de suministro de potencia de refuerzo de la antena.
- No conecte nunca el cable azul/blanco al terminal de alimentación de un amplificador de potencia externo. Igualmente, no conéctelo nunca al terminal de alimentación de la antena automática.  
De lo contrario, puede ocurrir la descarga de la batería o un fallo de funcionamiento.
- Los conectores IP-BUS están codificados en colores. Asegúrese de conectar los conectores del mismo color.
- El cable negro es para la puesta a tierra. Se debe conectar este cable y el cable de puesta a tierra de otro producto (especialmente de productos de alta corriente como un amplificador de potencia) separadamente. De lo contrario, puede ocurrir un fuego o fallo de funcionamiento si los cables se sueltan accidentalmente.

## Conexión de las unidades

### Conexión del cable de alimentación

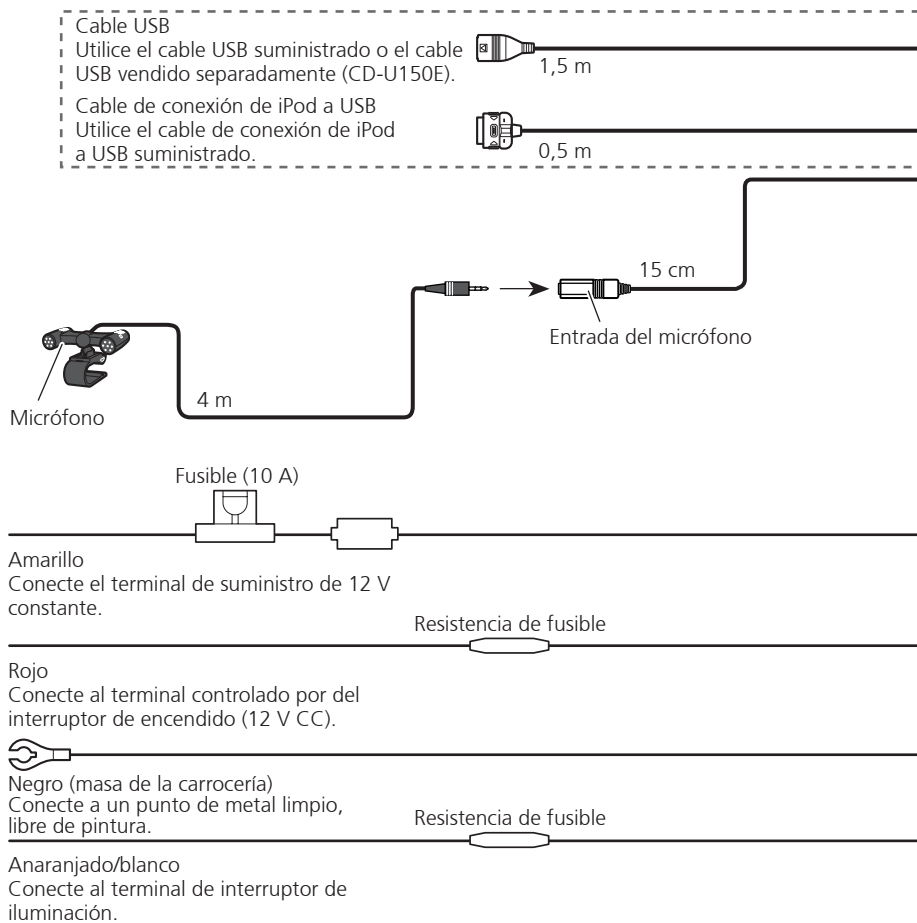

Cuando conecte altavoces sin utilizar el amplificador interno, se recomienda apagar el amplificador interno de esta unidad. Para los detalles, consulte el manual de instrucciones.

# Conexión de las unidades

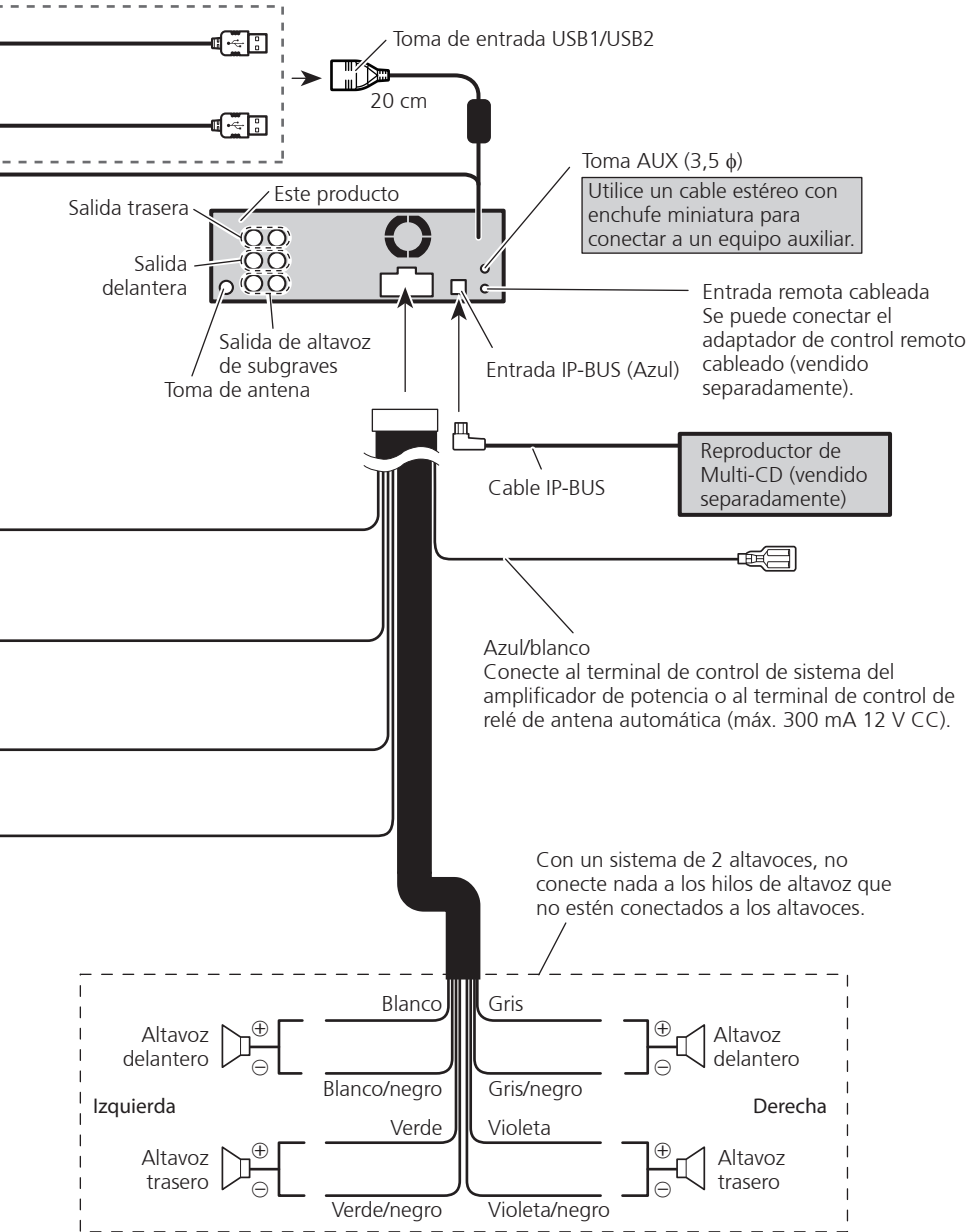

## Conexión de las unidades

### Cuando se usa un altavoz de subgraves sin el amplificador opcional

Cable USB

Utilice el cable USB suministrado o el cable USB vendido separadamente (CD-U150E).



1,5 m

Cable de conexión de iPod a USB

Utilice el cable de conexión de iPod a USB suministrado.



0,5 m

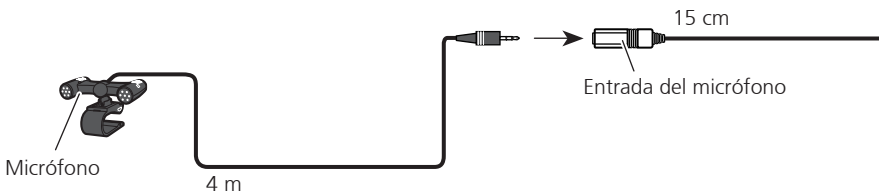

Fusible (10 A)

Amarillo

Conecte el terminal de suministro de 12 V constante.

Rojo

Conecte al terminal controlado por el interruptor de encendido (12 V CC).

Negro (masa de la carrocería)

Conecte a un punto de metal limpio, libre de pintura.

Anaranjado/blanco

Conecte al terminal de interruptor de iluminación.

# Conexión de las unidades

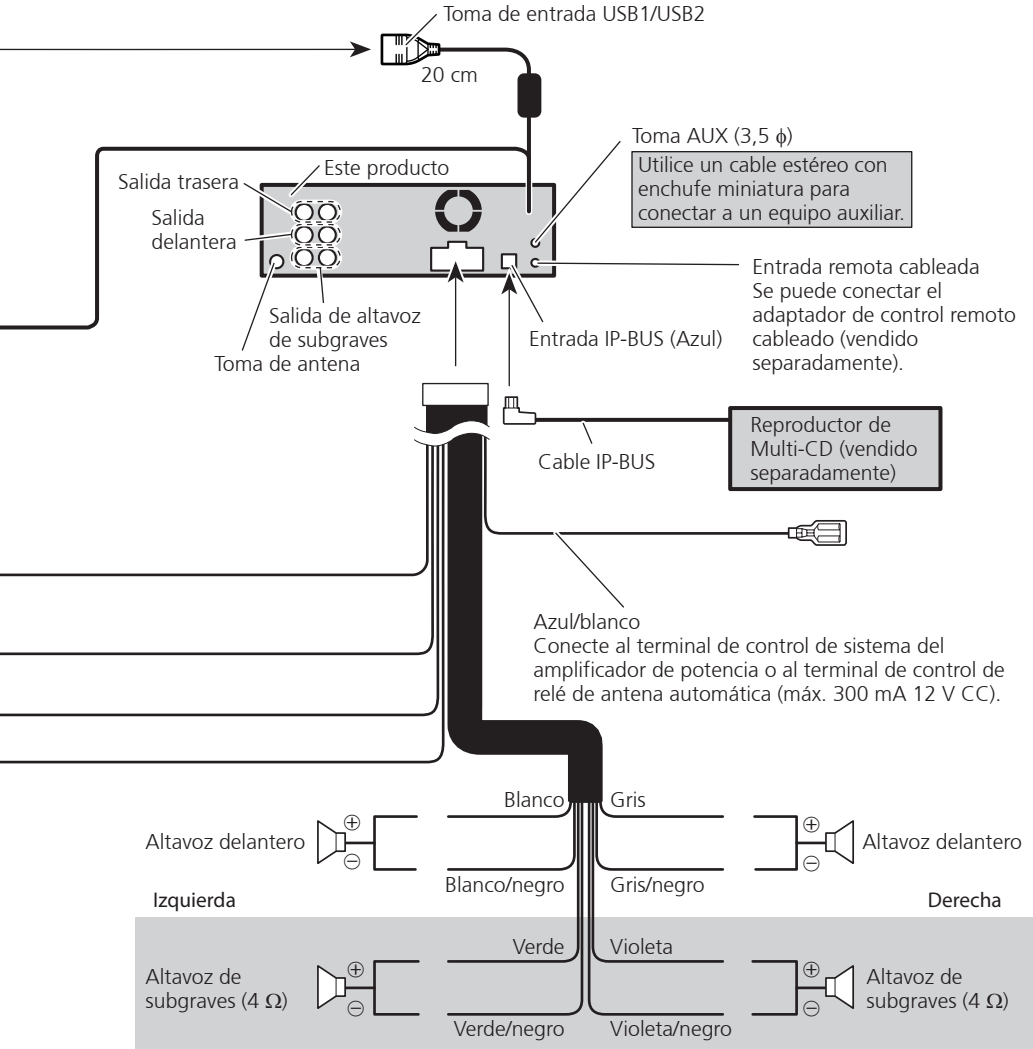

Quando utilice un altavoz de subgraves de 70 W (2  $\Omega$ ), asegúrese de conectarlo con los hilos Violeta y Violeta/negro de esta unidad. No conecte nada con los hilos Verde y Verde/negro.

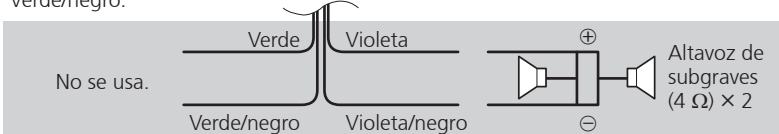

## Conexión de las unidades

### Cuando conecte a un amplificador de potencia vendido separadamente

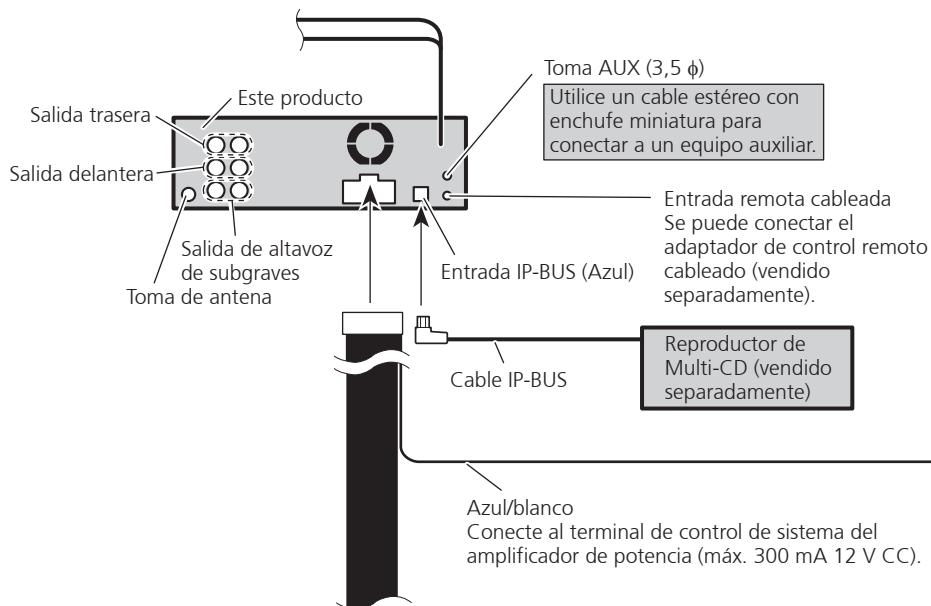



## Conexión de las unidades

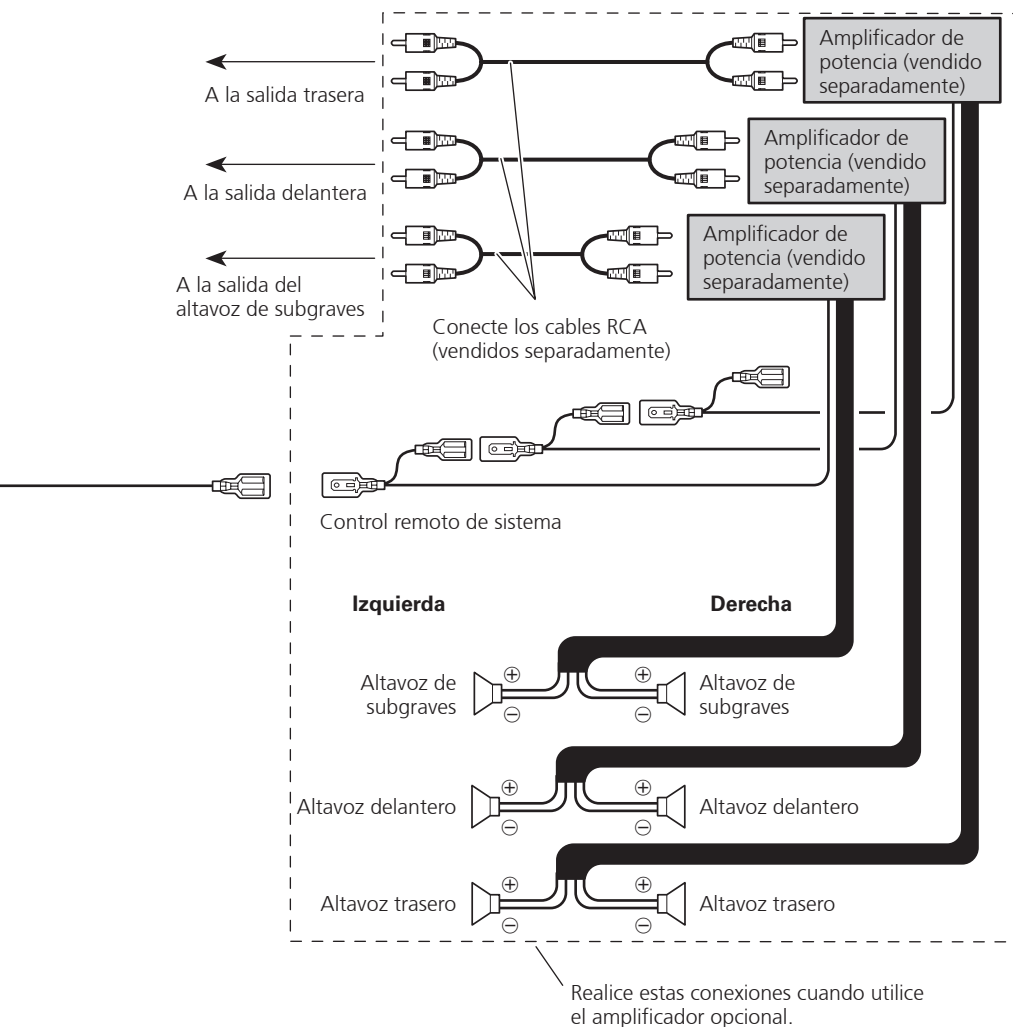

### Nota

Cambie el ajuste inicial de esta unidad (refiérase al manual de operación). La salida de altavoz de subgraves de esta unidad es monofónica.

## Conexión de las unidades

### Cuando conecte altavoces sin utilizar el amplificador interno

- Cuando utilice este sistema, se recomienda apagar el amplificador interno de esta unidad. Para los detalles, consulte el manual de instrucciones.

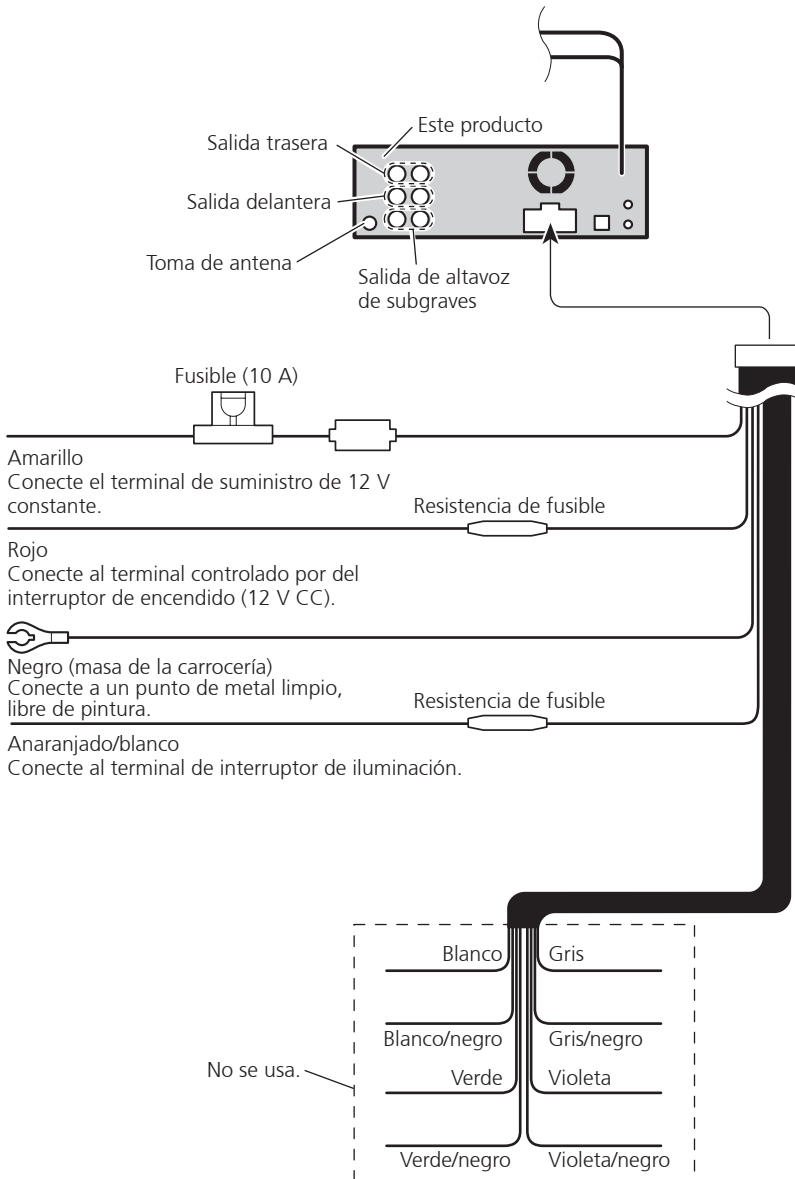

# Conexión de las unidades

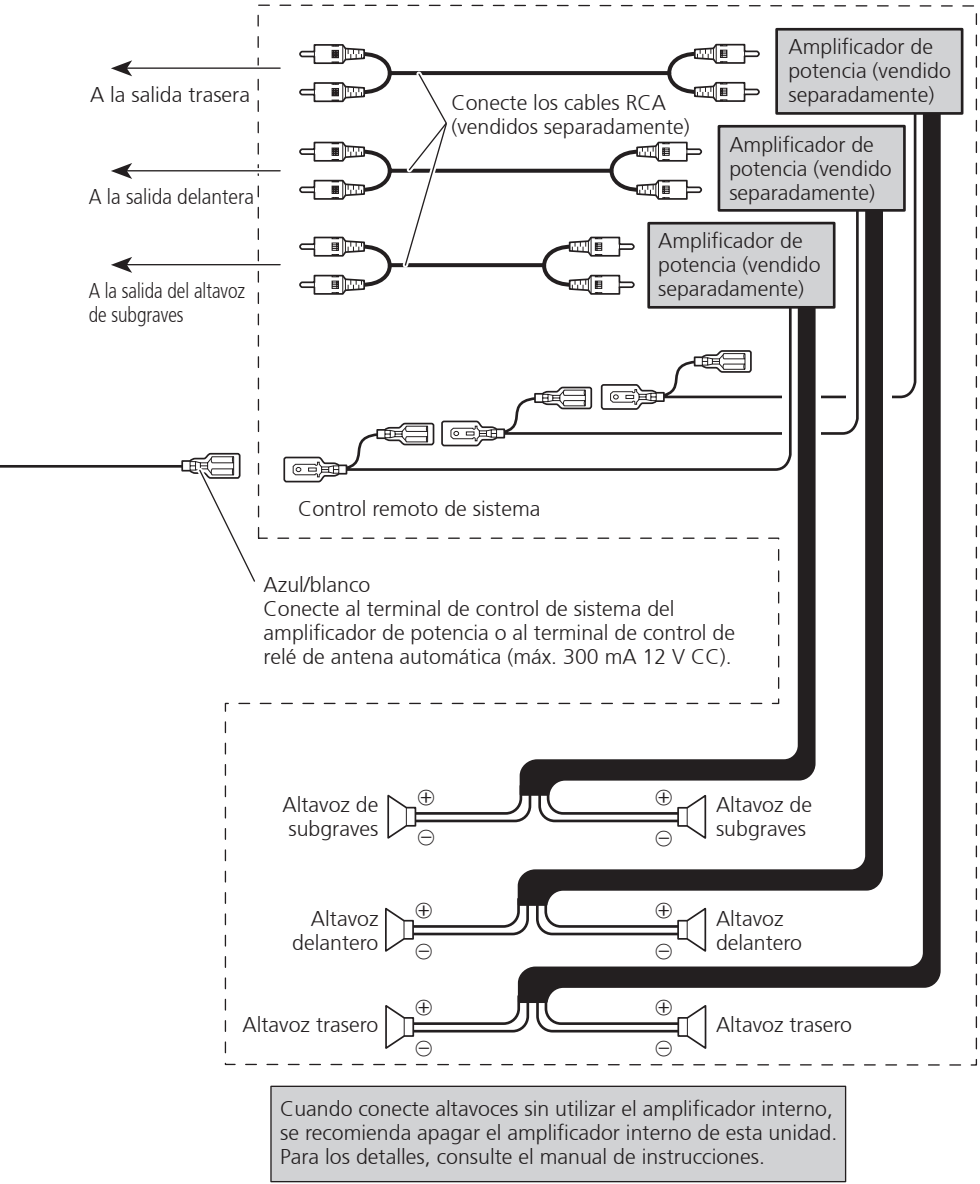

# Instalación

## Nota

- Verifique todas las conexiones y sistemas antes de la instalación final.
- No utilice piezas no autorizadas. El uso de piezas no autorizadas puede causar un fallo de funcionamiento.
- Consulte su revendedor si se requiere taladrar agujeros o hacer otras modificaciones del vehículo para la instalación.
- No instale esta unidad donde:
  - pueda interferir con la operación del vehículo.
  - pueda causar lesiones a un pasajero en el caso de una parada brusca.
- El láser semiconductor se dañará si se sobrecalienta. Instale esta unidad alejada de lugares calientes como cerca de la salida del calentador.
- Se obtiene el rendimiento óptimo cuando se instala la unidad en un ángulo inferior a 60°.

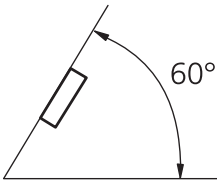

- Cuando instale, para asegurar la dispersión apropiada del calor cuando utilice la unidad, asegúrese de dejar un amplio espacio detrás del panel trasero y de enrollar cualesquiera cables sueltos de modo que no bloqueen las aberturas de ventilación.

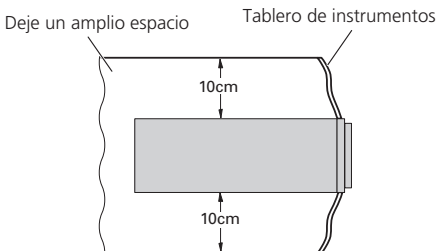

- Los cordones no deben tapar el área mostrada en la figura de abajo. Esto es necesario para permitir que los amplificadores puedan radiar libremente.

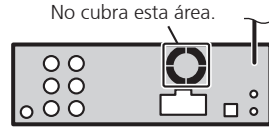

## Montaje delantero/trasero DIN

Se puede instalar esta unidad apropiadamente mediante el montaje "delantero" (montaje delantero DIN convencional) o montaje "trasero" (montaje trasero DIN utilizando los agujeros de tornillo roscados en los lados del bastidor de la unidad). Para los detalles, consulte los siguientes métodos de instalación.

## Extracción o instalación del anillo compensación

### 1. Extienda las partes superior e inferior del anillo de compensación hacia fuera para extraer el anillo de compensación.

- Cuando reinstale el anillo de compensación, empuje el anillo de compensación en la unidad hasta que encaje con un "clic". (Si se instala el anillo de compensación invertido, puede que el anillo de compensación no se encaje correctamente.)
- Se hace más fácil quitar el anillo de compensación si se suelta el panel delantero.

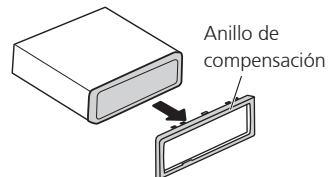

# Instalación

## Montaje delantero DIN

### Instalación con correa metálica y tornillos

#### 1. Inserte el manguito de montaje en el salpicadero.

- Si realiza la instalación en un espacio poco profundo, utilice un manguito de montaje suministrado. Si hay suficiente espacio detrás de la unidad, utilice un manguito de montaje suministrado de fábrica.

#### 2. Fije el manguito de montaje utilizando un destornillador para doblar las pestañas metálicas (90°) y colocarlas en su lugar.

#### 3. Instale la unidad.

En la instalación, emplee piezas disponibles en el mercado.

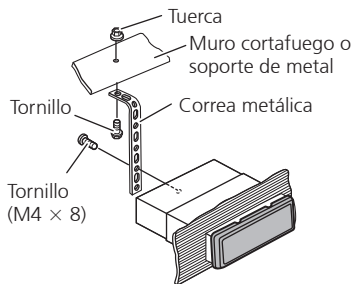

- Asegúrese de que la unidad esté firmemente instalada en su lugar. Una instalación inestable puede causar un mal funcionamiento de la unidad, por ejemplo que salte el sonido.

## Extracción de la unidad

1. Inserte las llaves de extracción suministradas en ambos lados de la unidad hasta que se enganchen en posición.
2. Tire de la unidad del tablero de instrumentos.

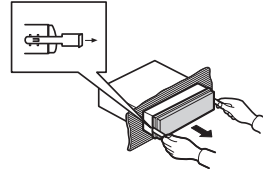

## Montaje trasero DIN

1. Determine la posición apropiada donde los agujeros en la ménsula y el lado de la unidad se emparejan.

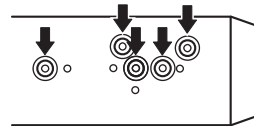

#### 2. Apriete los dos tornillos en cada lado.

- Utilice tornillos con cabeza ovalada (5 mm x 8 mm) o tornillos de cabeza embutida (5 mm x 9 mm), dependiendo de la forma de los agujeros de tornillo en la ménsula.

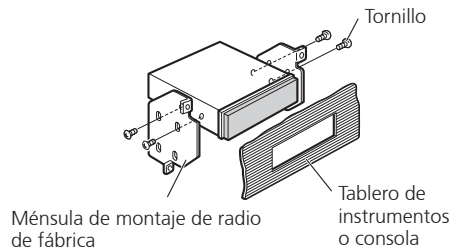

# Instalación

## Fijación del panel delantero

Si no planea extraer el panel delantero, se puede fijar el panel delantero con los tornillos y sujetadores suministrados.

1. Coloque los sujetadores en ambos lados del panel delantero.

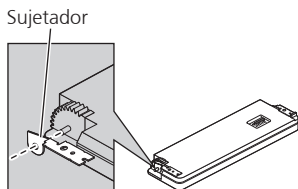

2. Reinstale el panel delantero en la unidad.

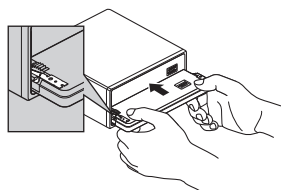

3. Mueva los sujetadores en las posiciones verticales.

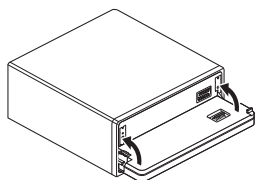

4. Fije el panel delantero a la unidad utilizando los tornillos.

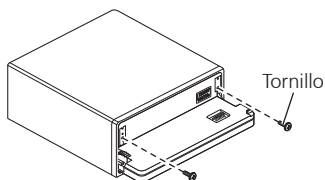

## Instalación del micrófono

Instale el micrófono en una posición u orientación que permita captar bien las voces de la persona que utilice el sistema mediante voz.

### ⚠ PRECAUCIÓN

- Es peligrosísimo dejar que el cable del micrófono se enrolle en la base del volante o en la palanca de cambios. Asegúrese de instalar la unidad de forma que ésta no sea un obstáculo para la conducción.

## Cuando instale el micrófono en la visera

1. Instale el micrófono en la presilla de micrófono.

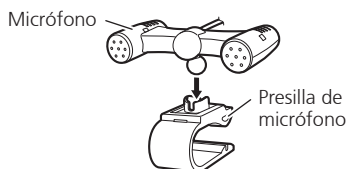

2. Instale la presilla de micrófono en la visera.

- Con la visera hacia arriba, instale la presilla del micrófono. (Al bajar la visera se reduce la capacidad de reconocimiento de mediante voz).

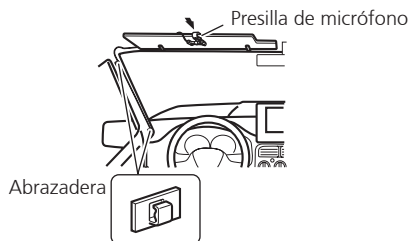

- Utilice abrazaderas vendidas separadamente para asegurar el cable en el interior del vehículo donde sea necesario.

# Instalación

## Cuando instale el micrófono en la base del volante

### 1. Instale el micrófono en la presilla de micrófono.

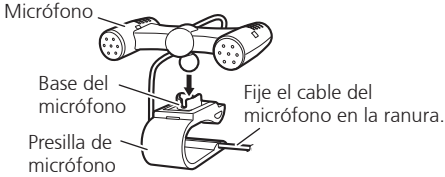

- Se puede instalar el micrófono sin utilizar la presilla de micrófono. En este caso, extraiga la base del micrófono de la presilla de micrófono. Para extraer la base del micrófono de la presilla de micrófono, deslice la base del micrófono.

### 2. Instale la presilla de micrófono en la base del volante.

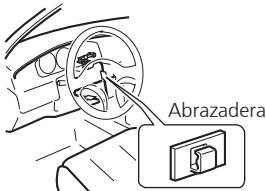
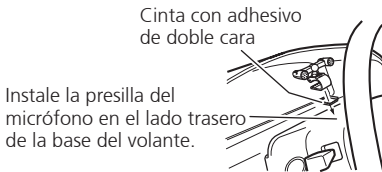

- Utilice abrazaderas vendidas separadamente para asegurar el cable en el interior del vehículo donde sea necesario.

## Ajuste del ángulo del micrófono

Se puede ajustar el ángulo del micrófono.

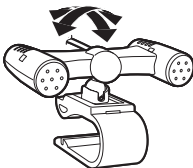

## Instalación de la unidad de control remoto de dirección

### ! ADVERTENCIA

- Evite instalar esta unidad en un lugar en el que la operación de los dispositivos de seguridad tales como las bolsas de aire sea impedida por esta unidad. De otra manera, hay el peligro de un accidente fatal.
- Evite instalar esta unidad en un lugar en el que la operación del volante y la palanca de cambio sea impedida. De otra manera, podría resultar en un accidente de tráfico.

### ! PRECAUCION

- La instalación de esta unidad requiere de técnicas especializadas y de experiencia. La instalación de esta unidad deberá ser encomendada al concesionario a quien compró esta unidad.
- Instale esta unidad utilizando solamente las piezas provistas con la misma. Si se utilizara otras piezas, la unidad podría dañarse o desarmarse por sí misma, lo que conllevaría a un accidente o problema.
- Instale esta unidad tal como se indica en el manual. Si falla en efectuar la instalación así, podría causar un accidente.
- No instale esta unidad cerca de las puertas donde sea probable que el agua de la lluvia se derrame sobre la unidad. La incursión de agua dentro de la unidad podría causar la emisión de humos o incendio.

### ! ADVERTENCIA

- Fije esta unidad seguramente al volante con la correa adjunta. Si ésta se aflojara, esto interrumpirá la estabilidad del manejo, lo que podría resultar en un accidente de tráfico.
- No instale esta unidad fuera de la circunferencia del volante. De otra manera, esto interrumpirá la estabilidad del manejo, causando un accidente de tráfico. Siempre instale esta unidad en el interior de la circunferencia del volante, tal como se indica.

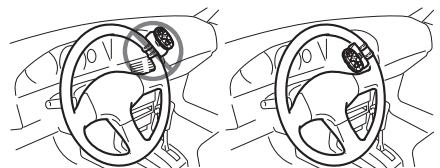

# Instalación

## Nota

- No instale esta unidad en un lugar en el que obstruya la visión del conductor.
- Como la disposición interior difiere dependiendo del tipo de vehículo, la ubicación de instalación ideal para la unidad también difiere. Al instalar la unidad, seleccione una ubicación que garantice la transmisión óptima de las señales de la unidad al estéreo del coche.

## Instalación de la unidad en el coche de manejo del lado izquierdo

### Nota

- Cuando la unidad esté instalada en un coche de manejo del lado derecho, las posiciones horizontales se invierten.

### 1. Enganche la correa al soporte.

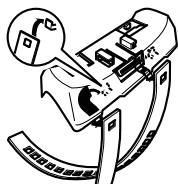

### 2. Fije el soporte al borde interior del volante, de tal forma que el soporte mire al conductor.

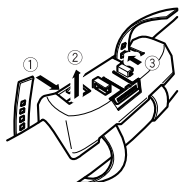

- ①② Envuelva el borde exterior del volante con la correa y pase el extremo por la ranura del soporte.
- ③ Tire de la correa para tensarla y fíjela a los otros dos enganches del soporte.

### 3. ④ Corte la porción restante de la correa.

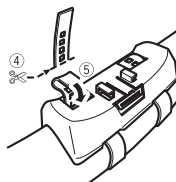

- ⑤ Si sigue sobresaliendo parte de la correa, dóblela e introdúzcala de nuevo en la ranura, para que no moleste durante la conducción.

### 4. Fije la otra correa de la misma forma.

### 5. Instale la unidad de control remoto en el sujetador.

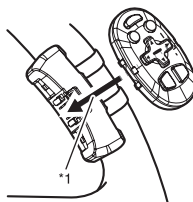

- Cuando quite la unidad de control remoto del sujetador, mueva la sección de liberación corrugada hacia el volante en lo posible y deslice la unidad de control remoto hacia usted.



**PIONEER CORPORATION**

4-1, MEGURO 1-CHOME, MEGURO-KU

TOKYO 153-8654, JAPAN

**PIONEER ELECTRONICS (USA) INC.**

P.O. Box 1540, Long Beach, California 90801-1540, U.S.A.

TEL: (800) 421-1404

**PIONEER EUROPE NV**

Haven 1087, Keetberglaan 1, B-9120 Melsele, Belgium/Belgique

TEL: (0) 3/570.05.11

**PIONEER ELECTRONICS ASIACENTRE PTE. LTD.**

253 Alexandra Road, #04-01, Singapore 159936

TEL: 65-6472-7555

**PIONEER ELECTRONICS AUSTRALIA PTY. LTD.**

178-184 Boundary Road, Braeside, Victoria 3195, Australia

TEL: (03) 9586-6300

**PIONEER ELECTRONICS OF CANADA, INC.**

300 Allstate Parkway, Markham, Ontario L3R OP2, Canada

TEL: 1-877-283-5901

TEL: 905-479-4411

**PIONEER ELECTRONICS DE MEXICO, S.A. de C.V.**

Bldv. Manuel Avila Camacho 138 10 piso

Col. Lomas de Chapultepec, Mexico, D.F. 11000

TEL: 55-9178-4270

先鋒股份有限公司

總公司：台北市中山北路二段44號13樓

電話：(02) 2521-3588

先鋒電子（香港）有限公司

香港九龍尖沙咀海港城世界商業中心

9樓901-6室

電話：(0852) 2848-6488

Published by Pioneer Corporation.

Copyright © 2009 by Pioneer Corporation.

All rights reserved.

Publié par Pioneer Corporation. Copyright

© 2009 par Pioneer Corporation. Tous

droits réservés.

Printed in Thailand

Imprimé en Thaïlande

<0G020184B/N> UC

<KSNXX> <08L00000>