



Panasonic®

6.8 Color LCD Monitor Console
Console d'écran couleur à cristaux liquides de 6,8 pouces
Consola de monitor LCD en color de 6,8"

CY-VMX6800U

Operating Instructions
Manuel d'instructions
Manual de instrucciones

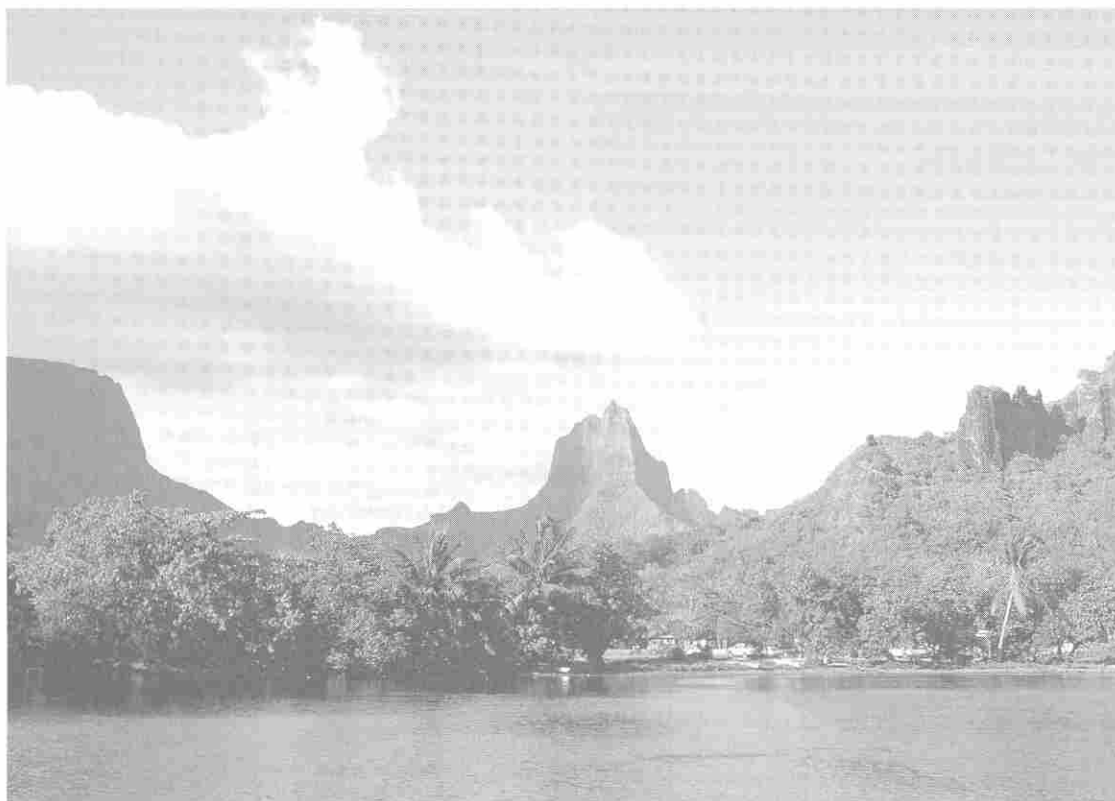

- Please read these instructions carefully before using this product and save this manual for future use.
- Prière de lire ces instructions attentivement avant d'utiliser le produit et garder ce manuel pour l'utilisation ultérieure.
- Lea con atención estas instrucciones antes de utilizar el producto y guarde este manual para poderlo consultar en el futuro.

Safety Information

WARNING:
TO AVOID THE RISK OF SERIOUS INJURY OR POSSIBLE VIOLATION OF LAWS, NOT FOR USE WHERE VISIBLE TO DRIVER FOR ANY PURPOSE OTHER THAN NAVIGATION OR USE WITH REAR VIEW CAMERA.

When Driving

- The driver must not operate the color LCD monitor. Operating the color LCD monitor may lead to distraction and cause an accident. Stop your car in a safe location when operating the unit.
- The driver must not watch videos while driving. It may lead to distraction and cause an accident.
- The driver must not use the wireless head-phone while driving. It may lead to distraction and cause an accident.

WARNING:

- Due to the extreme danger of accidents occurring, the driver must not watch the television or videos while driving.
- Do not expose unit to direct sunlight or excessive heat.

TO REDUCE THE RISK OF FIRE OR ELECTRIC SHOCK, USE ONLY THE INCLUDED COMPONENTS.

The user should bear in mind that in some areas there may be restrictions on how and where this unit must be installed. Consult your dealer for further details.

CAUTION:
When Car Washing

Do not expose the product to water or excessive moisture. This could cause electrical shorts, fire or other damage.

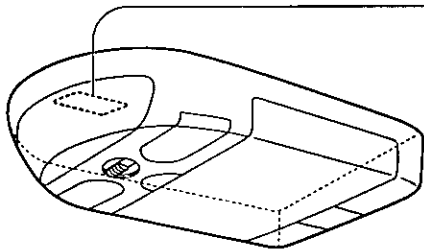

Panasonic

Model No. **CY-VMX6800U**
 N° De Modèle **(YEP9FX153)**



12V		3A	
-----	--	----	--

Matsushita Communication Industrial Co., Ltd.
 Yokohama Japan Made in Taiwan

Serial No. _____
 N° De Série _____



Consignes de sécurité

Información para su seguridad

AVERTISSEMENT:

POUR ÉVITER TOUT RISQUE DE BLESSURES GRAVES ET TOUTE INFRACTION AU CODE JURIDIQUE, L'APPAREIL NE DOIT PAS ÊTRE UTILISÉ À UN ENDROIT OÙ LE CONDUCTEUR PUISSE LE VOIR AUTREMENT QUE POUR LA NAVIGATION, NI AVEC UNE CAMÉRA DE DÉTROVISION.

Au volant

- Le conducteur ne doit jamais faire fonctionner ce moniteur lorsqu'il conduit son véhicule. Le fait d'utiliser le moniteur lorsqu'on est au volant réduit considérablement la vigilance du conducteur et multiplie les risques d'accident. Arrêter le véhicule dans un endroit sûr pour manipuler le moniteur.
- Le conducteur n'est pas autorisé à regarder une bande vidéo en conduisant, car ceci peut entraîner une perte de vigilance et causer un accident.
- Le conducteur ne doit pas utiliser le casque sans fil lorsqu'il est au volant. Cela risquerait de détourner son attention et de provoquer un accident.

ADVERTENCIA:

PARA EVITAR EL RIESGO DE SUFRIR HERIDAS GRAVES O INFRINGIR POSIBLEMENTE LAS LEYES, EL APARATO NO DEBERÁ UTILIZARSE EN NINGÚN LUGAR DONDE EL CONDUCTOR PUEDA VERLO CON OTRA FINALIDAD QUE NO SEA LA NAVEGACIÓN O EL USO CON UNA CÁMARA RETROVISORA.

Al conducir

- El conductor no debe utilizar el monitor LCD en color. La utilización del monitor LCD en color puede distraerlo y causar un accidente. Detenga su vehículo en un lugar seguro cuando manipule el aparato.
- El conductor no debe ver videos mientras conduce. Esto puede distraerlo y causar un accidente.
- El conductor no debe utilizar los auriculares inalámbricos mientras conduce. Esto puede distraerle y ser la causa de un accidente.

PRÉCAUTION:

Lavage de la voiture

Afin de prévenir tout risque de court-circuit ou d'incendie, ne pas exposer l'équipement à l'eau ni à une humidité excessive.

PRECAUCIÓN:

Al lavar el vehículo

No exponga el producto al agua o a una humedad excesiva. Esto puede causar descargas eléctricas, incendios u otros daños.

AVERTISSEMENT:

- Étant donné le risque élevé d'accident, le conducteur ne doit pas regarder la télévision ou un vidéo lorsqu'il est volant.
- Ne pas exposer l'appareil directement aux rayons du soleil ou à une chaleur excessive.

ADVERTENCIA:

- Debido al gran riesgo de que se produzcan accidentes, el conductor no debe ver la televisión ni videos mientras conduce.
- No exponga el aparato a la luz solar directa ni a un calor excesivo.

POUR RÉDUIRE LES RISQUES D'INCENDIE OU DE CHOC ÉLECTRIQUE, N'UTILISER QUE LES COMPOSANTS FOURNIS.

PARA REDUCIR EL RIESGO DE INCENDIOS O DESCARGAS ELÉCTRICAS, UTILICE SOLAMENTE LOS COMPONENTES INCLUIDOS.

L'utilisateur doit garder à l'esprit que, dans certaines régions, il peut y avoir des restrictions quant au lieu et à la façon d'installer cet appareil. Contactez votre détaillant pour plus de détails.

El usuario deberá tener en cuenta que en algunas zonas tal vez haya restricciones sobre cómo y dónde puede ser instalado este aparato. Consulte a su concesionario para conocer más detalles.

Panasonic welcomes you to our ever growing family of electronic product owners. We know that this product will bring you many hours of enjoyment. Our reputation is built on precise electronic and mechanical engineering, and our products are manufactured with carefully selected components and assembled by people who take pride in their work. Once you discover the quality, reliability, and value we have built into this product, you too will be proud to be a member of our family.

Listening Caution

Do not play your headphones or earphones at a high volume. Hearing experts advise against continuous extended play.

If you experience a ringing in your ears, reduce volume or discontinue use.

You should use extreme caution or temporarily discontinue use in potentially hazardous situations.

Even if your headphones or earphones is an open-air type designed to let you hear outside sounds, don't turn up the volume so high that you can't hear what's around you.

Sound can be deceiving. Over time your hearing "comfort level" adapts to higher volumes of sound. So what sounds "normal" can actually be loud and harmful to your hearing.

Guard against this by setting your equipment at a safe level BEFORE your hearing adapts.

To establish a safe level:

- Start your volume control at a low setting.
- Slowly increase the sound until you can hear it comfortably and clearly, and without distortion.

Once you have established a comfortable sound level:

- Set the dial and leave it there.

Find the model number and serial number on either the back or bottom of the unit. Please record them in the spaces below and retain this booklet as a permanent record of your purchase to help with identification in case of theft.

MODEL NUMBER	CY-VMX6800U
SERIAL NUMBER	_____
DATE PURCHASED	_____
FROM	_____

Precautions

When Parked

- Parking in direct sunlight can produce very high temperatures inside your car. Give the interior a chance to cool down before switching the unit on.
- Do not watch the monitor with the engine off. It will consume battery power and may prevent the engine from starting.

Use the Proper Power Supply

- This product is designed to operate with a 12 V, negative ground battery system (the normal system in a North American car).

Use Authorized Servicenters

- Do not attempt to disassemble or adjust this precision product. Please refer to the Servicenter list included with this product for service assistance.

When Operating

- Be sure not to let the unit fall or be strongly impacted since this may cause a malfunction or fire.
- Caution children to avoid hanging the monitor.
- The driver should not attempt to operate the display unit.
- To operate this unit, do not take hold of display unit by any of its corners.
- Take care not to bump your head against this unit when opening or closing the display unit or when getting up in the back seat.

When not using the unit

- Be sure to switch the unit to off when closing the display.
- Lock the monitor in the fully closed position.
- Vibration of the car or some other factor may cause this unit to malfunction unless the display unit is locked.
- If the display unit cannot be locked, be absolutely sure to consult your dealer and remedy the situation.

Room lights

- Remember to leave the room light switch in the off.

Features

- 4:3 aspect ratio screen is ideal for film viewing.
- 269 568 pixels high-definition 6.8" large LCD monitor.
- TFT (Thin Film Transistor) active matrix for accurate color reproduction.
- Can be connected to the DVD player (CX-DV700U), in-dash 7 wide color LCD monitor/DVD-video, CD player (CY-VMD9000U), video deck, a game player and other devices.
- Built-in IR transmitter for wireless headphone

Contents

Safety Information	2
Features	5
Use this Product Safely	6
Components	16
<hr/>	
Wireless Headphone Preparation	16
Battery installation (inserting/replacing the batteries), battery notes, how to use the wireless headphone	
Name of Controls	18
Monitor Position Adjustment	20
Open the display unit, close the display unit, display unit lateral angle adjustment	
<hr/>	
Before Using the Display Unit	21
<hr/>	
Input Selection	21
<hr/>	
Adjusting the Brightness	22
For the automatic mode, for the manual mode	
<hr/>	
Display Setting	24
Black level, contrast, color, tint	
<hr/>	
Installation Guide	26
Step-by-step procedures	
Electrical Connections	29
Cautions, wiring diagram, basic system configuration, advanced system configuration	
<hr/>	
Troubleshooting	32
Where to get service help, troubleshooting tips	
Maintenance	34
To prevent damage to the system exterior, clean dirt by wiping lightly with a soft cloth	
Specifications	35

Use this Product Safely

□ For Installation

- Where and how this unit is installed differs according to the car model concerned. As such, the information contained in this installation guide is designed for professional installers and is not intended for non-technical individuals.
- Be sure to install the monitor in a position that does not obstruct the driver's vision.
- If the monitor has been installed for the rear seat passengers, they must be careful to prevent injury by hitting their heads on the monitor in case of an accident.
- Do not install the unit in an area where it would obstruct the operation of an air bag.
- Ask a trained technician to install the unit. Installation and wiring require training and experience.
To be safe, ask the sales outlet where you purchased the unit to perform the installation.
- Be absolutely sure to install this unit in accordance with the safety installation diagram.
- Use with 12 V DC negative ground car.
This unit is only for use with a 12 V DC negative ground car. It cannot be used in large trucks or diesel cars which are 24 V DC car. If it is used in the wrong type of car, it may cause a fire or an accident.

□ Safety Installation Diagram

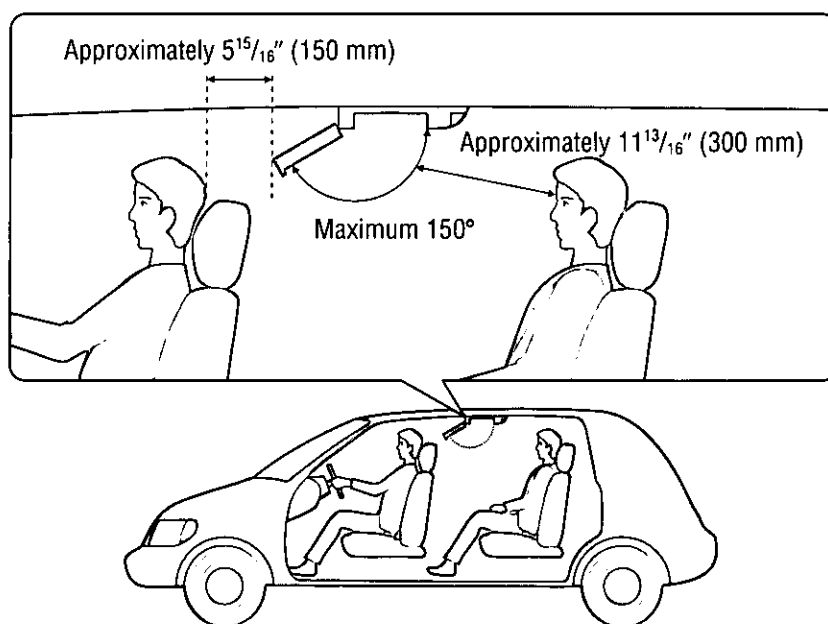

Notes:

- This unit opens and closes at the maximum dimensions given above.
- Do not install this unit in any position where anyone in the driver's seat, passenger's seat or back seat may injure their head or other parts of their body.
- Do not install this unit in any position where the passengers in the back seat may injure themselves when getting into or out of the car.
- Install the display unit in such a way that it will not be concealed behind the interior mirror when the unit is closed.
- To secure the screws directly onto the roof of the car, insert the reinforcing supports (panels) and secure the screws to these supports. Do not use reinforcing supports (panels) made of resin.

❑ Infrared Wireless Stereo Headphones

- There may be breaks in the sound or noise may be heard if the headphones are used at a distance from this unit (display) or if obstructions block the infrared rays. These problems are caused by characteristics which are inherent to infrared rays, and thus are not indicative of any malfunctioning.
- Make sure that the infrared sensor window is not covered by your hands or hair.
- Since these headphones use infrared rays for operation, avoid using them in direct sunlight.
- Avoid using these headphones in the following location since they can cause malfunctioning.
 - Very hot places near heating appliances, etc.
- Do not drop these headphones or otherwise subject them to strong impact.
- Do not expose these headphones to the rain or water. Doing so may cause malfunctioning.

Precautions for listening with the headphones

- Do not play your headphones at a high volume. Hearing experts advise against continuous extended play.
- If you experience a ringing in your ears, reduce volume or discontinue use.

❑ Cautions for the Liquid Crystal Panel

- Do not leave the liquid crystal panel surface facing upwards.
Storage temperature range: -4°F to 176°F
(-20°C to 80°C)
When the liquid crystal panel reaches high temperatures or low temperatures, chemical changes occur within the liquid crystal panel which may cause malfunctions.
- Do not strongly impact the liquid crystal panel.
- When the temperature is very cold or very hot, the image may not appear clearly or may move slowly. Also, movement of the image may seem to be out of synchronization or the image quality may decline in such environments. Note that this is not a malfunction or problem.
Usage temperature range: 32°F to 104°F
(0°C to 40°C)
- There may be red spots, blue spots and green spots on the panel surface. This is a characteristic of liquid crystal panels and is not a problem. The liquid crystal panel is built with very high precision technology and has at least 99.99 % effective image pixels. Be aware that on 0.01 % of the panel there may be missing pixels or constantly light pixels.

❑ Installation Examples

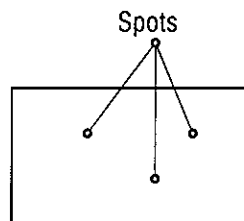
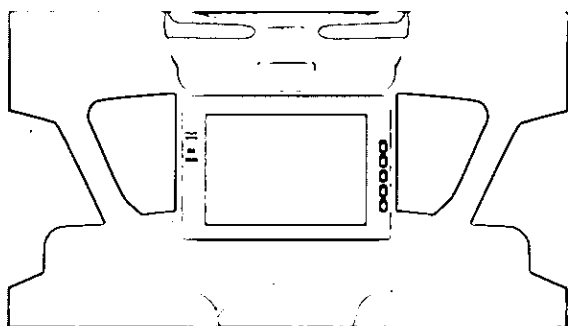

WARNING:

The driver must not operate the color LCD monitor. Operating the color LCD monitor may lead to distraction and cause an accident. Stop your car in a safe location when operating the unit.

Panasonic est heureuse de vous compter parmi les utilisateurs de ses appareils électroniques. Nous pouvons vous assurer que cet appareil vous procurera de longues heures d'agrément. Notre réputation est fondée sur une ingénierie électronique et mécanique de haute précision, laquelle préside à la fabrication d'appareils ne comportant que des composants de choix assemblés par un personnel soucieux de la bonne réputation acquise par la qualité de son travail. Après avoir découvert la qualité, la valeur et la fiabilité de cet appareil, vous aussi serez fier d'être un client **Panasonic**.

❑ Avertissement pour l'écoute

Ne faites pas l'écoute à haut volume avec le casque ou les écouteurs. Les spécialistes de l'ouïe mettent en garde contre une écoute continue prolongée.

Si vous entendez un bourdonnement, réduisez le volume ou cessez l'utilisation.

Dans les situations qui comportent un danger potentiel, veuillez faire preuve d'une très grande prudence ou cesser temporairement l'utilisation.

Même si le casque ou les écouteurs sont de type ouvert, c'est-à-dire conçus pour permettre d'entendre les bruits ambiants, prenez garde d'élever le son au point de ne plus entendre ces derniers.

Le son peut être trompeur. Avec le temps, votre ouïe s'adapte à des niveaux plus élevés et vous fait éprouver un sentiment de "confort auditif". Ainsi, un niveau de son apparemment "normal" peut en fait être trop élevé et entraîner des dommages à l'ouïe.

Protégez-vous contre ce phénomène en réglant l'appareil à un niveau sûr AVANT que votre ouïe ne s'adapte.

Pour déterminer un niveau sûr:

- Commencez l'écoute en plaçant la commande de volume à niveau bas.
- Augmentez lentement le volume jusqu'à ce que l'écoute soit confortable, claire et sans distorsion.

Une fois déterminé le niveau d'écoute confortable:

- Réglez le cadran sur cette position et laissez-le tel quel.

Il est recommandé de noter, dans l'espace prévu ci-dessous, les numéros de modèle et de série inscrits soit à l'arrière soit sur le fond de l'appareil, et de conserver ce manuel comme mémorandum de l'achat afin de permettre l'identification de l'appareil en cas de vol.

NUMÉRO DE MODÈLE **CY-VMX6800U**

NUMÉRO DE SÉRIE

DATE DE L'ACHAT

VENDEUR

❑ Précautions

Lorsque stationné

- Le stationnement en plein soleil peut produire des températures très élevées à l'intérieur du véhicule. Laissez l'intérieur du véhicule refroidir avant d'allumer l'appareil.
- Ne visionnez pas l'écran lorsque l'alimentation du moteur est coupée. L'appareil consommerait alors l'énergie de la batterie, au risque d'empêcher le démarrage du moteur par la suite.

Utilisez une source d'alimentation adéquate

- Cet appareil est conçu pour fonctionner sur un système d'alimentation avec batterie de 12 V à masse négative (système standard sur les véhicules de construction nord-américaine).

Faites appel aux centres de service après-vente autorisés

- Ne tentez pas de démonter ou d'ajuster cet appareil de précision. Veuillez consulter la liste des centres de service après-vente fournie avec cet appareil pour obtenir de l'aide.

Lors du fonctionnement

- Prenez garde de laisser l'appareil tomber ou de le heurter violemment; cela risquerait d'entraîner un mauvais fonctionnement ou un incendie.
- Avertissez les enfants de ne pas se suspendre à l'écran.
- Vous ne devez pas tenter de faire fonctionner l'unité d'affichage lorsque vous êtes au volant.
- Ne saisissez l'unité d'affichage par aucun de ses coins pour faire fonctionner l'appareil.
- Prenez garde de vous frapper la tête contre l'appareil lors de l'ouverture ou de la fermeture de l'unité d'affichage, ou lorsque vous vous levez du siège arrière.

Lorsque l'appareil n'est pas utilisé

- Mettez sans faute l'appareil hors tension lorsque vous fermez l'afficheur.
- Verrouillez l'écran en position complètement fermée.
- Les vibrations du véhicule ou autres facteurs peuvent entraîner le mauvais fonctionnement de l'appareil si l'unité d'affichage n'est pas verrouillée.
- S'il n'est pas possible de verrouiller l'unité d'affichage, veuillez contacter sans faute votre revendeur pour régler le problème.

Lampes de cabine

- N'oubliez pas de laisser l'interrupteur des lampes de cabine en position éteinte.

Caractéristiques

- Écran à rapport de format 4:3, idéal pour le visionnement des films.
- Grand écran à cristaux liquides de 6,8 pouces à haute définition, 269 568 pixels.
- Matrice active TFT (transistor à couche mince) pour une reproduction fidèle des couleurs.
- Peut être raccordé à un lecteur DVD (CX-DV700U), à un moniteur grand écran couleur 7 à écran à cristaux liquides-lecteur de DVD vidéo, CD intégré en tableau de bord (CY-VMD9000U), à une platine vidéo, à une console de jeu ou à d'autres appareils.
- Transmetteur infrarouge intégré pour casque sans fil.

Table des matières

Consignes de sécurité	3
Caractéristiques	9
Utilisez cet appareil de façon sécuritaire	10
Composants	36
Préparation du casque sans fil	36
Mise en place des piles (insertion/remplacement des piles), remarques sur les piles, comment utiliser le casque sans fil	
Noms des commandes	38
Réglage de la position de l'écran	40
Ouvrir l'unité d'affichage, fermez l'unité d'affichage, réglage de l'angle latéral de l'unité d'affichage	
Avant d'utiliser l'unité d'affichage	41
Sélection de l'entrée	41
Réglage de la luminosité	42
En mode automatique, en mode manuel	
Réglage de l'affichage	44
Niveau du noir, contraste, couleur, nuance	
Guide d'installation	46
La procédure étape par étape	
Branchements électriques	49
Avertissements, schéma de câblage, configuration de base du système, configuration évoluée du système	
En cas de difficulté	52
Où obtenir le service après-vente, guide de dépannage	
Entretien	54
Pour éviter d'endommager la surface extérieure de l'appareil, nettoyer la saleté en essuyant légèrement avec un chiffon doux	
Données techniques	55

Utilisez cet appareil de façon sécuritaire

□ Pour l'installation

- L'emplacement et la façon d'installer cet appareil varient selon le type de véhicule dont il s'agit. En tant que telles, les informations de ce guide d'installation sont prévues pour des techniciens professionnels, et non pour des personnes sans qualifications techniques.
- Installez sans faute l'écran à un endroit qui n'obstrue pas la vue du conducteur.
- Si l'écran a été installé pour les passagers à l'arrière, ceux-ci doivent prendre garde de se frapper la tête contre l'écran en cas d'accident.
- N'installez pas l'appareil en un endroit où il risque d'obstruer le fonctionnement d'un coussin de sécurité gonflable.
- Demandez à un technicien qualifié d'installer l'appareil. L'installation et le câblage nécessitent une formation et de l'expérience. Pour vous assurer d'une installation adéquate, demandez au personnel du point de vente où vous avez acheté l'appareil d'effectuer l'installation.
- Veuillez installer sans faute l'appareil conformément au schéma d'installation sécuritaire.
- Utilisez l'appareil avec une batterie de voiture de 12 V c.c. avec négatif à la masse. Cet appareil n'est conçu que pour une voiture munie d'une batterie de 12 V. c.c. avec négatif à la masse. Il ne peut pas être utilisé sur les gros camions ou les véhicules à moteur diesel, dont la batterie est de 24 V c.c. L'utilisation de l'appareil sur un véhicule non approprié peut causer un incendie ou un accident.

□ Schéma d'installation sécuritaire

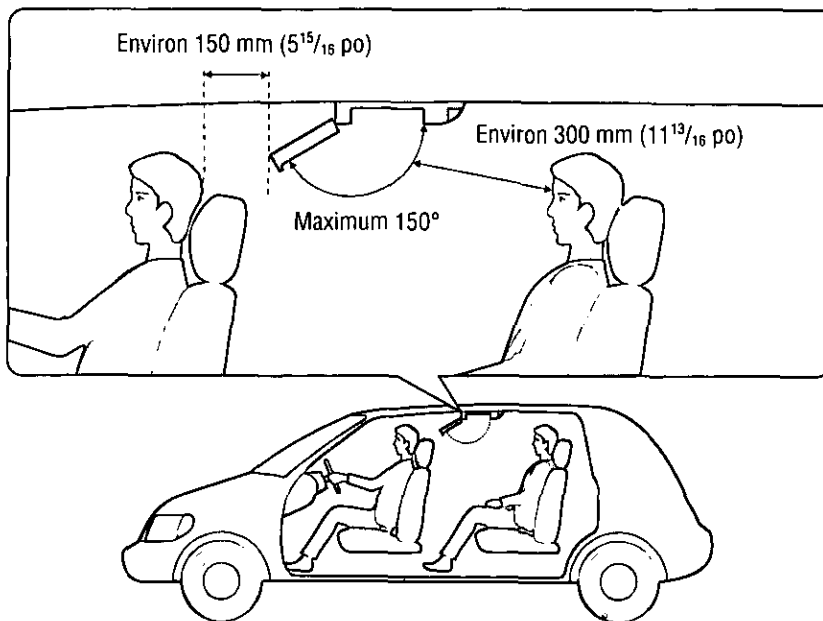

Remarques:

- L'appareil s'ouvre et se ferme selon les dimensions maximales indiquées ci-dessus.
- N'installez l'appareil en aucune position qui comporte un risque de blessure à la tête ou à toute autre partie du corps pour les personnes assises à la place du conducteur, du passager avant ou des passagers arrière.
- N'installez l'appareil en aucune position qui comporte un risque de blessure aux passagers à l'arrière lorsqu'ils entrent dans le véhicule ou en sortent.
- Installez l'unité d'affichage de telle sorte qu'elle ne soit pas dissimulée derrière le miroir intérieur lorsque l'appareil est fermé.
- Pour fixer les vis directement au toit du véhicule, insérez des supports (panneaux) de renforcement et fixez les vis sur ces supports. N'utilisez pas de supports (panneaux) de renforcement en résine.

❑ Casques stéréo sans fil infrarouges

- Il peut y avoir des coupures de son ou des bruits d'interférence si le casque est utilisé à une trop grande distance de l'appareil (afficheur), ou s'il y a un blocage des rayons infrarouges. Il ne s'agit pas de problèmes de fonctionnement, mais de problèmes propres aux caractéristiques des rayons infrarouges.
- Prenez garde de recouvrir la fenêtre du capteur infrarouge avec vos mains ou vos cheveux.
- Puisque ces casques fonctionnent aux rayons infrarouges, évitez de les utiliser directement sous les rayons du soleil.
- Évitez l'utilisation de ces casques dans les endroits suivants, qui peuvent entraîner un mauvais fonctionnement.
 - Les endroits très chauds à proximité des appareils de chauffage, etc.
- Prenez garde d'échapper les casques ou de les soumettre à un choc violent.
- N'exposez pas les casques à la pluie ou à l'eau. Cela risquerait de provoquer un mauvais fonctionnement.

Précautions pour l'écoute avec le casque

- Ne faites pas l'écoute avec le casque à plein volume. Les spécialistes de l'ouïe mettent en garde contre une écoute prolongée.
- Si vous éprouvez un bourdonnement dans les oreilles, réduisez le volume ou cessez l'utilisation.

❑ Avertissements relatifs à l'écran à cristaux liquides

- Ne laissez pas la surface de l'écran à cristaux liquides orientée vers le haut.
Plage de température de rangement: -20 °C à 80 °C
(-4 °F à 176 °F)
Lorsque l'écran à cristaux liquides atteint des températures trop élevées ou trop basses, les modifications chimiques qui s'y produisent peuvent entraîner un mauvais fonctionnement.
- Évitez de heurter violemment l'écran à cristaux liquides.
- Lorsque la température est très basse ou très élevée, il se peut que l'image n'apparaisse pas clairement ou se déplace lentement. Il se peut également que le mouvement de l'image semble désynchronisé ou que la qualité de l'image soit affectée dans de telles conditions. Veuillez noter qu'il ne s'agit pas d'un mauvais fonctionnement ou d'un bris.
Plage de température d'utilisation: 0 °C à 40 °C
(32 °F à 104 °F)
- Il peut y avoir des points rouges, bleus et verts sur la surface de l'écran. Il ne s'agit pas d'une anomalie, mais d'une particularité des écrans à cristaux liquides. L'écran à cristaux liquides est fabriqué au moyen d'une technologie de très grande précision et possède un taux de pixels valides d'au moins 99,99 %. Veuillez donc garder à l'esprit qu'il peut y avoir des pixels manquants ou constamment allumés sur 0,01 % de l'écran.

❑ Exemple d'installation

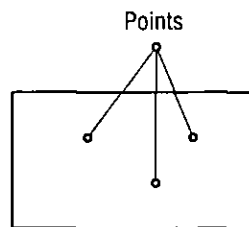
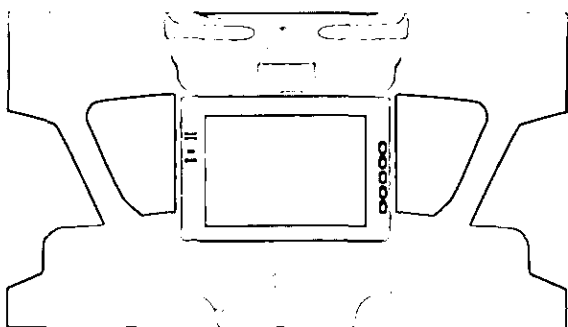

AVERTISSEMENT:

Le conducteur ne doit jamais faire fonctionner ce moniteur lorsqu'il conduit son véhicule. Le fait d'utiliser le moniteur lorsqu'on est au volant réduit considérablement la vigilance du conducteur et multiplie les risques d'accident. Arrêter le véhicule dans un endroit sûr pour manipuler le moniteur.

Panasonic le da la bienvenida a la familia constantemente en aumento de poseedores de productos electrónicos. Nos esforzamos en proporcionarle las ventajas de la ingeniería mecánica y electrónica de precisión, de una fabricación con componentes cuidadosamente seleccionados, y de un montaje realizado por personas orgullosas de la reputación que su trabajo ha cimentado para nuestra empresa. Estamos seguros de que este producto le proporcionará muchas horas de distracción y, una vez comprobada la calidad, el valor y la fiabilidad incorporados, usted también se sentirá orgulloso de pertenecer a nuestra familia.

❑ Precauciones al escuchar

No utilice sus auriculares con un volumen alto. Los expertos en el sistema auditivo no recomiendan utilizarlos durante mucho tiempo de forma continua.

Si nota un silbido en sus oídos, reduzca el volumen de los auriculares o deje de utilizarlos.

En situaciones peligrosas deberá tener mucha precaución o dejar de utilizar los auriculares.

Aunque sus auriculares sean del tipo abierto para permitirle oír los sonidos exteriores, no suba el sonido tanto que no pueda oír lo que sucede a su alrededor.

El sonido puede engañar. Con el paso del tiempo, sus oídos se adaptan a volúmenes de sonido más altos, y los sonidos que resultan "normales" pueden ser en realidad sonidos altos que resultan perjudiciales para sus oídos. Protéjase contra esto ajustando su equipo a un nivel seguro ANTES de que sus oídos se adapten a sonidos altos.

Para establecer un nivel seguro:

- Empiece ajustando un volumen bajo.
- Aumente lentamente el volumen hasta que pueda oír el sonido de forma confortable y clara, sin distorsión.

Una vez establecido un nivel de sonido confortable:

- Ajuste el dial y déjelo en esa posición.

Encuentre el número de modelo y el número de serie en la parte posterior o inferior de la unidad. Anótelos en el espacio de abajo y guarde este manual a modo de prueba permanente de su compra, para que pueda utilizarlo en el caso de que le roben la unidad.

NÚMERO DE MODELO **CY-VMX6800U**

NÚMERO DE SERIE

FECHA DE ADQUISICIÓN

VENDEUR

❑ Precauciones

Cuando esté estacionado

- El estacionamiento a la luz solar directa puede producir temperaturas muy altas en el interior de su vehículo. Deje que se enfríe el interior de su vehículo antes de encender la unidad.
- No utilice el monitor con el motor apagado. Esto consumirá energía de la batería y podrá impedir que arranque el motor.

Utilización del suministro de alimentación apropiado

- Este producto ha sido diseñado para funcionar con un sistema de batería de 12 V con negativo a masa (el sistema normal en un vehículo norteamericano).

Utilización de centros de servicio autorizados

- No intente desarmar ni ajustar este producto de precisión. Consulte la lista de centros de servicio incluida con este producto para solicitar asistencia.

Al utilizar la unidad

- No permita que caiga la unidad ni que reciba golpes fuertes porque esto puede causar fallos en el funcionamiento o un incendio.
- Avise a los niños de que no deben colgarse del monitor.
- El conductor no deberá intentar utilizar la unidad de visualización.
- Para utilizar esta unidad, no sujete la unidad de visualización por ninguna de sus esquinas.
- Tenga cuidado para no golpear su cabeza contra esta unidad cuando abra o cierre la unidad de visualización o cuando se levante del asiento trasero.

Cuando no utilice la unidad

- Asegúrese de apagar la unidad de visualización antes de cerrarla.
- Bloquee el monitor en la posición de cierre completo.
- La vibración del vehículo o algún otro factor puede ser la causa de que esta unidad funcione mal a menos que esté bloqueada la unidad de visualización.
- Si la unidad de visualización no puede bloquearse, asegúrese absolutamente de consultar a su concesionario y remediar la situación.

Luces interiores

- Recuerde dejar el interruptor de las luces interiores en la posición de apagado.

Características

- Pantalla con relación de aspecto de 4:3 ideal para ver películas.
- Monitor LCD grande de 6,8" y alta definición de 269 568 píxeles.
- Matriz activa TFT (transistor de película delgada) para reproducir color con precisión.
- Se puede conectar al reproductor DVD (CX-DV700U), al monitor LCD en color de pantalla ancha de 7" empotrado/Reproductor de DVD-Vídeo y CD (CY-VMD9000U), a una platina de vídeo, consola de videojuegos y otros aparatos.
- Transmisor de infrarrojos incorporado para auriculares inalámbricos

FORNADUM

Índice

Información para su seguridad	3
Características	13
Utilización segura de este producto	14
Componentes	56
Preparación para auriculares inalámbricos	56
Instalación de las pilas (inserción/cambio de las pilas), notas acerca de las pilas, cómo utilizar los auriculares inalámbricos	
Nombre de los controles	58
Ajuste de la posición del monitor	60
Abertura de la unidad de visualización, cierre la unidad de visualización, ajuste de ángulo lateral de la unidad de visualización	
Antes de utilizar la unidad de visualización	61
Selección de la entrada	61
Ajuste del brillo	62
Para el modo automático, para el modo manual	
Ajuste de la visualización	64
Nivel del negro, contraste, color, matiz	
Guía de instalación	66
Procedimientos paso a paso	
Conexiones eléctricas	69
Precauciones, diagrama de cableado, configuración básica del sistema, configuración avanzada del sistema	
Solución de problemas	72
Dónde obtener asistencia técnica, consejos para la solución de problemas	
Mantenimiento	74
Prevención de daños en el exterior del sistema, limpieza pasando suavemente un paño blando	
Especificaciones	75

Utilización segura de este producto

❑ Para la instalación

- Dónde y cómo se instala la unidad cambia según el modelo del vehículo. Por lo tanto, la información contenida en esta guía de instalación ha sido preparada para instaladores profesionales, no para las personas que carezcan de los conocimientos técnicos necesarios.
- Asegúrese de instalar el monitor en una posición que no obstruya la visibilidad del conductor.
- Si el monitor ha sido instalado para los pasajeros de los asientos traseros, éstos deberán tener cuidado para no herirse al golpear sus cabezas contra el monitor en el caso de producirse un accidente.
- No instale la unidad en una zona donde obstruya el funcionamiento de una bolsa de aire.
- Pida a un técnico cualificado que le instale la unidad. La instalación y el cableado requieren preparación y experiencia. Para estar seguro, pida que le hagan la instalación en la tienda donde adquirió la unidad.
- Asegúrese absolutamente de instalar esta unidad de acuerdo con el diagrama de instalación segura.
- Utilice la unidad con una batería de vehículo de 12 V CC con negativo a masa. Esta unidad sólo deberá utilizarse con una batería de vehículo de 12 V CC con negativo a masa. No puede utilizarse en camiones grandes o vehículos con motor diesel que funcionan con una batería de vehículo de 24 V CC. Si la unidad se utiliza en un tipo de vehículo inadecuado se puede producir un incendio o un accidente.

❑ Diagrama de instalación segura

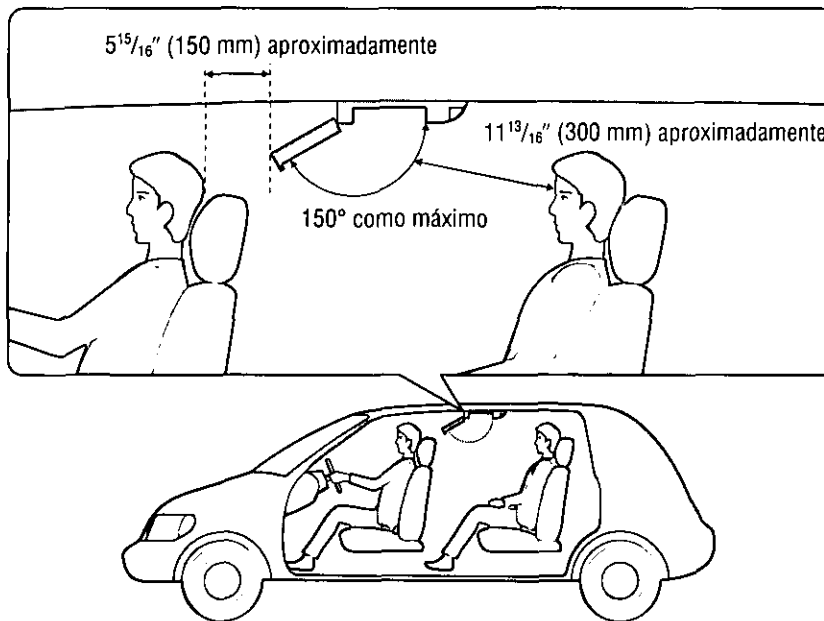

Notas:

- Esta unidad se abre y se cierra con las dimensiones máximas dadas con anterioridad.
- No instale esta unidad en ninguna posición donde alguien que esté sentado en el asiento del conductor, en el asiento del pasajero delantero o en el asiento trasero pueda herirse en la cabeza o en otras partes de su cuerpo.
- No instale esta unidad en ninguna posición donde los pasajeros del asiento trasero puedan herirse ellos mismos al entrar o al salir del vehículo.
- Instale la unidad de visualización de forma que no quede tapada por el espejo retrovisor interior cuando se cierre la unidad.
- Para asegurar directamente los tornillos en el techo del vehículo, inserte los soportes de refuerzo (paneles) y asegure los tornillos en estos soportes. No utilice soportes de refuerzo (paneles) hechos de resina.

❑ Auriculares estéreo inalámbricos por infrarrojos

- Puede haber interrupciones en el sonido o se pueden oír ruidos si los auriculares se utilizan lejos de esta unidad (unidad de visualización) o si hay obstrucciones que bloquean los rayos infrarrojos. Estos problemas se deben a características inherentes a los rayos infrarrojos, y por lo tanto no indican ningún fallo de funcionamiento.
- Asegúrese de que sus manos o cabello no tapen la ventanilla sensora de infrarrojos.
- Como estos auriculares utilizan rayos infrarrojos para funcionar, evite utilizarlos a la luz solar directa.
- Evite utilizar estos auriculares en los lugares siguientes porque pueden funcionar mal.
 - Lugares muy calientes próximos a aparatos de calefacción, etc.
- No deje caer estos auriculares ni los someta a golpes fuertes.
- No esponga estos auriculares a la lluvia ni al agua. Esto podría causar fallos en el funcionamiento.

Precauciones para escuchar con los auriculares

- No utilice los auriculares con un volumen alto. Los expertos en el sistema auditivo no recomiendan utilizarlos para escuchar con ellos de forma continua durante mucho tiempo.
- Si nota silbido en sus oídos, reduzca el volumen o deje de utilizarlos.

❑ Precauciones para el panel de cristal líquido

- No deje la superficie del panel de cristal líquido mirando hacia arriba.
 - Margen de temperaturas para guardar la unidad: $-4\text{ }^{\circ}\text{F}$ a $176\text{ }^{\circ}\text{F}$ ($-20\text{ }^{\circ}\text{C}$ a $80\text{ }^{\circ}\text{C}$)
 - Cuando el panel de cristal líquido alcance temperaturas altas o bajas, se producirán cambios químicos en él que podrán causar fallos en el funcionamiento.
- No golpee con fuerza el panel de cristal líquido.
- Cuando la temperatura esté muy fría o muy caliente, la imagen tal vez no aparezca claramente o se mueva lentamente. Además, el movimiento de la imagen parecerá que no está sincronizado o la calidad de la imagen podrá reducirse en tales ambientes. Tenga en cuenta que esto no supone ningún fallo del funcionamiento ni ningún problema.
 - Margen de temperaturas de utilización: $32\text{ }^{\circ}\text{F}$ a $104\text{ }^{\circ}\text{F}$ ($0\text{ }^{\circ}\text{C}$ a $40\text{ }^{\circ}\text{C}$)
- En la superficie del panel puede haber puntos rojos, azules o verdes. Esto constituye una de las características de los paneles de cristal líquido y no supone ningún problema.
 - El panel de cristal líquido está construido con una tecnología de alta precisión y tiene, como mínimo, un 99,99 % de píxeles de imagen efectivos. Tenga en cuenta que en un 0,01 % del panel pueden faltar píxeles o haber píxeles constantemente encendidos.

❑ Ejemplos de instalación

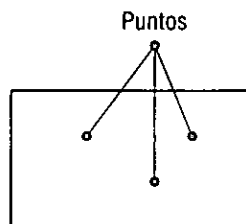
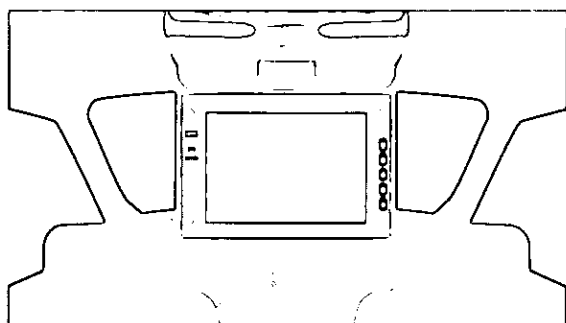

ADVERTENCIA:

El conductor no debe utilizar el monitor LCD en color. La utilización del monitor LCD en color puede distraerlo y causar un accidente. Detenga su vehículo en un lugar seguro cuando manipule el aparato.

Components

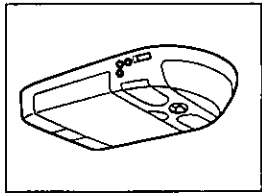

◦ Display unit (1)

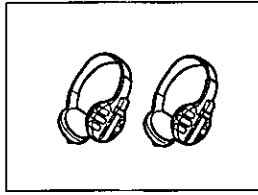

◦ Infrared wireless stereo headphones (2)

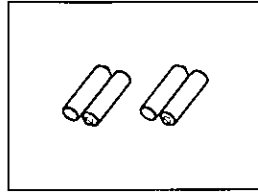

◦ Batteries (R03/LR03, AAA, UM-4) for wireless headphones (4)

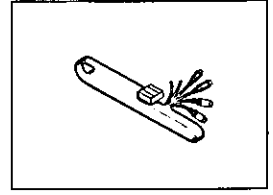

◦ Power connector (1)

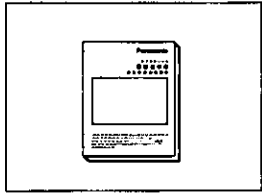

◦ Operating instructions (1)

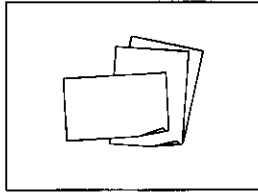

◦ Warranty card, etc.

◦ Installation hardware (screws, cords, etc.) (⇒ page 26)

Wireless Headphone Preparation

Battery Installation (Inserting/Replacing the Batteries)

1. Open the battery holder cover.

2. Insert the battery.

Insert the battery in the correct direction, making sure that its positive and negative ends match the same symbols in the battery holder.

3. Replace the cover.

The cover is fixed in place with a click.

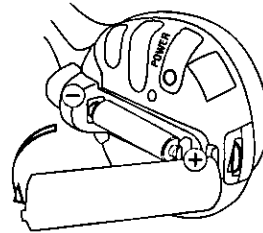

Battery Notes

Remove and dispose of an old battery immediately.

Battery information:

- Battery type: Manganese R03/LR03, AAA, UM-4 dry cells
- Battery life: Approximately 18 hours of continuous operation

Battery life	When operation is possible	When the battery needs to be replaced
POWER indicator	Lights up green.	Dims or fails to light.

To check the remaining battery strength:

The POWER indicator on the right hand earpiece (R) dims or fails to light when the batteries are weak. Noise and interference also increase. Change the batteries if any of these occur.

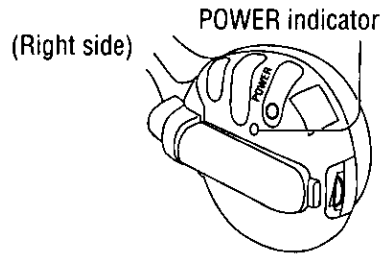

Caution:

- Improper use of batteries may cause overheating, an explosion or ignition, resulting in injury or a fire. Battery leakage may damage the unit.

- Do not use alkaline dry cells. (There is the danger of liquid leakage.)
- Do not disassemble or short the battery. Do not throw a battery into a fire.
- Keep batteries away from children to avoid the risk of accidents.
- Be careful to the local disposal rules when you dispose of batteries.
- If the batteries are used in the wrong way, there is the danger of liquid leakage, rupture, injuries, and failure.

How to Use the Wireless Headphone

Operations

Press the POWER button before wearing headphones.

Turn the volume on the headphones all the way down, then press the POWER button.

- The POWER indicator lights up.

After Use

Press the POWER button to switch off.

Volume Control

POWER button

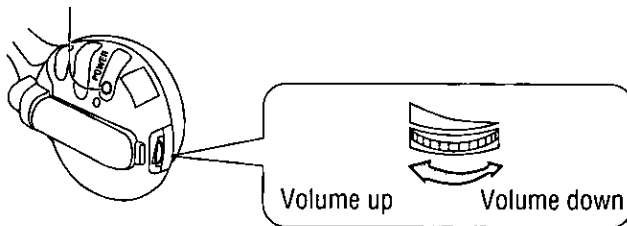

Notes:

- Do not play your headphones at a high volume. Hearing experts advise against continuous extended play.
- Refer to the precautions for the headphones of "Use this Product Safely".

The Use of Range

These headphones use infrared rays for operation. Use them within the range shown in the figure.

Plane view:

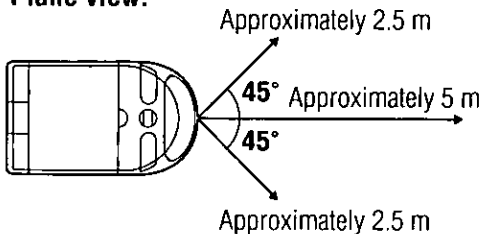

Vertical view:

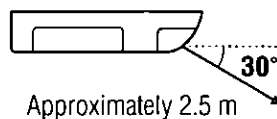

Name of Controls

Note:

- When the CX-DV700U has been connected, proceed with operation by pointing the remote control unit provided with the CX-DV700U at this unit's remote control sensor.
(This is done in order to operate the CX-DV700U DVD player connected to this unit.)

Room light,
Room light lens

Display release
button (OPEN)
(⇒ page 20)

Remote control
sensor

Standby, power on indicator
[STANDBY (R) ON (G)]
When the power is off: red
When the power is on: green

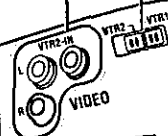

Dimmer sensor
This sensor automatically adjusts the screen brightness.
(When automatic mode is set for the dimmer setting, the screen brightness is automatically adjusted to suit the surrounding brightness.)
(⇒ pages 22, 23)

Note:

- Be sure to switch the unit to off when closing the display.

Audio/video input terminal 2 (VTR2-IN)
Used to connect a game player or other device.
(⇒ pages 30, 31)

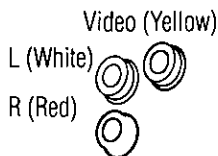

Notes:

- When RCA cords have been connected to this unit, secure them along the roof panel of the car so that they will not dangle down or become easily disconnected.
- Take care to ensure that the RCA cords will not become wrapped around your hands or neck since this may cause an accident.

VTR input switch (VTR1 or VTR2)
Used to select the VTR input selection.
(⇒ page 21)

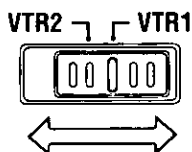

Infrared transmitter
Used to transmit audio to wireless headphones. (⇒ page 17)

Notes:

- Make sure that the infrared transmitter is not covered by hands or hair.
- Refrain from adhering stickers, etc.

Room light switch
DOOR: Room light is on when door is opened.

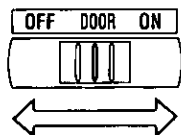

OFF: Room light is off.
ON: Room light is on.

Room light, Room light lens

Notes:

- If you exchange the bulbs or encounter problems with the room lights, please consult your nearest professional installer.
- Purchase 12 V, 5 W bulbs if bulbs other than the ones supplied are to be used.

Select buttons (∧, ∨)
Used to move the cursor. (⇒ pages 22–25)

Menu button (MENU)
Used to determine the various settings.
(⇒ pages 22–25)

If bulb is in need of replacement:

1. Turn the power off.
2. Open the room light lens with a small flat blade screw driver.
3. Remove old bulbs and replace with bulbs.
4. Reassemble lens covers.
5. Verify function of room lights by turning the power on.

Mode button (MODE)
Used to select the dimmer mode.
(⇒ pages 22, 23)

Power button (POWER)
Used to turn the power ON and OFF.
(⇒ page 21)

Monitor Position Adjustment

WARNING:

- Do not insert hands, fingers or foreign objects into the unit while the display is moving. Inserting your hands, fingers or foreign objects into the unit can cause injuries and damage to the unit.
- Hold the display unit by the upper half of it, and move it carefully without applying undue force.

Open the Display Unit

1 Push the display release button (OPEN) until the display is unlocked.

Press the button with one hand while holding the display with the other.

2 Slide the display unit by both hands until a comfortable viewing angle is reached.

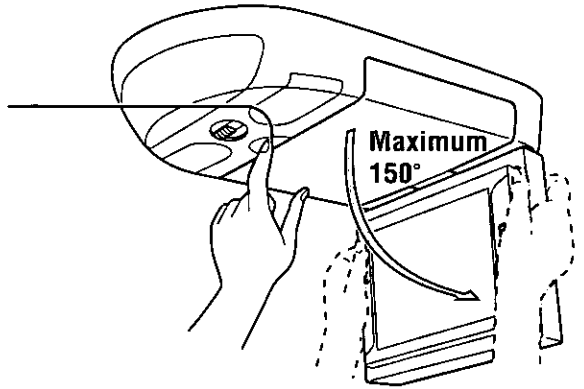

Close the Display Unit

Move the display unit by both hands until the display release button is locked.

Notes:

- Check that there are no children in the space around the display unit when opening or closing it.
- Always use both hands to open or close the display unit.
- Always check that the display release button is locked after closing the display unit.
- If the display unit cannot be locked, be absolutely sure to consult your dealer and remedy the situation.

Display Unit Lateral Angle Adjustment

You can swivel it to the left and right, 30° each way.

Hold the display unit by the non-slip part in the upper half of it and adjust its lateral angle.

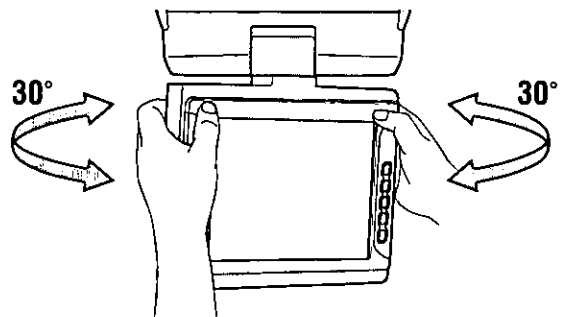

Before Using the Display Unit

Preparations:

- Turn the power of the player connected to this unit to ON.
- Turn the power of the headphones to ON.

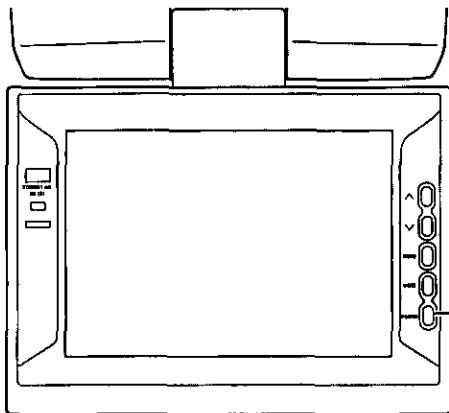

Press **[POWER]**.
The STANDBY indicator lights is green.

Press **[POWER]** again to switch off the power.
The STANDBY indicator lights is red.

Input Selection

- Select "VTR1" when a mobile video deck, video camera or mobile DVD player is connected.
- Select "VTR2" when a game player is connected.

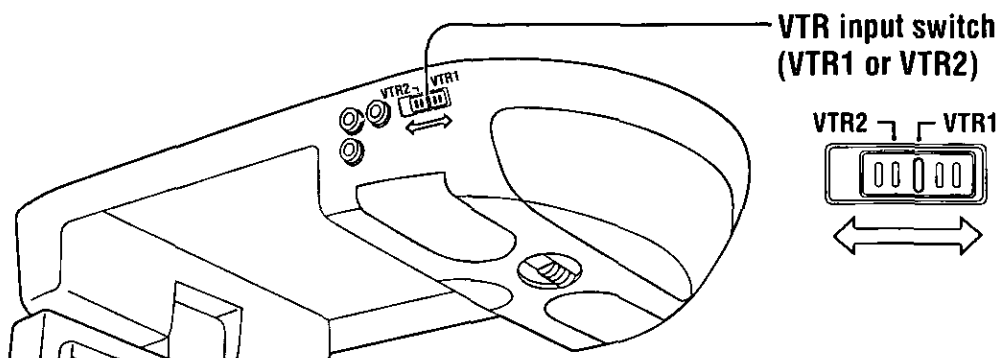

Notes:

- When RCA cords have been connected to this unit, secure them along the roof panel of the car so that they will not dangle down or become easily disconnected.
- Take care to ensure that the RCA cords will not become wrapped around your hands or neck since this may cause an accident.

Adjusting the Brightness

For the Automatic Mode

To make the dark parts of the screen brighter for better viewing (e.g. a night scene or hair, etc.). The dimmer level of the LCD screen may vary depending on the location of installation and the position of the viewer's eye.

If this occurs or if the screen whitens, you can use this function to adjust the dimmer level. Automatically adjusts the screen brightness to suit the brightness of the surrounding environment.

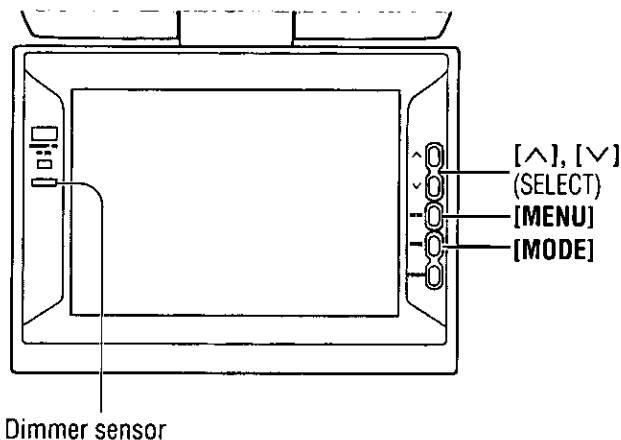

① Press **[MODE]**.

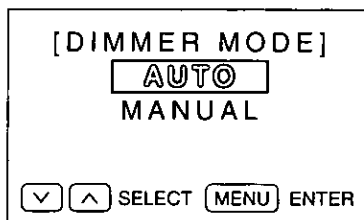

② ① Press [^] or [v] to select "AUTO".
② Press **[MENU]**.

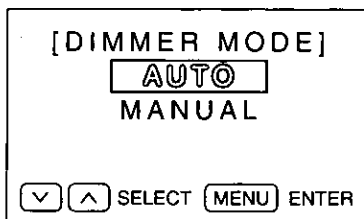

Default: AUTO

③ Press [^] or [v] to adjust brightness to the best visibility.
(It is recommended that the setting be between -40 and -60.)

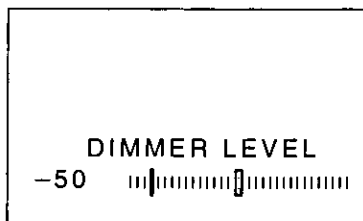

Notes:

- When "0" is set, the value is fixed to the maximum level and the brightness does not change.
- If no operation is performed for 10 seconds, the menu display automatically disappears.

For the Manual Mode

The screen brightness can be adjusted manually.

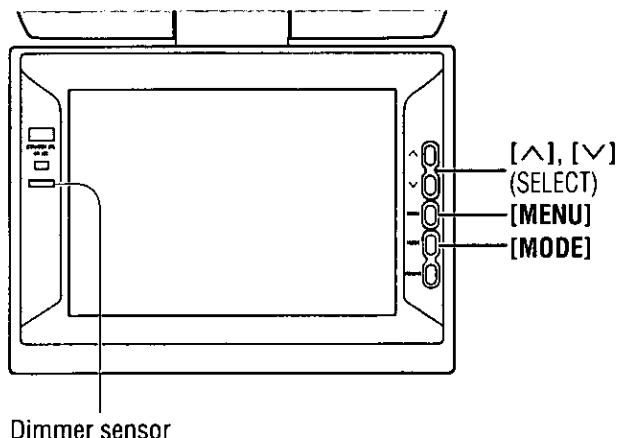

① Press [MODE].

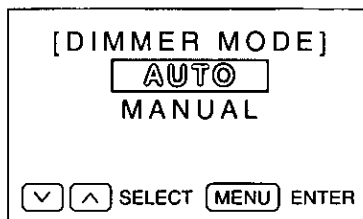

② ① Press [^] or [v] to select "MANUAL".
② Press [MENU].

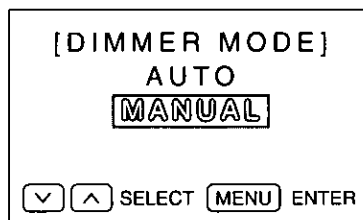

Default: AUTO

③ Press [^] or [v] to adjust brightness to your preferred level.



Note:

- If no operation is performed for 10 seconds, the menu display automatically disappears.

Display Setting

① Press [MENU].

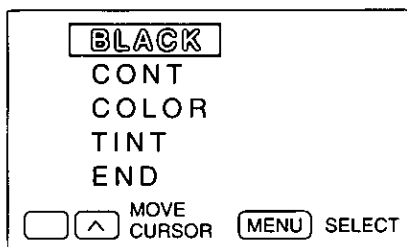

② Press [^] or [v] to select a menu.
 ② Press [MENU] to set.

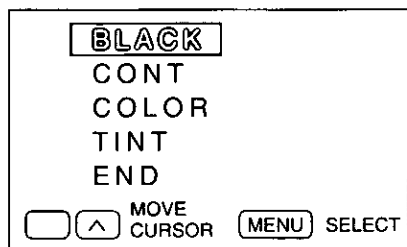

Black Level

Default: 0
 Setting range: -30 to +30

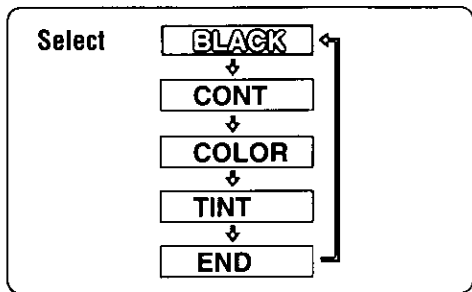

Contrast

Default: 0
 Setting range: -30 to +30

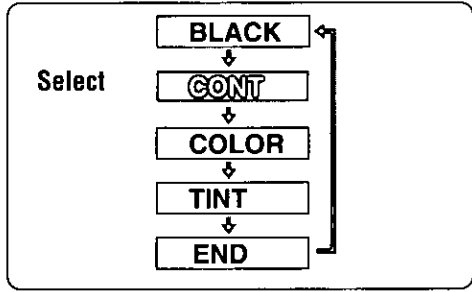

Color

Default: 0
 Setting range: -30 to +30

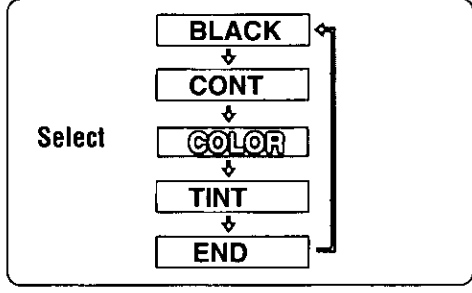

Tint

Default: 0
 Setting range: -30 to +30

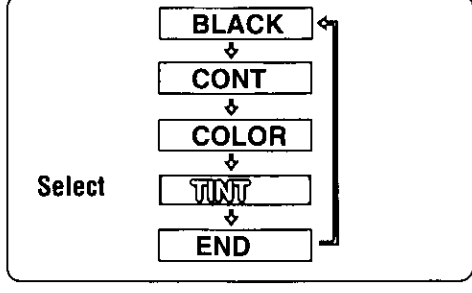

- ③ ① Press [^] or [v] to adjust the level.
 ② Press [MENU] to set.

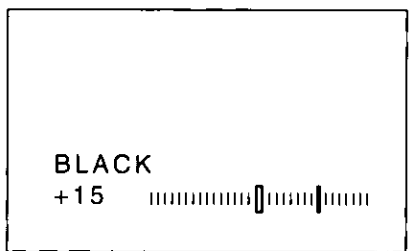

Notes:

- o To return to the regular mode, select "END" and then press [MODE].
- o If no operation is performed for 10 seconds, the menu display automatically disappears.

BLACK
+15 ██████████▣█████████

Adjust the black level if black and white are reversed or the screen appears too white because of the angle of viewing.

CONT
+15 ██████████▣█████████

<p>—direction: Decrease the contrast between black and white.</p>	<p>+direction: Increase the contrast between black and white.</p>
---	---

COLOR
+15 ██████████▣█████████

<p>—direction: Lighten the depth of color on the display.</p>	<p>+direction: Deepen the depth of color on the display.</p>
---	--

TINT
+15 ██████████▣█████████

<p>—direction: Emphasize red in the color image.</p>	<p>+direction: Emphasize green in the color image.</p>
--	--

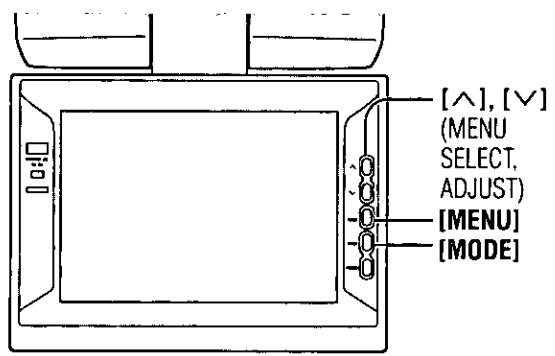

Installation Guide



WARNING

The installation information is designed for experienced installers and is not intended for non-technical individuals. It does not contain warnings or cautions of the potential dangers involved in attempting to install this product.

Any attempt to install this product in a motor car by anyone other than a qualified installer could cause damage to the electrical system and could result in serious personal injury or death.

□ Overview

This product should be installed by a professional. (Please refer to the "WARNING" statement above.)

- Identify and label the car wires.
- Connect the car wires to the wires of the power connector.
- Check the operation of the unit.

If you encounter problems, please consult your nearest professional installer.





Caution:

- This unit operates with a 12 V DC negative ground auto battery system only. Do not attempt to use it in any other system. Doing so could cause serious damage.

Before you begin installation, look for the following items which are packed with your unit.

- **Warranty Card**...Fill this out promptly.
- **Panasonic Servicenter List for Service Directory** ...Keep for future reference in case the unit needs servicing.
- **Installation Hardware**...Needed for monitor setting.

□ Installation Hardware

No.	Item	Diagram	Q'ty
①	Display unit		1
②	Power connector		1
③	Binding-head screw*		6
④	Screw sheet*		4

For the professional installer:

- There is a total of 6 holes for mounting the screws: 4 holes where the display unit is opened and another 2 holes where the room light cover is opened.
- * These are used for a trained technician to install this unit onto the supplied screw sheet (4 pieces) and binding-head screws (6 pieces).

□ Before Installation

Warning

- Do not install the monitor in a location which obstructs driving, visibility or which is prohibited by applicable laws and regulations.
If the monitor is installed in a location which obstructs forward visibility or operation of the air bag or other safety equipment or which interferes with operation of the car, it may cause an accident.
- Never use bolts or nuts from the car's safety devices for installation.
If bolts or nuts from the wheel, brakes or other safety devices are used for installation of the monitor, it may cause an accident.
- Attach the wires correctly.
If the wiring is not correctly performed, it may cause a fire or an accident. In particular, be sure to run and secure the lead wire so that it does not get tangled with a screw or the moving portion of a seat rail.
- Use with 12 V DC negative ground car.
This unit is only for use with a 12 V DC negative ground car. It cannot be used in large trucks or diesel cars which are 24 V DC car. If it is used in the wrong type of car, it may cause a fire or an accident.

Cautions:

- Use the specified fuse.
Be sure to always use the specified fuse. If a fuse other than the specified fuse is used, it may cause a fire or an accident.
- Do not damage the cord by pinching or pulling it.
Do not pull or damage the cord. If the cord is not treated properly, it will short out or be severed and may cause a fire or an accident.
- Take care to ensure that the cords connected above the roof panel are not pinched.

□ Required Tools

You'll need the following:

12 V DC test bulb

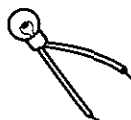

Electrical tape



Slide-cut pliers



□ Identify All Leads

The first step in installation is to identify all the car wires you'll use when hooking up your LCD monitor. As you identify each wire, we suggest that you label it using masking tape and a permanent marker. This will help avoid confusion when making connections later.

Note:

- Do not connect the power connector until you have made all connections. If there are no plastic caps on the hooking wires, insulate all exposed leads with electrical tape until you are ready to use them. Identify the leads in the following order.

Power Lead

If your car has a radio or is pre-wired for one: Cut the connector wires one at a time from the plug (leaving the leads as long as possible) so that you can work with individual leads.

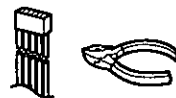

Turn on the ignition to the accessory position, and ground one lead of the test bulb to the chassis. Touch the other lead of the test bulb to each of the exposed wires from the radio connector plug. Touch one wire at a time until you find the outlet that causes the test bulb to light.

Now turn the ignition off and then on. If the bulb also turns off and on, that outlet is the car power lead.

If your car is not wired for an audio unit:

Go to the fuse block and find the fuse port for accessory (ACC), or ignition (IGN).

Installation Guide (continued)

Connect All Leads

Now that you have identified all the wires in the car, you're ready to begin connecting them to the controller unit wires. The wiring diagram (⇒ page 29) shows the proper connections and color coding of the leads.

We strongly recommend that you test the unit before making a final installation.

You can set the unit on the floor and make temporary connections to test the unit. Use electrical tape to cover all exposed wires.

Important:

- Connect the red power lead last, after you have made and insulated all other connections.

Ground

Connect the black ground lead of the power connector to the metal car chassis.

Power

Connect the red power lead to the correct car radio wire or to the appropriate fuse port on the fuse block.

If the LCD monitor functions properly with all these connections made, disconnect the wires and proceed to the final installation.

Final Installation

Lead Connections

Connect all wires, making sure that each connection is insulated and secure. Bundle all loose wires and fasten them with tape so they won't fall down later.

Congratulations! After making a few final checks, you are ready to enjoy your new auto LCD monitor.

Final Checks

1. Make sure that all wires are properly connected and insulated.
2. Turn on the ignition to check the unit for proper operation.

If you have difficulties, consult your nearest authorized professional installer for assistance.

Electrical Connections

Cautions:

- o This product is designed to operate of a 12 V DC, negative ground battery system.
- o To prevent damage to the unit, be sure to follow the connection diagram below.
- o Remove approximately 1/4" (5 mm) of protective covering from the ends of the leads before connecting.
- o Do not insert the power connector into the unit until the wiring is completed.
- o Be sure to insulate any exposed wires from a possible short-circuit from the car chassis. Bundle all cables and keep cable terminals free from touching any metal parts.
- o All other installation methods require the use of dedicated metal fittings. Consult with a qualified servicing engineer or your dealer if other methods are required.

Wiring Diagram

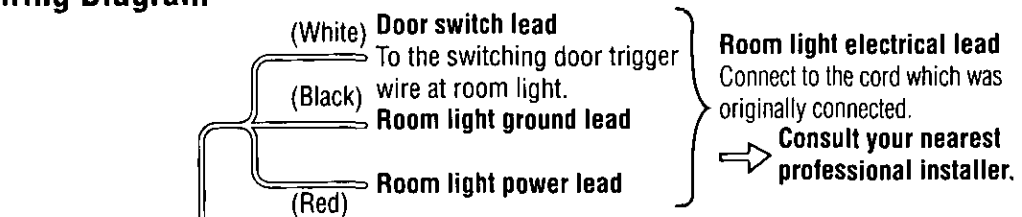

① Display unit

Power socket

② Power connector

ACC power lead

To ACC power, +12 V DC.

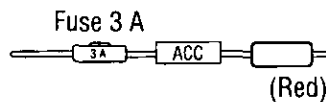

Ground lead

To a clean, bare metallic part of the car chassis.

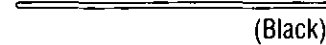

Remote control signal receiver lead

To the REMOTE-IN terminal of the Panasonic DVD player (CX-DV700U).



VTR1 input lead

To the audio/video output connector of the other device.

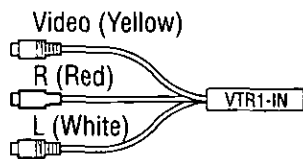

Note:
o "REMOTE-OUT" is exclusively used for VTR1.

Notes:

- o Be sure to fully plug in the connector.
- o When game devices are connected, the image may be unstable.

Electrical Connections (continued)

Basic system configuration

Example combination

- DVD player (CX-DV700U)
- Game player

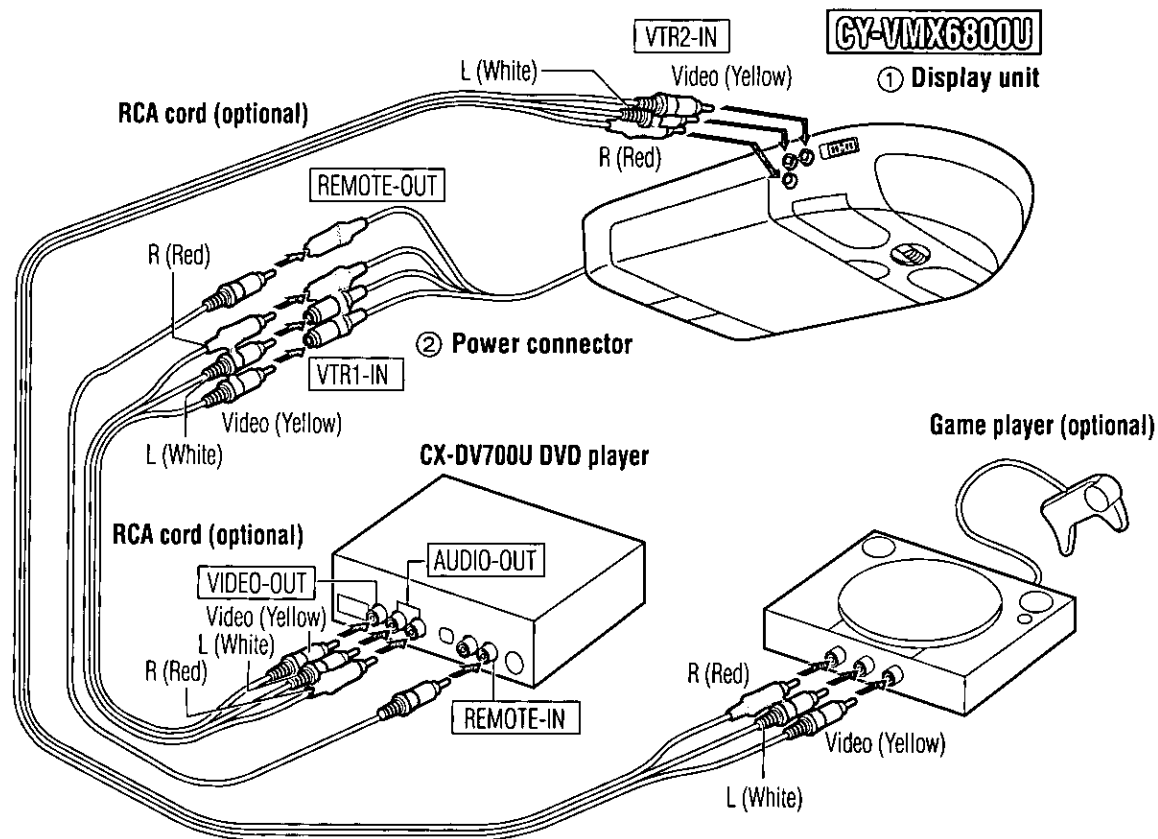

Notes:

- "REMOTE-OUT" is exclusively used for VTR1.
- Be sure to fully plug in the connector.
- When game devices are connected, the image may be unstable.
- Refer to the operating instructions for the connected devices, in addition.

□ Advanced system configuration

Example combination

- In-dash 7 wide color LCD monitor/DVD-video, CD player (CY-VMD9000U)
- Game player

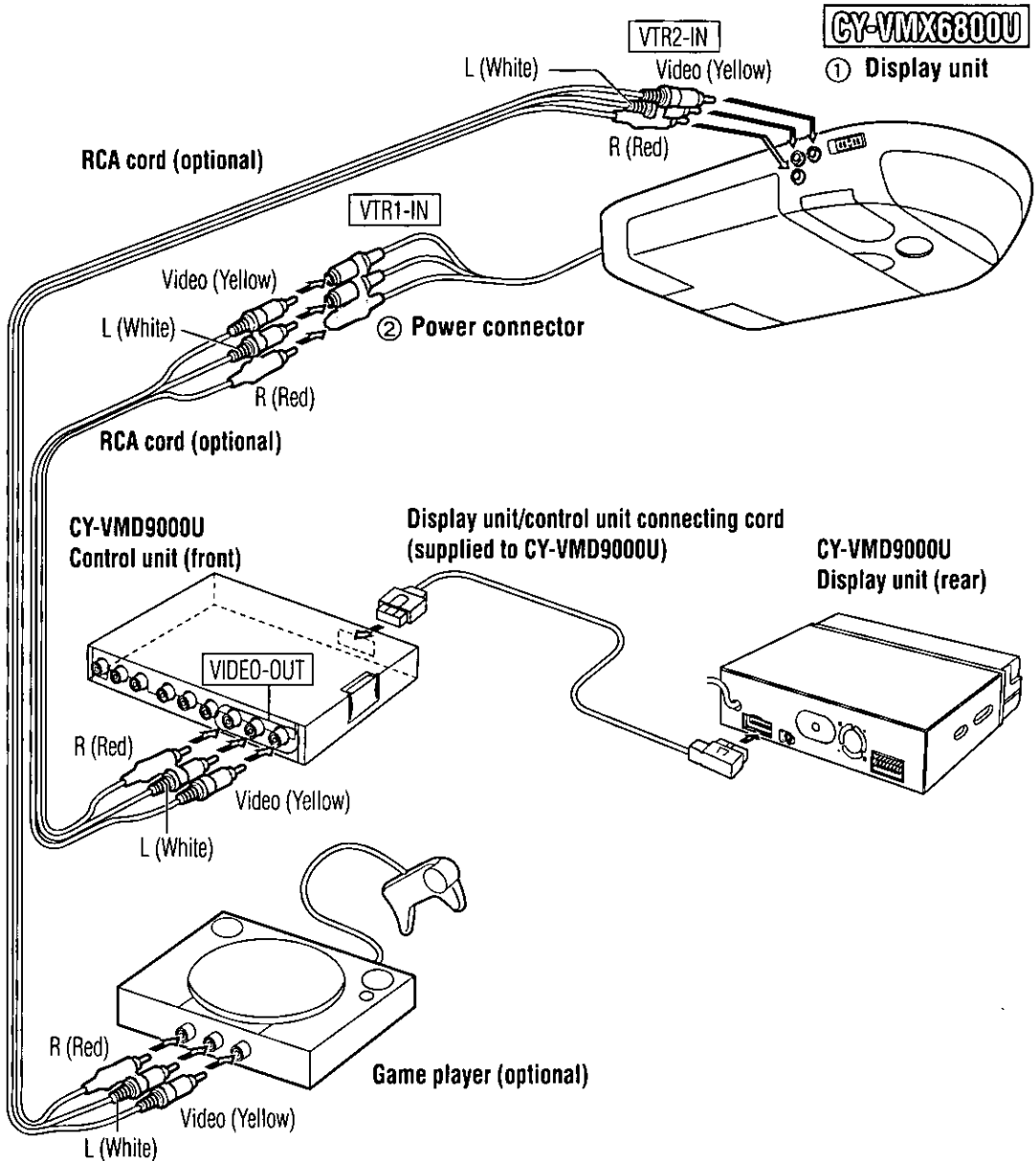

Notes:

- Be sure to fully plug in the connector.
- When game devices are connected, the image may be unstable.
- Refer to the operating instructions for the connected devices, in addition.

Troubleshooting

Preliminary Steps

Check and take steps as described in the tables on the next page.

If You Suspect Something Wrong

Immediately switch power off. Disconnect the power connector and check that there is neither smoke nor heat from the unit before asking for repairs. Never try to repair the unit yourself because it is dangerous to do so.

Maintenance

Your product is designed and manufactured to ensure a minimum of maintenance. Use a soft cloth for routine exterior cleaning. Never use benzine, thinner or other solvents.

Product Servicing

If the suggestions in the charts do not solve the problem, we recommend that you take it to your nearest authorized Panasonic Servicenter. The product should be serviced only by a qualified technician.

Replace the Fuse

Use fuses of the same specified rating (3 A). Using different substitutes or fuses with higher ratings, or connecting the product directly without a fuse, could cause fire or damage to the unit.

Replace the room light fuse with one having an amperage specifically designed for use in cars.

If the replacement fuse fails, contact your nearest Panasonic Servicenter for service.

Cautions:

- Do not use the unit if it malfunctions or is something wrong.
- Do not use the unit in abnormal condition, for example, without sound, or with smoke or foul smell, can cause ignition or electric shock. Immediately stop using it and call the store where you purchased it.

Troubleshooting Tips

Trouble	Cause/Step	Page
No sound.	<ul style="list-style-type: none"> ◦ Is the volume on the headphones down to far? ◦ Is the VTR input switch (VTR1 or VTR2) set correctly? 	17 18
Noise is heard from the headphones.	<ul style="list-style-type: none"> ◦ Are the headphones too far from this unit? ◦ Is the path between the unit and headphones obstructed by something? ◦ Has the battery run down? 	17
There are red, blue and green spots on the screen.	<p>This is a characteristic of liquid crystal panels and is not a problem. (The liquid crystal panel is built with very high precision technology and has at least 99.99 % effective image pixels. Be aware that on 0.01 % of the panel there may be missing pixels or constantly light pixels.)</p>	—
No picture.	<ul style="list-style-type: none"> ◦ Are cables connected correctly? ◦ Is the VTR input switch (VTR1 or VTR2) set correctly? 	29 18
<p>The screen is dark. The screen black and white portions are reversed. The screen is too white.</p>	<p>[Brightness, Black Level and Contrast] Are the settings properly adjusted?</p>	22-25
<p>The color is pale. The tint is off.</p>	<p>[Color and Tint] Are the setting properly adjusted?</p>	24, 25

Maintenance

To Prevent Damage to the System Exterior

Do not apply pesticides, benzene, thinner or other volatile substances to the unit.

The cabinet surface primarily consists of plastic materials. Do not wipe with benzene, thinner or similar substances because this will result in discoloration or removal of the paint.

When a cloth with a cleansing chemical is used, follow the caution points.

Do not leave the unit in contact with rubber or vinyl products for long periods of time.

Do not use cleansers which have polishing granules because this could damage the surface of the unit.

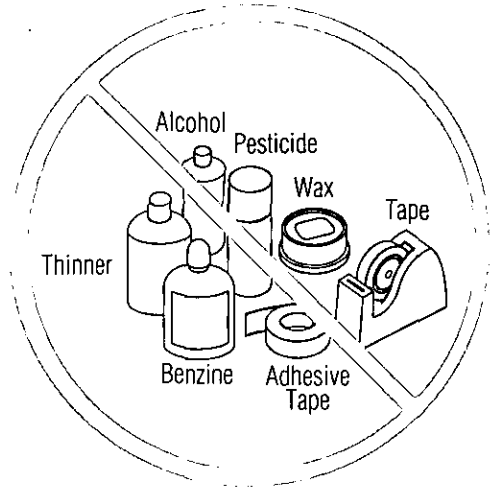

Clean Dirt by Wiping Lightly with a Soft Cloth

When the unit is dirty, wipe with a well-wrung cloth dipped in a kitchen cleanser (neutral) diluted with water and then go over the same surface with a dry cloth.

(Since there is the possibility of water drops getting inside of the unit, do not directly apply cleanser to the surface.)

Wring well.

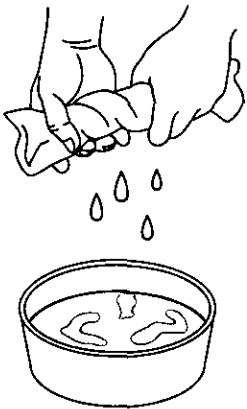

Wipe lightly.

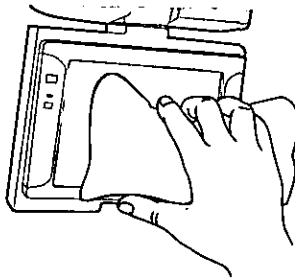

Go over the same surface with a dry cloth.

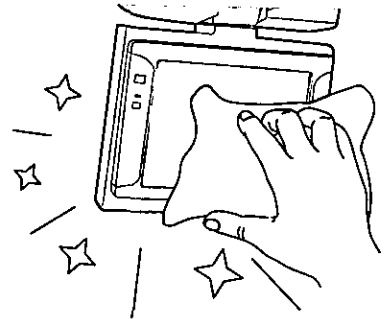

Kitchen cleanser diluted with water.

Caution:

- If water drops or similar wet substances get inside the monitor via the liquid crystal panel surface, it may cause a malfunction.

Specifications

□ Overall System

Power supply:	12 V DC (11 V–16 V), test voltage 14.4 V, negative ground
Current consumption:	Less than 1.0 A (excluding room light)
Usage temperature range:	32 °F to 104 °F (0 °C to 40 °C)
Storage temperature range:	–4 °F to 176 °F (–20 °C to 80 °C)

□ Display Unit

Liquid crystal panel:	6.8"
Screen dimensions:	
Width:	5 ⁷ / ₁₆ " (138 mm)
Height:	4 ¹ / ₁₆ " (103 mm)
Diagonal:	6 ¹³ / ₁₆ " (173 mm)
Number of pixels:	269 568 pixels (234 vertical×384 horizontal×3)
Display method:	Transparent color filter format
Drive method:	TFT (Thin Film Transistor) active matrix format
Audio input:	2 Vrms
Bulbs for room light:	12 V DC, 5 W (Two bulbs)
Light source:	Internal light (L-shaped, color cathode fluorescent light)
Dimensions (W×H×D):	8 ³ / ₈ "×13 ¹ / ₁₆ "×2 ¹ / ₂ " (212×347×63 mm)
Weight:	5 lb. 8 oz. (2 500 g)

□ Infrared Wireless Stereo Headphones

Type:	Open-air dynamic stereo headphones
Unit:	1 ⁵ / ₈ " (40 mm) diameter
Power supply:	3 V DC (Two R03/LR03, AAA, UM-4 batteries)
Dimensions (W×H×D):	7 ¹ / ₈ "×7 ¹ / ₂ "×3 ³ / ₁₆ " (180×190×80 mm)
Weight:	7 oz. (210 g) (including batteries)

Above specifications comply with EIA standards.

Note:

- Specifications and design are subject to modification without notice due to improvements in technology.

Composants

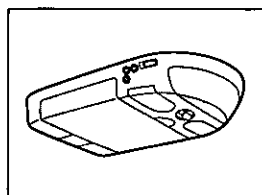

• Unité d'affichage (1)



• Casques stéréo sans fil infrarouges (2)

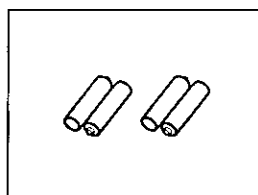

• Piles (R03/LR03, AAA, UM-4) pour casque sans fil (4)

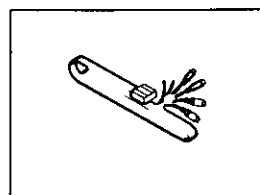

• Connecteur d'alimentation (1)

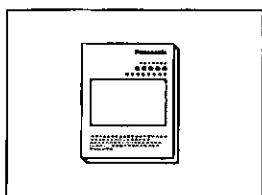

• Manuel d'instructions (1)

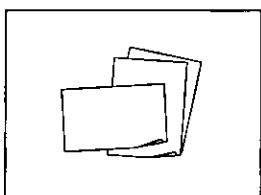

• Carte de garantie, etc.

• Quincaillerie pour l'installation (vis, cordons, etc.)
(⇒ page 46)

Préparation du casque sans fil

Mise en place des piles (insertion/remplacement des piles)

1. Ouvrez le couvercle du compartiment à piles.

2. Insérez les piles.

Insérez les piles dans le bon sens, en vous assurant que les extrémités positive et négative correspondent aux symboles respectifs du compartiment à piles.

3. Remettez le couvercle en place.

Le couvercle se met en place en émettant un déclic.

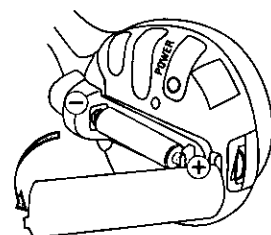

Remarques sur les piles

Veuillez retirer et jeter les piles usées sans tarder.

Informations sur les piles:

- Type de pile: piles sèches au manganèse R03/LR03, UM-4, AAA
- Durée de vie: environ 18 heures de fonctionnement continu

Charge de la pile	Lorsque le fonctionnement est possible:	Lorsque la pile doit être remplacée:
Voyant d'alimentation	S'allume en vert.	S'atténue ou ne s'allume pas.

Pour vérifier la charge des piles:

Le voyant d'alimentation situé sur le pavillon droit (R) s'atténue ou ne s'allume pas lorsque les piles sont faibles. Les parasites et l'interférence augmentent également.

Dans un cas comme dans l'autre, remplacez les piles.

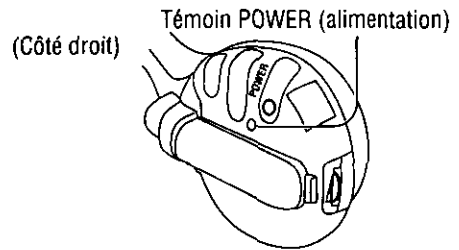
**Avertissement:**

◦ Une utilisation inadéquate des piles peut causer une surchauffe, une explosion ou ignition qui risquent d'entraîner des blessures ou un incendie. Les fuites de pile peuvent endommager l'appareil.

- Veuillez ne pas utiliser de piles sèches alcalines. (Il y a risque de fuite de liquide.)
- Veuillez ne pas démonter la pile ni provoquer de court-circuit. Ne jetez pas les piles au feu.
- Afin de prévenir tout risque d'accident, conservez les piles hors de portée des enfants.
- Lors de la mise au rebut des piles, observez les règlements locaux y afférents.
- Si les piles ne sont pas bien utilisées, il y a risque de fuite liquide, de rupture, de blessures et de bris.

Comment utiliser le casque sans fil

Fonctionnement

Appuyez sur la touche POWER (alimentation) avant de mettre le casque.

Réduisez au minimum le volume du casque, puis appuyez sur la touche POWER (alimentation).

- Le témoin POWER (alimentation) s'allume.

Après l'utilisation

Appuyez sur la touche POWER (alimentation) pour couper l'alimentation.

Commande de volume

Touche POWER (alimentation)

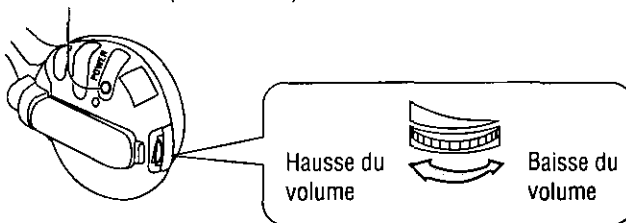
**Remarques:**

- Ne faites pas fonctionner le casque à volume élevé. Les spécialistes de l'ouïe mettent en garde contre l'écoute continue et prolongée.
- Référez-vous aux précautions relatives au casque dans "Utilisez cet appareil de façon sécuritaire".

Portée d'utilisation

Ces casques fonctionnent au moyen de rayons infrarouges.

Veuillez les utiliser à l'intérieur de l'aire de portée indiquée sur la figure.

Vue horizontale:

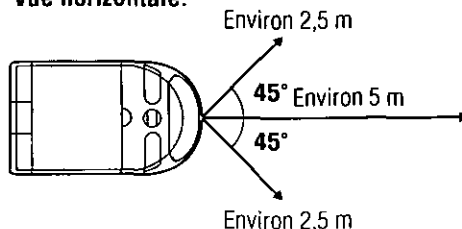

Vue verticale:



Noms des commandes

Remarque:

- Une fois le CX-DV700U raccordé, faites fonctionner l'appareil en pointant vers son capteur de signaux de télécommande la télécommande fournie avec le CX-DV700U.
(Cela est effectué pour faire fonctionner le lecteur de DVD CX-DV700U raccordé à l'appareil.)

Lampe de cabine,
Lentilles de lampe
de cabine

Touche d'ouverture
de l'écran (OPEN)
(⇒ page 40)

Capteur de signal
de télécommande

Témoin d'attente et d'alimentation
[STANDBY (R) ON (G)]

Lorsque l'appareil est hors tension: rouge
Lorsque l'appareil est sous tension: vert

Remarque:

- Mettez sans faute l'appareil hors tension lorsque vous fermez l'afficheur.

Capteur d'atténuateur

Ce capteur règle automatiquement la luminosité de l'écran.

(Lorsque l'atténuateur est réglé sur le mode automatique, la luminosité de l'écran est automatiquement réglée sur la luminosité environnante.)

(⇒ pages 42, 43)

Borne d'entrée audio/vidéo 2 (VTR2-IN)

Pour le raccordement d'une console de jeu ou autre appareil.

(⇒ pages 50, 51)

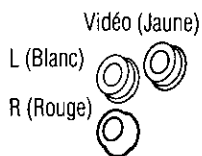
**Remarques:**

- Une fois les cordons RCA raccordés à l'appareil, fixez-les le long du panneau du toit du véhicule pour éviter qu'ils ne s'enchevêtrent ou se déconnectent facilement.
- Prenez soin de vous assurer que les cordons RCA ne risquent pas de causer un accident en s'enroulant autour de vos mains ou de votre cou.

Commutateur d'entrée VTR (VTR1 ou VTR2)

Pour la sélection de l'entrée VTR. (⇒ page 41)

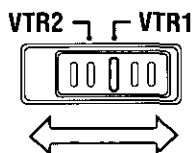
**Remarques:**

- Assurez-vous que le transmetteur infrarouge n'est pas recouvert par les mains ou les cheveux.
- Évitez l'utilisation des étiquettes collantes, etc.

Transmetteur infrarouge

Pour transmettre l'audio aux casques sans fil.

(⇒ page 37)

Interrupteur de lampe de cabine

DOOR: La lampe de cabine s'allume lorsque la portière est ouverte.

OFF: La lampe de cabine est éteinte.

ON: La lampe de cabine est allumée.

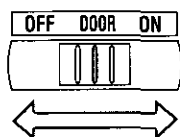
**Lampe de cabine, Lentilles de lampe de cabine****Touches de sélection (^, v)**

Pour le déplacement du curseur. (⇒ pages 42–45)

Touche de menu (MENU)

Pour la validation des divers réglages.

(⇒ pages 42–45)

Touche de mode (MODE)

Pour sélectionner le mode d'atténuateur.

(⇒ pages 42, 43)

Touche d'alimentation (POWER)

Pour mettre l'appareil sous ou hors tension.

(⇒ page 41)

Remarques:

- Si vous devez remplacer les ampoules ou si les lampes de cabine ne fonctionnent pas bien, veuillez consulter un technicien professionnel le plus près.
- Si vous devez utiliser d'autres ampoules que celles fournies, achetez des ampoules de 12 V, 5 W.

Si les ampoules doivent être remplacées:

1. Coupez l'alimentation.
2. Ouvrez les lentilles de lampe de cabine à l'aide d'un petit tournevis à lame plate.
3. Remplacez les ampoules usées par de nouvelles.
4. Remettez en place les couvercles des lentilles.
5. Vérifiez le fonctionnement des lampes de cabine en mettant l'alimentation.

Réglage de la position de l'écran

MISE EN GARDE:

- N'insérez pas les mains, les doigts ou des corps étrangers dans l'appareil pendant le déplacement de l'afficheur. L'insertion des mains, des doigts ou de corps étrangers dans l'appareil risquerait d'entraîner des blessures et d'endommager l'appareil.
- Saisissez l'appareil par sa moitié supérieure, puis déplacez-le lentement sans appliquer une force trop grande.

Ouvrir l'unité d'affichage

- 1 Appuyez sur la touche d'ouverture de l'afficheur (OPEN) jusqu'à ce qu'il se déverrouille.

Appuyez sur les touches avec une main, tout en tenant l'afficheur de l'autre main.

- 2 Faites glisser l'unité d'affichage à deux mains, jusqu'à ce qu'un angle de vision confortable soit atteint.

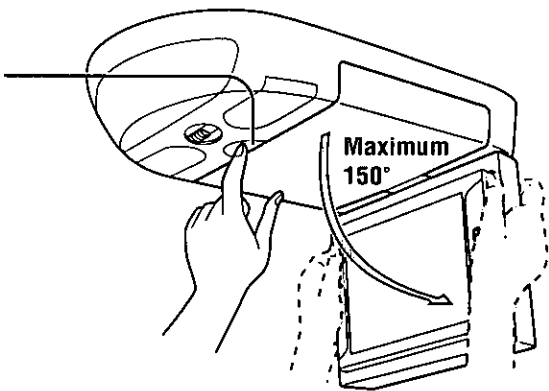

Fermez l'unité d'affichage

Déplacez l'unité d'affichage à deux mains, jusqu'à ce que le bouton de verrouillage soit en position verrouillée.

Remarques:

- Assurez-vous qu'il n'y a pas d'enfant tout près de l'unité d'affichage lorsque vous l'ouvrez ou la fermez.
- Pour ouvrir ou fermer l'unité d'affichage, utilisez toujours les deux mains.
- Une fois l'unité d'affichage fermée, vérifiez toujours que le bouton d'ouverture est verrouillé.
- S'il n'est pas possible de verrouiller l'unité d'affichage, veuillez contacter sans faute votre revendeur pour régler le problème.

Réglage de l'angle latéral de l'unité d'affichage

Vous pouvez le faire pivoter de 30° vers la gauche et vers la droite respectivement.

Saisissez l'unité d'affichage par la partie antidérapante de sa moitié supérieure, puis réglez l'angle latéral.

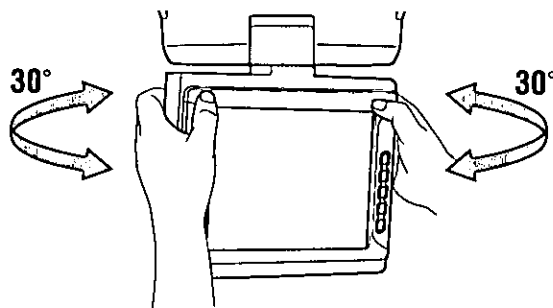

Avant d'utiliser l'unité d'affichage

Préparatifs:

- Mettez sous tension le lecteur raccordé à l'appareil.
- Mettez le casque sous tension.

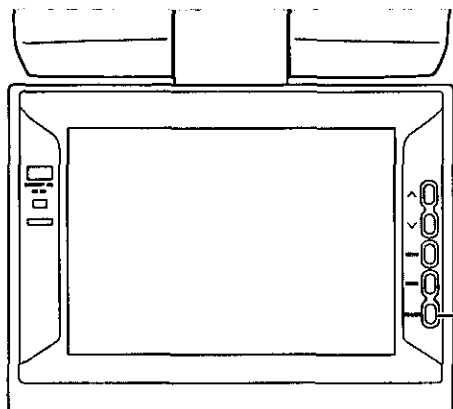

Appuyez sur **[POWER]**.

Le témoin d'attente s'allume en vert.

Appuyez de nouveau sur **[POWER]** pour mettre l'appareil hors tension.

Le témoin d'attente s'allume en rouge.

Sélection de l'entrée

- Sélectionnez "VTR1" si une platine vidéo portable, un caméscope ou un lecteur DVD portable est raccordé.
- Sélectionnez "VTR2" si une console de jeu est raccordée.

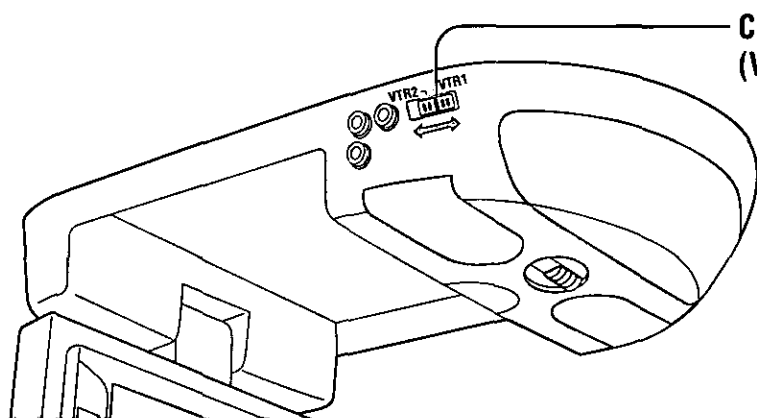

Commutateur d'entrée VTR
(VTR1 ou VTR2)

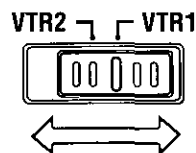

Remarques:

- Une fois les cordons RCA raccordés à l'appareil, fixez-les le long du panneau du toit du véhicule pour éviter qu'ils ne s'enchevêtrent ou se déconnectent facilement.
- Prenez soin de vous assurer que les cordons RCA ne risquent pas de causer un accident en s'enroulant autour de vos mains ou de votre cou.

Réglage de la luminosité

En mode automatique

Pour rendre plus claires les parties sombres de l'écran, afin d'améliorer le visionnement (ex.: une scène nocturne, des cheveux foncés, etc.).

Le niveau de l'atténuateur de l'écran à cristaux liquides peut varier selon l'endroit où est installé l'écran et l'angle de visionnement de la personne.

Si cela se produit ou si l'écran blanchit, vous pouvez utiliser cette fonction pour régler le niveau de l'atténuateur.

Cette fonction règle automatiquement la luminosité de l'écran selon les conditions d'éclairage environnantes.

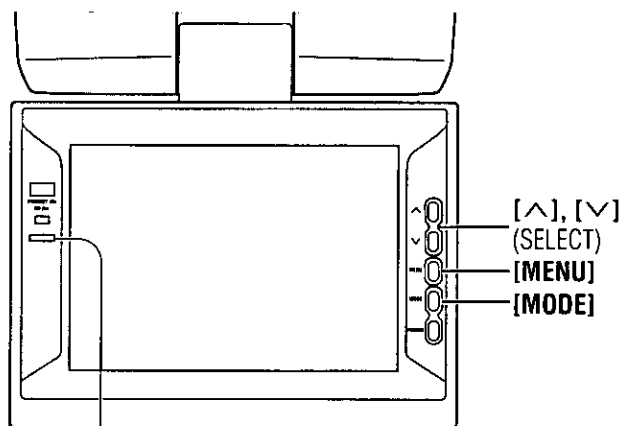

Capteur d'atténuateur

- ① Appuyez sur [MODE].

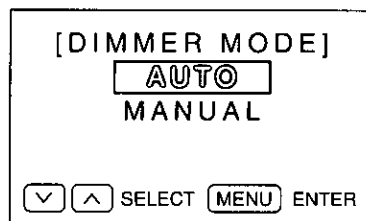

- ② Appuyez sur [^] ou [v] pour sélectionner "AUTO".
② Appuyez sur [MENU].

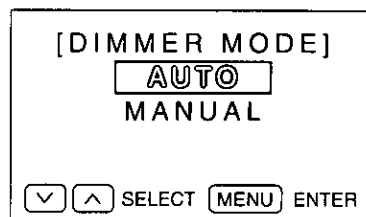

Valeur par défaut: AUTO

- ③ Appuyez sur [^] ou [v] pour régler la luminosité de telle sorte qu'elle permette une visibilité optimale.
(Il est recommandé d'effectuer le réglage entre -40 et -60.)

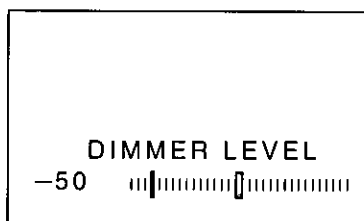

Remarques:

- Lorsque l'atténuateur est réglé sur "0", la valeur demeure au niveau maximum et la luminosité ne change pas.
- Si aucune opération n'est effectuée pendant 10 secondes, l'affichage du menu disparaît automatiquement.

En mode manuel

La luminosité de l'écran peut être réglée manuellement.

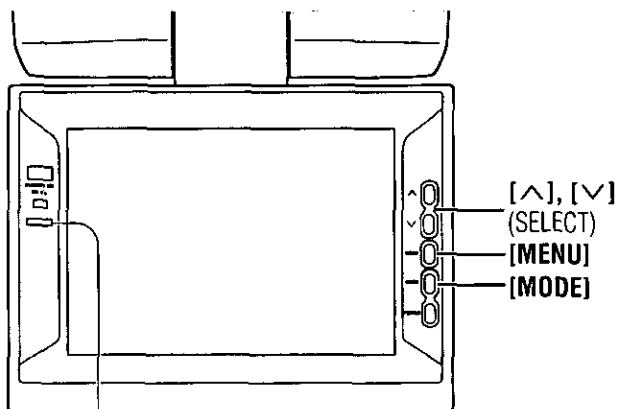

Capteur d'atténuateur

- ① Appuyez sur **[MODE]**.

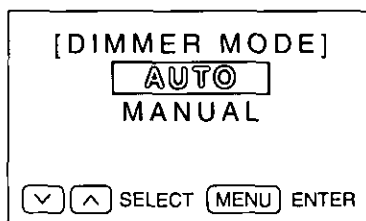

- ② Appuyez sur [^] ou [v] pour sélectionner "MANUAL".
② Appuyez sur **[MENU]**.

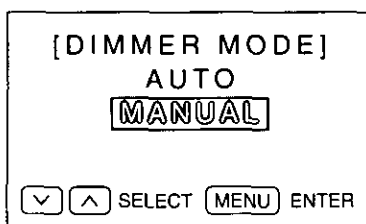

Valeur par défaut: AUTO

- ③ Appuyez sur [^] ou [v] pour régler la luminosité sur le niveau de votre choix.

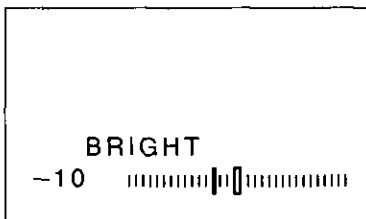

Remarque:

- Si aucune opération n'est effectuée pendant 10 secondes, l'affichage du menu disparaît automatiquement.

Réglage de l'affichage

1

① Appuyez sur [MENU].

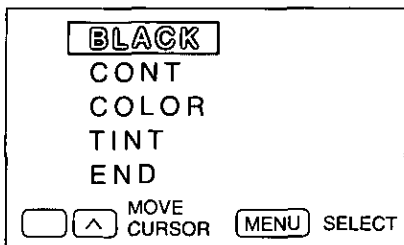

2

① Appuyez sur [^] ou [v] pour sélectionner un menu.

② Appuyez sur [MENU] pour valider.

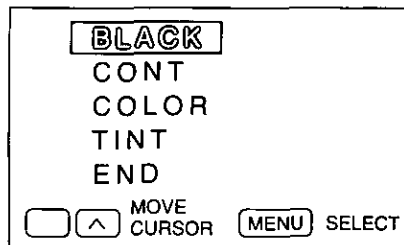

Niveau du noir

Valeur par défaut: 0
Plage de réglage: -30 à +30

Sélectionnez

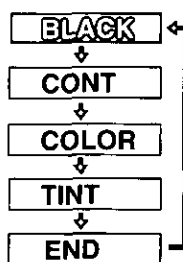

Contraste

Valeur par défaut: 0
Plage de réglage: -30 à +30

Sélectionnez

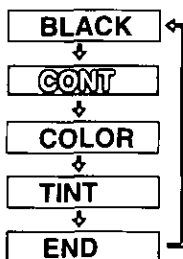

Couleur

Valeur par défaut: 0
Plage de réglage: -30 à +30

Sélectionnez

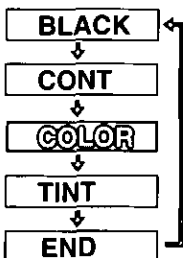

Nuance

Valeur par défaut: 0
Plage de réglage: -30 à +30

Sélectionnez

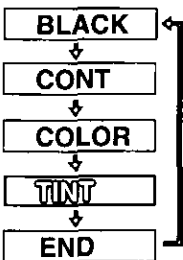

3

- ① Appuyez sur [^] ou [v] pour régler le niveau.
- ② Appuyez sur [MENU] pour valider.

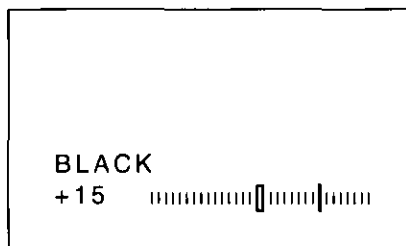
**Remarques:**

- Pour retourner en mode normal, sélectionnez "END" puis appuyez sur [MODE].
- Si aucune opération n'est effectuée pendant 10 secondes, l'affichage du menu disparaît automatiquement.

BLACK
+15

Réglez le niveau du noir si le noir et le blanc sont inversés ou si l'écran apparaît trop blanc à cause de l'angle de visionnement.

CONT
+15

Sens-: Atténue le contraste entre le noir et le blanc.

Sens+: Accentue le contraste entre le noir et le blanc.

COLOR
+15

Sens-: Diminue l'intensité de couleur sur l'affichage.

Sens+: Augmente l'intensité de couleur sur l'affichage.

TINT
+15

Sens-: Amplifie le rouge dans les couleurs de l'image.

Sens+: Amplifie le vert dans les couleurs de l'image.

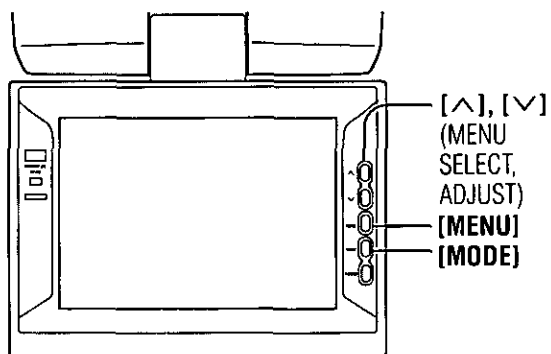



MISE EN GARDE

Ces informations relatives à l'installation sont prévues pour des techniciens expérimentés, et non pour des personnes sans qualifications techniques. Elles ne contiennent pas de mises en garde ou d'avertissements quant aux dangers potentiels pouvant être encourus lors de l'installation de cet appareil.

Toute tentative d'installation de cet appareil dans un véhicule motorisé par toute autre personne qu'un technicien qualifié peut causer des dommages au système électrique et des blessures corporelles graves ou mortelles.

☐ Généralités

Cet appareil doit être installé par un professionnel. (Voir la "MISE EN GARDE" ci-dessus.)

- Identifier et étiqueter les fils du véhicule.
- Raccorder les fils du véhicule à ceux du connecteur d'alimentation.
- Vérifier le fonctionnement de l'appareil.

En cas de difficulté, veuillez consulter un technicien professionnel le plus près.

Avertissement:

- Cet appareil ne peut fonctionner que sur une batterie de 12 V c.c. avec négatif à la masse. Ne tentez pas de l'utiliser avec une autre source d'alimentation. Cela pourrait causer de graves dommages.

Avant de procéder à l'installation, vérifiez la présence des objets suivants dans l'emballage de l'appareil.

- **Carte de garantie.**...Veuillez la remplir sans tarder.
- **Liste des centres de service après-vente Panasonic agréés.**...Conservez cette liste pour consultation ultérieure si l'appareil a besoin d'une réparation.
- **Quincaillerie pour l'installation** ...Nécessaire pour l'installation de l'écran.

☐ Quincaillerie pour l'installation

N°	Description	Schéma	Qté
①	Unité d'affichage		1
②	Connecteur d'alimentation		1
③	Vis de pression à tête *		6
④	Feuille à vis *		4

Pour le technicien qualifié:

- Il y a 6 trous au total pour le montage des vis: 4 trous à l'endroit où l'unité d'affichage s'ouvre, et 2 autres trous à l'endroit où le couvercle de lampe s'ouvre.
- * Destinés à un technicien qualifié pour l'installation de l'appareil sur les feuilles à vis (4 pièces) et les vis de pression à tête (6 pièces) fournies.

□ Avant l'installation

Mise en garde

- Ne placez pas l'écran en un endroit où il obstrue la conduite ou la visibilité, ou en un endroit interdit par les lois et règlements y afférents.
Si l'écran est installé en un endroit où il obstrue la visibilité à l'avant ou le fonctionnement du coussin de sécurité gonflable ou de tout autre dispositif de sécurité, ou s'il gêne la conduite du véhicule, cela risque de causer un accident.
- N'utilisez en aucun cas les boulons ou les écrous des dispositifs de sécurité du véhicule pour l'installation.
Si des boulons ou écrous du volant, des freins ou de tout autre dispositif de sécurité sont utilisés pour l'installation de l'écran, cela risque de causer un accident.
- Fixez les fils correctement.
Si le câblage n'est pas correctement effectué, il peut causer un incendie ou un accident. En particulier, assurez-vous de faire courir et de fixer le câble d'alimentation de telle sorte qu'il ne s'enchevêtre pas sur une vis ou la partie mobile d'un siège coulissant.
- Utilisez l'appareil avec une batterie de voiture de 12 V c.c. avec négatif à la masse.
Cet appareil n'est conçu que pour une voiture munie d'une batterie de 12 V. c.c. avec négatif à la masse. Il ne peut pas être utilisé sur les gros camions ou les véhicules à moteur diesel, dont la batterie est de 24 V c.c. L'utilisation de l'appareil sur un véhicule non approprié peut causer un incendie ou un accident.

Avertissements:

- Utilisez le fusible spécifié.
Assurez-vous de toujours utiliser le fusible spécifié. L'utilisation d'un fusible différent de celui qui est spécifié peut causer un incendie ou un accident.
- Prenez garde d'endommager le cordon en le serrant ou en le tirant.
Ne tirez pas sur le cordon et évitez de l'endommager. Si le cordon n'est pas bien manipulé, il risque de se court-circuiter ou de se couper et de causer ainsi un incendie ou un accident.
- Veillez à ce que les cordons raccordés au-dessus du panneau du toit ne soient pas pincés.

□ Outils requis

Vous aurez besoin des objets suivants:

Vérificateur de
continuité 12 V
c.c.

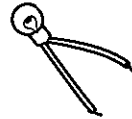

Ruban
d'électricien



Pinces à
sectionner



□ Identifiez tous les fils

La première étape de l'installation consiste à identifier tous les fils du véhicule que vous utiliserez pour installer l'écran à cristaux liquides.

Il est alors recommandé d'identifier chacun des fils à l'aide de ruban cache et d'un marqueur à encre indélébile. Cela évitera toute confusion par la suite lors du raccordement.

Remarque:

- Ne raccordez pas le connecteur d'alimentation avant d'avoir effectué tous les raccordements. S'il n'y a pas de capuchons de plastique sur les fils de raccordement, isolez tous les fils exposés avec du ruban d'électricien, jusqu'à ce que vous commenciez à les utiliser. Identifiez les fils dans l'ordre suivant.

Câble d'alimentation

Si une radio ou son câblage est déjà en place:

Coupez les fils du connecteur un à un (en laissant les fils le plus long possible) afin de pouvoir travailler séparément sur chacun des fils.

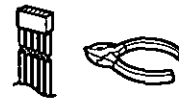

Mettez la clé de contact du véhicule à la position des accessoires, puis reliez un des fils du vérificateur de continuité au châssis du véhicule. Appliquez l'autre fil du vérificateur de continuité sur chacun des fils exposés du connecteur de radio sectionné. Appliquez-le sur un fil à la fois, jusqu'à ce que vous trouviez celui qui entraîne l'allumage du vérificateur de continuité.

Mettez ensuite la clé de contact en position "off" puis en position "on". Si le vérificateur s'éteint et s'allume également, il s'agit du câble d'alimentation du véhicule.

En l'absence de câblage pour l'installation d'un appareil audio:

Enlevez le couvercle du bloc-fusibles et repérez le porte-fusible des accessoires (ACC) ou du contact (IGN).

Raccordez tous les fils

Une fois tous les câbles du véhicule identifiés, vous êtes prêt à commencer leur raccordement aux câbles de l'unité de commande. Le schéma de raccordement (⇒ page 49) indique les raccordements appropriés et le code de couleur des fils.

Il est fortement recommandé de tester l'appareil avant de procéder à l'installation finale.

Vous pouvez placer l'appareil sur le plancher du véhicule et effectuer des raccordements temporaires pour tester l'appareil. Recouvrez de ruban d'électricien tous les câbles exposés.

Important:

- Raccordez le câble d'alimentation rouge à la toute fin, après avoir effectué et isolé tous les autres raccordements.

Mise à la masse

Raccordez le fil noir de mise à la masse du connecteur d'alimentation au châssis métallique du véhicule.

Alimentation

Raccordez le câble d'alimentation rouge au bon câble de la radio ou au porte-fusible approprié du bloc-fusibles.

Si l'écran à cristaux liquides fonctionne correctement une fois tous ces raccordements effectués, déconnectez tous les câbles et passez à l'installation finale.

Installation finale

Raccordement des fils

Raccordez tous les fils, en vous assurant que chacun d'eux est isolé et solidement raccordé. Enroulez toute longueur de câble excessive et fixez-la en place avec une bande adhésive afin d'éviter qu'elle ne tombe par la suite.

Félicitations! Après quelques vérifications finales, vous pourrez utiliser votre nouvel écran à cristaux liquides automatique.

Vérifications finales

1. Assurez-vous que tous les câbles sont bien raccordés et isolés.
2. Faites démarrer la voiture et vérifiez le fonctionnement de l'appareil.

En cas de difficulté, consultez un technicien professionnel agréé pour obtenir de l'aide.

Branchements électriques

Avertissements:

- Cet appareil est conçu pour fonctionner sur une batterie de 12 V c.c. avec négatif à la masse.
- Suivez toujours le schéma de raccordement ci-dessous pour éviter d'endommager l'appareil.
- Avant de raccorder un fil, dénudez son extrémité d'environ 5 mm (1/4 po).
- N'insérez pas le connecteur d'alimentation dans l'appareil avant que le câblage ne soit terminé.
- Isolez toujours les câbles exposés afin d'éviter un court-circuit possible avec le châssis de la voiture. Rassemblez tous les câbles et vérifiez que les bornes des câbles ne touchent à aucune pièce métallique.
- Toutes les autres méthodes d'installation nécessitent l'utilisation d'accessoires métalliques conçus à cet effet. Contactez un technicien de service après-vente qualifié ou votre détaillant si d'autres méthodes d'installation sont nécessaires.

□ Schéma de câblage

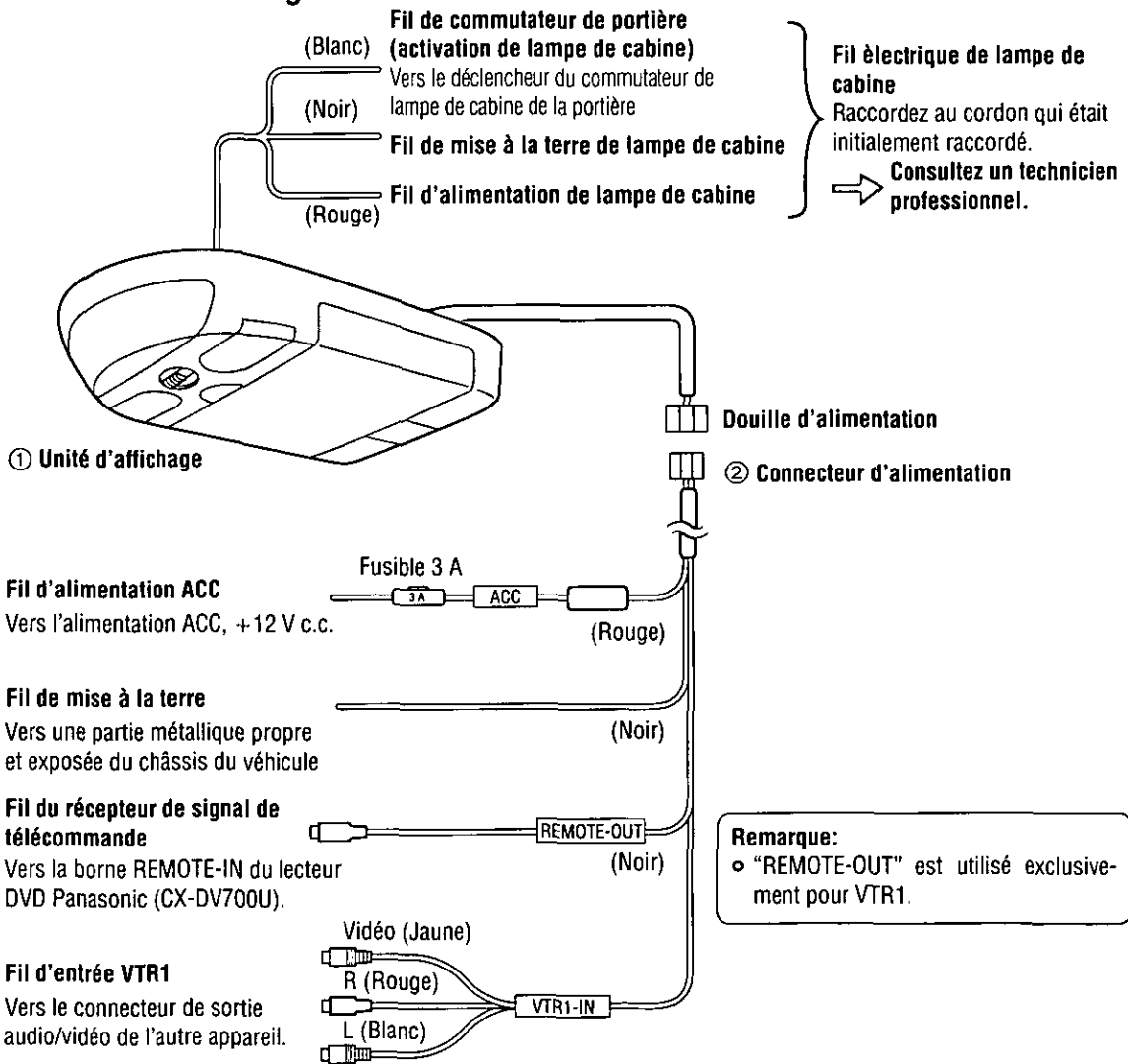

Remarques:

- Assurez-vous d'avoir branché le connecteur à fond.
- Lors du raccordement de consoles de jeu, l'image peut être instable.

Branchements électriques (suite)

□ Configuration de base du système

Exemple de combinaison

- Lecteur DVD (CX-DV700U)
- Console de jeu

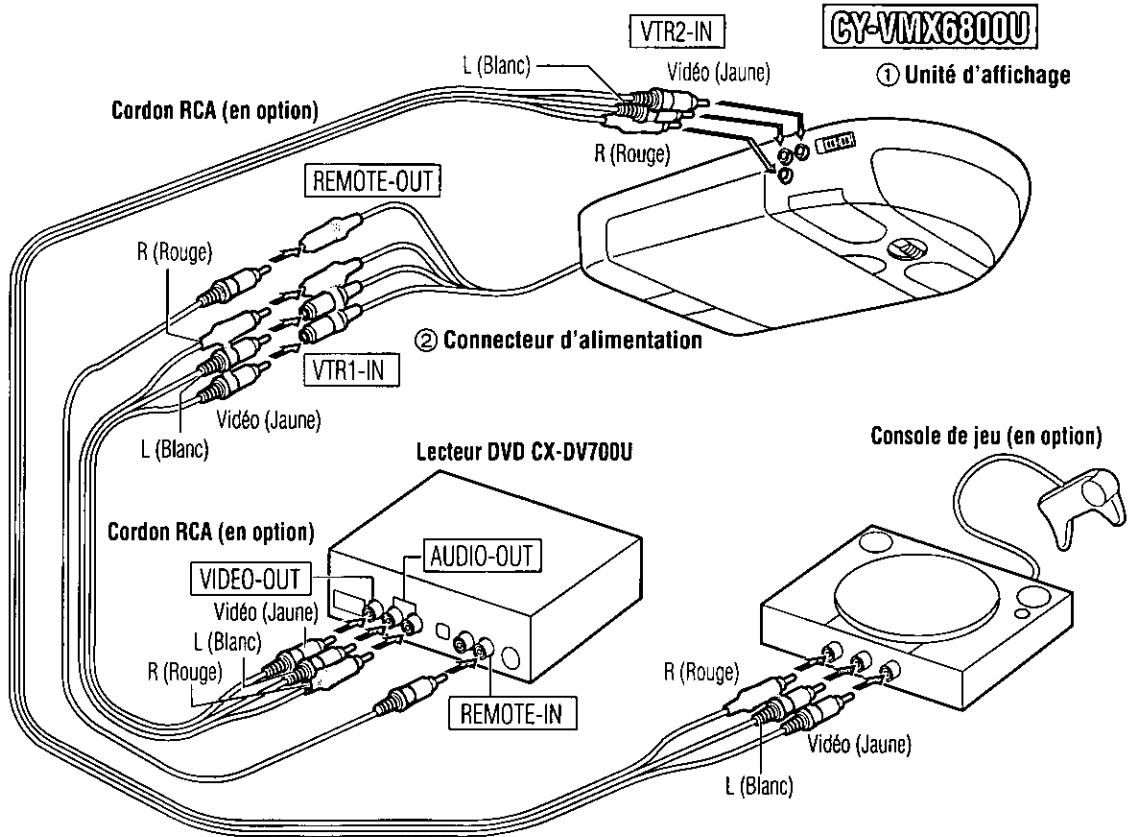

Remarques:

- "REMOTE-OUT" est utilisé exclusivement pour VTR1.
- Assurez-vous d'avoir branché le connecteur à fond.
- Lors du raccordement de consoles de jeu, l'image peut être instable.
- Référez-vous également aux manuels d'instructions des appareils raccordés.

☐ Configuration évoluée du système

Exemple de combinaison

- Moniteur grand écran couleur 7 à écran à cristaux liquides-lecteur de DVD vidéo, CD intégré en tableau de bord (CY-VMD9000U)
- Console de jeu

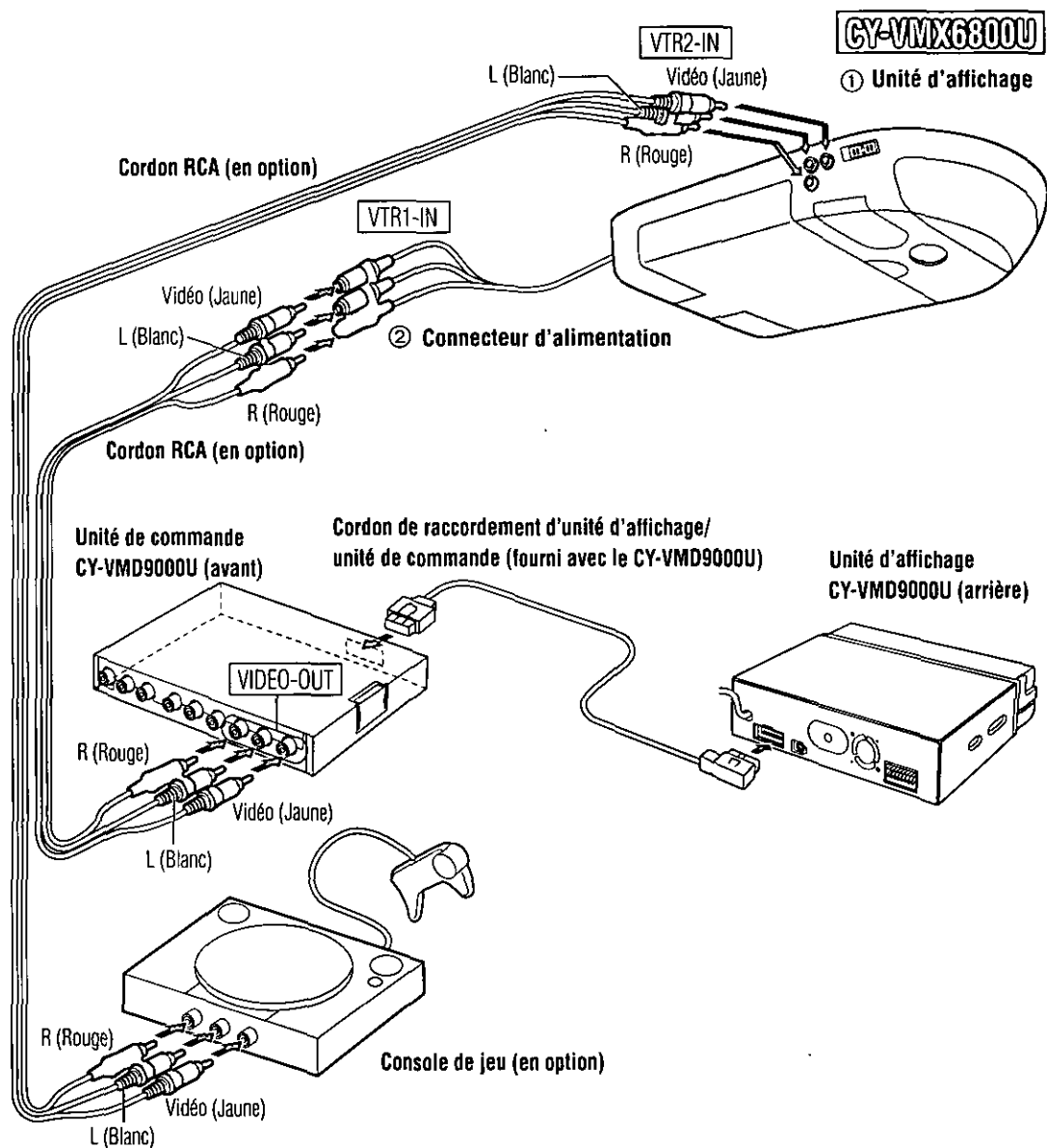

Remarques:

- Assurez-vous d'avoir branché le connecteur à fond.
- Lors du raccordement de consoles de jeu, l'image peut être instable.
- Référez-vous également aux manuels d'instructions des appareils raccordés.

En cas de difficulté

Étapes préliminaires

Effectuez les vérifications et appliquez les solutions décrites dans les tableaux de la page suivante.

Si vous soupçonnez une anomalie

Coupez immédiatement l'alimentation.

Déconnectez le connecteur d'alimentation et vérifiez la présence de fumée ou de chaleur émanant de l'appareil avant de faire une demande de réparation. N'essayez en aucun cas de réparer l'appareil vous-même, pour éviter tout danger.

Avertissements:

- N'utilisez pas l'appareil s'il ne fonctionne pas bien ou si vous constatez une anomalie.
- N'utilisez pas l'appareil en cas d'anomalie, par exemple lorsqu'il n'y a pas de son ou lorsqu'il dégage de la fumée ou une odeur nauséabonde; cela risquerait de provoquer un feu ou un court-circuit. Cessez immédiatement de l'utiliser et appelez le détaillant où vous l'avez acheté.

Entretien

Ce produit est conçu et fabriqué de telle sorte qu'il ne nécessite qu'un minimum d'entretien. Utilisez un chiffon doux pour en nettoyer régulièrement la surface. N'utilisez jamais de benzine, de diluant ou tout autre solvant.

Service après vente

Si les suggestions des tableaux ne permettent pas de régler le problème, il est recommandé d'apporter l'appareil chez votre centre de service après-vente Panasonic agréé le plus près. Cet appareil ne doit être réparé que par un technicien qualifié.

Remplacement du fusible

Utilisez des fusibles dont la capacité est la même que celle spécifiée (3 A). L'utilisation de substituts ou de fusibles à capacité plus élevée, ou encore le raccordement direct sans fusible peuvent causer un incendie ou endommager l'appareil.

Remplacez le fusible de lampe de cabine par un fusible dont l'intensité de courant est spécialement conçue pour l'utilisation dans un véhicule.

Si le remplacement du fusible ne règle pas le problème, contactez le centre de service après-vente Panasonic le plus près pour la réparation.

Guide de dépannage

Problème	Cause/solution	Page
Pas de son.	<ul style="list-style-type: none"> ◦ Le volume du casque est-il trop bas? ◦ Le commutateur d'entrée VTR (VTR1 ou VTR2) est-il correctement réglé? 	37 38
Le casque émet un bruit d'interférence.	<ul style="list-style-type: none"> ◦ Le casque d'écoute est-il trop éloigné de l'appareil? ◦ Est-ce que quelque chose fait obstacle entre l'appareil et le casque? ◦ La pile est-elle épuisée? 	37
Des points rouges, bleus ou verts apparaissent à l'écran.	<p>Il ne s'agit pas d'une anomalie, mais d'une particularité des écrans à cristaux liquides.</p> <p>(L'écran à cristaux liquides est fabriqué au moyen d'une technologie de très grande précision et possède un taux de pixels valides d'au moins 99,99 %. Veuillez donc garder à l'esprit qu'il peut y avoir des pixels manquants ou constamment allumés sur 0,01 % de l'écran.)</p>	—
Pas d'image.	<ul style="list-style-type: none"> ◦ Les câbles sont-ils raccordés correctement? ◦ Le commutateur d'entrée VTR (VTR1 ou VTR2) est-il correctement réglé? 	49 38
L'écran est sombre. Les parties noires et blanches de l'écran sont inversées. L'écran est trop blanc.	<p>[Luminosité, Niveau du noir et Contraste]</p> <p>Les réglages sont-ils adéquatement effectués?</p>	42-45
La couleur est pâle. Les teintes sont absentes.	<p>[Couleur et Nuance]</p> <p>Les réglages sont-ils adéquatement effectués?</p>	44, 45

Pour éviter d'endommager la surface extérieure de l'appareil

N'appliquez pas de pesticide, benzine, diluant ou toute autre substance volatile sur l'appareil.

La surface du boîtier se compose principalement de matériaux de plastique.

N'essuyez pas l'appareil avec de la benzine, du diluant ou toute autre substance similaire, pour éviter qu'il ne se décolore ou que sa peinture se détache.

Lorsqu'un chiffon traité chimiquement est utilisé, veuillez suivre les instructions qui l'accompagnent.

Ne laissez pas l'appareil en contact avec des produits de caoutchouc ou de vinyle pendant des périodes prolongées.

N'utilisez pas de nettoyeurs à granules de polissage, pour éviter d'endommager la surface de l'appareil.

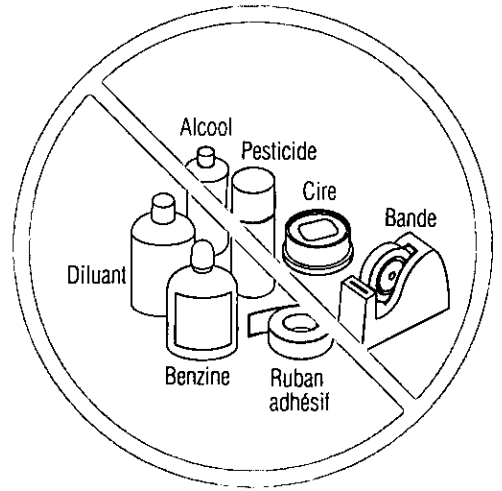

Nettoyer en essuyant légèrement avec un chiffon doux

Lorsque l'appareil est sale, essuyez-le avec un chiffon trempé dans une solution (neutre) de savon à vaisselle dilué dans l'eau, en prenant soin de bien l'essorer. Passez ensuite un chiffon sec sur la surface nettoyée.

(Étant donné la possibilité que des gouttes d'eau pénètrent dans l'appareil, n'appliquez pas directement de nettoyeur sur la surface.)

Essorez bien.

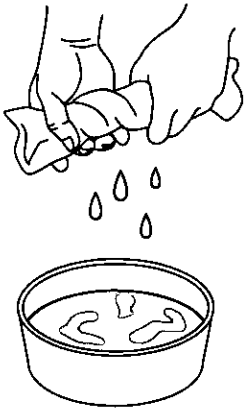

Frottez légèrement.

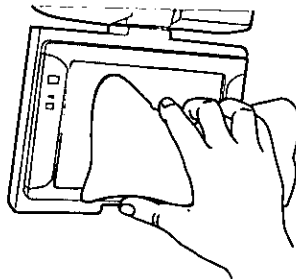

Passez un chiffon sec sur la surface nettoyée.

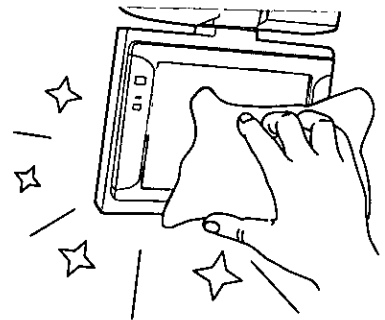

Savon à vaisselle dilué dans l'eau.

Avertissement:

- Si de l'eau ou une substance liquide similaire pénètre dans l'écran par la surface de l'écran à cristaux liquides, cela risque d'entraîner un mauvais fonctionnement.

Données techniques

☐ Ensemble du système

Alimentation:	12 V c.c. (11 V–16 V), tension d'essai 14,4 V, négatif à la masse
Consommation:	Moins de 1,0 A (Excluant la lampe de cabine)
Plage de température d'utilisation:	0 °C à 40 °C (32 °F à 104 °F)
Plage de température de rangement:	–20 °C à 80 °C (–4 °F à 176 °F)

☐ Unité d'affichage

Écran à cristaux liquides:	6,8 po
Dimensions de l'écran:	
Largeur:	138 mm (5 ⁷ / ₁₆ po)
Hauteur:	103 mm (4 ¹ / ₁₆ po)
Diagonale:	173 mm (6 ¹³ / ₁₆ po)
Nombre de pixels:	269 568 pixels (234 verticalement×384 horizontalement×3)
Méthode d'affichage:	Filtre couleur transparent
Méthode d'entraînement:	Matrice active TFT (transistor à couches minces)
Entrée audio:	2 Vrms
Ampoules de lampe de cabine:	12 V c.c., 5 W (Deux ampoules)
Source d'éclairage:	Lumière interne (lampe fluorescente cathodique couleur en forme de L)
Dimensions (L×H×P):	212×347×63 mm (8 ³ / ₈ ×13 ¹¹ / ₁₆ ×2 ¹ / ₂ po)
Poids:	2 500 g (5 lb. 8 oz)

☐ Casques stéréo sans fil infrarouges

Type:	Casques stéréo dynamiques de type ouvert
Unité:	40 mm (1 ⁵ / ₈ po)
Alimentation:	3 V c.c. (Deux piles R03/LR03, AAA, UM-4)
Dimensions (L×H×P):	180×190×80 mm (7 ¹ / ₈ ×7 ¹ / ₂ ×3 ³ / ₁₆ po)
Poids:	210 g (7 oz) (avec les piles)

Remarque:

- Étant donné les progrès technologiques, les données techniques et l'aspect de cet appareil sont sujets à modification sans préavis.

Componentes

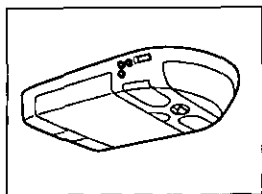

- Unidad de visualización (1)

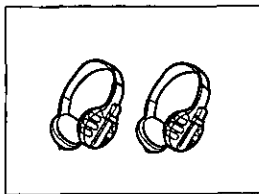

- Auriculares estéreo inalámbricos por infrarrojos (2)

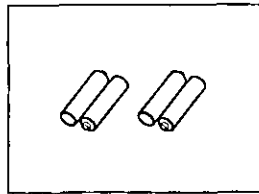

- Pilas (R03/LR03, AAA, UM-4) para auriculares inalámbricos (4)

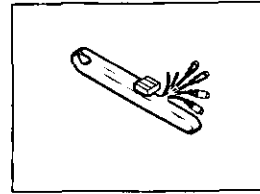

- Conector de alimentación (1)

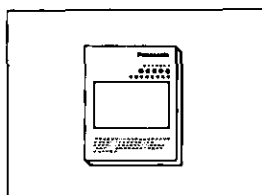

- Manual de instrucciones (1)

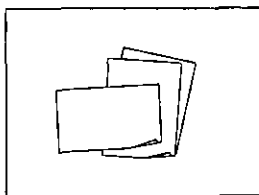

- Tarjeta de garantía, etc.

- Hardware de instalación (tornillos, cables, etc.) (⇒ página 66)

Preparación para auriculares inalámbricos

Instalación de las pilas (inserción/cambio de las pilas)

1. Abra la cubierta del portapilas.

2. Inserte la pila.

Inserte la pila en el sentido correcto, asegurándose de que sus extremos positivo y negativo concuerden con los mismos símbolos del portapilas.

3. Coloque la cubierta.

La cubierta se fija haciendo un ruido seco.

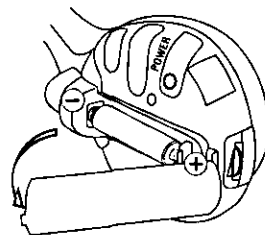

Notas acerca de las pilas

Retire y disponga adecuadamente de las pilas viejas.

Información sobre las pilas:

- Tipo de pilas: Pilas secas de manganeso R03/LR03, AAA, UM-4
- Duración de las pilas: Aproximadamente 18 horas de funcionamiento continuo

Duración de la pila	Cuando se puede utilizar:	Cuando la pila tiene que ser cambiada:
Indicador POWER	Se enciende en verde.	Pierde intensidad de iluminación o no se enciende.

Comprobación de la energía restante de las pilas:

El indicador POWER de la pieza ocular derecha (R) pierde intensidad de iluminación o no se enciende cuando las pilas están agotadas.

El ruido y la interferencia también aumentan.

Cambie las pilas si ocurre algo de esto.

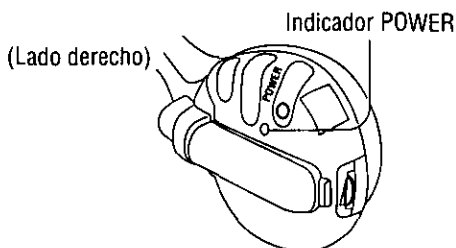

Precaución:

• La utilización incorrecta de las pilas pueden causar recalentamiento, una explosión o ignición, lo que a su vez puede causar lesiones o un incendio. Las fugas de las pilas pueden estropear la unidad.

- No utilice pilas secas alcalinas. (Existe el peligro de fuga de líquidos.)
- No desarme ni cortocircuite las pilas. No las tire al fuego.
- Guarde las pilas donde no puedan alcanzarlas los niños para evitar el riesgo de accidentes.
- Cumpla los reglamentos locales cuando tire las pilas.
- Si las pilas no se utilizan correctamente existe el peligro de que se produzcan fugas de electrolito, roturas, lesiones y fallos.

MANEJO 2 FONOS

Cómo utilizar los auriculares inalámbricos

Operaciones

Presione el botón POWER (alimentación) antes de ponerse los auriculares.

Baje completamente el volumen de los auriculares, y luego pulse el botón POWER (alimentación).

- El indicador POWER se enciende.

Después de la utilización

Pulse el botón POWER (alimentación) para desconectarla.

Control de volumen

Botón POWER (alimentación)

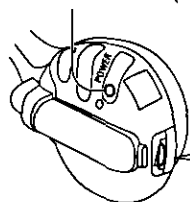

Subida del volumen



Bajada del volumen

Notas:

- No utilice sus auriculares con un volumen alto. Los expertos en el sistema auditivo no recomiendan escuchar la reproducción continua y prolongada con el volumen alto.
- Consulte las precauciones para los auriculares de "Utilización segura de este producto".

Alcance de utilización

Estos auriculares utilizan rayos infrarrojos para funcionar.

Utilícelos dentro del margen mostrado en la figura.

Vista horizontal:

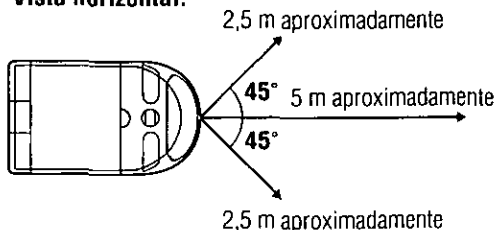

Vista vertical:



Nombre de los controles

Nota:

- Cuando se conecte el CX-DV700U, prosiga con la operación apuntando el control remoto suministrado con el CX-DV700U al sensor de control remoto de esta unidad.
(Esto se hace para controlar el reproductor DVD CX-DV700U conectado a esta unidad.)

3 FONOS

Luz interior,
Cristal de luz
interior

Botón de liberación
de la unidad de visu-
alización (OPEN)
(⇒ página 60)

Sensor de señales
del controlador
remoto

Indicador de alimentación en espera o conectada
[STANDBY (R) ON (G)]

Cuando la alimentación está desconectada: rojo
Cuando la alimentación está conectada: verde

Nota:

- Asegúrese de apagar la unidad de visualización antes de cerrarla.

Sensor de brillo

Este sensor ajusta automáticamente el brillo de la pantalla.
(Cuando se establece el modo automático para el ajuste del sensor de brillo, el brillo de la pantalla se ajusta automáticamente para adaptarse al brillo del ambiente.)
(⇒ páginas 62, 63)

Terminal de entrada de audio/video 2 (VTR2-IN)

Se utiliza para conectar una consola de videojuegos u otro aparato.
(⇒ páginas 70, 71)

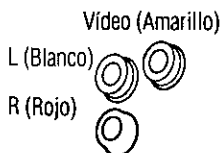

Notas:

- Cuando los cables RCA hayan sido conectados a esta unidad, asegúrelos a lo largo del panel del techo del vehículo para que no queden colgando ni se desconecten fácilmente.
- Tenga cuidado de que los cables RCA no se enrollen en sus manos ni en el cuello porque esto podría causar un accidente.

Terminal de entrada de videograbadora (VTR1 o VTR2)

Se utiliza para seleccionar la entrada de videograbadora.
(⇒ página 61)

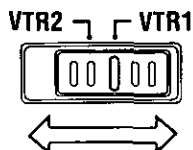

Transmisor de infrarrojos

Se utiliza para transmitir audio a los auriculares inalámbricos. (⇒ página 57)

Notas:

- Asegúrese de que el transmisor de infrarrojos no esté tapado por manos o cabellos.
- Evite colocar pegatinas, etc.

Interruptor de la luz interior

DOOR: La luz interior se enciende cuando se abre la puerta.
OFF: La luz interior está apagada.
ON: La luz interior está encendida.

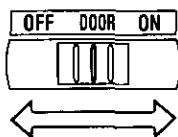

Luz interior, Cristal de luz interior

Notas:

- Si necesita cambiar las bombillas o tiene algún otro problema con las luces interiores, consulte a su instalador profesional más cercano.
- Adquiera bombillas de 12 V, 5 W si va a utilizar otras bombillas diferentes de las suministradas.

Botones selectores (^, v)

Se utilizan para mover el cursor.
(⇒ páginas 62–65)

Botón de menú (MENU)

Se utiliza para determinar varios ajustes.
(⇒ páginas 62–65)

Si necesita reemplazarse la bombilla:

1. Desconecte la alimentación.
2. Abra el cristal de la luz interior con un destornillador de punta plana pequeña.
3. Retire las bombillas viejas y reemplácelas por nuevas.
4. Vuelva a poner las cubiertas de cristal.
5. Verifique el funcionamiento de las luces interiores conectando la alimentación.

Botón de modo (MODE)

Se utiliza para seleccionar el modo del sensor de brillo. (⇒ páginas 62, 63)

Botón de la alimentación (POWER)

Se utiliza para conectar y desconectar la alimentación.
(⇒ página 61)

Ajuste de la posición del monitor

ADVERTENCIA:

- No meta sus manos, dedos u otros objetos en la unidad mientras ésta está moviéndose. Al introducir sus manos, dedos u otros objetos en ella podrá lesionarse y estropear la unidad.
- Sujete la unidad por la mitad superior y muévala cuidadosamente sin aplicar una fuerza excesiva.

Abertura de la unidad de visualización

- 1 Presione el botón de liberación de la unidad de visualización (OPEN) hasta que se suelte.

Presione los botones con una mano mientras sujeta la pantalla con la otra.

- 2 Deslice la unidad de visualización con ambas manos hasta obtener un ángulo de visión confortable.

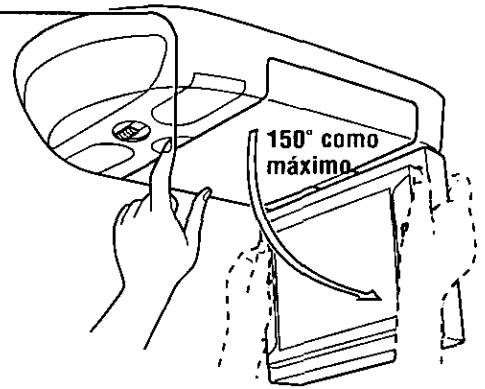

Cierre la unidad de visualización

Mueva la unidad de visualización con ambas manos hasta que el botón de liberación quede bloqueado.

Notas:

- Compruebe que no haya niños en el espacio alrededor de la unidad de visualización cuando la abra o la cierre.
- Utilice siempre ambas manos para abrir o cerrar la unidad de visualización.
- Compruebe siempre que el botón de liberación de la pantalla esté bloqueado después de cerrar la unidad de visualización.
- Si la unidad de visualización no se puede bloquear, asegúrese absolutamente de consultar a su concesionario y remediar la situación.

Ajuste de ángulo lateral de la unidad de visualización

Puede moverla hacia la izquierda y hacia la derecha, 30° en cada sentido.

Sujete la unidad de visualización por parte antideslizante de la mitad superior y ajuste su ángulo lateral.

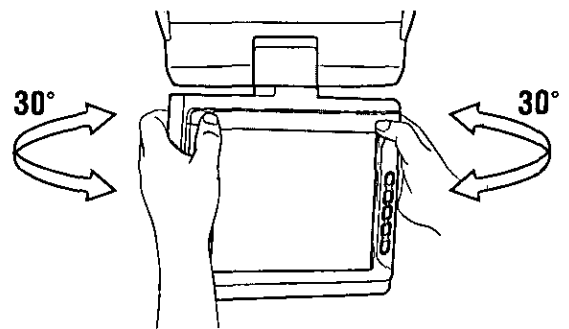

Antes de utilizar la unidad de visualización

Preparativos:

- Conecte la alimentación del reproductor conectado a esta unidad.
- Conecte la alimentación de los auriculares.

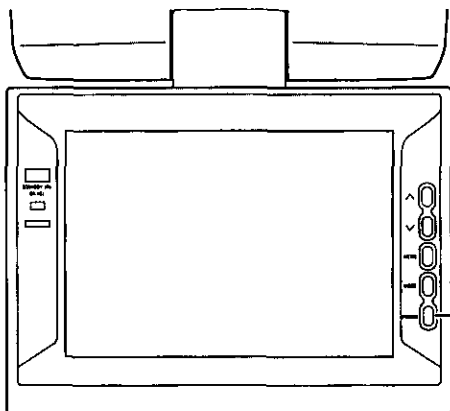

Presione **[POWER]**.
El indicador STANDBY se enciende en verde.
Presione de nuevo **[POWER]** para desconectar la alimentación.
El indicador STANDBY se enciende en rojo.

MANUAL
6

Selección de la entrada

- Seleccione "VTR1" cuando esté conectada una platina de vídeo portátil, una videocámara o un reproductor DVD portátil.
- Seleccione "VTR2" cuando esté conectada una consola de videojuegos.

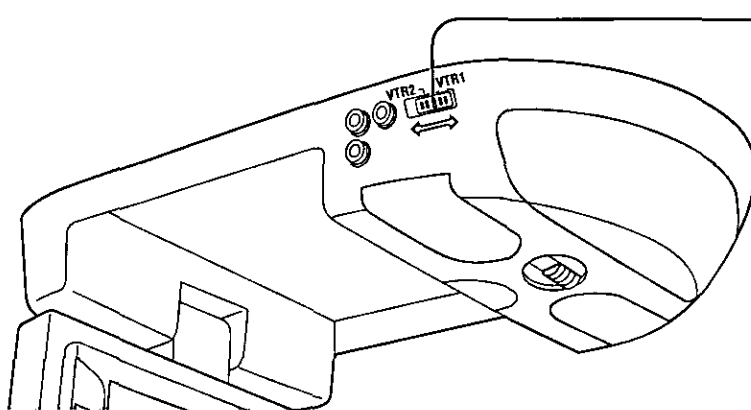

Conmutador de entrada de video grabadora (VTR1 o VTR2)

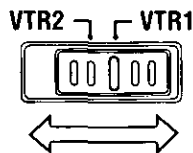

Notas:

- Cuando los cables RCA hayan sido conectados a esta unidad, asegúrelos a lo largo del panel del techo del vehículo para que no queden colgando ni se desconecten fácilmente.
- Tenga cuidado de que los cables RCA no se enrolen en sus manos ni en el cuello porque esto podría causar un accidente.

Ajuste del brillo

Para el modo automático

Para que brillen más las partes oscuras de la pantalla y poder ver mejor la imagen (ej.: una escena nocturna, el cabello, etc.), el nivel del sensor de brillo de la pantalla LCD puede cambiarse dependiendo de la ubicación de la pantalla y de la posición de los ojos del espectador.

Si ocurre esto o si la pantalla emblanquece, podrá utilizar esta función para ajustar el nivel del sensor de brillo. Esta función ajusta automáticamente el brillo de la pantalla para adaptarlo al brillo del ambiente.

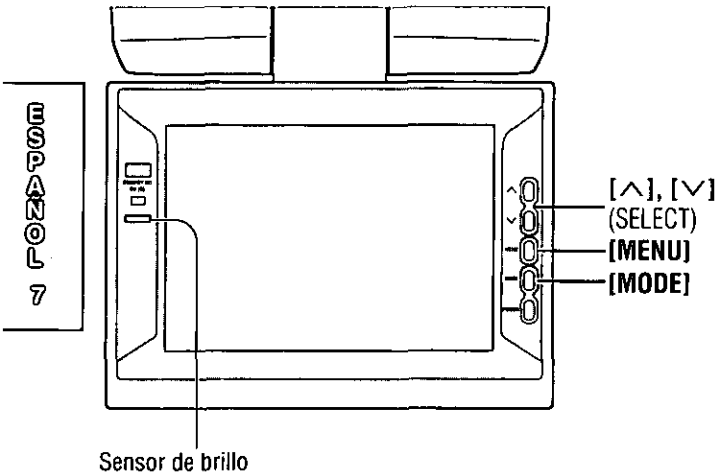

1 Presione [MODE].

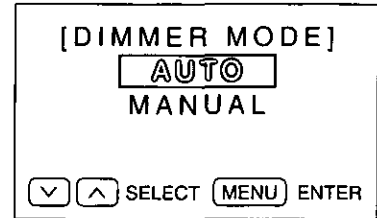

2 ① Presione [^] o [v] para seleccionar "AUTO".
② Presione [MENU].

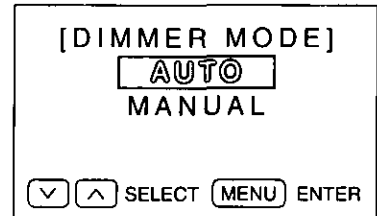

Ajuste predeterminado: AUTO

3 Presione [^] o [v] para ajustar el brillo y obtener la mejor visibilidad.
(Se recomienda que el ajuste sea de entre -40 y -60.)

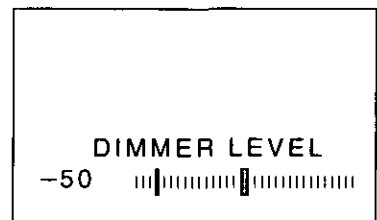

Notas:

- Cuando se ajusta "0", el valor se fija al máximo nivel y el brillo no cambia.
- Si no se realiza ninguna operación durante 10 segundos, la visualización de menú desaparece automáticamente.

Para el modo manual

El brillo de la pantalla puede ajustarse manualmente.

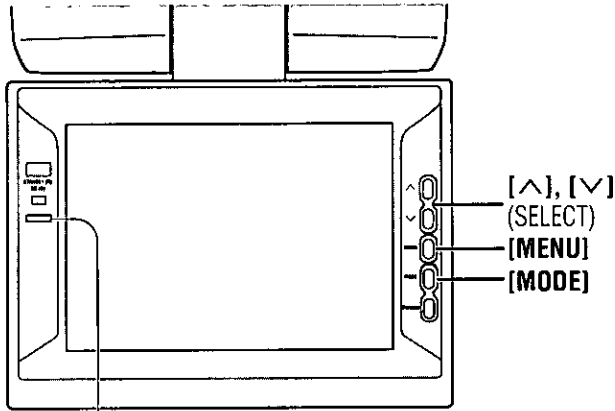

Sensor de brillo

1

Presione [MODE].

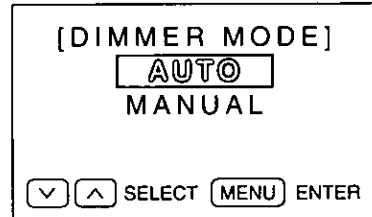

2

1 Presione [^] o [v] para seleccionar "MANUAL".

2 Presione [MENU].

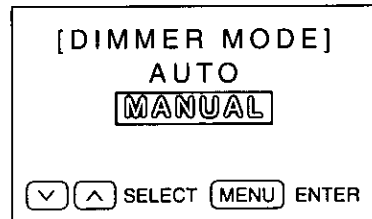

Ajuste predeterminado: AUTO

3

Presione [^] o [v] para ajustar el brillo a su nivel preferido.

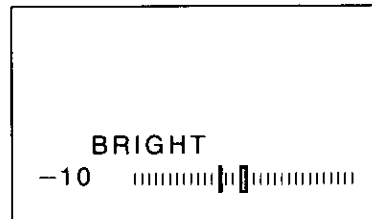

Nota:

- Si no se realiza ninguna operación durante 10 segundos, la visualización de menú desaparece automáticamente.

Ajuste de la visualización

1

Presione [MENU].

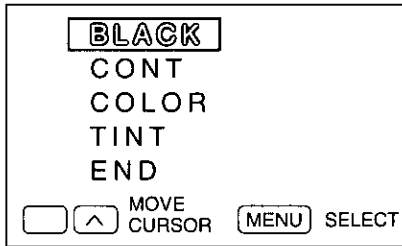

2

① Presione [^] o [v] para seleccionar un menú.

② Presione [MENU] para establecerlo.

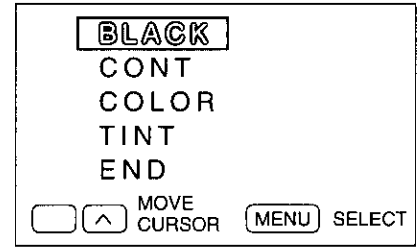

FOZZA PIONEER

Nivel del negro

Ajuste predeterminado: 0
Margen de ajuste: -30 a +30

Seleccione

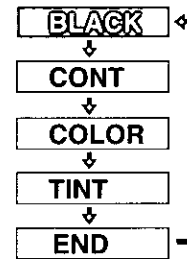

Contraste

Ajuste predeterminado: 0
Margen de ajuste: -30 a +30

Seleccione

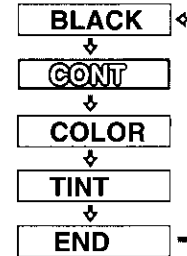

Color

Ajuste predeterminado: 0
Margen de ajuste: -30 a +30

Seleccione

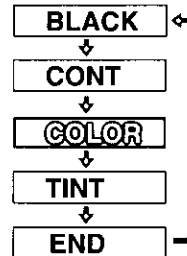

Matiz

Ajuste predeterminado: 0
Margen de ajuste: -30 a +30

Seleccione

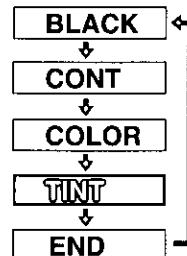

3

- ① Presione [^] o [v] para ajustar el nivel.
- ② Presione [MENU] para establecerlo.

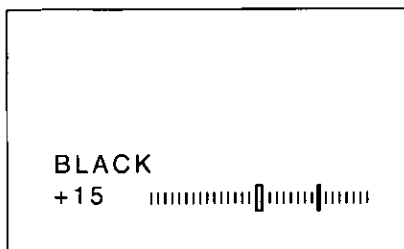

Notas:

- o Para volver al modo convencional, seleccione "END" y luego presione [MODE].
- o Si no se realiza ninguna operación durante 10 segundos, la visualización de menú desaparece automáticamente.

BLACK
+15

Ajuste el nivel del negro si el negro y el blanco se invierten en la pantalla o si la pantalla aparece demasiado blanca debido al ángulo de visión.

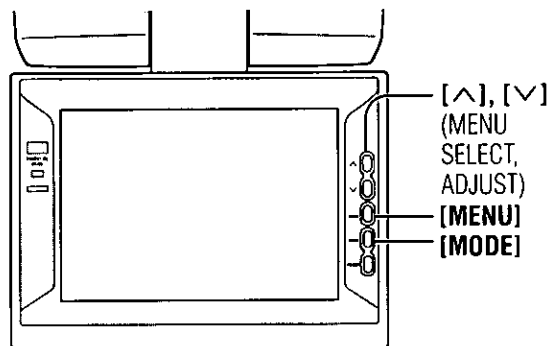

CONT
+15

Sentido-: Disminuye el contraste entre el negro y el blanco.

Sentido+: Aumenta el contraste entre el negro y el blanco.

COLOR
+15

Sentido-: Disminuye la profundidad del color en la visualización.

Sentido+: Aumenta la profundidad del color en la visualización.

TINT
+15

Sentido-: Realza el rojo en la imagen en color.

Sentido+: Realza el verde en la imagen en color.

PANTALLA 10

Guía de instalación



ADVERTENCIA

Esta información de instalación va dirigida a instaladores con experiencia, no a individuos sin conocimientos técnicos. Esta información no contiene advertencias ni precauciones relacionadas con los posibles peligros causados al intentar instalar este producto.

Cualquier intento de instalar este producto en un vehículo motorizado por parte de una persona que no sea un instalador cualificado podrá causar daños en el sistema eléctrico y producir lesiones graves o incluso la muerte.

□ Perspectiva general

Este producto deberá ser instalado por un profesional. (Consulte "ADVERTENCIA" que se explica más arriba.)

- Identifique y ponga etiquetas en los cables del vehículo.
- Conecte los cables del vehículo a los cables del conector de alimentación.
- Compruebe el funcionamiento de la unidad.

Si encuentra problemas, consulte a su instalador profesional más cercano.

Precaución:

- Esta unidad sólo funcionará con un sistema de batería de vehículo de 12 V CC con negativo a masa. No intente utilizarla con ningún otro sistema porque podrían causarse graves averías.

Antes de empezar la instalación, busque los elementos siguientes que han sido empaquetados con su unidad.

- **Tarjeta de garantía**... Rellénela rápidamente.
- **Lista de centros de servicio Panasonic para el directorio de servicios**... Guárdela para consultarla en el futuro en caso de que la unidad necesite ser reparada.
- **Hardware de instalación**... Necesario para instalar el monitor.

□ Hardware de instalación

N.º	Elemento	Diagrama	Cantidad
①	Unidad de visualización		1
②	Conector de alimentación		1
③	Tornillo de cabeza de fijación*		6
④	Hoja atornillada*		4

Para el instalador profesional:

- Hay un total de 6 agujeros para montar los tornillos: 4 agujeros donde se abre la unidad de visualización y 2 agujeros donde se abre la cubierta de la luz interior.
- * Estos son utilizados por un técnico cualificado para instalar esta unidad en las hojas atornilladas suministradas (4 piezas) y en los tornillos de cabeza de fijación (6 piezas).

❑ Antes de hacer la instalación

Advertencia

- No instale el monitor en un lugar que obstruya el manejo, la visibilidad o que esté prohibido por las leyes o los reglamentos aplicables.
Si el monitor se instala en un lugar donde obstruye la visibilidad hacia delante o el funcionamiento de la bolsa de aire o de otro equipo de seguridad, o donde interfiere con el funcionamiento del vehículo, esto puede causar un accidente.
- Para hacer la instalación no utilice nunca pernos o tuercas de los dispositivos de seguridad del vehículo.
Si utiliza pernos o tuercas de las ruedas, los frenos u otros dispositivos de seguridad para instalar el monitor esto podrá causar un accidente.
- Coloque correctamente los cables.
Si el cableado no se realiza correctamente, tal vez se produzca un incendio o un accidente. En particular, asegúrese de instalar y asegurar los cables de forma que no queden enredados con un tornillo o la parte móvil de un raíl del asiento.
- Utilice la unidad con una batería de vehículo de 12 V CC con negativo a masa.
Esta unidad sólo deberá utilizarse con una batería de vehículo de 12 V CC con negativo a masa. No puede utilizarse en camiones grandes o vehículos con motor diesel que funcionan con una batería de vehículo de 24 V CC. Si la unidad se utiliza en un tipo de vehículo inadecuado se puede producir un incendio o un accidente.

Precauciones:

- Utilice el fusible especificado.
Asegúrese de utilizar siempre el fusible especificado. Si utiliza otro fusible, éste podrá causar un incendio o un accidente.
- No estropee el cable pellizcándolo o tirando del mismo.
No tire del cable ni lo estropee. Si no se cuida del cable, éste se cortocircuitará o puede que sea cortado causando un incendio o un accidente.
- Tenga cuidado de que los cables conectados por encima del panel del techo no queden pellizcados.

❑ Herramientas necesarias

Necesitará lo siguiente:

Bombilla de prueba de 12 V CC

Cinta aislante para usos eléctricos

Alicates de corte lateral



❑ Identificación de todos los cables

El primer paso de la instalación consiste en identificar todos los cables del vehículo que va a utilizar cuando conecte su monitor LCD. Al identificar cada cable le sugerimos que lo etiquete empleando la cinta de enmascaramiento y un marcador permanente. Esto le ayudará a no confundirse cuando haga conexiones posteriormente.

Nota:

- No conecte el conector de la alimentación hasta después de haber hecho todas las conexiones. Si no hay tapas de plástico en los cables de conexión, aisle todos los cables expuestos con cinta aislante para usos eléctricos hasta que esté listo para utilizarlos. Identifique los cables en el orden siguiente.

Cable de la alimentación

Si su vehículo tiene una radio o está precableado para poder conectar una:

Corte los cables del conector uno a uno (dejándolos tan largos como sea posible) para poder trabajar con ellos individualmente.

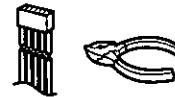

Ponga la llave de contacto en la posición de accesorios y conecte uno de los cables de la bombilla de prueba al chasis. Toque con el otro cable de la bombilla de prueba cada uno de los cables expuestos procedentes del conector de la radio. Toque un cable cada vez hasta encontrar el que encienda la bombilla de prueba.

Ahora ponga la llave de contacto en la posición de desactivación y luego en la de activación. Si la bombilla también se apaga y se enciende, ese cable será el de la alimentación del vehículo.

Si su vehículo no está cableado para una unidad de audio: Vaya al bloque de fusibles y encuentre el puerto de fusible para los accesorios (ACC) o el encendido (IGN).

☐ Conexión de todos los cables

Ahora que ha identificado todos los cables del vehículo estará listo para empezar a conectarlos a los cables del controlador de la unidad. Los diagramas de conexiones (⇒ página 69) muestran las conexiones apropiadas y la codificación por colores de los cables.

Le recomendamos encarecidamente probar la unidad antes de realizar la instalación final.

Podrá poner la unidad en el suelo y hacer conexiones temporales para probarla. Utilice cinta aislante para usos eléctricos para cubrir todos los cables expuestos.

Importante:

- Conecte el cable de alimentación rojo en último lugar, después de haber hecho y aislado todas las demás conexiones.

Masa

Conecte el cable de masa negro del conector de alimentación al chasis metálico del vehículo.

Alimentación

Conecte el cable de alimentación rojo al cable de radio correcto del vehículo o al puerto de fusible apropiado ubicado en el bloque de fusibles.

Si el monitor LCD funciona correctamente con todas estas conexiones hechas, desconecte los cables y realice la instalación final.

☐ Instalación final

Conexiones de los cables

Conecte todos los cables asegurándose de que cada conexión esté aislada y segura. Una todos los cables flojos y apriételes con cinta para que no se caigan posteriormente.

¡Enhorabuena! Después de hacer unas pocas comprobaciones finales, usted estará listo para disfrutar de su nuevo monitor LCD.

☐ Comprobaciones finales

1. Asegúrese de que todos los cables estén conectados y aislados correctamente.
2. Conecte el encendido para comprobar que la unidad funcione correctamente.

Si tiene dificultades, consulte a su instalador profesional autorizado más cercano para solicitar ayuda.

Conexiones eléctricas

Precauciones:

- Este producto ha sido diseñado para funcionar con un sistema de batería de 12 V CC con negativo a masa.
- Para impedir estropear la unidad, asegúrese de seguir el diagrama de conexiones mostrado más abajo.
- Quite aproximadamente 1/4" (5 mm) de revestimiento de los extremos de los cables antes de realizar la conexión.
- No inserte el conector de alimentación en la unidad hasta después de completar el cableado.
- Asegúrese de aislar cualquier cable expuesto a un posible cortocircuito al contactar el chasis del vehículo. Sujete todos los cables y evite que sus terminales toquen cualquier parte metálica.
- Todos los demás métodos de instalación requieren la utilización de accesorios metálicos especializados. Consulte a un ingeniero de servicio cualificado o a su concesionario si se requieren otros métodos.

Diagrama de cableado

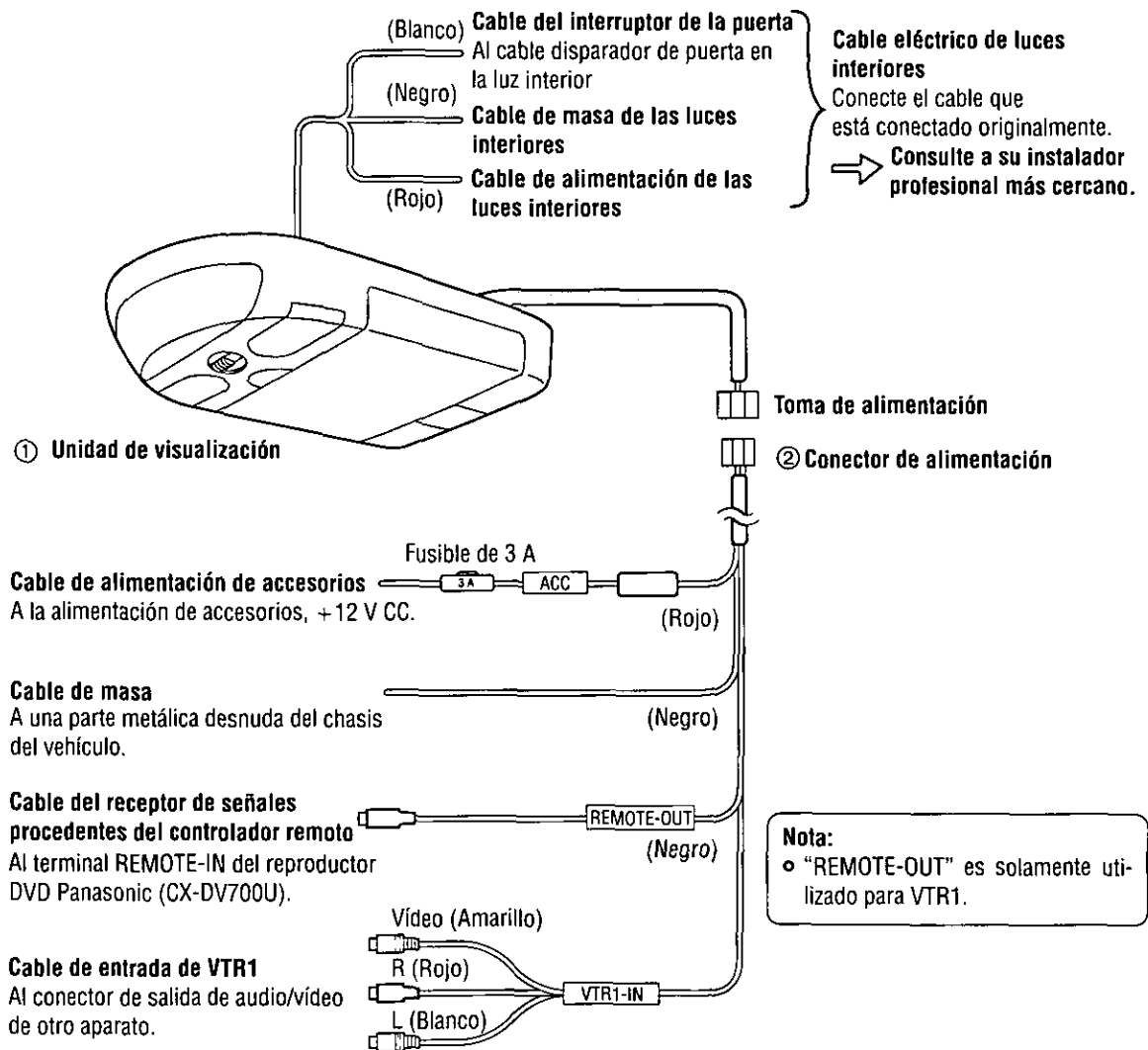

Notas:

- Asegúrese de enchufar completamente el conector.
- Cuando conecte consolas de videojuegos, la imagen tal vez sea inestable.

Conexiones eléctricas (continuación)

Configuración básica del sistema

Ejemplo de combinación

- Reproductor DVD (CX-DV700U)
- Consola de videojuegos

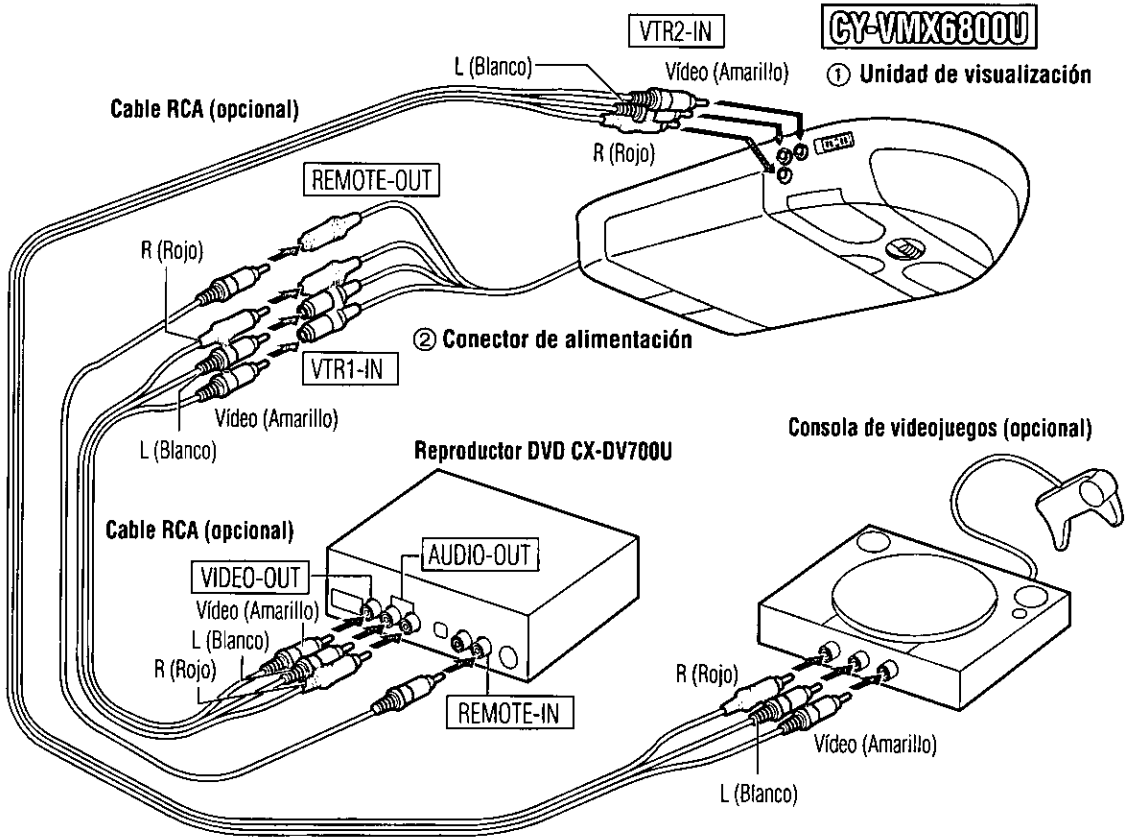

Notas:

- "REMOTE-OUT" es solamente utilizado para VTR1.
- Asegúrese de enchufar completamente el conector.
- Cuando conecte consolas de videojuegos, la imagen tal vez sea inestable.
- Consulte además los manuales de instrucciones de los aparatos conectados.

❑ Configuración avanzada del sistema

Ejemplo de combinación

- Monitor LCD en color de pantalla ancha de 7" empotrado/Reproductor de DVD-Vídeo y CD (CY-VMD9000U)
- Consola de videojuegos

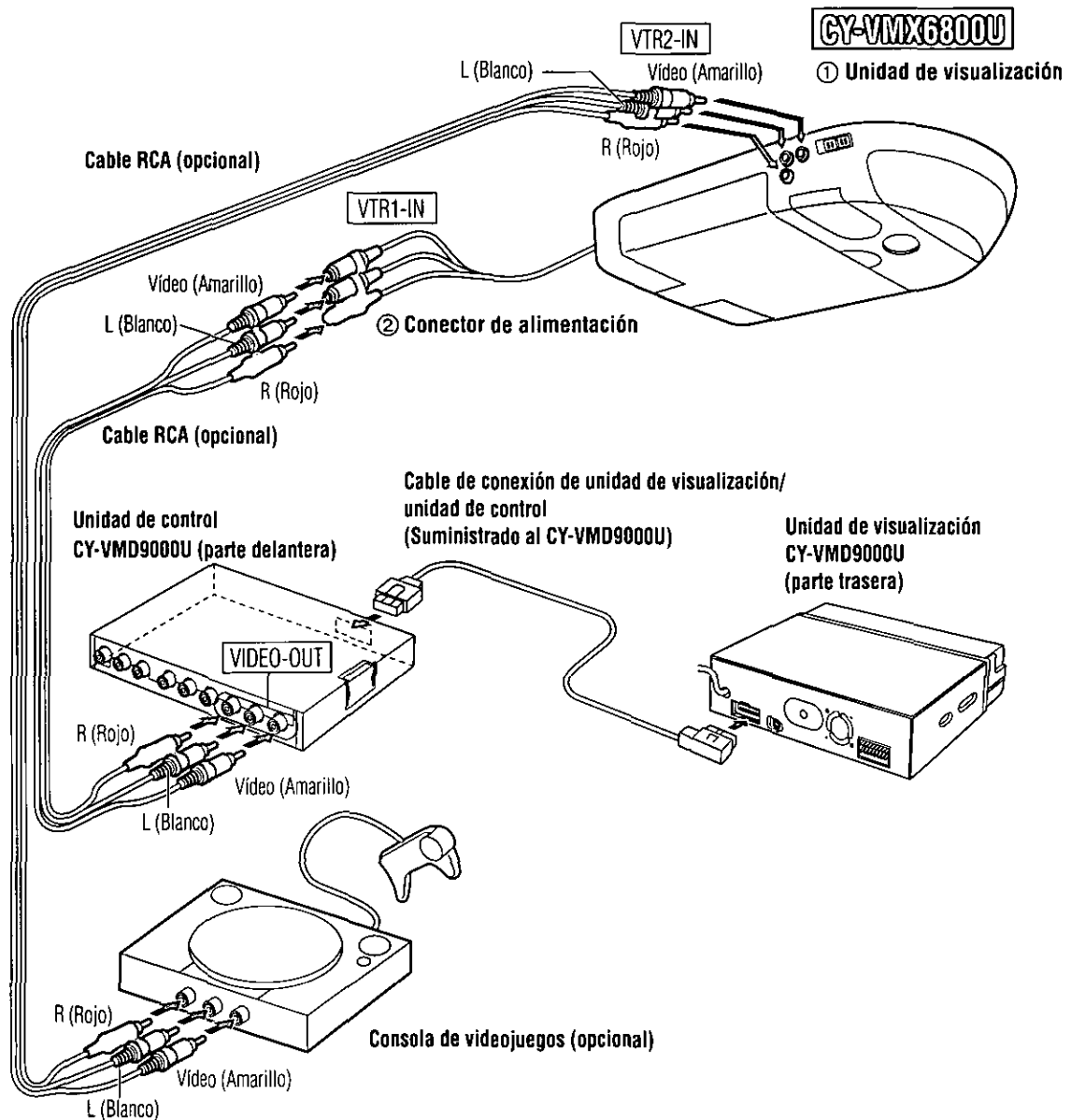

Notas:

- Asegúrese de enchufar completamente el conector.
- Cuando conecte consolas de videojuegos, la imagen tal vez sea inestable.
- Consulte además los manuales de instrucciones de los aparatos conectados.

Solución de problemas

Pasos preliminares

Compruebe y siga los pasos descritos en las tablas de la página siguiente.

Si sospecha que algo funciona mal

Desconecte inmediatamente la alimentación.

Desconecte el conector de alimentación y compruebe que la unidad no produzca humo ni esté caliente antes de solicitar las reparaciones. No intente nunca reparar la unidad usted mismo porque esto puede resultar peligroso.

Precauciones:

- No utilice la unidad si funciona mal o se produce algún otro problema.
- No utilice la unidad bajo condiciones anormales como, por ejemplo, sin sonido, o cuando produzca humo u olores extraños, porque puede causar un incendio o una descarga eléctrica. En este caso deje de utilizar inmediatamente la unidad y llame a la tienda donde la adquirió.

Mantenimiento

Su producto ha sido diseñado y fabricado para minimizar la necesidad del mantenimiento. Utilice un paño blando para hacer la limpieza externa de rutina. No utilice nunca bencina, diluyente u otros disolventes.

Mantenimiento del producto

Si las sugerencias de las tablas no son suficientes para solucionar el problema, le recomendamos que lleve la unidad a su centro de servicio Panasonic autorizado más cercano. El mantenimiento deberá ser hecho solamente por un técnico cualificado.

Cambio del fusible

Utilice fusibles del mismo amperaje que el especificado (3 A). La utilización de sustitutos diferentes, fusibles de mayor amperaje o la conexión directa del producto sin utilizar un fusible podrían causar un incendio o estropear la unidad.

Reemplace el fusible de la luz interior por uno que tenga el amperaje designado específicamente para ser utilizado en vehículos.

Si falla el fusible de recambio, póngase en contacto con el centro de servicio Panasonic más cercano para que le hagan las reparaciones necesarias.

Consejos para la solución de problemas

Problema	Causa/Remedio	Página
No hay sonido.	<ul style="list-style-type: none"> ◦ ¿Está el volumen de los auriculares ajustado a un nivel demasiado bajo? ◦ ¿Está ajustada correctamente el terminal de entrada de videograbadora? 	57 58
Se oye ruido de los auriculares.	<ul style="list-style-type: none"> ◦ ¿Están los auriculares excesivamente alejados de esta unidad? ◦ ¿Hay alguna obstrucción en la ruta entre la unidad y los auriculares? ◦ ¿Se ha descargado la batería? 	57
Hay puntos rojos, azules y verdes en la pantalla.	<p>Ésta es una característica de los paneles de cristal líquido, no es ningún problema.</p> <p>(El panel de cristal líquido está fabricado con una tecnología de muy alta precisión y tiene un mínimo del 99,99 % de píxeles de imagen efectivos. Tenga en cuenta que en un 0,01 % del panel podrá haber píxeles que falten o que estén constantemente encendidos.)</p>	-
No hay imagen.	<ul style="list-style-type: none"> ◦ ¿Están conectados correctamente los cables? ◦ ¿Está ajustada correctamente el terminal de entrada de videograbadora? 	69 58
La pantalla está oscura. Las partes blancas y negras de la pantalla están invertidas. La pantalla está demasiado blanca.	<p>[Brillo, nivel del negro y contraste]</p> <p>¿Están bien hechos los ajustes?</p>	62-65
El color es pálido. El matiz está apagado.	<p>[Color y matiz]</p> <p>¿Están bien hechos los ajustes?</p>	64, 65

**MANUAL
13**

Mantenimiento

Prevención de daños en el exterior del sistema

Evite aplicar pesticidas, bencina, diluyente u otras sustancias volátiles a la unidad.

La superficie de la unidad consiste principalmente en materiales de plástico. No la limpie con bencina, diluyente o sustancias similares porque la superficie perderá el color o se desprenderá la pintura.

Cuando se utilice un paño con un producto químico de limpieza, siga las instrucciones de precaución que lo acompañan.

No deje la unidad en contacto con productos de goma o vinilo durante largos plazos de tiempo.

No utilice productos de limpieza con gránulos de pulir porque podrían estropear la superficie de la unidad.

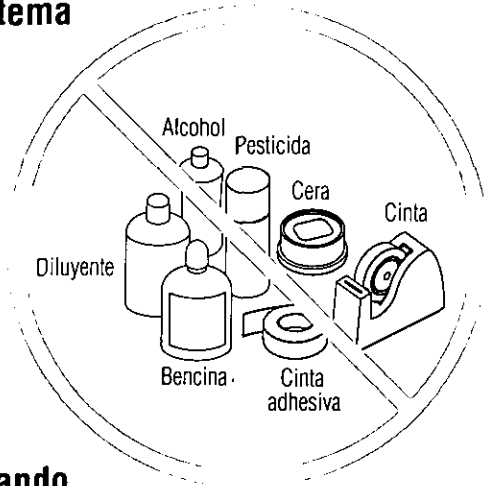

Limpieza pasando suavemente un paño blando

Cuando la unidad esté sucia, límpiela pasando un paño bien escurrido que haya sido humedecido antes en un producto de limpieza para vajillas (neutro) diluido en agua, y luego pase por la misma superficie un paño seco.

(Como existe la posibilidad de que entren gotas de agua en el interior de la unidad, no aplique directamente el producto de limpieza a la superficie.)

Escurra bien.



Pase el paño suavemente.

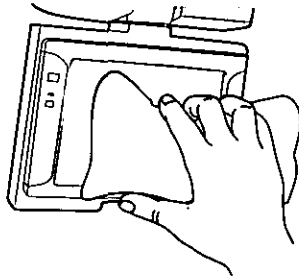

Pase un paño seco sobre la misma superficie.

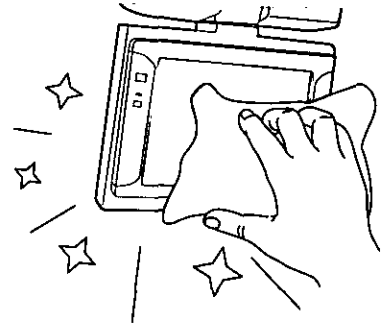

Producto de limpieza para vajillas diluido en agua.

Precaución:

- Si entran gotas de agua o de sustancias líquidas similares en el monitor a través de la superficie del panel de cristal líquido, es posible que se produzca un funcionamiento defectuoso.

Especificaciones

☐ Sistema en general

Alimentación:	12 V CC (11 V–16 V), tensión de prueba de 14,4 V, negativo a masa
Consumo:	Menos de 1,0 A (Excepto la luz interior)
Gama de temperaturas de utilización:	32 °F a 104 °F (0 °C a 40 °C)
Gama de temperaturas para guardar la unidad:	–4 °F a 176 °F (–20 °C a 80 °C)

☐ Unidad de visualización

Panel de cristal líquido:	6,8"
Dimensiones de la pantalla:	
Ancho:	5 ⁷ / ₁₆ " (138 mm)
Alto:	4 ¹ / ₁₆ " (103 mm)
Diagonal:	6 ¹³ / ₁₆ " (173 mm)
Número de píxeles:	269 568 píxeles (234 vertical×384 horizontal×3)
Método de visualización:	Formato de filtro de color transparente
Método de excitación:	Formato de matriz activa TFT (transistor de película delgada)
Entrada de audio:	2 Vrms
Bombillas para luces interiores:	12 V CC, 5 W (Dos bombillas)
Fuente de luz:	Luz interna (luz fluorescente de cátodo en color, forma de L)
Dimensiones (An×Al×prof):	8 ³ / ₈ "×13 ¹¹ / ₁₆ "×2 ¹ / ₂ " (212×347×63 mm)
Peso:	5 lb. 8 oz. (2 500 g)

☐ Auriculares estéreo inalámbricos por infrarrojos

Tipo:	Auriculares estéreo dinámicos abiertos
Unidad:	1 ⁵ / ₈ " (40 mm) de diámetro
Alimentación:	3 V CC (Dos pilas R03/LR03, AAA, UM-4)
Dimensiones (An×Al×prof):	7 ¹ / ₈ "×7 ¹ / ₂ "×3 ³ / ₁₆ " (180×190×80 mm)
Peso:	7 oz. (210 g) (incluyendo las pilas)

Nota:

- Las especificaciones y el diseño están sujetos a cambios sin previo aviso debido a mejoras en tecnología.

**Panasonic Consumer Electronics
Company, Division of Matsushita
Electric Corporation of America**
One Panasonic Way, Secaucus,
New Jersey 07094
<http://www.panasonic.com>

**Panasonic Sales Company.
Division of Matsushita Electric of
Puerto Rico, Inc. ("PSC")**
Ave. 65 de Infanteria, Km. 9.5
San Gabriel Industrial Park,
Carolina, Puerto Rico 00985
<http://www.panasonic.com>

Panasonic Canada Inc.
5770 Ambler Drive,
Mississauga, Ontario
L4W 2T3
<http://www.panasonic.ca>