

JVC KD-S35

Installation/Connection Manual

Manual de instalación/conexión

GET0563-002A
[J]

0508DTSMDTJEIN
EN, SP

© 2008 Victor Company of Japan, Limited

ENGLISH

PREPARATIONS

You need the installation kits which corresponds to your car.

- Mark all the check boxes (☑) to make sure you have follow the instructions and the listed parts.

Check the battery system in your car

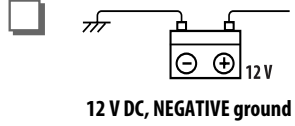

Prepare this before installation

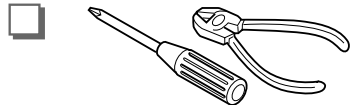

TROUBLESHOOTING

- **The fuse blows.**
 - * Are the red and black leads connected correctly?
- **Power cannot be turned on.**
 - * Is the yellow lead connected?
- **No sound from the speakers.**
 - * Is the speaker output lead short-circuited?
- **Sound is distorted.**
 - * Is the speaker output lead grounded?
 - * Are the "-" terminals of L and R speakers grounded in common?
- **Noise interfere with sounds.**
 - * Is the rear ground terminal connected to the car's chassis using shorter and thicker cords?
- **This unit becomes hot.**
 - * Is the speaker output lead grounded?
 - * Are the "-" terminals of L and R speakers grounded in common?
- **This unit does not work at all.**
 - * Have you reset your unit?

Parts list for installation and connection

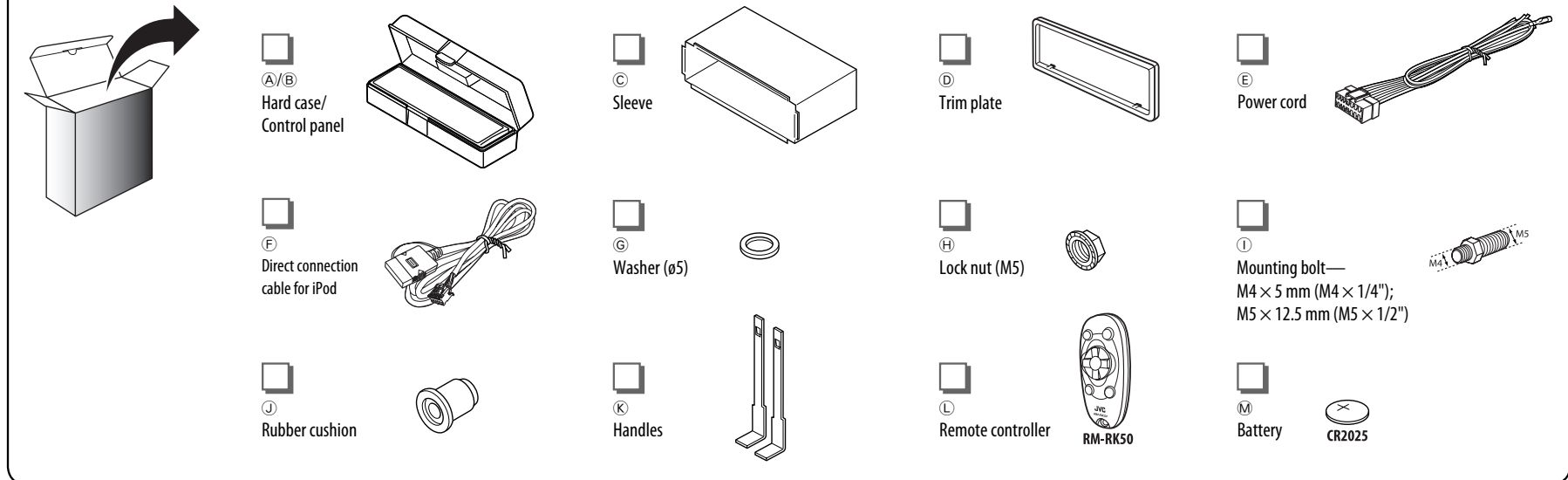

INSTALLATION

- ☐ If you are not sure how to install this unit correctly, consult your JVC car audio dealer.

In dash-mounting

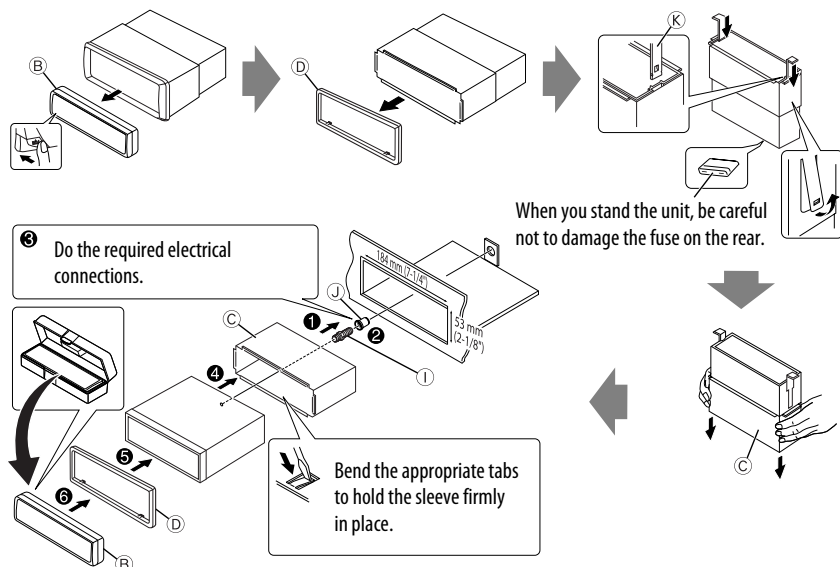

Removing the unit

Before removing the unit, release the rear section.

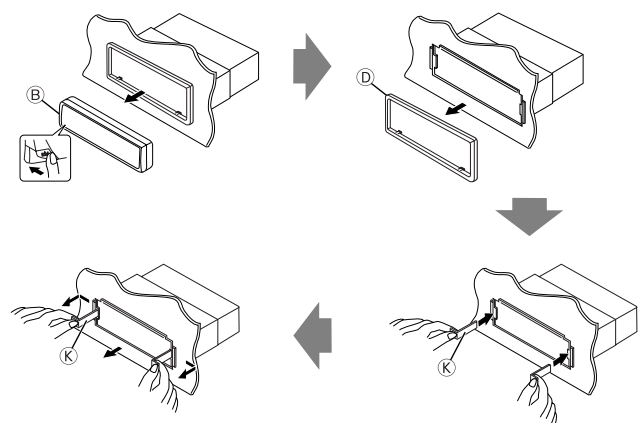

When using the optional stay

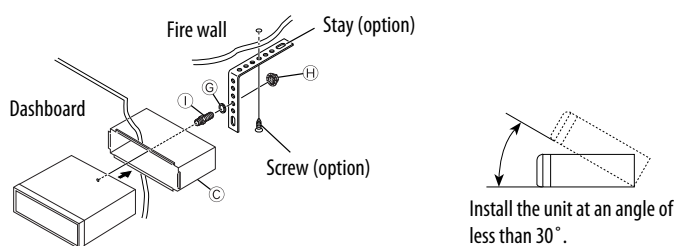

When installing the unit without using the sleeve

In a Toyota car for example, first remove the car radio and install the unit in its place.

Flat type screws
—M5 × 8 mm (M5 × 3/8")*

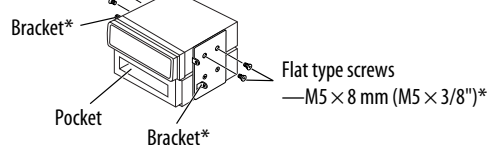

* Not supplied for this unit.

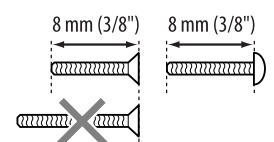

ELECTRICAL CONNECTIONS

Make sure to disconnect the battery's negative terminal.

• Be sure to ground this unit to the car's chassis again after installation.

Note:

It is recommended to connect to the speakers with maximum power of more than 50 W (both at the rear and at the front, with an impedance of **4 Ω to 8 Ω**). If the maximum power is less than 50 W, change "AMP GAIN" setting to prevent the speakers from being damaged (see page 15 of the INSTRUCTIONS).

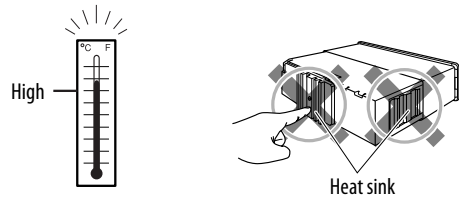

Typical connections

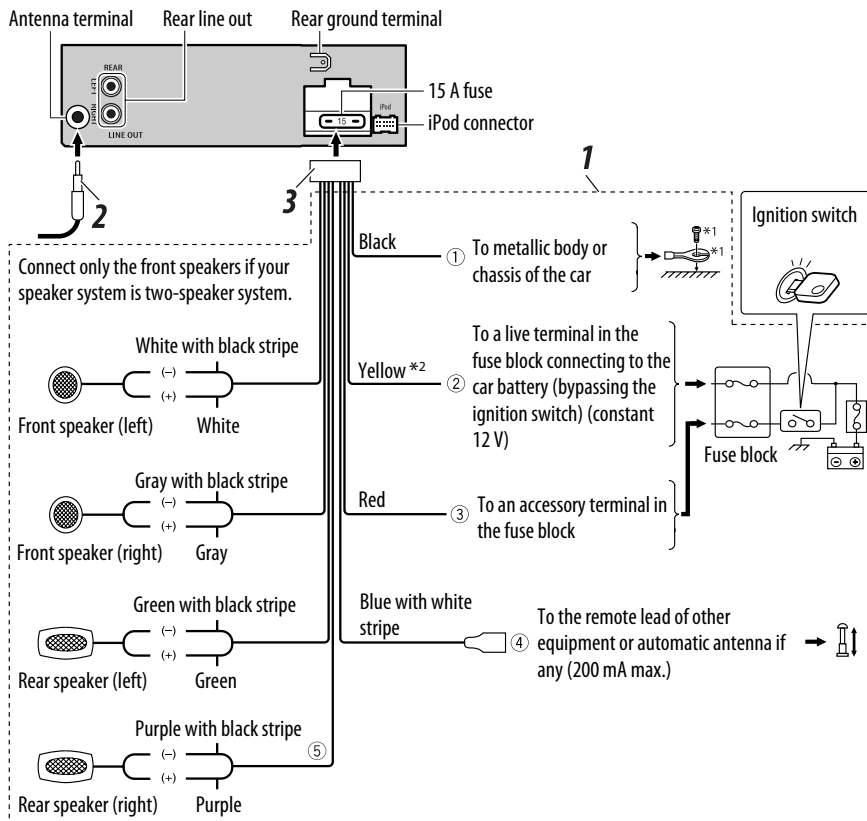

Connecting the external amplifiers and/or subwoofer

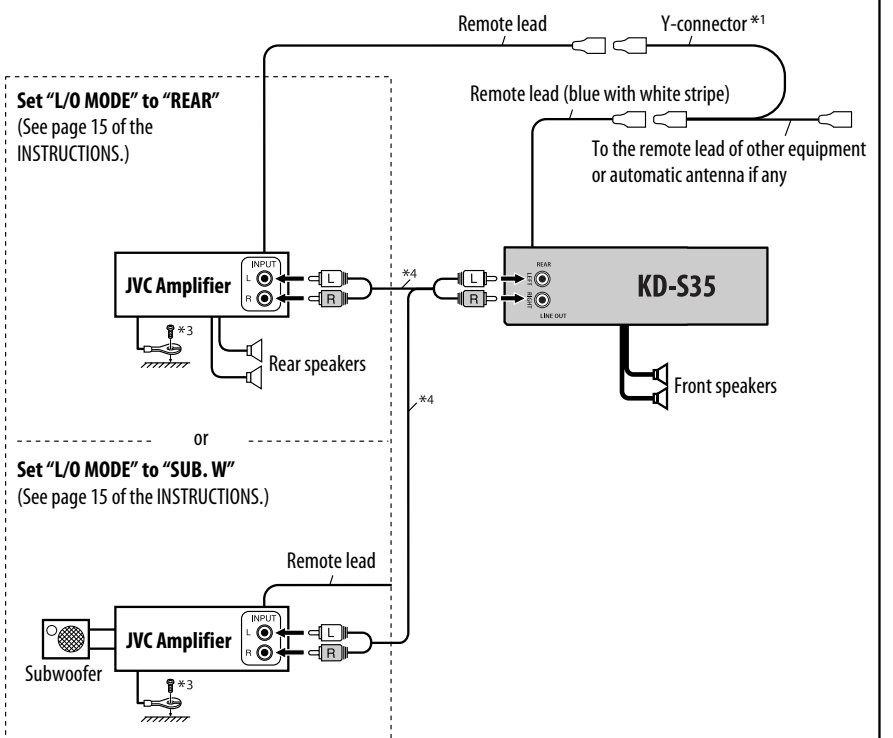

*1 Not supplied for this unit.

*2 Before checking the operation of this unit prior to installation, this lead must be connected, otherwise power cannot be turned on.

*3 Firmly attach the ground wire to the metallic body or to the chassis of the car—to the place not coated with paint (if coated with paint, remove the paint before attaching the wire). Failure to do so may cause damage to the unit.

*4 Signal cord (not supplied for this unit).

PRECAUTIONS on power supply and speaker connections

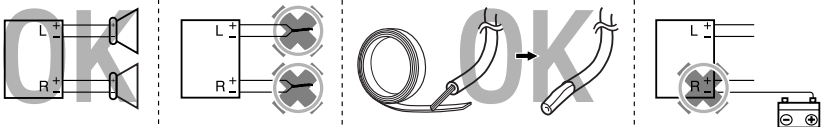

Connecting an Apple iPod

You can connect an iPod to this unit using the supplied direct connection cable for iPod.

iPod is a trademark of Apple Inc., registered in the U.S. and other countries.



JVC KD-S35

Installation/Connection Manual

Manual de instalación/conexión

ESPAÑOL

PREPARATIVOS

Utilice los kits de instalación que correspondan a su vehículo.

• Marque todas las casillas (☑) para cerciorarse de que se han seguido las instrucciones, y de tener las piezas mencionadas.

Verifique el sistema de batería de su vehículo

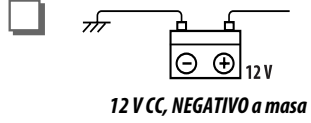

Prepare esto antes de la instalación

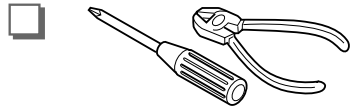

LOCALIZACIÓN DE AVERIAS

- **El fusible se quema.**
* ¿Están los conductores rojo y negro correctamente conectados?
- **No es posible conectar la alimentación.**
* ¿Está el cable amarillo conectado?
- **No sale sonido de los altavoces.**
* ¿Está el cable de salida del altavoz cortocircuitado?
- **El sonido presenta distorsión.**
* ¿Está el cable de salida del altavoz conectado a masa?
* ¿Están los terminales “-” de los altavoces L y R conectados a una masa común?
- **Perturbación de ruido.**
* ¿El terminal de tierra trasero está conectado al chasis del automóvil utilizando los cordones más corto y más grueso?
- **La unidad se calienta.**
* ¿Está el cable de salida del altavoz conectado a masa?
* ¿Están los terminales “-” de los altavoces L y R conectados a una masa común?
- **Este receptor no funciona en absoluto.**
* ¿Reinizalizó el receptor?

Lista de piezas para instalación y conexión

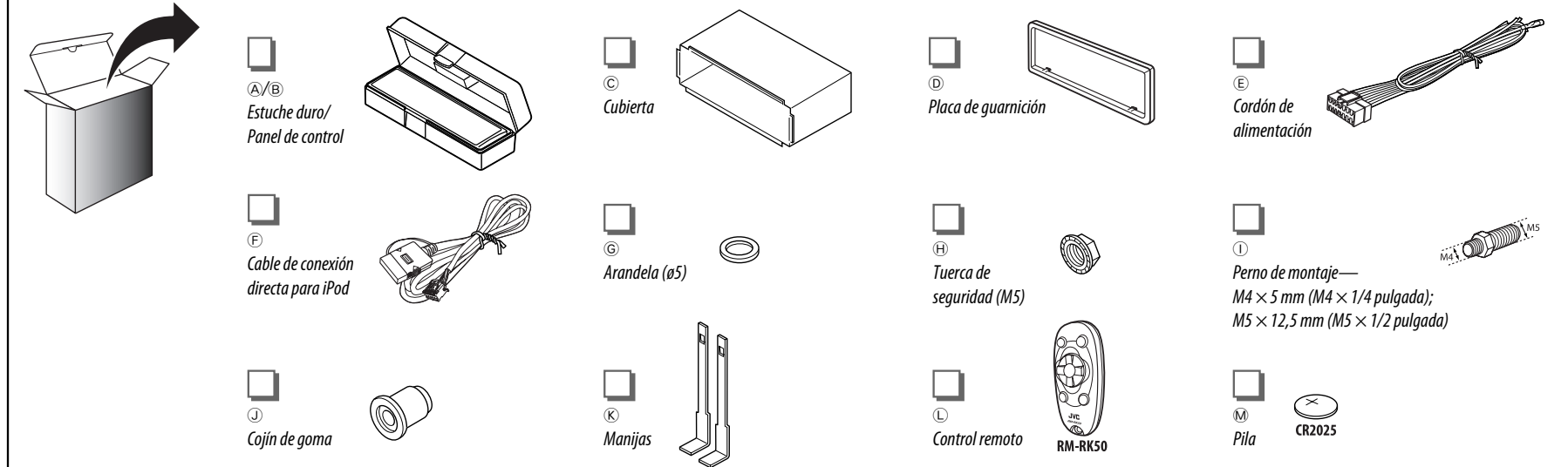

INSTALACION

☐ Si usted no está seguro de cómo instalar correctamente la unidad, consulte con su concesionario de JVC de equipos de audio para automóviles.

Montaje en el tablero

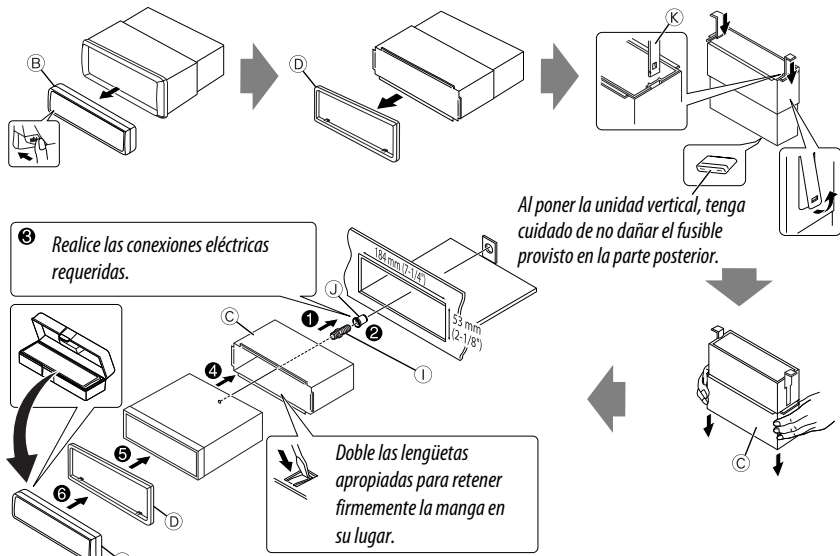

Extracción de la unidad

Antes de extraer la unidad, libere la sección trasera.

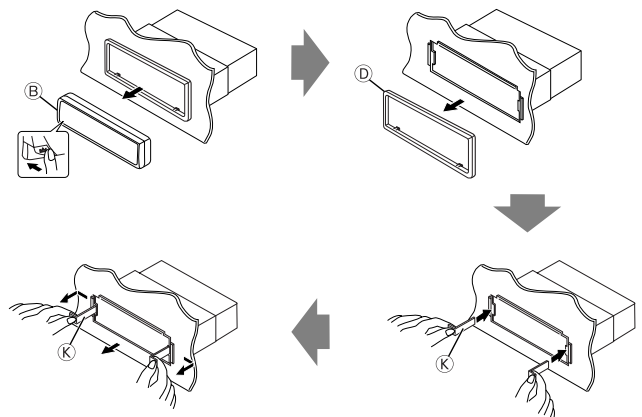

Cuando emplea un soporte opcional

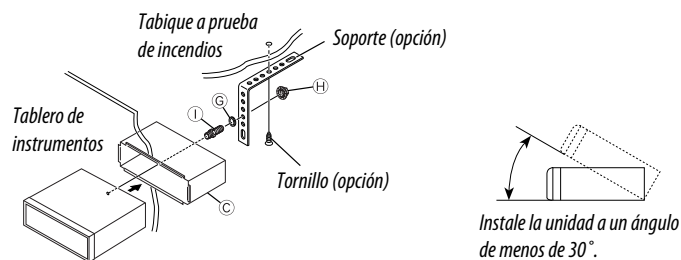

Instalación de la unidad sin utilizar la cubierta

En un Toyota por ejemplo, primero retire el radio del automóvil y luego instale la unidad en su lugar.

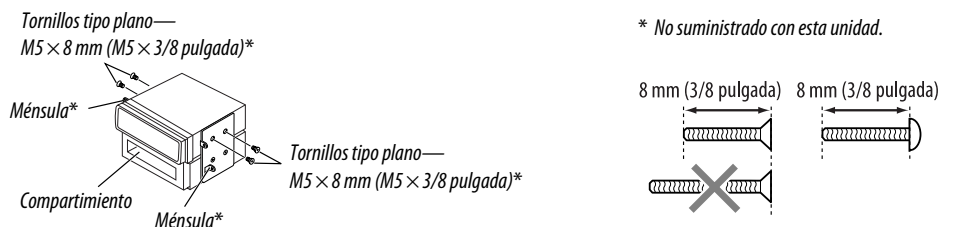

CONEXIONES ELECTRICAS

Asegúrese de desconectar el terminal negativo de la batería.

• Asegúrese de volver a conectar a masa esta unidad al chasis del automóvil después de la instalación.

Nota:

Se recomienda conectar los altavoces con una potencia máxima de más de 50 W (tanto atrás como adelante, con una impedancia de $4\ \Omega$ a $8\ \Omega$).

Si la potencia máxima es de menos de 50 W, cambie "AMP GAIN" para evitar daños en los altavoces (consulte la página 15 del MANUAL DE INSTRUCCIONES).

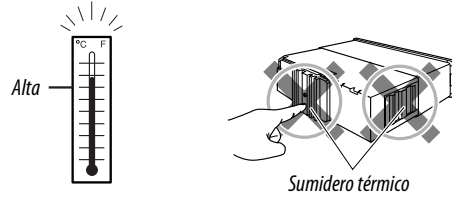

Conexiones típicas

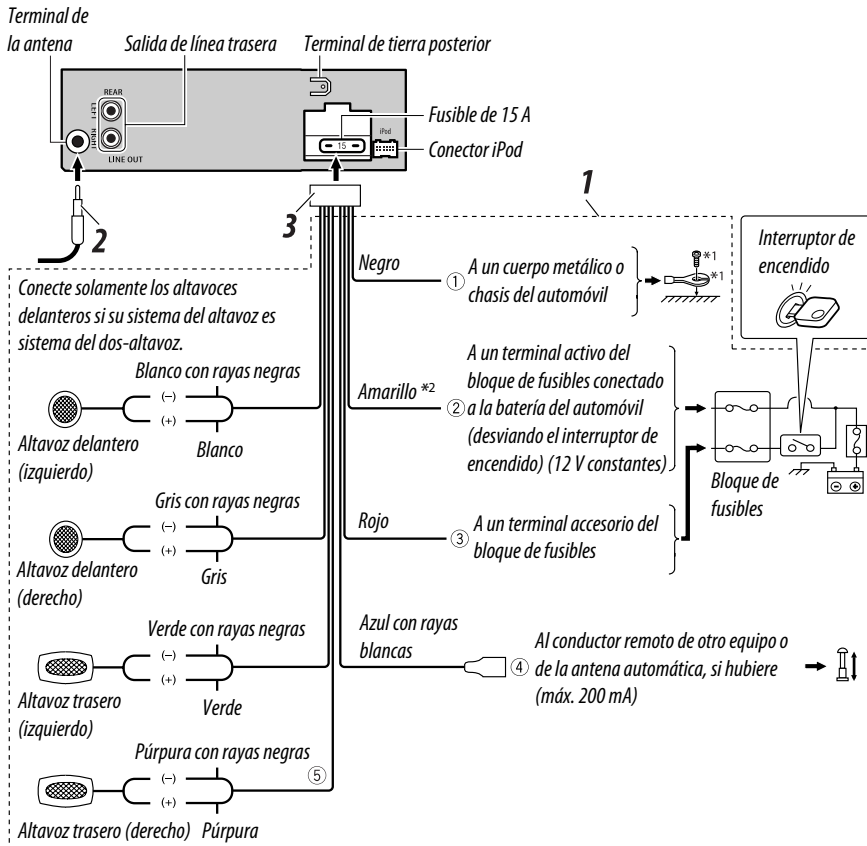

Conexión de los amplificadores y/o subwoofer externos

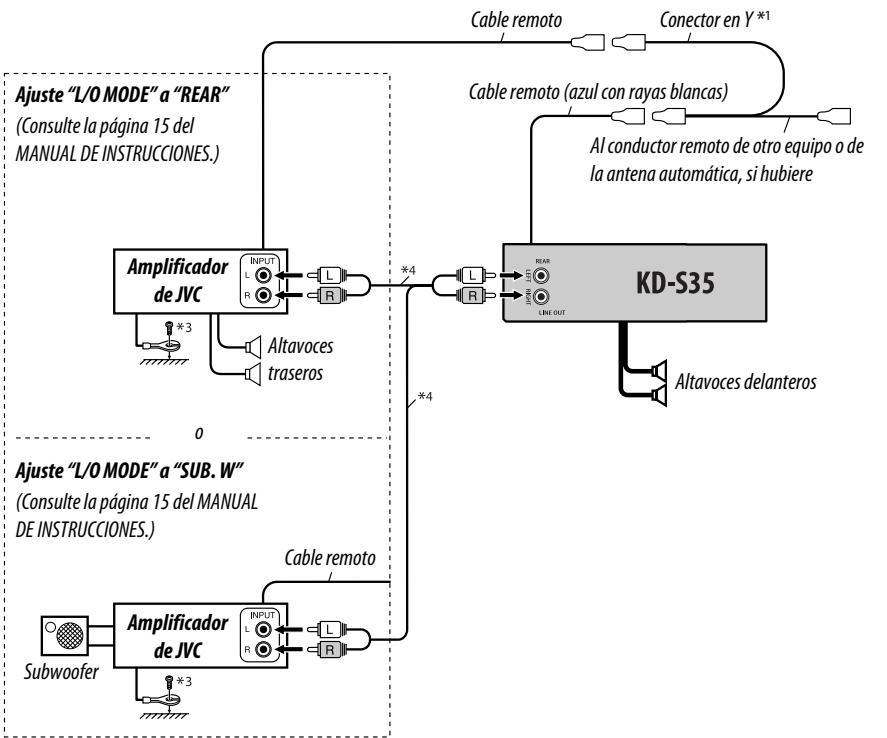

- *1 No suministrado con esta unidad.
- *2 Antes de comprobar el funcionamiento de esta unidad previa a de la instalación, es necesario conectar este cable, de lo contrario no se podrá conectar la alimentación.
- *3 Fije firmemente el cable de tierra a la carrocería metálica o al chasis—a un lugar no cubierto con pintura (si está cubierto con pintura, quítela antes de fijar el cable). De lo contrario, se podrían producir daños en la unidad.
- *4 Cable de señal (no suministrado con esta unidad).

PRECAUCIONES sobre las conexiones de la fuente de alimentación y de los altavoces

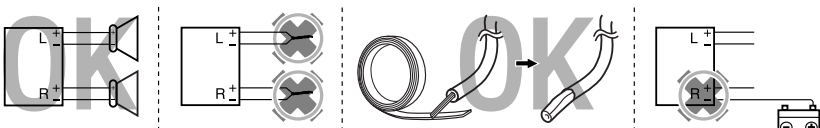

Conexión del Apple iPod

Puede conectar un iPod a esta unidad por medio del cable de conexión directa para iPod suministrado.

iPod es una marca comercial de Apple Inc., registrada en los EE.UU. y otros países.

