

English 中文 한국어

1. BEFORE STARTING / 准备工作 / 작업전

- 1. This set is exclusively for use in cars with a negative ground, 12 V power supply.
2. Read these instructions carefully.
3. Be sure to disconnect the battery "⊖" terminal before starting. This is to prevent short circuits during installation. (Figure 1)

- 1. 本装置采用负极接地和12V电源, 专用于汽车上。
2. 请仔细阅读以下说明。
3. 开始之前请务必断开电池的“⊖”端子, 以免在安装中造成短路。(图1)

- 1. 이 세트는 12V, negative ground의 전원 공급이 되는 자동차 전용입니다.
2. 이 취급설명서를 주의 깊게 읽어주십시오.
3. 작업전에 반드시 배터리의 "⊖" 단자를 분리하십시오. 이것은 설치중 쇼트를 방지하기 위해서입니다.(그림 1)

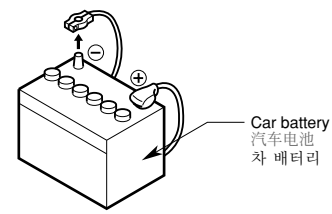

Figure 1 / 图 1 / 그림 1

English 中文 한국어

2. CAUTIONS ON INSTALLATION / 安装中的注意事项 / 설치중 주의사항

- 1. Prepare all articles necessary for installing the source unit before starting.
2. Install the unit within 30° of the horizontal plane. (Figure 2)
3. If you have to do any work on the car body, such as drilling holes, consult your car dealer beforehand.
4. Use the enclosed screws for installation. Using other screws can cause damage. (Figure 3)

- 1. 开始之前, 请准备好安装音源装置所需的全部物品。
2. 安装时, 请使本装置与水平面的角度在30°以内。(图2)
3. 如果需要在车体上进行钻孔等事, 请事先与销售商联系。
4. 请使用附带的螺丝进行安装。使用其他螺丝可能引起故障。(图3)

- 1. 시작전에 본체 설치에 필요한 부품을 전부 준비하십시오.
2. 본체는 수평면의 30° 이내로 설치하십시오. (그림 2)
3. 차체에 구멍을 뚫는 일과 같은 작업이 필요할 때는, 사전에 차 딜러와 상의하십시오.
4. 동봉된 나사를 사용하여 설치하십시오. 다른 나사의 사용으로 인해 손상을 입을 수 있습니다. (그림 3)

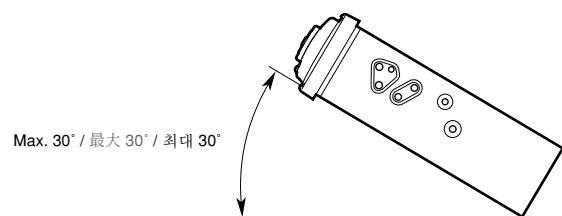

Figure 2 / 图 2 / 그림 2

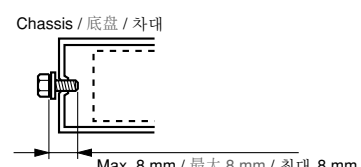

Figure 3 / 图 3 / 그림 3

English 中文 한국어

3. INSTALLING THE SOURCE UNIT / 安装音源装置 / 본체 설치

■ Universal Mount

- 1. Place the universal mounting bracket into the instrument panel, use a screwdriver to bend each stopper of the universal mounting bracket inward, then secure the stopper as shown in Figure 4.
2. Wire as shown in Section 6.
3. Insert the source unit into the universal mounting bracket until it locks.
4. Take care of the top and bottom of the outer escutcheon and mount it so that all the hooks are locked.

■ 通用装配方法

- 1. 将通用装配支架放入仪表板内, 用螺丝刀将通用装配支架上的各个制动物器往里弯, 然后如图4所示固定制动物器。
2. 按第6节的说明接线。
3. 将音源装置插入通用装配支架直至其锁定。
4. 请小心外面框的顶部和底部, 安装后所有的卡钩都能锁住。

■ 일반 탑재

- 1. 일반 탑재용 받침대를 계기판 안에 두고, 드라이버로 일반 탑재용 받침대의 스톱퍼를 각각 안쪽으로 구부러서 그림 4에서 보는 바와 같이 스톱퍼를 고정하십시오.
2. 선택 6에 나타난 바와 같이 배선을 합니다.
3. 본체는 일반 받침대에 걸릴 때까지 넣습니다.
4. 외부 프레임의 위 아래를 주의해서 전부의 훅이 잠기도록 탑재하십시오.

Notes:
1) Some car models require special mounting kits for proper installation. Consult your Clarion dealer for details.
2) Fasten the front stopper securely to prevent the source unit from coming loose.

注:
1) 차 모델에 따라, 올바른 설치를 위해서 특별한 탑재 세트가 필요할 수도 있습니다. 자세한 것은 Clarion의 딜러와 상의하십시오.
2) 앞쪽의 스톱퍼를 단단히 고정시켜 본체가 헐거워지는 것을 막아 주십시오.

주:
1) 차 모델에 따라, 올바른 설치를 위해서 특별한 탑재 세트가 필요할 수도 있습니다. 자세한 것은 Clarion의 딜러와 상의하십시오.
2) 앞쪽의 스톱퍼를 단단히 고정시켜 본체가 헐거워지는 것을 막아 주십시오.

Console opening dimensions
控制台开孔尺寸
콘솔 입구 크기

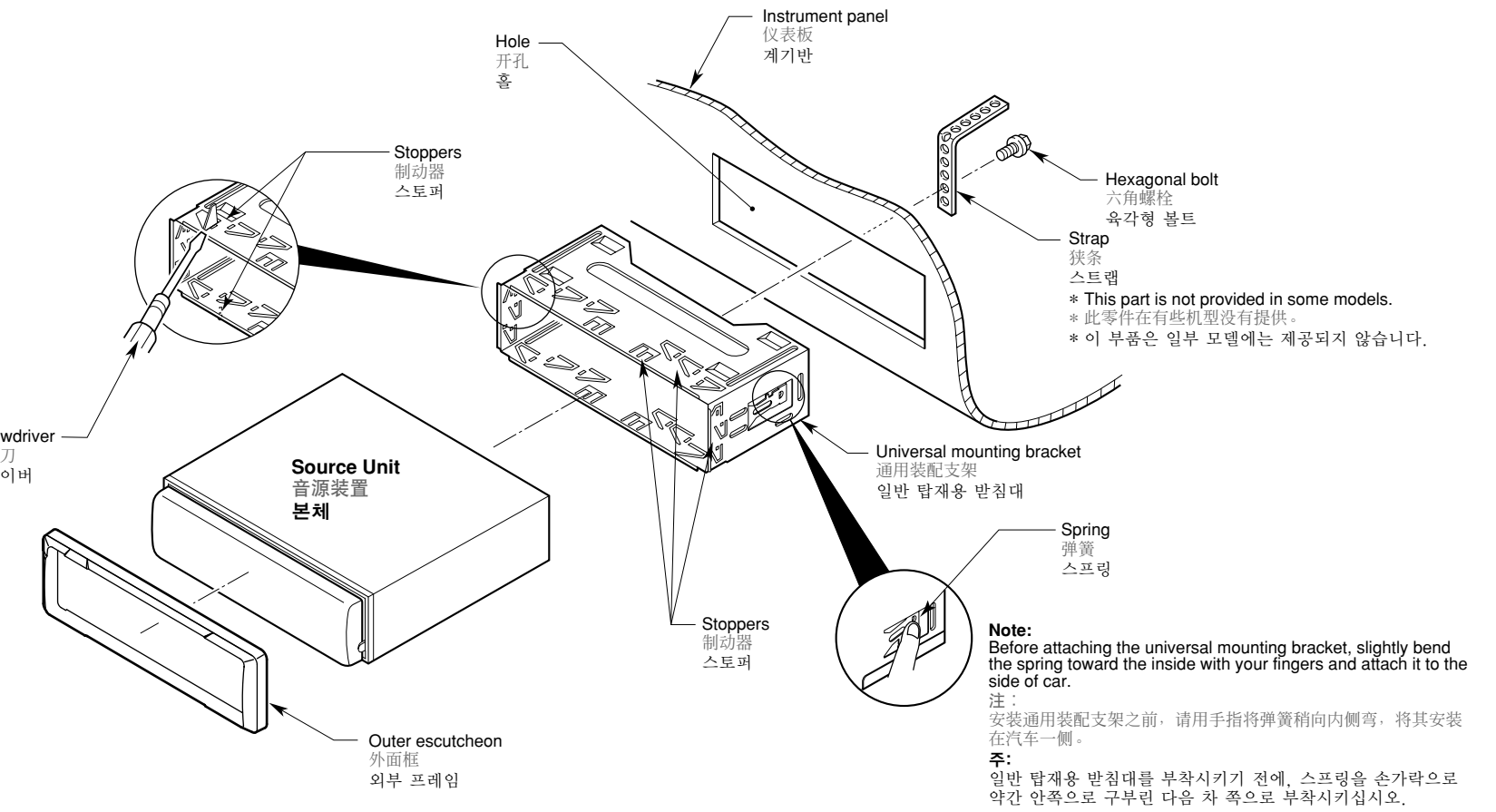
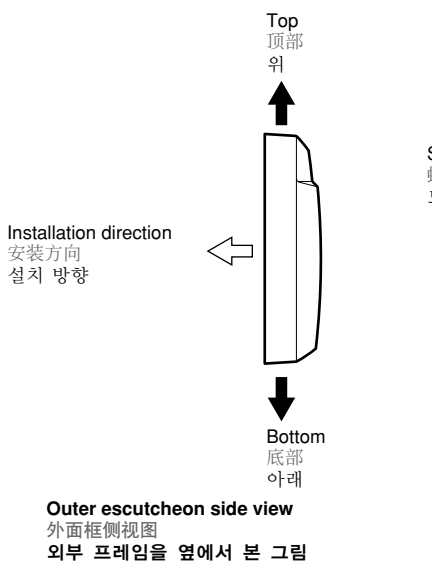
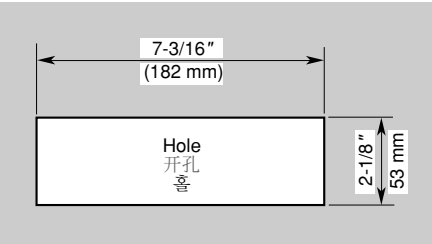

Figure 4 / 图 4 / 그림 4

■ PRECAUTION

Remove the stopper following the procedures below when this source unit is installed without the universal mounting bracket.

- 1. Remove the screw from the source unit (Figure 5).
2. Remove the stopper from the source unit (Figure 6).
3. Install the remove screw to the source unit (Figure 7).
* Securely attach the screw.

■ 注意事項

在不使用通用装配支架的情况下安装主机时按下列步骤拆卸制动物器。

- 1. 从主机上卸下螺丝(图5)。
2. 从主机上卸下制动物器(图6)。
3. 将卸下的螺丝安装到主机上(图7)。
* 仔细地安装螺丝。

■ 주의사항

일반 탑재용 받침대가 없이 본체를 설치할 때에는 아래의 순서에 따라 스톱퍼를 분리하십시오.

- 1. 본체에서 나사를 분리합니다. (그림 5)
2. 본체에서 스톱퍼를 분리합니다. (그림 6)
3. 분리한 나사를 본체에 설치합니다. (그림 7)
* 나사는 단단히 부착하십시오.

Note: Store the removed stopper in a safe place together with the Instruction Manual.

注意: 拆卸下的制动物器与使用说明书一起放在安全的地方妥善保管。

주: 분리한 스톱퍼는 취급설명서와 함께 안전한 장소에 보관하십시오.

Example 1/例 1/예 1

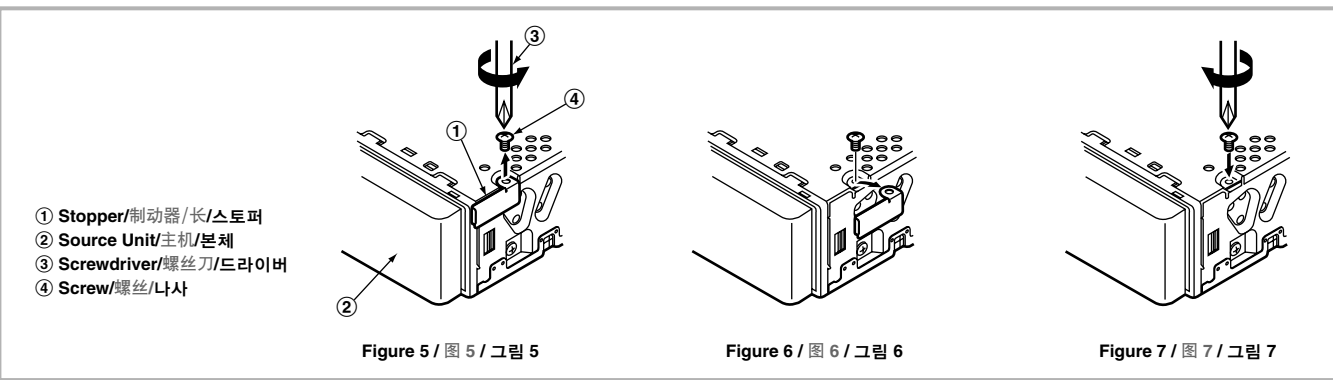

- 1 Stopper/制动物器/长/스톱퍼
2 Source Unit/主机/본체
3 Screwdriver/螺丝刀/드라이버
4 Screw/螺丝/나사

■ Fixed Mount (Using the bracket originally equipped in vehicle)

This unit is designed for fixed installation in the dashboard. If the vehicle is equipped with a factory-installed radio, obtain an installation kit to install the source unit in the following procedure.

- 1. Secure the mounting brackets to the chassis as shown in Figure 8. When the source unit is installed without the universal mounting bracket, holes exist; modification, such as drilling new holes, of the mounting brackets may be required for other models.
2. Wire as shown in Installation Section 6.
3. Secure the unit in the dashboard, and then reassemble the dashboard and the center panel.

■ 固定装配(丰田、日产和其他装备ISO/DIN的汽车)

本机用于固定安装在仪表盘上。如果汽车装备有出厂时安装好的收音机, 请用带星号(*)的零件和螺丝安装音源装置。(图8)

- 1. 如图8所示, 将装配支架固定在底盘上。在不使用通用装配支架的情况下安装主机时, 有现成的安装用孔, 其它车型可能需要改造装配支架, 如钻出新孔等。
2. 按第6节的说明接线。
3. 将本装置固定在仪表板上, 然后重新组装仪表盘和中央板。

■ 고정 탑재 (자동차에 처음부터 장착된 받침대를 사용)

이 기기는 계기판에 고정 설치가 되도록 디자인 되었습니다. 만일 공장 출고시 라디오가 장착된 자동차는, 이 표시(*)가 있는 부품과 나사로 본체를 설치하십시오. (그림8)

- 1. 그림 8에서 보는 바와 같이 탑재 받침대를 차체에 고정하십시오. 만일 탑재용 받침대가 없이 본체를 설치할 경우, 별개의 홈이 남게 됩니다. 다른 모델 자동차의 경우, 새로 구멍을 뚫는 등 탑재 받침대의 변경이 필요할 수도 있습니다.
2. 설치(선)에 나타난 바와 같이 배선을 합니다.
3. 계기판에 본체를 고정시킨 후, 계기판과 센터 패널을 다시 조립하십시오.

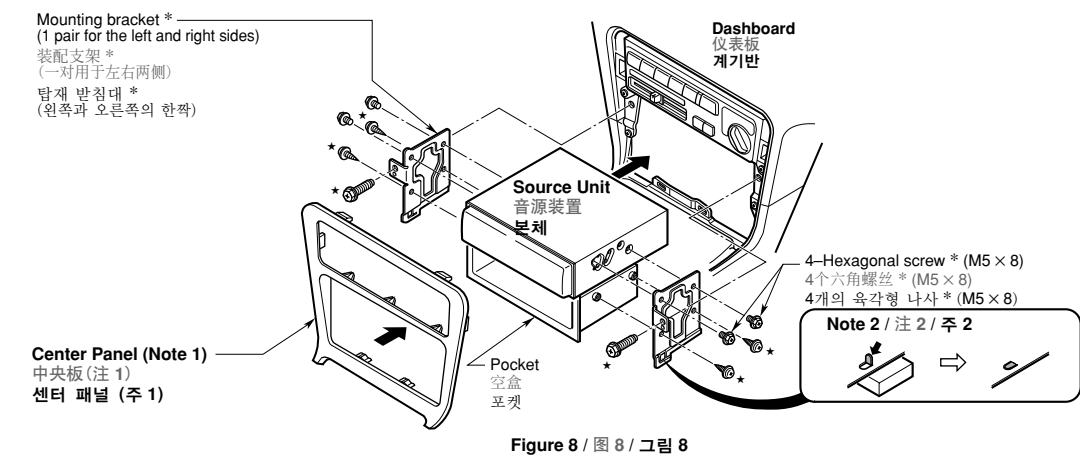

Figure 8 / 图 8 / 그림 8

* : The parts and SCREW with this mark are used to install radio or included in the installation kit.
* : The screws with this mark are originally attached to the vehicle.
Note 1: In some cases, the center panel may require some modification (trimming, filing, etc.).
Note 2: If a hook on the installation bracket interferes with the unit, bend and flatten it with a nipper or a similar tool.

* : 带此标记的零件和螺丝用于安装收音机或包含在安装工具中。
* : 带此标记的螺丝是汽车原配的。
注1: 有些情况下, 中央板可能需要进行改造(修整、填充等)。
注2: 如果安装支架上的挂钩碍本装置, 请用钳子或小工具将其弯折并压平。

* : 이 마크가 표시된 부품과 나사는 라디오 설치에 쓰여지며, 설치 세트에 포함되어 있습니다.
* : 이 마크가 표시된 나사는 처음부터 자동차에 부착되어 있는 것입니다.
주 1 : 경우에 따라서 센터 패널을 일부 변경할 필요도 있습니다. (조각, 충진 등)
주 2 : 설치 받침대 위의 훅이 본체의 방해가 되면, 니퍼와 같은 도구를 구부러서 납작하게 만듭니다.

English 中文 한국어

4. REMOVAL OF THE SOURCE UNIT / 拆卸音源装置 / 본체 분리

- 1. When removing the source unit, disassemble it in the reverse of the order in Section 3. INSTALLING THE SOURCE UNIT.
2. Remove the Detachable Control Panel (DCP).
* For instructions on removing the DCP, refer to the owner's manual.
3. Press the outer escutcheon upward and remove it. (Figure 9)
4. Insert and lock the hook plates. (Figure 10)
5. Pull the hook plates to remove the source unit.

- 1. 拆卸音源装置时, 请按照第3节“3. 安装音源装置”中的相反顺序进行。
2. 拆卸可拆卸式控制面板(DCP)。
* 拆卸可拆卸式控制面板(DCP), 请参照本机的使用说明书。
3. 向上按压外罩将其取下。(图 9)
4. 插入并锁定挂钩板。(图 10)
5. 拉出挂钩板以取下音源装置。

- 1. 본체를 분리할 때는, 선택 “3. 본체 설치”의 역순으로 분해하십시오.
2. 탈착식 컨트롤 패널(DCP)을 분리합니다.
* DCP 분리에 관한 내용은 사용 설명서를 참조하십시오.
3. 외부 프레임을 위쪽으로 눌러서 분리합니다. (그림 9)
4. 훅 클레이트를 넣고 잠급니다. (그림 10)
5. 훅 클레이트를 당겨서 본체를 분리합니다.

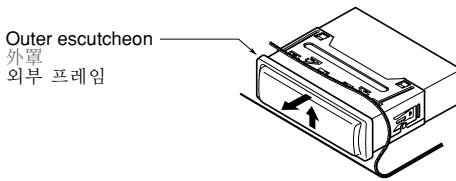

Figure 9 / 图 9 / 그림 9

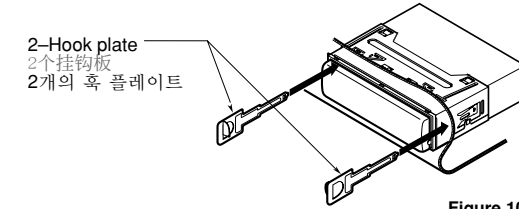

Figure 10 / 图 10 / 그림 10

English 中文 한국어

5. CAUTIONS ON WIRING / 接线中的注意事项 / 배선시의 주의사항

- 1. Be sure to turn the power off when wiring.
2. Be particularly careful where you route the wires. Keep them well away from the engine, exhaust pipe, etc. Heat may damage the wires.
3. If the fuse should blow, check that the wiring is correct. If it is, replace the fuse with a new one with the same amperage rating as the original one. (Figure 11)

- 1. 接线时务必关闭电源。
2. 特别注意布线位置。使导线远离发动机、排气管等。高温可能损坏导线。
3. 如果保险丝熔断, 请检查接线是否正确。如果接线正确, 则请用与原来保险丝额定安培数相同的新保险丝更换。(图11)

- 1. 배선을 할 때는 반드시 전원을 꺼 주십시오.
2. 케이블의 연결 부위는 특히 주의가 필요합니다. 케이블은 엔진, 배기관 등으로부터 충분히 떨어진 곳에 두어, 열로 인해 손상을 입지 않도록 하여 주십시오.
3. 퓨즈가 나갔을 경우, 배선이 올바로 되어 있는지 확인하십시오. 배선에 문제가 없다면, 퓨즈를 원래의 것과 동일한 암페어의 새 것으로 교체해 주십시오.(그림 11)

Note: There are various types of fuse holder. Do not let the battery side touch other metal parts.
4. Connect the CoNET extension cable fully and securely until it locks. When the CoNET extension cable is pulled, hold the slide cap part and pull it towards you.
* When the CoNET extension cable is extended or branches, use extension cable CCA-520 (2.5m) or CCA-521 (0.6m), or Y-adaptor CCA-519 (each of them is sold separately).
* Use the CoNET extension cable made by Clarion.
5. When the main power supply fuse in the car is 15 A or less, purchase an automotive cable that can withstand 15 A and supply this unit with power directly from the battery to ensure that the unit will operate normally. Note that a fuse must be installed at a distance no longer than 30 cm from the cable battery terminal to prevent accidents.

- 注: 因为有各种类型的保险丝盒, 因此, 切勿使电池侧的端子接触到其它金属部分。
4. 牢固地连接CoNET扩展电缆直至锁定。要拔出CoNET扩展电缆时, 请握住滑帽部位将其面向自己拉动。
* 当CoNET扩展电缆延长成分路时, 请使用扩展电缆CCA-520 (2.5米) 或CCA-521 (0.6米), 或Y型适配器CCA-519 (全部另售)。
* 使用Clarion制造的CoNET扩展电缆。
5. 如果汽车用的主电源保险丝的额定安培数是15安培以下, 则请购买一根能够支持15安培的汽车电缆把本装置直接连接到汽车电池上, 从而保证本装置能正常工作。请注意, 为了避免事故发生, 在距电缆接线端30厘米以内的位置, 必须安装保险丝。

- 주: 다양한 타입의 퓨즈 홀더가 있습니다. 배터리의 양쪽 단자가 다른 금속 부분과 닿지 않도록 하십시오.
4. CoNET 연장 케이블을 충분히 그리고 단단히 연결하여 잠겨지도록 합니다. CoNET 연장 케이블이 당겨져 있으면, 슬라이드 캡 부분을 잡고 앞으로 당기십시오.
* CoNET 연장 케이블을 연장 또는 분기할 때는 연장 케이블로 CCA-520 (2.5m) 또는 CCA-521 (0.6m) 또는 Y-어댑터 CCA-519를 사용해 주십시오. (모두 별도).
* Clarion제의 CoNET 연장 케이블을 사용하십시오.
5. 자동차의 주 전원 공급 퓨즈가 15A 이하인 경우, 기기의 정상 작동을 위해 15A에도 견딜 수 있고 배터리에 이 기기에 직접 전원을 공급할 수 있는 차량용 케이블을 구입하여 주십시오. 이 기기에 직접 전원을 공급할 수 있는 차량용 케이블을 위해 퓨즈는 반드시 케이블 배터리 단자로부터 30 cm 이내의 거리에 설치되어야 한다는 점에 주의하십시오.

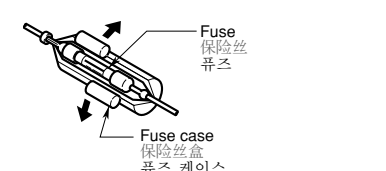
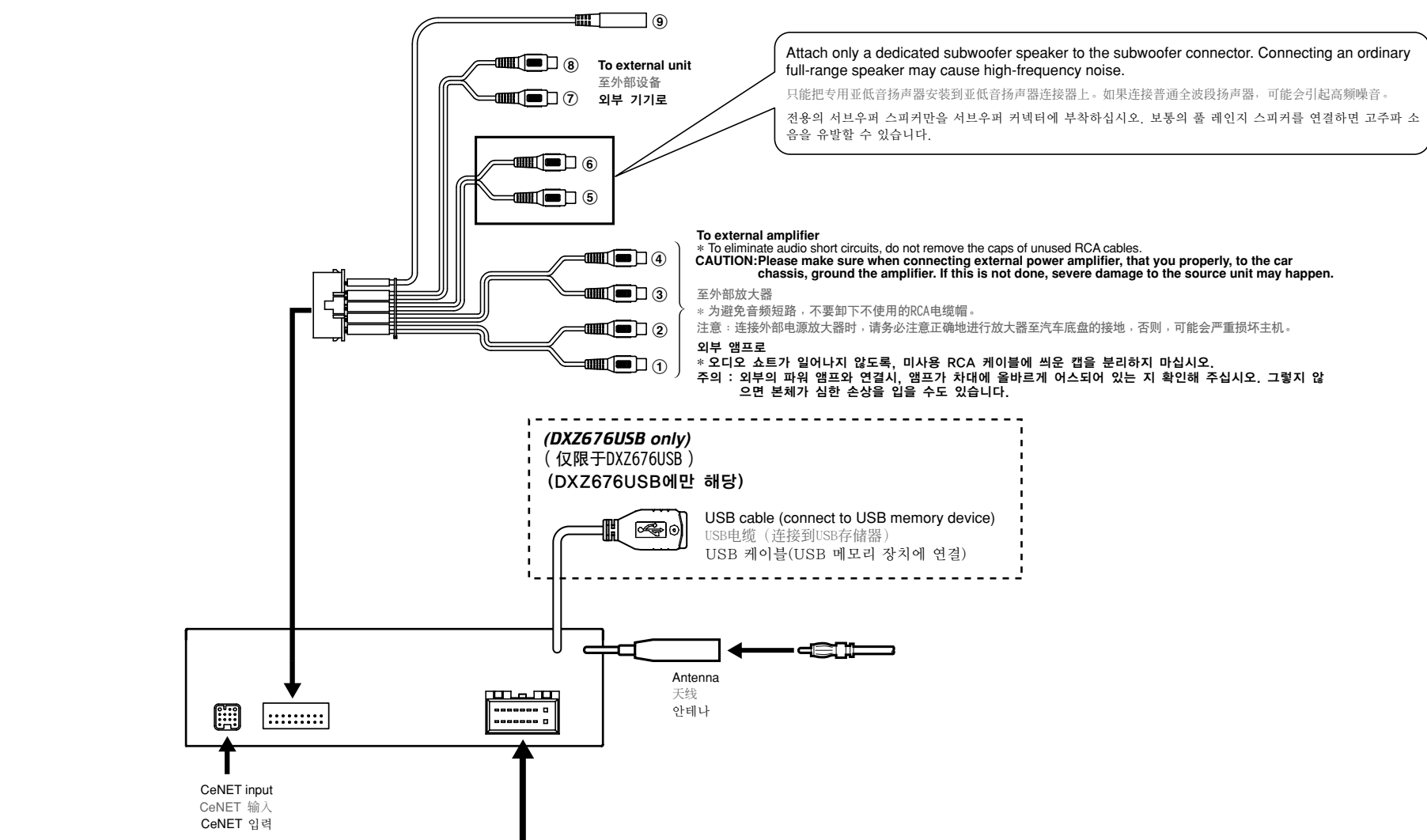

Figure 11 / 图 11 / 그림 11

6. WIRE CONNECTIONS / 接线 / 배선



Attach only a dedicated subwoofer speaker to the subwoofer connector. Connecting an ordinary full-range speaker may cause high-frequency noise.
 只能把专用低音扬声器安装到底音扬声器连接器上。如果连接普通全频扬声器, 可能会引起高频噪音。 전용의 서브우퍼 스피커만을 서브우퍼 커넥터에 부착하십시오. 보통의 풀 레인지 스피커를 연결하면 고주파 소음을 유발할 수 있습니다.

To external amplifier
 * To eliminate audio short circuits, do not remove the caps of unused RCA cables.
 CAUTION: Please make sure when connecting external power amplifier, that you properly, to the car chassis, ground the amplifier. If this is not done, severe damage to the source unit may happen.
 ① ② ③ ④
 ① 외부 앰프로 * 오디오 소스가 일어나지 않도록, 미사용 RCA 케이블에 씌운 캡을 분리하지 마십시오. 주의: 외부의 파워 앰프와 연결시, 앰프가 차체에 올바르게 어스되어 있는지 확인해 주십시오. 그렇지 않으면 본체가 심한 손상을 입을 수도 있습니다.

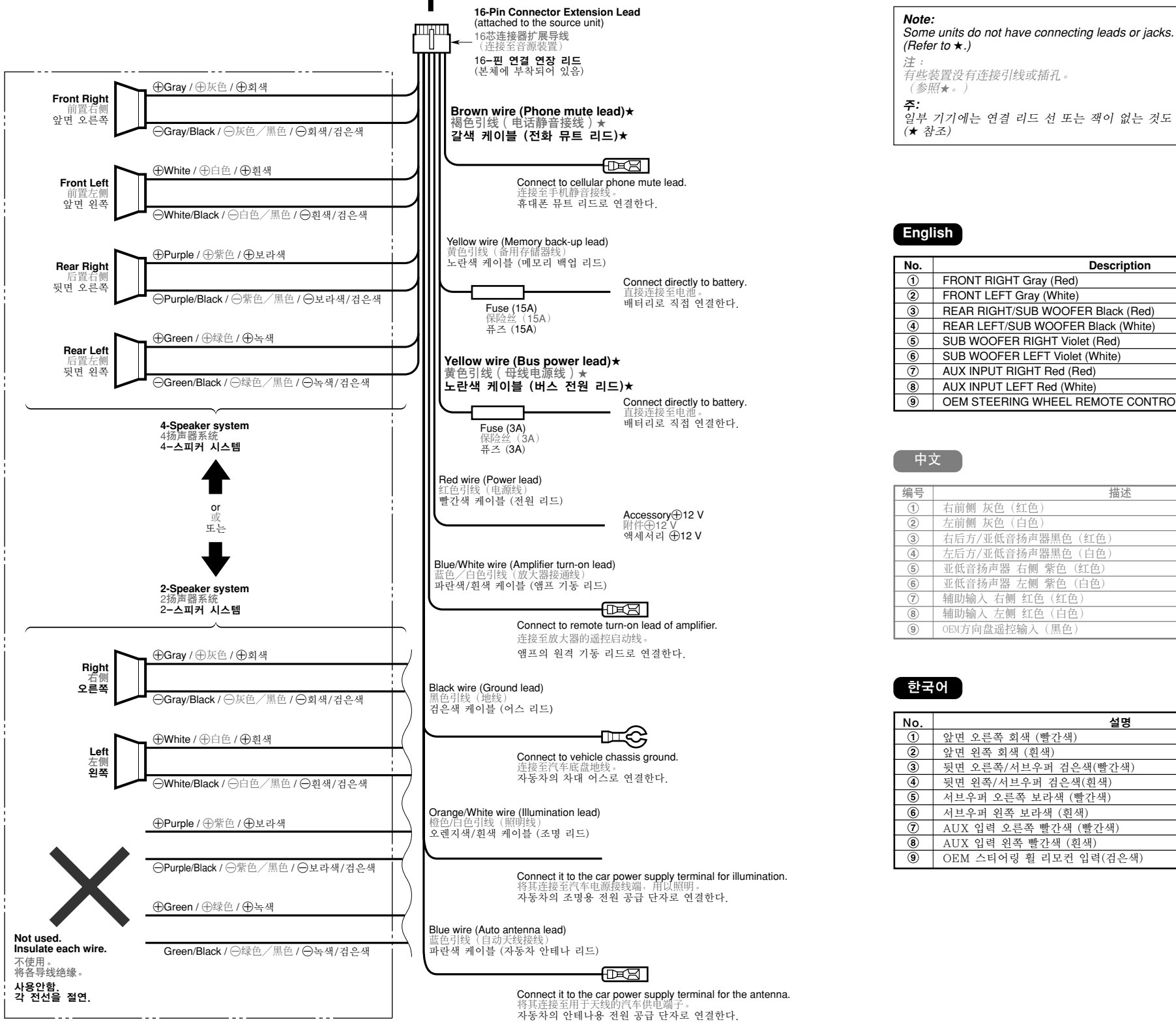

Note:
 Some units do not have connecting leads or jacks.
 (Refer to *.)
 * 有些装置没有连接引线或插孔。(参照*)
 주: 일부 기기에는 연결 리드 선 또는 잭이 없는 것도 있습니다. (* 참조)

English

No.	Description
①	FRONT RIGHT Gray (Red)
②	FRONT LEFT Gray (White)
③	REAR RIGHT/SUB WOOFER Black (Red)
④	REAR LEFT/SUB WOOFER Black (White)
⑤	SUB WOOFER RIGHT Violet (Red)
⑥	SUB WOOFER LEFT Violet (White)
⑦	AUX INPUT RIGHT Red (Red)
⑧	AUX INPUT LEFT Red (White)
⑨	OEM STEERING WHEEL REMOTE CONTROL INPUT (Black)

中文

编号	描述
①	右前侧 灰色 (红色)
②	左前侧 灰色 (白色)
③	右后方/亚低音扬声器黑色 (红色)
④	左后方/亚低音扬声器黑色 (白色)
⑤	亚低音扬声器 右侧 紫色 (红色)
⑥	亚低音扬声器 左侧 紫色 (白色)
⑦	辅助输入 右侧 红色 (红色)
⑧	辅助输入 左侧 红色 (白色)
⑨	OEM方向盘遥控输入 (黑色)

한국어

No.	설명
①	앞면 오른쪽 회색 (빨간색)
②	앞면 왼쪽 회색 (흰색)
③	뒷면 오른쪽/서브우퍼 검은색(빨간색)
④	뒷면 왼쪽/서브우퍼 검은색(흰색)
⑤	서브우퍼 오른쪽 보라색 (빨간색)
⑥	서브우퍼 왼쪽 보라색 (흰색)
⑦	AUX 입력 오른쪽 빨간색 (빨간색)
⑧	AUX 입력 왼쪽 빨간색 (흰색)
⑨	OEM 스티어링 휠 리모컨 입력 (검은색)

Not used.
 不使用
 各 전선을 절연.
 各 전선을 절연.

7. SYSTEM EXAMPLE / 系统例 / 시스템 구성예

- Example of the system using an external amplifier (Audio Visual)
- 使用外部放大器的系统示例 (音频, 视频)
- 외부 앰프 사용 시스템의 구성예 (오디오 영상)

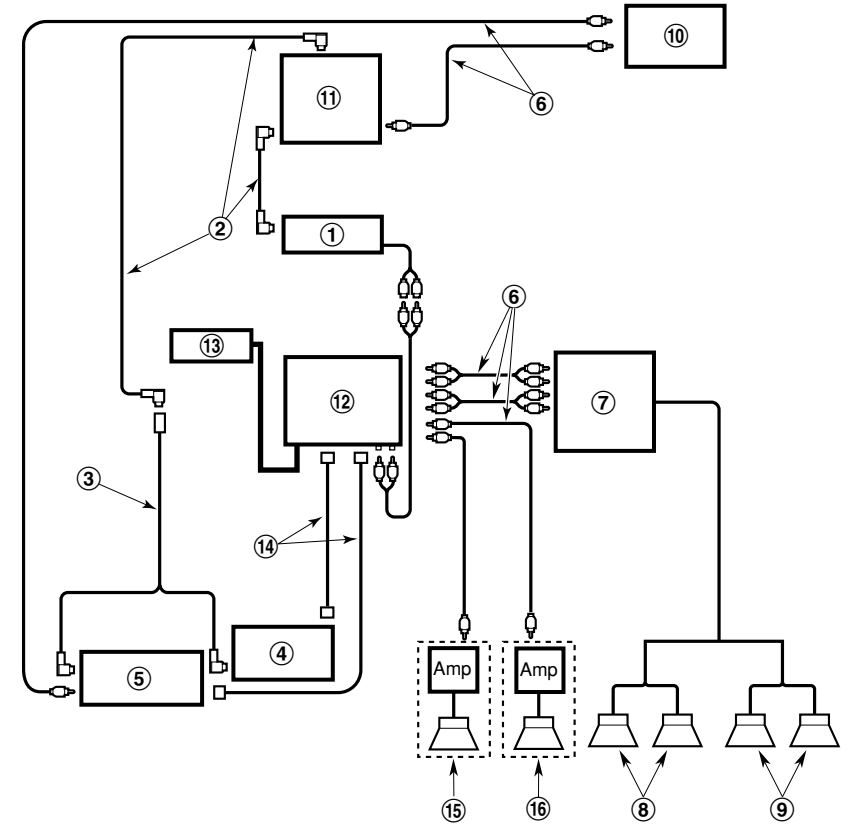

Note:
 Use a CeNET extension cable that is less than 20 m in length. (including the Y-adapter CCA-519.)
 * 请使用短于20 m的CeNET扩展电缆。(含Y适配器CCA-519)
 주: 길이가 20 m 미만인 CeNET 연장 케이블을 사용하십시오. (Y어댑터 CCA-519 포함)

* This source unit can control a total of 2 DVD changers except 2 DVD changers exist in the system.
 * 除非系统内有2台DVD换盘机, 主机可控制共2台换盘机.
 * 이 본체는 시스템에 존재하는 2 DVD를 제외한 총 2 채널저를 조정할 수 있습니다.

English

①	Source unit
②	CeNET extension cable
③	Y-adapter (sold separately)
④	CD changer
⑤	DVD changer
⑥	RCA extension cable (sold separately)
⑦	4-Channel power amplifier
⑧	Front speakers
⑨	Rear speakers
⑩	Monitor
⑪	TV tuner module
⑫	5.1ch surround decoder
⑬	5.1ch surround decoder control unit
⑭	Optical connector cable
⑮	Center speaker (with amplifier)
⑯	Subwoofer (with amplifier)
⑰	External unit
⑱	Aux Bluetooth BB (BLT370)

中文

①	音源装置
②	CeNET扩展电缆
③	Y型适配器 (另售)
④	CD换盘机
⑤	DVD换盘机
⑥	RCA扩展电缆 (另售)
⑦	4声道电源放大器
⑧	前置扬声器
⑨	后置扬声器
⑩	监视器
⑪	TV调谐器模块
⑫	5.1声道环绕声解码器
⑬	5.1声道环绕声解码器控制装置
⑭	光信号连接电缆
⑮	中央扬声器 (带放大器)
⑯	亚低音扬声器 (带放大器)
⑰	外接设备
⑱	辅助蓝牙BB (BLT370)

한국어

①	본체
②	CeNET 연장 케이블
③	Y-어댑터 (별도 판매)
④	CD 체인저
⑤	DVD 체인저
⑥	RCA 연장 케이블 (별도 판매)
⑦	4-채널 파워 앰프
⑧	프론트 스피커
⑨	리어 스피커
⑩	모니터
⑪	TV 튜너 모듈
⑫	5.1채널 서라운드 디코더
⑬	5.1채널 서라운드 디코더 컨트롤 유닛
⑭	광학 커넥터 케이블
⑮	센터 스피커 (앰프)
⑯	서브우퍼 (앰프)
⑰	외부 기기
⑱	AUX 블루투스 BB(BLT370)

- Example of iPod BB and Bluetooth BB connection
- iPod BB和蓝牙BB连接举例
- iPod BB와 블루투스 BB 접속 예

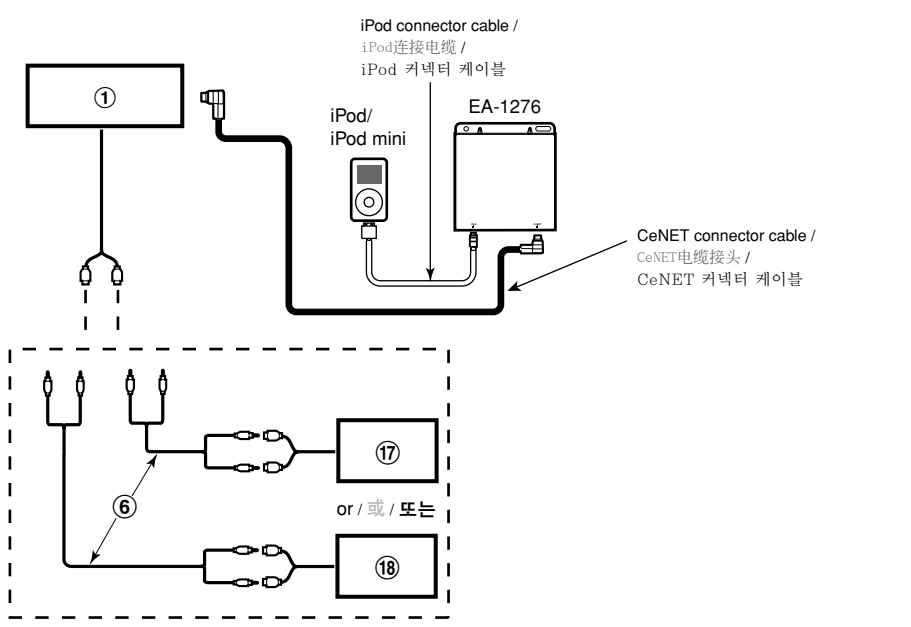

You can connect your cellular phone or external devices from AUX input cable. So you can listen to your telephone calls or music from external devices on your car speaker.
 您可以通过辅助设备输入电缆, 连接移动电话或外部设备。这样您就可以在汽车扬声器上接听电话或收听来自外部的音乐。
 AUX 입력 케이블로부터 휴대폰 또는 외부 장치를 연결할 수 있습니다. 그래서 여러분은 전화 소리나 자동차 스피커의 외부 장치로부터의 음악을 들을 수 있습니다.

8. GENERAL CAUTIONS / 一般注意事项 / 일반적인 주의사항

- Do not open the case. There are no user serviceable parts inside. If you drop anything into the unit during installation, consult your dealer or an authorized CLARION service center.
- Use a soft, dry cloth to clean the case. Never use hard cloth, thinner, benzene, alcohol, etc. For tough dirt, apply a little cold or warm water to a soft cloth and wipe off the dirt gently.
- 请勿打开盒子。内部没有用户可以维修的零部件。安装中如果将物品掉入装置内, 请与经销商或授权的CLARION维修服务中心联系。
- 请用柔软干布清洁盒子。切勿使用硬布、稀释剂、汽油或酒精等。对于顽固的污渍, 请用软布稍蘸冷水或温水轻轻擦去。
- 케이스를 열지 마십시오. 여러분께서 사용하실 수 없는 부품이 들어 있습니다. 설치중에 뭔가를 떨어뜨리게 되면, 딜러와 상의하거나 인가받은 CLARION의 서비스 센터와 상의하십시오.
- 케이스를 청소하실 때는 부드럽고 마른 천을 사용하십시오. 딱딱한 천이나 시너, 벤젠, 알콜 등은 절대 사용하지 마십시오. 더러워졌을 경우에는, 조금 시원하거나 따뜻한 물을 천에 묻혀 더러운 곳을 닦아 내십시오.

IMPORTANT:
 Improper installation may cause damage to your unit or car. If you do not have the appropriate experience, consult a qualified installer. Cutting chassis wire leads voids the warranty.

重要:
 安装不正确可能损坏本装置或汽车。如果您没有足够的经验, 请与专业安装人员联系。切断底盘导线将使保修无效。

중요:
 부적절한 설치는 여러분의 기기와 자동차에 손상을 입힐 수 있습니다. 이 기기를 설치할 만한 경험이 없는 사람은 자격을 갖춘 설치자와 상의하십시오. 차체의 케이블 리드를 자르는 것은 품질보증을 무효화 하는 것입니다.