

Ferrari

FM/MW/LW Cassette Car Stereo

Operating Instructions _____	EN
Mode d'emploi _____	F
Bedienungsanleitung _____	D

For installation and connections, see the supplied installation/connections manual.

En ce qui concerne l'installation et les connexions, consulter le manuel d'installation/connexions fourni.

Zur Installation und zum Anschluß siehe die mitgelieferte Installations/Anschlußanleitung.

XR-F21RDS

Actual total number:

Sony XR-F21RDS (E,F,G) 0-000-000-11 (1)

Table of Contents

Features	4
Precautions	5
Detaching and Attaching the Front Panel	5
Setting the Clock	6

Cassette Player Operation

Listening to Tape Playback	7
Ejecting the Cassette	7
To Fast-wind the Tape	7
Playing a Tape Recorded in the Dolby B-NR or C-NR System	7
Locating the Beginnings of the Tracks — AMS (Automatic Music Sensor) Function	7
Searching the Desired Track — Intro Scan Function	7
Playing Tracks Repeatedly — Repeat Play Function	8
Radio Reception during Fast-forwarding or Rewinding of a Tape — ATA (Automatic Tuner Activation) Function	8
Skipping Blanks Automatically during Tape Playback — Blank Skip Function	8

Radio Reception

Searching for the Stations Automatically — Automatic Tuning	8
If FM Stereo Reception is Poor — Monaural Mode	8
Tuning in by Adjusting the Frequency — Manual Tuning	9
Memorizing Stations Automatically — BTM (Best Tuning Memory) Function	9
Memorizing Only the Desired Stations	9
Receiving the Memorized Stations	10

RDS Functions

Overview of the RDS Function	10
Displaying the Station Name	10
Listening to the same Programme without Manual Retuning even if the Location has changed — AF Function	11
Listening to Traffic Announcements	11
Selecting the Programme Type	12
Using RDS Data for Setting the Clock Automatically	13

Other Functions

Adjusting the Sound Characteristics	13
Muting the Sound Quickly	
— Mute Function	13
Changing the Illumination Color	14
Storing the Sound Characteristics of each Source	
— Source Tone Memory Function	14
Muting the Beep Tone	14
Enjoying Bass and Treble even at Low Volume	
— Loudness Function	14
Changing the Brightness of the Display Window	14

CD/MD Changer Operation

With the CD changer and optional MD changer connected

Playing a CD/MD	15
Displaying the Title of the Currently Played MD or Track Manually	15
Displaying the Recording Date of the Currently Selected MD	15
Locating the Beginnings of the Tracks	
— AMS (Automatic Music Sensor) Function	15
Locating the Desired Part of a Track	
— Manual Search	16
Selecting a Desired Disc	
— Direct Disc Selection Function	16
Changing Discs	16
Selecting CD/MD Changers	16
Searching for the Desired Track	
— Intro Scan Function	16
Playing Repeatedly	
— Repeat Play Functions	16
Playing Tracks Randomly	
— Shuffle Play Functions	17
Searching for a Desired Disc by Title	
— List-up Function	17

CD Programme Memory Function

With the CD changer connected

Configuring a Programme	18
Playing an Arranged Programme	19
Cancelling from Programme Mode	19
Erasing Input Tracks	19
Inserting Tracks into a Programme	20
Erasing a Programme Completely	21

CD Custom File Function

With the CD changer connected

Putting Your Personalized Titles onto the CDs — Disc Memo Function	22
Displaying the Registered Titles	
— Disc Memo Function	22
Changing a Registered Title	
— Disc Memo Function	23
Erasing a Registered Title	
— Disc Memo Function	23
Setting the Play and Skip Modes on the CDs — Bank Function	23
Playing Selected Tracks on the CDs	
— Bank Function	23
Maintenance	24
Dismounting the Unit	25
Location of Controls	26
Specifications	27
Troubleshooting Guide	28

Features

General

- **Detachable front panel** enables you to take the front panel away with you when you leave your car (page 5).
- **Caution alarm** will be activated if you turn off the ignition key without removing the front panel from the unit.
- Switchable **two color (amber and green) illumination** (page 14).
- Provided with a **digital 24-hour clock** (page 6).
- **Telephone-mute function** for decreasing the volume automatically with a telephone call.
- **Built-in power amplifier (max. output: 30 W × 4 ch)** enables you to enjoy a 4-speaker system.
- The **STM (Source Tone Memory) function** allows it to put the tone of each programme source into memory (page 14).
- With the **dimmer function** you can change the brightness of the display window (page 14).
- Line outputs for connecting an optional power amplifier.

Cassette player section

- **Laser amorphous head** for clear sound reproduction.
- **Dolby B and C NR* system** reduces hiss noise during tape playback (page 7).
- **Auto metal function** for automatic detection of a metal or CrO₂ tape.
- **Intro scan function** for playing the first 10 seconds of each track (page 7).
- **Repeat play function** for playing back a track repeatedly (page 8).
- **ATA (Automatic Tuner Activation)** for automatically turning on the tuner while fast-forwarding or rewinding a tape (page 8).
- **Blank skip function** for automatically skipping blanks during tape playback (page 8).

* *Dolby noise reduction manufactured under license from Dolby Laboratories Licensing Corporation. "DOLBY" and the double-D symbol DD are trademarks of Dolby Laboratories Licensing Corporation.*

Tuner section

- Up to 40 stations can be preset: 20 stations on FM and 10 stations each on MW and LW.
- **BTM (Best Tuning Memory) function** automatically searches and stores the stations with the strongest signals on the preset number buttons in order of frequency (page 9).
- Information services are available if **FM RDS stations** can be received (page 10).
- Compatible with **the RDS features** such as **EON (Enhanced Other Networks), AF (Alternative Frequency), TA (Traffic Announcement) and CT (Clock Time) function** (page 11, 12 and 13).

CD changer can be used.

- Convenient functions such as the **Intro Scan Function** for searching a desired track, the **Repeat Play Function** for playing a track repeatedly, and the **Shuffle Play Function** for playing tracks in random order can be used.
- **List-up function** for displaying the names of the discs in the changer in order (page 17).
- **Programme memory function*** for preselecting your favourite tracks from the discs in the changer, and playing them back in the desired order (page 18).

* *When the CD changer with programme memory function is connected.*

- **Custom file function*** for displaying the title of each disc and setting a PLAY/SKIP mode on each track (page 22).

* *When the CD changer with custom file function is connected.*

Precautions

- Before operating the unit for the first time or after replacing the car battery, press the reset button with a ball-point pen etc., and then start operating the unit.

Pressing the reset button will erase the memorized programme and clear the memory of the CD programme memory function.

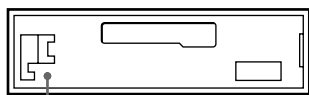

Reset button

- If your car was parked in direct sunlight resulting in a considerable rise in temperature inside the car, allow the unit to cool off before operating it.
- If no power is being supplied to the unit, check the connections first. If everything is in order, check the fuse.
- If no sound comes from the speakers of a 2-speaker system, set the fader control to the centre position.

If you have any questions or problems concerning your unit that are not covered in this manual, please consult your nearest dealer.

Notes on Cassettes

Cassette care

- Do not touch the tape surface of a cassette, as any dirt or dust will contaminate the heads.
- Keep cassettes away from equipment with built-in magnets such as speakers and amplifiers, as erasure or distortion on the recorded tape could occur.
- Do not expose cassettes to direct sunlight, extremely cold temperatures or moisture.
- When the tape is played back for a long period, the cassette shell may become warm because of the built-in power amplifier. However, this is not a sign of a malfunction.

Cassettes longer than 90 minutes

The use of cassettes longer than 90 minutes is not recommended except for long continuous play. The tapes used for these cassettes are very thin and tend to be stretched easily. Frequent playing and stopping of these tapes may cause them to be pulled into the cassette deck mechanism.

Detaching and Attaching the Front Panel

The front panel of this unit can be detached in order to prevent the unit from being stolen.

Detaching the Front Panel

Before detaching the front panel, be sure to press the **OFF** button first. Then press the **RELEASE** button to open up the front panel, and detach the panel by pulling it towards you as illustrated.

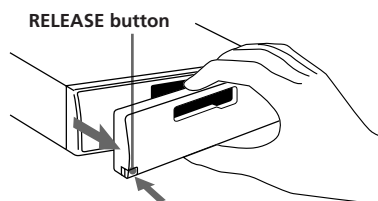

Be sure not to drop the panel when detaching it from the unit.

Attaching the Front Panel

Apply the right hand side of the front panel to the unit by attaching part **A** of the front panel to part **B** of the unit as illustrated and push until it clicks.

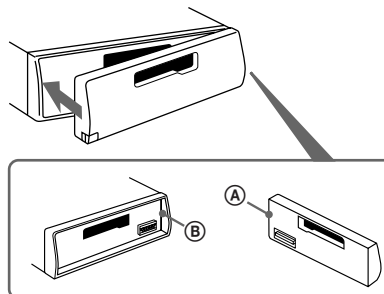

Notes

- Make sure that the front panel is the right way up when attaching it to the unit as it cannot be attached upside down.
- Do not press the front panel hard against the unit when attaching it to the unit. It can easily be attached by pressing it lightly against the unit.
- When you carry the front panel with you, put it in the supplied front panel case.
- Do not press hard or exert excessive pressure on the display windows of the front panel.
- Before removing the front panel, be sure to turn the power off. However, if you press the **RELEASE** button to detach the panel while the unit is still turned on, the power will be automatically turned off in order to protect the speakers from being damaged.

continue to next page →

- Do not expose the front panel to direct sunlight, heat sources such as hot air ducts, and do not leave it in a humid place. Never leave it on the dashboard etc. of a car parked in direct sunlight where there may be a considerable rise in temperature inside the car.

Caution alarm

If you turn the ignition key to the OFF position without removing the front panel, the caution alarm will be activated and a beep tone will be heard for a few seconds (only when the POWER SELECT switch is set to the **A** position).

EN

Setting the Clock

The clock has a 24-hour digital indication.

For example, setting it to 10:08

1 Display the time.

(Press the **OFF** or the **DSPL** button during unit operation.)

2 Press the **DSPL** button for more than two seconds.

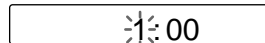

The hour digit blinks.

Set the hour digits.

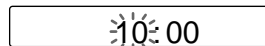
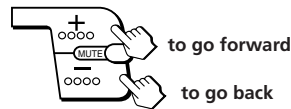

3 Press the **SEL** button momentarily.

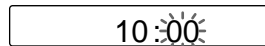

The minute digit blinks.

Set the minute digits.

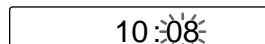
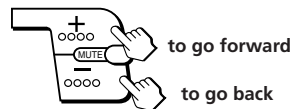

4 Press the **DSPL** button momentarily.

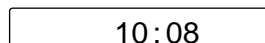

The clock activates.

Note

If the POWER SELECT switch on the bottom of the unit is set to the **B** position, the clock cannot be set unless the power is turned on. Set the clock after you have turned on the radio, or started CD, MD or tape playback.

Cassette Player Operation

Listening to Tape Playback

After inserting the cassette, playback will start automatically.

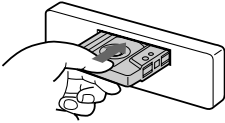

If a cassette is already inserted, press the **TAPE** button to start playback. If you press during playback, the tape transport direction will change.

Indication of Tape Transport Direction



The side facing up is being played.



The side facing down is being played.

To stop playback, eject the cassette by pressing the **EJECT** button or press the **OFF** button. Playback stops also when you select another source (radio, CD or MD) by pressing the **TUNER** or **MD/CD** button.

Ejecting the Cassette

Press the **EJECT** button.

To Fast-wind the Tape



To start playback during rewinding or fast-forwarding, press the **TAPE** button.

Playing a Tape Recorded in the Dolby B-NR or C-NR System

Press the **DOLBY** button when you want to listen to a tape recorded in Dolby B-NR or C-NR system. → "□□" appears on the display.

Each time you press the **DOLBY** button, the mode changes as follow:



Locating the Beginnings of the Tracks

— AMS (Automatic Music Sensor) Function

During playback, press either side of the **SEEK/AMS** button the number of times you wish to skip the tracks.



To locate the succeeding tracks

To locate the previous tracks

Up to nine tracks can be skipped.

If the blanks between the tracks are shorter than four seconds, or if there are noises, the AMS function will not work. Also, the unit may read long sections of low volume music or quiet sections on a track as blanks between tracks.

Searching the Desired Track — Intro Scan Function

Press the **INTRO** button during playback. → "INTRO" appears on the display. The first 10 seconds of all the tracks are played. When you find the desired track, press the button once more. The unit returns to the normal playback mode.

EN

Cassette Player Operation

Playing Tracks Repeatedly

— Repeat Play Function

Press the  button during playback.
→ “REP” appears on the display.

When the currently played track is over, it will be played again from the beginning.
To cancel this mode, press the button again.

Radio Reception during Fast-forwarding or Rewinding of a Tape

— ATA (Automatic Tuner Activation) Function

Press the  button during playback.
→ “ATA” appears on the display.

When fast-forwarding or rewinding with the PRST/DISC button, the tuner will turn on automatically.

Skipping Blanks Automatically during Tape Playback

— Blank Skip Function

Press the  button during playback.
→ “BL.SKIP” appears on the display.

Blanks longer than eight seconds will be automatically skipped during tape playback.

Radio Reception

Searching for the Stations Automatically

— Automatic Tuning

1 Select the desired band.

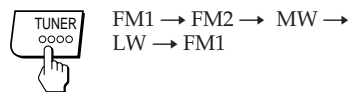

2 Press either side of the SEEK/AMS button momentarily to search for the station (automatic tuning).

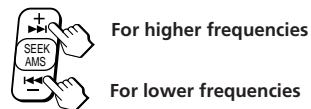

The scanning stops when a station is received. Press either side of the button repeatedly until the desired station is received.

When an FM stereo programme with a sufficient signal strength is tuned in,

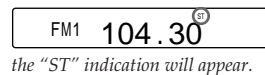

the “ST” indication will appear.

To avoid the automatic tuning from stopping on stations too frequently (local seek mode), press the  button momentarily to get the “LCL” indication.

Only the stations with relatively strong signals can be tuned in. The local seek mode functions only when the automatic tuning is in operation.

If FM Stereo Reception is Poor — Monaural Mode

Press the  button momentarily.
→ “MONO” appears on the display.

The sound will improve, but it will become monaural.

Tuning in by Adjusting the Frequency — Manual Tuning

- 1 Select the desired band.



- 2 Press and hold either side of the PRST/DISC button.
Release the button when the desired station is received.



For higher frequencies
For lower frequencies

PREVENTING ACCIDENTS!

When tuning in during driving, use the automatic tuning and the memory preset tuning instead of the manual tuning.

Memorizing Stations Automatically

— BTM (Best Tuning Memory) Function

This function selects from the currently received band the stations with the strongest signals and memorizes them in order of their frequency.

- 1 Select the desired band.



- 2 Press the **SCRUBTM SENS** button for more than two seconds.
 - When there is no preset number indicated on the display window, stations will be stored on all preset number buttons on the currently selected band.
 - When there is a preset number indicated on the display window, the unit will store stations on all preset number buttons from the one currently displayed.

For example, when you select FM2 and preset number 3 is displayed, the operation will start from preset number 3 on FM2, and will stop at preset number 10 on FM2.

- 3 FM1 and FM2 only:
Press preset number button **INTRO 1** momentarily, then press again for about two seconds until you hear a beep tone. → The station will be stored.
Repeat this operation with preset number buttons **REPEAT 2** through **10**.

Notes

- When "AF OFF" is displayed and you activate BTM, the unit will store only stations not transmitting RDS data. Depending on reception conditions however, it may happen that RDS stations are stored.
- When storing only RDS stations (page 11), step 3 is not necessary.

Memorizing Only the Desired Stations

- 1 Select the desired band.



- 2 Tune in the station which you wish to store on the preset number button.
- 3 Keep the desired preset number button (**INTRO 1** to **10**) pressed for about two seconds until you hear a beep tone.

The number of the pressed preset number button appears on the display window.

Up to 10 stations on each band (FM1, FM2, MW and LW) can be stored on the preset number buttons in order of your choice. Therefore, 20 stations can be memorized on FM. If you try to store another station on the same preset number button, the previously stored station will be erased.

EN

Cassette Player Operation/Radio Reception

Receiving the Memorized Stations

- 1 Select the desired band.



- 2 Press momentarily the preset number button on which the desired station is stored.

Note

If you press the preset number button for more than two seconds, the currently received station will be memorized again. To receive the previously memorized station, make sure that the preset number button is pressed only momentarily.

Press either side of the PRST/DISC button momentarily to receive in order the stations stored in the memory (Preset Search Function).



Press momentarily

1 → 2 → → 9 → 10 → 1 → ...



Press momentarily

1 → 10 → 9 → → 2 → 1 → ...

EN

10

Actual total number:

RDS Functions

Overview of the RDS Function

RDS (Radio Data System) is a system which uses FM radio waves to receive digital signals. Receiving RDS data with your car stereo unit allows it to use a variety of services. There are several ways to use these services. For instance, you can receive information such as traffic announcements and station names, or you can cause the unit to automatically retune to the strongest signal that is broadcasting the same programme. So even if you travel a long distance, it is still possible to listen to the same programme without having to retune manually again and again. Another function allows it to receive traffic announcements during tape, CD or MD playback. RDS offers various functions, but depending on the country or region, not all of these are available. Following information explains the RDS functions of this unit.

Notes

- In case of weak signals or other poor reception conditions, the RDS functions may not work properly.
- If the FM station currently received does not transmit RDS data, the functions described below will not work.

Displaying the Station Name

By using RDS data, the name of the station currently received can be displayed.

Select an FM station. → If it is a station transmitting RDS data, the station name will appear on the display.

BBC R1

When “*” appears in addition to the usual frequency indication, an RDS station is being received.

Changing the displayed items

Each time you press the DSPL button, the display on the displayed items change as follows:

→ Frequency → Time → Station Name

When “NO Name” is displayed instead of the station name, the currently received station does not transmit RDS data. After some seconds, “NO Name” will disappear, and the frequency will be displayed.

Listening to the same Programme without Manual Retuning even if the Location has changed — AF Function

Using "AF" (List of Alternative Frequencies), to automatically tune to that frequency among the frequencies of the currently received station, which carries the strongest signal in the respective region. As result, you can continuously listen to the same programme during a long-distance drive without repeated manual retuning.

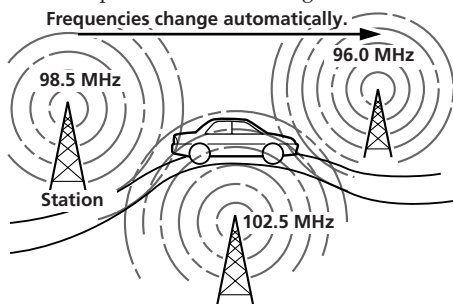

- 1 Select an FM station.
- 2 Press the  button to get "AF" displayed.

Notes

- When the currently received frequency is weak and the same programme cannot be received with another frequencies, "NO AF" will be indicated.
- When automatic tuning (page 8) is activated while "AF" is displayed, only FM stations which transmit RDS data will be received.
- When you press the AF/TA button while an MW or LW station is received, FM1 will be automatically selected.

Getting the Stored RDS Stations tuned in from the Broadcasting Networks

When the unit stores an RDS station transmitting the AF data on a preset number button, it stores not only its frequency but also its AF and PI (Programme Identification) data. The unit will store this data in its memory no matter whether the AF function is ON or OFF. Using the AF function, you can select a better signal station by re-tuning within the same broadcasting network of the memorized station.

Press the  button, then press the preset number button.

Note

If by the AF data no other station can be found in the network of the memorized station, "PS" will blink for eight seconds. Then, "PI seek" will be displayed, and the unit will search for a station with the same PI data. If the unit finds no other station with the same PI data, it will return to the original station.

Listening to a Regional Programme

Press the  button for more than two seconds. → "REG" appears on the display.

To cancel, press again for more than two seconds.

Note

The initial setting is "Regional ON".

This function cannot be activated in the United Kingdom and some other areas.

Local Link Function (United Kingdom only)

When local stations stored on the preset number buttons are poorly received, or when you want to change to another local station, use this function to activate automatic search for other local stations and to tune to them one by one.

Within five seconds after its reception started, press the preset number button of the local station you want to change, and keep the button pressed. Repeat this procedure several times until the desired local station is received.

Storing only RDS stations

The BTM function (page 9) allows it to store only RDS stations on the preset number buttons; activate the AF function, then press the  button for two seconds. When "AF OFF" is displayed and you activate BTM, the unit will store only stations not transmitting RDS data.

Listening to Traffic Announcements

By using TA (Traffic Announcement) and TP (Traffic Programme) data, a station broadcasting traffic announcements can be automatically received. Even during tape, CD or MD playback you can hear traffic announcements, as the unit continues searching for such a station, and will automatically change to FM reception when a traffic announcement starts.

Press the  button to get "TA" displayed. → The unit will start to search for traffic information stations.

When a station transmitting a traffic announcement is found, "TP" will be displayed. During reception of the announcement, the "TA" indication will blink. The blinking will stop when the traffic announcement is over.

The TA function works also during tape, CD or MD playback.

continue to next page →

Press the  button during tape, CD or MD playback. → "TA" appears on the display.

The unit will start to search for traffic announcements. When an announcement is received, tape, CD or MD playback will stop, and the traffic information station can be heard. In case you press the  button while an MW or LW station is received, the unit will automatically change to FM reception.

Canceling the Currently Received Traffic Announcement

Press the AF/TA button momentarily.

Canceling the TA mode

Press the AF/TA button until "AF/TA OFF" appears on the display.

Note

If no traffic information stations can be received, "NO TP" will blink for about four seconds, and then the search for other stations transmitting traffic announcements will start.

Each time you press the AF/TA button, the display window changes as follows:

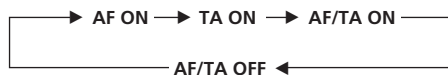

The "EON" Indication

When both "TA" and "EON" are displayed, this means that in addition to the currently received station, another station too is broadcasting a traffic announcement.

Presetting the Volume of Traffic Announcements

It is possible to hear the traffic announcements at a previously set volume level. For example, even if volume is turned to zero, it will automatically change to the preset level when a traffic announcement starts. (In case the current volume level is higher than the preset level, the current level will not change.)

1 Select an FM station and the desired volume level.

2 Press button  while pressing the  button.

When you hear a beep tone, the setting is completed.

Receiving Emergency Announcements

In case of danger through an emergency or a natural disaster, RDS stations transmit emergency announcements to warn the drivers in that area. Such announcements can be received only when the AF or TA functions are activated. When an emergency announcement is received, tape, CD or MD playback will stop, the unit will automatically change to FM, and the information can be heard.

Selecting the Programme Type

Some stations use RDS to distinguish the types of their programmes during broadcasting.

There are following programme types:

Program types	Display
News	NEWS
Current Affairs	AFFAIRS
Information	INFO
Sport	SPORT
Education	EDUCATE
Drama	DRAMA
Culture	CULTURE
Science	SCIENCE
Varied	VARIED
Pop	POP M
Rock	ROCK M
Middle of the Road	M.O.R. M
Light Classical	LIGHT M
Serious Classics	CLASSICS
Other Music Types	OTHER M
Not specified	NONE

(when the station does not specify the programme type)

1 Press the  button during FM reception. → "PTY" appears on the display.

If the currently received station is transmitting PTY (programme type selection) data, one of above-shown programme type names will be displayed. If the currently received station is no RDS station, or if the RDS data has not been read, "-----" will be displayed. In this case, you can select "NEWS" or other programme types by pressing the  button.

PTY INFO

2 Press again within five seconds.

The programme types will be displayed in the order shown above.

PTY SPORT

- 3** When the desired programme type is displayed, press the either side of the SEEK/AMS button. → "SEARCH" will blink in the display.

The unit will search for station broadcasting this programme type.

PTY SEARCH

- 4** When a programme of the desired type is received, the programme type will again appear in the display for five seconds.

PTY SPORT

If the desired programme type cannot be found, "NO Data" will be displayed for five seconds, and the unit returns to the previous station (programme).

PTY NO Data

Using RDS Data for Setting the Clock Automatically

By receiving CT (Clock Time) data, the clock of this unit can be set automatically.

During FM reception, press the  button while pressing the  button. → "CT" will be displayed, and the clock will be set.

CT 1:00

To cancel the CT function, press these buttons again.

Notes

- The CT function may not work even though an RDS station is being received.
- The time set by the CT function may not be exact.

Other Functions

Adjusting the Sound Characteristics

- 1** Select the item you want to adjust by pressing the  button repeatedly.

VOL (volume) → SUB (Sub output level) → BAS* (bass) → TRE* (treble) → BAL (balance) → FAD* (fader) → VOL (volume)

* The level of the SUB output cannot be adjusted.

- 2** Adjust the selected item by pressing either the  or  button.

Adjust within three seconds after selecting. (After three seconds the button will again serve as volume control button.)



Muting the Sound Quickly

— Mute Function

Press the  button. → The "MUTE" indication flashes.

The sound is muted at once. To restore the previous volume level, press again.

This function will be also cancelled when:

- the  or  button is pressed.
- ejecting a cassette by pressing the  button during tape playback.

EN

RDS Functions/Other Functions

Changing the Illumination Color

Press the **INTRO 1** button while pressing the **SEL** button.

You can choose the color between amber and green.

Storing the Sound Characteristics of each Source

— Source Tone Memory Function

Press the **BANK 4** button while pressing the **SEL** button. → "STM" will appear on the display.

This function memorizes the adjusted sound characteristics (the bass, treble, and different between volume and sub output level) of each programme source. With this function, you can listen to the same source always in the same sound characteristics even after changing the programme source or tuning the unit off and on again.

To cancel the STM function, press these buttons again.

Muting the Beep Tone

Press the **SL.SKP 6** button while pressing the **SEL** button.

To obtain the beep tone again, press these buttons once more.

Enjoying Bass and Treble even at Low Volume

— Loudness Function

Press the **LD 7** button while pressing the **SEL** button. → "LOUD" will appear on the display.

Bass and treble will be reinforced. To cancel, press these buttons again.

Changing the Brightness of the Display Window

Press the **9** button, while pressing the **SEL** button.

The display window Brightness will be dimmed.

To change to the original Brightness, press these buttons again.

EN

CD/MD Changer Operation

With the CD changer and optional MD changer connected

Playing a CD/MD

Press the  button. CD/MD playback starts.

Each time you press the  button momentarily during CD/MD playback, the display on the display window changes as follows:

During CD playback:

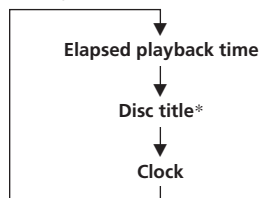

* If the title has not been registered on the CD changer with the CD custom file function, "NO Name" will appear on the display window.

During MD playback:

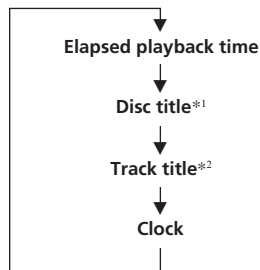

*1 If there is no prerecorded title for MD, "NO D.name" will appear on the display.

*2 If the track title is not prerecorded, "NO T.name" will appear on the display.

If the title is too long (more than 10 characters), it will be scrolled automatically.

Displaying the Title of the Currently Played MD or Track Manually

Press the  button until the desired display appears on the display window.

If these data are not prerecorded on the currently played MD, "NO D.name" or "NO T.name" will appear for one second.

If the title is too long, you can scroll it across the display window by pressing the  button momentarily.

Displaying the Recording Date of the Currently Selected MD

Press the  button for more than two seconds during MD playback. → The recording date of the track will be displayed for about three seconds.

This applies only if these titles are prerecorded on the MD.

Locating the Beginnings of the Tracks

— AMS (Automatic Music Sensor) Function

During playback, press either side of the SEEK/AMS button the number of times you wish to skip the tracks.



To locate the succeeding tracks

To locate the previous tracks

EN

Other Functions/CD/MD Changer Operation

Locating the Desired Part of a Track — Manual Search

During playback, press and hold either side of the PRST/DISC button. Release the button when you have found the desired part.



Selecting a Desired Disc

— Direct Disc Selection Function

Press the button whose number corresponds with the desired disc number for more than one second.

EN

The desired disc in the currently selected changer playback start.

For CD changer -

For MD changer -

Changing Discs

During playback, press either side of the PRST/DISC button momentarily.

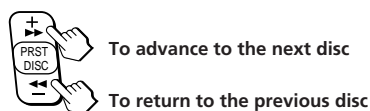

Selecting CD/MD Changers

Press the button during CD/MD playback.

Each time you press, another CD/MD changer will be selected.

Searching for the Desired Track — Intro Scan Function

Press the button during playback. → “INTRO” appears on the display.

The first 10 seconds of all the tracks on the currently selected disc are played in order. After the first disc is over, the next disc is played.

When you find the desired track, press again. The unit returns to the normal CD/MD playback mode.

Note

When both CD changer and MD changer are connected, they will function separately as an MD or as a CD changer, respectively.

Playing Repeatedly

— Repeat Play Functions

Playing the currently selected track repeatedly

— Track repeat

Press the button during CD/MD playback to get the “REP 1” indication.

Playing the currently selected disc repeatedly

— Disc repeat

Press the button during CD/MD playback to get the “REP 2” indication.

When the last track on the currently selected disc is over, CD/MD playback is repeated from the beginning of that disc.

Playing the discs in the currently selected CD/MD changer repeatedly

— Changer repeat (when CD/MD changer is connected)

Press the button during CD/MD playback to get the “REP 3” indication.

When the last disc in the currently selected CD/MD changer has been played, CD/MD playback will be repeated from the first disc in this changer.

The function of the **REPEAT 2** button changes cyclically as follows:

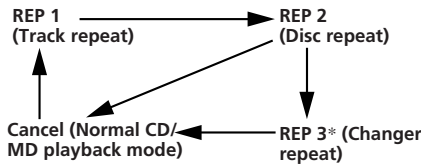

* Changer repeat (REP 3) mode functions only when two or more CD/MD changers are connected to the unit. When only one CD/MD changer is connected, the "REP 3" indication will not be displayed. In case you press the **REPEAT 2** button again while the "REP 2" indication is being displayed, the repeat mode will be cancelled.

Note
When both CD changer and MD changer are connected, they will function separately as an MD or as a CD changer, respectively.

Playing Tracks Randomly

— Shuffle Play Functions

Playing the tracks on the currently selected disc randomly

— Disc shuffle play

Press the **SHUF 3** button during CD/MD playback to get the "SHUF 1" indication.

All tracks on the currently selected disc are played in random order. After each track has been played once, shuffle play will continue with the next disc.

Playing each track on each disc in the currently selected CD/MD changer randomly

— Changer shuffle play

Press the **SHUF 3** button during CD/MD playback to get the "SHUF 2" indication.

All tracks on each disc in the currently selected disc changer are played in random order.

Playing each track on each disc in all connected CD/MD changers randomly

— All shuffle play (when two or more CD/MD changers are connected)

Press the **SHUF 3** button during CD/MD playback to get the "SHUF 3" indication.

All tracks on each disc in each CD/MD changer connected are played in random order.

The function of the **SHUF 3** button changes cyclically as follows:

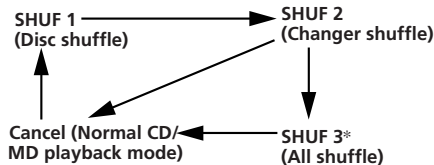

* The all-shuffle (SHUF 3) mode functions only when two or more changers are connected to the unit. When only one changer is connected, the "SHUF 3" indication will not be displayed. In case you press the **SHUF 3** button again while "SHUF 2" is displayed, the shuffle play will be cancelled.

If you press the **INTRO 1** button during shuffle play, the first 10 seconds of all tracks will be played randomly.

Note

When both CD changer and MD changer are connected, they will function separately as an MD or as a CD changer, respectively.

EN

CD/MD Changer Operation

Searching for a Desired Disc by Title

— List-up Function (with separately available MD changer or CD changer with custom file function connected)

This function can be performed after discs have been assigned a custom title. For more information on disc titles, refer to page 22.

1 Press the **PTY LIST** button momentarily.

LST 1 SCHUBERT

The name assigned to the disc currently playing will appear on the display.

Note

This function may not work when (a) changer without list-up feature is connected.

continue to next page →

2 Pressing the button continuously will display in order the titles of the discs in the currently selected changer.

Once a disc name has been displayed for over five seconds, the display window returns to its normal display.

Turning off the Display
Press the DSPL button again.

Notes

- The track titles cannot be displayed (during MD playback).
- If there are no discs in the magazine, "NO Disc" will appear on the display.
- If a disc has not been assigned a custom name, "*****" will appear on the display.
- If the disc information has not been read in by the unit, "Not Read" will appear on the display. If the disc information has not been loaded into the unit, "Not Read" will appear on the display. To execute loading, first push the PRST/DISC button, then choose the disc that has not been loaded.
- The information will be displayed only in capital letters. There are also some letters which cannot be displayed (during MD playback).

3 When you have found the desired disc, press the PRST/DISC button to playback the disc (Direct Search Function).

Note

You can still execute the direct search function even if the "*****" message appears on the display (unnamed disc).

CD Programme Memory Function

With the CD changer connected

You can preselect the tracks you want to hear and the order in which you want them to be played back (from the discs in the changer connected to the unit). This function is divided into Programme 1 and Programme 2, each allowing you to preselect up to 12 tracks. Furthermore, once a programme is registered, the track order is preserved. Changing the disc order in the changer will not affect the order in which the tracks have been set for playback.

Notes

- This function works only when CD changer with programme memory function are connected.
- When a CD changer without programme memory function is connected, pressing the PGM button for more than two seconds will not cause the system to enter the programme edit mode. Instead, "Sorry" will appear in the display.
- If you press the DSPL button momentarily when the programme edit mode is engaged, the disc number, track number, and elapsed playing time of the currently played track will be displayed for one second.
- If you press the MD/CD, PRST/DISC and AMS buttons when the programme edit mode is engaged, the selected disc number and track number, and the elapsed playing time will be displayed for 1.5 seconds.

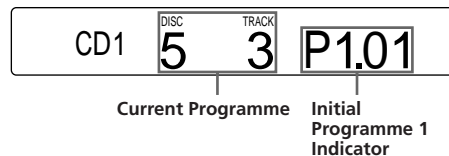

Configuring a Programme (with tracks you want to hear)

1 Press the button for more than two seconds.

The system will enter the programme edit mode.



To configure Programme 2, press the  button again, momentarily.

2 Play the track that you wish to enter into memory.

3 Press the  button momentarily.

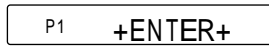

4 (A) To continue entering tracks, repeat steps 2 and 3.

(B) To return to the normal playback mode, press the  button for more than two seconds.

Notes

- Configuration has been completed but the programme will not play.
- “*Wait*” appears on the display when the input track’s data has not yet been read into the memory, or when a disc has not been put into the unit.
- “*Mem Full*” appears on the display when you try to input more than 12 tracks into a programme at one time.

Playing an Arranged Programme

By pressing the  button momentarily you can designate the programme(s) you wish to play.

The programme will begin playing two seconds later. If you press either side of the PRST/DISC button during programme memory play, programme memory play will be interrupted, and playback of the selected disc starts.



Programme 1 Playback



Programme 2 Playback

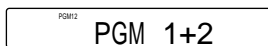

Programme 1 and 2 Playback

The function of the PGM button changes cyclically as follows:

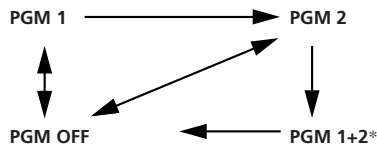

* Only when tracks are programmed into both “PGM1” and “PGM2”, “PGM1+2” will be displayed.

Note

If a programme has not been configured, it will not appear on the display.

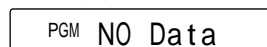

Furthermore, if neither Programme 1 nor Programme 2 have been input in memory, “NO Data” will appear on the display.

Notes

- If a track stored into programme memory is not contained in the disc magazine, this track will be skipped and the next track will be played.
- If the information about a track stored into programme memory has not been loaded yet, this track will not be played.
- When the disc magazine in the CD contains not a single track stored into programme memory, or when information about programme memory-stored tracks has not been loaded yet, “Not Ready” will be displayed.

EN

CD/MD Changer Operation/CD Programme Memory Function

Cancelling from Programme Mode

Press the  button momentarily during Programme Mode playback. → “PGM OFF” appears on the display.

Once the Programme Mode has been cancelled, the unit returns to normal playback mode.

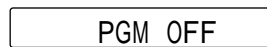

Erasing Input Tracks

1 Press the  button for more than two seconds.

The unit will enter the programme edit mode.



Programme 1 Configuration Indicator

Actual total number:

Sony XR-F21RDS (E,F,G) 0-000-000-11 (1)

To erase tracks in Programme 2, press the **PGM** button momentarily to prompt the Programme 2 Configuration Indicator.

Notes

- When entering Programme Edit Mode from Programme Memory Playback Mode, the slot number of the track currently playing will appear on the display.
- Entering Programme Edit Mode from Normal Playback Mode:
 - When all 12 track slots are filled in the programme, the number 12 appears on the display.
 - When less than 12 tracks have been filled, the number of the first available slot appears on the display. For example, if only 7 tracks have been input, the number 8 will appear on the display.

- 2 Press the or button to designate which track you wish to erase (shown on the display).

The track currently registered in the 6 slot of Programme 1.

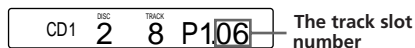

- 3 Once designated, press the button for more than two seconds. → The track will be erased.

New track in slot 6

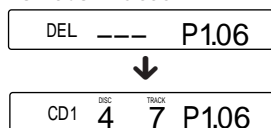

Once the track in the 6 slot has been erased, tracks in the 7-12 slots will move up one slot.

Note

In the case where all 12 track slots are filled in a programme, erasing one track causes the 12 slot to become empty (for every erased track, another slot becomes vacant).

- 4 **(A)** To continue erasing tracks, repeat steps 2 and 3.
- (B)** To finish erasing tracks, press the **PGM** button for more than two seconds.

Inserting Tracks into a Programme

- 1 Press the **PGM** button for more than two seconds.

The system will enter the programme edit mode.

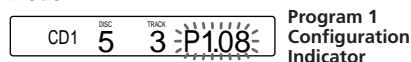

If you wish to insert tracks into Programme 2, prompt the Programme 2 Configuration Indicator by pressing the PGM button momentarily.

- 2 Press the or button to designate to which track slot number you wish to insert a track.

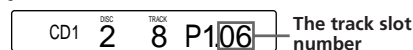

- 3 Play the track you wish to insert.

- 4 Press the button momentarily to enter the track.

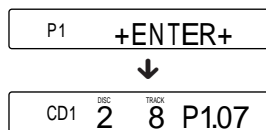

The newly entered track will fill the 6 track slot, and tracks 7 and up will move down one slot.

Note

Once all 12 slots have been filled, “*Mem Full*” will appear on the display, and it will not be possible to insert more tracks.

- 5 **(A)** To continue inserting tracks into the programme, repeat steps 2 through 4.
- (B)** To finish inserting tracks, press the **PGM** button for more than two seconds.

EN

Erasing a Programme Completely

For example, to delete Programme 1.

- 1 Press the **PGM** button for more than two seconds.

The system will enter the program edit mode.

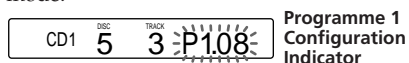

To delete Programme 2, press the PGM button once, momentarily.

- 2 Press the **DEL** button to get following indication.

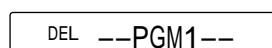

If no track is stored into PGM1, this indication will not appear.

- 3 Press the **SEL** button for more than two seconds.

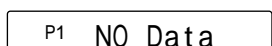

One second after "NO Data" appeared on the display, the programme edit mode for programme 1 will be displayed.

The function of the buttons changes cyclically as follows:

Programme 1 group

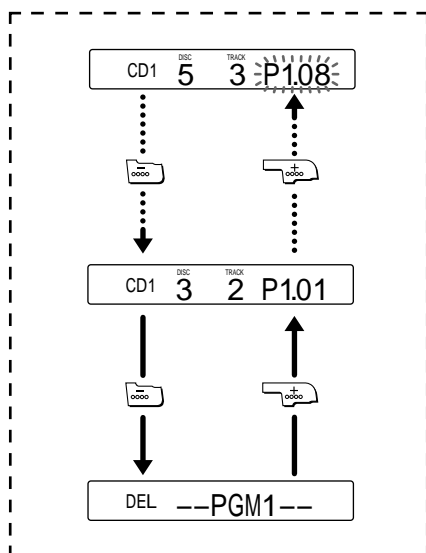

Press the PGM button when any of above indications is displayed; the display will change to programme 2.

Programme 2 group

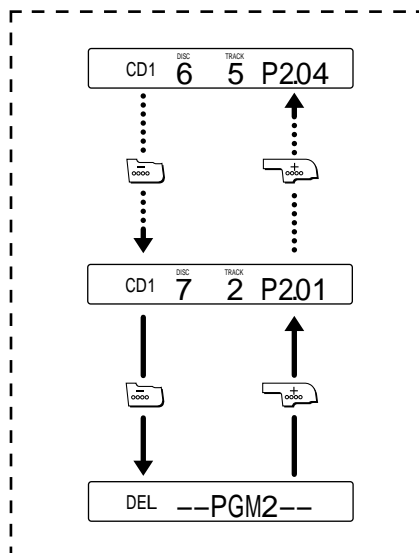

Press the PGM button when any of above indications is displayed, the display will change to programme 1.

Note

If a programme has not been configured, it will not appear on the display.

- 4 To finish erasing programmes, press the **PGM** button for more than two seconds.

EN

CD Programme Memory Function

CD Custom File Function

With the CD changer connected

When (a) CD changer with custom file function is connected, you can display the customized titles (Disc Memo Function) and play selected tracks (Bank Function) on the discs.

These settings are stored in the memory of the CD changer. Therefore, even if you take a custom-filed disc out of the CD changer, you can still use the same custom file function the next time you play that disc in the same CD changer. (You can register the customized titles and the PLAY/SKIP settings on up to 110 discs*.)

* If you try to register more than 110 discs, the unit will display the “*Mem Full*” indication and will not accept the command for custom-filing. In this case, you will have to erase other discs from the CD changer memory before you enter the new ones.

EN

Putting Your Personalized Titles onto the CDs

— Disc Memo Function

1 Play the disc that you wish to title (page 15).

2 Press the  button for more than two seconds.
Enter the name edit mode.

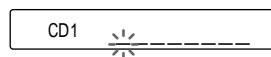

3 Press either the  or  button to select the desired characters.

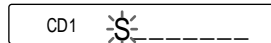

4 Press the  button after locating the desired character.

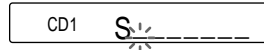

The flashing part moves to the next space on the right. Repeat steps 3 and 4 to enter the entire title. Up to eight characters can be used per disc.

Notes

- If you press the SEL button when the eighth character (farthest right character) is flashing, the flashing part goes back to the first character (farthest left character).
- If you wish to put a blank space after a character, select “_” (under-bar).

5 **A** To continue to the put titles onto the discs,

press either side of the PRST/DISC button momentarily to go to another disc.

B To return to the normal CD playback mode,

— press the  button for more than two seconds.

— press the  button to select the next CD changer (when two or more CD changers are connected).

Displaying the Registered Titles — Disc Memo Function

Press the  button during CD playback.

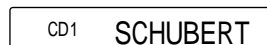

Each time you press the  button during CD playback, the display on the display window changes as follows:

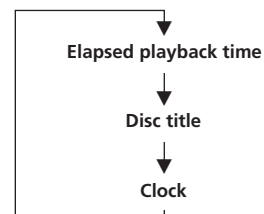

Title display modes

While loading the discs, whatever display mode the unit is in, the indication on the display window automatically changes as follows:

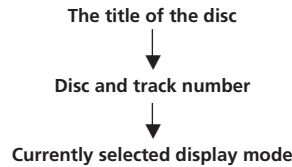

Changing a Registered Title

— Disc Memo Function

Play the disc whose title you wish to change, and perform steps 2 to 5 on page 22 to enter the name edit mode.

Erasing a Registered Title

— Disc Memo Function

1 Select the CD changer, and play any disc.

2 Press the  button for more than two seconds.
Enter the name edit mode.

3 Press the  button while pressing the  button.

4 Press either the  or  button to select the title that you wish to erase.

5 Press the  button for more than two seconds.
Now, the title and the PLAY/SKIP settings of the bank function are erased.
Repeat step 4 and step 5 if necessary.

6 Press the  button for more than two seconds.
The unit returns to the normal CD playback mode.

The alternative method to erase a title

You can erase a title by selecting eight “_”s (under-bar) as described in step 3 of “Putting Your Personalized Titles onto the CDs” (page 22).

Setting the Play and Skip Modes on the CDs

— Bank Function



1 Play the disc to which you wish to set these modes.

2 Press the  button for more than two seconds.

Enter name edit mode.

See page 22 for details about registering a title. If the title has already been registered, go to step 3.

3 Press the  button momentarily.
Enter the PLAY/SKIP edit mode.

CD1  5.  1 PLAY

Note

When the title is not registered, you cannot enter the PLAY/SKIP edit mode even if you press the LIST button.

4 Press either side of the SEEK/AMS button to select the track number you wish to skip and press the  button.

CD1  5.  3 SKIP

The indication changes from “PLAY” to “SKIP”. If you wish to return to “PLAY”, press the SEL button again.

Repeat the operation in this step to set either the “PLAY” or “SKIP” mode on all the tracks.

Note

You can set the “SKIP” mode only up to 24 tracks. If a disc has more than 24 tracks, you will not be able to set the “SKIP” mode on the tracks after the 24th track.

5 Press the  button for more than two seconds.

The unit returns to the normal CD playback mode.

Playing Selected Tracks on the CDs

— Bank Function

Press the  button. → “BANK” appears on the display.

 CD1 BANK ON

continue to next page →

The unit starts playing the tracks with "PLAY" settings which have been set by the PLAY/SKIP edit mode.

Playing the tracks with "SKIP" settings.

Press the  button several times until you get the "B.INV ON" indication.

The unit starts playing the tracks with "SKIP" settings which have been set by the PLAY/SKIP edit mode.

To go back to the normal playing mode, press the  button several times until you get the "B.INV OFF" indication.

Each time you press the  button, the display on the display window changes as follows:



EN

Note

Even when you play a disc with the PLAY/SKIP settings, if the "BANK" indication has not appeared on the display window, the disc will not be played according to the settings.

Maintenance

Fuse Replacement

When replacing the fuse, be sure to use one with the correct amperage which is stated on the fuse case. Never use a fuse whose amperage rating exceeds the one supplied to the unit as this could cause a malfunction of the unit.

Warning

Use a fuse with the specified amperage. Use of a fuse with higher amperage may cause serious damage.

Cleaning the Connectors

The unit may not function properly if the connectors between the unit and the front panel are not clean. In order to prevent this, open the front panel by pressing the RELEASE button, then detach it and clean with a cotton swab which was dipped in alcohol. Do not apply too much force. Otherwise, the connector may get damaged.

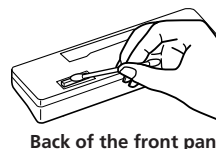
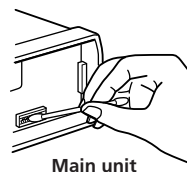

Dismounting the Unit

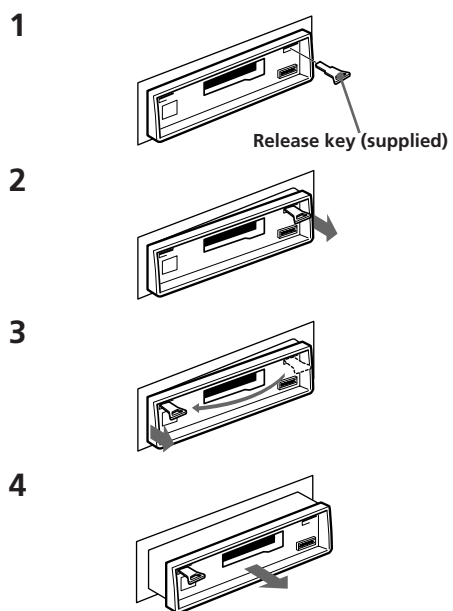

EN

CD Custom File Function

Location of Controls

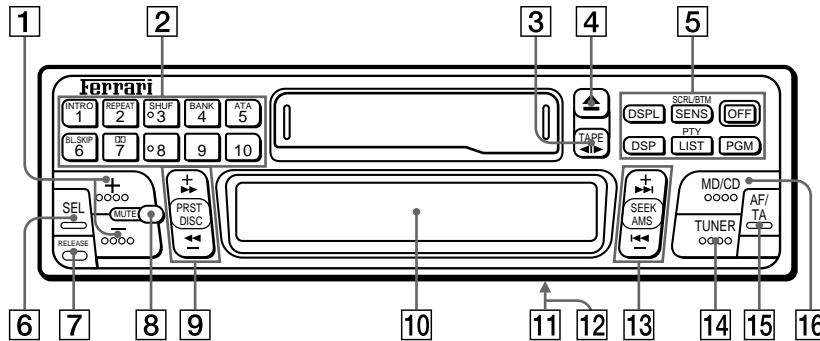

EN

Refer to the pages in ● for details.

- 1 (volume/sub output level/bass/treble/balance/fader control) button 6 13 20 21 22 23
- 2 During radio reception:
Preset number buttons 9
- During tape/CD/MD playback:
- INTRO button 7 9 14 16 17
 - REPEAT button 8 9 13 16 17
 - SHUF button 12 17
 - BANK button 14 23 24
 - ATA (Automatic Tuner Activation) button 8 23
 - BL.SKIP button 8 14
 - (Dolby B NR or C NR) button 7 14
- During CD/MD playback:
- Direct disc selection button 16
- For CD changers: - 10
- For MD changers: -
- 3 TAPE/◀▶ (playback/transport direction change) button 7
- 4 (eject) button 7 13
- 5 OSPL (display mode change/time set) button 6 15 22
- SENS (Sensitivity adjust/Scroll/Best Tuning Memory Function) button 8 9 11 15
- OFF button 5 6 7 13
- DSP (DSP mode on • off/select) button
- PTY (custom file mode select • set/list up) /PTY (programme type) button 12 17 18 22 23
- PGM (programme memory function) button 18 19 20 21
- 6 SEL (control mode select) button 6 12 13 14 19 20 21 22 23
- 7 RELEASE (front panel release) button 5 24
- 8 MUTE button 13
- 9 PRST (preset) /DISC button 7 9 10 16
- 10 Display window
- 11 POWER SELECT switch (located on the bottom of the unit)
See "POWER SELECT Switch" in the installation/Connections manual.
- 12 LINE-OUT/IN SELECT switch (located on the bottom of the unit)
See "LINE-OUT/IN SELECT Switch" in the Installation/Connections manual.
- 13 SEEK/AMS button 7 8 15
- 14 TUNER (radio on/band select) button 7 8 9 10
- 15 AF/TA (alternative frequency/traffic announcement) button 11 12
- 16 MD/CD (disc play • MD/CD changer select) button 7 15 16 22

26

Actual total number:

Sony XR-F21RDS (E,F,G) 0-000-000-11 (1)

Specifications

Cassette player section

Tape track	4-track 2-channel stereo
Wow and flutter	0.08 % (WRMS)
Frequency response	30 – 22,000 Hz
Signal-to-noise ratio	

Cassette type	Dolby B NR	Dolby C NR	Dolby NR off
TYPE II, IV	67 dB	73 dB	61 dB
TYPE I	64 dB	70 dB	58 dB

Tuner section

FM

Tuning range	87.5 – 108.0 MHz
Antenna terminal	External antenna connector
Intermediate frequency	10.7 MHz
Usable sensitivity	8 dBf
Selectivity	75 dB at 400 kHz
Signal-to-noise ratio	65 dB (stereo), 68 dB (mono)
Harmonic distortion at 1 kHz	0.5 % (stereo), 0.3 % (mono)
Separation	35 dB at 1 kHz
Frequency response	30 – 15,000 Hz
Capture ratio	2 dB

MW/LW

Tuning range	MW: 531 – 1,602 kHz LW: 153 – 281 kHz
Antenna terminal	External antenna connector
Intermediate frequency	10.71 MHz/450 kHz
Sensitivity	MW: 30 µV LW: 50 µV

Power amplifier section

Outputs	Speaker outputs (sure seal connectors)
Speaker impedance	4 – 8 ohms
Maximum power output	30 W × 4 (at 4 ohms)

General

Output lead	Power antenna relay control lead Power amplifier control lead
Tone controls	Bass ±8 dB at 100 Hz Treble ±8 dB at 10 kHz
Power requirements	12 V DC car battery (negative ground)
Dimensions	Approx. 188 × 58 × 176 mm (w/h/d)
Mounting dimension	Approx. 182 × 53 × 156 mm (w/h/d)
Mass	Approx. 1.2 kg

Design and specifications are subject to change without notice.

EN

Troubleshooting Guide



The following check will assist in the correction of most problems which you may encounter with your unit.

Before going through the check list below, refer to the connection and operating procedures.

General

Problem	Cause/Solution
No sound	<ul style="list-style-type: none">• Adjust the volume with the  button.• Set the fader control to the centre position on the 2-speaker system.
Indications do not appear on the display window.	Remove the front panel and clean the connectors. See "Cleaning the Connectors" of "Maintenance" for details.

Tape playback

Problem	Cause/Solution
Playback sound is distorted.	Contamination of the tape head. → Clean the head.
The AMS does not operate correctly.	<ul style="list-style-type: none">• There is a noise in the space between tracks.• A blank space is too short (less than four seconds).•  on the SEEK/AMS button is pressed immediately before the following tracks.•  on the SEEK/AMS button is pressed immediately after the track starts.• A long pause, or a passage of low frequencies or very low sound level is treated as a blank space.

EN

Radio reception

Problem	Cause/Solution
Preset tuning is not possible.	<ul style="list-style-type: none">• Memorize the correct frequency.• The broadcast is too weak.
Automatic tuning is not possible.	The broadcast is too weak. → Use the manual tuning.
The "ST" indication flashes.	<ul style="list-style-type: none">• Tune in precisely.• The broadcast is too weak. → Press the SENS button to enter the MONO mode.

Disc play

Problem	Cause/Solution
Playback sound skips.	A dusty or defective disc.

Error displays (with the CD changer and optional MD changer connected)

The following indications will flash for about five seconds and an alarm sound will be heard.

Display	Cause	Solution
NO Mag	The disc magazine is not inserted in the CD/MD changer.	Insert the disc magazine with discs into the CD/MD changer.
NO Disc	No disc is inserted in the disc magazine.	Take out the magazine and insert the discs.
Error	The disc is dirty.	Clean the disc*.
	The disc is inserted upside down.	Insert the disc correctly.
Push Reset	The CD/MD changer cannot be operated because of some problem.	Press the reset button of the unit.
Not Ready	The lid of the MD changer is open or MDs are not inserted properly.	Close the lid or inserted the MDs properly.
Blank	No tracks have been recorded on the MD.	Play a MD with recorded tracks on it.
High Temp	The ambient temperature is more than 50°C.	Wait until the temperature goes down below 50°C.

* In case of a MD, insert another MD.

EN

Table des matières

Caractéristiques	4
Précautions	5
Retrait et pose de la façade	5
Réglage de l'horloge	6

Fonctionnement de la platine à cassette

Ecoute d'une cassette	7
Ejection de la cassette	7
Avance rapide	7
Ecoute d'une cassette enregistrée en Dolby B ou C	7
Localisation du début des plages — Fonction AMS (Automatic Music Sensor) ..	7
Recherche de la plage désirée — Fonction de lecture des intros	8
Lecture répétée — Fonction de lecture répétée	8
Réception radio pendant l'avance rapide et le reboinage d'une cassette — Fonction ATA (Automatic Tuner Activation)	8
Saut automatique des blancs pendant la lecture — Fonction saut des blancs	8

Réception radio

Recherche automatique des stations — Accord automatique	8
Si la réception stéréo FM est médiocre — Mode mono	8
Accord par réglage de la fréquence — Accord manuel	9
Mémorisation automatique des stations — Fonction BTM (Best Tuning Memory)	9
Mémorisation de stations particulières	9
Réception des stations mémorisées	10

Fonctions RDS

Présentation du système RDS	10
Affichage du nom des stations et émetteurs	11
Ecoute de la même émission sans resintonisation manuelle même si le véhicule s'est déplacé — Fonction AF	11
Ecoute des messages relatifs à la circulation routière	12
Sélection du type d'émission	13
Utilisation des données RDS pour régler automatiquement l'horloge de l'appareil	14

Autres fonctions

Réglage des caractéristiques du son	14
Interruption rapide du son	
— Fonction d'interruption du son	14
Changer la couleur de l'éclairage	15
Mémoriser les caractéristiques du son de chaque source	
— Fonction mémoire de tonalité par source	15
Suppression du bip	15
Exploitation des graves et des aigus à faible volume	
— Fonction de correction physiologique	15
Changer la luminosité de l'afficheur	15

Fonctionnement du changeur de CD/MD

Avec le changeur de CD et le changeur de MD en option connectés	
Ecoute d'un CD/MD	16
Affichage manuel du titre du MD ou de la plage reproduite	16
Afficher la date d'enregistrement du MD sélectionné	16
Localisation du début des plages	
— Fonction AMS (Automatic Music Sensor)	16
Localisation d'une partie de plage	
— Recherche manuelle	17
Sélection d'un disque	
— Fonction de sélection directe	17
Changer de disque	17
Sélection d'un changeur de CD/MD	17
Recherche d'une plage	
— Fonction de lecture des intros	17
Lecture répétée	
— Fonctions de lecture répétée	17
Lecture aléatoire des plages	
— Fonctions de lecture aléatoire	18
Recherche d'un disque par le titre	
— Fonction de répertoire	18

Fonction mémoire de programme CD

Avec le changeur de CD raccordé	
Programmation	19
Ecoute d'un programme	20
Annuler le mode programme	20
Supprimer une plage programmée	21
Ajouter des plages dans un programme	21
Effacer un programme entier	22

Fonction de fichier CD personnalisé

Avec le changeur de CD raccordé	
Attribution de titres personnalisés à vos CD	
— Fonction Disc Memo	23
Afficher les titres enregistrés	
— Fonction Disc Memo	23
Changer un titre enregistré	
— Fonction Disc Memo	24
Effacer un titre enregistré	
— Fonction Disc Memo	24
Choix du mode PLAY/SKIP	
— Fonction Bank	24
Ecoute des plages sélectionnées	
— Fonction Bank	25
Entretien	25
Démontage de l'unité	26
Nomenclature des touches	27
Caractéristiques	28
Guide de dépannage	29

F

Caractéristiques

Généralités

- Vous pouvez emporter la **façade détachable** quand vous quittez votre véhicule (page 5).
- Un **avertisseur** retentit si vous coupez le contact sans avoir au préalable retiré la façade de l'appareil.
- **Deux couleurs d'illumination** commutables (ambre et vert) (page 15).
- Cet autoradio est équipé d'une **horloge numérique fonctionnant sur 24 heures** (page 6).
- La **fonction de mise en sourdine** sert à réduire automatiquement le son quand vous recevez un appel téléphonique.
- L'**amplificateur intégré (puissance admissible: 30 W × 4 ca)** permet de relier un système à 4 haut-parleurs.
- La **fonction STM (Source Tone Memory)** permet de mémoriser des caractéristiques sonores différentes pour chaque source (page 15).
- La **fonction de gradation** de lumière vous permet de modifier la luminosité de l'afficheur (page 15).
- Les sorties de ligne servent à raccorder un amplificateur de puissance optionnel.

Partie platine à cassette

- **Tête amorphe à laser** pour une reproduction sonore précise.
- Les systèmes de réduction de bruit **Dolby B et C*** réduisent le souffle pendant la lecture (page 7).
- **Détection automatique des bandes métal et CrO₂**.
- **Lecture des intros:** lecture des 10 premières secondes de chaque plage (page 8).
- **Lecture répétée** d'une même plage (page 8).
- **Fonction ATA (Automatic Tuner Activation)** pour recevoir automatiquement la radio pendant l'avance rapide ou le rebobinage de la cassette (page 8).
- **Fonction de saut des passages blancs** pour éviter les espaces non enregistrés pendant la lecture (page 8).

* Réduction de bruit Dolby fabriquée sous licence de Dolby Laboratories Licensing Corporation.
DOLBY et le symbole du double D **DD** sont des marques de Dolby Laboratories Licensing Corporation.

Partie tuner

- Possibilité de préréglé 20 stations dans la gamme FM et 10 stations dans chaque gamme PO et GO.
- La **fonction BTM (Best Tuning Memory)** sert à sélectionner automatiquement les stations puissantes et à les mémoriser sur les touches de préréglage dans l'ordre des fréquences (page 9).
- **Fonction RDS** pour recevoir les services d'information des stations FM RDS (page 10).
- Compatible avec les **fonctions RDS** telles que **EON (Réseaux alternatifs étendus), AF (Fréquences alternatives), TA (Informations routières)** et **CT (Heure)** (page 11, 12, 13 et 14).

Possibilité d'utiliser un ou plusieurs changeurs de CD.

- L'appareil possède des fonctions très utiles telles que la **lecture des intros** pour localiser rapidement une plage, la **lecture répétée** d'une même plage ou la **lecture aléatoire** (reproduction d'une série de plages dans un ordre imprévisible).
- **Fonction de répertoire:** affichage du nom des disques dans l'ordre où ils occupent le changeur (page 18).
- La **fonction de mémoire de programme*** vous permet de sélectionner vos plages favorites parmi les disques du changeur et de les écouter dans l'ordre de votre choix (page 19).

* Lorsque le changeur de CD doté de la fonction de mémoire de programme est raccordé.

- **Fonction de fichier personnalisé*** affichage du titre de chaque disque et choix entre lecture ou saut pour chaque plage (page 23).

* Lorsque le changeur de CD doté de la fonction de personnalisation de lecture est raccordé.

Précautions

- Avant la mise en service de l'appareil ou après le remplacement de la batterie de la voiture, appuyez sur la touche de réinitialisation avec un stylo-bille ou un autre objet pointu et allumez l'appareil. Une pression sur la touche de réinitialisation efface le programme mémorisé et la mémoire de la fonction de mémoire du programme CD.



Touche de réinitialisation

- Si vous avez garé votre voiture en plein soleil et que la température a considérablement augmenté à l'intérieur, laissez l'appareil refroidir avant de l'utiliser à nouveau.
- Si l'alimentation électrique fait défaut, vérifiez d'abord les connexions. Si tout semble en ordre, contrôlez le fusible.
- Si aucun son ne sort des haut-parleurs d'un système à deux haut-parleurs, mettez le fader en position centrale.

Pour toute question ou problème au sujet de l'appareil dont vous ne trouvez pas la réponse dans ce manuel, adressez-vous à votre revendeur le plus proche.

Remarques sur les cassettes

Entretien des cassettes

- Ne touchez pas la surface de la bande ou d'une cassette: de la saleté ou de la poussière pourrait encrasser les têtes.
- Éloignez les cassettes des appareils contenant des aimants, tels que les enceintes ou les amplificateurs: le son risque d'être effacé ou déformé.
- Ne laissez pas vos cassettes en plein soleil; évitez de les exposer à un froid intense ou à l'humidité.
- Si vous écoutez longtemps une cassette, son boîtier peut chauffer à cause de la proximité de l'amplificateur intégré. Cela n'indique aucune anomalie.

Les cassettes de plus de 90 minutes

L'utilisation de cassettes de plus de 90 minutes n'est pas recommandée, sauf pour une lecture ininterrompue de longue durée. Ces bandes magnétiques sont très minces et ont tendance à s'étirer. De plus, elles s'emmêlent facilement dans le mécanisme de la platine en cas de lecture et d'arrêt fréquents.

Actual total number:

Retrait et pose de la façade

Vous pouvez détacher la façade de l'appareil pour éviter le vol.

Retrait de la façade

Avant de retirer la façade, appuyez sur le bouton **OFF**. Enfoncez ensuite la touche **RELEASE** pour ouvrir la façade. Enlevez-la en tirant vers vous, comme indiqué sur l'illustration.

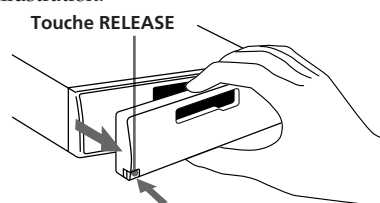

Veillez à ne pas laisser tomber la façade quand vous la détachez de l'appareil.

Pose de la façade

Appliquez la partie droite de la façade sur l'appareil et fixez la partie **A** de la façade sur la partie **B** de l'appareil, comme indiqué sur l'illustration, puis poussez jusqu'au déclic.

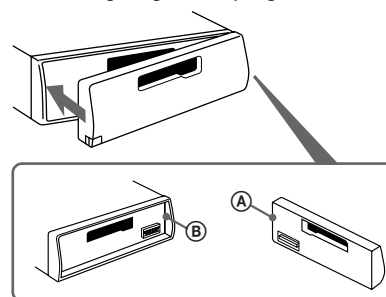

Remarques

- Vérifiez que la façade est dans le bon sens avant de la fixer; elle ne peut être placée à l'envers.
- Ne forcez pas pour fixer la façade à l'appareil. Une légère pression suffit.
- Transportez la façade dans l'étui fourni.
- Évitez d'appuyer trop fort sur l'afficheur de la façade.
- N'oubliez pas d'éteindre l'appareil avant de retirer la façade. Si vous appuyez sur la touche **RELEASE** quand l'appareil est encore sous tension, il se met automatiquement hors tension pour protéger les haut-parleurs.

voir page suivante →

- Ne laissez pas la façade en plein soleil, près d'une source de chaleur comme un conduit d'air chaud, ou dans un endroit humide. Ne la laissez jamais sur le tableau de bord d'une voiture garée en plein soleil, car la température intérieure du véhicule peut augmenter considérablement.

Avertisseur

Si vous mettez la clé de contact du véhicule sur la position OFF (arrêt) sans enlever la façade, l'avertisseur se déclenche et émet un bip pendant quelques secondes. (Uniquement si l'interrupteur POWER SELECT est commuté sur (A).)

F

Réglage de l'horloge

L'horloge fonctionne sur 24 heures.

Par exemple, pour régler l'horloge sur 10:08

1 Affichez l'heure.

(Appuyez sur la touche **OFF** ou **DSPL** pendant que l'appareil fonctionne.)

2 Enfoncez la touche **DSPL** pendant plus de deux secondes.

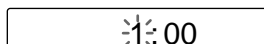

Les chiffres de l'heure clignotent.

Réglez les heures.

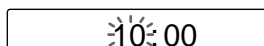

3 Appuyez brièvement sur la touche **SEL**.

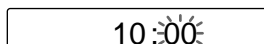

Les chiffres des minutes clignotent.

Réglez les minutes.

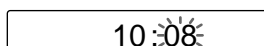
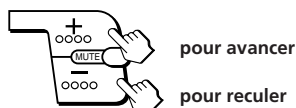

4 Appuyez brièvement sur la touche **DSPL**.

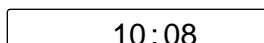

L'horloge se met en marche.

Remarque

Si l'interrupteur POWER SELECT, situé sous l'appareil, est en position (B), il est impossible de régler l'horloge quand l'appareil n'est pas sous tension. Réglez l'horloge après avoir allumé la radio ou le lecteur de cassette ou de CD/MD.

6

Actual total number:

Sony XR-F21RDS (E, F, G) 0-000-000-11 (1)

Fonctionnement de la platine à cassette

Ecoute d'une cassette

Insérez une cassette pour entamer automatiquement la lecture.

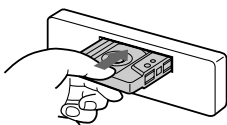

Si une cassette est déjà en place, appuyez sur la touche  pour commencer la lecture. Si vous appuyez sur la touche pendant la lecture, le sens du défilement est inversé.



Indication du sens de défilement de la bande



La face supérieure de la cassette est reproduite.



La face inférieure de la cassette est reproduite.

Pour mettre fin à la lecture, éjectez la cassette en appuyant sur la touche  ou sur le bouton .

La lecture de la cassette s'arrête également quand vous sélectionnez une autre source (radio, CD ou MD) via la touche  ou



Ejection de la cassette

Appuyez sur la touche .

Avance rapide



Avance rapide

Rebobinage

Pour commencer la lecture pendant le rebobinage ou l'avance rapide, appuyez sur la touche .

Ecoute d'une cassette enregistrée en Dolby B ou C

Appuyez sur la touche  si la bande que vous désirez écouter a été enregistrée en Dolby B ou C. → "□□" apparaît sur l'afficheur.

Chaque fois que vous appuyez sur la touche , le mode change de la manière suivante:

→ Dolby B-NR → Dolby C-NR → Annuler

Localisation du début des plages

— Fonction AMS (Automatic Music Sensor)

Pendant la lecture, appuyez d'un côté ou de l'autre de la touche SEEK/AMS, le nombre de fois correspondant aux plages à sauter.



Pour localiser une plage suivante

Pour localiser une plage précédente

Vous pouvez sauter jusqu'à neuf plages.

Si la durée des blancs entre les plages est inférieure à quatre secondes ou contient des bruits, la fonction AMS ne pourra opérer. De même, l'appareil peut prendre un long passage à faible volume ou une partie calme d'une plage pour un blanc.

F

Fonctionnement de la platine à cassette

Recherche de la plage désirée

— Fonction de lecture des intros

Appuyez sur la touche  pendant la lecture. → "INTRO" apparaît sur l'afficheur.

Vous entendez les dix premières secondes de chaque plage. Quand vous avez atteint la plage désirée, appuyez une nouvelle fois sur la touche. L'appareil revient au mode de lecture normale.

Lecture répétée

— Fonction de lecture répétée

Appuyez sur la touche  pendant la lecture. → "REP" apparaît sur l'afficheur.

Quand la plage en cours de lecture arrive à sa fin, vous l'entendez à nouveau depuis le début. Pour annuler ce mode, appuyez à nouveau sur la touche.

F

Réception radio pendant l'avance rapide et le rebobinage d'une cassette

— Fonction ATA (Automatic Tuner Activation)

Appuyez sur la touche  pendant la lecture. → "ATA" apparaît sur l'afficheur.

Si la touche PRST/DISC est enfoncée quand vous actionnez l'avance rapide ou le rebobinage, la radio est automatiquement mise en fonction.

Saut automatique des blancs pendant la lecture

— Fonction saut des blancs

Appuyez sur la touche  pendant la lecture. → "BL.SKIP" apparaît sur l'afficheur.

Les blancs de plus de huit secondes sont automatiquement omis pendant la lecture de la cassette.

Réception radio

Recherche automatique des stations

— Accord automatique

1 Sélectionnez la gamme d'ondes.

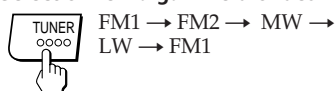

2 Appuyez brièvement d'un côté ou de l'autre de la touche SEEK/AMS pour chercher une station (accord automatique).

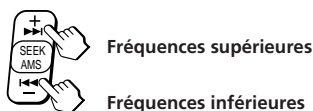

Le balayage des fréquences cesse dès qu'une station est reçue. Appuyez sur l'un des côtés du bouton autant de fois qu'il faut pour obtenir la station désirée.

Quand un programme stéréo FM est capté avec un signal suffisamment puissant,

FM1 104.30ST

l'indication "ST" s'affiche.

Pour éviter que la recherche s'arrête trop fréquemment sur des émetteurs faibles (recherche locale), appuyez sur la touche  pour obtenir l'indication LCL.

Seules les stations suffisamment puissantes peuvent être accordées. La recherche locale ne fonctionne qu'en mode d'accord automatique.

Si la réception stéréo FM est médiocre — Mode mono

Appuyez brièvement sur la touche  → "MONO" apparaît sur l'afficheur.

La qualité du son est meilleure, mais le programme est reçu en monophonie.

Accord par réglage de la fréquence — Accord manuel

1 Sélectionnez la gamme d'ondes.



2 Maintenez enfoncé un des côtés de la touche PRST/DISC.

Lâchez la touche quand vous entendez la station recherchée.



Fréquences supérieures

Fréquences inférieures

COMMENT ÉVITER LES ACCIDENTS

Quand vous conduisez, servez-vous de l'accord automatique et des préréglages plutôt que de l'accord manuel.

Mémorisation automatique des stations

— Fonction BTM (Best Tuning Memory)

Les stations les mieux captées sont automatiquement localisées et mémorisées dans l'ordre des fréquences.

1 Sélectionnez la gamme d'ondes.



2 Appuyez sur la touche ^{SCR/BTM} SENS pendant plus de deux secondes.

- Si aucun numéro de préréglage n'apparaît sur l'afficheur, les stations sont mémorisées sur toutes les touches de préréglage dans la gamme d'ondes sélectionnée.
- Si un numéro de préréglage s'affiche, l'appareil mémorise les stations sur toutes les touches de préréglage qui suivent celle dont le numéro apparaît.

Par exemple, si vous avez choisi FM2 et que le

numéro 3 est affiché,

la mémorisation partira du préréglage 3 en FM2 jusqu'au préréglage 10 en FM2.

- ### 3 FM1 et FM2 uniquement:
- Appuyez brièvement sur la touche de présélection ^{INTRO} 1, puis de nouveau pendant deux secondes environ jusqu'à ce que vous entendiez une tonalité.
→ La station est mémorisée.
Répétez l'opération avec les touches de présélection de ^{REPEAT} 2 à 10.

Remarques

- Si l'indication "AF OFF" est affichée et que vous activez la fonction BTM, l'appareil ne mémorisera que les stations qui ne transmettent pas de données RDS. Selon les conditions de réception, toutefois, il se peut que des stations RDS soient mémorisées.
- Si vous ne mémorisez que des stations RDS (page 11), l'étape 3 n'est pas nécessaire.

Mémorisation de stations particulières

1 Sélectionnez la gamme d'ondes.



2 Accordez la station que vous désirez mémoriser sous une touche numérique.

3 Maintenez la touche de préréglage choisie (de ^{INTRO} 1 à 10) enfoncée pendant environ deux secondes, jusqu'au moment où vous entendez un bip.

Le numéro du préréglage apparaît sur l'afficheur.

Dans chaque gamme d'ondes (FM1, FM2, OM et OL), vous pouvez programmer un maximum de dix stations sur les touches de préréglage numériques dans l'ordre de votre choix. Cela représente donc 20 stations en FM. Si vous mémorisez une station sur une touche numérique déjà attribuée, le préréglage précédent est effacé.

F

Fonctionnement de la platine à cassette/Réception radio

9

Réception des stations mémorisées

- 1 Sélectionnez la gamme d'ondes.



- 2 Appuyez brièvement sur la touche de préréglage de la station désirée.

Remarque

Si vous appuyez sur la touche de préréglage pendant plus de deux secondes, la station captée est à nouveau mémorisée. Pour recevoir la station mémorisée au préalable, veuillez à appuyez brièvement sur la touche.

Appuyez brièvement sur un des côtés de la touche PRST/DISC pour recevoir les stations dans l'ordre où elles sont mémorisées (fonction Preset Search).

F



Appuyez brièvement

1 → 2 → → 9 → 10 → 1 → ...

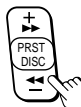

Appuyez brièvement

1 → 10 → 9 → → 2 → 1 → ...

Fonctions RDS

Présentation du système RDS

Le système RDS (système de données radio) utilise les ondes hertziennes FM pour la réception de signaux numériques. La réception de données RDS sur l'installation stéréo de votre véhicule permet d'accéder à un large éventail de services. Vous pouvez utiliser ces services de plusieurs façons. A titre d'exemple, vous pouvez obtenir diverses informations telles que des messages relatifs à la circulation routière et le nom des stations et émetteurs sélectionnés; vous pouvez également imposer à votre installation de se syntoniser automatiquement sur le signal le plus puissant parmi les émetteurs qui assurent la diffusion d'une même émission radio. Ainsi, même si le trajet à parcourir est important, vous pouvez continuer à écouter la même émission sans devoir effectuer plusieurs syntonisations manuelles. Une autre fonction vous permet de recevoir les messages relatifs à la circulation routière au cours de la lecture d'une cassette, d'un CD ou d'un MD.

Le système RDS propose une multitude de fonctions les plus diverses dont la disponibilité dépend du pays ou de la région traversée. Les informations détaillées qui suivent portent sur les différentes fonctions RDS de cet appareil.

Remarques

- Dans l'éventualité où les signaux reçus seraient faibles ou les conditions de réception médiocres, les fonctions RDS sont susceptibles de ne pas donner toute satisfaction.
- Si l'émetteur FM en cours de réception n'émet aucune donnée RDS, les fonctions décrites ci-après ne seront pas opérationnelles.

Affichage du nom des stations et émetteurs

Les données RDS permettent d'afficher le nom de l'émetteur dont la réception est en cours.

Sélectionnez un émetteur FM. → S'il s'agit d'une station qui émet des données RDS, son nom s'affichera sur l'écran.

BBC R1

Si un "*" accompagne l'indication de fréquence habituelle, le tuner capte une station RDS.

Modification des éléments d'information affichés
Chaque fois que vous appuyez sur la touche DSPL, l'affichage des éléments d'information évolue comme suit:

→ Fréquence → Heure → Nom de station

Lorsqu'une succession de "NO Name" s'affichent au lieu du nom de l'émetteur, la station captée n'émet aucune donnée RDS. Au terme d'un délai de quelques secondes, les "NO Name" disparaissent et la fréquence de l'émetteur capté s'affiche.

Ecoute de la même émission sans resyntonisation manuelle même si le véhicule s'est déplacé

— Fonction AF

La fonction "AF" (liste des fréquences alternatives) autorisant la syntonisation automatique du tuner sur la fréquence porteuse du signal le plus puissant parmi les différentes fréquences d'émission de la station en cours de réception dans chacune des régions considérées permet d'écouter sans discontinuer la même émission quelle que soit la distance parcourue sans effectuer plusieurs syntonisations manuelles.

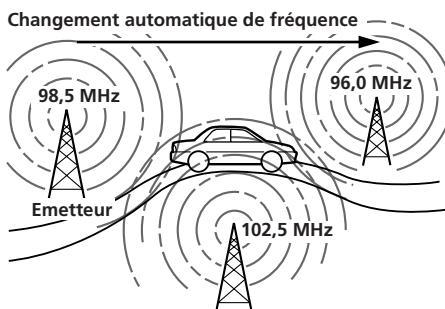

1 Sélectionnez un émetteur FM.

2 Appuyez sur la touche  pour obtenir l'affichage de l'indication "AF".

Remarques

- Si la fréquence en cours de réception est faible et si le même programme ne peut être capté par l'intermédiaire d'autres fréquences, l'indication "NO AF" s'affichera à l'écran.
- Si la fonction de syntonisation automatique (page 8) est activée alors que l'indication "AF" s'affiche, seules les stations FM qui émettent des données RDS seront reçues.
- Si vous appuyez sur la touche AF/TA alors que le tuner capte un émetteur PO ou GO, la station FM1 sera automatiquement sélectionnée.

Syntoniser les stations RDS du réseau de radiodiffusion mémorisées

Lorsque l'appareil mémorise sous une touche de présélection une station RDS transmettant les données AF, il mémorise à la fois sa fréquence et ses données AF et PI (identification de programme). L'appareil enregistre ces données dans sa mémoire, que la fonction AF soit activée ou non.

La fonction AF vous permet de sélectionner une station émettant un signal plus clair en resyntonisant dans le réseau de radiodiffusion de la station mémorisée.

Appuyez sur la touche  et ensuite sur la touche de présélection.

Remarque

S'il n'est pas possible de trouver d'autres stations dans le réseau de la station présélectionnée à l'aide des données AF, l'indication "PS" clignote pendant huit secondes. L'indication "PI seek" est ensuite affichée et l'appareil recherche une station avec les mêmes données PI. Si l'appareil ne trouve pas d'autre station avec les mêmes données PI, il revient à la station originale.

voir page suivante →

F

Réception radio/Fonctions RDS

F

Ecoute d'une émission régionale
Appuyez sur la touche  pendant plus de deux secondes. → L'indication "REG" apparaît à l'écran.

Pour annuler ce choix, appuyez de nouveau pendant plus de deux secondes sur la même touche.

Remarque
 Le réglage initial est "Regional ON"

Cette fonction ne peut être activée ni au Royaume-Uni, ni dans certaines autres régions.

Fonction de liaison locale (Royaume-Uni exclusivement)
 Lorsque la réception des émetteurs locaux associée aux touches numériques de présélection est médiocre ou si vous souhaitez passer à un autre émetteur local, utilisez cette fonction pour activer la recherche automatique d'autres émetteurs locaux. Elle vous permettra également de les syntoniser les uns après les autres.
 Dans un délai de cinq secondes après la réception de l'émetteur de votre choix, appuyez sur la touche numérique de présélection correspondant à l'émetteur local que vous souhaitez abandonner et maintenez cette touche enfoncée. Répétez plusieurs fois cette procédure jusqu'à ce que les émetteurs locaux de votre choix soient captés par l'appareil.

Mémorisation de stations RDS uniquement
 La fonction BTM (page 9) permet de ne mémoriser que des stations RDS dans les touches de présélection; activez la fonction AF, puis appuyez sur la touche  pendant deux secondes.
 Si l'indication "AF OFF" est affichée et que vous activez la fonction BTM, l'appareil ne mémorisera que les stations qui ne transmettent pas de données RDS.

Ecoute des messages relatifs à la circulation routière

L'utilisation des données TA (message relatif à la circulation routière) et TP (émission relative au trafic) permet de capter automatiquement certains émetteurs qui diffusent des messages relatifs à la circulation routière. Vous pouvez écouter ces messages même lors de la lecture d'une cassette, d'un disque compact ou d'un minidisque dans la mesure où l'appareil continue à chercher tout émetteur de ce type et à passer automatiquement en mode de réception FM dès l'amorçage d'un message consacré à la circulation routière.

Appuyez sur la touche  pour obtenir l'affichage de l'indication "TA". → Le tuner part à la recherche d'émetteurs diffusant des informations relatives à la circulation routière.

Dès qu'il capte un émetteur transmettant ce type de message, l'indication "TP" s'affiche. Durant la réception du message, l'indication "TA" clignote. Ce clignotement cesse dès que le message est terminé.

La fonction TA fonctionne également en cours de lecture d'une cassette, d'un disque compact ou d'un minidisque.

Appuyez sur la touche  lors de la lecture d'une cassette, d'un disque compact ou d'un minidisque. → L'indication "TA" apparaît à l'écran.

L'appareil recherche automatiquement les messages d'informations routières. Dès qu'il capte un message, la lecture de la cassette, du CD ou du MD s'interrompt afin de permettre l'écoute des informations transmises par l'émetteur.

Si vous appuyez sur la touche  en mode de réception OM ou OL, l'appareil passera automatiquement en mode de réception FM.

Désactivation des informations de radioguidage captées
 Appuyez brièvement sur la touche AF/TA.

Désactivation du mode TA
 Appuyez sur la touche AF/TA jusqu'à ce que l'indication "AF/TA OFF" apparaisse à l'écran.

Remarque
 Si le tuner ne capte aucun émetteur d'information routière, l'indication "NO TP" clignotera pendant près de quatre secondes puis le tuner se lancera à la recherche d'autres stations émettant des messages relatifs à la circulation routière.

Chaque fois que vous appuyez sur la touche , l'afficheur présente les données suivantes:



L'indication "EON"
 Lorsque les indications "TA" et "EON" sont toutes deux affichées, cela signifie qu'outre la station dont le tuner diffuse les informations, un autre émetteur est également en train de diffuser un message relatif à la circulation routière.

Préréglage du volume des messages d'information de trafic

Vous pouvez écouter ces messages à un niveau sonore préalablement réglé. Par exemple, même si vous avez ramené le volume à zéro, celui-ci passera automatiquement au niveau présélectionné dès le début de tout message relatif à la circulation routière. (Si le niveau du volume sonore de la lecture ou de l'émission en cours est supérieur à celui du niveau présélectionné, ce niveau sonore est maintenu).

1 Sélectionnez un émetteur FM et le niveau du volume sonore souhaité.

2 Appuyez sur la touche tout en appuyant sur la touche .

Lorsque vous entendez un bip sonore, le réglage est terminé.

Réception de messages d'urgence

En cas de danger en rapport avec une situation d'urgence ou une catastrophe naturelle, les stations RDS émettent des messages d'urgence pour avertir les conducteurs qui se déplacent dans la zone concernée. Ces messages ne peuvent être reçus qu'à la condition que les fonctions AF ou TA aient été préalablement activées. Lors de la réception d'un message d'urgence, la lecture d'une cassette, d'un disque compact ou d'un minidisque s'interrompt tandis que le tuner passe automatiquement en mode de réception FM afin de vous permettre d'écouter ces informations.

Sélection du type d'émission

Certaines stations font appel au système RDS pour faire la distinction entre leurs différents types d'émissions en cours de diffusion.

Il convient de faire la distinction entre les différents types d'émission qui suivent:

Types d'émissions	Affichage
Information	NEWS
Affaires en cours	AFFAIRS
Information	INFO
Sport	SPORT
Education	EDUCATE
Théâtre	DRAMA
Culture	CULTURE
Sciences	SCIENCE
Divers	VARIED
Pop	POP M
Rock	ROCK M
Variétés	M.O.R. M
Musique légère	LIGHT M
Musique classique	CLASSICS
Autres types de musique	OTHER M
Non spécifié <small>(si la station ne spécifie pas le type d'émission)</small>	NONE

1 Appuyez sur la touche en cours de réception FM. → L'indication "PTY" apparaît à l'écran.

Si l'émetteur capté diffuse des données PTY (sélection du type d'émission), l'une des définitions d'émission indiquées ci-avant s'affichera à l'écran.

Si la station captée n'est pas une station RDS ou si aucune donnée RDS n'a été lue, l'indication "----" s'affiche. Dans ce cas, vous pouvez sélectionner "NEWS" ou d'autres types d'émissions en appuyant sur la touche .

PTY INFO

2 Appuyez de nouveau dans un délai de cinq secondes.

Les différents types d'émission s'afficheront dans l'ordre indiqué ci-avant.

PTY SPORT

voir page suivante →

F

Fonctions RDS

- 3** Dès que le type d'émission de votre choix s'affiche, appuyez sur l'un ou l'autre côté de la touche SEEK/AMS. → L'indication "SEARCH" clignotera à l'écran.

Le tuner partira à la recherche d'une station qui diffuse ce type d'émission.

PTY SEARCH

- 4** Si le tuner capte une émission correspondant au type voulu, la mention indiquant le type d'émission s'affichera de nouveau pendant cinq secondes.

PTY SPORT



Si le tuner n'arrive pas à trouver une station diffusant le type d'émission souhaité, l'indication "NO Data" s'affichera pendant cinq secondes et le tuner reviendra à la station précédente (émission).

PTY NO Data

F

Utilisation des données RDS pour régler automatiquement l'horloge de l'appareil

La réception de données CT (heure) permet de régler automatiquement l'horloge de cet appareil.

En mode de réception FM, appuyez sur la touche  tout en appuyant sur la touche . → L'indication "CT" s'affichera et l'horloge sera automatiquement réglée.

CT 1:00

Pour annuler la fonction CT, appuyez de nouveau sur ces touches.

Remarques

- La fonction CT est susceptible de ne pas être opérationnelle même si le tuner capte un émetteur RDS.
- L'heure réglée par l'intermédiaire de la fonction CT risque de manquer de précision.

Autres fonctions

Réglage des caractéristiques du son

- 1** Appuyez à plusieurs reprises sur la touche  pour sélectionner la caractéristique sonore à régler.

VOL (volume) → SUB (niveau de sortie extrême-graves) → BAS* (graves) → TRE* (aigus) → BAL (balance gauche/droite) → FAD* (balance avant/arrière) → VOL (volume)

* Vous ne pouvez pas ajuster le niveau de la sortie SUB.

- 2** Effectuez le réglage en appuyant sur la touche  ou .

Procédez au réglage dans les trois secondes qui suivent la sélection. Ce délai passé, la touche sert à nouveau de commande de volume.

Interruption rapide du son



— Fonction d'interruption du son

Appuyez sur la touche .

→ L'indication "MUTE" clignote.

Le son est immédiatement interrompu. Pour rétablir le volume précédent, appuyez à nouveau.

La fonction est également annulée dans les cas suivants:

- Vous enfoncez la touche  ou .
- Vous éjectez une cassette pendant la lecture en enfonçant la touche .

Changer la couleur de l'éclairage

Maintenez la touche  enfoncée pendant que vous appuyez sur la touche .

Vous avez le choix entre l'ambre et le vert.

Mémoriser les caractéristiques du son de chaque source

— Fonction mémoire de tonalité par source

Maintenez la touche  enfoncée tandis que vous appuyez sur la touche . → "STM" apparaît sur l'afficheur.

Cette fonction mémorise les réglages des caractéristiques sonores (graves, aigus et différence entre le volume et le niveau de sortie secondaire) de chaque source. Grâce à cette fonction, vous pouvez écouter chaque source avec des caractéristiques constantes, même après avoir écouté une autre source ou éteint et rallumé l'appareil.

Pour annuler la fonction STM, appuyez à nouveau sur ces touches.

Suppression du bip

Maintenez la touche  enfoncée tandis que vous appuyez sur la touche .

Pour rétablir le bip, appuyez une fois de plus sur ces touches.

Exploitation des graves et des aigus à faible volume

— Fonction de correction physiologique

Maintenez la touche  enfoncée tandis que vous appuyez sur .

→ "LOUD" apparaît sur l'afficheur.

Les graves et les aigus sont renforcés. Pour annuler, appuyez à nouveau sur ces touches.

Changer la luminosité de l'afficheur

Maintenez la touche  enfoncée tandis que vous appuyez sur la touche .

La luminosité de l'afficheur est réduite.

Pour restaurer la luminosité initiale, appuyez à nouveau sur ces touches.

F

Fonctions RDS/Autres fonctions

Fonctionnement du changeur de CD/MD

Avec le changeur de CD et le changeur de MD en option connectés

Ecoute d'un CD/MD

Appuyez sur la touche . La reproduction du CD/MD commence.

Chaque fois que vous appuyez brièvement sur la touche  pendant la lecture, l'afficheur présente les informations suivantes:

Pendant la lecture d'un CD:

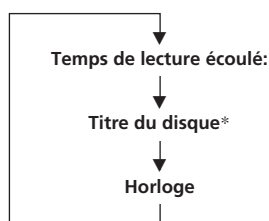

* Si le titre n'a pas été enregistré sur le changeur de CD à l'aide de la fonction de personnalisation de lecture, l'indication "NO Name" apparaît dans l'afficheur.

Pendant la lecture d'un MD:

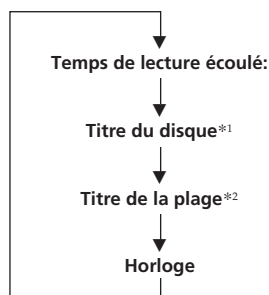

*1 S'il n'y a pas de titre préenregistré pour les MD, l'indication "NO D.name" apparaît dans l'afficheur.

*2 Si le nom de la plage n'est pas préenregistré, l'indication "NO T.name" apparaît dans l'afficheur.

Si le titre est trop long (plus de 10 caractères), il défilera automatiquement.

Affichage manuel du titre du MD ou de la plage reproduite

Appuyez sur la touche  jusqu'à ce que l'indication voulue apparaisse dans la fenêtre d'affichage.

Si ces données n'ont pas été préenregistrées sur le MD en cours de lecture, les indications, "NO D.name" ou "NO T.name" s'affichent pendant une seconde.

Si le titre est trop long, vous pouvez le faire défiler dans la fenêtre d'affichage en appuyant brièvement sur la touche .

Afficher la date d'enregistrement du MD sélectionné

Appuyez plus de deux secondes sur la touche  pendant la lecture du MD. → La date d'enregistrement de la plage s'affiche pendant environ trois secondes.

Il faut pour cela que les titres aient été enregistrés.

Localisation du début des plages

— Fonction AMS (Automatic Music Sensor)

Pendant la lecture, appuyez sur un côté de la touche SEEK/AMS une fois pour chaque plage que vous désirez sauter.



Pour localiser une plage suivante

Pour localiser une plage précédente

Localisation d'une partie de plage — Recherche manuelle

Pendant la lecture, maintenez enfoncé un des côtés de la touche PRST/DISC jusqu'à ce que vous ayez trouvé la partie recherchée.



Vers l'avant

Vers l'arrière

Sélection d'un disque

— Fonction de sélection directe

Appuyez pendant plus d'une seconde sur la touche dont le numéro correspond au disque souhaité.

L'appareil entame la lecture du disque choisi dans le changeur sélectionné.

Pour les changeurs de CD:  - 

Pour les changeurs de MD:  - 

Changer de disque

Pendant la lecture, appuyez brièvement sur un des côtés de la touche PRST/DISC.



Pour aller au CD/MD suivant

Pour revenir au CD/MD précédent

Sélection d'un changeur de CD/MD

(en présence de plusieurs changeurs)

Appuyez sur la touche  pendant la lecture du CD/MD.

A chaque pression sur la touche, un autre changeur de CD/MD est sélectionné.

Recherche d'une plage

— Fonction de lecture des intros

Appuyez sur la touche  pendant la lecture. → "INTRO" apparaît sur l'afficheur.

Vous entendez les dix premières secondes de chaque plage du disque sélectionné, dans l'ordre. A la fin du premier disque, le disque suivant est sélectionné.

Appuyez à nouveau quand vous êtes arrivé à la plage recherchée. L'appareil retourne au mode de lecture CD/MD normal.

Remarque

En présence d'un changeur de CD et d'un changeur de MD, chacun de ces dispositifs se comporte respectivement comme changeur de CD et de MD.

Lecture répétée

— Fonctions de lecture répétée

Lecture répétée de la plage en cours — Répétition de plage

Appuyez sur la touche  pendant la lecture du CD/MD pour obtenir l'indication "REP 1".

Lecture répétée du disque sélectionné — Répétition de disque

Appuyez sur la touche  pendant la lecture du CD/MD pour obtenir l'indication "REP 2".

A la fin de la dernière plage du disque sélectionné, la lecture du CD/MD recommence au début du disque.

Lecture répétée des disques du changeur de CD/MD sélectionné — Répétition de changeurs (avec un ou plusieurs changeurs de CD/MD)

Appuyez sur la touche  pendant la lecture du CD/MD pour obtenir l'indication "REP 3".

A la fin du dernier disque du changeur de CD/MD sélectionné, la lecture recommence au premier disque du changeur.

voir page suivante →

F

Fonctionnement du changeur de CD/MD

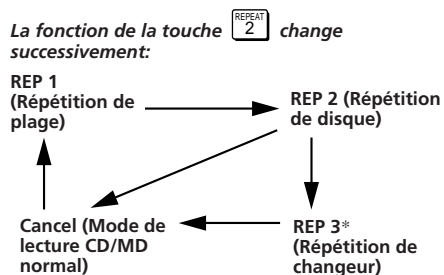

* La répétition de changeur ne fonctionne qu'en présence de deux ou plusieurs changeurs de CD/MD. Si un seul changeur de CD/MD est raccordé, l'indication "REP 3" n'apparaît pas. Si vous appuyez à nouveau sur la touche  en présence de l'indication "REP 2", le mode de répétition est annulé.

Remarque

En présence d'un changeur de CD et d'un changeur de MD, chacun de ces dispositifs se comporte respectivement comme changeur de CD et de MD.

F

Lecture aléatoire des plages

— Fonctions de lecture aléatoire

Lecture aléatoire des plages du disque sélectionné

— Lecture aléatoire des disques

Appuyez sur la touche  pendant la lecture du CD/MD pour obtenir l'indication "SHUF 1".

Toutes les plages du disque sélectionné sont lues dans un ordre aléatoire. Après que chaque plage a été lue une fois, la lecture aléatoire passe au disque suivant.

Lecture aléatoire de toutes les plages de tous les disques du changeur de CD/MD sélectionné

— Lecture aléatoire de changeur

Appuyez sur la touche  pendant la lecture du CD/MD pour obtenir l'indication "SHUF 2".

Toutes les plages de chaque disque du changeur sont lues dans un ordre aléatoire.

Lecture aléatoire de toutes les plages de tous les disques de chaque changeur de CD/MD raccordé

— Lecture aléatoire intégrale (avec deux ou plusieurs changeurs de CD/MD)

Appuyez sur la touche  pendant la lecture du CD/MD pour obtenir l'indication "SHUF 3".

Toutes les plages de tous les disques de chaque changeur de CD/MD raccordé sont lues dans un ordre aléatoire.

La fonction de la touche  change successivement:

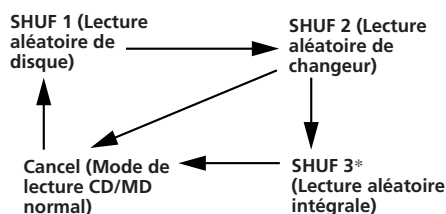

* La lecture aléatoire intégrale (SHUF 3) ne fonctionne qu'en présence de deux ou plusieurs changeurs de CD/MD. Si un seul changeur est raccordé, l'indication "SHUF 3" n'apparaît pas. Si vous appuyez à nouveau sur la touche  en présence de l'indication "SHUF 2", la lecture aléatoire est annulée.

Si vous appuyez sur la touche  pendant la lecture aléatoire, vous entendez les 10 premières secondes de chaque plage dans un ordre aléatoire.

Remarque

En présence d'un changeur de CD et d'un changeur de MD, chacun de ces dispositifs se comporte respectivement comme changeur de CD et de MD.

Recherche d'un disque par le titre

— Fonction de répertoire (avec changeur CD ou MD disponible séparément connecté et doté de la fonction de personnalisation de lecture)

Cette fonction peut être exécutée après que vous avez attribué un titre personnalisé aux disques. Pour plus d'informations sur les titres de disques, reportez-vous à la page 23.

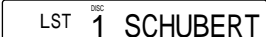
1 Appuyez brièvement sur la touche 

Le nom attribué au disque en cours de lecture apparaît dans la fenêtre d'affichage.

Remarque

Il est possible que cette fonction ne soit pas active lorsqu'un ou plusieurs changeurs dépourvus de la fonction de répertoire sont raccordés.

2 Une pression continue sur la touche  **fait apparaître les titres des disques contenus dans le changeur sélectionné.**

La fenêtre d'affichage revient au mode normal après que le nom du disque a été affiché pendant cinq secondes.

Désactivation de la fenêtre d'affichage

Appuyez à nouveau sur la touche DSPL.

Remarques

- Les titres des plages ne peuvent être affichés (pendant la lecture d'un MD).
- S'il n'y a pas de disque dans le magasin, l'indication "NO Disc" apparaît dans la fenêtre d'affichage.
- Si un disque n'a pas reçu de nom personnalisé, l'indication "*****" apparaît dans la fenêtre d'affichage.
- Si les informations relatives au disque n'ont pas été enregistrées par l'appareil, l'indication "Not Read" apparaît dans la fenêtre d'affichage. Si les informations relatives au disque n'ont pas été introduites dans l'appareil, l'indication "Not Read" apparaît dans la fenêtre d'affichage. Pour introduire ces informations, appuyez d'abord sur la touche PRST/DISC et choisissez le disque dont les informations n'ont pas encore été enregistrées.
- Les informations sont uniquement affichées en majuscules. De plus, certaines lettres ne peuvent être affichées (pendant la lecture d'un MD).

3 Lorsque vous avez trouvé le disque voulu, appuyez sur la touche PRST/DISC pour en activer la lecture (fonction de recherche directe).**Remarque**

Vous pouvez toujours activer la fonction de recherche directe, même si l'indication "*****" apparaît dans la fenêtre d'affichage (disque sans nom).

Fonction mémoire de programme CD

Avec le changeur de CD raccordé

Vous pouvez présélectionner les plages que vous désirez entendre et l'ordre de lecture (parmi les disques du changeur raccordé à l'appareil). La fonction est divisée en Program 1 et Program 2; chacun des deux programmes peut compter jusqu'à 12 plages. Une fois qu'un programme est enregistré, l'ordre des plages est conservé. Changer l'ordre des disques dans le changeur n'affectera pas l'ordre des plages dans le programme à la lecture.

Remarques

- Cette fonction nécessite des changeurs de CD dotés de la fonction de mémoire de programme.
- Si le changeur raccordé est dépourvu de mémoire de programme, le fait d'appuyer sur la touche PGM pendant au moins deux secondes ne vous fera pas passer en mode de programmation. L'indication "Sorry" apparaîtra sur l'afficheur.
- Si vous appuyez brièvement sur la touche DSPL en mode de programmation, le numéro du disque, de la plage, et le temps de lecture écoulé de la plage en cours s'affichent pendant une seconde.
- Si vous appuyez sur les touches MD/CD, PRST/DISC et AMS en mode de programmation, le numéro du disque et de la plage sélectionnés ainsi que le temps de lecture écoulé s'affichent pendant 1,5 secondes.



Programmation

(des plages que vous voulez écouter)

1 Appuyez sur la touche  **pendant plus de deux secondes.**

L'appareil passe en mode de programmation.



Pour passer au Program 2, appuyez à nouveau brièvement sur la touche .

voir page suivante →

2 Reproduisez la plage que vous voulez inclure dans la mémoire.

3 Appuyez brièvement sur la touche .

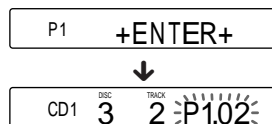

4 **A** Pour continuer à programmer les plages, répétez les points 2 et 3.

B Pour revenir au mode de lecture normal, appuyez sur la touche  pendant plus de deux secondes.

Remarques

- La programmation est terminée mais le programme ne fonctionne pas.
- *"*Wait*"* apparaît sur l'afficheur quand les données de la plage n'ont pas encore été mises en mémoire ou quand il n'y a pas de disque dans l'appareil.
- *"*Mem Full*"* apparaît sur l'afficheur quand vous essayez d'inclure plus de 12 plages à la fois dans un programme.

F

Ecoute d'un programme

Appuyez brièvement sur la touche  pour désigner le programme que vous voulez écouter.

Le programme commence deux secondes plus tard.
Si vous appuyez sur l'un des côtés de la touche PRST/DISC pendant la reproduction du programme, celle-ci est interrompue, et l'appareil entame la lecture du disque sélectionné.



Lecture Program 1



Lecture Program 2



Lecture Program 1 et 2

La fonction de la touche PGM change de la manière suivante:

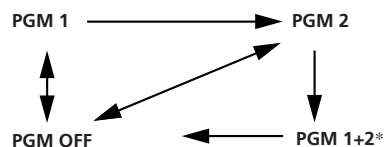

* "PGM 1+2" ne s'affiche que quand des plages ont été programmées dans "PGM1" et dans "PGM2".

Remarque

Si un programme ne contient aucune plage, il n'apparaît pas sur l'afficheur.

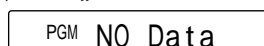

De plus, si ni le Program 1 ni le Program 2 n'ont été mis en mémoire, "NO Data" apparaît sur l'afficheur.

Remarques

- Si une plage programmée ne se trouve pas dans le changeur, elle est omise et c'est la plage suivante qui est lue.
- Si les données à propos d'une plage programmée n'ont pas encore été chargées, la plage n'est pas reproduite.
- Si le changeur ne contient aucun CD dont une ou plusieurs plages ont été enregistrées dans la mémoire de programmation ou si des informations sur des plages enregistrées dans la mémoire de programmation n'ont pas encore été chargées, l'indication "Not Ready" s'affiche.

Annuler le mode programme

Appuyez brièvement sur la touche  pendant la lecture du programme.
→ "PGM OFF" apparaît sur l'afficheur.

Le mode programme annulé, l'appareil revient en mode de lecture normal.

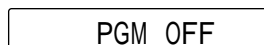

Supprimer une plage programmée

- 1 Appuyez sur la touche **PGM** pendant plus de deux secondes.

L'appareil passe en mode de programmation.

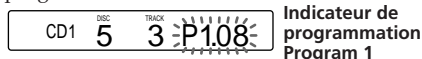

Pour effacer des plages du Program 2, appuyez brièvement sur la touche **PGM** afin d'obtenir l'indicateur de programmation Program 2.

Remarques

- Quand vous passez du mode lecture programmée au mode programmation, le numéro d'emplacement de la plage en cours apparaît sur l'afficheur.
- Passage du mode programmation au mode lecture programmée:
 - Quand les 12 emplacements du programme sont occupés, le nombre 12 apparaît sur l'afficheur.
 - Quand le programme ne compte pas encore 12 plages, le numéro du prochain emplacement libre apparaît sur l'afficheur. Par exemple, si vous avez programmé 7 plages, le chiffre 8 apparaît sur l'afficheur.

- 2 Appuyez sur la touche **+** ou **0000** pour désigner la plage que vous voulez effacer (le numéro s'affiche).

La plage enregistrée dans l'emplacement 6 du programme Program 1.

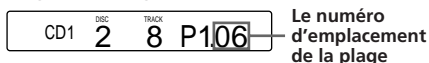

- 3 Ensuite, appuyez sur la touche **SEL** pendant plus de deux secondes. → La plage est supprimée du programme.

Nouvelle plage dans l'emplacement 6

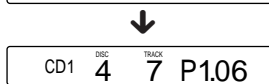
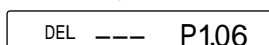

Après la suppression de la plage de l'emplacement 6, les plages des emplacements 7 à 12 sont décalées d'une position.

Remarque

Quand les 12 emplacements d'un programme sont occupés, la suppression d'une plage libère l'emplacement 12 (un emplacement est libéré pour chaque plage supprimée).

- 4 **A** Pour continuer à effacer des plages, répétez les points 2 et 3.

- B** Pour terminer la procédure de suppression de plages, appuyez sur la touche **PGM** pendant plus de deux secondes.

Ajouter des plages dans un programme

- 1 Appuyez sur la touche **PGM** pendant plus de deux secondes.

L'appareil passe en mode de programmation.

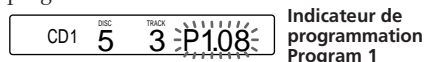

Si vous désirez ajouter des plages dans le programme 2, appuyez brièvement sur la touche **PGM** pour obtenir l'indicateur de programmation Program 2.

- 2 Appuyez sur la touche **+** ou **0000** pour désigner le numéro d'emplacement où vous voulez ajouter une plage.

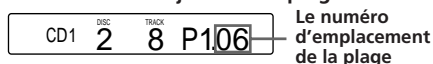

- 3 Reproduisez la plage à insérer.

- 4 Appuyez brièvement sur la touche **SEL** pour enregistrer la plage.

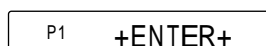

La nouvelle plage occupe l'emplacement 6; les emplacements 7 et suivants sont décalés d'une position.

Remarque

Quand les 12 emplacements sont occupés, “*Mem Full*” apparaît sur l'afficheur et vous ne pouvez plus ajouter de plage.

- 5 **A** Pour continuer à ajouter des plages dans le programme, répétez les points 2 à 4.

- B** Pour terminer la procédure d'insertion de plages supplémentaires, appuyez sur la touche **PGM** pendant plus de deux secondes.

F

Fonction mémoire de programme CD

Effacer un programme entier

Exemple: pour effacer le Program 1.

- 1 Appuyez sur la touche **PGM** pendant plus de deux secondes. L'appareil passe en mode de programmation.

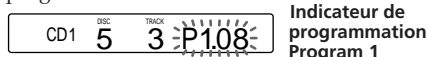

Pour effacer le Program 2, appuyez brièvement sur la touche PGM.

- 2 Appuyez sur la touche pour obtenir l'indication suivante .

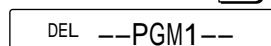

Cette indication n'apparaît pas si le PGM1 ne contient aucune page.

F

- 3 Appuyez sur la touche **SEL** pendant plus de deux secondes.

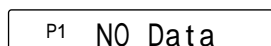

Une seconde après l'apparition de "NO Data" sur l'afficheur, l'appareil entre en mode de programmation pour le Program 1.

La fonction des touches change de la manière suivante:

Groupe Program 1

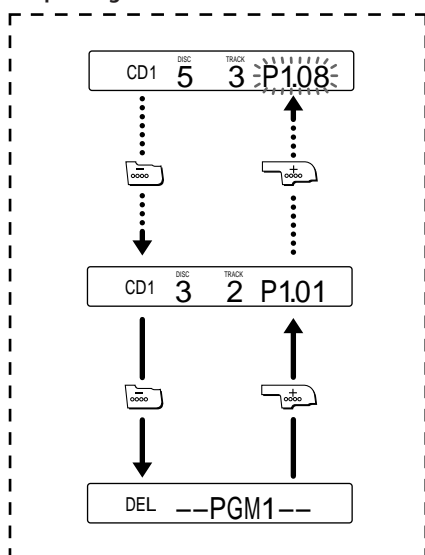

Si vous appuyez sur la touche PGM quand une des indications ci-dessus est affichée, l'afficheur passe à Program 2.

Groupe Program 2

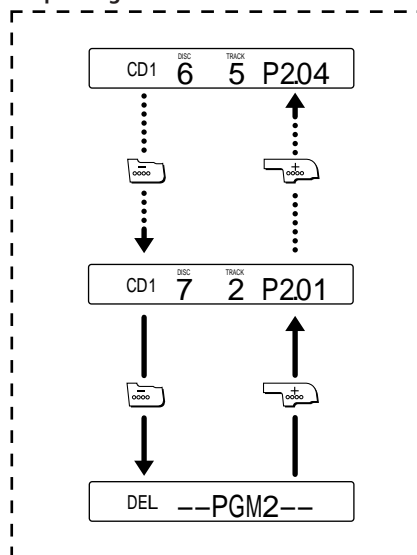

Si vous appuyez sur la touche PGM quand une des indications ci-dessus est affichée, l'afficheur passe à Program 1.

Remarque

Si un programme n'a pas été enregistré, il n'apparaît pas sur l'afficheur.

- 4 Pour terminer la procédure d'effacement de programmes, appuyez sur la touche **PGM** pendant plus de deux secondes.

Fonction de fichier CD personnalisé

Avec le changeur de CD raccordé

Lorsqu'un ou plusieurs changeurs de CD dotés de la fonction de personnalisation de lecture sont raccordés, vous pouvez afficher les titres personnalisés (fonction Disc Memo) et écouter les plages sélectionnées (fonction Bank) du disque.

Ces données sont enregistrées dans la mémoire du changeur de CD. Aussi, même si vous retirez du changeur un disque faisant partie de la personnalisation de lecture, vous pourrez toujours réutiliser la fonction de personnalisation de lecture la prochaine fois que vous voudrez écouter ce disque dans le même changeur. (Vous pouvez mémoriser les titres personnalisés et les modes PLAY/SKIP pour 110 disques*.)

* Si vous essayez d'enregistrer plus de 110 disques, l'appareil affiche l'indication "*Mem Full*" et n'accepte pas la commande. Dans un tel cas, il vous faut effacer d'autres disques pour faire place aux nouveaux dans la mémoire du changeur de CD.



Attribution de titres personnalisés à vos CD

— Fonction Disc Memo

1 Entamez la lecture du disque auquel vous voulez donner un titre (page 16).

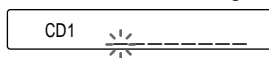
2 Appuyez sur la touche  pendant plus de deux secondes. Activez le mode d'inscription de titre.



3 Appuyez sur la touche  ou  pour choisir les caractères.

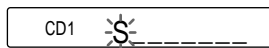

4 Appuyez sur la touche  après avoir sélectionné le caractère voulu.

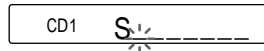

Le clignotement se déplace d'une position vers la droite. Répétez les points 3 et 4 jusqu'à la fin de votre titre. Un titre peut compter jusqu'à 8 caractères.

Remarques

- Si vous appuyez sur la touche SEL quand le huitième caractère (extrême droite) clignote, le clignotement revient au premier caractère (extrême gauche).
- Pour insérer un espace après un caractère, sélectionnez " " (barre de soulignement).

5 A Pour continuer à enregistrer des titres,

appuyez brièvement sur un des côtés de la touche PRST/DISC pour passer à un autre disque.

B Pour revenir au mode de lecture CD normal,

— appuyez sur la touche  pendant plus de deux secondes.

— appuyez sur la touche  pour sélectionner le changeur de CD suivant (en présence de deux ou plusieurs changeurs)

F

Fonction mémoire de programme CD/Fonction de fichier CD personnalisé

Afficher les titres enregistrés

— Fonction Disc Memo

Appuyez sur la touche  pendant la lecture du CD.

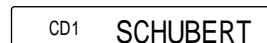

A chaque pression sur la touche  pendant la lecture du CD, l'afficheur présente les données suivantes:

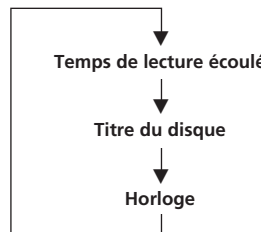

voir page suivante →

Modes d'affichage des titres

Lorsque les disques sont chargés, l'indication de l'afficheur change automatiquement comme suit, quel que soit le mode d'affichage de l'unité:

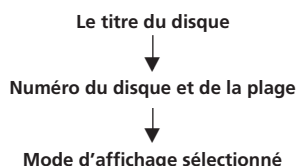







Changer un titre enregistré — Fonction Disc Memo

Entamez la lecture du disque dont vous voulez changer le titre, et répétez les points 2 à 5 de la page 23 du mode d'inscription de titre.

F

Effacer un titre enregistré

— Fonction Disc Memo



- 1 Sélectionnez le changeur de CD et entamez la lecture d'un disque quelconque.
- 2 Appuyez sur la touche  pendant plus de deux secondes.
Passez en mode d'inscription de titre.
- 3 Maintenez la touche  enfoncée tandis que vous appuyez sur la touche .
- 4 Appuyez sur la touche  ou  pour choisir le titre que vous voulez effacer.
- 5 Appuyez sur la touche  pendant plus de deux secondes.
Le titre, les modes PLAY/SKIP et la fonction Bank sont à présent effacés.
Répétez les points 4 et 5 si nécessaire.
- 6 Appuyez sur la touche  pendant plus de deux secondes.
L'appareil revient au mode de lecture CD normal.



Une autre méthode pour effacer un titre

Pour effacer un titre, vous pouvez aussi sélectionner huit barres de soulignement "—"s (voir point 3 de "Attribution de titres personnalisés à vos CD" (page 23)).

Choix du mode PLAY/SKIP

— Fonction Bank

- 1 Reproduisez le disque auquel vous voulez affecter les modes.
- 2 Appuyez sur la touche  pendant plus de deux secondes.
Activez le mode d'édition de nom.
Voir à la page 23 la méthode d'introduction d'un titre.
Si le titre est déjà enregistré, passez au point 3.
- 3 Appuyez brièvement sur la touche .

CD1   5. 1 PLAY

Remarque

Si vous n'avez pas enregistré de titre, vous ne pouvez passer en mode d'inscription PLAY/SKIP, même si vous avez appuyé sur la touche LIST.

- 4 Appuyez sur un des côtés de la touche SEEK/AMS pour sélectionner la plage que vous voulez sauter et appuyez ensuite sur la touche .

CD1   5. 3 SKIP

L'indication passe de "PLAY" à "SKIP".
Pour revenir à "PLAY", appuyez à nouveau sur la touche SEL.
Répétez l'opération pour choisir le mode "PLAY" ou "SKIP" pour toutes les plages.

Remarque

Vous ne pouvez donner le mode "SKIP" qu'à un maximum de 24 plages. Si un disque compte plus de 24 plages, vous ne pourrez choisir le mode "SKIP" pour les plages qui suivent la 24e.

- 5 Appuyez sur la touche  pendant plus de deux secondes.
L'appareil revient au mode de lecture CD normale.

Ecoute des plages sélectionnées — Fonction Bank

Appuyez sur la touche . → "BANK" apparaît sur l'afficheur.



L'appareil entame la lecture des plages auxquelles vous avez affecté le mode "PLAY".

Ecoute des plages "SKIP".

Appuyez à plusieurs reprises sur la touche  jusqu'à obtenir l'indication "B.INV ON".

L'appareil entame la lecture des plages auxquelles vous avez affecté le mode "SKIP" dans le mode PLAY/SKIP.

Pour revenir au mode de lecture normale, appuyez sur la touche  à plusieurs reprises, jusqu'à obtenir l'indication "B.INV OFF".

Chaque fois que vous appuyez sur la touche , l'afficheur présente les données suivantes:



Remarque

Si l'indication "BANK" n'apparaît pas sur l'afficheur, le disque ne sera pas reproduit conformément aux modes PLAY/SKIP choisis.

Entretien

Remplacement du fusible

Si vous devez remplacer le fusible, veillez à placer un nouveau fusible exactement de l'ampérage indiqué. N'utilisez jamais de fusible d'un ampérage supérieur: vous pourriez endommager l'appareil.

Avertissement

Utilisez un fusible de l'ampérage indiqué. L'emploi d'un fusible d'un ampérage supérieur peut endommager l'appareil.

Nettoyage des connecteurs

Si les connecteurs situés entre l'appareil et la façade ne sont pas propres, il peut arriver que le système ne fonctionne pas bien. Pour éviter cela, ouvrez la façade en poussant sur la touche RELEASE, déposez-le ensuite et nettoyez-le à l'aide d'un coton-tige imprégné d'alcool. N'exercez pas une pression trop importante. Vous risqueriez sinon d'endommager le connecteur.

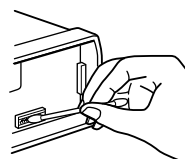

Unité principale

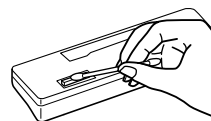

Face arrière de la façade

F

Fonction de fichier CD personnalisé

Démontage de l'unité

1

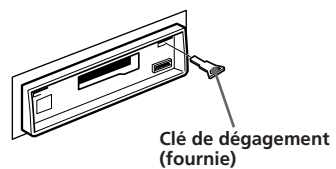

2

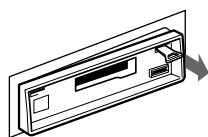

3

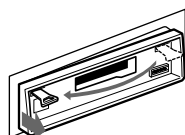

F

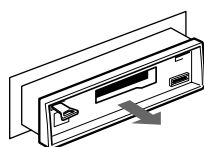

Nomenclature des touches

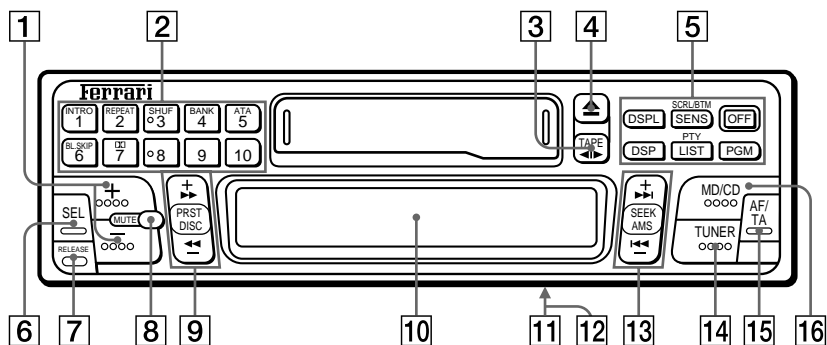

Pour plus de détails, voyez les pages entourées d'un ●.

- 1 Touche (volume/niveau extrême-graves/ graves/aigus/balance gauche-droite/ balance avant-arrière) ●
- 2 En réception radio: Touches de préréglage ●
- En lecture cassette/CD/MD:
- Touche **INTRO 1** INTRO ● 9 15 17 18
- Touche **REPEAT 2** REPEAT ● 8 9 14 17 18
- Touche **SHUF 3** SHUF ● 13 18
- Touche **BANK 4** BANK ● 15 25
- Touche **ATA 5** ATA (Automatic Tuner Activation) ● 8 24
- Touche **BL.SKIP 6** BL.SKIP ● 8 15
- Touche **DET 7** □ a (Dolby B NR ou C NR) ● 7 15

En lecture CD/MD:

Sélection directe ●

Pour changeurs CD: **INTRO 1** - **10**

Pour changeurs MD: **INTRO 1** - **BANK 4**

- 3 Touche **TAPE/◀▶** (inversion sens lecture/ transport) ●
- 4 Touche **▲** (éjection) ● 15
- 5 Touche **DSPL** (changer mode d'affichage/ réglage horloge) ● 15 23
- Touche **SENS** (Réglage sensibilité/ Défilement/Fonction mémoire meilleur accord) ● 8 9 12 16

- Touche **OFF** ● 5 6 7 14
- Touche **DSP** (mode DSP on • off)
- Touche **LIST** (fonction de personnalisation de lecture: activer/liste)/PTY (genre de programme) ● 13 19 23 24

Touche **PGM** (fonction mémoire de programme) ● 19 20 21 22

- 6 Touche **SEL** (sélection mode de contrôle) ● 6 13 14 15 20 21 22 23 24
- 7 Touche **RELEASE** (libération façade) ● 25
- 8 Touche **MUTE** ● 14
- 9 Touche **PRST** (préréglage)/DISC ● 7 9 10 17
- 10 Afficheur
- 11 Interrupteur **POWER SELECT** (sous l'appareil)
Voir "Interrupteur POWER SELECT" dans le manuel Installation/Raccordement.
- 12 Sélecteur d'entrée/sortie de ligne (**LINE-OUT/IN SELECT**) (sous l'appareil)
Voir "Sélecteur LINE-OUT/IN SELECT" dans le manuel d'installation/connexions.
- 13 Touche **SEEK/AMS** ● 7 8 16
- 14 Touche **TUNER** (radio/choix gamme d'ondes) ● 7 8 9 10
- 15 Touche **AF/TA** (fréquence alternative/info routières) ● 11 12
- 16 Touche **MD/CD** (lecture disque • sélection changeur MD/CD) ● 7 16 17 23

F

Caractéristiques

Partie platine à cassette

Piste	stéréo 4 pistes 2 canaux
Pleurage et scintillement	0,08 % (WRMS)
Réponse en fréquence	30 – 22.000 Hz
Rapport signal bruit	

Type de cassette	Dolby B NR	Dolby C NR	Dolby NR off
TYPE II, IV	67 dB	73 dB	61 dB
TYPE I	64 dB	70 dB	58 dB

Partie syntonisateur

FM

Plage de syntonisation	87,5 – 108,0 MHz
Prise d'antenne	Connecteur externe
Fréquence intermédiaire	10,7 MHz
Sensibilité utile	8 dBf
Sélectivité	75 dB à 400 kHz
Rapport signal/bruit	65 dB (stéréo), 68 dB (mono)
Distorsion harmonique à 1 kHz	0,5 % (stéréo), 0,3 % (mono)
Séparation	35 dB à 1 kHz
Réponse en fréquence	30 – 15.000 Hz
Taux de captation	2 dB

OM/OL

Plages de syntonisation	OM: 531 – 1.602 kHz OL: 153 – 281 kHz
Prise d'antenne	Connecteur externe
Fréquence intermédiaire	10,71 MHz/450 kHz
Sensibilité	OM: 30 µV OL: 50 µV

Partie amplificateur

Sorties	Pour haut-parleurs (connecteurs scellés)
Impédance haut-parleurs	4 – 8 ohms
Puissance de sortie maximale	30 W × 4 (à 4 ohms)

Généralités

Ligne de sortie	Ligne de commande du relais d'antenne électrique Ligne de commande de l'ampli de puissance
Commandes de tonalité	Graves ±8 dB à 100 Hz Aigus ±8 dB à 10 kHz
Alimentation	12 V DC batterie auto (masse négative)
Dimensions	Approx. 188 × 58 × 176 mm (l/h/p)
Dimensions de montage	Approx. 182 × 53 × 156 mm (l/h/p)
Poids	Approx. 1,2 kg

La conception et les spécifications sont sujettes à modifications sans préavis.

Guide de dépannage

En cas de problème, vous trouverez généralement la solution dans la liste ci-dessous. Avant de la consulter, reportez-vous aux procédures de raccordement et d'utilisation.

Généralités

Problème	Cause/Solution
Absence de son	<ul style="list-style-type: none">• Réglez le volume à l'aide de la touche .• Si vous avez 2 haut-parleurs, mettez la balance avant-arrière en position centrale.
Les indications n'apparaissent pas sur l'afficheur.	Enlevez la façade et nettoyez les connecteurs. Voir "Nettoyage des connecteurs" de la section "Entretien".

Lecture cassette

Problème	Cause/Solution
Distorsion du son.	Encrassement de la tête de lecture. → Nettoyez la tête.
L'AMS ne fonctionne pas correctement.	<ul style="list-style-type: none">• Bruit dans les blancs entre les plages.• Un blanc est trop court (moins de 4 secondes).• ►►► sur la touche SEEK/AMS est enfoncé immédiatement avant la plage suivante.• ◀◀◀ sur la touche SEEK/AMS est enfoncé immédiatement après le début de la plage.• Une longue pause, un passage de basses fréquences ou un passage de faible volume est considéré comme un blanc.

F

Réception radio

Problème	Cause/Solution
Préréglage des accords impossible.	<ul style="list-style-type: none">• Mémorisez la fréquence correcte.• L'émetteur est trop faible.
Accord automatique impossible.	L'émetteur est trop faible → Utilisez l'accord manuel.
L'indication "ST" clignote.	<ul style="list-style-type: none">• Accordez avec précision.• L'émetteur est trop faible. → Appuyez sur la touche SENS pour passer en mode MONO.

Lecture de disque

Problème	Cause/Solution
La reproduction du son est saccadée.	Disque défectueux ou sale.

Messages d'erreur (avec changeurs de CD/MD en option)

Les indications suivantes clignotent environ cinq secondes et une alarme sonore est émise.

Affichage	Cause	Solution
NO Mag	Le tiroir à disques n'est pas en place dans le changeur de CD/MD.	Mettez des disques dans le changeur de CD/MD.
NO Disc	Le tiroir ne contient pas de disque.	Enlevez le tiroir et mettez-y les disques.
Error	Le disque est sale.	Nettoyez le disque*.
	Le disque est à l'envers.	Remettez le disque en place correctement.
Push Reset	Le changeur de CD/MD ne fonctionne pas.	Appuyez sur le bouton de réinitialisation.
Not Ready	Le couvercle du changeur de MD est ouvert ou les MD ne sont pas bien en place.	Fermez le couvercle ou remettez les MD en place correctement.
Blank	Le MD n'est pas enregistré.	Reproduisez un MD enregistré.
High Temp	La température ambiante dépasse 50°C.	Attendez que la température baisse sous 50°C.

F

* S'il s'agit d'un MD, insérez un autre MD.

Inhalt

Ausstattung und Funktionen	4
Sicherheitsmaßnahmen	5
Abnehmen und Anbringen der Frontplatte	5
Einstellen der Uhr	6

Kassettendeck

Wiedergeben einer Kassette	7
Auswerfen einer Kassette	7
Spulen des Bandes	7
Wiedergeben einer mit dem Dolby B-NR- oder C-NR-System aufgenommenen Kassette	7
Ansteuern des Anfangs von Titeln — AMS-Funktion (Automatic Music Sensor - Automatischer Musiksensor)	7
Suchen des gewünschten Titels — Intro-Scan-Funktion	8
Wiederholtes Wiedergeben von Titeln — Repeat-Play-Funktion	8
Radioempfang während des Vorwärts- oder Zurückspulens einer Kassette — ATA-Funktion (Automatic Tuner Activation - Automatische Tuner-Aktivierung)	8
Automatisches Überspringen unbespielter Bandbereiche bei der Kassettenwiedergabe — Blank-Skip-Funktion	8

Radio

Automatische Sendersuche — Automatischer Sendersuchlauf	9
Bei schlechtem UKW-Empfang — Monauraler Modus	9
Sendersuche durch Einstellen der Frequenz — Manueller Sendersuchlauf	9
Automatisches Speichern von Sendern — BTM-Funktion (Best Tuning Memory - Speicherbelegungsautomatik)	9
Speichern der gewünschten Sender	10
Empfangen der gespeicherten Sender	10

RDS-Funktionen

Überblick über das RDS	11
Anzeigen des Sendernamens	11
Empfangen der gleichen Sendung ohne manuelles Neueinstellen des Senders auch bei einem Ortswechsel — AF-Funktion	11
Empfangen von Verkehrsdurchsagen	12
Auswählen des Programmtyps	13
Automatisches Einstellen der Uhrzeit mit RDS ..	14

Weitere Funktionen

Einstellen des Klangs	15
Stummschalten des Tons	
— Stummschaltfunktion	15
Wechseln der Beleuchtungsfarbe	15
Speichern der Klangqualität der einzelnen Tonquellen	
— STM-Funktion (Source Tone Memory - Klangspeicherfunktion)	15
Stummschalten des Signaltons	15
Gute Tonqualität auch bei geringer Lautstärke	
— Loudness-Funktion	16
Ändern der Helligkeit im Display	16

CD/MD-Wechsler

Wenn der CD-Wechsler und der zusätzlich erhältliche MD-Wechsler angeschlossen sind

Wiedergeben einer CD/MD	16
Anzeigen des Namens der gerade wiedergegebenen MD bzw. des Titels von Hand	17
Anzeigen des Aufnahmedatums der gerade ausgewählten MD	17
Ansteuern des Anfangs eines Titels	
— AMS-Funktion (Automatic Music Sensor - Automatischer Musiksensor)	17
Ansteuern einer bestimmten Passage in einem Titel	
— Manuelle Suche	17
Auswählen der gewünschten CD/MD	
— Direct-Disc-Selection-Funktion	17
Wechseln von CDs/MDs	17
Auswählen von CD/MD-Wechslern	18
Suchen nach dem gewünschten Titel	
— Intro-Scan-Funktion	18
Wiederholte Wiedergabe	
— Repeat-Play-Funktionen	18
Wiedergeben von Titeln in willkürlicher Reihenfolge	
— Shuffle-Play-Funktionen	19
Suchen nach einer bestimmten CD/MD nach Namen	
— List-up-Funktion	19

CD-Programmspeicherfunktion

Wenn der CD-Wechsler angeschlossen ist

Zusammenstellen eines Programms	20
Wiedergeben eines fertigen Programms	21
Beenden des Programmmodus	21
Löschen von Titeln aus einem Programm	22
Einfügen von Titeln in ein Programm	22
Löschen eines gesamten Programms	23

Custom-File-Funktion (Anwenderprogramm- Speicherfunktion) für CDs

Wenn der CD-Wechsler angeschlossen ist

Abspeichern individueller jeder Titel für CDs	24
— CD-Memo-Funktion	
Anzeigen der individuellen Namen	25
— CD-Memo-Funktion	
Ändern eines individuellen Namens	25
— CD-Memo-Funktion	
Löschen eines individuellen Namens	26
— CD-Memo-Funktion	
Einstellen des Play/Skip-Modus für CDs	26
— Bank-Funktion	
Wiedergeben ausgewählter Titel auf den CDs ...	26
— Bank-Funktion	
Wartung	27
Ausbauen des Geräts	28
Lage und Funktion der Bedienelemente	29
Technische Daten	30
Störungsbehebung	31

D

Ausstattung und Funktionen

Allgemeines

- Die **Frontplatte ist abnehmbar**, so daß Sie sie mitnehmen können, wenn Sie Ihr Auto verlassen (Seite 5).
- Ein **Warnton** ist zu hören, wenn Sie die Zündung ausschalten, ohne die Frontplatte vom Gerät abzunehmen.
- Für die **Beleuchtung sind zwei Farben wählbar, bernstein und grün** (Seite 15).
- **Digitaluhr mit 24-Stunden-Anzeige** (Seite 6).
- **Mit Autotelefon koppelbare Stummschaltfunktion**.
- **Eingebauter Endverstärker (max. Ausgangsleistung 30 W × 4)** zur Ansteuerung eines 4-Lautsprecher-Systems.
- Mit der **STM-Funktion (Source Tone Memory - Klangspeicherfunktion)** läßt sich der Klang der einzelnen Programmquellen abspeichern (Seite 15).
- Mit dem **Dimmer** können Sie die Helligkeit im Display ändern (Seite 16).
- **Line-Ausgänge** zum Anschluß eines getrennt erhältlichen Endverstärkers.

Kassettendeck

- Der **amorphe Laserkopf** garantiert eine verzerrungsfreie Klangwiedergabe.
- Das **Dolby B- und C-NR*-System** reduzieren das Rauschen bei der Bandwiedergabe (Seite 7).
- Die **Banderkennungsautomatik** stellt automatisch fest, ob ein Metall- oder ein CrO₂-Band eingelegt wurde.
- Mit der **Intro-Scan-Funktion** lassen sich die ersten 10 Sekunden der einzelnen Titel anspielen (Seite 8).
- Mit der **Repeat-Play-Funktion** können Sie ein Band mehrmals wiedergeben (Seite 8).
- Mit der **ATA-Funktion (Automatic Tuner Activation - Automatische Tuner-Aktivierung)** läßt sich beim Vorwärtsspulen oder Zurückspulen einer Kassette das Radio automatisch einschalten (Seite 8).
- Mit der **Blank-Skip-Funktion** lassen sich bei der Bandwiedergabe unbespielte Bandteile automatisch überspringen (Seite 8).

** Dolby Rauschunterdrückung ist hergestellt unter Lizenz von Dolby Laboratories Licensing Corporation. DOLBY und das doppel D symbol  sind Warenzeichen der Dolby Laboratories Licensing Corporation.*

Radio

- Bis zu 40 Sender können voreingestellt werden: 20 UKW-Sender und je 10 MW- und LW-Sender.
- Die **BTM-Funktion (Best Tuning Memory - Speicherbelegungsautomatik)** sucht und speichert automatisch die Sender mit dem stärksten Signal auf den Stationstasten, und zwar in der Reihenfolge der Frequenzen (Seite 9).
- Informationsdienste stehen zur Verfügung, wenn auf **UKW RDS-Sender** empfangen werden können (Seite 11).
- **RDS-Funktionen wie EON (Enhanced Other Networks), AF (Alternative Frequency), TA (Traffic Announcement) und CT (Clock Time)** stehen zur Verfügung (Seite 11, 12, 13 und 14).

Sie können einen CD-Wechsler anschließen.

- Komfortfunktionen wie die **Intro-Scan-Funktion** zum Suchen bestimmter Titel, die **Repeat-Play-Funktion** zum wiederholten Wiedergeben von Titeln und die **Shuffle-Play-Funktion** zum Wiedergeben von Titeln in willkürlicher Reihenfolge stehen zur Verfügung.
- Mit der **List-up-Funktion** können Sie die Namen der CDs im Wechsler der Reihe nach anzeigen lassen (Seite 19).
- Mit der **Programmspeicherfunktion*** können Sie Ihre Lieblingstitel auf den CDs im Wechsler im voraus auswählen und in der gewünschten Reihenfolge wiedergeben lassen (Seite 20).
- Mit der **Custom-File-Funktion*** können Sie die Titel auf den einzelnen CDs anzeigen lassen und den PLAY/SKIP-Modus für die einzelnen Titel einstellen (Seite 24).

** Die Funktion ist verfügbar, wenn ein CD-Wechsler mit Programmspeicherfunktion angeschlossen ist.*

** Die Funktion ist verfügbar, wenn ein CD-Wechsler mit Custom-File-Funktion angeschlossen ist.*

Sicherheitsmaßnahmen

- Bevor Sie das Gerät zum ersten Mal einschalten oder nachdem Sie die Autobatterie ausgewechselt haben, drücken Sie mit der Spitze eines Kugelschreibers o. ä. die Rücksetztaste, und schalten Sie dann erst das Gerät ein.

Wenn Sie die Rücksetztaste drücken, werden das gespeicherte Programm und der Speicher der CD-Programmspeicherfunktion gelöscht.



Rücksetztaste

- Wenn Ihr Auto im direkten Sonnenlicht geparkt war und die Temperatur im Wageninneren sehr hoch ist, lassen Sie das Gerät vor dem Einschalten zunächst abkühlen.
- Wird das Gerät nicht mit Strom versorgt, überprüfen Sie zunächst die Verbindungen. Sind diese in Ordnung, überprüfen Sie die Sicherung.
- Wenn in einem 2-Lautsprecher-System von den Lautsprechern kein Ton ausgegeben wird, stellen Sie den Fader-Regler in die mittlere Position.

Wenn Sie zu Ihrem Gerät Fragen haben oder Probleme daran auftreten, die in dieser Bedienungsanleitung nicht behandelt werden, wenden Sie sich bitte an Ihren Händler.

Hinweise zu Kassetten

Pflege von Kassetten

- Berühren Sie nicht das Band in einer Kassette, da Staub oder sonstige Verunreinigungen die Tonköpfe verschmutzen.
- Halten Sie Kassetten von Geräten mit eingebauten Magneten, zum Beispiel Lautsprechern oder Verstärkern, fern, da die Aufnahmen auf einem Band andernfalls gelöscht oder verzerrt werden könnten.
- Setzen Sie Kassetten weder direktem Sonnenlicht noch großer Kälte oder Feuchtigkeit aus.
- Wenn eine Kassette lange Zeit abgespielt wird, kann sich durch den eingebauten Verstärker die Kassettenhülle erwärmen. Dies ist keine Fehlfunktion.

Kassetten mit einer Spieldauer von über 90 Minuten

Bitte verwenden Sie Kassetten mit einer Spieldauer von über 90 Minuten - wenn überhaupt - allenfalls für eine ununterbrochene Wiedergabe. Die Bänder in solchen Kassetten sind sehr dünn und leicht dehnbar. Wird die Wiedergabe solcher Kassetten häufig gestoppt und neu gestartet, kann das Band im Kassettendeckmechanismus hängenbleiben.

Abnehmen und Anbringen der Frontplatte

Als Schutz vor Diebstahl läßt sich die Frontplatte dieses Geräts abnehmen.

Abnehmen der Frontplatte

Bevor Sie die Frontplatte abnehmen, achten Sie darauf, das Gerät mit der Taste **OFF** auszuschalten. Dann drücken Sie die Taste **RELEASE**. Die Verriegelung der Frontplatte springt auf, und Sie können sie abnehmen, indem Sie sie wie auf der Abbildung zu sehen auf sich zu ziehen.

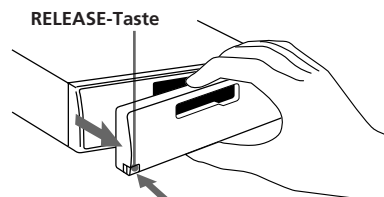

Achten Sie darauf, daß die Frontplatte beim Abnehmen nicht herunterfällt.

Anbringen der Frontplatte

Bringen Sie die rechte Seite der Frontplatte am Gerät an, indem Sie wie auf der Abbildung gezeigt Teil **A** der Frontplatte in Teil **B** des Geräts einsetzen und auf die Frontplatte drücken, bis sie mit einem Klicken einrastet.

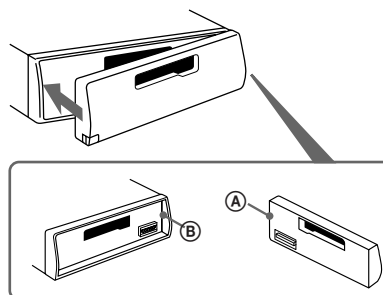

Weiter auf der nächsten Seite →

D

5

Hinweise

- Achten Sie beim Anbringen der Frontplatte darauf, daß sie richtigerum ausgerichtet ist. Die Frontplatte kann nicht andersherum angebracht werden.
- Wenden Sie beim Festdrücken der Frontplatte keine Gewalt an. Ein leichter Druck reicht aus, um die Frontplatte am Gerät zu befestigen.
- Bewahren Sie die Frontplatte im mitgelieferten Behälter auf, wenn Sie sie bei sich tragen.
- Drücken Sie nicht auf das Display-Fenster an der Frontplatte.
- Bevor Sie die Frontplatte abnehmen, achten Sie darauf, das Gerät auszuschalten. Wenn Sie die RELEASE-Taste drücken, solange das Gerät noch eingeschaltet ist, wird das Gerät automatisch ausgeschaltet, um die Lautsprecher vor Beschädigung zu schützen.
- Schützen Sie die Frontplatte vor direktem Sonnenlicht, Wärmequellen wie Heizungen oder Warmluftauslässen und vor Feuchtigkeit. Lassen Sie sie nicht auf dem Armaturenbrett o. ä. eines in der Sonne geparkten Autos liegen, da sie sich durch den Temperaturanstieg im Wageninneren zu stark erhitzen würde.

Warnton

Wenn Sie den Zündschlüssel in die Position OFF stellen, ohne die Frontplatte abzunehmen, ertönt einige Sekunden lang ein Warnton, sofern der Schalter POWER SELECT in der Position **A** steht.

Einstellen der Uhr

Die Uhr verfügt über eine 24-Stunden-Digitalanzeige.

Beispiel: Einstellen der Uhr auf 10:08 Uhr

- 1 Rufen Sie die Uhrzeitanzeige auf.**
Drücken Sie die Taste **OFF** oder **DSPL**.
Das Gerät muß dabei eingeschaltet sein.

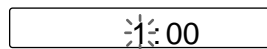

Die Stundenziffern blinken.

Stellen Sie die Stundenziffern ein.

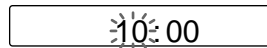
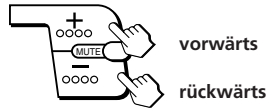

- 3 Drücken Sie kurz die Taste **SEL**.**

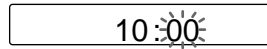

Die Minutenziffern blinken.

Stellen Sie die Minutenziffern ein.

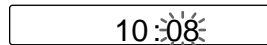
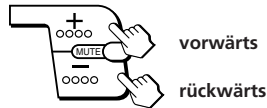

- 4 Drücken Sie kurz die Taste **DSPL**.**

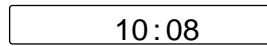

Die Uhr beginnt zu laufen.

Hinweis

Steht der Schalter POWER SELECT an der Unterseite des Geräts auf **B**, so läßt sich die Uhrzeit nur einstellen, wenn das Gerät eingeschaltet ist. Stellen Sie die Uhrzeit also erst ein, nachdem Sie das Radio eingeschaltet oder die Wiedergabe einer CD, MD oder Kassette gestartet haben.

Kassettendeck

Wiedergeben einer Kassette

Legen Sie eine Kassette ein. Die Wiedergabe startet automatisch.

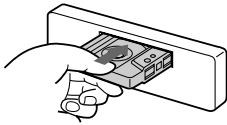

Ist bereits eine Kassette eingelegt, drücken Sie zum Starten die Taste . Wenn Sie die Taste während der Wiedergabe drücken, wechselt die Bandlaufrichtung.

Anzeige der Bandrichtung



Die nach oben zeigende Seite wird wiedergegeben.



Die nach unten zeigende Seite wird wiedergegeben.

Stoppen der Wiedergabe

Werfen Sie die Kassette durch Drücken der Taste aus, oder drücken Sie die Taste .

Die Wiedergabe stoppt auch dann, wenn Sie mit oder eine andere Signalquelle wählen (Radio, CD, MD).

Auswerfen einer Kassette

Drücken Sie die Taste .

Spulen des Bandes



Vorwärts

Zurück

Mit der Taste können Sie während des Vorwärts- oder Zurückspulens die Wiedergabe starten.

Wiedergeben einer mit dem Dolby B-NR- oder C-NR-System aufgenommenen Kassette

Wenn Sie eine mit dem Dolby B-NR- oder C-NR-System aufgenommene Kassette abspielen wollen, drücken Sie die Taste . → „D“ erscheint im Display.

Mit jedem Tastendruck auf ändert sich der Wiedergabemodus wie folgt:

→ Dolby B-NR → Dolby C-NR → ohne Dolby

Ansteuern des Anfangs von Titeln

— AMS-Funktion (Automatic Music Sensor - Automatischer Musiksensor)

Während der Wiedergabe drücken Sie so oft oben oder unten auf die Taste SEEK/AMS, bis das Gerät die entsprechende Anzahl von Titeln übersprungen hat und beim gewünschten Titel angekommen ist.



Ansteuern folgender Titel

Ansteuern vorhergehender Titel

Bis zu neun Titel können übersprungen werden.

Wenn die unbespielten Bandteile zwischen den Titeln kürzer sind als 4 Sekunden oder wenn auf dem Band Störgeräusche aufgezeichnet sind, arbeitet die AMS-Funktion nicht. Es kann auch vorkommen, daß das Gerät längere Passagen sehr leiser Musik oder Pausen innerhalb eines Titels als unbespielten Bandteil zwischen Titeln interpretiert.

D

Kassettendeck

7

Suchen des gewünschten Titels

— Intro-Scan-Funktion

Drücken Sie während der Wiedergabe die Taste  . → „INTRO“ erscheint im Display.

Die ersten 10 Sekunden aller Titel werden angespielt. Wenn der gewünschte Titel erreicht ist, drücken Sie die Taste nochmals. Das Gerät schaltet wieder in den normalen Wiedergabemodus.

Wiederholtes Wiedergeben von Titeln

— Repeat-Play-Funktion

Drücken Sie während der Wiedergabe die Taste  . → „REP“ erscheint im Display.

Wenn der aktuelle Titel zu Ende ist, wird er erneut von Anfang an wiedergegeben. Um diesen Modus zu beenden, drücken Sie die Taste noch einmal.

D

Radioempfang während des Vorwärts- oder Zurückspulens einer Kassette

— ATA-Funktion (Automatic Tuner Activation - Automatische Tuner-Aktivierung)

Drücken Sie während der Wiedergabe die Taste  . → „ATA“ erscheint im Display.

Beim Vorwärts- oder Zurückspulen mit der Taste PRST/DISC schaltet sich der Tuner automatisch ein.

Automatisches Überspringen unbespielter Bandbereiche bei der Kassettenwiedergabe

— Blank-Skip-Funktion

Drücken Sie während der Wiedergabe die Taste  . → „BL.SKIP“ erscheint im Display.

Unbespielte Bereiche, die länger dauern als 8 Sekunden, werden bei der Wiedergabe automatisch übersprungen.

Radio

Automatische Sendersuche

— Automatischer Sendersuchlauf

- 1 Wählen Sie den gewünschten Frequenzbereich (Band).

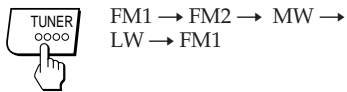

- 2 Drücken Sie kurz auf die obere oder die untere Seite der Taste SEEK/AMS. Der automatische Sendersuchlauf beginnt.

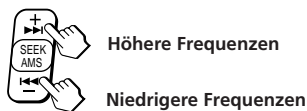

Der Sendersuchlauf stoppt, wenn ein Sender empfangen wird. Drücken Sie so oft auf die obere oder untere Seite der Taste SEEK/AMS, bis das Radio den gewünschten Sender empfängt.

Wenn das Gerät einen UKW-Stereosender mit ausreichender Signalstärke findet,

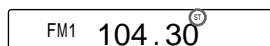

erscheint die Anzeige „ST“.

Damit beim automatischen Sendersuchlauf nicht zu viele Sender gefunden werden (lokaler Suchmodus), drücken Sie kurz die Taste **SENS**. Die Anzeige „LCL“ erscheint.

Nur Sender mit relativ starken Signalen können eingestellt werden. Der lokale Suchmodus funktioniert nur, wenn der automatische Sendersuchlauf aktiv ist.

Bei schlechtem UKW-Empfang — Monauraler Modus

Drücken Sie kurz die Taste **SENS**.

→ „MONO“ erscheint im Display.

Dadurch wird die Tonqualität besser, aber der Ton wird zugleich monaural („Mono“).

Actual total number:

Sendersuche durch Einstellen der Frequenz

— Manueller Sendersuchlauf

- 1 Wählen Sie den gewünschten Frequenzbereich (Band).



- 2 Halten Sie die obere oder die untere Seite der Taste PRST/DISC gedrückt. Lassen Sie die Taste los, sobald der Tuner den gewünschten Sender empfängt.

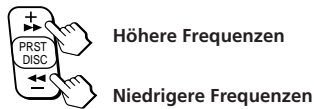

ACHTUNG - UNFALLGEFAHR!

Wenn Sie während der Fahrt Sender einstellen wollen, benutzen Sie dazu, um Unfälle zu vermeiden, bitte den automatischen Sendersuchlauf oder die Funktion zum Einstellen der gespeicherten Sender. Versuchen Sie nicht, Sender manuell einzustellen!

Automatisches Speichern von Sendern

— BTM-Funktion (Best Tuning Memory - Speicherbelegungsautomatik)

Diese Funktion sucht innerhalb des im Augenblick eingestellten Frequenzbereichs die Sender mit den stärksten Signalen und speichert diese in der Reihenfolge ihrer Frequenzen.

- 1 Wählen Sie den gewünschten Frequenzbereich (Band).



Weiter auf der nächsten Seite →

D

Kassettendeck/Radio

2 Drücken Sie mehr als 2 Sekunden lang die Taste .

- Wenn im Display-Fenster keine Stationstastennummer angezeigt wird, werden alle Stationstasten mit Sendern im gerade gültigen Frequenzbereich belegt.
- Wenn im Display-Fenster eine Stationstastennummer angezeigt wird, werden die Stationstasten beginnend mit der angezeigten Tastennummer mit Sendern belegt.

Wenn Sie zum Beispiel UKW2 (FM2 auf dem Display) wählen und die Stationstastennummer 3 angezeigt wird,

beginnt der Einstellvorgang auf UKW2 mit der Stationstaste Nummer 3 und stoppt bei UKW2 (FM2 auf dem Display) mit der Stationstaste Nummer 10.

3 Nur für FM1 (UKW1) und FM2 (UKW2): Drücken Sie erst einmal kurz und dann nochmals etwa 2 Sekunden lang die Stationstaste , bis ein Signalton zu hören ist.

→ Die Sendestation wird gespeichert. Führen Sie die gleiche Operation auch für die Stationstasten  bis  aus.

Hinweise

- Wenn „AF OFF“ angezeigt wird und Sie BTM aktivieren, speichert das Gerät nur Sender, die keine RDS-Daten ausstrahlen.
Je nach Empfangsbedingungen kann es allerdings vorkommen, daß RDS-Sender gespeichert werden.
- Wenn Sie ausschließlich RDS-Sender abspeichern (siehe Seite 11), ist Schritt 3 nicht erforderlich.

Speichern der gewünschten Sender

1 Wählen Sie den gewünschten Frequenzbereich (Band).



2 Stellen Sie den Sender ein, der auf der entsprechenden Stationstaste gespeichert werden soll.

3 Halten Sie die gewünschte Stationstaste (bis) etwa 2 Sekunden lang gedrückt, bis ein Signalton zu hören ist.

Die Nummer der gedrückten Stationstaste erscheint auf dem Display.

Bis zu 10 Sender können pro Frequenzbereich (UKW1, UKW2, MW und LW) auf den Stationstasten gespeichert werden, und zwar in der Reihenfolge Ihrer Wahl. Das heißt, allein im UKW-Bereich können Sie 20 Sender speichern.

Wenn Sie auf einer bereits belegten Stationstaste einen weiteren Sender speichern, wird der zuvor gespeicherte Sender gelöscht.

Empfangen der gespeicherten Sender

1 Wählen Sie den gewünschten Frequenzbereich (Band).



2 Drücken Sie kurz die Stationstaste, auf der der gewünschte Sender gespeichert ist.

Hinweis

Wenn Sie die Stationstaste mehr als 2 Sekunden lang drücken, wird der im Augenblick empfangene Sender auf dieser Taste gespeichert. Wenn Sie also auf der entsprechenden Stationstaste auch weiterhin den bereits gespeicherten Sender empfangen wollen, drücken Sie die Taste nur kurz.

Drücken Sie kurz die obere oder untere Seite der Taste PRST/DISC, um die gespeicherten Sender der Reihe nach zu empfangen (Senderspeichersuchfunktion).



Kurz drücken

1 → 2 → → 9 → 10 → 1 → ...



Kurz drücken

1 → 10 → 9 → → 2 → 1 → ...

RDS-Funktionen

Überblick über das RDS

RDS (Radio Data System - Radiodatensystem) ist ein System, das die mit den normalen UKW-Signalen gesendeten Digitalsignale nutzen kann. Wenn Ihr Autoradio diese RDS-Signale empfangen kann, stehen Ihnen eine Reihe von Diensten zur Verfügung, die Sie auf unterschiedliche Art nutzen können. Beispielsweise können Sie Zusatzinformationen wie Verkehrsdurchsagen oder Sendernamen empfangen, oder Sie können eine Funktion nutzen, bei der sich das Gerät automatisch auf die Frequenz einstellt, mit der Sie den gewünschten Sender in einer bestimmten Gegend am besten empfangen können. Das heißt, auch wenn Sie lange Strecken fahren, können Sie dasselbe Radioprogramm hören, ohne den Sender wieder und wieder manuell neu einstellen zu müssen. Eine weitere Funktion besteht darin, daß Sie während der Wiedergabe einer Kassette, einer CD oder einer MD Verkehrsdurchsagen empfangen können. RDS ermöglicht mehrere solche Dienste, aber in unterschiedlichen Ländern oder Gegenden stehen nicht immer alle dieser Dienste zur Verfügung. Im folgenden werden die RDS-Funktionen dieses Geräts erläutert.

Hinweise

- Im Falle schwacher Signale oder sonstiger ungünstiger Empfangsbedingungen funktioniert RDS unter Umständen nicht korrekt.
- Wenn der UKW-Sender, den das Gerät gerade empfängt, keine RDS-Signale ausstrahlt, stehen die unten beschriebenen Funktionen nicht zur Verfügung.

Anzeigen des Sendernamens

Über RDS-Signale kann der Name der gerade empfangenen Sendestation angezeigt werden.

Wählen Sie einen UKW-Sender aus.
→ Wenn dieser Sender RDS-Signale sendet, erscheint sein Name auf dem Display.

BBC R1

Wenn zusätzlich zu der normalen Frequenzanzeige „*“ auf dem Display erscheint, wird ein RDS-Sender empfangen.

Umschalten der Anzeigen im Display

Mit jedem Tastendruck auf DSPL wechseln die Anzeigen im Display in der unten gezeigten Reihenfolge:

→ Frequenz → Uhrzeit → Sendername

Erscheint statt des Sendernamens „NO Name“ im Display, sendet die gerade empfangene Sendestation keine RDS-Signale. Nach einigen Sekunden verschwindet „NO Name“, und die Frequenz wird wieder angezeigt.

Empfangen der gleichen Sendung ohne manuelles Neueinstellen des Senders auch bei einem Ortswechsel

— AF-Funktion

Mit „AF“, einer Liste alternativer Frequenzen, stellt diese Funktion den Tuner automatisch auf die Frequenz des gerade ausgewählten Senders ein, die in der Gegend, in der Sie sich gerade befinden, am besten empfangen wird. Auf diese Weise können Sie auch bei einer längeren Fahrt die gleiche Sendung empfangen, ohne den Sender immer wieder manuell neu einstellen zu müssen.

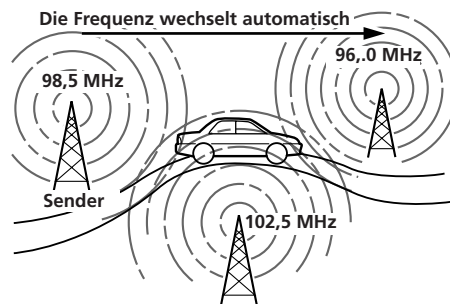

1 Wählen Sie einen UKW-Sender aus.

2 Drücken Sie die Taste . „AF“ wird angezeigt.

Weiter auf der nächsten Seite →

D

Radio/RDS-Funktionen

Hinweise

- Wenn die gerade empfangene Frequenz schwach ist und das gewünschte Programm in der betreffenden Gegend nicht auf einer besseren Alternativfrequenz ausgestrahlt wird, so erscheint „NO AF“ für „Keine Alternativfrequenz“ im Display.
- Wird der automatische Sendersuchlauf (siehe Seite 9) aktiviert, während „AF“ angezeigt wird, lassen sich nur UKW-Sender empfangen, die RDS-Signale ausstrahlen.
- Drücken Sie die Taste AF/TA, während ein MW- oder LW-Sender empfangen wird, wird automatisch UKW1 gewählt.

Speicherung alternativer Frequenzen beim Einstellen von RDS-Sendern

Wenn das Gerät einen RDS-Sender, der AF-Daten ausstrahlt, auf einer Stationstaste speichert, werden nicht nur die Frequenz, sondern auch AF-Daten (AF = Alternativfrequenz) und PI-Daten (PI = Programmidentifikation) gespeichert. Das Gerät speichert diese Daten unabhängig davon, ob die AF-Funktion aktiviert oder deaktiviert ist.

Die AF-Funktion wählt gegebenenfalls eine Sendestation, die den ursprünglich eingestellten Sender mit stärkeren Signalen ausstrahlt.

Drücken Sie die Taste  und die entsprechende Stationstaste.

Hinweis

Wenn mit den AF-Daten keine andere Sendestation für den gespeicherten Sender gefunden wird, blinkt „PS“ acht Sekunden lang. Dann wird „PI seek“ angezeigt, und das Gerät sucht nach einer Sendestation mit denselben PI-Daten. Wenn das Gerät keine andere Sendestation mit denselben PI-Daten findet, kehrt es zur ursprünglichen Sendestation zurück.

Regionalprogramme

Drücken Sie mehr als zwei Sekunden lang die Taste . → „REG“ erscheint im Display.

Wollen Sie die Funktion wieder ausschalten, drücken Sie die Taste nochmals mehr als zwei Sekunden lang.

Hinweis

Das Gerät ist werkseitig auf „Regional ON“ eingestellt.

Diese Funktion steht in Großbritannien und in manchen anderen Gebieten nicht zur Verfügung.

Local-Link-Funktion (nur Großbritannien)

Wenn Lokalsender, die auf einer Stationstaste abgespeichert wurden, schlecht empfangen werden oder wenn ein anderer Lokalsender empfangen werden soll, aktivieren Sie diese Funktion. Dann sucht das Gerät automatisch Sender für Sender nach anderen Lokalsendern und beginnt mit dem Empfang.

Innerhalb von fünf Sekunden, nachdem der Empfang begonnen hat, drücken Sie die Stationstaste, auf der der Sender gespeichert ist, den Sie empfangen wollen, und halten Sie sie gedrückt. Wiederholen Sie dies so oft, bis Sie den gewünschten Lokalsender empfangen.

Ausschließliches Speichern von RDS-Sendern

Mit der BTM-Funktion (Seite 9) können Sie ausschließlich RDS-Sender auf den Stationstasten speichern. Aktivieren Sie die AF-Funktion, und drücken Sie dann zwei Sekunden lang die Taste .

Wenn „AF OFF“ angezeigt wird und Sie BTM aktivieren, speichert das Gerät nur Sender, die keine RDS-Daten ausstrahlen.

Empfangen von Verkehrsdurchsagen

Mit Hilfe von TA- (Traffic Announcement - Verkehrsdurchsage) und TP-Daten (Traffic Program - Verkehrsfunk) können Sie einen Sender, der Verkehrsdurchsagen sendet, automatisch empfangen, und zwar auch während der Wiedergabe einer Kassette oder einer CD bzw. MD, da das Gerät ständig nach Verkehrsfunksendern sucht und automatisch auf UKW-Empfang schaltet, wenn eine Verkehrsdurchsage beginnt.

Drücken Sie die Taste . „TA“ wird angezeigt. → Das Gerät beginnt, nach Verkehrsfunksendern zu suchen.

Wenn ein Verkehrsfunksender gefunden wird, wird „TP“ angezeigt. Während gerade eine Verkehrsdurchsage empfangen wird, blinkt die Anzeige „TA“. Danach stoppt das Blinken wieder.

Die TA-Funktion arbeitet auch während der Wiedergabe einer Kassette oder einer CD bzw. MD.

Drücken Sie während der Wiedergabe einer Kassette oder einer CD bzw. MD die Taste . → „TA“ wird im Display angezeigt.

Das Gerät beginnt, nach einem Verkehrsfunksender zu suchen. Beginnt eine Verkehrsdurchsage, stoppt die Wiedergabe von Kassette oder CD bzw. MD, und die Verkehrsdurchsage ist zu hören.

Wenn Sie die Taste  drücken, während ein MW- oder LW-Sender empfangen wird, wird automatisch auf UKW-Empfang geschaltet.

Abbrechen der gerade empfangenen Verkehrsdurchsage

Drücken Sie kurz die Taste AF/TA.

Beenden des TA-Modus

Drücken Sie die Taste AF/TA, bis im Display „AF/TA OFF“ erscheint.

Hinweis

Wenn der Empfang einer Verkehrsdurchsage nicht möglich ist, blinkt etwa vier Sekunden lang die Anzeige „NO TP“. Dann beginnt das Gerät, nach einem anderen Verkehrsfunksender zu suchen.

Mit jedem Tastendruck auf AF/TA wechselt die Anzeige im Display folgendermaßen:



Die Anzeige „EON“

Wenn die Anzeigen „TA“ und „EON“ zusammen im Display erscheinen, bedeutet dies, daß außer dem gerade empfangenen Sender noch ein weiterer Sender gerade eine Verkehrsdurchsage sendet.

Voreinstellen der Lautstärke von Verkehrsdurchsagen

Sie können für Verkehrsdurchsagen eine feste Lautstärke voreinstellen. Das heißt, selbst wenn Sie die Lautstärke beispielsweise auf Null gestellt haben, hören Sie eine Verkehrsdurchsage automatisch in der voreingestellten Lautstärke. Ist die Lautstärke im Moment jedoch höher gestellt als die Voreinstellung für die Verkehrsdurchsage, gilt auch für die Verkehrsdurchsage die aktuelle Lautstärke.

1 Wählen Sie einen UKW-Sender aus, und stellen Sie die gewünschte Lautstärke ein.

2 Drücken Sie die Taste , und halten Sie dabei die Taste  gedrückt.

Wenn Sie ein akustisches Signal hören, ist die Einstellung gespeichert.

Empfang von Katastrophenwarnungen

Besteht wegen eines Unfalls oder eines Naturereignisses eine Gefahr, so strahlen RDS-Sender Katastrophenwarnungen aus, um die Autofahrer in der betroffenen Gegend zu warnen. Solche Warnungen können Sie nur empfangen, wenn die AF- oder die TA-Funktion aktiviert ist. Während einer Katastrophenwarnung wird die Wiedergabe von Kassette oder CD bzw. MD unterbrochen, das Gerät schaltet automatisch auf UKW-Empfang, und Sie können die Warnung hören.



Actual total number:

Auswählen des Programmtyps

Bestimmte Sender unterscheiden mit Hilfe ausgestrahlter RDS-Signale die verschiedenen Typen ihrer Programme.

Es gibt folgende Programmtypen:

Programmtypen	Display-Anzeige
Nachrichten	NEWS
Aktuelle Informationssendungen	AFFAIRS
Informationen	INFO
Sport	SPORT
Bildungsprogramme	EDUCATE
Hörspiele	DRAMA
Kulturprogramme	CULTURE
Wissenschaftliche Sendungen	SCIENCE
Sonstiges	VARIED
Pop	POP M
Rock	ROCK M
Middle of the Road	M.O.R. M
Leichte Klassik	LIGHT M
E-Musik	CLASSICS
Sonstige	OTHER M
Nicht angegeben (wenn der Sender den Programmtyp nicht angibt)	NONE

1 Drücken Sie die Taste , während Sie einen UKW-Sender empfangen. → Auf dem Display erscheint „PTY“. Sendet der gerade empfangene Sender PTY-Daten (Programmtyp-Daten), erscheint einer der oben aufgelisteten Programmtypnamen. Wenn die gerade empfangene Sendestation kein RDS-Sender ist oder wenn die RDS-Daten nicht gelesen werden, erscheint „- - - -“ im Display. In diesem Fall können Sie mit der Taste  „NEWS“ oder einen anderen Programmtyp auswählen.



Weiter auf der nächsten Seite →

D
RDS-Funktionen

2 Drücken Sie die Taste innerhalb von fünf Sekunden nochmals.

Die Programmtypen werden in der oben aufgelisteten Reihenfolge angezeigt.

PTY SPORT

3 Wenn der gewünschte Programmtyp angezeigt wird, drücken Sie die obere oder untere Seite der Taste SEEK/AMS. → „SEARCH“ blinkt im Display.

Das Gerät beginnt, nach einem Sender zu suchen, der den angegebenen Programmtyp ausstrahlt.

PTY SEARCH

4 Wenn ein Programm des gewünschten Typs empfangen wird, erscheint die Programmtypanzeige nochmals für fünf Sekunden im Display.

PTY SPORT

Findet das Gerät keinen Sender, der den gewünschten Programmtyp ausstrahlt, so erscheint fünf Sekunden lang „NO Data“ im Display, und das Gerät schaltet wieder auf den Empfang des vorhergehenden Senders/Programms.

PTY NO Data

D

Automatisches Einstellen der Uhrzeit mit RDS

Dieses Gerät kann CT-Daten (CT - Clock Time = Uhrzeit) empfangen und danach die Uhrzeit automatisch einstellen.

Während Sie einen UKW-Sender empfangen, drücken Sie die Taste  und halten dabei die Taste  gedrückt. → „CT“ wird angezeigt, und die Uhrzeit wird eingestellt.

CT 1:00

Danach können Sie die CT-Funktion mit den gleichen Tasten wieder ausschalten.

Hinweise

- Die CT-Funktion steht nicht immer zur Verfügung, auch wenn Sie einen RDS-Sender empfangen.
- Die über die CT-Funktion eingestellte Uhrzeit ist nicht immer korrekt.

Weitere Funktionen

Einstellen des Klangs

- 1 Wählen Sie die gewünschte Klangoption, indem Sie die Taste  wiederholt drücken.

VOL (Lautstärke) → SUB (Tiefsttönerpegel)
→ BAS* (Bässe) → TRE* (Höhen) → BAL
(Balance) → FAD* (Fader) → VOL
(Lautstärke)

* Keinen Einfluß auf SUB-Ausgang.

- 2 Stellen Sie die gewünschte Klangoption mit der Taste  oder  ein.

Nachdem Sie eine Klangoption ausgewählt haben, müssen Sie innerhalb von 3 Sekunden den Einstellvorgang beginnen. (Nach 3 Sekunden dient die Taste wieder nur zur Regelung der Lautstärke.)



Stummschalten des Tons

— Stummschaltfunktion

Drücken Sie die Taste . → Die Anzeige „MUTE“ blinkt.

Der Ton wird ohne Verzögerung stummgeschaltet. Um die vorherige Lautstärke wieder einzustellen, drücken Sie die Taste nochmals.

Die Funktion wird auch deaktiviert, wenn:

- die Taste  oder  gedrückt wird,
- durch Drücken der Taste  während der Wiedergabe eine Kassette ausgeworfen wird.

Wechseln der Beleuchtungsfarbe

Drücken Sie die Taste , und halten Sie dabei die Taste  gedrückt.

Sie können als Beleuchtungsfarbe bernstein oder grün wählen.

Speichern der Klangqualität der einzelnen Tonquellen

— STM-Funktion (Source Tone Memory - Klangspeicherfunktion)

Drücken Sie die Taste , und halten Sie dabei die Taste  gedrückt.

→ „STM“ erscheint im Display.

Diese Funktion speichert die eingestellten Klangcharakteristika (Bässe, Höhen und die Einstellungen bezüglich Lautstärke und Tiefsttönerpegel) der einzelnen Programmquellen. Das heißt, Sie können die gleiche Programmquelle immer mit den einmal abgespeicherten Klangcharakteristika wiedergeben lassen, auch wenn Sie die Programmquelle zwischendurch wechseln oder das Gerät aus- und wieder einschalten.

Wollen Sie die STM-Funktion beenden, drücken Sie die Tasten nochmals.

Stummschalten des Signaltons

Drücken Sie die Taste , und halten Sie dabei die Taste  gedrückt.

Um den Signalton wieder einzuschalten, drücken Sie die Tasten nochmals.

D

RDS-Funktionen/Weitere Funktionen

Gute Tonqualität auch bei geringer Lautstärke

— Loudness-Funktion

Drücken Sie die Taste , und halten Sie dabei die Taste  gedrückt. → „LOUD“ erscheint im Display.

Bässe und Höhen werden verstärkt. Um die Funktion wieder auszuschalten, drücken Sie die Taste nochmals.

Ändern der Helligkeit im Display

Drücken Sie die Taste , und halten Sie dabei die Taste  gedrückt.

Die Helligkeit im Display wird abgeschwächt.

Soll die Helligkeit wieder auf den ursprünglichen Wert heraufgesetzt werden, drücken Sie die Tasten nochmals.

D

CD/MD-Wechsler

Wenn der CD-Wechsler und der zusätzlich erhältliche MD-Wechsler angeschlossen sind

Wiedergeben einer CD/MD

Drücken Sie die Taste . Die Wiedergabe einer CD/MD beginnt.

Mit jedem kurzen Tastendruck auf  während der Wiedergabe einer CD/MD wechselt die Anzeige im Display folgendermaßen:

Bei einer CD:

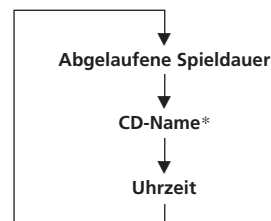

* Wurde im CD-Wechsler mit der Custom-File-Funktion (Anwenderprogramm-Speicherfunktion) kein Name gespeichert, erscheint „NO Name“ im Display.

Bei einer MD:

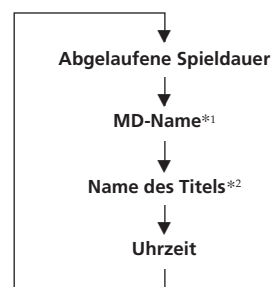

*1 Ist kein MD-Name vorhanden, erscheint „NO D.name“ im Display.

*2 Wenn für den Titel kein Name vorhanden ist, erscheint „NO T.name“ im Display.

Ist der Name zu lang (über 10 Buchstaben), werden die Zeichen automatisch nacheinander im Display angezeigt.

Anzeigen des Namens der gerade wiedergegebenen MD bzw. des Titels von Hand

Drücken Sie die Taste **DSPL** so oft, bis die gewünschte Anzeige im Display erscheint.

Wenn auf der gerade wiedergegebenen MD keine entsprechenden Namen gespeichert wurden, erscheint eine Sekunde lang „NO D.name“ oder „NO T.name“.

Wenn der Name zu lang ist, können Sie durch kurzes Drücken der Taste **SCRIBTN** die Zeichen nacheinander im Display anzeigen lassen.

Anzeigen des Aufnahmedatums der gerade ausgewählten MD

Drücken Sie während der Wiedergabe der MD mehr als zwei Sekunden lang die Taste **SENS**. → Das Aufnahmedatum des betreffenden Titels erscheint für 3 Sekunden.

Dies gilt natürlich nur, wenn bereits Titel auf der MD aufgezeichnet sind.

Ansteuern des Anfangs eines Titels

— AMS-Funktion (Automatic Music Sensor - Automatischer Musiksensor)

Drücken Sie während der Wiedergabe so oft die obere oder die untere Seite der Taste **SEEK/AMS**, bis Sie den gewünschten Titel gefunden haben.



Ansteuern folgender Titel

Ansteuern vorhergehender Titel

Ansteuern einer bestimmten Passage in einem Titel — Manuelle Suche

Halten Sie während der Wiedergabe die obere oder die untere Seite der Taste **PRST/DISC** gedrückt, und lassen Sie sie wieder los, wenn Sie den gewünschten Teil des Titels gefunden haben.



Vorwärts

Zurück

Auswählen der gewünschten CD/MD

— Direct-Disc-Selection-Funktion

Drücken Sie die Zahlentaste, die der Nummer der gewünschten CD/MD entspricht, mehr als eine Sekunde lang.

Die Wiedergabe der ausgewählten CD/MD im gerade ausgewählten Wechsler beginnt.

CD-Wechsler: **INTRO 1** – **10**

MD-Wechsler: **INTRO 1** – **BANK 4**

Wechseln von CDs/MDs

Drücken Sie während der Wiedergabe kurz die obere oder die untere Seite der Taste **PRST/DISC**.



Weiter zur nächsten CD/MD

Zurück zur vorhergehenden CD/MD

D

Weitere Funktionen/CD/MD-Wechsler

Auswählen von CD/MD-Wechslern

Drücken Sie während der Wiedergabe einer CD/MD die Taste .

Mit jedem Tastendruck wird der nächste CD/MD-Wechsler ausgewählt.

Suchen nach dem gewünschten Titel

— Intro-Scan-Funktion

Drücken Sie während der Wiedergabe die Taste . → „INTRO“ erscheint im Display.

Die ersten 10 Sekunden aller Titel auf der gerade ausgewählten CD/MD werden der Reihe nach wiedergegeben. Nach der ersten CD/MD folgt die nächste.

Wenn der gewünschte Titel erreicht ist, drücken Sie die Taste nochmals. Das Gerät schaltet wieder in den normalen CD/MD-Wiedergabemodus.

Hinweis

Sind CD-Wechsler und MD-Wechsler angeschlossen, wird mit dieser Funktion entweder der MD- oder der CD-Wechsler durchsucht.

Wiederholte Wiedergabe

— Repeat-Play-Funktionen

Wiederholtes Wiedergeben des gewählten Titels

— Titelwiederholung

Drücken Sie während der Wiedergabe einer CD/MD die Taste , bis die Anzeige „REP1“ aufleuchtet.

Wiederholtes Wiedergeben der gewählten CD/MD

— CD/MD-Wiederholung

Drücken Sie während der Wiedergabe einer CD/MD die Taste , bis die Anzeige „REP2“ aufleuchtet.

Wenn der letzte Titel auf der gerade gewählten CD/MD beendet ist, wird diese CD/MD noch einmal wiedergegeben.

Wiederholtes Wiedergeben der CDs/MDs im gerade gewählten CD/MD-Wechsler

— Wechslerwiederholung (wenn CD/MD-Wechsler angeschlossen ist)

Drücken Sie während der Wiedergabe einer CD/MD die Taste , bis die Anzeige „REP3“ aufleuchtet.

Wenn die letzte CD/MD im gerade gewählten Wechsler beendet ist, wird die Wiedergabe mit der ersten CD/MD in diesem Wechsler fortgesetzt.

Die Funktionen der Taste  wechseln zyklisch, wie im folgenden dargestellt:

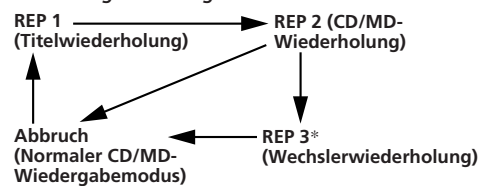

* Die Wechslerwiederholung (REP 3) steht nur zur Verfügung, wenn zwei oder mehr CD/MD-Wechsler an das Gerät angeschlossen sind. Ist nur ein CD/MD-Wechsler angeschlossen, erscheint die Anzeige „REP 3“ nicht. Drücken Sie in diesem Fall die Taste , während „REP 2“ angezeigt wird, so schalten Sie damit die Repeat-Funktion aus.

Hinweis

Sind der CD-Wechsler und der MD-Wechsler angeschlossen, bezieht sich diese Funktion entweder auf den MD- oder den CD-Wechsler.

Wiedergeben von Titeln in willkürlicher Reihenfolge

— Shuffle-Play-Funktionen

Wiedergeben von Titeln auf der gerade gewählten CD/MD in willkürlicher Reihenfolge

— CD/MD-Shuffle-Play

Drücken Sie während der Wiedergabe einer CD/MD die Taste , bis die Anzeige „SHUF 1“ aufleuchtet.

Alle Titel auf der gerade ausgewählten CD/MD werden in willkürlicher Reihenfolge wiedergegeben. Wurde jeder Titel einmal wiedergegeben, wird die Shuffle-Play-Funktion mit der nächsten CD/MD fortgesetzt.

Wiedergeben aller Titel auf allen CDs/MDs im gerade gewählten CD/MD-Wechsler in willkürlicher Reihenfolge

— Wechsler-Shuffle-Play

Drücken Sie während der Wiedergabe einer CD/MD die Taste , bis die Anzeige „SHUF 2“ aufleuchtet.

Alle Titel auf allen CDs/MDs im gerade ausgewählten CD/MD-Wechsler werden einmal in willkürlicher Reihenfolge wiedergegeben.

Wiedergeben aller Titel auf allen CDs/MDs in allen CD/MD-Wechslern in willkürlicher Reihenfolge

— Gesamt-Shuffle-Play (wenn zwei oder mehr CD/MD-Wechsler angeschlossen sind)

Drücken Sie während der Wiedergabe einer CD/MD die Taste , bis die Anzeige „SHUF 3“ aufleuchtet.

Alle Musikstücke auf allen CDs/MDs in allen CD/MD-Wechslern werden einmal in willkürlicher Reihenfolge wiedergegeben.

Die Funktionen der Taste  wechseln zyklisch, wie im folgenden dargestellt:

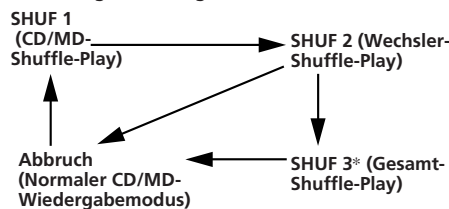

* Der Gesamt-Shuffle-Modus (SHUF3) steht nur zur Verfügung, wenn zwei oder mehr CD/MD-Wechsler an das Gerät angeschlossen sind. Ist nur ein CD/MD-Wechsler angeschlossen, erscheint die Anzeige „SHUF 3“ nicht. Wenn Sie in diesem Fall die Taste  drücken, wenn „SHUF 2“ angezeigt wird, endet der Shuffle-Play-Modus.

Wenn Sie im Shuffle-Play-Modus die Taste  drücken, werden die ersten 10 Sekunden jedes Titels in willkürlicher Reihenfolge angespielt.

Hinweis

Sind der CD-Wechsler und MD-Wechsler angeschlossen, bezieht sich diese Funktion entweder auf den MD- oder die CD-Wechsler.

D

CD/MD-Wechsler

Suchen nach einer bestimmten CD/MD nach Namen — List-up-Funktion

(wenn separat erhältliche CD/MD-Wechsler mit Custom File-Funktion angeschlossen sind)

Diese Funktion können Sie nutzen, nachdem Sie Ihren CDs/MDs individuelle Namen zugeordnet haben. Näheres zu diesen Namen finden Sie auf Seite 24.

1 Drücken Sie kurz die Taste .

LST  SCHUBERT

Der Name, den Sie der gerade wiedergegebenen CD/MD zugeordnet haben, erscheint im Display.

Hinweis

Diese Funktion arbeitet unter Umständen nicht bei einem Wechsler ohne List-up-Funktion.

Weiter auf der nächsten Seite →

Actual total number:

Sony XR-F21RDS (E,F,G) 0-000-000-11 (1)

2 Wenn Sie die Taste  gedrückt halten, werden die Namen der CDs/MDs im gerade ausgewählten Wechsler der Reihe nach angezeigt.

Wenn ein CD-/MD-Name mehr als 5 Sekunden lang angezeigt wurde, wird er ausgeblendet, und im Display erscheint wieder die normale Anzeige.

Ausschalten des Display

Drücken Sie nochmals die Taste DSPL.

Hinweise

- Während eine MD wiedergegeben wird, können die Titelnamen nicht angezeigt werden.
- Befinden sich keine CDs/MDs im Magazin, erscheint „NO Disc“ im Display.
- Wurde einer CD/MD kein individueller Name zugeordnet, erscheint „*****“ im Display.
- Hat das Gerät die CD-/MD-Informationen noch nicht eingelesen bzw. die CD/MD noch nicht eingelegt, erscheint „Not Read“ im Display. Um die Informationen zu laden, drücken Sie zunächst die Taste PRST/DISC, dann wählen Sie die CD/MD aus, die noch nicht eingelegt wurde.
- Die Informationen erscheinen in Großbuchstaben. Einige Buchstaben lassen sich während der Wiedergabe einer MD nicht anzeigen.

D

3 Haben Sie die gewünschte CD/MD gefunden, drücken Sie PRST/DISC. Die CD/MD wird wiedergegeben (Direktsuche).

Hinweis

Eine Direktsuche ist selbst dann möglich, wenn „*****“ (unbenannte CD/MD) im Display erscheint.

CD-Programm-speicherfunktion

Wenn der CD-Wechsler angeschlossen ist

Sie können von den CDs im angeschlossenen Wechsler die Musiktitel auswählen, die Sie hören möchten, und die Reihenfolge angeben, in der sie abgespielt werden sollen. Für diese Funktion stehen zwei Programme (1 und 2) zur Verfügung, für die Sie jeweils 12 Musiktitel voreinstellen können. Wenn Sie ein Programm gespeichert haben, wird auch die Reihenfolge der Titel mitgespeichert. Wenn Sie die CDs im Wechsler neu anordnen, so hat das keinen Einfluß auf die programmierte Reihenfolge der Titel für die Wiedergabe.

Hinweise

- Diese Funktion steht nur zur Verfügung, wenn ein CD-Wechsler mit Programmspeicherfunktion angeschlossen ist.
- Ist ein CD-Wechsler ohne Programmspeicherfunktion angeschlossen, so wechselt das Gerät auch dann nicht in den Programmiermodus, wenn Sie die Taste PGM mehr als 2 Sekunden lang drücken. Statt dessen erscheint „Sorry“ im Display.
- Wenn Sie im Programmiermodus die Taste DSPL kurz drücken, erscheinen 1 Sekunde lang die CD-Nummer, die Titelnummer und die abgelaufene Spieldauer des aktuellen Titels.
- Wenn Sie im Programmiermodus die Tasten MD/CD, PRST/DISC und AMS drücken, erscheinen 1,5 Sekunden lang die Nummer der ausgewählten CD, die Titelnummer und die abgelaufene Spieldauer.

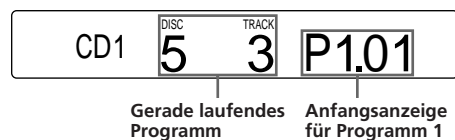

Zusammenstellen eines Programms

(mit den gewünschten Titeln)

1 Drücken Sie die Taste  mehr als 2 Sekunden lang.

Das Gerät schaltet in den Programmiermodus.

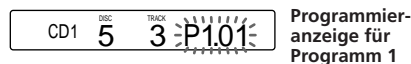

Wollen Sie Programm 2 zusammenstellen, drücken Sie nochmals kurz die Taste **PGM**.

2 Starten Sie die Wiedergabe des Titels, den Sie im Programm abspeichern wollen.

3 Drücken Sie kurz die Taste **SEL**.

P1 **+ENTER+**



CD1 **3** TRACK **2** P1.02

4 **A** Weitere Titel können Sie wie in Schritt 2 und 3 beschrieben programmieren.

B Wollen Sie in den normalen Wiedergabemodus zurückschalten, drücken Sie die Taste **PGM** mehr als 2 Sekunden lang.

Hinweise

- Damit ist die Programmierung beendet, aber das Programm wird noch nicht sofort abgespielt.
- „*Wait*“ erscheint im Display, wenn die Daten eines einprogrammierten Titels noch nicht in den Speicher eingelesen wurden oder wenn Sie die CD noch nicht ins Gerät eingelegt haben.
- „*Mem Full*“ erscheint im Display, wenn Sie versuchen, für ein Programm mehr als 12 Titel anzugeben.

Wiedergeben eines fertigen Programms

Durch kurzes Drücken der Taste **PGM** können Sie angeben, welches Programm bzw. welche Programme wiedergegeben werden sollen.

Zwei Sekunden später beginnt die Programmwiedergabe. Wenn Sie während der Programmwiedergabe die obere oder die untere Seite der Taste PRST/DISC drücken, wird die Programmwiedergabe unterbrochen, und die Wiedergabe der ausgewählten CD beginnt.

Wiedergabe von Programm 1

PGM 1

Wiedergabe von Programm 2

PGM 2

Wiedergabe von Programm 1 und 2

PGM 1+2

Die Funktion der Taste PGM wechselt zyklisch wie folgt:

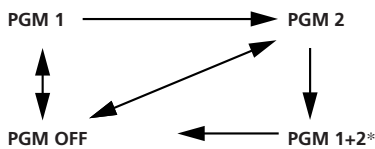

* Nur wenn Sie zwei Programme abgespeichert haben, d. h. „PGM1“ und „PGM2“ vorhanden sind, erscheint „PGM1+2“.

Hinweis

Ein nicht genutztes Programm erscheint nicht im Display.

PGM NO Data

Existiert weder ein Programm 1 noch ein Programm 2, erscheint „NO Data“ im Display.

Hinweise

- Wenn ein programmierter Musiktitel nicht im CD-Magazin enthalten ist, wird dieser Titel übersprungen und der nächste abgespielt.
- Wenn die Daten zu einem programmierten Titel noch nicht in den Speicher geladen wurden, wird dieser Titel nicht abgespielt.
- Wenn das CD-Magazin keinen der programmierten Titel enthält oder wenn die Daten zu einem programmierten Titel noch nicht in den Speicher geladen wurden, erscheint „Not Ready“.

Beenden des Programmmodus

Drücken Sie während der Programmwiedergabe kurz die Taste **PGM**. → „PGM OFF“ erscheint im Display.

Wurde der Programmmodus beendet, so schaltet das Gerät wieder in den normalen Wiedergabemodus.

PGM OFF

D

CD/MD-Wechsler/CD-Programmspeicherfunktion

Löschen von Titeln aus einem Programm

1 Drücken Sie die Taste **PGM** mehr als 2 Sekunden lang.

Das Gerät schaltet in den Programmiermodus.



Programmieranzeige für Programm 1

Wollen Sie Titel aus Programm 2 löschen, drücken Sie kurz die Taste **PGM**. Die Programmieranzeige für Programm 2 erscheint.

Hinweise

- Wenn Sie aus der Programmwiedergabe in den Programmiermodus wechseln, erscheint im Display die programmierte Nummer des Titels, der gerade abgespielt wird.
- Wenn Sie aus dem normalen Wiedergabemodus in den Programmiermodus wechseln:
 - Wenn für ein Programm alle 12 Titel angegeben wurden, erscheint im Display die Zahl 12.
 - Wenn für ein Programm weniger als 12 Titel angegeben wurden, erscheint im Display die Nummer des ersten freien Programmplatzes. Wurden zum Beispiel 7 Titel programmiert, erscheint im Display eine 8.

D

2 Geben Sie mit der Taste **+** oder **-** den Titel an, den Sie löschen wollen (erscheint im Display).

Der im Augenblick an Platz 6 in Programm 1 gespeicherte Titel:

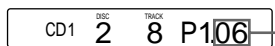

Programmplatznummer

3 Haben Sie den Titel angegeben, drücken Sie die Taste **SEL** mehr als 2 Sekunden lang. → Der Titel wird aus dem Programm gelöscht.

Neuer Titel an Programmplatz 6

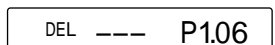

Wird der Titel an Programmplatz 6 gelöscht, verschieben sich die Titel an den Programmplätzen 7-12 um einen Platz nach vorn.

Hinweis

Wurden in einem Programm alle 12 möglichen Titel gespeichert, wird der 12. Programmplatz frei, wenn Sie einen Titel löschen. Für jeden weiteren gelöschten Titel wird ein weiterer Programmplatz frei.

4 **A** Weitere Titel können Sie wie in Schritt 2 und 3 beschrieben löschen.

- B** Wollen Sie keine weiteren Titel mehr löschen, drücken Sie die Taste **PGM** mehr als 2 Sekunden lang.

Einfügen von Titeln in ein Programm

1 Drücken Sie die Taste **PGM** mehr als 2 Sekunden lang.

Das Gerät schaltet in den Programmiermodus.



Programmieranzeige für Programm 1

Wollen Sie Titel in Programm 2 einfügen, drücken Sie kurz die Taste **PGM**. Die Programmieranzeige für Programm 2 erscheint.

2 Drücken Sie die Taste **+** oder **-**, um anzugeben, an welchem Programmplatz der neue Titel eingefügt werden soll.



Programmplatznummer

3 Starten Sie die Wiedergabe des gewünschten Titels.

4 Drücken Sie kurz die Taste **SEL**. Der Titel wird eingefügt.

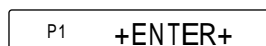

Der neue Titel wird an Programmplatz 6 eingefügt, und Titel 7 und folgende rücken um einen Programmplatz nach hinten.

Hinweis

Sind alle 12 Programmplätze gefüllt, erscheint „*Mem Full*“ im Display, und es können keine weiteren Titel mehr eingegeben werden.

- 5 ① Weitere Titel können Sie wie unter Schritt 2 bis 4 beschrieben einfügen.
- ② Wollen Sie keine weiteren Titel mehr einfügen, drücken Sie die Taste **PGM** mehr als 2 Sekunden lang.

Löschen eines gesamten Programms

Im folgenden Beispiel wird Programm 1 gelöscht.

- 1 Drücken Sie mehr als 2 Sekunden lang die Taste **PGM**.
Das Gerät schaltet in den Programmiermodus.

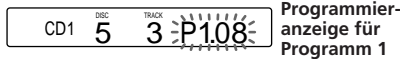

Wollen Sie Programm 2 löschen, drücken Sie einmal kurz die Taste **PGM**.

- 2 Drücken Sie die Taste **PGM**.

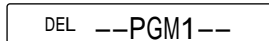

Ist unter PGM1 kein Titel gespeichert, erscheint die Anzeige nicht.

- 3 Drücken Sie die Taste **SEL** mehr als 2 Sekunden lang.

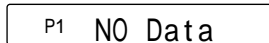

Eine Sekunde, nachdem „NO Data“ im Display erscheint, wird der Programmiermodus für PGM 1 (Programm 1) angezeigt.

Die Funktion der Tasten wechselt zyklisch in folgender Weise:

Anzeigen für Programm 1

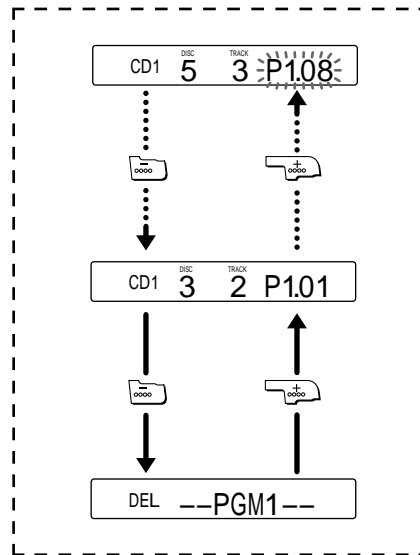

Wenn Sie die Taste **PGM** drücken, solange eine der genannten Anzeigen im Display zu sehen ist, so erscheinen im Display die Anzeigen für PGM 2 (Programm 2).

Anzeigen für Programm 2

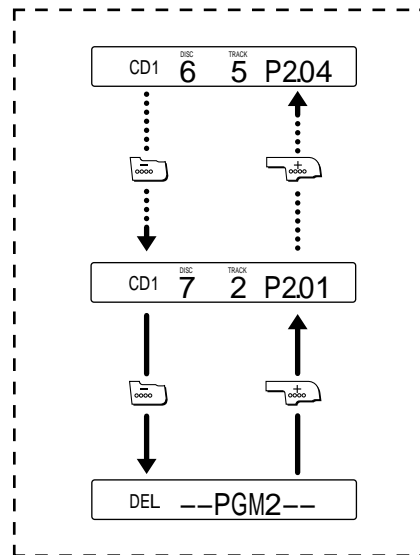

Wenn Sie die Taste **PGM** drücken, solange eine der genannten Anzeigen im Display zu sehen ist, so erscheinen im Display wieder die Anzeigen für PGM 1 (Programm 1).

D

CD-Programmspeicherfunktion

23

Hinweis

Existiert ein Programm nicht, erscheint es auch nicht im Display.

- 4** Wollen Sie kein weiteres Programm mehr löschen, drücken Sie die Taste  mehr als 2 Sekunden lang.

D

Custom-File-Funktion (Anwenderprogramm- Speicherfunktion) für CDs

Wenn der CD-Wechsler angeschlossen ist

Sind ein CD-Wechsler mit Custom-File-Funktion (Anwenderprogramm-Speicherfunktion) angeschlossen, können Sie die Namen der CDs, die Sie selbst festgelegt haben, anzeigen (CD-Memo-Funktion) und ausgewählte Titel auf den CDs wiedergeben lassen (Bank-Funktion, PLAY/SKIP-Einstellungen).

Die entsprechenden Einstellungen werden im Speicher des CD-Wechslers abgespeichert. Das heißt, auch wenn Sie eine CD mit Custom File aus dem CD-Wechsler nehmen, können Sie die Custom-File-Programmierung für diese CD wieder benutzen, wenn Sie die gleiche CD das nächste Mal im gleichen CD-Wechsler abspielen. Pro CD-Wechsler können Sie für bis zu 110 CDs* eigene Titel und PLAY/SKIP-Einstellungen festlegen.

* Wenn Sie versuchen, eine Custom File für mehr als 110 CDs anzulegen, erscheint die Anzeige „*Mem Full*“, und das Gerät akzeptiert den Custom-File-Befehl nicht. In diesem Fall müssen Sie einige CDs aus dem Speicher des CD-Wechslers löschen, bevor Sie für weitere CDs eine Custom File abspeichern können.

Abspeichern individueller jeder Titel für CDs

— CD-Memo-Funktion

- 1** Starten Sie die Wiedergabe der CD, der Sie einen jeder Titel geben wollen (Seite 16).

- 2** Drücken Sie die Taste  mehr als 2 Sekunden lang. Damit wechseln Sie in den Nameneingabemodus.

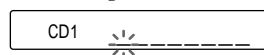

- 3 Wählen Sie mit den Tasten  oder  das erste Zeichen des gewünschten Namens aus.

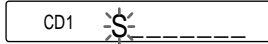

- 4 Wenn Sie das gewünschte Zeichen gefunden haben, drücken Sie die Taste .

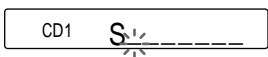

Der blinkende Cursor springt nach rechts zur nächsten Leerstelle. Geben Sie wie in Schritt 3 und 4 beschrieben den gesamten Namen ein. Pro CD können Sie bis zu 8 Buchstaben eingeben.

Hinweise

- Wenn Sie die Taste SEL drücken, während die achte Stelle (ganz rechts) blinkt, so beginnt wieder die erste Stelle (ganz links) zu blinken.
- Wollen Sie nach einem Zeichen ein Leerzeichen eingeben, wählen Sie „_“ (Unterstrich).

- 5 **A** Wenn Sie weitere CD-Namen festlegen wollen,

drücken Sie kurz die obere oder die untere Seite der Taste PRST/DISC, um zu einer weiteren CD zu wechseln.

- B** Wenn Sie wieder in den normalen CD-Wiedergabemodus schalten wollen,

— drücken Sie die Taste  mehr als 2 Sekunden lang.

— wählen Sie mit der Taste  den nächsten CD-Wechsler aus, wenn mehrere angeschlossen sind.

Anzeigen der individuellen Namen — CD-Memo-Funktion

Drücken Sie während der Wiedergabe einer CD die Taste .

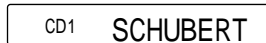

Mit jedem Tastendruck auf  während der Wiedergabe einer CD wechselt die Anzeige im Display folgendermaßen:

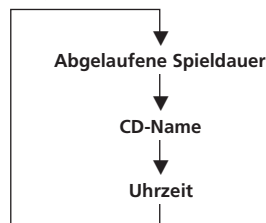

Namenanzeigemodi

Wenn Sie CDs einlegen, wechselt die Anzeige im Display unabhängig vom Display-Modus des Geräts immer in folgender Weise:

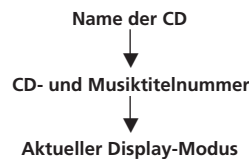







Ändern eines individuellen Namens — CD-Memo-Funktion

Starten Sie die Wiedergabe der CD, deren Namen Sie ändern möchten, und wechseln Sie wie in Schritt 2 bis 5 (Seite 24) beschrieben in den Nameneingabemodus.

Löschen eines individuellen Namens

— CD-Memo-Funktion

- 1 Wählen Sie den CD-Wechsler aus, und starten Sie die Wiedergabe einer CD.
- 2 Drücken Sie die Taste  mehr als 2 Sekunden lang.
Damit wechseln Sie in den Nameneingabemodus.
- 3 Drücken Sie die Taste , und halten Sie dabei die Taste  gedrückt.
- 4 Wählen Sie mit der Taste  oder  den Namen aus, den Sie löschen wollen.
- 5 Drücken Sie die Taste  mehr als 2 Sekunden lang.
Damit sind der Name und die PLAY/SKIP-Einstellungen der Bank-Funktion gelöscht.
Nun können Sie wie in Schritt 4 und 5 beschrieben weitere Namen löschen.
- 6 Drücken Sie die Taste  mehr als 2 Sekunden lang.
Das Gerät schaltet wieder in den normalen CD-Wiedergabemodus.

Alternativmethode zum Löschen eines Namens
Sie können einen Namen auch löschen, indem Sie wie in Schritt 3 unter „Abspeichern individueller Namen für CDs“ (Seite 24) beschrieben acht Unterstriche „_“ auswählen.

Einstellen des Play/Skip-Modus für CDs

— Bank-Funktion

- 1 Starten Sie die Wiedergabe der CD, für die Sie Play/Skip-Einstellungen festlegen wollen.
- 2 Drücken Sie die Taste  mehr als 2 Sekunden lang.
Damit wechseln Sie in den Nameneingabemodus.
Auf Seite 25 wird erläutert, wie Sie einen Namen eingeben können. Haben Sie bereits einen Namen eingegeben, fahren Sie mit Schritt 3 fort.



- 3 Drücken Sie kurz die Taste .
Damit wechseln Sie in den PLAY/SKIP-Eingabemodus.

CD1  5.  1 PLAY

Hinweis

Wurde für eine CD kein Name eingegeben, können Sie nicht in den PLAY/SKIP-Eingabemodus wechseln, auch wenn Sie die Taste LIST drücken.

- 4 Drücken Sie auf die obere oder die untere Seite der Taste SEEK/AMS, und wählen Sie so die Nummer des Musiktitels, den Sie überspringen wollen. Dann drücken Sie die Taste .

CD1  5.  3 SKIP

Im Display erscheint nun statt „PLAY“ (Wiedergeben) die Anzeige „SKIP“ (Überspringen). Wollen Sie wieder zu „PLAY“ wechseln, drücken Sie die Taste SEL nochmals.

Nun können Sie wie oben beschrieben „PLAY“ oder „SKIP“ für alle Musiktitel festlegen.

Hinweis

Den Modus „SKIP“ können Sie nur bis zum 24. Titel einer CD festlegen. Sind auf einer CD mehr als 24 Titel vorhanden, können Sie den Modus „SKIP“ für die Titel nach dem 24. Titel nicht festlegen.

- 5 Drücken Sie die Taste  mehr als 2 Sekunden lang.
Das Gerät schaltet wieder in den normalen CD-Wiedergabemodus.

Wiedergeben ausgewählter Titel auf den CDs — Bank-Funktion

Drücken Sie die Taste , → „BANK“ erscheint im Display.

 CD1 BANK ON

Das Gerät beginnt nun mit der Wiedergabe der Titel, für die Sie im PLAY/SKIP-Eingabemodus „PLAY“ festgelegt haben.

Wiedergeben der Titel mit der Einstellung „SKIP“

Drücken Sie die Taste  so oft, bis die Anzeige „B.INV ON“ erscheint.

Das Gerät beginnt nun mit der Wiedergabe der Titel, für die Sie im PLAY/SKIP-Eingabemodus „SKIP“ festgelegt haben.

Wollen Sie wieder in den normalen Wiedergabemodus zurückschalten, drücken Sie die Taste  so oft, bis die Anzeige „B.INV OFF“ erscheint.

Mit jedem Tastendruck auf  wechselt die Anzeige im Display folgendermaßen:



Hinweis

Wenn Sie eine CD abspielen, für die Sie PLAY/SKIP-Einstellungen festgelegt haben, ohne daß die Anzeige „BANK“ im Display erscheint, wird die CD ohne Berücksichtigung der PLAY/SKIP-Einstellungen wiedergegeben.

Wartung

Austauschen einer Sicherung

Wenn Sie eine Sicherung austauschen, achten Sie darauf, eine Ersatzsicherung mit dem gleichen Ampere-Wert zu verwenden. Dieser ist auf der Sicherung bzw. der Verpackung angegeben. Verwenden Sie unter keinen Umständen eine Sicherung mit einem höheren Ampere-Wert als dem der Sicherung, die ursprünglich mit dem Gerät geliefert wurde. Andernfalls kann es zu Schäden am Gerät kommen.

Vorsicht!

Verwenden Sie ausschließlich eine Sicherung mit dem angegebenen Ampere-Wert. Sicherungen mit einem höheren Ampere-Wert können zu schweren Schäden führen.

Reinigen der Anschlüsse

Das Gerät funktioniert unter Umständen nicht korrekt, wenn die Anschlüsse zwischen dem Gerät und der Frontplatte verschmutzt sind. Um dies zu vermeiden, lösen Sie mit der Taste RELEASE die Frontplatte, dann nehmen Sie sie ab und reinigen sie mit einem mit Alkohol getränkten Wattestäbchen. Drücken Sie dabei nicht zu fest. Andernfalls könnte der Anschluß beschädigt werden.

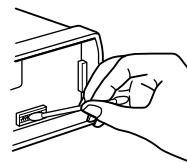

am Gerät

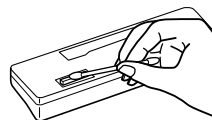

Rückseite der Frontplatte

D

Custom-File-Funktion (Anwenderprogramm-Speicherfunktion) für CDs

Ausbauen des Geräts

1

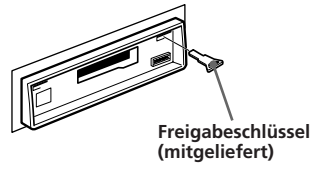

2

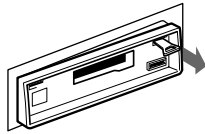

3

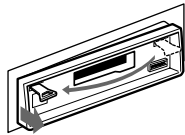

4

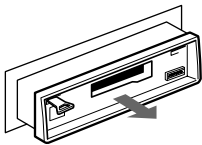

D

Lage und Funktion der Bedienelemente

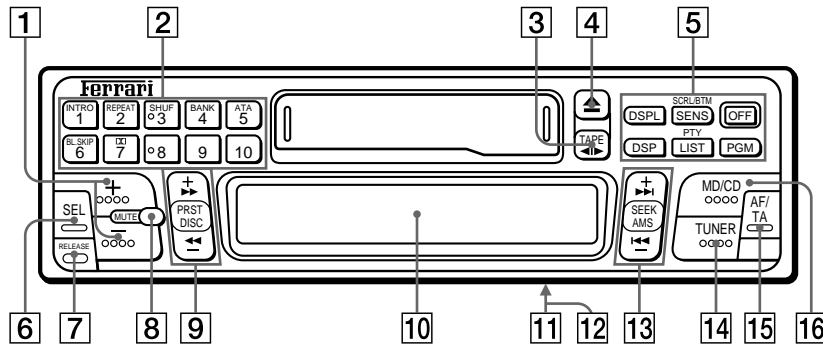

Näheres finden Sie auf den mit einem ● unterlegten Seiten.

- 1 Taste (Lautstärke/
Tiefsttönerpegel/Bässe/Höhen/Balance/
Fader-Regler) 6 15 22 23 25 26
- 2 Beim Radiobetrieb: Stationstasten 10
Bei der Kassetten-/CD-/MD-Wiedergabe:
- Taste INTRO 8 10 15 18 19
 - Taste REPEAT 8 10 14 18
 - Taste SHUF 13 19
 - Taste BANK 15 26 27
 - Taste ATA (Automatic Tuner
Activation - Automatische
Tuner-Aktivierung) 8 26
 - Taste BL.SKIP 8 15
 - Taste (Dolby B NR oder C NR)
7 16

Bei der CD/MD-Wiedergabe:

Direktauswahl CD/MD 17

Für CD-Wechsler: -

Für MD-Wechsler: -

- 3 Taste TAPE/◀▶ (Wiedergabe/Wechsel
der Bandlaufrichtung) 7
- 4 Auswurfaste ▲ 7 15
- 5 (Display-Moduswechsel/
Uhreinstellung) 6 16 17 25
- (Empfindlichkeitseinstellung/
Blättern/BTM-Funktion) 9 10 12 17
- (Ausschaltaste) 5 6 7 15

- (Wähltaste DSP-Modus ein/aus)
 (Auswahl von Custom-File-Modus/
List-up-Funktion, PTY-Taste für
Programmtyp) 13 14 19 20 24 25 26
- (Programmspeicherfunktion)
20 21 22 23 24
- 6 Taste SEL (Steuermodusauswahl) 6 13
14 15 16 20 21 22 23 26
- 7 Frontplattenlösetaste RELEASE 5 27
- 8 Taste MUTE 15
- 9 Taste PRST/DISC (Voreinstellung/CD)
7 9 10 17
- 10 Display
- 11 Schalter POWER SELECT an der
Unterseite des Geräts
Siehe Hinweise zum Schalter POWER
SELECT in der Installations-/
Anschlußanleitung.
- 12 Wählschalter LINE-OUT/IN SELECT (an
der Geräteunterseite)
Siehe den Abschnitt zum Wählschalter
LINE-OUT/IN SELECT in der
Installations- / Anschlußanleitung
- 13 Taste SEEK/AMS 7 9 17
- 14 Taste TUNER (Radio ein/
Frequenzbandauswahl) 7 9 10
- 15 Taste AF/TA (Alternativfrequenz/
Verkehrsdurchsagen) 11 12 13
- 16 Taste MD/CD (CD/MD-Wiedergabe,
Auswahl des CD/MD-Wechslers) 7 16 18
25

D

Technische Daten

Kassetendeck

Bandformat	4 Spuren, 2 Kanäle, Stereo
Gleichlaufschwankungen	0,08 % (WRMS)
Frequenzgang	30 – 22.000 Hz
Signal-Rauschabstand	

Kassetten- typ	Dolby B NR	Dolby C NR	Dolby NR aus
TYPE II, IV	67 dB	73 dB	61 dB
TYPE I	64 dB	70 dB	58 dB

Tuner

UKW

Empfangsbereich	87,5 – 108,0 MHz
Antennenanschluß	für Außenantenne
Zwischenfrequenz	10,7 MHz
Nutzbare Empfindlichkeit	8 dBf
Trennschärfe	75 dB bei 400 kHz
Signal-Rauschabstand	65 dB (Stereo), 68 dB (Mono)
Harmonische Verzerrung	bei 1 kHz 0,5 % (Stereo), 0,3 % (Mono)
Kanaltrennung	35 dB bei 1 kHz
Frequenzgang	30 – 15.000 Hz
Gleichwellenselektion	2 dB

MW/LW

Empfangsbereich	MW: 531 – 1.602 kHz LW: 153 – 281 kHz
Antennenanschluß	für Außenantenne
Zwischenfrequenz	10,71 MHz/450 kHz
Empfindlichkeit	MW: 30 µV LW: 50 µV

Endverstärker

Ausgänge	für Lautsprecher (versiegelte Anschlüsse)
Lautsprecherimpedanz	4 – 8 Ohm
Max. Ausgangsleistung	30 W × 4 (an 4 Ohm)

Allgemeines

Ausgangsleitung	Steuerleitung für Motorantenne Steuerleitung für Endverstärker
Klangregler	Bässe ±8 dB bei 100 Hz Höhen ±8 dB bei 10 kHz
Betriebsspannung	Autobatterie (12 V Gleichstrom) mit negativer Erdung
Abmessungen	ca. 188 × 58 × 176 mm (B/H/T)
Einbaumaße	ca. 182 × 53 × 156 mm (B/H/T)
Gewicht	ca. 1,2 kg

*Änderungen, die dem technischen Fortschritt dienen,
bleiben vorbehalten.*



Störungsbehebung

Die meisten Probleme, die an Ihrem Gerät auftreten können, lassen sich mit Hilfe der folgenden Checkliste beheben.
Bevor Sie die in der Checkliste genannten Maßnahmen durchführen, überprüfen Sie noch einmal, ob alle Anschlüsse korrekt vorgenommen und das Gerät korrekt bedient wurde.

Allgemeines

Problem	Ursache/Abhilfe
Kein Ton	<ul style="list-style-type: none">• Stellen Sie die Lautstärke mit der Taste  ein.• Stellen Sie bei einem Zwei-Lautsprecher-System den Fader-Regler auf die mittlere Position.
Im Display erscheinen keine Anzeigen.	Nehmen Sie die Frontplatte ab, und reinigen Sie die Anschlüsse (siehe „Reinigen der Anschlüsse“ unter „Wartung“).

Kassettenwiedergabe

Problem	Ursache/Abhilfe
Der Klang ist bei der Wiedergabe verzerrt.	Der Tonkopf ist verschmutzt. → Reinigen Sie den Tonkopf.
Die AMS-Funktion arbeitet nicht korrekt.	<ul style="list-style-type: none">• Der unbespielte Bandteil zwischen zwei Titeln ist verrauscht.• Der unbespielte Bandteil ist zu kurz (kürzer als 4 Sekunden).•  an der Taste SEEK/AMS wurde unmittelbar vor dem folgenden Titel gedrückt.•  an der Taste SEEK/AMS wurde unmittelbar nach Beginn des Titels gedrückt.• Eine lange Pause oder eine sehr tiefe oder leise Passage wird als unbespielter Bandteil gewertet.

D

Radiobetrieb

Problem	Ursache/Abhilfe
Ein gespeicherter Sender wird nicht korrekt empfangen.	<ul style="list-style-type: none">• Speichern Sie den Sender mit der korrekten Frequenz ab.• Das Sendesignal ist zu schwach.
Der automatische Sendersuchlauf funktioniert nicht.	Das Sendesignal ist zu schwach. → Speichern Sie den Sender manuell ab.
Die Anzeige „ST“ blinkt.	<ul style="list-style-type: none">• Stellen Sie den Sender exakt ein.• Das Sendesignal ist zu schwach. → Drücken Sie die Taste SENS, um in den MONO-Modus zu wechseln.

CD/MD-Wiedergabe

Problem	Ursache/Abhilfe
Es werden Stellen übersprungen.	Die CD/MD ist verschmutzt oder beschädigt.

Fehleranzeigen (Wenn der CD-Wechsler und der zusätzlich erhältliche MD-Wechsler angeschlossen sind)

Folgende Anzeigen blinken etwa 5 Sekunden lang, und ein Alarmton ist zu hören.

Display	Ursache	Abhilfe
NO Mag	Das CD/MD-Magazin ist nicht in den CD/MD-Wechsler eingelegt.	Legen Sie ein CD/MD-Magazin mit CDs/MDs in den CD/MD-Wechsler ein.
NO Disc	Im CD/MD-Magazin befindet sich keine CD/MD.	Nehmen Sie das Magazin heraus, und legen Sie CDs/MDs ein.
Error	Die CD/MD ist verschmutzt.	Reinigen Sie die CD/MD*.
	Die CD/MD wurde falsch herum eingelegt.	Legen Sie die CD/MD mit der richtigen Seite nach oben ein.
Push Reset	Der CD/MD-Wechsler kann wegen einer Störung nicht bedient werden.	Drücken Sie die Rücksetztaste am Gerät.
Not Ready	Der Deckel des MD-Wechslers ist offen, oder die MDs wurden nicht korrekt eingelegt.	Schließen Sie den Deckel, oder legen Sie die MDs korrekt ein.
Blank	Die MD ist noch unbespielt.	Nur eine bespielte MD kann wiedergegeben werden.
High Temp	Die Umgebungstemperatur ist höher als 50 Grad Celsius.	Warten Sie, bis die Temperatur unter 50 Grad Celsius sinkt.

D

* Falls es sich um eine MD handelt, legen Sie eine andere MD ein.

Printed in Japan



Actual total number:

Sony XR-F21RDS (E,F,G) 0-000-000-11 (1)